

LOS SITIOS

DIARI DE GIRONA

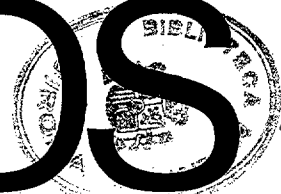

Edita: Editorial Gironina, S.A.

Director: Jaume Sureda i Prat Número: 13.228

Domingo, 16 de febrer de 1986

Precio: 90 pesetas

Las «tractoradas» finalizaron con concentraciones en Figueres y la Bisbal

Página 10

En Llagostera empezará a construirse el próximo mes el cuartel de la Guardia Civil

Página 9

Lista oficial de la lotería

Página 5

Suplemento «Cap de Setmana» con toda la programación de televisión

Páginas 21 a 32

Dossier: Fotografía

Páginas 17 a 20 y 33 a 36

SEMANAL ANTENA

32 páginas

Una delegación los visitó ayer

La Unesco, a favor de los «aiguamolls» de l'Empordà



La Unesco quiere declarar los «aiguamolls» de l'Empordà reserva integral de la biosfera. Ayer, una delegación visitó dicho parque natural al que, por supuesto, respalda de forma total y absoluta. (Fotos CARLOS SANS).

Página 11

Los autores del «rififi» han sido identificados

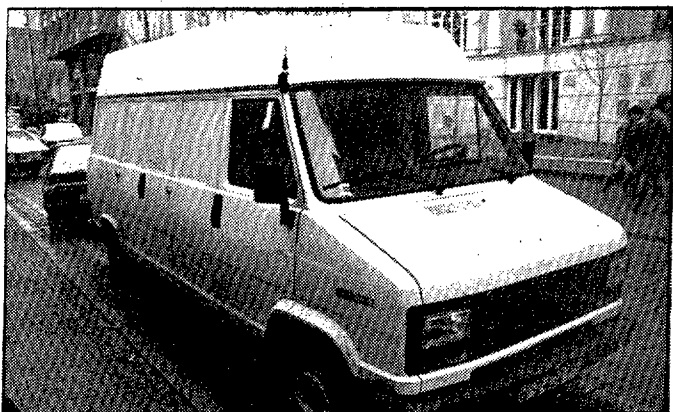

La policía gerundense ya ha identificado a los cinco detenidos en relación con el frustrado «rififi» a la Joyería Quera. Dos de ellos estaban catalogados como de los mejores «especialistas» en lanzas térmicas que se conocen. En la fotografía de DAVID QUINTANA, la furgoneta que delató a los ladrones.

Página 52

El PDP de Catalunya se reunió en Girona



Joan Josep Folchi, presidente del PDP de Catalunya, presidió ayer la II Conferencia del partido, que se celebró en Girona. Folchi destacó el interés por la futura ordenación territorial de Catalunya y habló de «conversaciones serias» con UDC para después de las elecciones. (Fotó DANI DUCH).

Página 6

Patrocinat per:

Dietari



CAIXA DE PENSIONS
"laCaixa"



Domingo, día 16 de febrero de 1986
Santoral: Faustino, Onésimo, Elías, Jeremías e Isaías.
 El sol sale a las 7.07 y se pone a las 17.50 (hora solar).
 La luna sale a las 10.40 y se pone a las 0.39 (hora solar).

OLOT		GIRONA	
Teléfonos urgentes			
Ayuntamiento	260000	Polícia	091 o 205050
Bomberos	233380	Polícia Nacional	201637
Polícia Municipal	265000	Guardia Civil	208650
Guardia Civil	260120	Guardia Civil Tráf.	201381
Cruz Roja	262318	Guardia Civil (COS)	201100
Ambulancias Garrotxa	267652	Polícia Municipal	
Ambulatorio Seg. Social	261816	Girona	092 o 204526
Hospital Sant Jaume	260012	Salt	239980
Correos	261581	Sarrià	202929
Telégrafos-Teléfonos	262000	Hnos. Sàbat	213315
Autocares TEISA	260196	Font Pòlvora	219466
Autos Güell	260480	Bomberos	233380
Farmcias de turno:			
PUIGVERT. Plaça Major, 1			
(lunes) BONMATI. Avgda. Reis Catòlics, 15			
FIGUERES			
Teléfonos urgentes			
Bomberos	233380		
Ambulatorio	500365		
Ayuntamiento	500100		
Polícia Municipal	510111		
Cruz Roja	501799		
Hospital	501400		
Polícia	500929		
Guardia Civil	501355		
Taxis	505043		
	500008		
Farmcias de turno:			
SOLER. Nou, 22.			
(lunes) MARTIN. Rambla, 11			



CAIXA DE PENSIONS

bon dia ————— per Bergé



EL TIEMPO Nubes y claros

- SOLEADO
- P. NUBOSO
- NUBOSO
- LLUVIA
- TORMENTA
- NIEVE
- VIENTO
- NIEBLA
- CALIMA O BRUMA
- LLANA O RIZADA
- MAREJADILLA O MAREJADA
- F. MAREJADA

Temperaturas	Máx.	Mín.	Tiempo para hoy:
Girona	12	2	Debido al sucesivo paso de un frente nuboso son de esperar cambios alternativos de nubes y claros con chubascos aislados e intermitentes. Vientos del Oeste al Suroeste. Mar marejada para ir disminuyendo a rizada a lo largo del día.
Romanyà d'Empordà	8	2	
Olot	9	-3	
Ribes de Freser	6	-4	Tiempo para mañana: Continuarán los cambios alternativos y también las nubes y claros con cielos cubiertos. En vientos y temperaturas se esperan cambios.
Blanes	10	1	
L'Escala	10	3	
Sant Feliu de G.	11	2	
Montseny	-1	-5	

EFEMERIDES

Hace 25 años, en «LOS SITIOS»

GERONA. El pasado martes día 14, entró en servicio en Gerona, la Agrupación de Tráfico de la Guardia Civil. Tras una parada en el patio de la Comandancia, exactamente a las 11 de la mañana, salieron los primeros motoristas hacia las distintas carreteras de la provincia. Además de una docena de motos disponen de coches de auxilio y de atestados.

GERONA. Poca repercusión en verdad tuvo entre nosotros el eclipse de sol registrado ayer, aunque tampoco puede afirmarse que pasará desapercibido del todo. En muchas ciudades de Europa se vio el eclipse total, pero en España tan sólo fue parcial. Aquí vimos un ligero oscurecimiento más acentuado durante unos instantes y un color del cielo algo distinto del de los demás días, y nada más. El último eclipse total tuvo lugar en el año mil ochocientos cuarenta y dos y ya no habrá otro hasta el año dos mil ochenta y uno.

LA ESCALA. Gran animación entre las gentes del mar, al dar, dentro de nuestro golfo, con diversos bancos de anchoas. El acontecimiento ha sido muy celebrado pues hacía más de un lustro que esta especie fisóstoma no se daba en nuestro litoral. La industria de la anchoa en La Escala recuperará su marcha.

1595. Fernando de Zarate comienza a levantar la fortaleza de Buenos Aires y confirma en documento público la segunda fundación de esta ciudad por Juan de Garay, el 11 de junio de 1580.

1623. Fallece en Toledo el humanista e historiador padre Juan de Mariana, autor de una «Historia de España».

1738. Inauguración del teatro los Caños del Peral, en Madrid, levantado en el solar que ahora ocupa el Teatro Real.

1865. Fallece el político y economista francés Pierre-Joseph Proudhon.

1884. Se funda en Guayaquil (Ecuador) «El Telégrafo», considerado el periódico decano de la prensa ecuatoriana.

1911. Por primera vez se transporta oficialmente una carta por medios aéreos. Ocurrió en la India.

1918. Lituania se proclama país independiente.

1920. Los aliados renuncian a que Alemania les entregue a los culpables de la guerra y confían en que los juzguen los tribunales alemanes. Fue la base del Tribunal de Nuremberg que actuó después de la Segunda Guerra Mundial.

1933. En la Conferencia de Desarme, el representante de España (Madariaga) propone la supresión de la aviación militar, como único medio de evitar los bombardeos aéreos.

1934. Por primera vez vuela sobre Madrid el autogiro La Cierva, pilotado por su inventor.

1941. Un incendio asola Santander y destruye 400 edificios, en 37 calles.

1980. Inauguración del nuevo aeropuerto internacional de Vitoria.

1983. El Pleno del Senado aprueba el proyecto de ley del Estatuto de Extremadura.

1983. La población de Sagunto (Valencia) hace una huelga general en defensa de la pervivencia de Altos Hornos del Mediterráneo.

1984. Fidel Castro hace una escala técnica en Madrid, se entrevista con Felipe González y habla por teléfono con el Rey Juan Carlos.

1984. José Rodríguez de la Borbolla es nombrado presidente de la Junta de Andalucía, tras la dimisión de Rafael Escuredo.

LOS SITIOS

DIARI DE GIRONA

Edita: Editorial Gironina, S.A.

Administración y Redacción: Ctra. Barcelona, 29. Tels. 201882 - 202042. GIRONA

Redacción y Talleres: C/. Comerç, s/n. Tels. 476277/ 78. Télex: 93.988 EDGI FORNELLS DE LA SELVA

Delegación en Figueres: C/. St. Llázter, 35. Tel. 509909

Difusión controlada por:



Director: Jaume Sureda i Prat
Subdirector: Narcís Planas

Redactor Jefe: José V. Gay
Política: Jordi Bosch
Comarcas: Rosa M.ª Mestres
Reportajes: Ramon Rovira

Distribución: Enric Cullerell
Talleres: Sergio Biondi

Depósito legal GE-2-1958-Año XLII

Local y Opinión: Félix Bouso
Deportes: Jordi Xargayó
Sucesos: Jordi Grau
Fotografía: Dani Duch

Administrador: Josep Vila i Mont
Suscripciones: M.ª José Cinca
Impresión: Santos N. García.



O.N.C.E.

Números premiados de la semana

LUNES
5.035

MARTES
1.190

MIERCOLES
9.641

JUEVES
3.301

VIERNES
01.475

Eternidad



Son cosas del lenguaje. Y digo yo que es posible que de la televisión. Hablamos, nos comunicamos con los demás, con las palabras de la conversación diaria. Se nos ha olvidado el leer y, cada vez más, las lenguas se empobrecen. Estamos llegando a situaciones habladas en las que solamente con decir «vale, tío», nos hemos ahorrado un párrafo. Comodidad.

Incluso las palabras que empleamos, las utilizamos automáticamente, sin saber en realidad qué es lo que quieren decir. Me da la impresión de que todo esto —y es grave— es culpa

no sólo de la cajita cuadrada de la televisión, sino de esa enseñanza o ese sistema de estudios que se aboca más a las fórmulas y a los números que no a las letras.

Por ejemplo, y para que vean que no escribimos de oídas, la palabra eternidad. Claro está que son modismos, figuras de dicción o licencias gramaticales. Pero solemos decir cuando llevamos esperando a alguien unos momentos que «nos ha parecido una eternidad». Juramos «amor eterno». Froleamos con lo de «eternamente tuyo»...

La eternidad, una de tantas palabras que utilizamos sin saber verdaderamente lo que significan. Uno recuerda que en nuestros años mozos, cuando andábamos todavía en tiempo de estudios, se planteó la cuestión sobre el significado de esa palabra. Alguien propuso que «lo que no tiene ni principio ni fin». No se aceptó. Todas las cosas tienen su principio. Otro zanjó el asunto con un ejemplo. «Lo explicaré con un ejemplo, pero no daré definición. Imaginemos una enorme bola de acero tan grande como la tierra. Supongamos que cada millón de años, una mosca viene de cualquier parte y se posa durante unas décimas de segundo sobre esa enorme bola. Al cabo de otro millón de años, otra mosca se vuelve a posar sobre esa gran bola de acero. Lógicamente existe un desgaste de la bola. Pues bien. Cuando esa mosca que llega cada millón de años y que se posa unas décimas de segundo, logre desgastar toda esa enorme bola de acero tan grande como la tierra, entonces, en ese momento, todavía no habría comenzado la eternidad...».

No es una definición, pero todos entendimos —y es de esperar que se haya entendido por los lectores— lo que puede representar la eternidad. Por eso nos sonreímos cuando alguien dice que lo del desvío de la Nacional II va a durar una eternidad. Yo tengo confianza. Durará menos. Incluso estoy por decir que lo de que la facultad de veterinaria se iba a quedar en Barcelona, lo sabíamos nosotros hacia una eternidad...

BOUSO MARES

DESDE MI CIUDAD

Un razonamiento de Niell



Una demostración de solidaridad ciudadana la dio el señor Niell, en la rueda de prensa de anteayer, cuando al exponer las razones por las que él y quienes le secundan se oponen a la llamada solución oeste del desvío de la Nacional II, es «si pasa por allí el desvío habrán de ir a tierra al menos diez casas. Y no estamos por eso».

Esperemos que tales palabras sean captadas en todo su significado por el equipo de gobierno del Ayuntamiento y, si un grupo de asociaciones de vecinos toman conciencia de que por un desvío no deben demolerse diez edificios, se aprendan la lección y se pregunten si para que una plaza tenga un poco más de anchura se deben derrumbar cinco viviendas, como es el caso de la calle Bisbe Sivilla de Sant Narcís.

Cuando los ecologistas claman al cielo para evitar que el desvío cruce por Sant Daniel lo hacen para salvar unas hileras de árboles. ¿No son también de respetar los derechos privados de las personas? A escoger entre un árbol y una casa habitada me parece que nadie vacilaría.

No quería hablar más de lo de Sant Narcís hasta después de la reunión que va a tener mañana el alcalde con los afectados por el proyecto de demolición, pero la justificación dada por el concejal señor Niell referente a uno de los razonamientos por los que se opone a una supuesta solución urbanística, me ha obligado a insistir sobre el tema, primero para enaltecer la forma de pensar del señor Niell y de sus acompañantes y después para brindarla públicamente a nuestro Ayuntamiento y decirles si una plaza vale el sacrificio de cinco familias. Otra cosa sería si las viviendas amenazaran ruina, si estuvieran desocupadas o si esa plaza fuese de vida o muerte para la ciudad, pero como todo es cuestión de unos metros más o menos, repito que sería monstruoso llevar adelante el proyecto. Esperemos que el señor Nadal se muestre tan sensible hacia sus conciudadanos como lo es hacia la flora del valle de Sant Daniel.

J. SUREDA PRAT

EL REBOST

Enllaç

La lluita entre la televisió estatal i TV3 podria formar part dels sàinets més celebrats dels darrers anys. Els debats sobre qui té dret a usar la xarxa pública de la televisió espanyola són realment de riure. RTVE és un ens públic que no té l'exclusivitat televisiva. La creació de les televisions autonòmiques són una justa esperança cap a la progressiva ampliació del ventall de l'oferta informativa i de lleure. No entendre-ho així es voler mantenir permanentment esquemes procedents de l'antic règim i que no s'adiu amb els plantejaments d'un país lliure i democràtic.

TV3, malgrat els seus múltiples defectes, s'ha convertit en una eina clau per al desenvolupament lingüístic del país i com a mitjà de comunicació. TV3 té dret a usar els enllaços que pertanyen a la televisió de l'estat, perquè RTVE no és una empresa privada i, per tant, els enllaços que utilitza són de tothom i especialment de les altres televisions públiques que s'han creat darrerament, tant la Catalana com la basca com la gallega. Perpetuar la mania de no compartir els enllaços és jugar amb males arts i fer competència deslleial. És probable que TVE pugui oferir informacions més puntuals gràcies al seu major desplegament tècnic, però de cap de maneres podrà mantenir una situació d'autarquia i prepotència permanentment. TVE ha d'acceptar que no és única a l'hora de distribuir el pastís de la petita pantalla, i quan en definitiva és de la competència d'on surt el servei.

R. ROVIRA

LA ENTREVISTA

Josep Maria Martí Tarré, abogado penalista

«Es necesario implantar el jurado»

JORDI GRAU

Josep Maria Martí Tarré es uno de los más conocidos abogados penalistas de nuestras comarcas, debido, entre otras cosas, a los casos que le ha tocado en suerte defender o actuar como acusación particular. Durante muchos años Martí Tarré se significó por sus defensas apasionadas y por intentar llegar al fondo de la verdad. Pero era el propio letrado el que, a nuestras preguntas, nos relataba sus más de veinticinco años como abogado en ejercicio. «Son muchos años en la profesión y ya de entrada y, quizás debido a que nací en un pueblo y me siento del pueblo, dediqué especial atención al aspecto penal de la conflictividad humana y de manera inadvertida pero continua me dediqué a este tipo de casos. Recuerdo que el primer importante de lo que yo definiría como tragedia social ya tuvo gran eco en la prensa. Actué en aquella ocasión como acusador particular y el caso se había producido en una importante mansión de Pals, donde fue asesinada una ama de llaves por un jardinero. Recuerdo de aquel caso que hubo una batalla pericial médica muy importante y que debido a que la parte que yo representaba no mostraba acuerdo con los dictámenes previos de la defensa, encargó pruebas periciales propias y el Tribunal

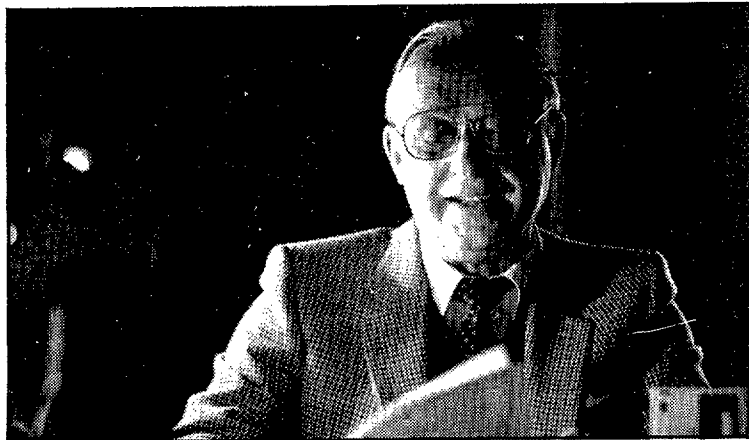

Martí Tarré, un abogado vehemente que habla claro. (Foto CARLOS SANS).

tuvo elementos de juicio para contrastar y tomar criterio». Aquel fue un primer caso importante al que siguieron muchos más. «Fue un debut importante que me hizo tomar cariño al aspecto penal, bien como defensor, bien como acusador particular, intentando en los dos puestos actuar como ayuda para la administración de justicia. Tuve asuntos importantes de tipo penal, a excepción de cinco años en los que por circunstancias de la vida me dediqué a asuntos de «chapa y metralla», asuntos de justicia menor que, si bien no tienen la profundidad y variedad del tema humano, sirven para introducirte en la mecánica y procedimiento procesal, lo que vale una gran expe-

riencia. Después tuve muchos homicidios, asesinatos, alguno de proyección nacional como el de Lloret de Mar y algún otro que pronto verá la luz». Fueron muchos casos polémicos y Martí Tarré se significó: «Quizás porque fui un batallador. Mis defensas no es que fueran extremadas pero nunca arrojaba la toalla sin haber agotado el último cartucho. Por ello creo que la defensa no puede abandonar ni siquiera la más mínima de las armas en beneficio de su cliente, ya que es misión sagrada abrir un agujero para levantar una montaña y dejar salir la verdad y se pueda dictar una sentencia justa. En el sistema anterior una persona era interrogada horas y horas y llegaba al

juicio atado de pies y manos. Ahora no sucede, pero es mejorable y creo que lo que debemos lograr es que el Ministerio Fiscal esté presente en las diligencias fiscales desde el primer momento. No sólo el defensor, sino el fiscal. Esto a largo plazo debe lograrse».

Josep Maria Martí Tarré piensa que será muy positivo cuando se puedan conseguir dos logros, «uno, la entrada de letrados por cuarto turno en el poder judicial, porque creo que la aportación jurídica y humana de los letrados modificará muchas problemáticas en la aceptación de determinadas sentencias y enfoque de los problemas por el contacto diario con los presos, no sólo en el juicio y así el letrado que asuma función judicial tendrá otra contemplación diferente y complementaria que el juez, que sólo ha estado en la cárcel el Día de la Mercè. Y segundo, y más importante, la entrada como institución del jurado. Toda la vida he pensado igual, incluso en el régimen anterior cuando había defendido el «habeas corpus», la asistencia de letrado al detenido y esto que ahora suena natural entonces sonó como blasfemias. Y ahora sobre el jurado pienso lo mismo que antes y reafirmo mi fe en el mismo, pese a las incomodidades de su formación».

OFF-SIDE

No saber

«Jugar en esas condiciones era muy peligroso para la integridad física de los jugadores de ambos equipos. Había zonas impracticables donde era imposible controlar el balón». Tales declaraciones son las de Luis Molowny, entrenador del Real Madrid, a su regreso a Madrid después de jugar su equipo en la piscina, o tal vez, océano de «Balaídos».

Porque un árbitro como Calvo Córdoba (el de los millones de México) que permite la disputa de un partido en un terreno cubierto de agua e inapropiado para la práctica de este deporte, no merece otra cosa que ser retirado del colegio. Porque quienes viern las imágenes de aquel simulacro o intento de partido de fútbol, convendrán en señalar el grave error de un árbitro. Aunque, si el señor Calvo Córdoba está sujeto a la disciplina del indisciplinado José Plaza, no es de extrañar estos desaguisados de personajes que dirigen el fútbol sin saber de este deporte.

JORDI XARGAYÓ

Esfuerzos en la lucha contra el paro

La contratación aumentó el pasado año en un 12 por ciento

El «boom demográfico» de los años 60 acrecienta la demanda de puestos de trabajo



Según datos facilitados por la Delegación de Gobierno, durante el pasado mes de diciembre, el número de parados registrados en Catalunya disminuyó en 8.617 personas. Según estas mismas fuentes, en la provincia de Barcelona se crearon en ese período de tiempo 9.322 nuevos puestos de trabajo y en Tarragona 115.

Sin embargo, tanto en Lleida como en Girona, se incrementó el número de parados. 364 en Lleida y 456 en nuestras comarcas.

F.B.M.
Esos datos que acabamos de ofrecer suponen que, si bien en términos generales disminuye lentamente el número de parados, en Girona han aumentado.

Y eso que sabemos que por parte de unos y otros, administración y empresas, se está realizando un importante esfuerzo para tratar de paliar el problema.

Joan Farga es el director provincial del INEM. Un lugar desde el que se detecta de primera mano el problema.

— Se está luchando, desde el punto de vista de la administración, con una serie de medidas que entendemos que son positivas.

— Por ejemplo...

— Una última medida es la que se establece a través de un decreto aparecido en el mes de junio. Se trata de lo siguiente. La ley de protección del desempleo establece

posibilidades de que se paguen de una vez las prestaciones a que tienen derecho los trabajadores desempleados. Ese decreto al que antes hacía mención regula los condicionantes para hacer efectivo esos abonos en un pago único.

— En términos normales ¿qué quiere decir eso?

— Simplemente, que si un trabajador tiene derecho a más de tres meses de abonos y pretende emplearse por sí mismo, mediante la creación de una pequeña actividad, se le pagan conjuntamente todos esos meses, siempre y cuando demuestre que va a establecerse por su cuenta.

— ¿Se ha puesto en marcha este procedimiento?

— Sí. En Girona ya está en marcha. Concretamente, desde el mes de julio. Ya hemos diligenciado un total de 112 expedientes en este sentido.

— ¿A quién, de una manera más concreta, beneficia esta acción?

— Generalmente, los expedientes que estamos diligenciando se refieren a actividades que pueden ser rentables para una sola persona. Actividades como pintores, jardineros, electricistas, son propicias a este establecimiento individual. Incluso también en algunos aspectos de la agricultura y la construcción. Le puedo indicar que hasta el mes de diciembre se habían solucionado un total de 94 expedientes por los que se han abonado un total de 78 millones de pesetas.

— Dejando de lado este tema, ¿cómo marcha la contratación?

— Todo el mundo sabe perfectamente que Girona es una zona que tiene ciclos de contratación de alta y de baja. Actualmente, en invierno es el ciclo de baja. Cuando llega primavera y verano, con el auge del turismo, se aumenta notablemente la contratación. Sin embargo, y aún teniendo en cuenta todo esto, lo que sí se puede decir es que se va ganando poco a poco. Hay un dato claro. La contratación aumentó en un 10-12 por ciento con respecto al año anterior.

— ¿Los jóvenes?

— Es, tal vez, el problema principal. Pero estamos notando que, con las diversas medidas de fomento al empleo que se han dado, los jóvenes se van colocando.

— ¿La tónica general?

— Aunque se ha conseguido para algo importante, como era el descenso en los puestos de trabajo, el desempleo va aumentando poco a poco. Intentaremos explicar esto que, a primera vista, parece un contrasentido. Ya hemos dicho que se ha conseguido con diversas medidas que el número de lugares o puestos de trabajo ni aumente ni disminuya. Es decir, que se ha parado ese vector que era grave. No hay descenso en el número de puestos de trabajo. Lo que ocurre es que ahora están llegando a la edad laboral todas las personas nacidas en la década de los años 60. Como se sabe fueron estos años excepcionales en cuanto a que se produjo un «boom demográfico» importante. Ello trae consigo que, aunque la oferta de puestos de trabajo no haya disminuido, lo que ha aumentado es la demanda. De ahí que se produzca ese desempleo que

hemos comentado antes.

— De alguna manera habrá que luchar contra eso...

— Lo intentamos de todos modos. Tenemos un plan de inserción laboral y estamos trabajando fuerte en la cuestión de la formación profesional. Realizamos continuamente cursos que sirven para mejorar la calidad de los trabajadores y actuamos en una serie de actividades que antes no se habían hecho. Poco a poco vamos aumentando la contratación, pero la demanda se va haciendo cada vez más amplia. De todos modos es necesario que estas medidas que ofrece la Administración lleguen a todos...

El problema sigue ahí. A pesar de los esfuerzos de unos y otros. Posiblemente, como apuntaba el señor Farga, ese «boom demográfico» de los años 60 tiene mucho que ver. Según esos datos de la Delegación de Gobierno, durante el mes de diciembre se registraron en Catalunya 51.676 demandas de empleo de las que 32.505 correspondieron a hombres y 19.171 a mujeres.

Plataforma juvenil contra l'OTAN

R.
Dimecres dia 12 de febrer, es va constituir a Girona una plataforma d'entitats joves contra l'OTAN, signant en un primer moment: Grup d'esplai de Germans Sàbat Cte. anti-OTAN Girona III, joves del moviment d'Esquerra Nacionalista, Joventut Socialista, Joventut Comunista d'Espanya (marxista-leninista), Col·lectiu de Joves Comunistes, Joventuts d'Esquerra Republicana i li dona suport el Consell de Joves de Girona.

Aquesta plataforma, en primer lloc, vol donar suport a la cadena humana de demà que organitza el Comitè per la Pau i el Desarmament i fa una crida als joves de Girona perquè hi participin. La tasca que portaran a terme es dirigirà fonamentalment cap als joves

Arbres al passeig sant Joan Bosco

R.
La brigada de jardineria de l'Ajuntament de Girona iniciarà una tala de 30 pollancre i 4 eucalpitus al passeig de sant Joan Bosco, els quals es troben a punt de caure, afectats per la tempesta de neu de fa uns dies. En substitució d'aquests arbres es plantaran til·lers, operació aquesta que es començarà a fer un cop acabats els treballs de condicionament de les conduccions del nou enllumenat elèctric.

La profesión médica ante el M. Común

R.
La Societat Catalana de Pediatria, a través de su secció de Girona y como continuación del curso de formación continuada, ha organizado para el próximo martes día 18 una conferencia sobre el tema «La profesión médica davant l'entrada al Mercat Comú». La conferencia será expuesta por el doctor J. Pou Serradell. El acto se celebrará en las salas del Col·legi Oficial de Metges de Girona y dará comienzo a las ocho y cuarto de la tarde.

A Salt Debate sobre alcoholismo

R.
El próximo miércoles, día 19 y a partir de las ocho y media de la tarde, en el Centre Cívic «La Cooperativa», carrer Major 78, se celebrará una «xerrada-debat» sobre «La problemàtica de l'alcoholisme a Salt». Intervendrán, el doctor Joan Canyellas, médico especializado; un miembro de l'«Associació d'Alcohòlics Rehabilitats; SERGI, y un familiar de afectados.

Primeros pasos

Hacia la creación de una Escola d'educadors

Educadores y técnicos de los campos educativo y cultural se han reunido en orden a la creación de una Escola d'educadors en las comarcas gerundenses.

R.
En el Esplai de la Caixa, donde hace ya cinco años se reivindicaba la creación de una Escola d'educadors de les comarques gironines, se han reunido unos 60 técnicos y profesionales del campo educativo y cultural, al objeto de poner en marcha un proyecto de Escola d'educadors.

La realidad social pide, cada

vez más, un personal formado para atender situaciones de falta de posibilidades o de marginación.

Esta Escola tiene prevista su puesta en marcha para el mes de octubre próximo. En la reunión celebrada se acordó constituir una Comisión de trabajo que presentará el diseño de l'Escola para, a partir de ahí, iniciar su actuación.

CEYCAL S.A.

CERRAJERIA Y
CARPINTERIA
DE ALUMINIO

C/. Borrassà, 12.
Tel. 50 49 91 - Figueres
Girona

Sesión plenaria de la Cambra de Comerç

Valoración de los daños a empresas por los temporales

Presentarán alegaciones al plan general

La petición de la declaración de zona catastrófica para algunas comrcas de Girona como consecuencia de los recientes temporales de nieve y la seguridad de que la Cámara concurrirá con alegaciones al plan general de Girona, fueron dos de los acuerdos adoptados en la última sesión plenaria de la Cambra de Comerç, Indústria i Navegació de Girona.

REDACCION

La Cambra ha acordado dirigirse al gobernador civil para que éste tramite a la Comisión nacional de protección civil el escrito de iniciación de expediente de zona catastrófica, a fin de que el Consejo de Ministros lo acuerde y determine las ayudas, beneficios, subvenciones y medidas que quepa adoptar de paliar las consecuencias del temporal de nieve y viento sufrido por las comarcas gerundenses en los últimos días del mes de enero pasado.

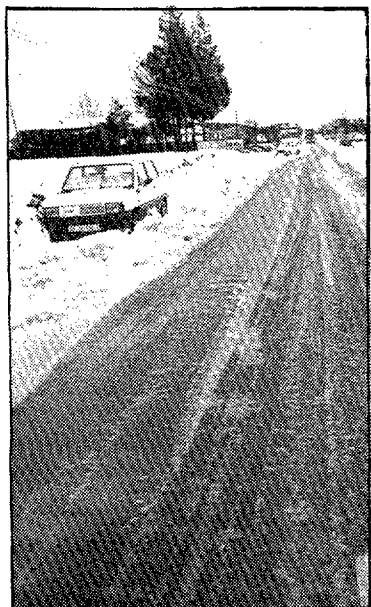

También se acordó pedir al propio gobernador civil que solicite de la Dirección General de Seguros, del Ministerio de Economía, Hacienda y Comercio, la consideración del temporal del pasado 30 de enero como un fenómeno de carácter extraordinario y la declaración de riesgo catastrófico, a fin de que las empresas damnificadas puedan resarcirse de los daños y perjuicios sufridos por la vía del Consorcio de Compensación de Seguros.

Con respecto a todo esto, la Cambra presentará, tanto al Gobierno Civil como al Servei Territorial de Governació de la Generalitat, un detallado informe de la incidencia del temporal en las empre-

sas de su demarcación. Esta relación, que todavía está incompleta, afecta a más de 60 empresas industriales, comerciales y de servicios, con unos daños a inmuebles e instalaciones de más de 300 millones, pérdida de existencias del orden de los 85 millones, otros perjuicios calificables en 6 millones, además de unas pérdidas de explotación que se pueden evaluar en otros 150 millones de pesetas.

También el pleno de la Cambra fue informado, a través de la comisión de infraestructura y urbanismo, del plan general de ordenación urbana de Girona y sobre las líneas generales del dictamen técnico que se está elaborando por encargo de la Cambra. El pleno aportó al debate sus sugerencias y otorgó un voto de confianza al Comité Ejecutivo para que, de acuerdo con los criterios expuestos, formalice y presente, dentro del período de información pública, las alegaciones corporativas al citado plan.

Por último, y a propuesta del presidente de la comisión de cultura, el pleno acordó por unanimidad la adhesión de la Cambra al II Congrès internacional de la llengua catalana, que ya ha comenzado sus trabajos y que celebrará actos en la ciudad de Girona entre los días 3 y 7 del próximo mes de mayo.

Actividades en el I. Vicens Vives



R.

Entre las diversas actividades extraescolares que se celebran en el Institut Vicens Vives, y motivado por su profesor J. Perpiñá, se pretende mostrar a lo largo de todo el curso una serie de «muestras experimentales» de artistas gerundenses.

Durante todo este mes de febrero, y respondiendo a ese criterio, en los vestíbulos del Institut, se presenta una exposición antológica de cien dibujos de L. Bosch Martí y que corresponden a los años 1960-1985.

Estos cien dibujos, fundamentalmente muestran escenas gerundenses, así como tipos, y son parte del total de casi mil dibujos que el artista piensa exponer en el mes de junio —junto a otras obras de diversos técnicos— en las Salas Municipales de la Rambla.

La actividad que ahora se muestra en el Instituto Vicens Vives tiene el complemento de un vídeo, en el que el autor expone su forma de trabajo. Todo ello, no cabe duda, supone una actividad en todo punto interesante para incidir en la formación artística de los alumnos. (Foto DANI DUCH).

Table for Loteria Nacional Sorteo del Día 15 de Febrero de 1986. Includes columns for digits 0-9, prize amounts in pesetas, and special prizes for the city of Llerida.

Cadena humana per dir no a l'OTAN

R.
Els comitès per la Pau i el Desarmament de les comarques gironines han convocat, per avui a les onze del matí, tots aquells que són contraris a la permanència d'Espanya a l'Aliança Atlàntica perquè manifestin la seva postura amb una gran cadena humana. Sota la consigna de «Catalunya diu no a l'OTAN», la Rambla de la Llibertat, el carrer Nou i Jaume I i Grober i la plaça de la Independència serviran de punts d'enllaç. La cadena humana es perllongarà fins a les dotze i a dos quarts d'una s'ha previst una concentració davant la seu del Govern Civil. El Col·lectiu Nacionalista de Salt i el Col·lectiu Nacionalista de la Baixa Garrotxa s'afegiran a aquesta cadena humana com un dels actes que porten a terme, aquest cap de setmana, dins la campanya que comencen contra l'OTAN.

Forta presència nacionalista als comicis regionals francesos

R.
El proper 16 de març se celebraran a l'Estat francès eleccions regionals, a les quals per primera vegada es presenten llistes electorals occitanistes, que aquests darrers dies es presenten arreu de Catalunya. Ahir ho varen fer a Girona amb l'Alan Roch, secretari de l'Institut d'Estudis Occitans de Tolosa; Joan Peire Laval, periodista i del moviment «Volem viure al país» de Narbona i Mirelha Brasi, professora de Carcassona. La presència nacionalista dels occitans a les eleccions regionals es completarà amb la candidatura «Unitat Catalana».

Després de les generals es plantegen «converses serioses» amb UDC

Folchi presidí la II Conferència del PDP de Catalunya «alterada» pel referèndum

S.O.
Joan Josep Folchi, president del Partit Demòcrata Popular (PDP) de Catalunya, va presidir la segona conferència del partit que ahir se celebrà Girona, i per la qual en un principi s'havia parlat de la possible presència del president nacional, Oscar Alzaga. Un total de cent setanta representants de les comarques catalanes participaren a la conferència.

Joan Josep Folchi, acompanyat del president del PDP a les comarques gironines, Manel Toro, assenyalava que la Conferència és un organisme de decisió i debat, «però no d'elecció de càrrecs. La primera conferència se celebrà a Bellaterra i per norma es convoquen entre congrés i congrés». De forma natural, la II Conferència del PDP s'hauria d'haver celebrat el juny del 86 però l'actual panorama polític, amb la convocatòria del referèndum i les eleccions generals, ha alterat el calendari del partit. «El tema principal d'aquesta conferència era enfocar el que es refereix al posar local, però les especials circumstàncies han obligat a afegir el tema de l'OTAN i la consideració de l'estratègia electoral del partit a Catalunya».

Divisió territorial

El PDP, segons que assenyalava el mateix Folchi, va elaborar una proposta pròpia de divisió territorial l'octubre passat, que «per una banda és un projecte de llei articulat sobre el règim local i per una altra suposa una proposta de divisió territorial». Al llarg de la conferència es va presentar el projecte de llei de Règim Local del PDP al Parlament. Joan Josep Folchi explicava també que proposaran que en el treball de la ponència conjunta per a l'elaboració d'una proposta de llei sobre la futura ordenació territorial i govern llocal de Catalunya se separin les matèries de règim local i les de divisió territo-



Uns 170 representants varen participar a la II Conferència del PDP de Catalunya mentre Folchi explicava l'estratègia del partit. (Fotos DANI DUCH).

rial. Segons Folchi, «el procés que va seguir la Generalitat republicana i la comissió de treball de Pau Vila per a la divisió comarcal del 36 era correcta. Si ara s'emprés el mateix camí s'arribaria a la proposta adient per a la Catalunya de l'any 2000. Si el treball de la ponència degenera en una lluita per parcel·les de poder la solució serà inviable». L'objectiu principal, segons el president del PDP de Catalunya, amb més complexitat administrativa.

El referèndum de l'OTAN

En relació amb el referèndum sobre la permanència d'Espanya a l'Aliança Atlàntica Joan Josep Folchi diferencia que «una cosa és l'OTAN i l'altra el referèndum» i es ratifica en la postura del partit favorable al tractat d'adhesió a l'Aliança. «Però això no implica que haguem de votar sí o no al referèndum. El referèndum és inoportú per a la política exterior i perjudicial per a la política interior». Folchi creu que el referèndum, és una «trampa d'elefants» i rebutja el preàmbul de tres termes a la pregunta del govern. «Si votem que si demostràrem estar d'acord amb la posició del govern i nosaltres creiem que la integració ha de ser com a membres de ple dret, perquè les integracions a mitges no són possibles». Reitera que la desnuclarització del territori és un fet clar perquè les Corts han votat dues vegades en contra de la presència d'armes atòmiques al nostre país, però considera que no serveix de massa que el poble voti per a la disminució de la presència americana, «perquè és una qüestió que s'ha de negociar bilateralment. A més, el govern no assenyalava com pensa substituir la defensa de les bases». Creu que seria com «lliurar un xec en blanc al govern».

Joan Josep Folchi considera que si el «no» guanya el referèndum «l'executiu hauria de dissoldre les Corts o enviar a tràmit un projecte de llei per abandonar l'Aliança. Hi hauria la dissolució del Parlament i convocatòria d'eleccions. Quan es constaten diferències entre la voluntat popular i els seus representants la lògica obliga que el poble, que és l'àrbitre en qualsevol democràcia, s'encarregui de reconciliar-los».

Converses entre el PDP i UDC

Després de les eleccions generals es planteja d'immediat la possibilitat de «converses serioses»

entre el PDP de Catalunya i UDC, les dues forces democristianes catalanes. Joan Josep Folchi creu que «en honor del realisme polític no és correcte plantejar negociacions, quan a curt termini es presenten eleccions en què tant el PDP com UDC tenen els seus respectius compromisos». Folchi, però, assenyalava que fins ara «hi ha hagut relació constant amb UDC pels representants al grup del Partit Popular europeu al Parlament europeu i per la ideologia que ens inspira... i la relació s'incrementa en veure la corresponsabilització de formacions nacionalistes, com

UDC i Convergència, amb la política espanyola, com per exemple l'impuls a l'operació reformista a la resta d'Espanya». Ara bé, la dissolució del PDP de Catalunya de moment no es contempla i la possibilitat d'un comitè d'enllaç entre el PDP i UDC, similar al de CDC amb el PRD, només s'impulsaria «si no hi ha condicionaments previs, perquè si fos així la relació UDC-PDP quedaria només en converses». Això podria afectar una pròrroga del compromís amb Coalició Popular, però, segons Folchi, «això és parlar del futurible i d'aquí a la política-ficció només hi ha un pas».

la cadena

por NARCÍS PLANAS



HOY, a partir de las once de la mañana, se intentará que Girona se convierta en una cadena humana. La organización corre a cargo del Comité para la Paz y el Desarmamento. La convocatoria es clara: «Digamos no a la OTAN». Los miembros de este colectivo han sido, desde el primer momento, coherentes con su forma de pensar y obrar. Han mantenido, en todo instante, muy clara cuál iba a ser su postura de cara a la celebración del referèndum aliancista. En una palabra, que los miembros del Comité para la Paz y el Desarmamento no engañan a nadie. Y, hoy, intentarán que la cadena humana que se pretende montar, a partir de las once, y por espacio de sesenta minutos, sea lo más espectacular posible.

Independientemente de los planteamientos y, también, de los argumentos que puedan esgrimir quienes convocan a los gironenses para efectuar la cadena humana contra la OTAN, resulta innegable que los organizadores han sido, por el momento, coherentes con sus ideas. Algo que choca frontalmente con la forma de obrar de quienes se pasaron toda una campaña electoral rechazando cualquier vínculo de España con la OTAN.

Ser coherente en política es mantener un mismo criterio y, por supuesto, no cambiar de opinión a las primeras de cambio. Ser coherente, por ejemplo, es seguir el planteamiento de un comité, como el convocante de la cadena humana de esta mañana, que ha dicho no a la OTAN desde el principio. No serlo es aproximarse a la «onda» de un partido, el que gobierna España en estos momentos, que hace tres años y medio decía no a la OTAN y que ahora se desgañita intentando «comer el coco» a los españoles de que lo mejor es decir sí a la Alianza Atlántica.

SINTONICE TODOS LOS DIAS DE 11 A 12 HORAS, EN RÀDIO GIRONA, Y LOS SABADOS DE 12,30 A 13,30

LA HORA DE GABY FERNANDEZ

BAJO EL PATROCINIO DE LAS PRIMERAS FIRMAS COMERCIALES Y CON IMPORTANTES PREMIOS



JORDI GELI, S.A.



editorial Luis Vives prepara sus concursos entre colegios, con la serie escolar Delfin y los obsequia con todos los productos de la televisiva Memole

CARNAVAL INFANTIL 22 FEBRERO SABADO

EN CARRETERA N. 11, KM. 727 Y JUAN BAUTISTA LA SALLE, N.º 7. CONOZCA LOS MODELOS FORD RECORTE ESTE COCHE



Y LLEVELO A ¡¡ PUEDE TENER JORDI GELI PREMIO!!

NUESTRO PROGRAMA LOS SABADOS, EN DIRECTO DEDICADO A LOS NIÑOS DESDE EL MAGIC PARK DE PLATJA D'ARO CON IMPORTANTES CONCURSOS



EMPRESA LIDER DE SEGURIDAD, C/. SANT ANTONI, N.º 5-1.º DE BLANES, TEL. 334675, OFRECE SUS SERVICIOS A LOS EMPRESARIOS DE GIRONA.

CON LA COLABORACION ESPECIAL DE

PUNT DIARI

LOS SITIOS DIARI DE GIRONA

DIRIGIDO Y REALIZADO POR GABY FERNANDEZ

CON LOCUCIONES DE SONIA F.M.

¡¡ SINTONICENOS!! EN NUESTRO PROGRAMA PUEDE OCURRIR... ¡ CUALQUIER COSA!

El Gobierno considera conveniente para los intereses nacionales que España permanezca en la Alianza Atlántica y acuerda que dicha permanencia se establezca en los siguientes términos:

- 1.º La participación de España en la Alianza Atlántica no incluirá su incorporación a la estructura militar integrada.
- 2.º Se mantendrá la prohibición de instalar, almacenar o introducir armas nucleares en territorio español.
- 3.º Se procederá a la reducción progresiva de la presencia militar de los Estados Unidos en España.

En relación con dicha decisión, el cuerpo electoral convocado habrá de responder a la siguiente pregunta:

“¿Considera conveniente para España permanecer en la Alianza Atlántica, en los términos acordados por el Gobierno de la Nación?”

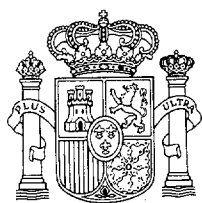

REFERENDUM 1986

**DIA 12
marzo**

Comença la Setmana cultural a l'Institut A. Deulofeu

L'Institut Alexandre Deulofeu de Figueres, conjuntament amb el seu agregat de Roses, organitza disset al vint-i-u de febrer la seva tercera setmana cultural, amb un programa d'actes molt variat que inclou el desenvolupament de diversos tallers, conferències i debats, proves esportives i espectacles.

Demà al migdia, després de l'acte inaugural, se celebra una conferència del professor i diputat a Corts Joan Manuel del Pozo, que parlarà sobre «L'aventura de ser jove» i una xerrada del professor de la Universitat de Barcelona, Josep Vallés, sobre «Botànica i paisatge a l'Alt Empordà». La primera conferència es farà als locals del Casino Menestral Figuerenc i la segona al Museu de l'Empordà.

Tant dilluns com dimarts a la tarda són previstes diverses proves esportives d'handbol, futbol de sala i bàsquet. A les cinc de la tarda de dilluns es farà una taula rodona, al Museu de l'Empordà, amb els jugadors Gratacòs, del Figueres, i Moratalla, del FC Barcelona.

Al llarg d'aquests dies a l'aula de 3er. C s'ofereix una exposició sobre «El franquisme».

En properes edicions informarem sobre el desenvolupament de les activitats d'aquesta Setmana cultural.

Ruta turística per als militars a Figueres

R. La col·laboració de l'Ajuntament de Figueres i la Generalitat amb les forces Armades en relació amb l'organització d'una ruta turística a Figueres perquè els soldats, comandaments i familiars procedents d'arreu d'Espanya, que estan de pas a la ciutat, puguin tenir-ne un coneixement més exhaustiu, es procedirà amb un guiatge de la ruta, una xerrada prèvia, lliurament d'un petit obsequi i visites als museus de la nostra ciutat. Inicialment, s'ha aprovat l'estudi del pressupost per a aquest projecte, per part de l'Ajuntament de Figueres.

Amb molta animació

Es va celebrar la festa de la «Xuia» a Agullana

R. Ahir es va celebrar, amb la gatzara i animació que la caracteritza, la festa de la «xuia» a Agullana. Al matí es va iniciar una cercavila per tot el poble per tal de recollir, casa per casa, tot el menjar que ha de compondre la «xuia», que no és altra cosa que una truita monu-

Ahir, a la Casa de la Vila

Els «squatters» figuerencs s'entrevistaren amb Bartolomé

Reclamen locals públics per als joves

J. M.ª BERNILS V.

Ahir es va celebrar, a l'Ajuntament de Figueres, una reunió entre els representants del grup «squatter» recentment format a la ciutat i el primer tinent d'alcalde, Josep Bartolomé, després que aquests demanessin ésser rebuts per la primera autoritat local.

L'entrevista es va desenvolupar amb absoluta normalitat i els representants del grup «squatter» van reclamar del batlle figuerenc la necessitat de poder disposar d'edificis o locals adients per a reunions de joves, entenent-se que aquests siguin de caràcter municipal o públic.

També es denuncia «el poc o nul ajut que s'ofereix als joves amb iniciativa», alhora que es reclama de l'Ajuntament la creació d'un organisme que canalitzi totes aquestes aspiracions.

Figueres encara no ha pogut formar el Consell Municipal de la Joventut, que hauria de ser, precisament, l'organisme reclamat ara pels «squatters» i que, des de fa anys, també demanen amb insistència altres col·lectius de joves de la ciutat.

No fa gaires setmanes que el tinent d'alcalde d'ensenyament i cultura, Francesc Calvet, va reconèixer la impossibilitat de crear l'esmentat Consell davant les dificultats que sorgien cada vegada que es volia convocar alguna reunió.

Moviment «squatter»

El naixement del moviment «squatter» a Girona i Blanes, pel que fa a les comarques gironines, ha tingut també una petita ramificació a Figueres, on s'ocupà per espais d'unes hores un pis del carrer Nou que estava buit.

Després d'esbotzar la porta, els «squatters» van romandre durant una estona a l'interior d'aquest pis que creien de propietat pública, ja que en el llistat de telèfons encara figura amb el nom de «Delegación Provincial del Movimiento». El pis havia allotjat, antigament, les dependències de la «Sección Femenina».

Actualment l'edifici és de propietat particular igual que el pis dels «squatters» que havia estat llogat i properament serà enderrocat, per tal de construir-hi un bloc de



Fa unes setmanes un grup «squatter» va ocupar un pis del carrer Nou de Figueres durant unes hores. (Foto PUÉRTOLAS).

pisos en el seu lloc.

Els «squatters» van romandre-hi per espai d'unes hores. Amb l'arribada de la Policia Local i la Policia Nacional i davant les explicacions que es tractava d'unes dependències particulars, van abandonar-lo, no sense abans fer públic un comunicat en què es reclamaven locals per al jovent de la ciutat.

Posteriorment es va demanar una audiència amb l'alcalde que quedà ajornada, primer perquè

Lorca va estar una setmana fora de Figueres i després per les nevades i les festes de Carnaval, ja que els «squatters» van dir que tots els seus components treballaven i que només podien anar a l'Ajuntament el dissabte. La trobada, finalment, tingué lloc ahir, establint-se un diàleg entre «squatters» i primera autoritat local que s'espera que tingui ben aviat algun fruit positiu, ja que la reivindicació plantejada sembla del tot justa.

En un curset organitzat per la IAEDEN

Estudien els tipus d'ocells existents a l'Alt Empordà

J.M.ª B.V.

S'està desenvolupant a la comarca de l'Alt Empordà un curset d'ornitologia organitzat per la Institució Altempordanesa per a la Defensa i Estudi de la Natura (IAEDEN) i que aplega una trentena de participants.

Aquest curset es va iniciar el passat dia u de febrer i està prevista la seva cloenda el vint-i-dos de març proper. Es desenvolupa cada dissabte de dos quarts de set a les vuit de la tarda a la biblioteca del Casino Menestral Figuerenc.

Fins ara, han parlat Jordi Sargatal, director del parc natural dels aiguamolls, que va fer la introducció al cicle; Rosa M.ª Llinàs, que dissertà sobre la vida dels ocells al llarg de l'any; i Joan Morales, ahir a la tarda, que va explicar els ocells de muntanya i roca.

Pel 22 de febrer es prepara una conferència sobre els ocells de bosc a càrrec del doctor Josep del Hoyo, director del programa «Curar-se en salut» de TV3.

Pel que fa al mes de març és prevista una xerrada de Joan Alborni, el dia u, sobre els ocells marins. Pel dia 8 tornarà Joan Morales amb els ocells de camps i conreu i el dia 15 serà Jordi Sargatal qui parlarà dels ocells d'aiguamoll.



L'ornitologia, objecte d'estudi a Figueres.

El curset s'acabarà el 22 de març amb un debat final sobre la protecció dels ocells amb Jordi Sargatal i Joaquina Franch. A tots els participants —una trentena— se'ls lliurarà d'un certificat d'assistència.

Cal remarcar que com a complement d'aquest curset, la IAEDEN ha previst tres sortides pràctiques a càrrec dels participants. Així, avui, es farà una excursió al naixement del riu la Muga per tal de conèixer els ocells de muntanya i de bosc.

L'Ajuntament de Figueres farà la recaptació voluntària i executiva

R. La llei de Pressupostos de l'Estat pel 1986 permet als ajuntaments l'opció a la recaptació en via voluntària i executiva dels deutes que es recaptin per rebut, així com les liquidacions d'ingrés directe per les contribucions territorials, rústica, pecuària i urbana. L'Ajuntament de Figueres ha decidit assumir la recaptació en via voluntària i executiva. Per aquest motiu, s'ha proposat la contractació d'un recaptador en període voluntari.

S'incrementarà l'oferta teatral figuerenca

R. La comissió municipal de cultura de l'Ajuntament de Figueres ha pres l'acord de donar suport a la creació d'un circuit estable de difusió i promoció teatral, per tal d'aconseguir que l'oferta teatral a Catalunya esdevingui més racional i regular. Per aital finalitat, l'Ajuntament participarà en el circuit portant a terme un nombre mínim de deu representacions anuals dins una temporada estable, que anirà dels mesos de setembre i octubre a mitjan juny.

El mes vinent començaran les obres

El primer quarter modern de la Guàrdia Civil a Girona es farà a Llagostera

A partir del primer de març començaran les obres del nou quarter de la Guàrdia Civil a Llagostera, obra que ha estat possible mercès a l'aportació municipal d'un terreny a més de tres milions de pessetes a fons perdut. Amb això, la vila del Gironès serà la primera població de les nostres contrades que podrà gaudir d'una caserna de la Benemèrita, construïda amb modernes estructures i d'acord amb els nous plantejaments policials de la Direcció General.

JOSEPHUS

Els plànols de la nova caserna de la Guàrdia Civil ja són dins l'Ajuntament de Llagostera i les obres començaran, amb tota seguretat, el proper u de març, després que el Consistori de la vila del Gironès fes donació —fa un parell d'anys— d'un terreny adequat a l'entrada de la població, per la carretera de Tossa, i, darrerament, d'una subvenció a fons perdut de tres milions de pessetes per poder iniciar immediatament els treballs.

El batlle de Llagostera, Josep Puig i Rodí, explicava que «el 1983 es va començar a parlar que la Guàrdia Civil hauria de marxar de Llagostera —i també d'altres pobles gironins—, perquè les casernes que ocupaven, en aquests pobles, no reunien les suficients garanties de seguretat i d'habitabilitat. Pel que respecta a Llagostera, sembla que les previsions eren les de fer una concentració del cos de guàrdies a Cassà de la Selva i, des

d'allí, establir un servei de vigilància dels pobles dels voltants. Nosaltres, a l'Ajuntament, tot això no ho vàrem pas veure gaire clar. S'ha de tenir en compte que Llagostera és el segon municipi de la província de Girona amb més extensió de terreny. Tenim set urbanitzacions plenes de gent a l'estiu i també a l'hivern, durant els finals de setmana. Ens vàrem plantejar totes aquestes qüestions, a més de la seguretat rural, i arribàrem a l'acord de fer donació d'un terreny per poder construir-hi la nova caserna de la Guàrdia Civil...».

Bona disposició a nivell oficial

Immediatament a la recepció de la proposta llagosterenca, a nivell oficial, les respostes varen ésser bones i de total col.laboració. Josep Puig manifestava en aquest sentit que «tant el governador civil anterior, Miquel Solans, com el tinent coronel, Francisco del Val, que ara ha anat a Lleida, de seguida

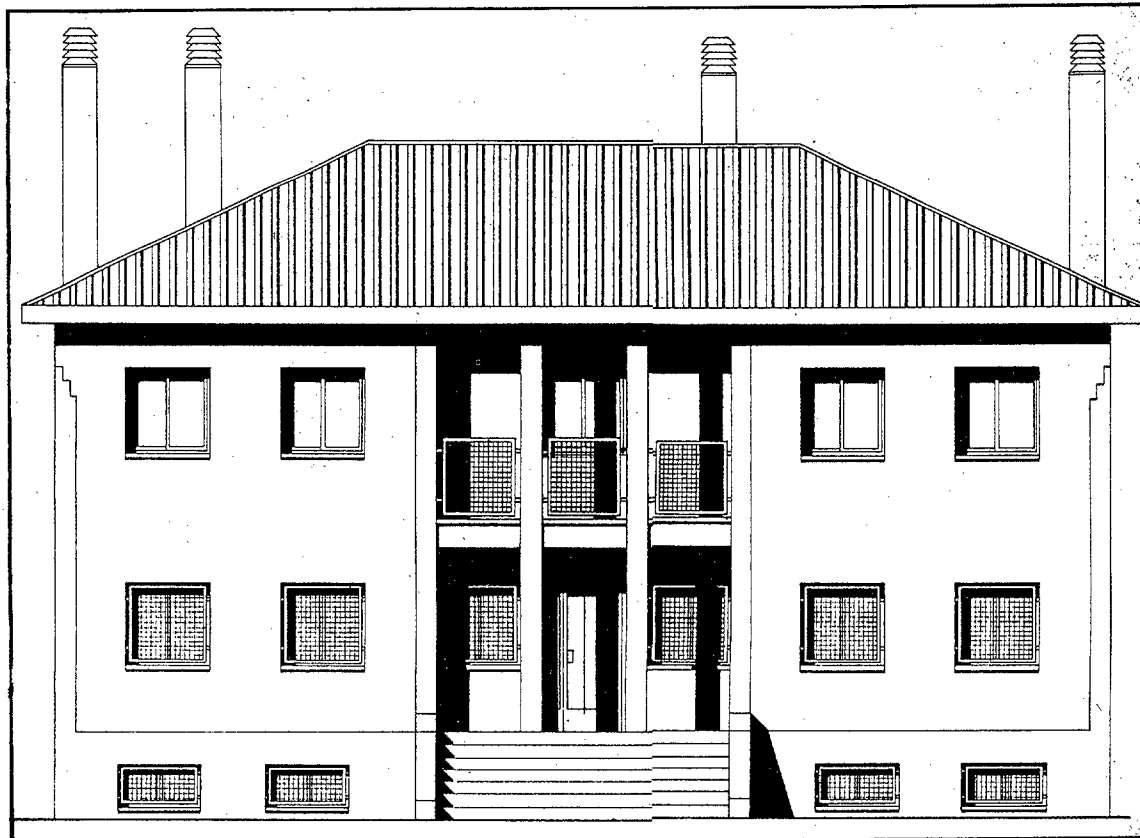

Façana de la futura caserna de la Guàrdia Civil a Llagostera.

varen mostrar un gran interès pel projecte. Miquel Solans estava totalment en contra de la marxa de la Guàrdia Civil tant de Llagostera

com d'altres pobles i el tinent coronel també. Després de moltes converses i gestions ja a nivell de director general, se'ns va «suggerir» que si l'Ajuntament hi aportés quelcom, a part del terreny, seria possible iniciar les obres. No ens ho vàrem pas pensar dues vegades i, reunits en sessió plenària, acordàrem per unanimitat fer una donació a fons perdut de tres milions de pessetes perquè els treballs poguessin començar gairebé dins de 1986. Tinguérem també la gran sort que, el dia en què vàrem anar a Girona, a la Comandància de la Guàrdia Civil, per casualitat, allí hi havia reunits caps de Madrid, els quals precisament eren els que havien de decidir sobre el projecte. En veure la nostra bona disposició i que portàvem els papers molt clars, de seguida digueren que es donaria prioritat a les obres de la caserna de Llagostera...».

supostos maleïts de la Direcció General. Les partides de 1985 estaven esgotades, però les de 1986, no. Segons Puig, «les obres poden començar ara, dins d'aquests dies vidents. Segurament serà el primer de març, amb càrrec als pressupostos de 1986. La realització dels treballs s'ha donat a una empresa madrilenya, especialitzada en aquestes qüestions d'obres de seguretat, que té els seus tècnics i que fa els quarters de tota Espanya, però contractant personal obrer de la mateixa població o de la mateixa terra. Els aparelladors ja han estat aquí, els plànols topogràfics ja han estat alçats i, ja dic, la primera «paletada» es donarà a començaments de març...».

La nova caserna de la Guàrdia Civil llagosterenca és projectada per a un total de sis membres i llurs famílies. Consta de planta baixa i dos pisos, a més de garaigs, oficines i altres dependències. Malgrat que no se'ns ha informat oficialment, aquest diari ha pogut saber que el cost total de l'obra entera i acabada podria ultrapassar els vint-i-cinc milions de pessetes.

La primera pedra, d'aquí pocs dies

Si les obres no s'han començat abans ha estat per causa dels pres-

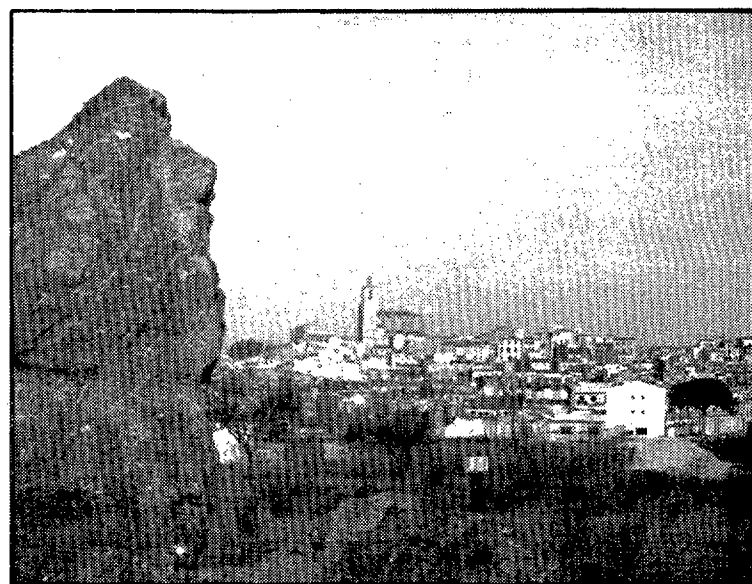

Llagostera tindrà nova caserna de la Guàrdia Civil i les seves rodalies estaran més protegides. (Foto JOSEPHUS).

motores marinos Caterpillar para pesqueros

hemos bajado los precios

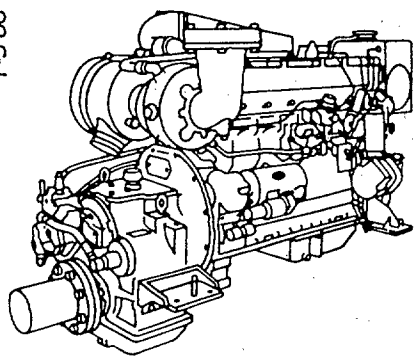

2 años de garantía

(mod. 3208)



CENTRAL: Arturo Soria, 125. 28043 Madrid. (91) 413 00 13
BASE BARCELONA: Ctra. Barcelona - Ribas, Km. 15,400. Santa Perpetua de Mogoda (93) 560 00 90
FIGUERAS: Talleres G. Arranz Barriuso. Figueras (Gerona), (972) 50 36 98

Palafrugell tindrà llar d'infants l'any 1987

EDUARD MORET

Després de sis anys, Palafrugell tindrà llar d'infants. Setze milions de pessetes és el pressupost de la construcció mobiliària d'aquesta llar d'infants. Dos milions són per aequipaments, dels quals n'ha subvencionat tres la Generalitat.

El projecte constarà de quatre aules equipades amb cabuda total de 43 places. En aquest centre podran anar-hi nens des dels mesos fins a 4 anys on passaran a l'escola de pre-escolar.

El funcionament d'aquest es posarà en marxa al voltant de l'any 1987, que dependrà dels serveis socials de l'Ajuntament. La construcció ja s'ha posat en marxa i està ubicada en uns terrenys de l'Ajuntament.

Reunió de la Federació Internacional de Músics a Lloret

R.

En el decurs de la setmana del 28 d'abril a l'1 de maig d'enguany, es reunirà a Lloret de Mar el comitè executiu de la Federació Internacional de Músics. Aquesta reunió, que es produeix després de la invitació que va fer el Sindicat Professional de Músics Espanyola, servirà per preparar el calendari anyal i el XII Congrés ordinari, que se celebrarà a Viena el mes d'octubre.

Ahir s'afegiren a la protesta agricultors de la Selva

Les «tractorades» varen acabar-se amb manifestacions per Figueres i la Bisbal

Més de dos-cents tractors participaren ahir a les «tractorades» de les comarques gironines, que van veure notablement incrementat el nivell de participació. Les concentracions es començaren a dissoldre entre quatre i cinc de la tarda, després de manifestar-se en les capitals de l'Alt i Baix Empordà, Figueres i la Bisbal. Avui sortiran novament a la carretera tractors de la comarca de la Selva, que ahir s'afegiren a la protesta contra la política del Govern concentrant-se a la carretera Nacional II, a l'alçada de la cruïlla de Sils.

REDACCIÓ

Fotos CARLOS SANS

Tant a les comarques de Girona com arreu de Catalunya va gairebé duplicar-se el nombre de tractors que es concentraren a les carreteres en les «tractorades» convocades per COAG i Unió de Pagesos. A Girona van superar-se els dos-cents tractors i van afegir-se a la protesta els agricultors de la comarca de la Selva, que reuniren uns trenta-cinc tractors a la carretera Nacional II, a l'alçada de la cruïlla de Sils. A l'Alt Empordà, al Pont del Príncep, la participació es calcula en uns seixanta-cinc o setanta tractors, i al Baix Empordà entre vuitanta i cent.

El total de tractors que sortiren ahir a la carretera a Catalunya puja a uns quatre mil cinc-cents, mentre que divendres la xifra s'establí al voltant de dos mil. Les concentracions més nombroses van continuar essent les de Lleida i Tarragona, que eren de dos mil i mil set-cents respectivament.



Els tractors varen envair Figueres i la Bisbal per fer un final «sonat» a les concentracions.

Les «tractorades» varen finalitzar entre quatre i cinc de la tarda i les de l'Alt i Baix Empordà varen manifestar-se després en caravana per Figueres i la Bisbal.

Les manifestacions varen discórrer amb normalitat i sense incidents, igual que les concentracions, que a les comarques gironines no varen suposar cap tallada del trànsit rodad.

Amb les manifestacions d'ahir es donen per acabades les jornades de protesta, excepte a la Selva, que, en haver-se afegit ahir als actes reivindicatius, avui tornaran a sortir.

Els agricultors establiren un termini d'unes tres setmanes per als resultats de la protesta. Portaveus de la Unió de Pagesos declaraven

que «si no hi ha negociació s'esperaran unes tres setmanes i si no hi ha resultats se sortirà de nou amb més força i noves mesures de pressió. En allargar-se més».

Incidents a Alava

El total de tractors concentrats en diversos punts arreu de l'alt espanyol puja, segons que informava l'agència EFE, a més de vint mil, i es varen registrar diversos incidents i tallades en el trànsit.

A Alava els agricultors varen assaltar un camioner francès que

transportava llet i se l'obligà a vessar-la a la carretera, obrint les aixetes de la cisterna.

El mateix grup d'agricultors va tallar, pel matí, la carretera Nacional I durant més de mitja hora i inspeccionava els productes que transportaven els camions de nacionalitat francesa que circulaven per la zona. Un representant d'aquests agricultors va assenyalar que la seva intenció era no deixar passar cap camió francès que transportés remolatxa, patata o enciam.



La manifestació va discórrer amb normalitat i sense incidents.

RÀDIO OLOT

«ELS NOSTRES POBLES»

Cada dimarts, a la tarda,
als 98.1 F.M. de Ràdio Olot.

Realització i presentació: Bartomeu Masllorens.

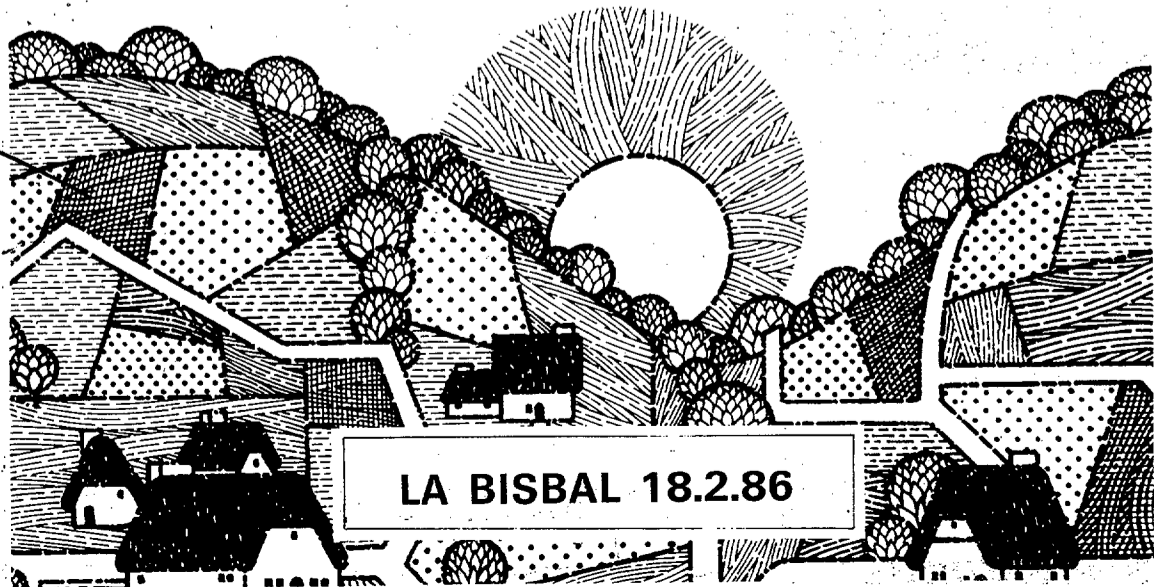

LA BISBAL 18.2.86

3.^a EDAD
RESIDENCIA GERIATRICA SANT MARTÍ
CALONGE

EN EL CENTRO DE LA COSTA BRAVA
MAXIMO CONFORT

ASISTENCIA MEDICA ESPECIALIZADA PERMANENTE IDEAL
PARA CORTAS Y LARGAS ESTANCIAS, CONVALENCIAS,
CURAS DE REPOSO, AMPLIOS JARDINES

C/. Vilaseca, 47 - Tel. 651557 - 650807

El dia 21, a Vidreres, debat sobre el temps lliure del jovent

R.
Divendres vinent dia 21 de febrer, se celebrarà, a les nou del vespre i a la sala d'actes de l'Ajuntament de Vidreres, un debat obert que tractarà sobre «El temps lliure del jovent».

La taula d'aquest debat estarà formada per un representant del Departament de Joventut dels Serveis Territorials de la Joventut a Girona Miquel les Heres, cap de colònies i professor; Ester Perramon, assistent social de l'Institut Català d'Assistència i Serveis Socials responsables de la demarcació de Girona del grup Sant Jordi de minyons «escòltes» Ramon Garriga, regidor de participació ciutadana i serveis socials, i Enriqueta Montero, assistenta social de l'Ajuntament de Vidreres.

Una delegació va visitar ahir el parc natural

La Unesco vol declarar els aiguamolls reserva integral de la biosfera

Els representants de la Unesco, que ahir varen visitar els aiguamolls de l'Empordà, donaran suport a la petició que aquest espai es declari reserva integral de la biosfera. Tal i com ja va avançar ahir LOS SITIOS-DIARI DE GIRONA, la representació de la Unesco tenia un gran interès per comprovar les possibilitats de la reserva natural empordanesa i la impressió que en varen treure fou realment immillorable. L'alcalde de Castelló d'Empúries, Esteve Ripoll, explicava que «ara han quedat clars els tràmits que cal seguir per aconseguir aquesta declaració. Serà un procés llarg, però estem segurs que ho aconseguirem».

REDACCIÓ
Els aiguamolls de l'Empordà són un dels paratges naturals més importants de Catalunya. La gran varietat d'espècies d'aus que tot sovint s'hi aturen durant els seus viatges migratoris són una mostra de la importància d'aquest indret, actualment protegit per una llei del Parlament de Catalunya i que és un dels parcs naturals més importants de Catalunya i de l'Estat espanyol. La Unesco fa temps que s'ha inter-

ressat pels aiguamolls i els naturalistes que treballen en el parc han fet una àmplia recopilació d'informació sobre les característiques de la zona. Aquests elements avalen la petició que els aiguamolls siguin declarats reserva integral de la biosfera. Ahir la delegació de la Unesco estava formada per dos representants dels serveis espanyols i delegat a Catalunya, Josep Camarasa. Al matí foren rebuts a l'Ajuntament de Castelló d'Empú-



La delegació de la Unesco que visità ahir els aiguamolls donarà suport a la declaració de reserva integral de la biosfera. (Foto CARLOS SANS).

ries, on l'Ajuntament els va organitzar una projecció de diapositives sobre els aiguamolls i el seu entorn. Posteriorment, els delegats de la Unesco, acompanyats del cap dels Serveis Territorials de Ramaderia, Agricultura i Pesca de les nostres comarques, Salvador Alemany, i el director del parc natural, Jordi Sargatal, varen fer un ampli recorregut per tota la zona dels aiguamolls. Arran d'aquesta visita es va establir un calendari d'actuacions per aconseguir la declaració de reserva integral de la biosfera tan aviat com sigui possible. Aquesta declaració té una importància fonamental per als aiguamolls, donat que suposa el seu reconeixement internacional i,

a part, obre les portes a col·laboracions amb altres centres semblants d'arreu del món. Fins i tot aquesta declaració també permet que investigadors i naturalistes internacionals vinguin als aiguamolls per estudiar la fauna d'aquella comarca.

Les possibilitats que s'assoleixi la declaració de reserva integral de la biosfera són molt elevades, perquè l'emplaçament dels aiguamolls d'una banda i les seves peculiaritats de l'altra, fan pensar que l'assoliment de la declaració només està pendent dels diferents tràmits burocràtics que calgui seguir.

Des d'ara, a Girona

VITALPACK, S.A.

Santa Eugènia, 44 (Edifici Güell) Tel. 21 12 14 17005 GIRONA



Per resoldre qualsevol problema d'estanqueïtat a la indústria gironina.

Perquè VITALPACK és una empresa especialitzada en elements d'ESTANQUEÏTAT que comprèn els camps de retens, juntes tòriques, collarins, «empaquetadures», etc., per a hidràulica i pneumàtica.

Perquè disposem d'un servei ràpid i eficient d'entregues i capacitat d'assessorament tècnic als nostres clients.

Perquè tenim als nostres locals instal·lats a Girona un ESTOC PERMANENT, disponible tant amb mides mètriques com en polzades.

- Servei immediat i eficient.
- Estoc permanent.
- Informació i assessorament tècnic.

VITALPACK, S.A.

Santa Eugènia, 44 (Edifici Güell) Tel. 21 12 14 17005 GIRONA

VISIT'INS.



SERVEIS MÈDICS a Girona

Plaça Pompeu Fabra, 9, 4^{rt} 2^a
Durant les 24 hores de tots els dies de l'any

URGÈNCIES
20 00 66

METGES DE CAPÇALERA ESPECIALITATS
CONTROL I SEGUIMENT de malalts crònics.

Al telèfon 20 02 50 podreu concertar visita a domicili o al Consultori.

INSTITUT CATALÀ DE SERVEIS MÈDICS

Demà comencen a Puigcerdà les classes d'arts plàstiques

TERESA TURIERA

Demà dilluns dia 17 s'iniciaran les classes de l'escola municipal d'arts plàstiques, situada a l'antiga església de l'Estanty de Puigcerdà. Aquesta escola és una iniciativa de l'Ajuntament de la vila i impartirà classes de ceràmica, esmalt sobre metall, tapissos, macramé i procediments pictòrics d'aquarel·la, oli, dibuix... Consta d'un equip de cinc professors. Les classes s'impartiran de dilluns a divendres, de tres a nou del vespre, i suposen una iniciativa cultural destinada a totes les edats.

La urbanització de la zona centre sud d'Olot, al POIS

R.J.

El Departament de Governació de la Generalitat de Catalunya ha incorporat en el pla d'Obres i Serveis de l'any 85, segons precedents del pla adicional de les obres d'urbanització de la zona centre Sud de la població, les quals tenen un pressupost de 29 milions 102 mil pessetes.

Ramon Cros, el seu president, vol potenciar turísticament la comarca

L'Associació d'hostaleria de la Garrotxa ja té nova junta

R.T.

L'Associació dels professionals d'hostaleria de la Garrotxa ha renovat la seva junta. Ramon Cros n'és el nou president, i la resta de components són Francesc Coll, vicepresident, i Joan Sau, Carme Ventura, Joan Fageda, Josep M.ª Boix i Pere Reixach com a vocals. Ramon Cros ha exposat la voluntat de potenciar la comarca turísticament des de l'associació amb gent jove i amb ganes de fer coses, dient que «el turisme fins ara a la Garrotxa ha estat adormit, nosaltres, des de l'apartat de la gastronomia, podem fer moltes coses que amb aquesta junta en hem proposat».

Aquest divendres passat, la junta de l'Associació de l'hostaleria va convocar tots els associats amb la finalitat d'informar sobre l'IVA; Ramon Cros creu que era una de les obligacions de l'associació. «La nostra gent no tem el que coneix, sinó els punts que desconeix d'aquest impost. Amb la via dels impressos hem informat com i de quina manera s'ha d'aplicar en el nostre ram».

Potenciar la informació

Els restauradors, barmans, cuiners, etc... a partir d'ara tindran a la Garrotxa un butlletí que sortirà



L'Agrupació Gastronòmica de la Garrotxa ha escollit nova junta. (Foto JULLI).

periòdicament amb les informacions que fan referència a la comarca en el camp gastronòmic. «Cal que la gent de l'hostaleria segueixi el corrent de l'actualitat d'aquest camp, considerem que és un pas important informar sobre qualsevol esdeveniment que es produeixi».

A més, la voluntat de la nova junta és la de col·laborar en qualsevol iniciativa per promoure l'activitat turística vingui d'on vingui.

Un dels temes que en properes reunions es plantejarà és el d'entrar a formar part de la Federació d'hostaleria de Catalunya, en la qual fins ara no s'havia entrat per considerar-ho oportú l'anterior president, Lluís Puig i Estany.

El nou president, Ramon Cros, ha

estat en negociacions amb el president de la federació a Girona; senyor Lara, i considera que «de moment no ens podem pronunciar. Hem de conèixer les propostes de la federació i després portar-ho en l'assemblea de l'associació». El mateix president particularment pensa que és interessant per poder estar a l'altura de les activitats que es fan, tant a nivell gironí com a nivell de Catalunya. El bon funcionament de la reconstruïda associació passa per la confiança del president amb la joventut. «Aquest ha estat el criteri a l'hora de formar junta. Tinc molta fe en les aportacions de la gent i les ganes de treballar». En aquesta nova junta, hi prenen part representants dels restaurants, bars, cuina de plats preparats, etc...

Campdevàrol farà festa per la Constitució i no per la Puríssima

R.R.

Al propassat plenari que portà a terme l'Ajuntament de Campdevàrol, es va aprovar per unanimitat la proposta presentada pel regidor d'Indústria i Comerç, Frederic Martínez, (absent per estar bloquejat en la línia ferroviària que va de Barcelona a Puigcerdà, a conseqüència de les nevades de finals de gener) de suprimir el dia vuit de desembre, dia de la Puríssima, pel dia de la Constitució que, segons acord del Govern central, declarà el 6 de desembre com a festa nacional o com a dia de la Constitució. D'aquesta manera, l'Ajuntament de Campdevàrol és el primer que es pronuncia en favor de mantenir les catorze festes actuals, quatre d'elles a nivell català i les dues locals (festa major).

Dimecres, balanç de les actuacions agràries del Ministeri a Girona

R.

Dimecres que ve, 19 de febrer, tindrà lloc, a la sala de juntes del Govern Civil de Girona, una sessió informativa, a la qual assistiran Artur Soldevila, director provincial a Girona del Ministeri de Pesca, Ramaderia i Alimentació, i Pere Navarro, governador civil gironí, que tractaran el balanç de les actuacions agràries de l'any 1985.

S'analitzarà la proposta de sòl industrial de la Intersectorial

Demà, reunió del Consell comarcal del Ripollès

R. RESPLANDÍ

Demà dilluns es reunirà en sessió extraordinària i urgent, l'òrgan executiu del Consell comarcal d'alta muntanya del Ripollès, amb la finalitat d'analitzar la proposta que la Unió intersectorial empresarial del Ripollès ha fet al Consell amb motiu de l'audiència que dimecres que ve, a partir de dos quarts de sis de la tarda, concedirà el conseller de Política Territorial i Obres Públiques, Xavier Bigatà, a la mateixa Unió Intersectorial per tractar i aclarir alguns punts sobre el sòl indus-

trial que, després d'una gran gestió d'aquesta institució, en podrà disposar la comarca. Donada la transcendència del tema per al futur del Ripollès, i a petició de la Intersectorial, hi ha interès de comptar amb el suport de l'òrgan representatiu comarcal, com és el Consell comarcal d'alta muntanya, consell que abonarà totalment aquestes negociacions, així com hi tindrà representació, la qual cosa representa un pas decisiu de cara al relleu industrial de la comarca del Ripollès.

Dimarts, aprovació de pressupostos a la Diputació

R.

El ple de la Diputació es reunirà dimarts que ve en sessió extraordinària per tal d'aprovar el pressupost de la corporació per 1986; el pressupost de l'Institut d'Assistència Sanitària per enguany i el pressupost especial del servei de recaptació també per aquest any.

D'altra banda, el ple ordinari d'aquest mes de febrer, el celebrarà la Diputació dijous vinent. Entre els temes que aniran a aprovació per part dels diputats es troben el projecte de restauració i habilitació de «Can Forn» per a dependències de la Diputació; l'adhesió de la Diputació al Consorci de Turisme de la Generalitat i el projecte del nou camí d'accés a Vilabertran.

En la comissió d'ensenyament i cultura s'aprovarà la VII Campanya d'acció cultural, d'aproximació al patrimoni històric-monumental; l'ajuda a l'agrupació d'aplecs de les comarques gironines pels aplecs que es faran aquest any; el pla d'ajudes per a la realització de cursets d'ensenyament de sardanes; i el suport institucional a la promoció de la cultura catalana. A la comissió d'economia, hisenda i patrimoni es posarà a consideració del plenari el contracte de préstec amb el Banc de Crèdit Local per al finançament del pla d'obres i serveis de 1985.

Finalment, també és previst que el ple autoritzi la signatura del conveni marc de prestació de serveis socials entre la Generalitat i la Diputació pel trienni 1986-89.

Serà la nova seu de Ràdio Olot

Obres a Can Trinxeria, per Setmana Santa

R.J.

Les obres de restauració de Can Trinxeria començaran a partir de Setmana Santa, suposant diversos objectius, un dels quals seria adequar l'edifici en l'entorn modern que ha suposat la urbanització del carrer «Q» i la plaça del Mig.

Per una banda, els baixos seran destinats a locals comercials, la planta noble a reconstruir el museu de Can Trinxeria, de propietat municipal, i com a tercer punt la instal·lació de Ràdio Olot en les dues plantes superiors.

En el darrer consell d'administració de Ràdio Olot, S.A., el

president, Pere Macias, alcalde de la ciutat, va anunciar la voluntat de començar com més aviat millor les obres de restauració, que suposaran l'enderrocament de l'edifici actual i la construcció de nou, garantint l'estabilitat i mantenint les formes de valor arquitectònic. El trasllat de l'emissora actualment situada en els claustres del Carme, cap al bell mig de la ciutat, es podria produir en breu termini de temps, donats dos factors importants com són l'ampliació de capital de l'empresa i el projecte treballat per l'actual director, Josep M.ª Francino, i que ja es troba a punt de solfa.

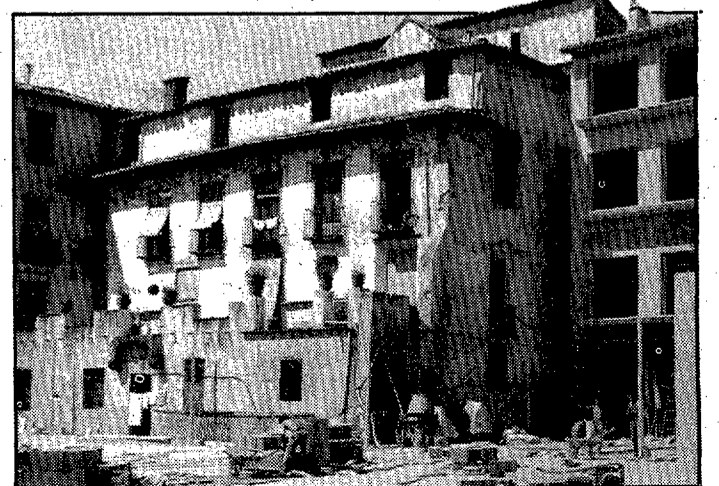

«Can Trinxeria» serà la nova seu de Ràdio Olot. (Foto JULI).

Santa Pau ha aprovat les normes subsidiàries

R.J.

Després que en un ple de la setmana passada quedés pendent d'aprovació, divendres al vespre s'aprovaren les normes subsidiàries de Santa Pau. Aquesta aprovació suposa la revisió del pla general, que comprèn un ampli estudi sobre les possibilitats urbanístiques del poble. Fidel Batlle, alcalde de Santa Pau, confirmava l'aprovació a LOS SITIOS-DIARI DE GIRONA. «Pensem que ara Santa Pau té un projecte important amb l'aprovació de les normes subsidiàries que regiran el desenvolupament del poble

assumint les perspectives de creixement en un futur».

En el tema del pla general, l'alcalde no ha volgut destacar res en especial. «Solament podem dir que s'han acceptat totes les al·legacions i que ara s'han presentat a la Comissió Provincial d'Urbanisme a l'espera de l'aprovació».

Amb aquesta aprovació, el poble de Santa Pau dona un pas important en els seus objectius, que encara que no del tot perfilats sí que tenen una reglamentació bàsica per al desenvolupament de la tradicional població.

Banco de Vizcaya

Así ha sido el ejercicio 1985



El ejercicio 1985 ha significado para el Banco de Vizcaya, la continuidad, en un año especialmente complejo y atípico, en su línea de progreso y rentabilidad. Progreso en las cifras de balance y en la generación de resultados, progreso en la calidad de sus activos, y también en la valoración de la empresa y en la remuneración a sus accionistas. Reflejo de todo ello es el logro de unos beneficios superiores en crecimiento al del total del balance, dejando cubiertas, al máximo requerido, todas las exigencias de constitución de fondos de provisión.



Angel Galíndez

JUNTA GENERAL DE ACCIONISTAS

El pasado 25 de Enero se celebró en Bilbao la Junta General de Accionistas del Banco de Vizcaya. En su discurso anual, el Presidente de la entidad, Angel Galíndez, indicó que el futuro de la banca en España dependerá básicamente de las necesidades de financiación del sector público, del tratamiento del riesgo, del reciclaje de personas, de las nuevas inversiones en informática y de cómo se hagan frente a los nuevos retos que implicará la entrada en la Comunidad Económica Europea. Por su parte, el Vicepresidente y Consejero Delegado, Pedro Toledo, comentó las cifras básicas del ejercicio del Banco y del Grupo. En su opinión los factores que han influido en la cuenta de resultados del Banco en 1985 han sido la baja de los tipos de interés, la desintermediación en Pagars del Tesoro, los beneficios obtenidos en el "trading" de activos y la mejora del riesgo crediticio.

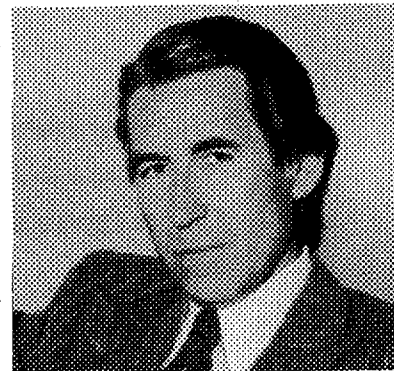

Pedro Toledo

227 PTS.

DIVIDENDO POR ACCION DEL BANCO DE VIZCAYA

1978	63.0
1979	80.4
1980	96.8
1981	157.0
1982	179.5
1983	195.5
1984	212.0
1985	227.0

El Banco de Vizcaya hará efectivo a sus accionistas un dividendo por acción de 227 pesetas, según fue anunciado en la pasada Junta General. Esta cifra es fruto no sólo de la capacidad de generar beneficios del Banco, sino también de la política de mantenimiento del valor de la acción que éste viene poniendo en práctica desde hace años.

La cotización de la acción Banco de Vizcaya ha tenido una evolución brillante en Bolsa durante el último año. La rentabilidad proporcionada por la acción, tanto por la vía del dividendo como por la de su apreciación en el mercado, ha sido muy destacada dentro del contexto bursátil.

EUROPA

La integración de España en la Comunidad Económica Europea significa la culminación de un proceso a lo largo del cual el Banco de Vizcaya ha ido trazando determinados planes operativos, centrados en la extensión de su presencia en los países comunitarios. De esta forma, a las sucursales de Londres, París y Amsterdam se fueron añadiendo las Oficinas de representación de Frankfurt y Milán, y más específicamente la de Bruselas. El Grupo cuenta también con un Banco, Gesbanque, con sede en Lieja y una red de sucursales en Bélgica. De igual forma el Banco de Vizcaya ha puesto en funcionamiento en Madrid un servicio de información a la clientela sobre el Mercado Común.

Banco de Vizcaya. Las cifras clave.

(Millones de pesetas salvo mención expresa)

	1985	1984
Dividendo por acción (ptas.)	227	212
Beneficio antes de impuestos	16.938	13.044
Recursos brutos generados	50.363	43.154
Fondos propios	98.821	84.159
Valor contable por acción (%)	716	681

El beneficio antes de impuestos ha aumentado en 1985 a una tasa del 29,9%. Los fondos propios son superiores en un 17,4% a los del año anterior.



Sociedad Bancaya de Promoción Empresarial.

A lo largo del último año se ha venido desarrollando con gran éxito la primera sociedad bancaria española de capital riesgo, la Sociedad Bancaya de Promoción Empresarial. En 1985 se ha dado un paso importante en la internacionalización de su actividad, tomando una participación de 5 millones de dólares en una sociedad de capital riesgo estadounidense, Advent International, gestionada por el grupo de Boston T. A. Associates. Esta participación debe permitir, además de la obtención de un rendimiento a la inversión, la transferencia de tecnologías hacia empresas españolas y la formación de nuestro personal en estas técnicas.



Comando de ETA detenido ayer en Vizcaya

Inculpado de varios crímenes

EFE
BILBAO

Cinco personas han sido detenidas en Vizcaya como presuntos integrantes del comando legal armado de ETA-M, Andoni Campillo, al que, entre otras acciones, se acusa del asesinato al jefe de la Policía Municipal de Mungía (Vizcaya).

En la misma operación, según una nota del Gobierno Civil de Vizcaya, han sido detenidas otras cuatro personas presuntamente implicadas en el aparato de infraestructura y apoyo informativo.

Los presuntos integrantes del comando detenidos son Francisco Javier Bartolomé Francisco, de 31 años; Juan Tomás Maguregui, de 29; Angel Ugarte Meñaca, de 36; José Luis Bengoa García, de 26, y Félix Bengoa García, de 32 años.

Estos cinco detenidos están considerados, según la nota, «presuntos autores directos del asesinato del jefe de Policía Municipal de Mungía, César Pinilla, el 12 de septiembre de 1979, previo

secuestro, a punta de pistola, de un taxi en la localidad de Guecho (Vizcaya).

Son también «presuntos autores, por cooperación necesaria del asesinato, reivindicado por ETA-M contra el vecino de Bermeo, Miguel Castellano, ocurrido el 26 de diciembre de 1984, para el que los miembros del comando Andoni Campillo prestaron la correspondiente información».

Se les acusa igualmente de haber tiroteado con escopetas el cuartelillo de la Policía Municipal de Bermeo el día 3 de enero de 1979.

Presunto dirigente de ETA-M, expulsado a Cabo Verde

EFE
BAYONA

Juan Ramón Aramburu Garmendia, de 33 años, considerado responsable del aparato de propaganda de ETA Militar, fue expulsado a Cabo Verde por las autoridades francesas, que pusieron así término a su estatuto de refugiado.

Aramburu Garmendia, llamado «Juanra» en los medios separatistas vascos, estaba confinado en una pequeña localidad del departamento de la Meuse (nordeste de Francia) desde que abandonó la prisión de Bayona el pasado 6 de febrero y su salida del país era considerada inminente desde entonces.

El presunto dirigente de la organización terrorista vasca se encontraba en situación irregular en el momento de ser interpelado por la policía de Biarritz el pasado 25 de noviembre, y fue procesado y condenado a tres meses de prisión en esa ocasión por tenencia ilícita de armas.

Juan Ramón Aramburu fue introducido el viernes por la tarde en un vuelo regular de París a Dakar, en cuyo aeropuerto pasó la mayor parte de la noche, antes de abordar un aparato menor que le condujo a Cabo Verde desde la capital senegalesa.

Los Reyes, en Baqueira

EFE
VIELLA (LLEIDA)

Los Reyes de España llegaron ayer a las diez a la estación invernal de Baqueira Beret, en el Pirineo leridano para pasar el fin de semana.

Procedentes de Madrid llegaron en helicóptero hasta la localidad de Viella el Rey don Juan Carlos, la Reina doña Sofía y la infanta Elena, y se desplazaron posteriormente en automóvil hasta la residencia que tiene la familia real en las inmediaciones de las pistas.

Diputación General de Aragón

El Príncipe presidirá una sesión del Gobierno



EFE
El Príncipe, Felipe de Borbón, ha aceptado la invitación de presidir

un consejo extraordinario del Gobierno en la Comunidad Autónoma de Aragón, en su primera audiencia como heredero de la Corona, concedida al presidente del ejecutivo autónomo, Santiago Marraco.

Rodeado de una expectación, inusual en una ciudad acostumbrada ya a su presencia por calles, comercios y restaurantes, el Príncipe llegó al Gran Hotel de Zaragoza, donde suele permanecer cuando no se encuentra en la Academia General Militar, unos minutos antes que el presidente de la Diputación General de Aragón.

Vestido con su uniforme de cadete y acompañado por su tutor, el teniente coronel de Infantería de Marina, Juan Alcina, Felipe de Borbón y Grecia saludó a los cerca de 40 periodistas congregados en la sala de la audiencia, a quienes pidió disculpas por «incrementar su trabajo en un fin de semana», poco antes de recibir al presidente Marraco.

Informe de las Cámaras catalanas

Reactivación industrial en 1985

EFE
BARCELONA

La producción industrial en Catalunya se reactivó durante el año 1985, según un estudio realizado por las cámaras de Comerç, Indústria y Navegació de Catalunya.

Las previsiones de las empresas para los próximos meses de este año apuntan también hacia un aumento general y satisfactorio de la producción y de las ventas, según el mismo informe.

El número de matriculación de turismos aumentó en un 10,1 por ciento durante 1985 respecto al mismo período del año

anterior, según el informe reseñado.

La matriculación de vehículos industriales avanzó a lo largo del año, con un incremento del 38,1 y 50 por ciento en los meses de octubre y noviembre, respectivamente, en relación a 1984.

También el sector eléctrico experimentó una reactivación y el consumo acumulado de electricidad durante 3,3 por ciento al del mismo período de 1984.

El informe de las cámaras de comercio de Catalunya señala

que durante el tercer trimestre de 1985 continuó la tendencia creciente del paro en el sector industrial respecto al mismo período de 1984, pero a un ritmo más moderado.

El número de parados en la producción industrial afectó a 470.471 personas en el mes de noviembre de 1985, un 3,3 por ciento más que en 1984, subraya el estudio.

El mayor número de parados se registró en el sector servicios, industria y agricultura y disminuyó en la construcción.

DESDE LA CIBELES

La semana política

JORDI BOSCH
MADRID

Rumorología: el deporte nacional. No lo decimos nosotros lo dijo el propio Felipe González en su rueda de prensa del jueves cuando se le preguntó por los «rumores» que corrían por Madrid en los últimos tiempos, fundamentalmente dos. El primero acerca de una posible enfermedad del Rey. Que pasó. Sencillamente que el Rey hace un par de años esquiando en Gastaad, en Suiza, hablando lisa y llanamente se «pegó» un tortazo impresionante que le afectó al coxis. Como consecuencia de ello, suele ser habitual, surgen una especie de hematomas. Hace medio año, en agosto, fue intervenido de ello por el doctor Gil Vernet en Barcelona y para mayor seguridad unas muestras se enviaron a Houston, para ser analizadas. El resultado fue negativo, es decir que era bueno, que no había nada «malo». Sin embargo a partir de esos, parece que algunos elementos se dedicaron a montar una propia historia. En la últimas semanas, en los últimos dos meses en Madrid hemos oído cosas espeluznantes sobre ello. La Casa Real, es decir la Zarzuela, no ha sabido exactamente cómo abordar el tema. Nosotros creemos que cuando no hay nada, no hay que desmentir nada. Pero la forma de tener un silencio creíble, es que cuando pasa algo, de verdad, se diga. Cuando el «tortazo» del Rey se nos ocultó la realidad de la cuestión. Y el otro rumor, era el «flirt» supuesto entre Felipe González y Merry Martínez Bordiu, sobre eso se ha montado un cachondeo enorme. Incluso algunos se atrevían a decir en que días se subió al Azor. Merry es la ex mujer de Jimmi Giménez-Arnau. A ver qué dice ahora el polémico Jimmy.

Pec va, pec, viene. El PEC, esto es el Plan Estratégico Conjunto ha sido protagonista de la semana y fundamentalmente porque a partir de este conflicto se ha cuestionado el buen funcionamiento de la institución parlamentaria, en una cosa tan sagrada como los diarios de sesiones. Tenemos nuestra propia versión. El Presidente dijo que traería el Pec. Se lo agradecieron Fraga. Lo comentó Roca, todo ello desde la tribuna y sin que el Presidente lo rectificara y el día siguiente en la prensa, es decir hace cuatro días, se lee en los resúmenes de primera página que el Presidente llevará el Plan Estratégico Conjunto. ¿Qué sucede? Mientras que algunos piensan que quizás Serra y los militares le enmendaron la plan, nosotros entendemos que se equivocó o tuvo un lapsus, pero como el Presidente no se baja del burro, no ha querido hacer algo tan fácil como rectificar y para no rectificar si es necesario cambia la historia. Otra cosa es que sea procedente o no traer los documentos secretos de la defensa al Parlamento.

En algunos países funcionan unas comisiones reducidas y secretas del Parlamento, pero es otra historia. Lo que no puede decir Felipe es que la oposición es irresponsable por pedir que se traiga eso y que él por supuesto no lo haría por su respeto a los altos intereses nacionales. Alto, colega. Hagamos memoria. Veamos, Comisión de Asuntos Exteriores del Congreso, 7 de octubre de 1981, debate

OTAN: «... no digo pedir, sino exigir al Gobierno una previa información sobre el plan estratégico que el Gobierno tiene antes de entrar en la discusión sobre si es conveniente o no entrar en la OTAN, porque si no tenemos este dato difícilmente se pueden hacer definiciones ulteriores». Felipe González dicit.

Niños: a la cama. Felipe González ha mandado a la cama a los díscolos cachorros socialistas. El Presidente reunió en la Moncloa a la ejecutiva de Juventudes Socialistas, que como se sabe estaban dispuestos a hacer campaña por el no y les ha dicho que con el no estaban ayudando a cargarse al Gobierno socialista. Luego salieron y dijeron que cada uno vote lo que quiera, pero ellos no pedirían el no. Luego Galeote, triunfante, soltó aquello de que «las juventudes están a lo que diga el partido».

Más madera. ¿Qué pasa con la UGT? Pues que definitivamente el PSOE intentará no «menear» mucho el tema porque no le conviene.

La UGT pedirá el no, pero a baja voz. Esto es, hay un pacto de no agresión y pasar esto de la mejor manera posible. En una consulta surrealista como ésta, las contradicciones que se producen son numerosas. Y más OTAN. Ha estado en Madrid el líder del sector izquierdista del Partido Laborista británico Tony Benn, invitado a favor de los partidarios del no. Ha dicho Benn que si gana el no, cosa que él espera, las bases americanas deben ser un país totalmente independiente de cualquier bloque. El último dato importante, al menos el último conocido, es el documento de los obispos. Consideran que no deben «mojarse» pero que evidentemente la pregunta es ambigua, hay elementos muy confusos y extraños al propio referéndum y, si no hay la suficiente información, se puede caer en la manipulación. Se trata de un documento extraordinariamente importante y, a nuestro entender, acertado.

Las encuestas: De momento dan un empate, pero esto no es como en unas elecciones generales. Hay una serie de partidos que propugnan no ir a votar, otros que dan libertad de voto. El ciudadano está despistado y decidirá su voto a última hora, porque el voto no vendrá dado por una respuesta explícita a lo que se pregunta, sino a lo que puede extrapolarse del resultado. Esto es. El único voto consecuente es el de los convencidos. Por ejemplo el no de los comunistas. Los socialistas piensan en un «no» pero votarán sí para salvar la cara al Gobierno. Los partidarios de la Alianza convencidos se abstendrán o votarán no para castigar al Gobierno. País. ¿Hay alguien que entienda algo? El referéndum en estas circunstancias y con este planteamiento es el peor servicio que le ha hecho a este país, don Felipe González. Algunos dicen que es un acto de valentía política. Nosotros creemos que todo lo contrario, porque traspasa una responsabilidad al Pueblo, cuando debería ser del Gobierno y del Parlamento. No vemos la valentía por ninguna parte. Por cierto, cada vez más electores de Fraga se pasan al no y más electores socialistas al sí. Fraga, según Galeote, se convierte en el líder natural, quizás sin quererlo, de los «anti-OTAN».

Fraga: El plan estratégico puede leerse en un parvulario

EFE
BURGOS

Manuel Fraga, presidente nacional de AP, manifestó en Burgos que «uno de los dos documentos que integran el plan estratégico conjunto (PEC) es susceptible de ser leído hasta en un parvulario».

Fraga clausuró en Burgos las primeras jornadas de consumo y acción social, en las que participaron 120 alcaldes y concejales de AP, inauguró la nueva sede provincial de su partido, visitó el mercado municipal de abastos y se reunió con representantes del Colegio de Médicos.

Afirmó Fraga que el PEC puede discutirse en el Parlamento y puntualizó que se refería en Burgos al contenido este documento «por haber sido autorizado públicamente en el Congreso por el Presidente del Gobierno».



«Precisó «el PEC está integrado por dos documentos básicos, uno de los cuales es susceptible de ser leído hasta en un parvulario y el otro presenta algunos pasajes que

podrían ser tratados en una sesión secreta».

«Este segundo documento —añadió— establece como conclusión primera y básica que los objetivos defensivos de la OTAN y de España son coincidentes».

Fraga puso especial énfasis en señalar que él no pidió un debate sobre el PEC y que «fue Felipe González quien dijo en el Parlamento una cosa (que sí) y en los pasillos otra (que no), creando, una vez más, una grave contradicción que incluso llevó a un cambio de palabras en los textos de las sesiones, ofreciendo una sensación de ambigüedad y falta de seriedad inconcebibles».

Acerca del deterioro del clima de diálogo entre el Gobierno y AP, Fraga manifestó que «es Felipe González quien ha dicho que no quiere seguir dialogando» y afirmó que él continúa «dispuesto al diálogo en todo cuanto convenga a España».

Planteadas la hipótesis de que el Gobierno pierda el referéndum sobre la Alianza Atlántica y AP gane las próximas elecciones generales, Fraga dijo que es «poco inclinado» a plantearse hipótesis de este tipo.

Subrayó que «no ocurrirá que el Gobierno pierda el referéndum, pues cuenta con muchas bazas a su favor, como la televisión y el haber eliminado de este medio informativo, y de otros, voces que se pronuncian en contra».

Rechazo médico a las nuevas recetas oficiales

EFE
MADRID

La Asamblea de representantes de colegios de médicos rechazó el nuevo modelo de receta oficial que la administración tiene previsto introducir, informó a Efe un portavoz de la organización colegial.

Por su parte el Ministerio de Sanidad publicó un comunicado en el que señala «que no va a incluir obligatoriamente la consignación del diagnóstico en la receta».

Para el Ministerio, esta pretensión de algunos sanitarios iría contra la intimidad personal del paciente.

Petróleo mexicano

España ahorrará unos 52 millones de dólares

EFE
MEXICO

La caída de los precios del petróleo mexicano puede representar para España un ahorro superior a los 52 millones de dólares (más de 7.500 millones de pesetas) en 1986, según datos conocidos en la capital mexicana.

México ha bajado en 4,86 dólares la cotización de su crudo de exportación, en un promedio ponderado, que se sumó a la caída de cuatro dólares registrada en enero pasado.

España es el segundo cliente del hidrocarburo mexicano, con un contrato que alcanza los 190.000 barriles diarios.

Seguridad Social para parejas no casadas

EFE
MADRID

Entre los meses de enero a diciembre de 1985, la Seguridad Social ha reconocido el derecho a la prestación de asistencia sanitaria a 12.000 nuevos beneficiarios, sin que exista entre ellos vínculo legal alguno, informa el Ministerio de Trabajo.

Este reconocimiento se ha efectuado como resultado de la ampliación de esta prestación médico-farmacéutica a las personas que conviven maritalmente con titulares de la cartilla sanitaria de la Seguridad Social

y a los hijos de aquéllas. La decisión de obviar el vínculo legal, reconociendo situaciones de hecho en las que se reproducen circunstancias equivalentes, fue adoptada en enero del pasado año por el Ministerio de Trabajo y Seguridad Social y está inspirada en la tendencia a universalizar las prestaciones sociales básicas, extendiéndolas paulatinamente a toda la población.

El reconocimiento de este derecho se realiza en las tesorerías territoriales de la Seguridad Social automáticamente y dentro del mismo mes en que se solicitan.

DIUMENGE A

TV3
TELEVISIO DE CATALUNYA

21 HORES

QUAN ACABA EL DIUMENGE COMENÇA TENKO

TENKO

UNA SÈRIE FORA DE SÈRIE

Segunda vuelta en las elecciones portuguesas

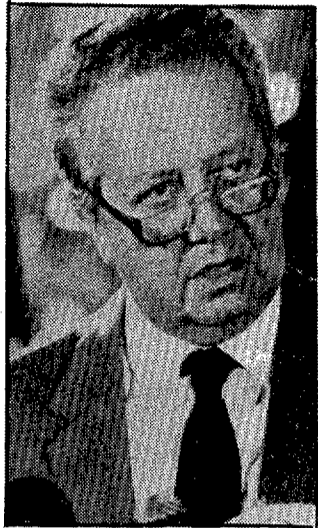

R. Los portugueses deberán decidir hoy, en segunda vuelta, quién será su próximo presidente de la República.

La alternativa está entre el candidato más votado en la primera vuelta, Diego Freitas do Amaral, y el segundo, Mario Soares. Mientras el primero cuenta con un amplio respaldo de todas las fuerzas de centro-derecha, Mario Soares, un histórico líder del socialismo lusitano, también podrá contar con el respaldo de los comunistas y de las demás fuerzas de la extrema izquierda y los sindicatos.

LA NOTICIA DETRAS DE LA NOTICIA

El jarabe Pemberton

por J.V. GAY



ESTE año de gracia de 1986 está resultando muy importante en cuanto a conmemoraciones y efemérides. No sólo desde el punto de vista de la historia política y social, sino desde otros ámbitos no menos singulares de nuestra sociedad.

Hay un centenario un tanto especial, porque se refiere a un producto sobre el que no sería necesaria publicidad alguna, por la sencilla razón que ha disfrutado siempre de una base de lanzamiento fabuloso y ejemplar. Por tanto no deben tomarse en absoluto estas líneas en tal sentido, entre otras cosas porque sería ridículo.

John S. Pemberton, farmacéutico en Atlanta (Georgia), lanza en 1886 un jarabe que piensa comercializar y para el que busca un nombre sonoro y fácil. Este origen modesto es la base de una de las empresas más fabulosas del mundo. La Coca-Cola está servida.

Su creador vio cruzada su vida, como la de tantos otros norteamericanos de su tiempo por la Guerra Civil. Como buen sudista había nacido en Knoxville, en el centro del Estado, sirvió en las filas de la confederación, y no precisamente como farmacéutico, sino como oficial de caballería. Y como tantos otros sudistas, el farmacéutico metido a oficial salió empobrecido y con un futuro más que incierto, por lo que volvió a su antigua profesión instalándose en Atlanta, como hemos señalado. Rápidamente se unió a otros residentes locales para promover un pequeño laboratorio de donde saldría la que posiblemente sea la bebida no alcohólica más difundida del mundo, tanto en el Oeste, como en el Este, donde estos productos siguen sonando a aquella imagen de lo deseable, aunque no siempre alcanzable.

Pese a que el creador de la Coca-Cola no pudo apenas entrever el éxito de su fórmula, pues falleció en agosto de 1888, el impacto en el gusto de los consumidores locales, y sobre toda esta capacidad de lanzamiento que de inmediato rodeó el producto, convirtieron aquel modesto laboratorio, poco menos que artesanal de la calle Marietta, en un centro con alcance y repercusiones mundiales.

Hemos querido insistir en este aspecto del lanzamiento publicitario, que está en las mismas raíces del producto, en una lección que se avanzaba a su tiempo. Para todos los estudiosos del fenómeno, es obligada la consulta del ejemplar correspondiente al 29 de mayo de 1886, del «The Atlanta Journal», en el que aparece el primer anuncio del producto. Dice sencillamente: «Coca-Cola (con el anagrama que todos identificamos) Delicious, refreshing, exhilarating, invigorating. The new and popular soda fountain. For sale by Willis Venable and Nunnally-Rawson». Este texto ha sido reproducido en numerosas campañas del producto, a modo de referencia a esta necesidad de la promoción para el producto.

El resto de la historia con su fabulosa expansión hasta los más remotos rincones de la tierra, ya forma parte del mundo empresarial, de las grandes empresas alimentarias, pues hoy efectivamente controlan e intervienen en productos tan dispares como el café soluble y los vinos, que aparentemente eran los más dispares elementos y hasta diríamos que enemigos del jarabe del farmacéutico Pemberton, en cuya tumba se le recuerda precisamente así: «Originator of Coca-Cola».

Suponemos que a lo largo de este año del centenario habrá muchos actos y conmemoraciones, pero ya serán de otro estilo; detrás de la noticia de estos cien años, vemos un giro sustancial a nuestra misma forma de vivir.

Filipinas: Marcos presidente, y ¿qué pasará a partir de hoy?

EFE
MANILA

El titular de la Asamblea Nacional filipina, Nicanor Iñiguez, proclamó oficialmente a Ferdinand Marcos como presidente de la República por un período de seis años.

A la hora de la proclamación (15.30 gmt) había presentes en la asamblea 122 parlamentarios del Partido Movimiento de la Nueva Sociedad (Gobierno) y 30 de la oposición, quienes abandonaron la sala en señal de protesta por la decisión.

Todos los parlamentarios opositores portaban una pegatina que decía «Cory es mi presidenta».

La proclamación de Marcos coincidió con la llegada a Manila de Philip Habib, enviado especial del presidente norteamericano, Ronald Reagan, quien no hizo ningún tipo de declaraciones.

Dos horas después de la decisión del parlamento, las calles de la capital se encontraban desiertas, mientras que la única emisora de radio abierta era la gubernamental, que anunció la proclamación de Marcos al poco tiempo de que ésta se produjera.

La candidata de la oposición, Corazón Aquino, afirmó pocas horas antes de la proclamación que «Marcos controla su asamblea» y, por lo tanto, «no hay nada que hacer».

En un comunicado, Aquino añadió que «nunca dudamos de que tiene los votos de sus marionetas

en el Parlamento, pero cuando Marcos convocó las elecciones no fue con la intención de ser rescatado de la derrota por sus propios parlamentarios».

«Está terminado y ha tenido que usar un truco tras otro para tratar de rescatarse a sí mismo de la derrota. Fraude, intimidación, violencia y soborno ha sido utilizado en el recuento del Comelec», concluyó.

Marcos, ganador oficial elecciones filipinas

Según el informe oficial, Marcos obtuvo 10.807.197 votos, es decir, el 53,8 por ciento de los sufragios emitidos, en tanto Corazón Aquino, con el 46,2 por ciento, logró 9.291.716 votos.

Primera medida de Marcos

El presidente filipino, Ferdinand Marcos, manifestó que su primera medida, una vez proclamado oficialmente vencedor de los comicios del 7 de febrero último, será formar una comisión que se convertirá en el más alto cuerpo consultivo de la presidencia.

Mientras Marcos hacía sus primeros anuncios luego de que la Asamblea Nacional informase de su victoria esta mañana, la oposición encabezada por Corazón Aquino, señaló que boicoteará al Parlamento si Marcos asume otra vez la presidencia.

Reacción de Reagan

EFE

Santa Bárbara

El presidente norteamericano, Ronald Reagan, ha dicho que el amplio fraude y violencia que caracterizaron las elecciones filipinas han puesto en entredicho su credibilidad.

En una declaración escrita mientras se preparaba a regresar a Washington, Reagan ha subrayado que ese fraude y violencia fueron perpetrados en gran parte por el partido de Ferdinand Marcos.

La CEE, preocupada

Los doce países de la Comunidad Económica Europea (CEE) manifestaron su profunda preocupación por la situación creada en Filipinas tras las elecciones presidenciales, caracterizadas por «el fraude y la violencia».

Vaticano: apoyo al episcopado filipino

La Santa Sede expresó su apoyo al episcopado filipino, en su toma de posición frente a la situación creada en Filipinas tras las elecciones del pasado día 2.

En una declaración verbal, el director de la sala de prensa y portavoz del Vaticano, Joaquín Navarro Valls, indicó a los periodistas que «la Santa Sede sigue con atención y con preocupación la situación en Filipinas, sobre la cual es regularmente informada».

RCA

13

89.0

Ràdio Costa Brava

RÀDIO - CONCERTS

Concerts enregistrats en directe i en exclusiva dels grups i intèrprets més destacats de la música d'arreu del món.

1^{er} CONCERT: DIUMENGE, 16 FEBRER
22,00 hores

DAVID BOWIE

2^{on} CONCERT: DIUMENGE, 4 MARÇ
22,00 hores

ELTON JOHN

UNA GENTILESA DE

OWU

SO PROFESSIONAL

SERVEIS:
Botiga: Avda. President Macià, 24. T 31 76 18 - PALAMÓS
Taller: C/ Aubi, 33. Local 4. T 31 65 80 - PALAMÓS

ABRIL
LOS SILOS
DIARIA DE GIRONA

fotografía



Procés i tècnica del revelat

El laboratori té molt diferenciat el seu tipus de treball. Té, bàsicament, dues línies d'actuació diferents: una línia pel que fa al gran públic anomenat fotografies d'aficionat, i una altra que és exclusiva per als treballs professionals en la qual intervé d'una manera absoluta els coneixements del fotògraf que s'encarrega de fer la feina. Després d'aquesta primera classificació, se'n fa una altra en la qual se separen els carrets de revelar i segones còpies d'aficionat, separació que es fa tant en la línia d'aficionats, com en el ram del treball per professionals.

Es processa el tren de revelar de negatius i un cop surten els negatius revelats, s'empalmen per famílies i mida de producció. Després d'aquesta unió, els negatius passen per una escrutadora i es fa una marca a cada negatiu que la màquina considera bo per positivar, cosa que la màquina fa automàticament en un tiratge ràpid.

En el procés del revelar en paper l'operari en revelar assenyala les fotografies dolentes per llençar-les o repetir-les si creu convenient que es poden millorar. Quan això s'acaba es passa al procés de tallat a una màquina automàtica, on es talla la pel·lícula i el paper conjuntament. La pel·lícula correspon a una bobina de paper.

El procés de revelar és automàtic fins al final i ara fa pocs s'ha incorporat la informàtica en aquest procés. S'està utilitzant, doncs, una tecnologia totalment capdavantera.



Una indústria pionera que actua per tot l'Estat i crea grans professionals

L'empresa Laurocolor és una indústria transformadora dels encàrrecs que rep del mercat. El públic utilitza el procediment de deixar el seu rotllo al comerciant habitual i aquests han d'estar el mínim manipulats perquè la fotografia surti, dintre les limitacions de la pel·lícula, d'una manera òptima.

Manel García, de Laurocolor, ens comenta que «al gran públic li arriben les fotos a través de grans instal·lacions com aquesta, la qual, a través del ranking de

tot el sector a nivell de tot el país, es troba dins les cinc primeres i es pot dir que la iniciació de la seva especialitat va ser la pionera del processat de color en tot l'Estat».

Els laboratoris fotogràfics tenen la missió de recollir, a través dels diferents punts de venda al públic que hi ha per tot Catalunya, els diferents rotllos de carret mitjançant un sistema ràpid molt sofisticat. Es tracta d'una red de distribució perfectament estudiada que està

actualment per tota la regió catalana, Aragó, País Basc, Cantàbria i Balears. Els carrets arriben per tot arreu en un terme màxim de 24 hores, dins el qual ja s'inclouen la recollida i el revelar posterior. Als laboratoris la feina arriba durant la nit. La recollida es comença a fer a la tarda i al vespre, a partir de les 10 de la nit, comença a arribar els carrets dels llocs més llunyans, com Sant Sebastià, Tarragona, etc. i altres zones que porten els carrets en avió.

El costum d'anar al fotògraf

Ricard Pardo és un fotògraf de Girona interessat especialment pel retrat sota el concepte de fotografia artística, encara que a ell en principi mai no li agrada dir que fa fotografia artística, espera que la gent li ho reconegui.

— Senyor Pardo, quin tipus de fotografia realitza i com està considerat el retrat dins la ciutat on treballa, en aquest cas Girona.

— Jo solc fer retrats, fotografia decorativa i natures mortes; ara el que toco més és el retrat, el retrat ben fet considerat com un art. Al retrat hi intervé l'element humà, les persones; és el fet de saber captar un gest concret, un somriure, una forma de posar-se. No solament la cara és important, l'actitud, les mans i la forma de saber estar davant d'una cambra també compta molt.

El retrat a Girona ha estat força mort. El fotògraf ha de comptar molt amb l'idiosincràsia del seu lloc de treball, del lloc on s'instal·la; per exemple, a Terrassa, Sabadell i Tarragona la gent entén molt la importància d'anar a fer-se un retrat perquè sempre hi ha hagut un costum. A Girona, en canvi, no hi ha hagut mai aquest costum introduït d'anar al fotògraf a fer-se retrats, a diferència de països com Anglaterra, on anar a retratar-se és una cosa tradicional.

El client està potenciant molt el retrat en blanc i negre sense adonar-se'n. Ultimament estem tenint molta feina en fotografies d'aquests tipus.



LAUROCOLOR S.A.

LABORATORIO FOTOGRAFICO

Ctra. Lloret-Vidreres, Km. 1,3
Apartado Correos, 23

Tel. (972) 36 63 16
LLORET DE MAR - GIRONA

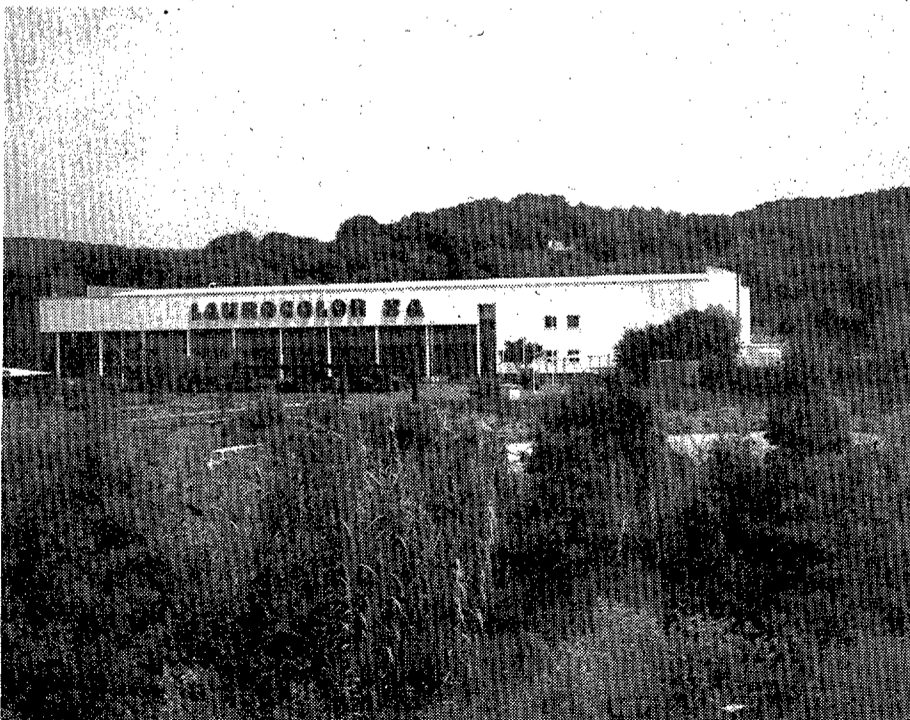

LLAUROCOLOR, S.A. es un complejo industrial compuesto por Laboratorios Fotográficos, tanto en el área de aficionado, como en el área de profesional y fotoacabados. Contamos con modernas instalaciones ubicadas en LLORET DE MAR (Girona), y disponemos de medios técnicos en constante renovación, incorporando continuamente la más sofisticada tecnología electrónica, que utilizada por un personal altamente cualificado y en constante reciclaje, permiten un alto dominio de la técnica fotográfica.

Nuestro esfuerzo, en continuo movimiento, está dirigido a dar una total garantía, tanto de calidad como de servicio, a todos nuestros clientes y, muy especialmente, en el procesado de los encargos recibidos.



Valentí Fagnoli, un fotògraf de Girona que anava amb bicicleta

A l'hora de posar-nos a parlar de fotografia i de fotògrafs a Girona, no podem deixar d'esmentar un barceloní d'origen italià que deixà Girona fotografiada a bastament en les seves obres. Es tracta del fotògraf Valentí Fagnoli Iannotta, el qual deixà una mostra impressionant de material sobre fotografies de Girona i de diferents pobles i indrets de les comarques.

De fet, es coneix molt poc la biografia i detalls de la seva vida per la manca d'un estudi seriós sobre la seva vida i el seu treball acurat; fins i tot, moltes vegades s'ha pensat d'ell que era fill de

Girona quan ho va ser de Barcelona, concretament nasqué el dia 12 d'abril del 1885 a la casa número 10 del carrer Migdia, situat al final de les rambles, avui desaparegut.

El valor documental objectivista de l'obra de V. Fagnoli es reforça amb llegendes: un elevat tant per cent de postals són signades amb el nom, l'any i amb l'enunciat precís del lloc que representa la fotografia. En ocasions, però, aquestes dades hi manquen i moltes vegades és al revés, les fotografies estan plenes d'anotacions que signifiquen un rebuig de l'esteticisme a favor de la precisió. Són l'esforç

cap al document objectiu. Aquest fet el diferenciava d'altres fotògrafs contemporanis seus.

Valentí Fagnoli ens ofereix en les seves fotografies una visió serena i reposada dels homes i, en especial, del paisatge, dels pobles i dels monuments de les terres gironines.

El fotògraf que anava amb bicicleta

Fill d'italians, tota la vida tingué la nacionalitat italiana i, encara que va fer gestions, no se li va concedir mai la nacionalitat espanyola. No obstant això, vis-

qué pràcticament tota la seva vida a Catalunya, on es casà el 1912 a Maçanet de la Selva. Des d'aquest moment desenvolupà una gran activitat fent plaques continuament i deixant la imatge popular d'aquell «fotògraf que anava amb bicicleta amunt i avall per tots els viarins de la província de Girona, inseparable de la seva gran cambra i el seu paraigües».

La seva obra gràfica ha esdevingut, sens dubte, un document històric de primera magnitud. Amb ella podem aconseguir la reconstrucció del nostre passat i veure com n'és, de diferent, tot ara.

Com es forma la imatge al carret

Quan una pel·lícula s'exposa a la llum tenen lloc una sèrie de transformacions a nivell molecular. Cada cristall de bromur de plata conté ions de bromur i de plata i a la vegada petites impureses que realitzen un paper important en la reacció que segueix l'exposició a la llum. En aquest moment els ions bromur alliberen electrons que queden fixats a les partícules d'impureses i arrossegueu els ions de plata. Després de cada reacció, als cristalls es forma un aglomerat invisible de plata metàl·lica.

Quan es revela la pel·lícula aquest fenomen s'amplia diferents milions de vegades, i els granets que han rebut una gran quantitat de llum es troben pràcticament convertits en plata metàl·lica fosca. Al contrari, les zones que no n'han rebut o n'han rebut poca queden transparents, ja que en elles no s'ha format plata. Entremig dels dos casos apareixen les possibles tonalitats de gris que són infinites, segons la quantitat de llum que hagi rebut cada granet i segons la quantitat de plata que s'hagi format en cada un d'ells.

LOS SITIOS DIARI DE GIRONA

Edita: Editorial Gironina, S.A.

Difusión controlada
por:



Depósito legal
GE-2-1958-Año XLII

Director: **Jaume Sureda i Prat**

Dep. de publicitat

Textos: **Imma Fernández**

Maquetació: **Lluís Planas**



Exposició automàtica de **dobles programa** —normal i alta velocitat— per tal que l'enfocament i la presa de fotografies siguin senzilles. **Flash automàtic programat TTL**, per a una fotografia amb flash sense errors. **Avenc automàtic** a una velocitat de fins 2,5 fotografies per segon, la més ràpida entre les cambres SLR de 35 mm. amb motor incorporat. **Ajustament automàtic de la sensibilitat ISO de la pel·lícula i càrrega automàtica de la pel·lícula més exposició automàtica amb prioritat de l'obertura i mode manual.**

La Nikon de modalitat múltiple amb motor incorporat

c/. Pujada Sant Fèlix, 19 - Telèfon 209085
c/. Creu, 36 Telèfon 210120

FOTO/CINE
MACHUCA

DISTRIBUÏDOR A GIRONA DE **Nikon**

GIRONA

Nocions bàsiques per fer funcionar u

Partint del fet que totes les cambres fotogràfiques en general consten dels mateixos elements, podem donar algunes dades i consells, així com diferents explicacions per la iniciació a l'art fotogràfic.

Components bàsics d'una cambra fotogràfica:

1. Caixa hermètica a la llum que serveix de contenidor i d'altres components.

2. Un objectiu que recull la llum reflectida pel subjecte, que forma una imatge dins la pel·lícula. Els objectius poden estar fabricats per prendre fotografies a distàncies normals o poden ser del tipus d'enfocament. Aquest últim és ajustable per les distàncies correctes entre la cambra i el subjecte.

3. Una obertura d'objectiu per controlar la intensitat de la llum que incideix en la pel·lícula. Algunes cambres automàtiques tenen diferents obertures de l'objectiu.

4. Un obturador per controlar el temps d'incidència de la llum sobre la pel·lícula. L'obturador no deixa passar la llum fins al moment de tirar la fotografia. Les cambres senzilles tenen una o dues velocitats d'obturació, les cambres automàtiques poden tenir una àmplia escala de velocitats d'obturació. Una velocitat d'obturació ràpida té l'avantatge de poder realitzar tomes de subjectes en acció.

5. Un disparador per obrir i tancar l'obturador.

6. Un mecanisme per l'avenç de la pel·lícula fins a la propera exposició.

7. Un visor per enquadrar la fotografia. Si la cambra no tingués un visor no es podria saber el que en realitat veu la cambra a l'hora de fer la fotografia.

8. La gran majoria de cambres tenen llum de flash o portallums de flash.

Qüestions d'òptica

El disseny de les lents per una cambra és un problema típic i matemàtic. Normalment, el grup d'especialistes que realitzaven aquests dissenys tardaven mesos, fins i tot anys en acabar les operacions involucrades en la creació d'una nova lent. Actual-

ment el treball es pot programar per computadores i produir les respostes necessàries en qüestió d'hores i dies. La creació d'una lent és més que un art. Tradicionalment, es produïen a partir de cristall de silici (sorra) per artesans molt concrets, però cap els anys 1930-1940, diferents empreses dedicades a la investigació varen aconseguir un nou tipus de cristall amb molt poca o cap sílice.

Aquestes lents posseïen uns índexs refractius molt alts a més de poca dispersió. A partir d'aquí, l'art de fer lents es va convertir en una ciència.

Qualsevol lent té dues característiques òptiques que el fotògraf ha de conèixer abans d'utilitzar una cambra: la **distància focal** i el **número f/**. La primera significa la distància des del centre òptic de l'objectiu al pla anomenat pla focal, on els raigs de llum paral·lels es dirigeixen a un punt de forma que surt una imatge nítida. La distància focal de l'objectiu no canvia mai, ni enfocant un objecte en primer pla. La regla òptica per ajustar un objectiu a una cambra és el següent: la distància focal d'ell haurà de ser aproximadament igual a la diagonal de l'àrea de la imatge. Exemple: la diagonal de l'àrea de la imatge de 6x9 cm. serà uns 10 cms.

El número **f/** és un factor molt important sobre el qual es basa l'objectiu. Es una manera simple i matemàtica d'enunciar la relació que existeix entre l'obertura efectiva màxima o l'iris de l'objectiu i la seva distància focal. D'aquesta relació depenen diverses coses, principalment proporciona una guia per mesurar la intensitat de llum que passa per l'objectiu fins a la pel·lícula. Aquest número indica quantes vegades el diàmetre total de l'objectiu entra en la distància focal. Si per exemple, **f/8**, el diàmetre més ample útil de l'objectiu és 1/8 de la distància focal. Obviament, un **f/4** de la mateixa distància focal és 2 vegades el diàmetre útil de l'iris i un **f/16** només 1/2. Com que estem tractant de llum que incideix en tota l'àrea d'un objectiu, és en això amb el que hem de pensar i no

en diàmetres. Quan augmenta el doble el diàmetre d'un cercle, s'incrementa la seva àrea per quatre. (Figura 2).

La profunditat de camp

Un fenomen òptic que pot definir-se com la distància entre els punts més propers a la cambra i els més llunyans que apareixen nítidament a l'enfocament és l'anomenat Profunditat de camp. Segons en quines circumstàncies aquesta pot ser molt grossa i en altres pràcticament nul·la. El dibuix de la figura 3 explica aquest fenomen. Enfocant l'arbre número quatre s'aconsegueix una nitidesa acceptable una mica més a prop de la màquina i més lluny del quart arbre, utilitzant una obertura mitja de l'objectiu. Si el que volem fer és utilitzar una obertura més petita, o, fins i tot, la més grossa que el nostre objectiu pogués obtenir hauríem de seguir les il·lustracions de la figura número 1. Quan l'obertura de la lent és relativament grossa, l'angle entre els raigs convergents tenen una amplada corresponent. Amb aquest con de llum, els cercles de confusió en el pla focal es fan ràpidament aparents i els subjectes d'enfront o darrera el motiu enfocant apareixen com cercles de confusió. Si per contra, el que fem és utilitzar una petita obertura, **f/22**, per exemple, els cons de llums són tan allargats que els punts més llunyans de la fotografia apareixen com ratlles de llum molt primes que semblen punts enfocats. Això és precisament el que volen dir els fotògrafs quan diuen que han obaturat per aconseguir la màxima profunditat de camp. Es a dir, incrementen l'escala d'objectes que estiguin enfocats acceptablement.

Algunes cambres tenen indicadors per la profunditat de camp pels quals es pot determinar l'extensió longitudinal en qualsevol ajustament. La profunditat de camp es pot calcular utilitzant factors:

-La distància focal. Quant més curta és, més grossa és la profunditat de camp.

-Número **f/**. Quant més gros



Figura 1



Les imatges estaran nítides des d'aquí fins aquí
Profunditat de camp.

sigui (obertura més petita), més gran serà la profunditat de camp.

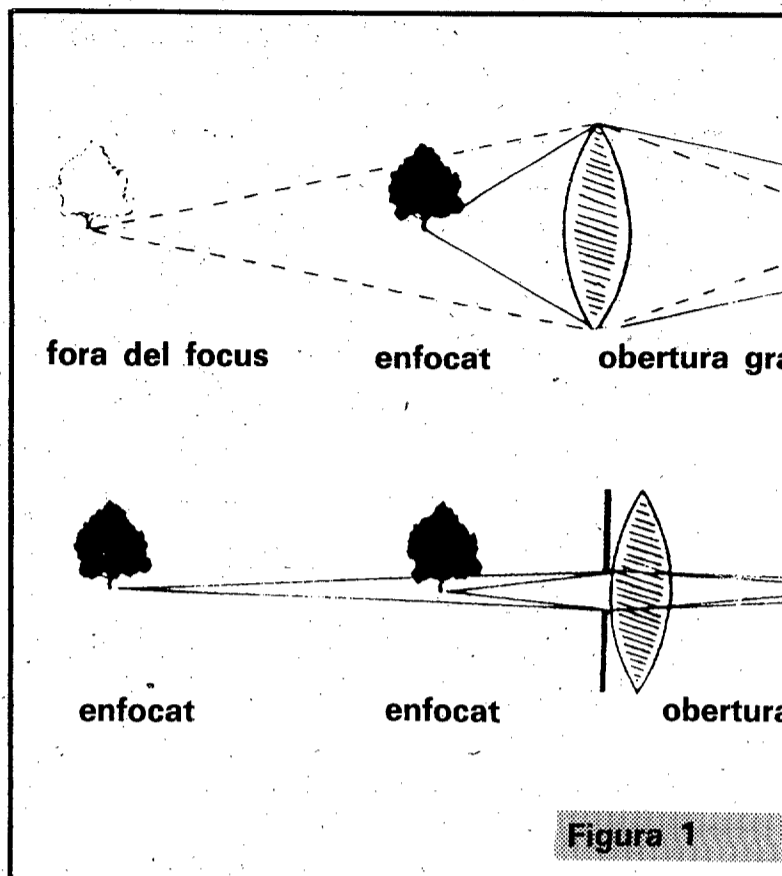
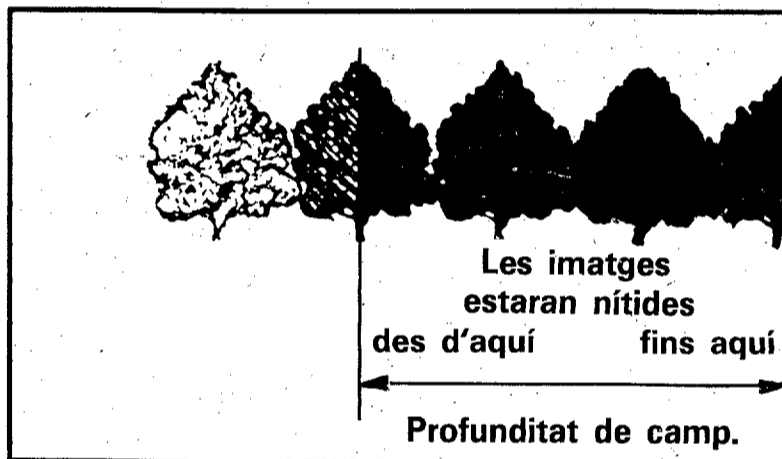
-Distància d'enfocament. Com més lluny estigui el subjecte de l'objectiu, més grossa serà l'àrea enfocada davant i darrera seu.

La pel·lícula

La pel·lícula és un material sensible a la llum, que enregistra una imatge. De la mateixa manera que existeixen diferents tipus de cambres, existeixen diferents tipus de pel·lícules, per això a l'hora d'adquirir-se alguna

és important escollir la correcta segons la finalitat que se li donarà. Segons el seu ús és important especificar si es volen còpies en color, en blanc i negre o diapositives en color. Cada rotllo de pel·lícula està dissenyat per fer un sol tipus de les tres classes de fotografies.

Cada cambra utilitza pel·lícules d'un format en particular indicat per un número, per exemple, 110, 126, 127 o 135. Val la pena comprovar en el manual d'instruccions que ve amb la cambra format el qual

MAS

FOTÒGRAFS

FOTOGRAFIA ARTÍSTICA, INDUSTRIAL I PUBLICITÀRIA

- PREMI NACIONAL DE FOTOGRAFIA «ÀNGEL FONT»
- PREMI NACIONAL KODAK 1983
- MASTER DE POPULARITAT A GIRONA 1985

- PREMI NACIONAL DE TURISME 1964 «platges les de Lloret» (documental)
- FINALISTA PREMI CIUTAT DE BARCELONA 1967 «Barcelona ama sus piedras» (documental)
- Paisatge i color a Lloret de Mar 1969 declarada d'interès turístic nacional

C/. de la Vila, 14

Tel. 364783

LLORET DE MAR

CAP DE SETMANA

Balanç d'una verema

Jordi Joan: «El vi gironí d'enguany és d'una excel·lent qualitat»

La producció de vi a les comarques de Girona té una importància relativa, especialment si la comparem amb els litres que genera la comarca del Penedès o la regió de la Rioja. Malgrat tot, desenes de famílies, sobretot de la comarca de l'Empordà, viuen dels ceps i precisament ara ha acabat la verema d'enguany. Un cop el vi descansa a la bóta, és el moment de fer un balanç aproximat de com ha anat l'any i els resultats que s'han assolit. Jordi Joan, president de la cooperativa de vi de Garriguella, és un dels pocs joves que ha dedicat la seva vida a treballar la vinya.

Per centrar una mica el tema, cal començar parlant de la collita d'aquest any a les comarques de Girona. Ha estat millor o pitjor que la d'anys precedents?

— Inicialment, cal dir que ha estat pitjor perquè s'ha collit menys raïm, aproximadament un vint per cent menys. Amb tot, el vi és d'una qualitat força superior a la de l'any passat.

— El raïm d'enguany, per tant, serà més bo que el de l'any passat?

— I tant! És un raïm molt madur perquè aquest estiu passat va fer molt sol i, per això, un cop ha fermentat el vi, ens hem adonat que és d'una qualitat excel·lent.

— Quants hectolitres es cullen a les comarques de Girona en un any com l'actual?

— Nosaltres n'hem collits uns nou mil hectolitres i, per tant, en números rodons es pot dir que a les comarques de Girona la collita és de noranta mil hectolitres, aproximadament.

— Aquesta xifra és sensiblement menor a la de l'any passat?

— Sí, certament és força menor, i calculem que, en general, es pot dir que la collita d'enguany és entre un quinze i un vint per cent menor a la de l'any passat.

No perjudica la producció

— Sovint s'assegura que, quan la producció d'un determinat sector baixa respecte de l'any precedent, hi ha pèrdues importants. Aquest és també el cas de la viticultura de les comarques de Girona?



Cada cop és menys freqüent que els joves continuïn treballant la vinya.

— Pel que fa a l'agricultor, aquesta qüestió no afecta excessivament perquè el factor que més ens preocupa és el dels preus. Per tant, si aquest any no hi ha excés de vi és molt possible que aquests preus s'arreglin una mica i el rendiment econòmic sigui superior.

— Un element nou per als productors de vi de les comarques de Girona i especialment per la denominació d'origen de la Costa Brava, és la incorporació de l'Estat espanyol a la Comunitat Econòmica Europea. Això perjudica o beneficia el sector de la vinya de les nostres

comarques?

— Al Mercat Comú, el sector vitivinícola està protegit, així com també tots els sectors relacionats amb l'agricultura. Per tant, nosaltres esperem que aquí cada cop hi hagi una major protecció per les nostres produccions i això, lògicament, ens ha d'ajudar de cares al futur.

— Fa temps que s'havia especulat que els productors de vi de la comarca de l'Empordà estudiaven la possibilitat de formar una societat conjunta agrupant totes les cooperatives per fer front millor a la incorporació espanyola al Mercat

Comú. Aquesta idea encara es manté, o no?

— La veritat és que aquest tema ha quedat una mica aturat perquè els temps no són pas massa bons. Els preus dels vins actualment són massa baixos per pensar en possibles inversions importants i, per tant, és difícil que aquesta idea es porti a terme a curt termini. A part, també, s'ha de tenir present que cada cop és menys freqüent trobar gent jove que es dediqui al conreu de les vinyes i això també fa difícil portar a cap idees d'aquest tipus.

R. ROVIRA

SIETE DIAS

TERMINARON las fiestas de Carnaval y comenzó una semana la mar de movida: huelgas, manifestaciones, polémicas, ocupación de carreteras, «rififis»... una semanita como para despertar conciencias.

Tema ciudadano ha sido la denuncia de unos vecinos de Sant Narcís de que hay un plano municipal que prevé la desaparición de sus viviendas en Sant Narcís. Tema ciudadano ha sido las gélidas temperaturas de principios de semana; tema ciudadano, el anuncio de construcción de un parking en Berenguer Carnicer; tema ciudadano la gigantesca manifestación del personal de la antigua Residencia de la Seguridad Social y tema ciudadano, también, la desarticulación de una banda especialista en «rififis», cogida in fraganti, mientras agujereaban en busca de una caja fuerte.

Y en la provincia, donde también pasaron su frío en las zonas norteñas, especialmente, hubo animación con los tradicionales «ranxos», arroces, sopas y demás condimentos al aire libre y para consumo de cuantos se apuntan. Los agricultores salieron nuevamente a las carreteras con sus tractores y no para ir al campo sino para no ir, para protestar porque no les bajan el precio del gas-oil, ¿y por qué no se lo bajan? preguntamos nosotros también, ahora en que el petróleo casi lo regalan.

Parece que en la costa ha sido muy bien recibida la nueva ley de Pesca Marítima, que, no lo olvidemos, ha sido redactada en gran parte por un palamosense, el señor Salichs, en su calidad de director general de Pesca Marítima, hombre experto en estas lides, ya que desde su más temprana edad convivió con las cofradías de pescadores.

Y recojamos, con el natural desagrado, la polémica en torno al Club Tenis Palamós, o mejor dicho, sobre las instalaciones que hoy son propiedad del Ayuntamiento. Confiamos en una solución rápida, antes de que se pueda perder tan gran obra.

Merecido homenaje del fútbol a quien durante tantos años llevó la batuta provincial, el señor Josep Maria Giralt. El deporte es agradecido con sus hombres y el viernes así se demostró.

J. SUREDA PRAT

TV

Tota la programació de la televisió espanyola, catalana i també la francesa.

FILATELIA

Presentació d'una nova sèrie propagandística de l'ONU: «Programes de desenvolupament».

CULTURA

Segona part de l'article d'en J.J. Tharrats sobre la cultura i el món dels astronautes.

MAGAZINE

Perfums i colònies: joies dins de botelles que oscil·len segons les modes.

INFORME

La casa número quatre del carrer de la pujada dels Alemanys és de notable interès.

VIDEO

Sonia Braga (la Julia de «Dancin' Days»), una gran actriu brasilera que arriba al vídeo.

BIBLIOTECA

Acaba d'aparèixer «El Dret Civil dels catalans», editat pel Departament de Justícia.

TOSTEMPS

La diada de Sant Valentí no és pas, pel que respecta a Catalunya, la dels enamorats.

BIBLIOTEQUES

GIRONINES

La del Col·legi d'Advocats

Bibliotecari: Enric Atmetller
Lectura: Col·legiats o investigadors
Horari: De 9 a 14 i de 16 a 20 hores
Lloc: Carrer de Barceloña, 5, 3r. pis.

Després d'haver-se hostatjat durant molts anys a l'edifici de l'Audiència Provincial, el Col·legi d'Advocats es trasllada al lloc que ara ocupa al carrer de Barcelona. La biblioteca del Col·legi quedà instal·lada entre dues sales: la de Juntes i la que és, pròpiament, biblioteca.

Les característiques d'aquesta biblioteca professional poden resumir-se en la seva concepció com a complement del repertori de llibres de consulta constant que, cada advocat, té en el seu despatx. S'hi troben obres jurídiques generals i especialitzades com el Muscius Scaevola, el Manresa, l'Enciclopèdia Jurídica Seix, i d'altres, però sobresurten les col·leccions com les de jurisprudència civil, penal i administrativa amb dates d'origen dels anys seixanta del segle passat.

Per la seva concepció pràctica i moderna destaca l'Enciclopèdia Jurídica Praxis, amb les seves seccions civil, mercantil, laboral, fiscal i urbanística. Obra costosa, mantinguda sempre al dia, i que ofereix una ajuda important als col·legiats.

Com a obres notables hi trobem «El Libro del Jurado» un avanç sobre la participació dels jurats en els judicis, escrita per J. García y Romero de Tejada l'any 1897, molt abans de les noves provatures d'intervenció dels «jurats» en la nostra Administració de Justícia.

Un altre exemplar sobre-

sortint és l'obra de Salvador Viader i Vilaseca sobre el Codi Penal de 1870, concordat i comentat abastament. Publicada l'any 1894.

Com és lògic, la biblioteca conserva la col·lecció Aranzadi de Jurisprudència, fins a l'any 1980. Amb posterioritat el Col·legi ha substituït l'Aranzadi per «La Ley» (de 1981 fins avui).

Es conserven, també, els premis Ramon Congost, que va ser degà del Col·legi Gironí i que, cada any, premien algun treball jurídic original i notable. Hi ha la intenció de publicar-los reunits en una, propera oportunitat.

A la secció de revistes s'hi troben gairebé totes les que corresponen al dret i a la jurisprudència, i que es publiquen a l'Estat espanyol.

Abans de donar per finida la nostra visita, ens crida l'atenció una publicació de la Generalitat de Catalunya que fa endevinar-nos viaranys per l'Administració de Justícia a Catalunya: la «Gestió automatitzada en l'àmbit de la Justícia a Catalunya». La fullegem i, sense voler, donem una darrera ullada als nombrosos volums de les col·leccions de jurisprudència que s'afilieren a les prestatgeries de la biblioteca del Col·legi. I, recordant el que ens varen ensenyar a la facultat, pensem que, malgrat l'automatització, la informàtica i totes les coses modernes, els Papinians, els Ulpianes i els Justinians continuaran vigents, per sort.

REPERTORI

DE LLIBRES

Jardineria

George Seddon. Guia de bolsillo plantas de interior	850 ptas.
Hugh Johnson. Guia de bolsillo plantas de jardín	850 ptas.
Tina Cecchini. Manual del jardinero aficionado	800 ptas.
L. Ibar. Plantas de terraza y pequeño jardín	525 ptas.
Annette y Patrick Moulane. Las plantas de interior	750 ptas.
Fausta Mainardi. Guia de la jardineria	525 ptas.
Gino Puggnetti. Manual Práctico del cultivo de las rosas 550	
Colette Franchomme. Las composiciones florales	590 ptas.
Dr. D.G. Hessayon. L'expert en plantes d'interior	950 ptas.
Rob Herwig. Plantas de interior	1.200 ptas.
Rob Herwig. 350 plantas de jardín en color	1.600 ptas.
W. Davidson. Plantas de interior con flor y de hoja ...	1.750 ptas.
Carlos de Arce. El jardín en casa	475 ptas.
Grijalbo. Guia de flores de balcón y de jardín	2.650 ptas.
Grijalbo. Guia de árboles	2.332 ptas.
Michael Wright. Manual de plantas de jardín	1.990 ptas.
Edgar y Brian Lamb. Guia de los cactus	2.386 ptas.
Hans Hecht. Cactus y otras suculentas	848 ptas.
Grijalbo. Guia de plantas y flores	2.332 ptas.
Paul Lesniewicz. Bonsai de interior	1.696 ptas.
Faust Vergés. Bonsai, arte japonés	1.350 ptas.
Anne Swinton. Manual del bonsai	2.300 ptas.
G. Vocke. Ikebana	689 ptas.
Roger Phillips. Los árboles	2.000 ptas.
Blume. El jardín	2.070 ptas.
Blume. El jardín en casa	2.070 ptas.

Informació de LLIBRERIA PLA DALMAU, Rambla Llibertat, 20. Tel. 200186

Novedades - Novetats

«El Dret Civil dels catalans», editat per la Generalitat

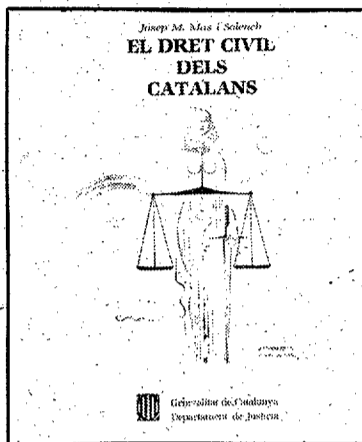

Dret

J. M. Mas i Solenc «El Dret Civil dels catalans». Departament de Justícia de la Generalitat, 116 pàgs. Rtca. 848 ptas. Amb motiu del XXV Aniversari de la Compilació del Dret Civil de Catalunya acaba de publicar-se aquesta obra, molt ben editada, de fàcil lectura, i que dona una idea molt clara de les institucions del Dret Civil Català. Per a juristes i, també, per als que no ho són.

Religió

Joan Roís de Corella. «Psalteri». Biblioteca Serra d'Or. Publicacions de l'Abadia de Montserrat. 264 pàgs. Rtca. 700 ptas. Introducció, transcripció i actualització a cura de Joan A. López Quiles i V. Ribes i Palmero. Edició moderna de la traducció dels Salmos feta pel valencià Roís de Corella i publicada a Venècia el 1490 contra la voluntat de la Inquisició que no veia bé que els Salmos fossin traduïts.

Política espanyola

Alfonso Ussia y «Con estos... entramos en Europa». Plaza Janés 1985. 252 pàgs. Rtca. 875 ptas. Recopilación de artículos y rimas satíricas que abarcan casi todos los aspectos de la vida política del país, escritos con desenvoltura, humor y con absoluta libertad de criterio. Crítica, a veces despiadada, pero escrita con gracejo y elegancia.

Agatha Christie, en català

La Llar del Llibre acaba de publicar els dos primers títols de dues conegudes novel·les de la famosa escriptora de «misteri». El n.º 1 és «Tres ratolins, cecs» i el n.º 2 «l'aleshores no en queda cap» (els deu negrets). Preu de cada vol. 395 ptas.

Ciència-ficció

Howard Fast. «Des del futur». Ed. Laia. Col. El Nus n.º 56. 190 pàgs. Rtca. 445 ptas. Llibre del conegut autor d'obres de ciència-ficció que tracta de temes de marciaans, super-homes, formigues gegants, galàxies, etc., amb l'evident propòsit de deixar constància d'una dura crítica sobre els costums i mals usos dels homes.

Sociologia

Ricard Romero de Tejada. «Estudi sociològic de la joventut de Catalunya». Dir. Gral. de la Joventut, de la Generalitat. 1985. 480 pàgs. Rtca. 2.000 ptas. Estudi molt complet sobre el tema juvenil, amb molts gràfics i quadres estadístics. Obra bàsica per l'estudi del tema.

Biografia

Alex Masllorens «La herència política y humana de Enrique Tienro Galván». Tíbidabo Ed. Col. Conocer a tiempó. 1986. 160 pàgs. Rtca. 681 ptas. La vida, los discursos, escritos, el pensamiento y su tarea como profesor, político y alcalde de Madrid.



Música

Manuel Valls i Gorina «per a comprendre la música» Llibres a mà n.º 39, 174 pàgs. Rtca. 415 ptas. Compendi amb els coneixements indispensables per a comprendre el fenomen musical i l'evolució de la música a Europa, aspectes sociològics de la música i les seves diverses formes. Bibliografia i discografia.

Un nou llibre de poesia d'en Narcís Comadira

Ediciones Península - Edicions 62 acaba de publicar un llibre de poesies del gironí Narcís Comadira. L'edició és bilingüe (català-castellà) i conté diversa obra poètica reunida sobre els epígrafs: Emblemes; Desfici; Triomf de la Vida; Rèquiem i «Paine pour Joie». Després s'insereix la traducció al castellà de bon nombre de composicions.

Com a mostra, transcrivim el Sonet VII de «Rèquiem». Jo no sé quin silenci m'espera després del gran borgit ni quina fred. No sé què hi ha darrera la paret ni si hi ha algú regint l'última esfera. A voltes em fa por que a l'altra riba només ombres hi peixin solitud o que s'acabi el tràngol i el traüt quan el no-res s'em mengi amb dent aspriva. Però vull creure que tu hi ets i que, encesa, la teva llar m'escalfa algun topant, que els teus ulls han plorat per estimar-me, Jo vaig d'aquí d'allà tentinejant... Oh quan serà que vindré a reposar-me, al teu rec de perenne certesa!

Comadira és un artista complet —pintor i poeta— i, amb aquesta nova publicació, es referma com un dels capdavaners de la poesia catalana de la seva generació i del moment present.

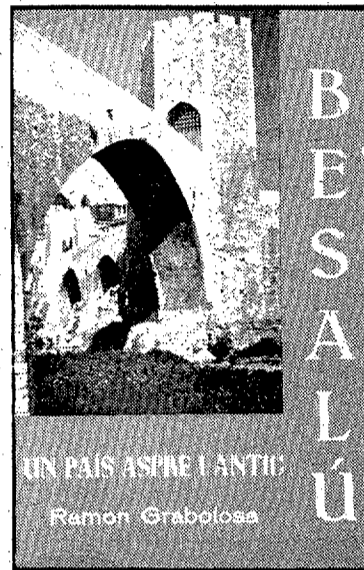

Besalú

Ramon Grabolosa «Besalú, un país aspre i antic». Editorial Montblanc-Martín. 210 pàgs. Rtca. 640 ptas. 2.ª edició. Recull de dades geogràfiques, històriques, arqueològiques de Besalú i altres pobles de l'alta Garrotxa. Text revisat i ampliat. Cartes geogràfiques i moltes fotografies.

Religió

Antonio Aradillas «Piedra de escándalo». (La Iglesia en el cambio). Plaza y Janés. 1985. 284 pàgs. Rtca. 975 ptas. Libro que suscitará polémicas. Acontecimientos que han configurado la sociedad española en los últimos años y en los que la Iglesia tuvo su protagonismo. El autor, periodista y sacerdote, es el autor, también, de «Matrimonios rotos», «Todo sobre el defensor del pueblo», «Divorcio: el pueblo pregunta», etc.

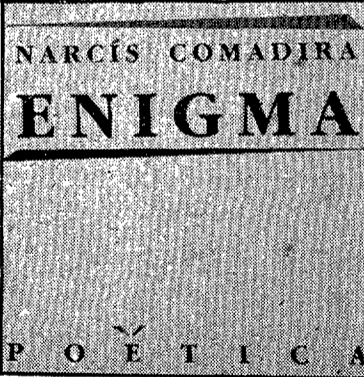

El cigne de foc

Record d'uns cosmonautes (i 2)

Hi hagué un llarg silenci, vaig obrir la finestra perquè l'aire condicionat semblava atordir-me. El clima de la Florida és sempre humit i enganxós. Recordo que, a l'exterior de la cambra, la calor era encara més untosa i persistent.

— Veurem, demà, si el temps ens serà més favorable, va continuar Charles Conrad.

— Sou a la vegada sageta i bala, projectil de pau i pròxim emissari al cor de la lluna—li vaig dir amb entusiasme—. D'ara endavant, els coets tan sols haurien de servir per disparar homes. Homes que vagin a poblar els espais infinits i competeixin en velocitat amb els àngels mateixos.

— L'espai entre la terra i la resta de l'Univers dona la sensació d'una força sobrehumana inconcebible. Admireu el Creador i et lliures als seus braços quan et veus en un camp infinit sembrat d'estrelles: uns punts fixos i lluminosos sense titil·lació. A més a més, jo crec que hi ha d'haver una mena de vida semblant a la nostra als altres planetes. Aquests nous éssers són segurament més feliços que nosaltres.

— El joc devastador de les guerres hauria d'anar-se perdent, en la llunyania del passat, com un fet anacrònic, com l'amarga i impertinent distracció d'uns infants que no saben escrutar els múltiples secrets de la balística.

— Quan volava en el «Gèmini V», Sidney, una ciutat d'un milió d'habitants, amb els llums oberts, m'apareixia com una nou d'or d'un conte de fades. L'Índia i el Pakistan estaven en guerra per la qüestió de Caixmir. Un tros de terra que ni es veia, s'havia convertit en un invisible formigueig d'odis i de sang. Cap drama no alterava els nostres ulls, però els nostres cors no podien pas oblidar la realitat sagnant i l'orgull d'uns milions de microbis.

— Realment, un home ha de valer més que una estrella. Un home està fet de fang, de llàgrimes i de sang. Una estrella, en canvi, sols està formada de diamants. Malgrat les seves impureses, malgrat les seves febleses i els seus pecats, hem de creure que els homes són les estrelles de les estrelles. Elles miren constantment els homes des de la nit eterna dels seus silencis. Un estel brillant s'impacienta per cada un dels homes; mentre que nosaltres, en lloc d'albirar el cel, preferim restar closos en les nostres catacumbes.

Conrad em diu que està d'acord amb el meu raonament. Inicío novament el diàleg i li pregunto:

— Us adoneu que demà podeu ésser l'home més important del món. Milions de persones parlaran de vós, i el vostre nom i la vostra efigie sortiran a tots els diaris? No és això fer història?

— Nosaltres no fem res més que volar. Aquest és un vol un xic més complicat que els altres que han vingut abans. En tot cas, és el públic qui fa la història. Per a nosaltres s'un pas més en la cursa. Fou tan important el primer vol del programa «Mercury» de llençar un home a l'espai com el de la «Gèmini XI». I al primer vol a la Lluna serà

història, però no quan ja hi vagin els altres. De tota manera, poder arribar allà dalt no és tasca àrdua, sinó un veritable privilegi.

— I no sentiu por del gran risc que comporta tant anar i tornar de l'espai?

— Igualment si es vola un any, com deu, pot existir algun imponderable. Tenim la seguretat completa dipositada en els tècnics. Hi ha moltes hores de vol i preparació, així com tota mena de reconeixements mèdics. Després de sis mesos d'entrenaments, ens queda la fe absoluta que no ha de passar res. Sé que un home casat encara és més responsable, però la meua família sent, igualment com jo, que no es pot produir cap accident.

La «Gèmini XI», que realitzaria el primer vol en òrbita a més de 800 milles d'alçada, fou finalment impulsada el 12 de setembre de 1966. La particularitat principal d'aquesta experiència fou que l'enginyer tripulat per Charles Conrad i Richard Gordon havia d'acoblar-se a un altre de solitari que duia el nom d'Agema. Aquells ajornaments em varen permetre conèixer la costa de l'Est de la Florida, de Saint-Agustine fins a Key West.

La ciutat de Sant Agustí, considerada com la més antiga dels Estats Units, té per a nosaltres un especial interès, perquè, si bé fou fundada per Martínez de Avilés, d'altra banda, fou repoblada el 1768 per més d'un centenar de famílies de Menorca, sota el guiatge del pare P. Camps. Aquesta oportunitat féu que s'hi conservés la llengua catalana fins cap al 1930.

Els Cayos són unes illes baixes formades per l'acumulació de sorres i petits fragments de coralls sobre plataformes coral·lines. Un rosari d'aquestes illes de configuració estirada arriba, després d'ésser lligades per una dotzena de ponts i en un recorregut d'unes dues-centes milles, de Miami fins a

Key West. Aquesta ciutat ja és tocant a les costes de Cuba. Si mal no recordo, fou el lloc de refugi d'Ernest Hemingway durant la crisi econòmica de l'any 1929. Igualment, a Key West visqué i treballà el pintor John James Audubon, un deixeble de J.L. David, a França, que es va fer famós per les seves representacions dels «Ocells d'Amèrica».

De retorn d'aquest curiós viatge, sempre a frec del mar a cada banda, entre el vol de l'ornitologia més variada, em vaig fer deturar per la policia. Tenia tota la llarga carretera per a mi. Anava distret, recordant una cursa enfollida en aquella meteixa marina: Humphrey Bogarth, en un dels seus films clàssics, esquivava, el seu torn, les forces de l'ordre. No m'havia adonat que jo havia passat també de llarg els límits de la velocitat reglamentària: 50 o 60 milles per hora. Per a un que no hi està avesat, fer el càlcul de milles a quilòmetres, seguint el caprici dels reguladors de la circulació, no estava al meu abast. La carretera era, com he dit, totalment lliure i el cotxe, amb la marxa automàtica, s'emballava fàcilment al més lleu fregadís del pedal. El cas és que l'agent del servei de carreteres, amb un aire autoritari i una manca d'amabilitat com mai no havia vist, em va fer baixar del vehicle i em demanà tots els papers. De res no em varen servir. Menys encara el meu desgraciat anglès i les disculpes que li vaig apuntar. Totes les vacil·lacions verbals anaven contra mi. M'havia entretingut massa pel camí i feia temps que m'esperaven, a Miami, per retornar a Cocoa Beach, abans de fer-se nit. No tenia cap número de telèfon per avisar. Quan ja em creia passar la nit en una cel·la, se'm va ocórrer treure, d'una butxaca, la lletra en la qual l'astronauta Conrad m'invitava al Cap Canaveral. Allò fou oli en un llum, una llum verda que em dugué, sense altra in-

terrupció, al lloc de destí.

L'any 1966 el nombre d'invitats als llançaments de la NASA era bastant reduït. A les tribunes, aquells dies on passàvem d'un centenar. Alguns no disposaven del temps perllongat i havien desertat. Es veien pocs estrangers i no massa periodistes. El coet preparat a punt de llançament es devia trobar a mitja milla de distància, o així m'ho vaig imaginar. Ens recomanaren no allunyar-nos gaire de la tribuna, ja que, en alguns indrets d'aquell camp d'operacions, s'hi trobaven encara serps verinoses.

Aquell 12 de setembre, al Cap Kennedy, fou com una mena de festa major del cel. Quan el gran tret va arrencar la «Gèmini XI» de la Terra, semblava com si talment fos llançada a l'espai una de les torres de la Sagrada Família de Gaudí. Des de les grades de la tribuna d'observació, els crits dels espectadors—que cada un valia almenys per deu—començaren a expressar el seu patriòtic entusiasme: «Up, up, baby...». «Amunt, amunt, nen...». El sorollós i dominant estremiment de la nau còsmica va partir en dos el teló celestial. Ben mirat l'esquinçada pogué abastar, en els nostres ulls, més de mig centenar de milles. Pocs instants després, el desfermat ascensor cap el cel es va perdre.

Camí a Orlando vaig sintonitzar la veu de Charles Conrad, a la ràdio de l'automòbil, quan ja s'havia convertit en carrusel i, rememorant els seus somnis de col·legial, tornava a les seves lliçons de geografia—L'Índia, Austràlia, el Canal de Suez, Aràbia—interpretant-les de viu en viu, acariciant, quasi amb les seves mans, la pell autèntica de l'esfera terrestre. Aquella gesta espacial acabaria rematant d'un cop la Prehistòria.

El meu representant de Dallas, així com el col·leccionista Amos Cahan, em varen suggerir que havia d'espavilar-me aviat, i sol·li-

cionar formalment un permís a les autoritats corresponents, americanes o russes. «Qui sap—em digueren— que si no has pogut ésser el primer pintor d'aquest planeta, ho podrà ésser de la Lluna».

El meu fervor pels cosmonautes no va finalitzar allí. Quatre mesos després, en el curs d'un entrenament, abans d'ésser llançada una càpsula «Apol·lo», moriren els tres astronautes americans Virgil Grisom, Edward White i Roger Chaffee. Vaig voler recordar, en una pintura d'aquell any, l'emoció que m'havia produït el primer desastre americà. Era una obra monocroma, d'un blau celest i agrisat, que duia visibles les inicials GWC.

Tres mesos més tard, exactament el 27 abril de 1967, desaparegué el soviètic V. Komarov durant l'atterratge del «Soyuz 1». En aquesta altra ocasió vaig pintar un «Homenatge a Komarov», que pertany actualment a la col·lecció Jack Gordon de Pittsburg.

El compromís sentimental que m'he imposat com a prova de fidelitat que tenia per Valentina Tereshkova, la primera dona cosmonauta de la història espacial i que fou transportada per la nau «Vostok-6» el 16 de juny de 1963. Vaig poder fer arribar a la il·lustre exploradora un tríptic que li vaig dedicar. Una missiva de Moscou, que em va ésser enviada l'any 1968, deia més o menys així: «Agraeixo, cordialment, la pintura que va tenir la gentilesa d'enviar-me (es guarda actualment al Club d'Astronautes de Moscou). M'ha emocionat la seva atenció i m'és sumament agradable que el Cosmos sigui el seu tema preferit i que inspiri la major part de les seves obres. L'art apropa els pobles i els ajuda a conèixer-se recíprocament. Li desitjo nous èxits». Signat: Valentina Nikolaeva-Tereshkova.

JOAN-JOSEP THARRATS

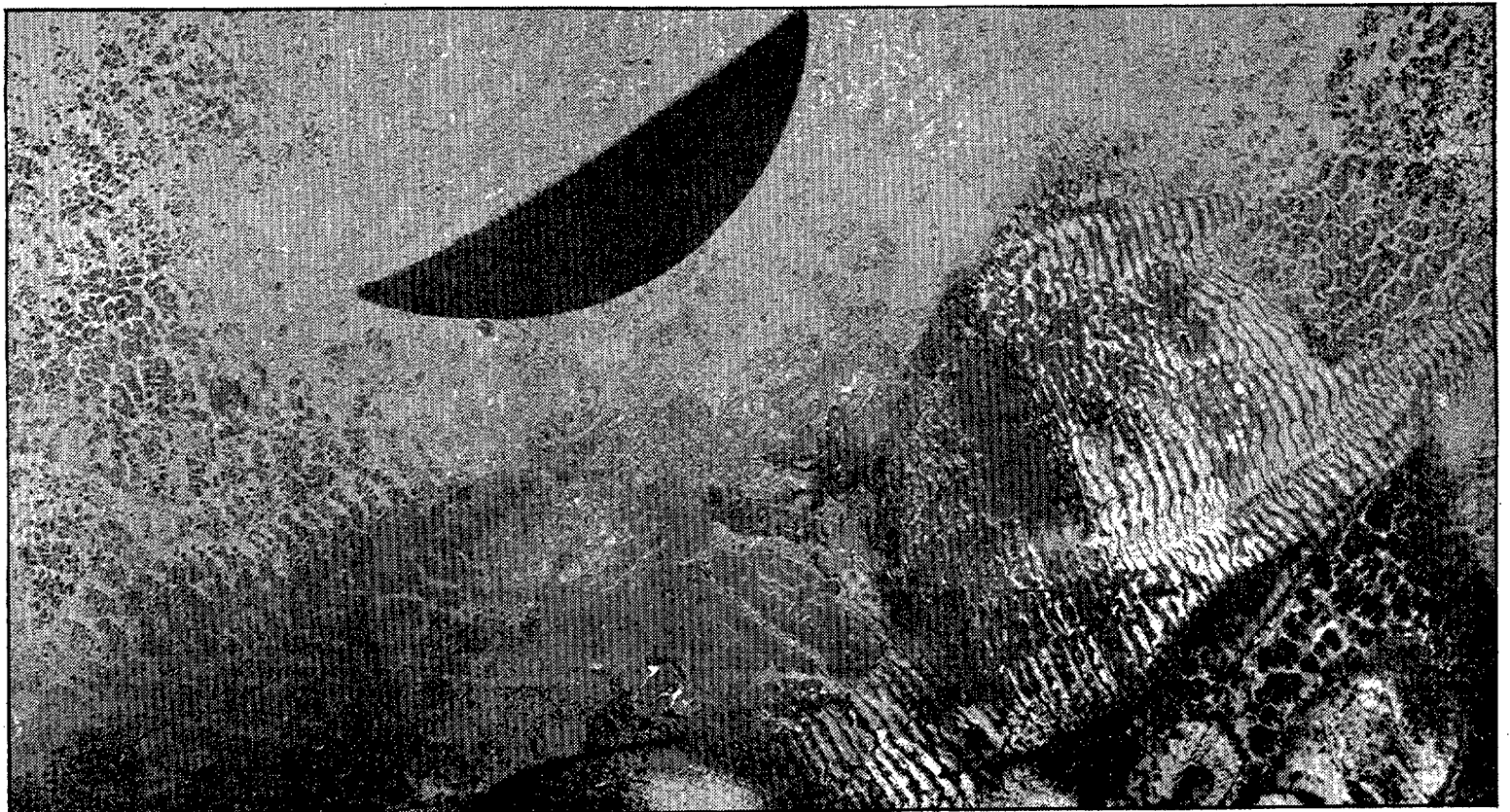

J.J.T., «Homenatge a Komarov», 1967. Col. Mr. i Mrs. Jack Gordon, Pittsburg.

La casa número 4 de la pujada dels Alemanys



La casa número quatre del carrer de la pujada dels Alemanys té notable interès per s conceptes varis.

En primer lloc per la seva façana, que si bé està molt degradada, ofereix el tipus de paret enguixada amb ratlles fondes homogènies que simulen carreus regulars. En tot el carrer, cap més façana no s'assembla a aquesta, si bé és un aparell d'ús freqüent a Girona al llarg del segle XIXè.

La portada és rectangular i té el marc de pedra picada, i la llinda, d'una sola peça, mostra al centre una mena d'escut on es representa l'emblema de la medicina, una serp, i a cada banda les inicials del propietari reconstructor: Josep Porcalla.

Les obertures, de forma apaïxada, són emmarcades amb material que sobresurt de la resta de la paret.

Per la banda est, que dona al carrer que baixa a la plaça de sant Domènec, hi ha dos rengles de galeries sobreposades amb arcs de punt rodó, que dona elegància a l'immoble si bé el material és frèvol.

La cantonada sud-est conté una torre de pedra picada amb talús a la base, que formà part de la muralla antiga de Girona, que recobreix l'estructura arenosa de la muralla romana que mostra els seus grans carreus a banda i banda de la torre.

La resta de la façana sud té igualment per base la muralla romana, on encara es conserva part de l'ornament encoixinat dels carreus.

La fotografia adjunta mostra la cantonada sud-est de la casa i tota la torre.

Un altre atractiu d'interès històric i arqueològic és la portada que apareix a la banda est amb els seus muntants de pedra saulosa, portada ací per a la muralla romana.

La porta està tapiada; però si poguéssim veure la seva continuació, ens meravellaríem de constatar que no segueix cap passadís en línia recta, sinó que fa un angle recte, de manera que si algú volia penetrar a la ciutat per aquella porta, primer havia de passar ran de la muralla, des d'on podien caure-li al damunt tota mena de projectils; després s'hauria trobat amb els defensors amagats darrera la porta que el podien colpejar sense que ell s'adonés de llur presència.

El sistema s'atribueix a l'arquitecte i enginyer romà Vitruvi, del segle primer ans de Crist, que serví de base per a l'arquitectura militar posterior.

Josep de Calasanz Serra i Ràfols l'any 1930 va excavar i examinar tot aquell indret i va reconstruir idealment tota la muralla romana del sector.

Història

Ans de la desamortització de l'any 1842 aquesta casa formava part de la que ara té el número 2 del mateix carrer de la Pujada dels Alemanys; però aleshores en fou segregada formant una finca independent.

La inscripció més antiga del Registre de la Propietat diu que és un edifici de planta baixa, primer pis i unes golfes. Té entrada pel carrer dels Alemanys, número 4, amb una escala que arriba a les golfes, dos cellers i dues peces petites. L'espai restant està terraplenat fins a ras del jardí del primer pis.

El primer pis es compon de jardí, quatre dormitoris amb alcova, cuina, menjador, rebedor, dues sales i un petit pati amb una cisterna i un lloc excusat. Al segon pis hi ha un dormitori sota teulat i un terrat.

La part més elevada de l'edifici és la torre de l'antiga muralla de la ciutat; però el seu interior estava sense edificar, només conté el dormitori del primer pis.

Les afrontacions eren, com ara, al nord, la Pujada dels Alemanys; a l'est amb la Baixada de la Rambla de sant Domingo —ara carrer de sant Domènec—; al sud, part amb la dita rambla i part amb un hort que llavors era de Pere Balart; a l'oest, part amb dit Balart i part amb Dolores Reig, que ja coneixem per la descripció de la casa número dos.

La casa té 604 metres quadrats de superfície.

El propietari més antic que figu-

ra en el Registre és Francesc Puig i Forgas, qui va adquirir la finca com a hereu universal del seu pare Francesc Puig i Farriol, qui testà el 2 de juliol de 1851. Aquest la degué comprar a la subhasta feta pel jutge de 1.ª instància. Francesc Puig i Forgas vengué la casa al degà de la Catedral, Manuel Hurtado i de Mendoza, de 82 anys d'edat, qui testà el 1867 i morí el 1870. Nomenà marmessors Joaquim de Carles i de Mendoza, Joaquim Porcalla i Diomer i féu usufructuària la seva germana Francesca.

Aquests marmessors van vendre la casa a Josep Porcalla i Diomer, solter, doctor en medicina i cirurgia, el 27 de gener de 1876.

Aquest Josep Porcalla va reconstruir l'edifici donant-li la forma actual, de manera que la inscripció del registre diu que la casa era de la seva propietat, part per compra i part per haver-la reconstruïda. Constava de planta baixa i tres pisos amb pati i terrats.

La part més elevada de l'edifici és la torre de l'antiga muralla de la ciutat

Josep Porcalla atorgà testament el primer de gener de 1886, en el qual nomenà distints marmessors, el darrer dels quals sobrevisqué als altres i complí la voluntat del testador que era la de lliurar la casa a D. Josep Gironella i Corominas, rector de la Catedral, per a habitació seva i dels seus successors.

Així l'edifici esdevingué casa rectoral de la parròquia de la Catedral i de l'església sufragànea de la Mare de Déu del Carme.

Recentment hom hi ha instal·lat un col·legi per a infants deficients i la resta és per a habitacles.

La casa rectoral del Carme ha estat traslladada a un edifici contigu al darrer temple, més apte per als serveis de l'església i de la parròquia.

A la planta baixa del mateix edifici proper al Carme hom hi instal·là el baptisteri, com a accessori del temple.

Ara també ha perdut el seu destí perquè, segons la nova litúrgia, hom prefereix fer els bateigs en forma comunitària en el mateix temple.

JAUME MARQUÈS i CASANOVAS

BIBLIA

Defensa de la Quaresma

1r. diumenge de Quaresma (C)
Deuteronomi 26,4,10.
Romans 10,8-13
Luc 4,1-13

Per si se m'hagués pogut oblidar, m'hauria recordat que el prop passat dimecres entràvem en la Quaresma un ninot penjant en una aula de Bàsica, el de la vella de set cames, a la qual cada setmana se li n'amputarà una i acabarà en foc d'encenalls. Aquesta imatge de la Quaresma està en la línia de l'Arx prest d'Hita, l'autor jocund de **El libro del buen amor**. Per boca del mític Carnestoltes la increpa de «flaca, magra e muy sarnosa». Però deixem aquesta andrònima medieval en mans dels pedagogs que deuen saber per a què serveix i assagem de projectar llum, com diria el Concili, sobre el temps quaresmal.

Hi ha un primer valor en la Quaresma cristiana del qual em sembla que tots tenim, i la gent jove especialment, extrema fretura: és la mortificació voluntària, és a dir, l'esforç gratuït que porta el domini d'un mateix. W. James dona aquest consell: «Feu cada dia alguna cosa que costa per la sola raó que preferiríeu de no fer-la per tal que, quan arribi l'hora terrible del perill, no us trobeu desprovistos d'energia». Els qui estem conven-

çuts que educar en l'amor a l'esforç i al risc, com ens va ensenyar Baden Powell, és el bon camí per a forjar la personalitat, sintonitzem perfectament amb la línia quaresmal. La legislació vigent ha reduït gairebé a zero la penitència en la Quaresma, però té el mèrit de recordar la importància de la mortificació en la vida moral i religiosa. Perquè un gran perill que ens amenaça és la de convertir-nos en Peter Gynt. «Era semblant —escriu Ibsen— a una ceba de la qual es treu una capa sense arribar mai a un nucli sòlid. La seva vida no fou més que una successió de mesos i anys: mesos i anys que se'n va emportar el vent sense trobar-se-li mai el més petit centre de resistència. Sobre la seva tomba s'ha pogut escriure aquest epitafi: «Aquí no hi jeu ningú». La senyora Collange, autora del llibre tan llegit «Jo, la teva mare», recorda al seu fill el vell consell que li repetia la seva àvia: «L'ociositat és la mare de tots els vicis». I li recalca amb esforç tipogràfic ascendent: «Tenia raó, raó, RAÓ. I és que només rebllant-li les cordes, el violí pot donar la nota justa i afinada.

L'experiència del dejuni pot ésser particularment enriquidora.

«Has passat mai gana?», demanava un dia Simone Weil a una altra Simone famosa, la Beauvoir. La pregunta interrompia l'amiga de Sartre perquè començava a donar-li la pallissa de la revolució. És l'experiència del dejuni, encara que sigui una mica simbòlic, que ens permet d'obrir-nos al món de la fam. Cada Quaresma hauríem de vibrar amb «Mans Unides» i col·laborar generosament a les múltiples microrealitzacions que té en projecte. Aleshores prendrien vida i sentit els textos de l'Escriptura i dels Pares que ens forneix la litúrgia quaresmal. Aquest, per exemple, de Sant Lleó el Gran que llegia de bon matí abans de posar-me a escriure aquest article: «La cosa més útil que podem afegir a aquests dejunis sants i raonables és l'almoina que, sota l'únic nom de misericòrdia conté moltes i il·loables accions de pietat; per l'almoina, tots els fidels, malgrat que llurs possibilitats siguin diverses, poden tenir idèntic esperit». I resten encara els valors quaresmals específicament cristians com són la pregària més intensa, la revisió del nostre comportament cristià en la societat actual, escoltar en silenci que ens demana l'esperit. En aquestes perspectives, la Quaresma seria cada any per als cristians el que vol ser: un gran reciclatge.

MARTÍ ALBAU

COMENTARIO SEMANAL

ESTE AÑO se inició para la filatelia española con una importante novedad, la eliminación de los sellos del polémico, y por algunos denominado «tercermundista», logotipo PTA.

Como podrán apreciar los usuarios, las primeras series de 1986 (ingreso de España en la CEE, Turismo, Conferencia Mundial del Merino, Fiestas populares y Año internacional de la Paz) han aparecido con la sola indicación del precio en pesetas, sin más explicaciones. La medida se considera por la generalidad muy acertada y que llega con bastantes años de retraso, cuando la normal que se aplica en la mayoría de los países es esa, la indicación del facial a secas.

Como seguramente recordarán, hace unos 11 años —el 2 de enero de 1975— que se procedió al cambio de las antiguas PTAs por el vigente hasta hace poco PTA. Aquella innovación levantó grandes protestas y el asunto llegó hasta la Real Academia Española de la Lengua y las altas instituciones del Estado. Alguien en la Fábrica Nacional de Moneda y Timbre se obcecó con la PTA y no hubo maneras de hacerle ver el presunto error del cambio en sí que, al menos, y fuera o no correcto, tuvo la mayoría de los españoles filatelistas en contra. Periodistas especializados estuvieron luchando durante meses y años, comentando el hecho en sus medios de comunicación, incluso en la televisión, resultando todo ello infructuoso, hasta que por fin, una vez que ya somos Europa y de la noche a la mañana, aparecen nuestros sellos sin la incómoda PTA.

Esto es un detalle más del descargado divorcio existente durante tantos años entre el sector de la administración postal, que cuida de las emisiones filatélicas, y la realidad de la calle, la que representa el deseo y los anhelos de tantos y tantos aficionados, sufridores y «paganos» —de pagar y callar—.

Presentamos hoy una nueva emisión de las Naciones Unidas dirigida a propagar, en esta ocasión, sus programas de desarrollo, que cumplen ya 35 años desde su fundación. También nos encontramos ya de lleno en el Año internacional de la Paz, una iniciativa más del organismo internacional, y que en nuestro país ha sido secundada con la emisión de un sello alegórico; tema del que esperamos poder hablar en una próxima ocasión.

Y por último, les ofrecemos las bases de la VIII Exposición filatélica juvenil e infantil, organizada por SOFIGE.

XAVIER ROMERO

Nueva serie propagandística del organismo internacional

Programas de desarrollo de las Naciones Unidas

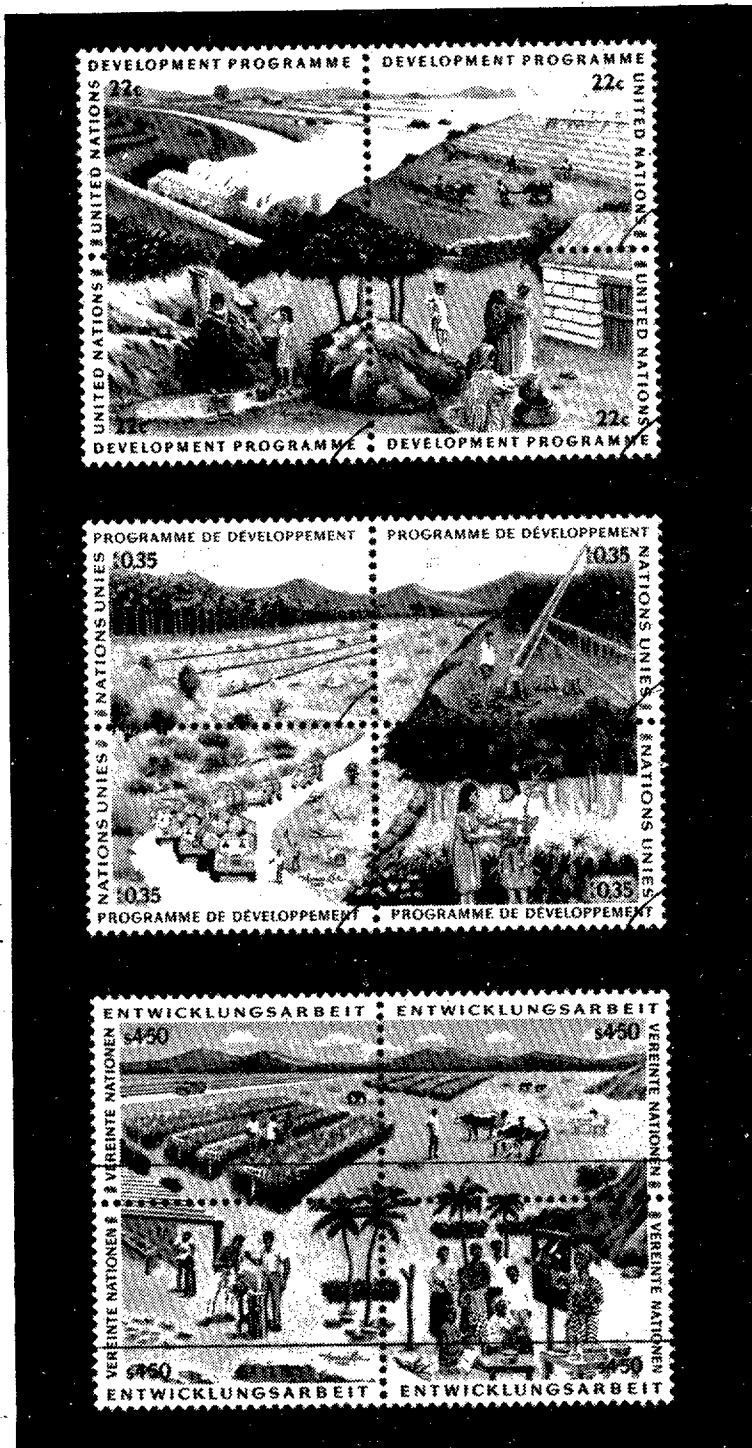

Las tres hojitas-bloque en conmemoración del programa de desarrollo de la ONU (UNDP).

La administración postal de las Naciones Unidas ha programado para el próximo día 14 de marzo, la emisión de tres hojitas-bloque en conmemoración del programa de desarrollo de este organismo internacional (UNDP).

Estos sellos, con faciales de 22 centavos de dólar, de 0,35 francos suizos y de 4,50 shillings austríacos, tendrán unas medidas de 36 por 25,5 milímetros con dentado 13, y se presentarán en bloques de 4 efectos diferentes formando tres interesantes viñetas que han sido diseñadas por el chino Thomas Lee.

Como ya viene siendo costumbre en las emisiones de la ONU, se montarán unas exposiciones que ellos llaman «stamp shows», a través de las cuales darán a conocer al gran público la serie aparecida y que, en los Estados Unidos, llevarán el nombre de «Interpex», organizada en Nueva York, y de «Vexos '86», en Hollywood, California. Asimismo, en las tres administraciones postales de las Naciones Unidas, las de Nueva York, Ginebra y Viena, se procederá al matasellado de la correspondencia y otros efectos de coleccionismo

con el cuño conmemorativo y de primer día de la emisión.

Los programas de desarrollo

Con esta nueva serie filatélica, la ONU pretende conmemorar los 35 años del nacimiento de la UNDP, el departamento de programas de desarrollo, creado en 1950 y que viene a ser una de las primeras iniciativas del organismo encaminadas a colaborar en el desarrollo de los países más atrasados, con especial atención al continente africano. Y el motivo alegórico de estos sellos es de lo más representativo de esas ayudas; embalses y regadíos, explotación forestal y repoblación, y, por último, explotaciones agropecuarias y enseñanza.

Nueva serie «Definitive»

Para el mismo día 14 de marzo se ha anunciado otra serie filatélica, ésta compuesta de un solo efecto, de facial 0,05 francos suizos, y denominada «Definitive».

La alegoría incluye dos palomas blancas, y es obra del diseñador mexicano Ramón Alcántara Rodríguez. La tirada es de dos millones de ejemplares, dentado 14 y medidas 25,73 por 35,96 milímetros.



El mismo día aparecerá este sello, titulado «Definitive».

Organizada por la Sociedad Filatélica Gerundense para el próximo mes

Bases de la VIII Expo-filatélica infantil y juvenil

1. Organizada por la Sociedad Filatélica Gerundense y patrocinada por «la Caixa», se convoca la VIII Expo-Filatélica infantil y juvenil que tendrá lugar en la sala de exposiciones de «la Caixa», en la calle Santa Clara, durante los días 6 de marzo al 23 del mismo mes.

2. Podrán concurrir todos los juveniles e infantiles que lo deseen a nivel particular o por mediación del colegio a que pertenezcan o a cualquier club o sociedad invitada.

3. La exposición constará de los trabajos que los escolares presenten a la comisión organizadora de la Expo-filatélica cinco días antes de la inauguración.

4. Se nombrará un jurado de ad-

misión y, si una colección no está en condiciones o no cumple las reglas de la federación internacional de Filatelia, será rechazada y devuelta al expositor.

5. Las hojas de álbum para concursar deben ser de dimensiones aproximadas de 27X29 cms. (tipo Edifil o Filabo) y obligatoriamente dentro de fundas de plástico rígido.

6. Cada participante dispondrá de una a tres vitrinas, con capacidad de 9 a 12 hojas por vitrina, no admitiéndose el sobrepasar estos límites.

7. Cada participante deberá rellenar el boleto de inscripción con todos los datos solicitados, y se remitirá a la Sociedad Filatélica

Gerundense o al Sr. Pedro Masferrer antes del día 25 de febrero de 1986. (SOFIGI. Apartado de Correos 78 o Pedro Masferrer, Plaça del Vi, n.º 8 Girona).

8. El certamen se dividirá en cuatro grupos de acuerdo a las normas de FESOFI: Grupos de edades: A: 12-13, B: 14-15, C: 16-18 y D: 19-21 años.

9. Los casos no previstos en estas bases serán resueltos por el comité organizador a su libre criterio, pudiendo modificar si las circunstancias obligasen a ello cualquiera de las normas o condiciones anteriores.

10. El comité organizador declina toda responsabilidad sobre el

material expuesto, aunque procurará por todos los medios a su alcance garantizar su integridad.

11. El montaje de las colecciones se deberá efectuar durante los días 3, 4 y 5 de marzo por la tarde, en la misma sala de exposiciones.

12. Todas las colecciones expuestas deben ser propiedad del concursante, y no se admitirá ninguna hoja que no contenga un mínimo de 5 sellos. Se recomienda que todos los sellos vayan bien adheridos, y, si van montados en tiras Hawid, que se pongan éstas correctamente para evitar su caída y posible pérdida.

VIDEO

Julia - Sonia Braga - en 625 línies, por las ondas y por el magnetoscopio

Jack Kroll, el crítico de «Newsweek», escribió: «El Festival de Cannes ha revelado que la actriz cinematográfica más encantadora del mundo es la brasileña Sonia Braga... algo nuevo en la pantalla, la primera y verdadera estrella post Sofía Loren, una mujer de fogosa belleza y energía que combina el brío cómico de Carole Lombard con una valiente precisión sexual que empequeñece a Marlon Brando en «El último tango».



«Ultima noche en Río», la más reciente aparición de Sonia en el mercado videográfico.

Cualquier día laborable de la semana. Al mediodía, después de las «Telenoticias» de TV3. Una serie. Larga, larguísima, con el beneplácito de todas las mujeres —y de muchos hombres— que hablan, discuten y tratan los por-menores de cada una de las situaciones y conflictos humanos que se plantean. Un nombre: «Dancin' Days», que podría ser otro sin ningún tipo de problemas: Julia.

Y Julia es otro nombre: Sonia Braga.

Es la representación más concreta del actual estado de la cinematografía brasileña. Una cinematografía vital, esencialmente vital, con grandes dosis de humanismo y un cierto existencialismo destrau-

matizado y cotidiano. Escaso de medios y recursos como en todas las de las hispanoaméricas.

Ayer y hoy

Tras el sarampión que supuso «el cinema novo» brasileño a finales de los años 60, poco se había visto en España de la cinematografía del país de la samba y los carnavales. Ahora, gracias al video, cada vez son más los títulos que reflejan la actualidad de la cinematografía brasileña.

Julia-Sonia Braga

Es una auténtica institución nacional en Brasil, donde, después del carnaval de Río, sólo está ella. Sonia Braga fue lanzada internacionalmente a la fama con una película «Doña Flor y sus maridos», de Bruno Barreto, a cuyas órdenes ha interpretado, asimismo, su último título «Gabriela», codeándose, mano a mano y cuerpo a cuerpo con Marcello Mastroianni. Es menuda, morena, con enormes ojos y una vitalidad e indolencia conjuntas que proclaman su raza.

Las telenovelas fueron las causantes directas de sus primeros éxitos. Y la que más de todas —paradójicamente también se llamaba «Gabriela»— aún no hemos tenido ocasión de visionar en nuestro país.

Pero bien, por ahora ya nos conformamos con haberla descubierto en «Dancin' Days», en las sobremesas de TV3, y en toda una serie de películas que circulan por los videoclubs con títulos como «La dama del autobús» o «Ultima noche en Río».

Ahora, Sonia ya tiene muy claro su puesto en el mundo del cine brasileño. En televisión, la reina es



Fotograma de «Gabriela», película de próxima aparición en video.

Regina Duarte, de la que tuvimos ocasión de presenciar la telenovela «Malú», hace ya algún tiempo por nuestra pequeña pantalla. En teatro, la más grande es Fernanda Montenegro. Y en el cine es ella. Sonia Braga.

NICOY NICOL

Su protagonismo en «Dancin' Days», de vitalidad e indolencia conjunta nos muestra su auténtica forma de ser



CINE

Vocabulari de cinema (V)

Diafragma: Dispositiu que controla l'entrada de llum que arriba a pel·lícula passant per l'objectiu.

Difusor: Superfície de fibra de vidre, plexiglàs o paper que es posa davant la llum per suavitzar-la.

Direcció artística: Feina consistent en el disseny de decorats i la supervisió dels elements que conformen l'aspecte visual del film (vestuari, maquillatge, cromatisme, localitzacions, etc.).

Doblatge: Substitució de les veus del film per unes altres que parlen en una llengua diferent de l'original.

Doble exposició: Efecte de deixar que la llum impressioni dues vegades el mateix fragment de pel·lícula sobreposant-se així dues imatges (sobreimpressió).

Dolby System: (de Ray D., inventor): Sistema que elimina el soroll de fons inherent a la cinta de qualsevol enregistrament. Aquesta exigirà ser reproduïda amb un equipament especial.

Dolly: Petita grua sobre la qual es disposa la càmera per a la filmació en moviment.

Eix: Línia imaginària corresponent a la direcció de la mirada d'un personatge, al seu moviment o a la dominant de l'acció, que s'utilitza com a referència quan s'ha de filmar des de diferents punts de vista una mateixa situació i se'n vol mantenir la continuïtat.

Empalmar: Procés d'unir dos fragments de pel·lícula amb aceto-

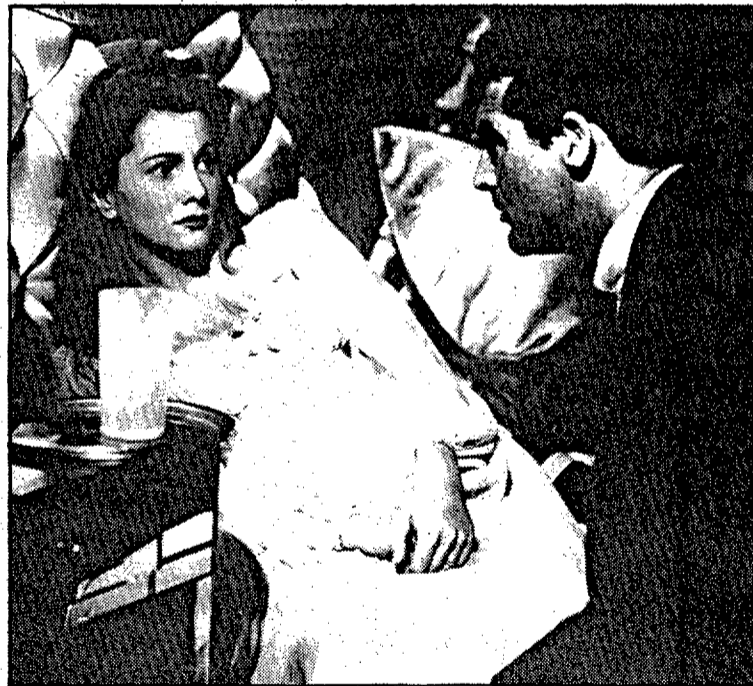

Cèlebre escena de «Sospecha», amb Cary Grant i Joan Fontaine.

na o cinta adhesiva transparent (aquest últim, el més emprat avui).

Emulsió: Mescla de sals sensibles a la llum que cobreix la pel·lícula perquè la imatge s'hi impressioni.

Encadenat: Efecte de doble exposició, consistent en la gradual desaparició d'una imatge a la qual se sobreposa la també gradual aparició de la següent.

Equalitzar: Equilibrar les dife-

rents freqüències d'una gravació mitjançant aparells especials, que són capaços de separar-les.

Escena: Segment del film amb una acció que es desenvolupa en una unitat d'espai i de temps.

Etalonatge: Ajustament dels colors en la positivació per corregir els defectes de l'original, o per aconseguir una tonalitat determinada.

EDMON ROCH

SANS: ESPECIALITATS VIDEO CAMERES 8 mm. i TOTES LES NOVETATS SONY

SANS: VIDEO-REPORTATGES D'ALTA QUALITAT Pujada Pont Pedra, 2 i Tel. 20 04 98 i 20 43 36 Ctra. Barcelona, 18 GIRONA

Protagonista, el formatge

Demà dilluns, a partir de les 11 del matí, hi haurà una interessant jornada en què fonamentalment es parlarà dels formatges. Aquest acte que, bàsicament, tal com diuen els seus organitzadors: l'Institut de Formació Professional, Escola d'Hostaleria Sant Narcís, està dedicat a la difusió dels formatges artesanals a Catalunya i dins d'aquests els de les comarques gironines.

Aquesta jornada, que durarà tot el dia, començarà amb una conferència de l'Enric Canut, secretari de l'Associació per el Foment dels Formatges Artesans, el qual parlarà, en primer lloc, dels formatges artesanals a Catalunya i a continuació dels formatges i la seva

importància dintre de la cuina. Això serà el matí durant el qual també es parlarà de l'elaboració dels formatges catalans, les fases de la degustació, característiques més importants dels formatges catalans, i, finalment, una degustació de formatges i molt especialment dels formatges de les nostres comarques.

A la tarda, un tema important a tractar serà el del formatge a la cuina. A continuació, Oleguer Jacas, membre de la «Agrupació del queso suizo, S.A.» parlarà dels formatges suïssos. Com a cloenda de l'acte, una nova degustació seguit de col·loqui.

Cal dir que en altres ocasions ja hem parlat de les iniciatives d'aquest tipus que porta a terme l'Escola d'Hostaleria de Sant Narcís i que realment són molt interessants, no tan sols per als seus alumnes, sinó també per al públic en general.

Aquestes jornades són possibles gràcies a la col·laboració, a més dels esmentats, de Formatges de la Garrotxa, Formatges de la Selva, la Societat Anònima de Transformació-Cooperativa de la Vall d'en Bas (llei i formatges de les

valls d'Olot) i recuit i mató de Rocacorba.

En la nostra opinió, aquesta iniciativa és un pas important dins del món de la cuina i la gastronomia i no tan sols això, sinó que també és important de cares al consumidor.

Cal pensar que les comarques gironines, especialment, des de fa molts anys, gaudim d'una bona ramaderia, i la llet, i tots els seus derivats, no han estat mai aliens a la vida econòmica i alimentària de la gent que habita les nostres contrades.

JORNADA D'ESTUDI I DEGUSTACIÓ DE FORMATGES

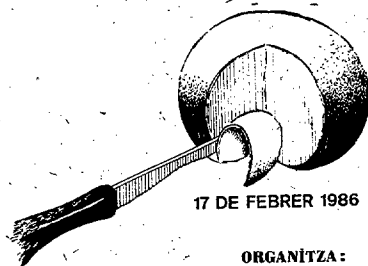

17 DE FEBRER 1986

ORGANITZA:
INSTITUT DE FORMACIÓ PROFESSIONAL
ESCOLA D'HOSTALERIA
SANT NARCÍS
GIRONA

Una vegada més, i no em cansaré de repetir-ho, pensar que els productes làctics són exclusius dels francesos és una equivocació. Si bé la nostra cuina es va decantar pel greix i l'oli d'oliva, en funció de la producció lletera, també hauria pogut incorporar fàcilment la mantega, la crema de llet i moltes altres històries. Crec que es tracta simplement de no menysprear cap dels productes autòctons i, en el cas del formatge, cal potenciar el seu consum.

JAUME FONT

Restaurant **Bahia**

Direcció: Emili Albó
Passeig del Mar, 17-18
Tel. (972) 32 02 19
SANT FELIU DE GUÍXOLS

RESTAURANT BAR MARISQUERIA



(972) 56 01 55
Ctra. Nacional II, km. 740
VILADEMULS (Girona)

La font
restaurant bar

C/. Font de l'Abat, 23 Sant Ponç
Tel. 219606 GIRONA

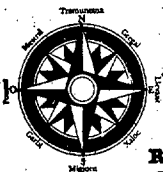

RESTAURANT **GARBI**

Pompeu Fabra, 13
Tel. 203036 Girona

RESTAURANT **LA BRASA**

els ofereix les especialitats de CARNS, CARGOLS i ESCAMARLANS al carrer Major, 260 SALT Tel. 23 14 15



Restaurant *Casola*

El Mas de la Creu

ctra. la Creu de Palau-Tel. 201006 GIRONA



Restaurant **Cal Ros**
Cort-Reial, 9 - Tel. 20 10 11 - GIRONA



Restaurant **EL CASTELLAR**

Carretera de MONTNEGRE
Tel. 46 91 20



Restaurant **MAS SOLA**

Tel. 840848
SANTA COLOMA DE FARNERS

MAGAZINE

Perfums i colònies: joies dins de botelles



L'ús de perfums data des del principi de l'existència de la humanitat. Sempre ha agradat la sensació de poder olorar coses que ens siguin agradables i llavors, aprofitant-se aquestes substàncies que desprenen olor a la naturalesa per a usos domèstics o per causar una bona sensació als que ens envolten. Fins al segle passat pràcticament només existien les matèries primeres procedents de la naturalesa per a la creació de perfums, recordant la majoria a flors. Amb l'arribada de la industrialització tot això ha canviat i la majoria dels productes que s'utilitzen són sintètics, encara que solen recordar fragàncies naturals.

Com tot el que està relacionat amb la bellesa, els perfums estan sotmesos a una moda, que varia també amb els costums i gustos de la gent. Al mercat actual hi ha una gran quantitat de perfums, la qual cosa fa que hi hagi una gran indústria creada al voltant de l'olor i que, gràcies a la publicitat, s'ha anat constituint com una espècie de necessitat el fet d'utilitzar colònia.

La finalitat del perfum és despertar una atenció o interès als altres. Però el perfum no ho és tot, sinó que ha d'acompanyar un vestuari adequat i una determinada persona perquè resulti agradable. No tots els perfums són recomanats

per a qualsevol persona, podent causar efectes negatius en comptes del que s'espera. Cadascú té la seva personalitat, una manera de vestir, de pentinar, etc. i per tant el perfum també dependrà de cada un. Si està adequat a la seva imatge formarà part d'ella i l'accentuarà positivament.

El factor més important que determina la composició dels perfums és el sentit de l'olfacte, o sigui el nas de cadascú que s'acostuma a molts olors i que les accepta de seguida o després d'un petit dubte, o bé les menysprea des del primer moment. El sentit de l'olfacte en els homes és molt rudimentari si el comparem a alguns animals inferiors, que l'utilitzen per a buscar el seu menjar, o per a l'aparellament sexual. No se sap del cert que és químicament necessari per estimular les cèl·lules olfactivores, però sí es coneix que són importants les característiques físiques de les substàncies que causen l'olor, per exemple, que han de ser volàtils per a poder entrar per les fosses nasals. També han de ser solubles en aigua per travessar el moc fins a les cèl·lules olfactivores i solubles en greixos, probablement perquè els pèls olfactoris estiguin formats d'aquesta matèria en gran part.

Al contrari del que passa amb el

gust en què s'han definit 4 sensacions primàries, no s'ha tingut gaire èxit en intentar classificar les sensacions olfactivores primàries. En els darrers anys diverses dades han indicat que poden haver-hi 50 o més sensacions primàries.

Com és sabut per tothom, l'olfacte és tant o més important que el sabor per a la selecció del menjar. De fet, una persona que ha menjat alguna cosa que no li ha anat bé sol sentir nàusees per l'olor d'aquest mateix aliment en ocasions posteriors. Altres tipus d'olors que resulten desagradables en el passat poden provocar també reaccions molestes. En canvi, el perfum, si és adequat, pot impressionar extraordinàriament. Un perfum determinat, l'olor d'una roba, o de la casa on s'ha viscut molt de temps, queden gravats en el nostre subconscient i quan els tornem a olorar ens porten una sèrie de records, demostrant que l'olor té un cert caràcter emocional.

Les fragàncies, com se solen denominar les olors agradables de la naturalesa, serixeixen de base en els perfums (rosa, lile, muguet, violetes, etc.). Però, actualment, la gran quantitat de productes aromàtics sintètics, que tinguin una fragància semblant en la naturalesa tenen moltes probabilitats

també de ser acceptats pel públic. L'art del perfumista estarà en saber combinar tots aquests elements en una nova olor que serà el perfum. La concentració dels components és molt important a l'hora d'elaborar un nou producte. Moltes matèries en forma concentrada poden resultar insuportables i inclús repel·lents. Mentre que en una dosi adequada l'efecte és totalment el contrari. L'excés de concentració dona lloc a diferents reaccions, com, per exemple, que la claredat de la fragància quedi amagada, o que doni lloc a una olor d'alarma.

Si el producte està molt diluït hi haurà pocs receptors que responguin. S'arriba a percebre una mica d'olor, però no es reconeix clarament la fragància. Si la concentració és correcta, a la qual el nostre nas està acostumat, es percebrà una olor clara i típica.

Com hem dit, en l'actualitat hi ha gran quantitat de tipus de perfums, i així la gent té la possibilitat d'escollir el que més li agrada o troba més adient per a ella. Mentre que per a algú la colònia o perfum serà només una simple botella que, de tant en tant, es posa, per altres l'elecció i l'acte de posar-se'l és tot un ritual com si fos una autèntica joia.

M. XARGAYÓ

Més sobre el «cèlebre Valentí»

Ja vaig dir ara fa dotz mesos que sant Valentí, la diada del qual fou abans-d'ahir, divendres; no és pas, pel que respecta a Catalunya, el patró dels enamorats, malgrat el que alguns ens vulguin fer «empassar». Alguns que aquest any, per cert, han estat força nombrosos. Perquè he pogut comprovar, tot «esverat», que hi ha hagut com una mena d'ofensiva a favor de «sant Valentí, patró dels enamorats», a través dels mitjans de comunicació catalans. Encara que m'he fixat (convé remarcar-ho, car el fet és bastant sospitós) que gairebé tots els eslògans hi han aparegut en castellà...

Cal deixar les nostres coses clares i donar al Cèsar el que és del Cèsar. A casa nostra, el veritable i autèntic patró dels enamorats és sant Jordi, el 23 d'abril, data en què els joves que festegen solen regalar una rosa a la seva promesa, bonic detall que s'observa també entre els marits que estimen la seva esposa. I data, així mateix, en què a Barcelona, des de temps immemorials, hom celebra una extraordinària fira de roses, que abans rebia el nom de «Fira dels enamorats...».

Aquest «sant Valentí, patró dels enamorats», cal recordar-ho, ens l'imposaren, vers els anys seixanta i mitjançant unes «tremendes» campanyes publicitàries, determinades cases comercials, amb l'únic i exclusiu afany de vendre (de la mateixa manera que s'inventaren i també ens imposaren el «Dia del Pare», el «Dia de la Madre»... i àdhuc el «Dia de la Suegra»), tot copiant un costum forani, ja que aquest sant —molt venerat a Ribes de Freser— és celebrat, en el sentit indicat, a diversos països estrangers.

Però cal no oblidar que Catalunya té la seva pròpia personalitat. I, per tant, s'ha de rebutjar tot allò que atempti contra les nostres tradicions, els nostres costums... i, en definitiva, contra la nostra història.

No he trobat cap llibre seriós (convé ressaltar això de «seriós») que digui, i menys que demostrï, que sant Valentí és el patró dels enamorats catalans. Només a les pàgines del «Costumari català», de Joan Amades, que recorda que «per sant Valentí, l'ametllar a florir», que «per sant Valentí, floreix el romaní» i que «per sant Valentí, els vents són aqu», s'explica que les fadrines i vídues de Manresa abans anaven a visitar la imatge de sant Valentí que es venerava a l'antic monestir romànic de Sant Benet i li resaven oracions, per tal que els fes trobar casador. Però, llevat d'això (cosa que no vol pas dir que sant Valentí fos tingut per patró de les enamorades manresanes, sinó més aviat de les dones que cerquen desesperadament marit), llevat d'això, repeteixo, res més.

En canvi, sí que he trobat en alguns llibres (també seriosos, és clar) que sant Valentí sempre ha estat considerat a casa nostra —sense que ningú no sàpiga ben bé per què—, com a patró dels trampistes, dels enredaires, dels estafadors... Tota la gent d'aquest «gre-

mi» (gentussa enguany molt abundant, per desgràcia) anava antigament cada diumenge a missa a la capella del Palau, a Barcelona, i a la sortida celebrava una reunió. En el seu transcurs, els delinqüents —qualificats de «bonés persones», per part d'alguns, ja que complien el precepte dominical— s'ensenyaven els uns als altres tots els «trucos» del seu ofici...

I també he trobat que sant Valentí és el patró de les parteres, per raó del fet que, una vegada, llurs relíquies ajudaren a infantar una pobra molinera, que vivia prop de la capital del Bages.

O sigui, que pel que fa a Catalunya, el «cèlebre Valentí» (això de «cèlebre Valentí» dit amb tots els respectes que em mereix el sant, car sempre he sentit dir que «tots els sants són sants i bons») és el patró de les dones que volen «pescar» marit, de les parteres, dels trampistes, dels estafadors, dels enredaires, etc. Però no pas dels enamorats. Perquè aquests, de tota la vida, ja tenen el seu sant Jordi...!

Celebraria que l'any vinent, si Déu em dona salut, no hagués de tornar a insistir sobre un cas tan clar i català...

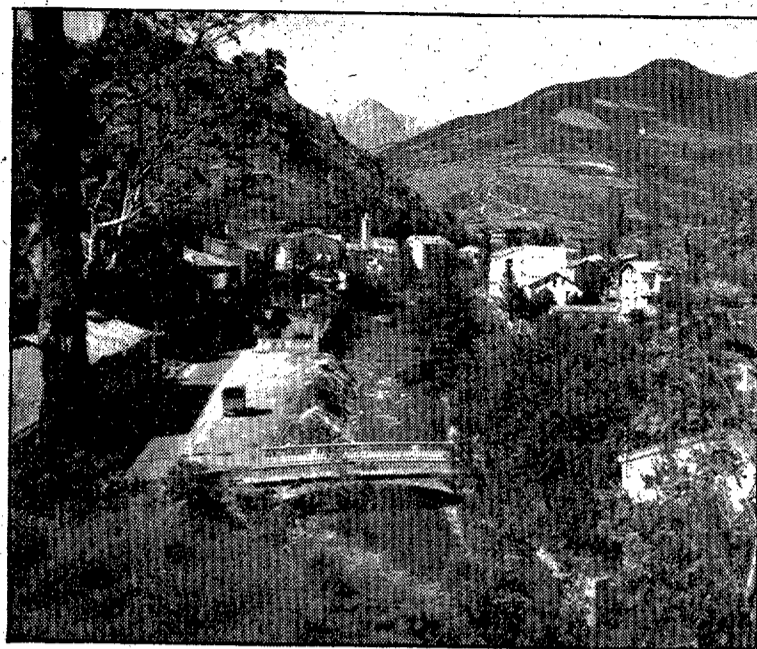

Ribes de Freser, un dels pocs indrets catalans on s'ha venerat des de sempre sant Valentí.

Encara que crec que això serà una mica difícil d'aconseguir. Perquè em fa l'efecte que sempre hi haurà enredaires, carregats de

pèssima intenció, disposats a honorar el seu patró...

EMILI CASADEMONT I COMAS

MESTRAL

Un home de Peralada

Les quatre «ces» es feren tristament famoses: cor, càncer, carretera i contaminació. La darrera baixa d'amistats també ha estat pel cor. Modesto Domínguez Hernando trobà l'atur cardíac a la carretera de Roses, la vila per la qual havia treballat amb molt d'esforç i on residia ple d'entusiasme i il·lusions en el recés familiar. Deixà la imatge de la seva activitat incansable, de la seva fidelitat als amics; el lliurament a la «Casa» de Peralada de la seva intel·ligència i capacitat de treball, de la seva bonhomia i de la personal discreció i diplomàcia.

Hi ha persones que se saben donar importància. Modesto Domínguez lluia l'habilitat de procurar passar sense notorietat. Era un estil personal, que li sortia de dins i l'apartava de qualsevol lluitament. De mida baixa, de faccions correctes, grassonet, amb una mirada que obria les portes a tothom, sense fer cap ostentació, d'hàbil conversa i enginy notable, contagiava el seu bon humor, i, malgrat la seva espontània austeritat i maneres senzilles, per a tothom era «el senyor Domínguez». Era tan poc amic de donar-se importància que n'hi hauria prou per comprendre'l veient els cotxes que utilitzà (el més nou un 127) una persona de la seva categoria, la seva forma de vestir i la facilitat amb què s'excusava de festes, distincions i preeminències, quan el seu dret preferent sempre solia ser indiscutible i ell s'esforçava a ser el darrer.

Era madrileny acabada la guerra civil, vingué destinat a Girona, a la Jefatura Agronòmica, com a funcionari, com a enginyer agrònom. Aprengué el català amb facilitat. I el parlava amb tota normalitat. Sentint-lo parlar, costava convèncer la gent que era madrileny «de pura cepa». El seu pare havia estat del cos de policia de vigilància del rei Alfons XIII. L'any 1939 don Miquel Mateu i Pla demanà un tècnic per a les seves explotacions agrícoles i ramaderes; i així Modesto Domínguez entrà al servei de don Miquel i

començà una tasca en la qual va anar desvetllant tots els seus coneixements i possibilitats, ajudant intel·ligentment el senyor Mateu al gran nivell de desenvolupament i expansió econòmica, com la construcció de la granja i els seus derivats, la creació i desenvolupament de caves de l'Empordà, la finca de Sant Llorenç de la Muga, la urbanització canals de Santa Margarida de Roses, la formació del personal per a les empreses de la casa, la creació de l'obra social del Palau de Peralada, les constants obres i realitzacions i la creació de riquesa a la vila comtal, que ha beneficiat molt la població amb la possibilitat de llocs de treball. Un home que havia arribat per una funció molt concreta, s'havia convertit en imprescindible i destacada personalitat, polifacètica, avalada per la seva important cultura, que li permeté estudiar i entendre totes les coses que tenia a les mans, fins al punt de convertir-se en una autoritat des dels retaules, als tapissos i els mobles del Palau, els incunables i col·leccions de la biblioteca i el museu, fins als vins i el xampany, on fou un incansable lluitador en favor dels vins de l'Empordà, la seva denominació d'origen, la festa de la verema, la defensa del vi escumós que el convertí en membre d'associacions i juntes regionals i nacionals, actuant en el plet de Londres contra el cava Peralada.

Modesto Domínguez col·laborà trenta-tres anys amb don Miquel Mateu, i després de la mort d'aquest el 1972 ha continuat durant més de tretze anys treballant a la casa amb la seva filla, donya Carme i el seu espòs Artur Suqué. Un greu infart sofert fa deu anys no el va retirar, i, ben refet, continuà amb l'entusiasme i l'activitat d'un jove, com ho fou sempre el seu esperit.

La provada eficàcia de la seva gestió en les activitats de la casa ha anat acompanyada de la discreció, cosa que vol dir que ni ha fet de personatge important, ni hi hagué espectacularitat. En aquest aspecte, el públic no hi hauria pres con-

tacte. El que donà popularitat a Domínguez fou el paper i el relleu públic, social i polític que tenia el Palau de Peralada. Malgrat la seva modestia, el seu paper era rellevant. I la seva influència era ben reconeguda, tant per les amistats que aconseguia, com perquè tingué tanta entrada en la família Mateu-Quintana que el consideraven i hi tenien la franquesa que esté amb un familiar.

La figura de Modest Domínguez era inseparable de la de don Miquel Mateu a l'Empordà, la comarca que el tenia captivat i en què li agradava viure tant com podia. El castell de Peralada era un dels punts culminants de la província. Destacava per la seva construcció, castell, església, museus, col·leccions i pel renom de la seva biblioteca. Peralada, Roses, Llançà, Figueres i tantes altres poblacions, tot l'Empordà aconseguiren obres públiques degudes a la preocupació, les relacions i la influència de don Miquel Mateu.

El renom més sòlid de Peralada, en aquella època i fins a la mort del senyor Mateu, era el que li guanyaven la relació social, política i econòmica que mantenia i els visitants que s'hi hostatjaven. El cap de l'Estat, generalíssim Franco, el Príncep, aleshores, avui Rei Joan Carles I, cardenals, bisbes, ambaixadors, ministres, personatges, del món de la cultura, les finances, la medicina, nacionals i estrangers. Era el gran moment de Peralada i, segurament, el punt culminant de la biografia de Modest Domínguez, que tingué l'amistat i es guanyà la confiança d'aquells personatges. Mai no en féu ostentació i procurava mantenir una posició discreta. De la seva adhesió a la modestia exquisida n'és prova la seva pràctica constant, que tant lliga amb el seu nom, i el seu cant a la modestia en l'opuscle que edità la seva intervenció en la sessió necrològica dedicada al senyor Mateu. Domínguez escrivia bé, però només s'ha publicat el dit opuscle i un altre sobre les Caves, el museu del vi de

Peralada i la urbanització Santa Margarida. Havia parlat de recollir les seves «memòries». Estic convençut que haurà deixat moltes pàgines escrites dels fets transcendents que havia conegut i les intrigues, gestions i conductes del qual fou testimoni.

Recordava amb tots els detalls l'entrada del generalíssim Franco, al Palau de Peralada; camí de Bordighera per veure's amb Mussolini, Serrano Suñer s'oblidà la cartera a l'habitació imperi en què dormí, i després d'haver marxat tot foren inquietuds fins que saberen que la cartera no s'havia perdut. La nit abans, els militars que els acompanyaven contaren a Domínguez com Franco els havia dit que insistissin sobre Serrano Suárez, que era el que anava decidit, a favor del «Eje», com s'anomenava l'aliança germano-italiana. Aquesta és una petita nota d'allò que sabia Modest Domínguez, en qui tanta confiança diposità don Miquel Mateu i altres personatges importants.

Domínguez entrà a la casa per un any i no se'n va moure més, parlà català, estimà la terra i la serví. A Peralada creà una gernació de personal, que esdevindria directiu i encarregat, que funcionà a la meravel·la. La paraula «La Casa» amb la qual parlaven del Palau, del seu conjunt i de totes les activitats, era una expressió que els estimulava i els unia. Tots els que han viscut aquesta realitat en senten nostàlgia i en el rec ord queden Miquel Mateu, Modest Domínguez, Ernest Albert, Martí Costa, Josep Costa, Francisco Golobardes, Miquel Golobardes, Miquel Mont, Pepito Albertí... En són retestimonis Enric Serra, Palahí, Padren, Oliveres, Torres, Menac...

La seva mort fou tan ràpida i discreta que no molestà ningú. I l'enterrament, sense esquela ni publicitat. Tal com ell volia. Així ho havia fet per la seva esposa. Junts descansen al cementiri de Roses.

RAMON GUARDIOLA I ROVIRA



08.15 Carta de ajuste.
08.30 Miradas.
09.30 Concierto.
10.30 El día del señor, Santa Misa.

11.30 Pueblo de Dios: «Los niños y la Biblia» (III).
12.00 Estudio Estadio.
15.35 Telediarlo.
15.35 Dragones y mazmorras.
16.05 Autopista hacia el cielo:

«De vuelta a casa». Cuando viajan hacia la granja del Sr. Simms, abuelo de Mark, Jonathan y Mark sufren un accidente, quedando este último en estado inconsciente, reviviendo el tiempo, feliz pasado junto a su abuelo cuarenta años antes.

16.55 Atletismo, campeonatos de Europa.

18.40 Pumuky: «El regalo de Navidad».

19.05 De 7 en 7.

19.30 Punto de encuentro.

20.30 Telediarlo.

21.05 Mascarada: «El dormilón». Un agente soviético de la KGB es asesinado por un brillante militar

21.55 Musical: Sabina.

22.5 Estudio Estadio, (Edición de noche).

00.30 Despedida y cierre.



10.30 Misa.

11.30 Miramar esportiu.

11.45 Carta de ajuste.

12.00 Música y músicos.

12.40 Dibujos animados.

13.00 Las travesuras de Alvin.

13.25 Gente menuda, menuda gente.

14.00 Recull informatiu.

14.10 Adiós, Mr. Chips.

15.00 Los Monchichis: «La mascota de Chupadodo».

15.30 Coraje.

15.55 Atletismo, campeonatos de Europa.

17.00 Estrenos TV: «Trece a la mesa». El capitán Hastings invita a su amigo, el famoso detective Hércules Poirot, a participar en un programa de televisión junto con Bryan Martin.

18.40 Atletismo, campeonatos de Europa.

21.00 El dominical.

22.05 Domingo cine: «Duerme, duerme, mi amor». Director: Francisco Regueiro. 1974.

Cuando le toca la lotería Mario cree tenerlo todo, tan sólo un obstáculo se interpone en su felicidad, su mujer.

23.40 Musical.

00.15 Despedida y cierre.



10.40 Comencament d'emissió.

10.45 Matinal a TV3: «Concert».

12.45 Fi d'emissió.

15.25 Fi d'emissió.

15.25 Comencament d'emissió.

15.30 Avanç informatiu.

15.35 El rei Arthur.

16.00 La pel·lícula del diumenge: «La fúria dels vikings»

Director: Mario Bava 1961.

17.30 Els ducs d'Hazzard: «Els lladregots».

18.30 Digui, digui...

18.45 Plats de nata: «Poltrona Express, Stan Laurel i Oliver Hardy».

19.15 Els grans carrilets: «Viatge a Tras-Os-Montes».

20.00 Vida salvatge: «L'ós polar».

20.30 Telenotícies.

21.00 Els joves. Quatre estudiants, en una destaralada casa al nord de Londres.

21.30 Tenko. Un grup de presoners en un camp de concentració japonès, governat pel capità Yamauch.

Una de les presoners, Sylvia, es rebel·la a fer reverències als seus guàrdies i és castigada per això...

22.30 23 F., el fracàs d'un cop d'estat.

23.10 Gol a gol.

00.10 Fi d'emissió.

LOS SITIOS

DIARI DE GIRONA

Semana del 10 al 16 de febrero

Las aventuras de Pepe Carvalho

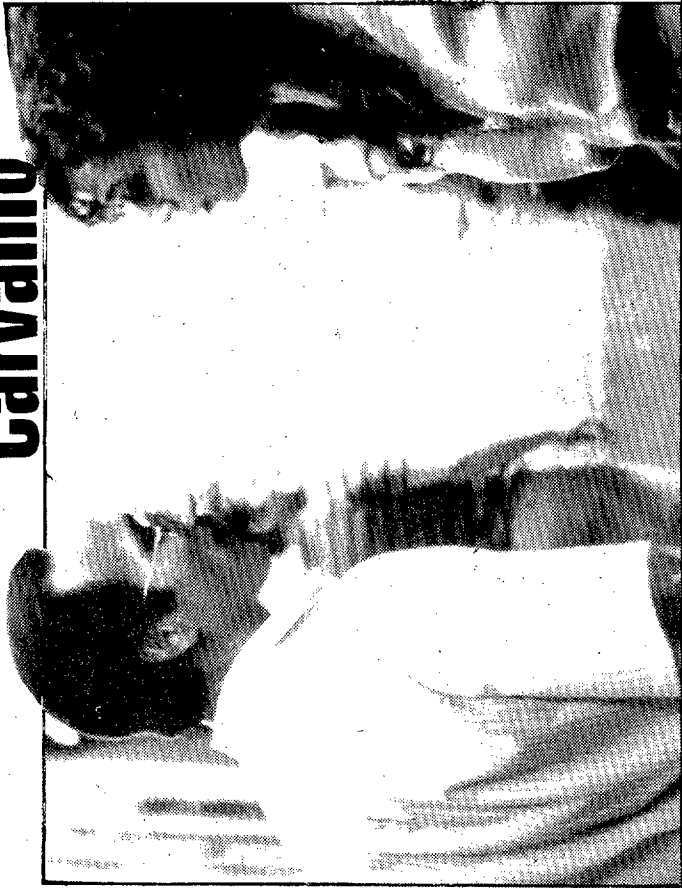

El próximo día 21 comenzará la coproducción de TVE con Telecip-PPJ (Francia), «Las aventuras de Pepe Carvalho», basada en el personaje creado por Manuel Vázquez Montalbán y dirigida por Adolfo M. Aristarain. La serie consta de ocho episodios, que son historias inéditas que el autor sitúa en Menorca, Galicia, Andorra y, por supuesto, Barcelona. El protagonista es Eusebio Ponce y junto a él son hijos en los ocho capítulos Alicia Sánchez, que encarna a la compañera de Pepe (Charo) y su ayudante Biscuter, protagonizado por Ovidi Montllor.

Programación



Ja hem obert!

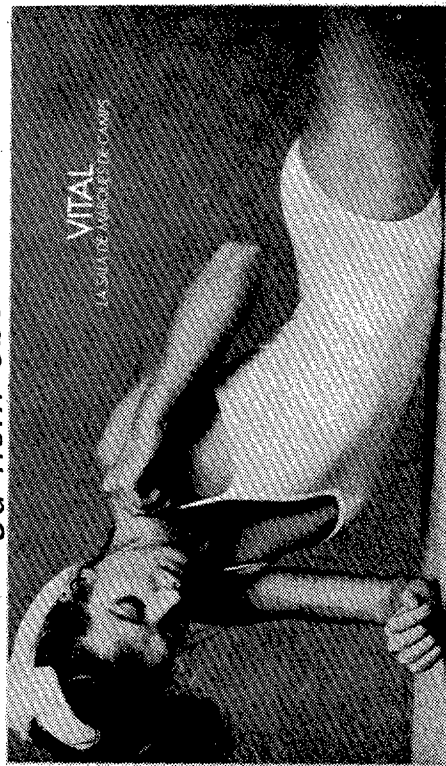
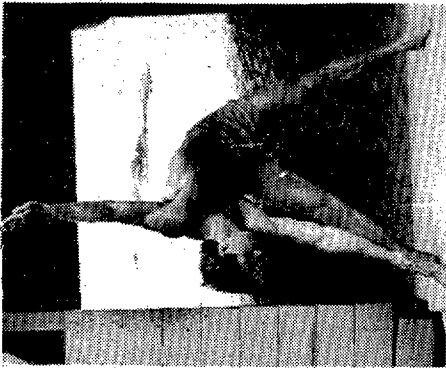

LA CONDICIONAMENT FISC

LA SAUNA FINLANDESA

ES SOLARIUMS UVA

VITAL

LA SALA DE MASSAJES DE CAMES

LA SAUNA FINLANDESA

LA CONDICIONAMENT FISC

LA SAUNA FINLANDESA

ES SOLARIUMS UVA



Succlima s.a.

calefacció

aire condicionat

Ctra. Nacional II. Km. 758

Apartat de Correus, 98

FIGUERES (Girona) Tel. 525052



- 07.15 Carta de Ajuste.
07.29 Presentación.
09.00 Puesta a punto.
09.15 La cesta de la compra.
09.30 Los ricos también lloran.
Don Alberto intenta descubrir la situación actual de Mariana.
10.00 Estudio Estadio.
11.30 Dinastia. Kryslie regresa a su casa, dejando a Toscanini con sus requerimientos amorosos.
12.30 Avancé de l'informatiu.
12.33 Tres per quatre.
13.30 Grear i viure.
14.00 L'informatiu.
15.00 Telediario 1.
15.35 En busca de amores perdidos. «Niña del ayer».
16.30 La tarde.
17.20 Avance telediario.
17.25 De aquí para allá. «Carnaval Hurren y Zubietan».
17.50 ¡Hola, chicos!
18.00 Barrío Sésamo.
18.30 El espejo mágico.
19.00 El planeta imaginario.
19.30 Dinamo.
20.00 Consumo. «Seguros médicos. ¿Podemos estar seguros?».
20.30 Telediario 2.
21.05 Telediario punto y aparte.
21.15 El hombre y la tierra. «El marlin pescador».
21.45 ... y la vida continúa.
Saverio es un joven ambicioso que planea hacerse con los negocios de su padre y casarse con Giovanna Marassi, hija de un poderoso industrial.



- 10.15 Antiope 1.
10.45 Croque-vacances.
12.05 Tournez... manège.
13.00 Journal.
13.50 Dallas.
14.35 Rio verde.
16.25 Croque-vacances.
17.25 Les aventures de Pinocchio.
18.25 Mini-journal.
18.40 La vie des boîtes.
18.45 Huit, ça suffit!
19.40 Cocoricocoboy.
20.35 Special étoiles et toiles. «Le jour se lève». «Les amants du capricorne». «Dainah».



- 16.45 Carta de ajuste.
17.00 D'act d'allà.
17.30 Bercenar a Sant Cugat.
18.30 Picaïjos de l'avi.
18.45 Carta de ajuste.
18.59 Presentación.
19.00 Agenda.
19.15 Curso de francés.
19.30 Manos artesanas.
19.45 Arte y tradiciones populares.
20.00 La hora de Bill Cosby.
Pese a la prohibición de su padre Vanessa decide ir a ver una película de terror, pasando la noche asustada por las pesadillas.
20.30 La noche del cine español.
22.00 Segundo López, aventurero urbano. Director: Ana Mariscal. 1952. Segundo López, decide emprender la aventura a sus cuarenta años yéndose a Madrid. Allí, ayudado de «el Chirri» gastará todo el dinero que tiene deblendo después hacer mill y un oficio para sobrevivir. Un día no le quedará más remedio que volver a su Cáceres natal. La aventura ha terminado.
23.30 Últimas preguntas.
24.00 Metrópolis.
00.30 Despedida y cierre.



- 06.45 Télé matin.
09.00 Encore une question.
11.35 Itinéraires.
12.05 La académie des neuf.
13.30 La vallée des peupliers.
14.00 Aujourd'hui la vie.
15.00 Châteauvalon.
15.55 C'est encore mieux l'après-midi.
18.00 Ma sorcière bien-aimée.
19.15 Actualités régionales.
19.40 La trappe.
20.00 Journal.
20.35 A l'est d'Eden.
22.10 Les jours de notre vie.
23.10 Journal.



- 13.30 Començament d'emissió.
13.32 Avancé Informatiu.
13.35 TV3, segona vegada. «Gol a gol».
14.30 Telenotícies.
15.15 Dancin' Days.
16.00 Diguí, digui...
19.00 Avancé Informatiu.
19.05 Pobles de Catalunya. «Valhrama».
19.15 Fes Flash.
19.45 L'ofici d'aprendre.
20.15 Concurs.
20.30 Telenotícies.
21.00 Informatiu Cinema.
21.30 Cinema 3.
23.30 Arsenal. «Tom Waits».
24.00 Fi d'emissió.
12.00 La vie à plein temps.
13.30 A travers champs.
16.05 Les suspects.
17.40 La cuisine des marins.
19.00 Journal national.
19.15 Journal régional.
19.15 Journal régional.
19.35 Opération Condor.
19.45 Résultat des courses.
19.55 Les entrecats.
20.05 Les nouveaux jeux de 20 heures.
20.35 Les centurions.
22.05 Soir 3.
22.30 Boîte aux lettres.
23.25 Prélude à la nuit.
23.30 Espace 3.



- 08.15 Carta de ajuste.
09.30 Nuestra semana.
09.30 Un, dos, tres...: «Flamenco» (Rep.).
10.55 La bola de cristal.
11.20 La cuarta parte.
11.50 Lotería.
11.00 Gente joven.
11.30 El mundo.
15.00 Telediario.
15.35 David el gnomu: «El tobillo roto».
16.05 Primera Sesión: «Viento en las velas». Director: Alexander Mac Kendrick. 1965. Encargado de trasladar a un grupo de niños de Jamaica aislado por un fuerte temporal a Inglaterra, el capitán Marlope es abordado por un pirata que se queda con los niños. Marlope comunica a sus padres la muerte de éstos...
18.00 La pantera rosa: «En lo rosado de la noche».
18.30 Las aguas del recuerdo: «Alange».
19.00 De película.
19.30 Brigada especial: «Código de silencio».
20.30 Telediario.
21.05 Informe semanal.
22.30 Sábado cine: «Tal como éramos». Director Sydney Pollack 1973. El matrimonio entre Hubbell Gardner y Katie Morowwwy parece no funcionar del todo. Él gusta de coquetear con todas las mujeres. Y se conforma con escribir libros de ínfima calidad.



- 10.30 La pequeña Memmo (XV).
11.00 Tres i no res.
11.25 Diguí, digui...
11.45 Pleitaguensam.
12.10 Gent guapa: «Estética».
13.00 Novela del disabte: «La saga de los Riús» (VII).
14.00 Recull informatiu.
14.55 Carta de ajuste.
15.00 Estradio-2.
15.00 Musical.
15.30 Reportaje.
21.00 La ventana electrónica: «De Villalba a Palermón».
23.30 Opera: «La coronación de Poppea». Original de Claudio Monteverdi, desde el Opera House de Zurich.
10.40 Journal des sourds et des malentendants.
11.00 Le journal d'un siècle: 1939.
13.25 Cosmos 1999.
14.15 Récré A2.
14.50 Les jeux du stade.
17.15 Les carnets de l'aventure.
18.00 Les mystères de l'ouest.
18.50 Des chiffres et des lettres.
19.10 D'accord, pas d'accord.
19.15 Actualités régionales.
20.35 Les césars.
21.55 Alfred Hitchcock présente...
20.40 Le malade imaginaire.
22.15 Droit de réponse. L'esprit de contradiction.



- 07.45 Le temps de vivre.
08.00 Bonjour, la France.
09.45 A votre service.
11.00 Hauts de gammes.
12.30 Midi-trente.
13.50 La séquence du spectacle.
14.25 Matt Houston.
15.15 Astro, le petit robot.
15.45 Tiercé à Enghien.
15.55 Temps X.
16.50 Blanc bleu rouge.
17.50 Trente millions d'amis.
19.05 Les trois premières minutes.
20.40 Le malade imaginaire.
22.15 Droit de réponse. L'esprit de contradiction.



- 15.25 Començament d'emissió.
15.30 Avancé informatiu.
15.35 El món màgic del màgic Bruffi: «La dama de les aligües».
16.00 Els barrufets.
16.30 Fes Flash! (repetició) i Olhana Molls.
18.00 La dona bíblica: «L'emboïc de John». Jaime Sommers, juntament amb Pierre Lambert, ha de viatjar a París per recuperar unes valuoses pintures que han desaparegut misteriosament.
18.45 La ruta de la seda: «Més enllà de Bagdad».
19.45 Trenta minuts.
20.30 Telenotícies cap de setmana.
21.00 Vostè jutja.
22.30 Pellícula. «El còndor». Director: John Guillermin. 1970. Quan el reclut Luke s'assabenta del fabulós tresor que els rebels mexicans han guardat en una fortíssima anomenada «El còndor» fuig de la presó i juntament amb un bandit Jarco és el seu nom, demanen l'ajuda als aparkes i al seu cap Santana. Santana desconfia l'existència del tresor i quan ho fa és mort pels dos malfactors.
00.10 Fi d'emissió.
11.25 A chaque région son programme.
12.00 Des cadres et des entrepises.
12.30 Les pids sur terre.
13.30 Horizon.
14.30 Caisse nationale d'assurance maladie.
15.00 Forum gestion des PME-PMI.
17.30 Transats en double.
19.00 Journal national.
19.05 Rendez-vous avec la 3.
19.50 Résultat des courses.
19.55 Les recettes de Gill et Julie.
20.05 Le Disney channel.
22.00 Soir 3.
22.25 Dynastie.
23.10 Musiclub.



- 10.40 Journal des sourds et des malentendants.
11.00 Le journal d'un siècle: 1939.
13.25 Cosmos 1999.
14.15 Récré A2.
14.50 Les jeux du stade.
17.15 Les carnets de l'aventure.
18.00 Les mystères de l'ouest.
18.50 Des chiffres et des lettres.
19.10 D'accord, pas d'accord.
19.15 Actualités régionales.
20.35 Les césars.
21.55 Alfred Hitchcock présente...
20.40 Le malade imaginaire.
22.15 Droit de réponse. L'esprit de contradiction.



- 15.25 Començament d'emissió.
15.30 Avancé informatiu.
15.35 El món màgic del màgic Bruffi: «La dama de les aligües».
16.00 Els barrufets.
16.30 Fes Flash! (repetició) i Olhana Molls.
18.00 La dona bíblica: «L'emboïc de John». Jaime Sommers, juntament amb Pierre Lambert, ha de viatjar a París per recuperar unes valuoses pintures que han desaparegut misteriosament.
18.45 La ruta de la seda: «Més enllà de Bagdad».
19.45 Trenta minuts.
20.30 Telenotícies cap de setmana.
21.00 Vostè jutja.
22.30 Pellícula. «El còndor». Director: John Guillermin. 1970. Quan el reclut Luke s'assabenta del fabulós tresor que els rebels mexicans han guardat en una fortíssima anomenada «El còndor» fuig de la presó i juntament amb un bandit Jarco és el seu nom, demanen l'ajuda als aparkes i al seu cap Santana. Santana desconfia l'existència del tresor i quan ho fa és mort pels dos malfactors.
00.10 Fi d'emissió.
11.25 A chaque région son programme.
12.00 Des cadres et des entrepises.
12.30 Les pids sur terre.
13.30 Horizon.
14.30 Caisse nationale d'assurance maladie.
15.00 Forum gestion des PME-PMI.
17.30 Transats en double.
19.00 Journal national.
19.05 Rendez-vous avec la 3.
19.50 Résultat des courses.
19.55 Les recettes de Gill et Julie.
20.05 Le Disney channel.
22.00 Soir 3.
22.25 Dynastie.
23.10 Musiclub.



- 10.40 Journal des sourds et des malentendants.
11.00 Le journal d'un siècle: 1939.
13.25 Cosmos 1999.
14.15 Récré A2.
14.50 Les jeux du stade.
17.15 Les carnets de l'aventure.
18.00 Les mystères de l'ouest.
18.50 Des chiffres et des lettres.
19.10 D'accord, pas d'accord.
19.15 Actualités régionales.
20.35 Les césars.
21.55 Alfred Hitchcock présente...
20.40 Le malade imaginaire.
22.15 Droit de réponse. L'esprit de contradiction.

tve1

07.15 Carta de ajuste.
07.29 Presentación.
07.30 Buenos días.
09.00 Puesta a punto.
09.15 La cesta de la compra.
09.30 Los ricos también lloran.
10.10 Dineu a jueves.
11.30 Dinastia. Nick Toscani rechaza nuevamente a Fallon.
12.30 Avancé de l'informatiu.
12.33 Tres per quatre.
13.30 Roba neta, roba bruta.
14.00 L'informatiu.
14.55 Presentación.
15.00 Telediario 1.
15.35 En busca de amores perdidos.
16.30 La tarde.
17.20 Avance Telediario.
17.25 Un país de Sagitario. «El agua».
17.50 ¡Hola, chicos!
18.00 Barrio Sésamo.
18.30 Sherlock Holmes. «El caso del tesoro sumergido».
19.00 Ana, Giro y compañía. «La fuga de Ciro».
19.30 Al galope.
20.00 Más vale prevenir.
20.30 Telediario 2.
21.05 Telediario punto y aparte.
21.15 Un, dos, tres... «El flamenco».
22.50 Pepe Carvalho.
23.45 Telediario 3.
00.15 Teledoparte.
00.25 Despedida y cierre.
00.27 Carta de ajuste.
00.29 Presentación.
00.30 Buscando al señor Goodbar. Director: Richard Brooks. 1977.

tve1

10.15 Antiope 1.
10.45 Croque-vacances.
12.05 Tournez... manège.
13.00 Journal.
13.50 Dallas.
14.35 Temps libres... à la récré.
16.00 Au nom de la loi.
16.25 Croque-vacances.
17.25 Salvator et les Mohicans de Paris.
18.40 La vie des Botes.
18.45 Huit, ça suffit.
19.10 La vie des Botes.
20.35 Le jeu de la vérité. Elton John.
22.20 Le vignoble des maudits.
23.35 Ouvert la nuit.

16.45 Carta de ajuste.
17.00 Enric, parada i fonda.
17.45 Productions de TVE a Catalunya.
18.30 Tres i no res.
18.45 Carta de ajuste.
18.59 Presentación.
19.00 Agenda informativa.
19.15 Curso de francés.
19.30 Manos artasanas.
19.45 Arte y tradiciones populares.
20.05 Así es Hollywood.

20.30 Tratamiento de shock. Director Alain Jessua.
1972. Héliène Massou se somete a un costoso tratamiento de telasoterapia en un centro médico adonde acuden unos pocos privilegiados. Todos han pasado los cincuenta y son millonarios. Pero aun sin quererlo Héliène descubre algo oculto y terrible...

22.00 Cortometrajes. «Paisajes».
«Cine parlante Coyne».
22.30 Art Nouveau. «La fiebre viva».

23.30 Pop Rock en la noche.

24.00 Metrópolis.

00.30 Despedida y cierre.

06.45 Télématin.
10.30 Antiope vidéo.
12.05 L'académie des neuf.
12.45 Journal.
13.30 La vallée des peupliers.
14.00 Aujourd'hui la vie.
15.00 Hôtel.
15.30 C'est encore mieux l'après-midi.
17.30 Récré A2.
18.00 Ma sorcière bien-aimée.
18.50 Des chiffres et des lettres.

19.15 Actualités régionales.
20.35 Un seul être vous manque.
21.35 Apostrophes.
23.00 La chute de la maison Usher.

TV3

13.30 Començament d'emissió.
13.32 Avancé informatiu.
13.35 TV3, segona vegada. «A tot esport».
14.30 Telenotícies.
15.15 Dancin' Days.
16.00 Aula visual.
19.00 Avancé informatiu.
19.05 Pobles de Catalunya.
19.15 Fes Flash.
19.45 L'home invisible.
20.15 Concurs.
20.30 Telenotícies.

21.00 Trossos. «Informatiu cinema».

21.30 Històries imprevistes.

«Trampa». El inspector McLintock utilitza com a trampa para cazar a un curioso asesino a la policia Mary Bryan. Pero cuando la policia se da cuenta, Mary Bryan y el asesino han desaparecido.

22.00 Retrat. «Tintoretto».

23.30 Cinema de mitjanit. «Blanches».

00.45 Fi d'emissió.

FR3

17.00 L'âge en fleur.

17.15 Ado'c.

17.30 Un naturaliste en campagne.

18.00 Magazine 18/19.

19.00 Journal.

19.15 Journal régional.

19.35 Opération Condor.

20.05 Les nouveaux jeux de 20 heures.

20.30 D'accord, pas d'accord.

20.35 A nous les beaux dimanches!

21.30 Vendredi.

22.30 Soir 3.

22.50 Espace francophone.

23.20 Prélude à la nuit.

tve1

07.15 Carta de ajuste.
07.29 Presentación.
07.30 Buenos días.
09.00 Puesta a punto.
09.15 La cesta de la compra.
09.30 Los ricos también lloran. Esther y Mariana discuten una vez más.
09.55 Vivir cada día. «Camino de Santiago, camino de las estrellas».
11.10 Consumo.
11.35 Dinastia. Jeff Colby, después de abandonar la man-sión Carrington pensando que su mujer ha abortado, es convencido por Blake y vuelve.

12.30 Avancé de l'informatiu.
12.33 Tres per quatre.
13.30 L'armari dels 7 calaixos.
14.00 L'informatiu.
14.55 Presentación.
15.00 Telediario 1.
15.35 En busca de amores perdidos. «Silencio mortal».

16.30 La tarde.
17.20 Avance telediario.
17.25 Dentro de un orden. «El consejo de Estado».

17.50 ¡Hola chicos!
18.00 Barrio Sésamo.
18.30 Los electroduendes.
19.00 Objetivo 92.
20.00 Las cuentas claras.
20.30 Telediario 2.
21.05 Telediario punto y aparte.
21.15 Directo en la noche.
22.10 Mujeres de Hollywood.
23.05 En portada.
23.35 Telediario 3.
00.15 Testimonio. «Testimonio de Germán Martínez».

00.20 Despedida y cierre.

tve1

10.15 Antiope 1.
10.45 Croque-vacances.
12.05 Tournez... manège.
13.50 Dallas.
14.35 Transcontinental.
16.25 Croque-vacances.
17.25 Salvator et les mohicans de Paris.
18.25 Mini-journal.
18.40 La vie des Botes.
18.45 Huit, ça suffit!
19.10 La vie des Botes.
19.40 Cocoricocoboy.
20.00 Journal.
20.35 Allô, oui? j'écoute.
21.45 Les battants.

tve2

16.45 Carta de ajuste.
17.00 Digui... digui.
17.30 Berenar a Sant Cugat.

18.30 D'Artacan.

18.45 Carta de ajuste.

18.59 Presentación.

19.00 Agenda.

19.15 Curso de francés.

19.30 Manos artasanas.

19.45 Arte y tradiciones populares.

20.00 Tablón de anuncios (II).

21.00 La edad de hierro. Vaino y Lemminki, el «hombre de las mujeres», rivalizan para conseguir la mano de la hija de la Sra. de Phjola, mujer ambiciosa y sedienta de poder...

22.20 Tiempos modernos.

23.15 Búscate la vida.

00.05 Metrópolis.

00.35 Despedida y cierre.

FR3

06.45 Télé matin.

11.35 Les carnets de l'aventure.

12.05 L'académie des neuf.

13.30 La vallée des peupliers.

15.00 Châteaueuallon.

15.55 C'est encore mieux l'après-midi.

17.30 Récré A2.

18.00 Ma sorcière bien-aimée.

18.50 Des chiffres et des lettres.

19.15 Actualités régionales.

19.40 La trappe.

20.35 French connection.

22.20 Cinéma, cinémas.

23.20 Johnny Staccato.

23.45 Journal.

TV3

13.30 Començament d'emissió.
13.32 Avancé informatiu.
13.35 TV3, segona vegada. «Joc de ciència», «30 minuts».

14.30 Telenotícies.

15.15 Dancin' Days.

16.00 Aula visual.

19.00 Avancé informatiu.

19.05 Digui, digui...

19.15 Fes Flash.

19.45 Perifèric.

20.15 Concurs.

20.30 Telenotícies.

21.00 Bàsquet.

22.30 Àngel Casas Show.

24.00 Fi d'emissió.



FR3

12.00 La vie à plein temps.

17.00 L'âge en fleur.

17.15 Dynastie.

18.55 La panthère rose.

19.00 Journal national.

19.15 Journal régional.

19.35 Opération Condor.

19.45 Résultat des courses.

19.55 Les entrecats.

20.05 Les nouveaux jeux de 20 heures.

20.30 D'accord, pas d'accord.

20.35 Cartouche.

22.30 Soir 3.

22.55 Triangles.



- 07.15 Carta de ajuste.
- 07.29 Presentación.
- 07.30 Buenos días.
- 09.00 Puesta a punto.
- 09.15 La cesta de la compra.
- 09.30 Los ricos también lloran.
- Luis Alberto despierta a Mariana para conversar con ella después de regresar completamente bebido. Toda la casa se sorprende con estos hechos...
- 10.00 Directo en la noche.
- 11.00 Más vale prevenir.
- 11.30 Dinastía. Blake Carrington está temporalmente ciego debido al atentado sufrido.



- 16.45 Carta de ajuste.
- 17.00 D'act d'allà.
- 17.30 Berenar a Sant Cugat.
- 18.30 D'Aracan.
- 18.45 Carta de ajuste.
- 18.59 Presentación.
- 19.00 Agenda.
- 19.15 Curso de francés.
- 19.30 Maros artesanas.
- 19.45 Arte y tradiciones populares.
- 20.00 Viejos amigos.
- 20.15 Perros. «Los galgos».
- 20.30 Con las manos en la masa.
- 21.00 Fin de siglo.
- 22.30 Jazz entre amigos.
- 23.30 Enredo. Danny y Burt esperan la llamada de los secuestradores después de entregarles en rescate de Elaine. El detective Donahé explica a Jessica que está enamorado de ella. Jodie se va a casar, pero en lugar de la novia llega una nota cancelando el matrimonio.
- 23.55 Tiempo de crear.
- 00.10 Metrópolis.
- 00.40 Despedida y cierre.



- 10.15 Antiope 1.
- 10.45 Salut, les petits loups!
- 11.45 La une chez vous.
- 12.05 Tournez... manège.
- 13.50 Vitamine.
- 15.50 Hirondelles et Amazones.
- 17.25 Salvator et les Mohicans de Paris.
- 18.40 La vie des Botes.
- 18.45 Huit, ça suffit.
- 19.10 La vie des Botes.
- 19.53 Tirage du tac-o-tac.
- 20.00 Journal.
- 20.40 Grand hôtel.
- 21.35 Contre-enquête.
- 22.35 Performances.



- 13.30 Començament d'emissió.
- 13.32 Avanç Informatiu.
- 13.35 TV3 Segona vegada. «Trossos», «Curar-se en salut».
- 14.30 Telenotícies.
- 15.15 Dancin' Days.
- 16.00 Aula visual.
- 19.00 Avanç Informatiu.
- 19.05 Pobles de Catalunya.
- 19.15 Fes Flash.
- 19.30 Botó Flux.
- 20.00 De qué va?
- 20.15 Concurs.
- 20.30 Telenotícies.
- 21.00 Magnum. «Tocado». Higgins es acusado de asesinato cuando, en un campeonato de esgrima, da muerte a su oponente, que es su enemigo de toda la vida. Magnum emplea a investigar.
- 22.00 Música vista.
- 22.45 Galería oberta.
- 24.00 Fi d'emissió.



- 06.45 Télé matin.
- 09.00 Récré A2.
- 12.00 L'académie des neuf.
- 13.30 La vallée des peupliers.
- 14.00 L'homme qui savait.
- 15.45 Récré A2.
- 17.00 Terre des bêtes.
- 17.30 Super-platine.
- 18.00 Ma sorcière bien-aimée.
- 18.50 Des chiffres et des lettres.
- 19.15 Actualités régionales.
- 20.00 Journal.
- 20.35 Lionel Jospin.
- 21.55 Le dossier d'Alain Decaux.
- 23.10 Journal.



- 12.00 La vie à plein temps.
- 17.00 L'âge en fleur.
- 17.30 Fraggle Rock.
- 18.55 La panthère rose.
- 19.00 Journal national.
- 19.35 Opération Condor.
- 19.45 Résultat des courses.
- 19.55 Les entrecuats.
- 20.05 Les nouveaux jeux de 20 heures.
- 20.35 La fête en France.
- 21.35 Thalassa.
- 22.15 Soir 3.
- 22.40 Cinéma sans visa.
- 00.35 Prélude à la nuit.



- 07.15 Carta de ajuste.
- 07.29 Presentación.
- 07.30 Buenos días.
- 09.00 Puesta a punto.
- 09.15 La cesta de la compra.
- 09.30 Los ricos también lloran.
- Don Alberto advierte a Mariana que tenga cuidado con las relaciones que últimamente está teniendo con su hijo Luis Alberto.
- 10.00 Fin de siglo.
- 12.25 Avance telediarario.
- 12.30 Teletexto.
- 11.30 Dinastía. Blake acusa a Logan Rhomewood de su atentado.



- 16.45 Carta de ajuste.
- 17.00 Jo estimo la tele.
- 17.30 Berenar a Sant Cugat.
- 18.30 Picaïjos de l'avi.
- 18.45 Carta de ajuste.
- 18.59 Presentación.
- 19.00 Agenda.
- 19.15 Curso de francés.
- 19.30 Baloncesto.
- 21.05 Fila 7.
- 22.10 Solo en la noche. Director. Joseph L. Mankiewicz. 1947. Debido a las heridas recibidas en combate en la II Guerra Mundial un marino pierde la memoria y sólo recuerda su nombre y un hotel de Los Angeles. Al llegar allí recoge una maleta que tenía en consigna y al encontrarse con una cuenta corriente bancaria teme ser un asesino. Con la ayuda de una cantante de cabaret y un detective descubrirá que estuvo implicado en un crimen.
- 00.10 Metrópolis.
- 00.40 Despedida y cierre.



- 16.30 La Tarde.
- 17.20 Avance Telediarario.
- 17.25 El arte de vivir.
- 17.50 Hola, chicos!
- 18.00 Barrio Sésamo.
- 18.30 El Kiosko.
- 19.00 Elegir una profesión. «Informador turístico».
- 19.30 Al mil por mil.
- 20.00 M.A.S.H. «Inga».
- 20.30 Telediarario 2.
- 21.05 Telediarario punto y aparte.
- 22.10 Jueves a jueves.
- 23.35 Telediarario 3.
- 00.05 Teledaporte.
- 00.15 Despedida y cierre.



- 13.30 Començament d'emissió.
- 13.32 Avanç Informatiu.
- 13.35 TV3 segona vegada. «Informatiu Cinema». Àngel Casas Show».
- 14.30 telenotícies.
- 15.15 Dancin' Days.
- 16.00 Aula visual.
- 19.00 Avanç Informatiu.
- 19.05 Pobles de Catalunya.
- 19.15 Fes Flash.
- 19.45 Joc de ciència magazine.
- 20.15 Concurs.
- 20.30 Telenotícies.
- 21.00 Mafra, la societat del crim.
- 22.00 Curar-se en salut. «El segundo mes de vídeo».
- 22.30 Temps de neu.
- 22.45 A tot esport.
- 24.00 Fi d'emissió.



- 06.45 Télématin.
- 10.30 Antiope vidéo.
- 12.00 Midi informations-météo.
- 12.05 L'académie des neuf.
- 13.30 La vallée des peupliers.
- 14.00 Aujourd'hui la vie.
- 15.00 Hôtel.
- 17.30 Récré A2.
- 18.00 Ma sorcière bien-aimée.
- 18.50 Des chiffres et des lettres.
- 19.10 Actualités régionales.
- 20.00 Journal.
- 20.35 La folie des grandeurs.
- 22.20 Actions.
- 23.35 Journal.

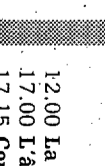

- 12.00 La vie à plein temps.
- 17.00 L'âge en fleur.
- 17.15 Connexion fin.
- 17.30 Edgar, le détective cambrioleur.
- 18.00 Magazine 18/19.
- 18.55 La panthère rose.
- 19.00 Journal national.
- 19.15 Journal régional.
- 19.35 Opération Condor.
- 19.55 Les entrecuats.
- 20.05 Les nouveaux jeux de 20 heures.
- 20.35 Histoire d'un jour. 17 novembre 1985: la mort en direct.
- 22.05 Soir 3.
- 22.30 Itinéraires portugais.
- 22.55 Prélude à la nuit.

La cambra fotogràfica

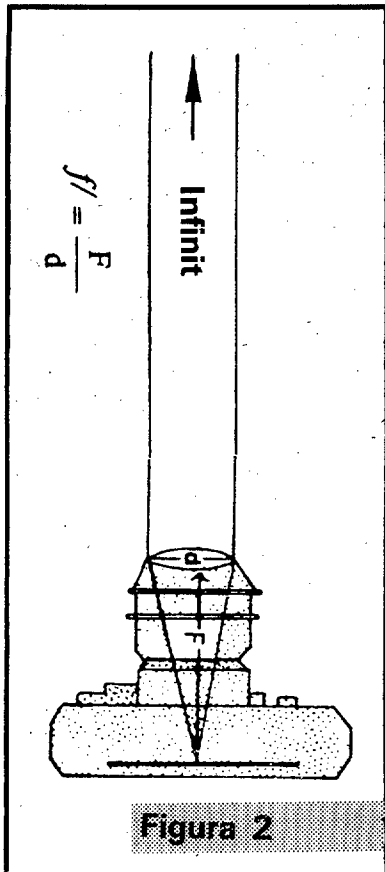
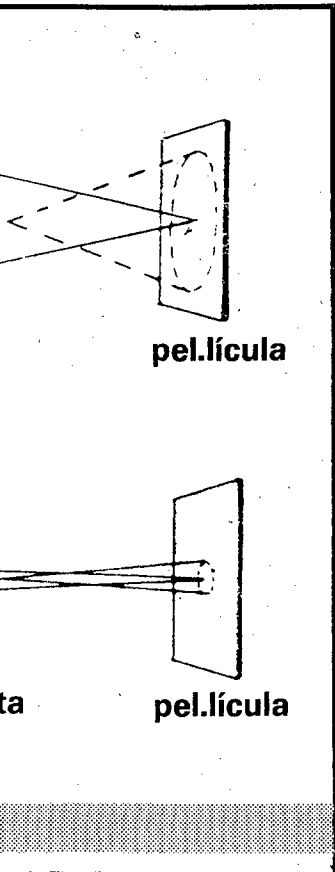

que posseeix la pel·lícula per distingir entre tons íntimament relacionats en l'escala de la brillantor. La qualitat del contrast és pre-determinada pel seu fabricant; pot ser variada, variant a la vegada el revelat i el positiu subseqüent.

De vegades és prou complicat encertar quina velocitat d'obturació i obertura de l'objectiu s'han d'utilitzar per obtenir unes fotografies exposades correctament. Això es pot saber consultant el fulletó que moltes vegades s'adjunta amb la pel·lícula o preguntant al proveïdor habitual. Existeixen moltes combinacions d'obertures de l'objectiu i velocitats d'obturació que deixen que la mateixa quantitat de llum incideixi sobre la pel·lícula. Per exemple, si es canvia d'una velocitat d'obturació a una altra de més ràpida, que deixa que la meitat de la llum xoqui amb la pel·lícula, es pot conservar la totalitat de la llum obrint l'objectiu a una obertura superior. Passa el mateix al revés. Si es canvia la velocitat d'obturació de manera que deixa passar dues vegades la quantitat de llum, es pot utilitzar la pròxima obertura més petita perquè la quantitat de llum sigui la mateixa d'abans.

Un mateix podria fabricar-se una cambra fotogràfica sense objectiu per realitzar fotografies. Per fer-ho s'utilitza, enlloc d'un complex conjunt d'elements de cristall òptics, un simple forat fet a una fulla de cartó o metall lleuger. De fet és així com funcionen les cambres fotogràfiques. Les ones lluminoses procedents d'una bugia encesa passen a través del forat i continuen en línia recta incidint en la pel·lícula sensible a la llum. A la fi d'una llarga exposició a aquests raigs lluminosos, el forat es tapa, es treu la pel·lícula i aquesta es revela.

Les imatges produïdes d'aquesta manera es caracteritzen per una enorme profunditat de camp, però careixen de nitidesa. Per la fotografia real, és necessari un objectiu.

El fet que la llum es refracti en passar de l'aire a un cristall o al revés, és un fet bàsic en el disseny dels objectius.

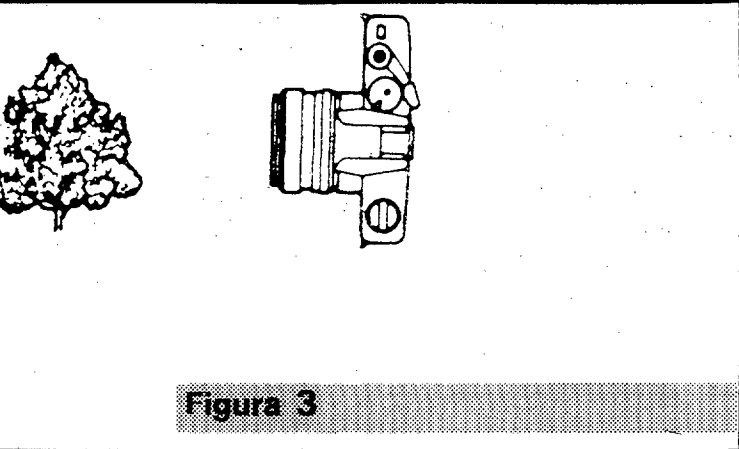

itza; si no es té el manual d'instruccions és millor portar la cambra quan es vagi a comprar pel·lícula.

cula són: sensibilitat (Velocitat o rapidesa), granularitat i contrast. La sensibilitat en una pel·lícula significa la rapidesa amb què respon a l'acció de la llum en incidir sobre ella. Una alta sensibilitat permet fer fotografies amb poca llum. Els fabricants han fet el màxim possible per produir pel·lícules amb els quals l'alta sensibilitat i la

granularitat estiguessin combinades i han arribat a aconseguir èxits importants en aquest camp. Un granet més gros és més sensible que un de petit.

La granularitat existeix a totes les pel·lícules. Les regles bàsiques del control del gra són tres:

-Mínima exposició = gra mínim.

-Màxim revelat = més gra.

-Sobreexposició i subexposició = gra màxim.

Exposició

El contrast és una habilitat

Deu consells pràctics per obtenir bones fotografies

* **Subjecta la cambra fermement, amb les dues mans mentre els colzes es mantenen enganxats al cos. Acciona suaument el disparador.**

* **Quan sigui possible agafar primers plans del subjecte recorda que amb la majoria de les cambres et pots acostar al subjecte a 1,20, 1,50 i amb algunes encara de més a prop.**

* **Inclou algun subjecte concret en primer pla quan realitzis fotografies a gran distància, com ara paisatges.**

* **Es millor mantenir al subjecte entretingut amb qualsevol cosa que tenir-lo fix i rígid davant la cambra.**

* **Quan trobis un motiu no et limitis a acostar-t'hi i accionar el disparador. Observa'l primer des de tots els angles que et sigui possible.**

* **Quan fa mal temps s'haurà de disparar des d'angles alts per mantenir el cel fora de la fotografia, ja que els cels surten descolorits i mancats d'interès.**

* **Considera la línia de l'horitzó, no divideixis mai la imatge en dues parts iguals. Baixa la línia lleugerament per donar més sensació d'espai.**

* **Fes primers plans per transmetre un sentit d'intimitat i grans plans per donar major profunditat a la fotografia.**

* **S'ha d'observar la part que estarà darrera el subjecte a fotografiar, pot millorar o desfavorir la fotografia enormement.**

* **Evita posar el centre d'interès al centre de la fotografia, si es fa així el subjecte quedarà estàtic i sense interès.**

TU et mereixes les millors fotografies...



...i el millor àlbum*

JOAN & JOSEP SEGUR
ESTUDI FOTOGRÀFIC
MAJOR, 53 TEL. 440426
BESCANÓ

*US OFERIM, DE FRANCS, EL VOSTRE NOM GRAVAT EN OR DE 18 K. EN EL VOSTRE ÀLBUM.

Ricard Pardo Fotògraf
FOTOS DE NOCES
Ultònia, 8 - GIRONA
TEL. 211702

video club
vtarres
REPORTATGES FOTO-VÍDEO
Indústria, 22 - Tel. 420555 ANGLÈS

fotografia LAURA
AL SEU SERVEI
Tel. 255332
Carrer TRINITAT, 81
ROSES

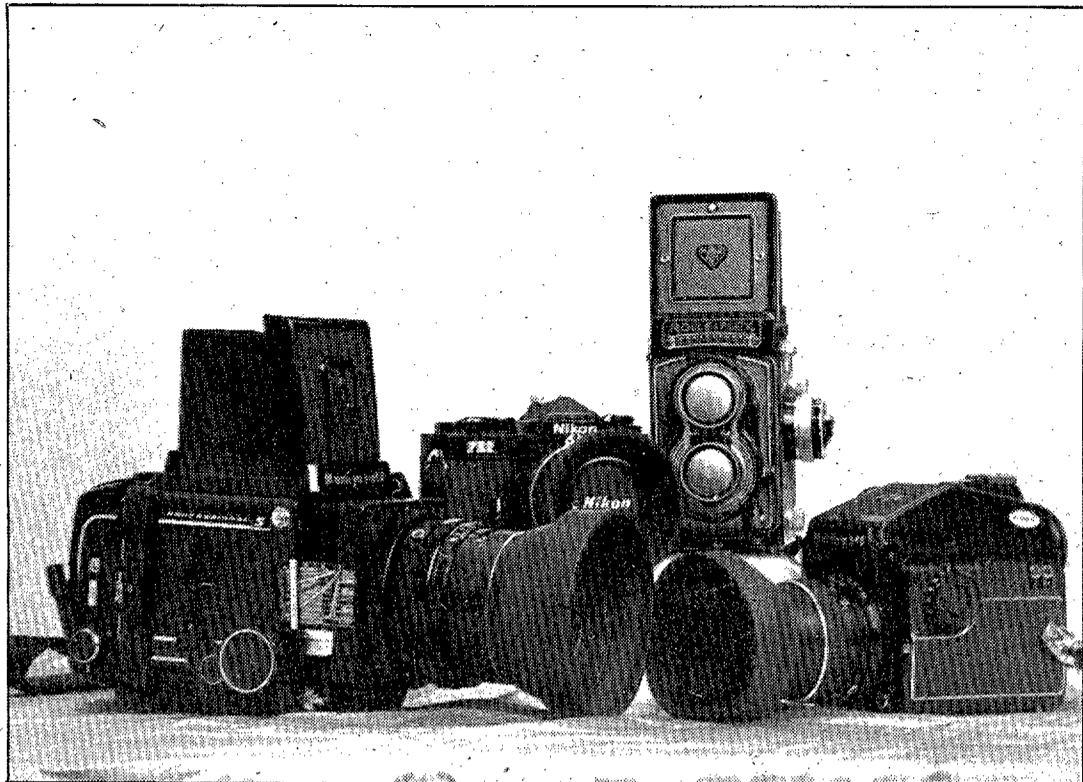

Tipus de cambres existents al mercat per l'aficionat i el novell en fotografia

El reportatge és una de les especialitats d'August Mas, un fotògraf de Lloret: «a un fotògraf no se li ha de preguntar mai quina cambra utilitza, en tot cas se li ha de preguntar per l'òptica que fa servir. L'objectiu, el vidre, és el més important, la màquina té una importància relativa».

— Quina cambra aconsellaries a un aficionat? —

— Aconsellaria una Reflex, té l'avantatge que pel visor es pot veure la profunditat de camp. El seu preu pot oscil·lar entre trenta mil i quaranta mil pessetes, i, tant en màquines com en objectius, és sempre preferible adquirir-les de marca perquè la qualitat és fonamental.

Els tipus de cambres que es poden trobar al mercat poden dividir-se en senzilles, ajustables i automàtiques. Les primeres són les que no ofereixen l'ajusta-

ment manual per la velocitat d'obturació, ajust de la cambra i control d'exposició. Les ajustables tenen controls per fer fotografies sota una àmplia gamma de condicions i són les ja mencionades Reflex. La majoria tenen objectius d'enfocament i àmplia varietat d'obertures d'objectius. Finalment, les automàtiques, són la combinació de les senzilles i les ajustables. Aquestes combinen la facilitat de funcionament d'una cambra simple amb les ajustables tenint un sistema de control d'exposició que regula l'obertura de l'objectiu o la velocitat d'obturació, i de vegades les dues coses.

August Mas utilitza cambres universals, 6x7 a l'hora de treballar i ens diu que sempre porta quatre cambres, en porta dues de recanvi. Al mercat hi ha tota una sèrie d'objectius, cada mar-

ca té la seva pròpia «bayoneta» concreta, la qual cosa fa que moltes vegades els objectius no siguin intercanviables en altres cambres.

Un objectiu per una persona aficionada a la fotografia ha de ser d'una casa coneguda, primerament perquè les marques garanteixen unes bones òptiques i qualitat. Els preus dels objectius són realment molt variables i poden oscil·lar entre 10.000 i el milió i mig de pessetes. El mercat de la fotografia és molt ampli, cosa que facilita al client una extensa selecció del material que vol adquirir en cada situació.

«Fer fotografia no és anar a comprar una màquina, un carret i anar a fer fotos, sinó que és un art que s'ha d'estudiar. El problema és que es llegeix molt poc sobre fotografia i aquests llibres són molt útils a l'hora d'aprendre».

Petita evolució històrica de la fotografia i de la màquina

Va ser Nicéphore Niepce qui cap el 1820, va enregistrar les imatges obtingudes en la cambra fosca i és molt probable que aleshores ningú no pensés que acabava de néixer una nova tècnica que faria canviar el concepte de la imatge arreu del món. L'invent de la fotografia ha tingut una evolució molt ràpida des del seu naixement. Sorgí com una tècnica basada en l'ambició de futur, responent al més profund i admirat desig de l'home, la immortalitat. El realisme que s'aconseguia amb un tall de fotografia era i continua essent insubstituïble i únic davant de qualsevol tècnica.

Si del que es tracta és de fer una mica d'història de la fotografia no podem deixar d'esmentar al geni del Renaixement Leonardo Da Vinci, ja que va ser el precursor dels artistes europeus en el funcionament de les llums i les ombres. Va realitzar profundes i pacients observacions científiques i va arribar a estudiar el principi de la cambra fosca.

Fotografia científica i primera foto de carnet

Nadar va ser el primer en aconseguir una fotografia aèria volant en un globus a 80 metres d'alçada i un dels primers experimentadors de la fotografia amb llum artificial, d'aquesta manera va aconseguir 300 clixés de les catacumbes i les clavegueres de París. La primera experiència de fotografia submarina va ser realitzada pel britànic Thomson el 1856, s'ha de dir, però, que no va tenir èxit en el resultat.

L'aparició del «colodion» humit va ser molt favorable per als fotògrafs científics, especialment pels dedicats a l'astronomia.

Els usuaris de la línia de tren Chicago-Milwaukee-St. Paul, una de les més pròsperes d'Amèrica, havien de mostrar una fotografia d'identitat al revisor. Aquesta va ser la primera fotografia d'identitat utilitzada en el món.

El naixement de la cambra Kodak

El 1888, John Carbutt, fotògraf anglès emigrat a Amèrica va convèncer un fabricant de cel·luloid perquè fabricés fulles fines recobertes amb l'emulsió de gelatina, que podien utilitzar-se en forma de pel·lícula. La producció industrial, però, va ser obra de la Eastman Kodak Company, que va

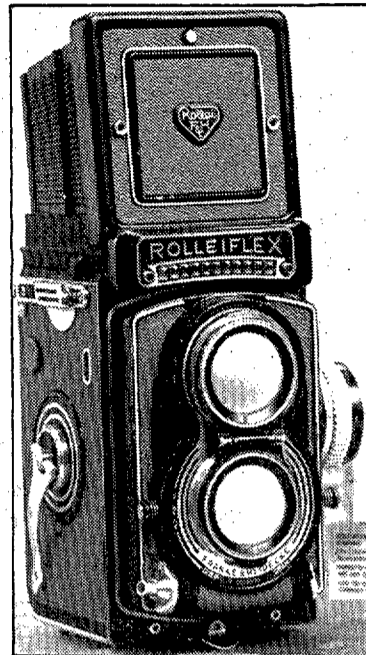

començar fabricant pel·lícules de nitrocel·lulosa el 1889. El procediment havia estat patentat el 1887 pel reverend Hannibal Goodwin però, després d'un llarg plet, l'Eastman Kodak va aconseguir fer valer els seus drets indemnitzant els hereus de Goodwin.

A final de segle es fabricaven ja quatre tipus diferents de cambres per plaques seques o pel·lícula. Amb elles es començà l'era de la fotografia industrial, recolzada per un conegut eslogan publicitari de les primeres cambres Kodak que deia: «Usted aprieta el botón y nosotros hacemos todo lo demás».

Foto de premsa

Fins a l'any 1888 no va ser possible la impressió simultània d'il·lustracions i de premsa. Arribem ja al naixement de la fotografia de premsa. El 4 de març de 1880 va aparèixer al Daily Herald de Nova York la primera fotografia publicada en un diari. Aquesta es titulava «Shantytown», «chabolas», i estava reproduïda amb una tècnica revolucionària que es coneixia amb el nom de «halftone» (medio tono). El procediment consistia a reproduir la fotografia mitjançant un seguit de punts, d'aquesta manera podien imprimir-se simultàniament les il·lustracions i el text. Més tard, aquest sistema es va fer servir en les revistes. Alguns avenços de la tècnica com la possibilitat de transmetre la imatge per telegrafia varen afavorir el desenvolupament de la fotografia de premsa; d'aquesta manera, varen sorgir els primers reporters, des de Brady i O'Sullivan fins a Fenton i Ris.

FOTO ESTUDI
IMATGE
— Reportatges noces
— Foto estudi
— Publicitat
C/. Sant Sebastià, núm. 60
Tel. 84 22 28
STA. COLOMA DE FARNERS

REPROZIT
FOTOMECÀNICA FOTOCROM
Reproduccions per Scanner
Servei diari de recollida i lliurament
Aygda. Pirineus, 19 Bl. H
Tel. 972) 507116
FIGUERES (Girona)

FOTO PUMAREDA
FOTÒGRAF
Tel. 380145 — LLANÇA

LABOFILM
LABORATORI FOTOGRÀFIC COLOR
C/. CANAL, 7. Tel. 50 58 69 CABANES
FOTO PREMI:
35% descompte en el rodets fotogràfics, 20% de descompte en totes les còpies
En cada revelat teniu un 20% de descompte i al mateix temps un rodet amb el 35% de descompte.

FOTOS COLOR
REVELATGE I CÒPIES
EN 3 HORES
ÚNIC SERVEI A GIRONA
FOTO MARTÍ CORT REIAL, 23

VÍDEO REPORTATGES PROFESSIONALS EN TOTES LES ESPECIALITATS
SANS: Som distribuïdors oficials de **SONY** i tenim per a vostè la millor cambra de **VIDEO 8** mm. coneguda avui dia: alta definició, compacta i lleugera... i sense fils!
Pont de Pedra, n.º 2 i C. Barcelona, 18 Tel. 200498-204336

FOTOGRAFIA DEL FUTUR

JAUME PAHISSA: UNA NOVA DIMENSIÓ EN FOTOGRAFIA



Farà 25 anys que crea imatges i ha treballat colze a colze amb gent tan notòria com el creador i president del grup Zeta, Antonio Asensio. «Va començar al meu costat l'any 1966, al diari «El Correo Catalán» i va ser per a mi una gran satisfacció iniciar-lo en fotomecànica», ens confirma.

7 anys al diari «La Vanguardia», ex-soci de l'Agrupació fotogràfica de Catalunya i tècnic qualificat en fotomecànica, han estat alguns dels fonaments del seu treball, iniciat l'any 1961 a l'estudi fotogràfic Castell-Ferrer de Barcelona, amb una vetusta màquina de fusta

i manxa, 18 x 24. «Ha estat per a mi un camí molt llarg i dur viure i gaudir com a fotògraf i que això no fos renyit amb el negoci».

La seva constant és crear novetats i frueix aconseguint fites: La darrera?: L'excel·lent campanya publicitària «Lloret de Mar '85», de la qual és l'autor fotogràfic, cosa que equival a dir de la més important part de la campanya. «Què seria dels cartells i fullets, solament amb lletres, per molt ben impresos que estiguessin?». Tot i això, no se sent satisfet del resultat final de l'esmentada campanya. «Massa sovint, s'expropia els fotògrafs del nostre treball, abans

de fer els fotocroms i passos posteriors i, a manca de la nostra supervisió, els

resultats finals no poden ser impecables».

Ara està a punt de «fer-ne una de nova», el llibre «Platja d'Aro», vist per en Jaume Pahissa. «És una selecció de prop de 2.000 fotografies, fetes al llarg d'un any, de les quals n'ha salvat una trentena». Els seus protagonistes són la gent dins dels seus ambients, al contrari del que estem acostumats i l'elaboració està essent molt curiosa. «He tractat cada tema de la manera més adient, sense regatejar cap esforç. A Platja d'Aro li dec el meu arrrelament a la Costa Brava i vull recompensar-la amb el millor treball fet fins ara».

Fites a part, fa gaudir cada dia del seu art la nombrosa clientela de la comarca que el visita a Palamós, prèvia reserva d'hora al telèfon 314899. Els seus treballs d'estudi són catalogats d'excel·lents. «Tinc molta cura a embellir i donar la millor imatge dels meus personatges, estudiant-los a fons i destacant el més important d'ells». Fotògraf de galeria empedreït, ha sabut també traslladar la seva tècnica al carrer, amb la realització de reportatges de noccs, molt admirats.

Creatiu, «per deformació» segons ell. «No sempre és bo a la vida canviar-ho tot, ni començar conti-

nuament de nou», combina harmoniosament la fotografia amb les campanyes publicitàries més populars de la província. Qui no s'ha familiaritzat, per exemple, amb les seves darreres... «Reis vall, són els meus reis» o «Era un hivern molt fred, Iva, Iva». Se sent orgullós d'haver aconseguit per a un client del ram immobiliari la venda d'un aparta-

tuds permanents, descendent d'il·lustres artistes: Jaume Pahissa i Jo (músic i compositor nacionalista català, exiliat a l'Argentina l'any 37 i que, tot i el seu gran èxit, la dictadura s'encarregà al seu moment que no es parlés més d'ell), i Jaume Pahissa i Laporta (pare de l'anterior i excepcional pintor i dibuixant paisatgista), autodidactes ambdós, que també coneixeren i gaudiren al seu temps de les nostres contrades.

La fotografia, és clar que a les mans de fotògrafs tan preparats com en Jaume Pahissa, no solament és un art del present, sinó una necessitat del futur i que les noves tècniques difícilment podran arraconar.

P.I.

Creatiu «per deformació», combina la fotografia amb les campanyes publicitàries més importants.

La seva propera obra: El llibre de Platja d'Aro, apareixerà per Sant Jordi.

Portada del llibre: PLATJA D'ARO, vist per en Jaume Pahissa.

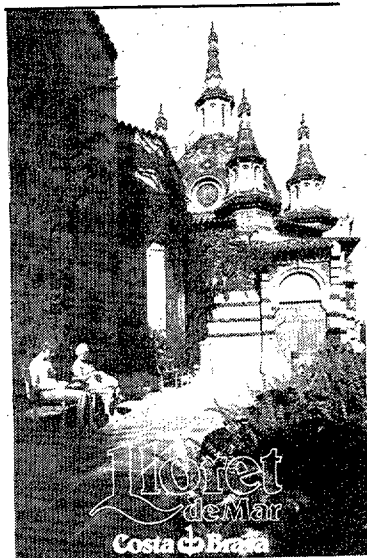

La totalitat de fotografies del llibre PLATJA D'ARO, vist per en Jaume Pahissa, han estat realitzades amb pel·lícules i productes Kodak.



Tots els equips d'il·luminació utilitzats per a la confecció del llibre Platja d'Aro, vist per en Jaume Pahissa, són de la firma

Distribuïts a Catalunya per: Masterfot
Tel. (93) 7100550. Sabadell

**HENSEL®
FLASH**

LLIBRE DE L'ANY: PLATJA D'ARO, vist per en Jaume Pahissa. Propera aparició.

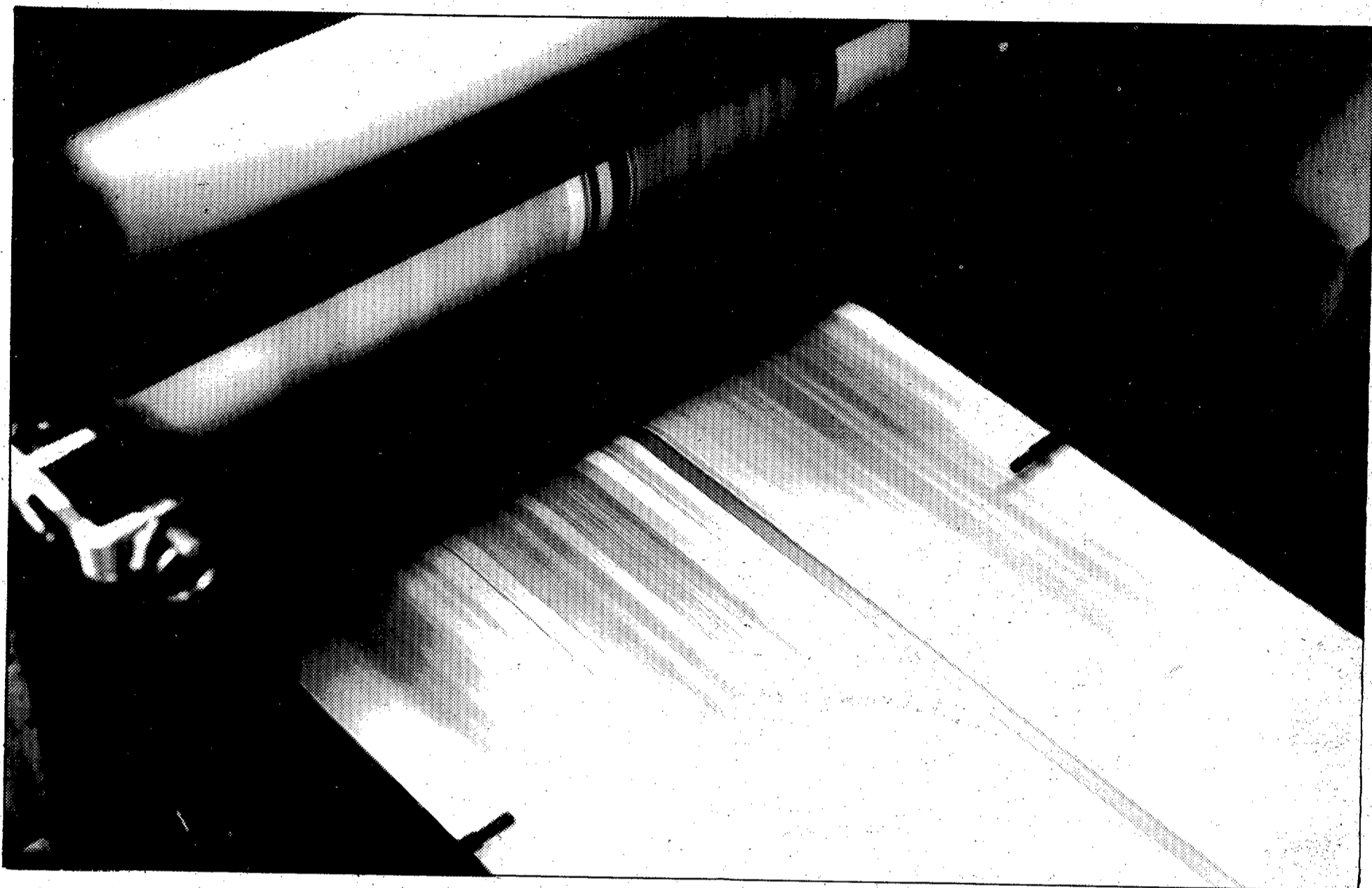

VALCA. EN PRENSA Y A DIARIO

Una parte de material VALCA para Artes Gráficas. Otra parte de oficio y experiencia de los profesionales que lo utilizan... y una gran parte de amor a la profesión de Gutenberg, componen al cien por cien, ésa fórmula que hace posible que Vd. lea cada día en su periódico la noticia de actualidad. Y leer el Best Seller de su autor favorito, seleccionar el viaje soñado en un folleto turístico, conocer las últimas tendencias de la moda en su revista... Porque desde 1945 VALCA está a su lado, en la prensa y a diario.

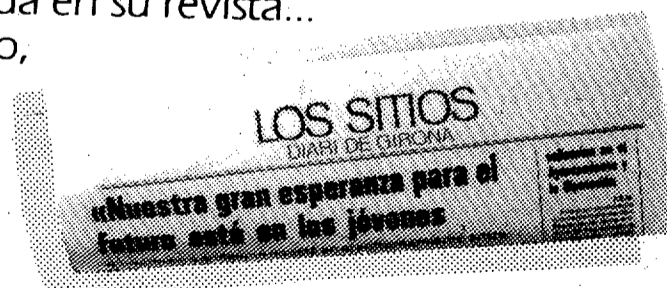

VALCA

LA TECNOLOGIA EN IMAGEN

FOTOGRAFIA, ARTES GRAFICAS Y RADIOLOGIA

S.E. de Productos Fotográficos VALCA

El Figueres puede decir su futuro

De vencer hoy en el Miniestadi, el Figueres se alejaría casi definitivamente de sus rivales.



Girona y Banyoles, a por positivos

Ambos en los campos de Martinenc y Horta, respectivamente, tienen esta mañana dos comprometidos encuentros.

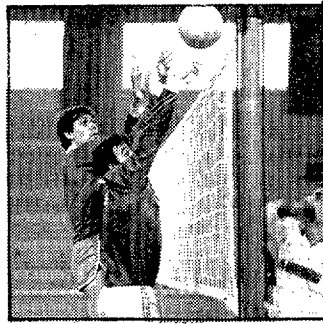

El Olot superó al Girona-Mascarell 3-2

En el derby de segunda división nacional de voleibol, el Olot terminó imponiéndose a un Girona que cada día va a más por el resultado final de 3-2.

Cuatro centros de tecnificación deportiva se ponen en marcha

El pasado viernes se firmó el convenio en la modalidad de atletismo

NÚRIA SALA

El pasado viernes en la Casa de l'Esport fué firmado el convenio entre la Delegación territorial de deportes, la Asociación Atlética la Selva (AASS) y el Club de Atletismo de Lloret de Mar, para tirar en adelante lo que va a ser el primero de los cuatro centros de tecnificación deportivos para las disciplinas deportivas de atletismo, vela, halterofilia y remo en las que se va a trabajar a conciencia. Estableciendo una estructura básica fundamental e imprescindible en cada uno de los nombrados deportes, con lo que además de promover la vasa en lo que son actualmente los centros de enseñanza deportiva, o sea las escuelas deportivas que ya existen, se pasará a los centros de tecnificación y especialización y de ahí con una elevación progresiva de perfeccionamiento llegar a obtener una élite con categoría suficiente como para representar a cada una de estas disciplinas en las próximas olimpiadas del 1992.

«Los objetivos a alcanzar con esta planificación son pues claros», afirmaría Josep Micaló como máximo representante de la delegación territorial del deporte en Girona. «Lo que buscamos es a partir de una base y a ocho años vista trabajar y escoger lo mejor de cada escuela, centro o entidad y perfeccionarlos en estos centros que se crearán para obtener el máximo nivel posible. Para ello se ha hecho esta seria planificación y hemos empezado por la más complicada de todas, el atletismo. Después de éste vendrán la vela, la halterofilia y el remo.»

El viernes se firmó pues el primero de los convenios para que de

una forma inmediata se inicie ya la labor proyectada. Junto a Josep Micaló estuvieron el presidente de la AA. la Selva Jordi Muntaner y el presidente del CA. Lloret, Joan Bernat, en cuyo estadio y en cuya comarca va a ir ubicado el centro de tecnificación de atletismo.

Tres eslabones

La base primera reside en lo que se denominan los centros de enseñanza deportiva. «Estos tienen como objetivo general promover el desarrollo del deporte, mediante un programa genérico básico, para que todos los que se encuentren en edad escolar puedan iniciarse de una forma sistemática en la práctica deportiva.

De ahí que los que empiecen ya a destacar pasarán a los centros de tecnificación deportiva, que en el caso del atletismo se ubicará en Lloret y empezará a funcionar esta misma semana. Los que pasen a estos centros, pues, irán a mejorar y elevar su nivel técnico en una determinada especialidad paso previo para la alta competición.

Se trata pues de una pirámide donde el primero nutrirá al segundo y de estos a un tercero. Estos serán los centros de coordinación y control. La misión de éste, que regirá a los otros dos, consiste en detectar y seleccionar los futuros deportistas de élite, por un lado, orientar y seguir y controlar los centros de enseñanza deportiva por otro, y orientar seguir y controlar los centros de Tecnificación para que el trabajo sea ejecutado a buen ritmo, tal y como se ha planteado».

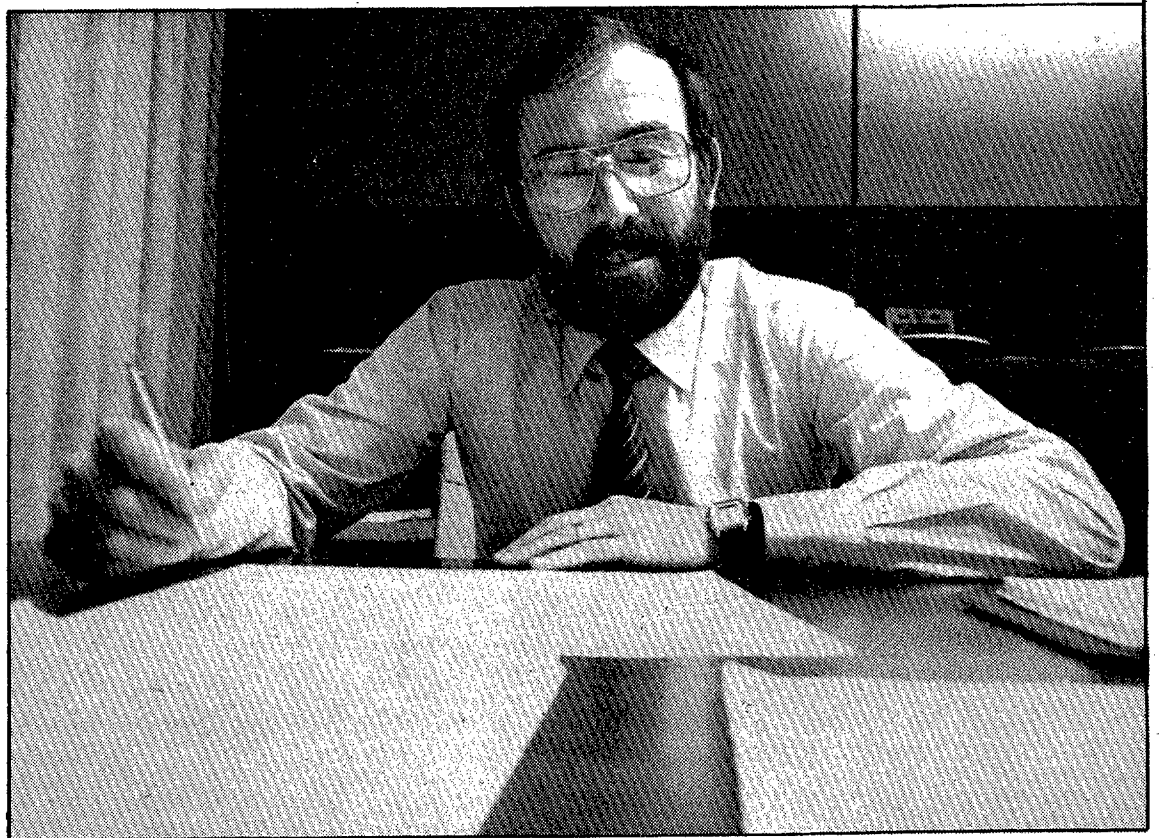

Josep Micaló, delegado territorial, explicó la importancia de este plan para las Olimpiadas del 92. (Foto DANI DUCH).

Centro de tecnificación de atletismo

Debido a la gran variedad de disciplinas que existen dentro de este mismo deporte, el atletismo ha sido el primero por el que se han iniciado. «A partir de aquí esperamos que los otros tres podrán ir poniéndose en marcha de forma sucesiva en días inmediatos».

En este caso el centro tendrá como máximo director y responsable técnico a Manel Fernández, quien contará con la colaboración de quince técnicos más: Joan Lloveras, Francesc Luna, Josep Crous, Pere Arco, Joan López, Lluís Domingo, Toni Ramón, Sánchez Vicario, Joan A. Balseras, Antoni Vidal, Esther Soriano, Lluís Pedemonte, Joan Cardona, Lourdes Edo y Pere Armengol, todos ellos con gran nombre dentro del atletismo gerundense, que tendrán las funciones de observar a los cadetes e infantiles y llevar la dirección técnica de cada una de las especialidades, como son velocidad, pértiga, fondo, marcha atlética, vallas, longitud, altura, jabalina, disco, peso y martillo.

Pruebas de ingreso

Para ingresar en los centros de tecnificación, los optantes deberán superar las pruebas físicas, técnicas y médicas respectivas, y a partir de ese momento el atleta en este caso quedará vinculado al club en la AAS. «El período de aprendizaje en

este segundo centro será de cuatro años, dos para el primer ciclo y dos para un segundo ciclo. Por lo tanto en las edades comprendidas entre los doce y diecisiete años, que se repartirán en grupos de trabajo de 15 y 20 cada uno, funcionando la escuela y los centros diariamente de 18.00 a 10.15 h. los infantiles, y de 19.30 h. a 21.00 h. los cadetes, en el caso del atletismo».

Para los desplazamientos hasta el estadio de tartán de Lloret se pondrán en marcha dos autocares que cubrirán dos líneas, una desde Sant Hilari a Lloret y la otra que partirá de Amer. Asimismo quedarán bien cubiertas las zonas de Blanes y Tossa sin problemas de desplazamiento, así como también Girona, Figueres, Palafrugell, Riudellots, Caldes y Vidreres.

Centro de coordinación y control

Todo el plan de tecnificación irá dirigido desde la Delegació Territorial d'Esports de la Generalitat de Catalunya, sito en la Casa de l'Esport, desde donde los máximos responsables dirigirán y controlarán la actividad. Estos son Santi Siquier, director y responsable técnico que está licenciado en INEF y es además entrenador nacional, Joan Ibáñez como responsable médico-deportivo y un responsable del apartado administrativo.

Por lo que hace referencia a las otras tres disciplinas, «esperamos que serán más fáciles de poner en

El objetivo es formar deportistas de élite

marcha, puesto que ya lo tenemos todo prácticamente hecho. En el caso de la vela contamos con la escuela de Sant Feliu, que tiene ya tres años de vida, la iniciamos nosotros mismos y funciona muy bien, y el mismo caso ocurre con la halterofilia y el remo, donde ya hay una labor realizada. Y este último además cuenta con un plan ya en marcha como es el «Objetivo 92», que tiene las mismas finalidades que las que ponemos nosotros».

Cuando preguntamos a Josep Micaló el porqué de estas cuatro disciplinas deportivas y no otras, nos contestó que «debían de ser deportes minoritarios, individuales y olímpicos. Ante ello escogí sin dudar la vela porque existe esta escuela que trabajan bien y se les debe por tanto ayudar, el remo por una razón clara como es la de Banyoles, el atletismo por contar con una pista como la de Lloret, que hay que exprimir al máximo, y la halterofilia porque, a pesar de haber por el momento pocos practicantes, Girona se ha convertido en toda una potencia de la especialidad a nivel nacional».



Las pistas de Lloret serán el escenario óptimo para los futuros atletas. (Foto CARLOS SANS).

● aquí, lloret

El líder puede caer

J.D. El Lloret sigue con sus problemas de siempre a la hora de afrontar cualquier partido. Y es que las bajas siguen aflorando al conjunto de Pepe Pinto. Esta vez será Nogués quien no podrá ser alineado esta tarde ante el líder. El entrenador del equipo costeño así nos lo indicaba. «Después del partido del domingo pasado, Nogués se notó molestias en la rodilla, fue al médico y lo infiltraron. Resulta que lo que le dieron fue contraproducente para la lesión y durante toda la semana le han tenido que sacar líquido de la rodilla, con lo cual no podré contar con él».

Por lo demás, Pinto tampoco logra recuperar a nadie. Ni a Corominas, que era quién más posibilidades tenía. «No me ha venido a entreno durante toda la semana y, por consiguiente, no cuento con él de caras a este partido».

De todas formas, la alineación va a variar muy poco con respecto a la del pasado domingo. «Tan sólo va a haber una variación en el puesto que ocupaba Nogués. Tres hombres, C. Soler, Jovani o Castillo, son los disponibles y uno de ellos será su sustituto». Parece que todo apunta a que Castillo pueda formar parte del once inicial esta tarde ante el líder. Si así fuera, la alineación del Lloret estaría formada por: Martí en la portería; J. Soler, Ríos, Illescas y Borsot, en la defensa; Rafa, Arredondo y Sánchez, en el centro del cam-

po; y Navarro, Codina y Castillo, en el ataque.

El Lloret recibe la visita del líder, el Terrassa, del que Pinto tiene buenas referencias. «Sí. Les conozco y sé cómo juegan. Es un buen equipo que además vendrá lleno de moral». Pero al Lloret no le vale otra cosa que la victoria. «Nosotros debemos sacar como sea el partido adelante. Si ahora la situación es negra, después el panorama se tornaría muy complicado».

A Pinto no le sorprende el liderato del Terrassa. «No. Porque hay cinco o seis equipos que van turnándose y a la que menos te esperas unos pasan por delante de los otros. Lo que es sorprendente es que el Badalona vaya a ganar en Manlleu... Esta tercera división, no me cansaré de decirlo, es muy irregular». Y prueba es que el líder solamente cuenta con cinco positivos. «Sí. En otras temporadas el primer clasificado, a estas alturas, contaba ya con catorce o quince puntos positivos, pero está visto que muchos resultados son totalmente ilógicos».

El Lloret ha sido ya capaz de derrotar a dos líderes: el Júpiter y el Manlleu. «Pienso que también le podremos al Terrassa. Al fin y al cabo somos once contra once y quien luche más y tenga más suerte ganará. Yo confío que seamos nosotros». De momento, Pinto está satisfecho con su labor. «En los seis partidos que estoy hemos perdido un punto en casa y recuperado dos fuera. Pienso que no está mal».

Mané, ante el partido con el Barça «amateur»:

«Si ganamos, mucho tendrían que avanzar los contrarios»

«El empate siempre es el mal menor para un equipo como el Figueres que sale a ganar»

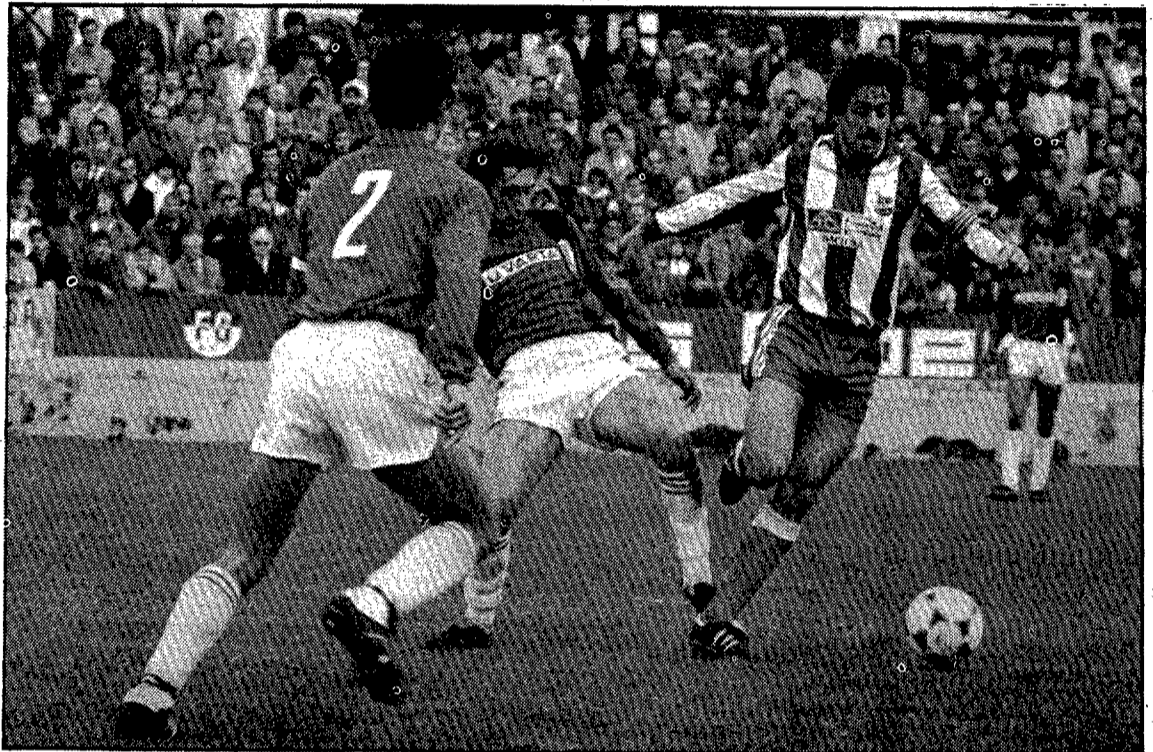

Paco Martínez se enfrentará a unos colores que conoce bien. (Foto SA.NI.)

JORDI XARGAYÓ

Arturo, Lara y Requena dieron el susto ayer por la mañana, debido a su ausencia de la sesión de entrenamiento sin aviso previo. En sus domicilios contestaron que habían partido para Figueres, pero los jugadores no arribaron hasta las dos del mediodía. Una avería mecánica les había retenido cerca de Orriols. Al final todo quedó en la intranquilidad del caso.

Tal como avanzábamos en nuestra edición de ayer, Mané ha optado por repetir esta mañana en el «mini-Estadi» el equipo que jugó el pasado domingo contra el Hospitalet: Boix, Arturo, Gratacós, Guitart, Boada; Joan Duran, Pitu Duran, Martínez; Luque, Cuevas y Manolo: «¿Si es un equipo ofensivo? Como siempre, pero dadas las características del rival creo que esta formación es la idónea para este partido», respondía un Mané quien, al preguntarle si su equipo saldría al ataque, contestaba: «Atacaremos cuando tengamos la pelota en nuestro poder, pero demostrando que sabemos defender cuando sea el rival quien controle el balón». El resto de convocados son Toni Font, Fabregó, Bayona y Vilarrodà.

«Dos puntos muy importantes»

— Mané, si ganáis esta mañana en el Mini, además al resto de rivales?

— No del todo. Pienso que son dos puntos muy importantes y, si los sumamos en la cuenta de positivos, mucho tendrían que avanzar los contrarios y muy poco nosotros para no quedar los primeros al final. Pero son cuentas muy prematuras, porque los puntos hay que ganarlos cada domingo. No presumo de nada y lo único que quiero es ir sumando puntos.

— En realidad los contrarios avanzan muy lentamente. El Figueres sólo ha sumado un positivo en sus dos últimos desplazamientos y los rivales siguen estando donde estaban...

«Efectivamente. La verdad es que nuestros tropiezos no han sido

aprovechados por los contrarios, con lo cual hay una cierta ventaja a nuestro favor. Nosotros, en una tónica regular, seremos campeones con seguridad si mantenemos este camino. Pero no me gusta aventurar nada. Hay que sumar puntos cada domingo».

Aunque en el fútbol no se puede pronosticar nada, resulta evidente que el Figueres tiene que ganar hoy al Barcelona «amateur»...

«La verdad es que, si todo se desarrolla normalmente, tendríamos que ganar, pero sabemos que cada equipo que se enfrenta al Figueres realiza el partido de la temporada. Y máxime ahora cuando, por ejemplo, el Barcelona no tiene ninguna aspiración para lucir sus cualidades y derrotar al líder. Sabiendo eso, esperamos las dificultades que entraña el encuentro, pero si todo se desarrolla normalmente, el Figueres tiene que ganar».

«El Figueres mantiene una regularidad»

El pasado domingo se dio la circunstancia que de los diez primeros clasificados (dos suspendieron el partido), sólo ganó el Figueres...

«Nosotros mantenemos una regularidad. Sabemos ganar en casa, sabemos conservar la pelota y utilizamos la inteligencia, que es lo importante. Y sabemos tener eso que tienen los equipos punteros: rematar la faena».

Si a veces un empate fuera es bueno «a priori», ¿en esta ocasión sería el mal menor?

«Siempre es el mal menor para el Figueres. Podemos ganar en cualquier campo y, partiendo de esta premisa, un empate es siempre el mal menor».

Pues que no lo sea esta mañana en el Miniestadi ante el Barcelona.

● aquí, blanes

El Granollers, un hueso

Santi: «Con dos positivos jugaremos más tranquilos»

J.D. «El Granollers será un hueso duro de roer». Con esta frase Santi Carrasco enjuiciaba al rival de esta tarde y opinaba que su equipo se encuentra ante cuatro encuentros claves para saber la suerte que pueden correr a lo largo del presente ejercicio. «Hoy recibimos a los vallesanos. El próximo domingo vamos al campo del Banyoles y después, en casa, tenemos dos partidos consecutivos ante el Horta y el Martinenc. Estos cuatro encuentros van a marcar nuestra pauta». Y Santi Carrasco, evidentemente, firmaría ahora mismo seis puntos. «Sí. Sin dudarlo. Asegurando los partidos de casa me conformo».

Y para el encuentro de hoy habrán variaciones en la alineación. Santi volverá al 4-3-3 y situará a Morata en el eje del ataque sacrificando a Angel que actuará en el transcurso del partido. «En casa quiero realizar un partido más ofensivo y de ahí este cambio». El mister blandense no podrá contar —pese a que el pasado domingo no jugó de inicial— con Chaves. «Sufrió un fortísimo golpe y tiene un esguince en el tobillo del que no ha podido recuperarse». De todas maneras el equipo que presentará será de gala y estará formado por: «Verdugo en la

portería; Bou, Gris, Nonó y Castro en la defensa; Chico, Vázquez y Migueli en el centro del campo; y Morata, Xavi y Bosch en el eje del ataque. Vuelvo a jugar con tres puntas porque en casa hemos de tener más sentido de la verticalidad».

Santi Carrasco no ocultaba que el Granollers es uno de los mejores equipos de Tercera División y uno de los aspirantes al título. En el terreno de juego vallesano el Blanes amarró un punto importantísimo en la primera vuelta. «Pero nada tiene que ver ya aquel partido. Cada confrontación es una historia totalmente distinta». El positivo alcanzado en el campo del Prat, la pasada semana, hace que el Blanes afronte el partido de hoy con más tranquilidad. «Sí. Pero esto no quiere decir que debamos salir relajados. Jugaremos sin aquellos agobios por perder y nos desenvolveremos, espero, con más soltura dentro del terreno de juego. Aunque la tranquilidad total no va a llegar una vez pasados los cuatro partidos siguientes a los que ya he hecho referencia». Una cosa está muy clara y es que en Blanes se ha recobrado el optimismo. Su entrenador era una buena muestra de ello porque afirmaba rotundamente que «estoy seguro de que ganaremos».

Xavier Julià, operado ayer de la rodilla

Y su hermano Narcís será titular esta tarde con el Real Zaragoza

REDACCION

El gerundense Xavier Julià, que actualmente milita en las filas del Real Oviedo, fue operado ayer en la Clínica Mapfre de Madrid por el doctor Guillén de una lesión en los rotulinos de la rodilla izquierda, la denominada «lesión del saltador».

Xavier Julià sentía unos fuertes dolores que le impedían jugar a pleno rendimiento. José Luis Romero, entrenador del Oviedo, le pidió que siguiera jugando ante las bajas que tenía el equipo, pero al final no ha tenido otro remedio que pasar por el quirófano. Xavier Julià no podrá volver a los campos de juego hasta dentro de dos meses.

Narcís Julià será hoy titular

Y Narcís Julià, según ha podido saber nuestro diario, será titular hoy con el Real Zaragoza en el partido que enfrentará su equipo y la Real Sociedad. Narcís Julià cubrirá la baja del yugoeslavo Kallikanin que tiene un partido de sanción.

● aquí, girona

«Hay que olvidar la técnica y emplearnos con mucha fuerza»

JORDI DANÉS

Una ayudita del Lloret no le vendría nada mal al Girona, que, de sacar los dos positivos del Guinardó, se colocaría por primera vez como líder de Tercera División. «No pienso en esto», comentaba Waldo Ramos a LOS SITIOS-DIARI DE GIRONA. Y, en verdad, son demasiadas oportunidades perdidas por los rojiblancos en la presente campaña para colocarse en el liderato. En cinco ocasiones los rojiblancos han tenido la miel en los labios pero no han llegado a saborearla.

«Hay que luchar»

Una de las bases o de las claves para que los gerundenses puntúen en este difícil terreno es la lucha. Waldo Ramos es consciente de ello. «Todo el mundo sabe que nosotros tenemos un equipo eminentemente técnico. Pero en el campo del Martinenc la técnica no me vale. Hay que luchar y correr durante los noventa minutos de juego si queremos superarles».

Waldo sabe que enfrente van a tener a uno de los conjuntos más duros de la Tercera División. «Es un equipo guerrero, que cuenta con una afición que está muy encima». Lo que más teme el mister gerundense, aunque dé el visto bueno al colegiado, es al propio árbitro. «Yo no tengo nada en contra de Reñé Castelló. Me parece un buen árbitro como todos los de Tercera División. Pero tengo un cierto resquemor en la manera que puedan actuar los jueces de línea. El Martinenc practica el fuera de juego y según como vayan las cosas los liniers pueden jugarnos, cosa que ni pienso ni deseo, una mala pasada».

La misma alineación

Los mismos hombres que golpearon al St. Andreu serán quienes salgan inicialmente al terreno de juego del Guinardó. «No tengo por qué hacer cambios. La pasada semana se jugó bien y seguirá el mismo equipo». A pesar de las diferencias de terrenos que existen entre el Estadi del Girona y el campo del Martinenc. «Sí. No hay que hacer variaciones y, aparte de esto, tampoco cuento con una nutrida plantilla para hacer cambios». Un centro del campo, el formado por Azkargorta, Duran y Darnés, en donde hay mucha técnica y menos fuerza. «Como ya he dicho estos hombres tendrán que amoldarse al terreno de juego y superarse en afán de lucha como todos los que saltan inicialmente a jugar». Estos

van a ser: Martín; Saló, Fita, Juanjo, Sagué; Duran, Azkargorta, Darnés; Abad, Rebollo e Iñaki.

«Firmaría tres puntos»

Waldo Ramos no dudaría un instante en firmar tres de los cuatro puntos posibles en estos dos desplazamientos. «Soy consciente de que tenemos equipo para conseguir los cuatro puntos de Martinenc y Manlleu. Pero ahora mismo firmaría sumar tres puntos que nos situarían con siete positivos».

A pesar de que el terreno de juego del Manlleu parece más difícil, puesto que los de Osona están mejor situados, Waldo teme más el partido de hoy «por ser el primero. Y también porque el juego del Martinenc será más duro de contrarrestar que no el del Manlleu».

Una plantilla reducida

El técnico rojiblanco está dispuesto a poner fin a la falta de jugadores que parece haber en el Girona.

«Para ello desde hace algunas semanas ya estoy entrenando a varios juveniles con el primer equipo». Waldo sabe que si las cosas van mal y empiezan a surgir problemas con lesiones o expulsiones tendrá que hacer frente a los próximos compromisos con juveniles. «La plantilla está mermada de efectivos tras aquellas dos bajas y para ello tengo que ir aclimatando a los juveniles para si algún día deben dar el salto al primer equipo. Yo estoy convencido de que trabajan bien y ellos lo hacen con ánimo e interés. Me siento muy satisfecho». Pero Waldo prefiere que las lesiones y sanciones respeten al equipo y que no tenga que hacer debutar forzosamente a gente con inexperiencia. «De momento no me puedo quejar por cuanto nos están respetando mucho estos factores en contra. No tenemos lesionados, los jugadores saben que no tienen que protestar porque las tarjetas pueden jugar un papel muy importante... Para mí, esto es un factor decisivo y estoy seguro que si vamos aguantando en la recta final como lo hemos venido haciendo hasta ahora, el Girona tendrá mucho que decir al final del campeonato».

Pero para ello no hay que dejar de puntuar en el Guinardó. «Será una prueba dura, pero estoy seguro que la vamos a superar». Y se desea ver en el campo del Martinenc al Girona de la pasada semana ante el St. Andreu y no al Girona del día de Badalona.

Waldo Ramos indica también que «el Martinenc no nos lo pondrá fácil, pero no tenemos más remedio que puntuar»



Darnés seguirá en la formación inicial en el terreno de juego del Martinenc. (Foto DANI DUCH).

● aquí, banyoles

La cuenta positiva puede verse aumentada ante el Horta

Xavi: «No podemos perder tantos puntos contra equipos que están en la zona baja»

J.D.

El Banyoles debería superar sin demasiadas dificultades esta mañana el escollo del Horta. El conjunto blanquillo, que se encuentra en zona de descenso, no conoce la victoria en su casa desde el tres de noviembre del pasado año, fecha en la cual derrotó al Gavà por 1-0. Es por ello que los banquiazules que dirige Xavi Agustí tienen las de ganar ante un rival que no se encuentra demasiado pletórico de moral, debido a los resultados, pero que van a intentar por todos los medios sumar una victoria que les haga albergar esperanzas de permanencia.

De todas maneras, es sabido que el Banyoles es un equipo irregular, un conjunto capaz de lo más difícil y de fallar en lo más sencillo. Teóricamente, en el campo del Horta no deberían haber problemas «y espero que no los haya pese a que no lo tendremos demasiado fácil» nos diría el entrenador bañolense Xavi Agustí, que no podrá repetir alineación debido a la sanción de Esteve Corominas.

Curiosamente, el Banyoles ha puntuado y ha derrotado a los rivales de la zona alta, pero no ha corrido idéntica suerte con los de la zona baja. Perdió en Gavà y Badalona. Empató en casa con el Horta, Masnou y Lloret. Por ello se desprende que los de Xavi Agustí pueden pasar más apuros de los previstos ante un equipo que no debería plantear demasiados problemas. «No estamos teniendo suerte con los equipos de la zona baja. Si hubiésemos mantenido una regularidad o bien la lógica hubiese imperado, estaríamos ahora bastante distanciados en el primer puesto de la clasificación». Xavi quiere que su equipo aumente la cuenta de positivos. «Y lo vamos a lograr. Lo que no



Carreras, uno de los «hijos» en el esquema de Xavi Agustí. (Foto CARLOS SANS).

podemos hacer es perder tantos puntos ante estos equipos de la zona baja de la tabla».

Al entrenador banyolense le preocupa la baja de Esteve Corominas «pero algún día tenía que serlo pues aguantaba con tres tarjetas desde hacía bastantes encuentros. De todas formas, mejor que no en otro terreno de dimensiones más apropiadas para su juego». La alineación, casi decidida. «Jugarán, si no sucede nada anormal, Soldevila en la portería; Juncà, Galán, Font y Carreras en la defensa; A. Busquets o Rosset, Rincón, Coll y Alex en el centro del campo; y Toni y M. Pagés en la delantera». Una de las dudas radica en el centro del campo «en donde Russet tiene un golpe

y no sé como evolucionará».

En la barriada hortense hay «marejadilla» con los arbitrajes. Al Banyoles le ha tocado esta mañana Boada Guaita. Xavi opinaba al respecto que «quizás no es el colegiado más indicado para el encuentro de hoy, pero a nosotros siempre nos ha arbitrado bien y no tengo ninguna queja. No obstante, sé que el público estará encima y los hortenses buscarán el triunfo a toda costa». Xavi no piensa todavía en el liderato. «Lo podemos coger esta semana. Pero sería de carambola. Yo estoy seguro de que el primer puesto lo hemos de alcanzar ganando en casa el partido que tenemos pendiente ante el Granollers».

Mañana, en la Caixa de Pensions

Reunión de entrenadores

REDACCION

Para presentar la asociación catalana de entrenadores de fútbol (ACEF) está prevista para mañana lunes una reunión de técnicos en la Caixa de Pensions (Salón Esplai) a partir de las siete de la tarde.

Esta reunión estaba prevista para el pasado día 3 aunque tuvo que suspenderse por las inclemencias meteorológicas. Todos los entrenadores están convocados a la misma, en donde se abordará directamente el tema de esta nueva asociación.

CAFETERIA TALLY
Snack · Granja

Comunica a clients i amics que, a partir de demà, dilluns dia 17, tindrem tancat per vacances.

Obrirem dissabte, dia 1 de març.

MOLTES GRÀCIES

C/. Santa Clara, 49

Tel. 210925 - GIRONA

● automovilismo

Ameno coloquio con el equipo Renault

Sáinz: «Un Costa Brava sin La Talaia no es un Costa Brava»



Los numerosos asistentes al acto disfrutaron con las explicaciones del equipo Renault. (Foto DANI DUCH).

M.J.
El pasado viernes tuvo lugar en la Fontana d'Or, organizada por la Penya Automobilística el Pou, un coloquio sobre la 34 edición del Rally Costa Brava, con la participación del equipo Renault al completo, formado por Carlos Sáinz y Antonio Boto, y el encargado de la mecánica, Javier Canteras.

La asistencia al acto fue masiva, cerca de 200 personas que en un ambiente de cordialidad y amistad preguntaron cuestiones sobre diversos temas a los componentes del equipo. El público interrumpió con aplausos diversas intervenciones de Carlos Sáinz. La más aplaudida fue la referente a la ida del Costa Brava hacia Barcelona, con las siguientes palabras: «Un Costa Brava sin la Talaia-Terra Negra, no es un Costa Brava».

Al final, un aperitivo, ofrecido por el concesionario Renault en Girona, donde los asistentes, asediaron a los pilotos con firmas y felicitaciones.

● bochas

Nueva fórmula de la Federación Internacional

JORDI BATALLÉ
Los dirigentes del deporte de las bochas deben haber asumido el tópico de «renovarse o morir», puesto que en dos años consecutivos se han introducido 3 innovaciones dignas de elogio. En la temporada anterior se estrenó la actual fórmula de la Lliga Catalana, en la que no hay nada decidido hasta el último partido, y en la actual temporada ya no es válido que el boliche salga a la pista por algún rebote afortunado, sino que se debe intentar sacarlo expresamente. Hasta aquí, las novedades conocidas, pero con motivo de formar un equipo que represente al CB Girona en los Campeonatos de España, dicho club, como de costumbre, ha organizado una liga entre sus jugadores, con la peculiaridad de que en esta ocasión se jugará a dos vueltas, la primera por partidos convencionales y la segunda por una nueva fórmula oficialmente reconocida por la Fédération Internationale de Boules.

Dicha fórmula consiste en que los dos contrincantes se sorteen quién inicia la partida. Quien la inicie, tirará el boliche, al que se le dibujará una circunferencia a su alrededor de 50 cm. de radio y seguidamente irá

arrimando bolas hasta que consiga meter una dentro de la circunferencia, entonces entrará en juego el embochador, quien deberá intentar sacar la bola contraria del círculo y cuando la saque o haya terminado sus bolas, volverá a intervenir el arrimador; por otro lado, si fuera el arrimador quien quedara sin bolas antes de que el embochador debería arrimar sus bolas restantes. Cada bola arrimada introducida dentro del círculo o bien bola embochada y tocada, suponen un punto para el jugador que lo haya conseguido.

En el siguiente juego se invierten los papeles, tirando el arrimador y arrimando el embochador con el mismo desarrollo del juego comentado anteriormente. El partido concluirá cuando ambos jugadores hayan sido en 4 juegos arrimadores y en otros tantos embochadores, por lo que se habrán disputado un total de 8 juegos, y el vencedor será el que haya acumulado más puntos.

Hoy en Girona se juega un partido importante en el grupo A, entre el equipo del GEIEG y el Royme Esport, el primero único imbatido, y el segundo no ha perdido desde su primer partido del campeonato.

● baloncesto

El Adepaf, campeón en juniors masculinos

Derrotó al Salt (78-66)

REDACCION
El conjunto ampurdanés del Adepaf consiguió, una vez más, el título provincial de basket en la categoría junior masculino, después de derrotar al Salt por el resultado de 78-66, en la final disputada el pasado viernes en el pabellón de Torroella de Montgrí. Un marcador que no refleja lo que fue el encuentro siempre dominado por los saltenses aunque con mínimas ventajas por la mucha igualdad y buen nivel que se vio por ambas partes, pero que al final con una mayor serenidad por parte de los de Figueres hizo que en cinco minutos resolvieran con esta gran diferencia de doce puntos a su favor.

Se inició el encuentro con un gran dominio del Salt que lograba un parcial de 0-8, y que pronto sería recortado por el Adepaf. Con muy buenas defensas, y una tremenda lucha bajo los tableros, dada la gran envergadura de los pivots de ambos equipos, el partido empezó a adquirir igualdad y mucha emoción. Después de otra ventaja saltense de 6-15 a los siete minutos la tónica fue de un tu a tu constante hasta llegar al descanso con la mínima ventaja para los ampurdaneses (33-32) que presagiaba una difícil segunda parte para los dos contrincantes.

Tras la reanudación el partido tuvo sus momentos mejores con

unos parciales de 39-39 a los cinco minutos y de 50-49 a los diez. A pesar de la fuerte rivalidad y de las duras defensas el encuentro se jugó con mucha deportividad lo cual le dio aún mayor color.

Mientras el base Morente y el pivot Herrero por parte del Salt eran los hombres a destacar junto al máximo anotador el ala Alex Portas, quien en la segunda mitad estuvo algo por debajo de sus posibilidades, el pivot Merino y el alero Compte II eran los principales anotadores del Adepaf con 26 y 21 puntos respectivamente.

En los cinco últimos minutos se decidió la final para los de Figueres. Con el cambio de defensa de zona 1-3-1 a individual desconcertaron a sus oponentes, que no supieron desmarcarse y fallaron así en sucesivos ataques. El Salt se jugó el todo por el todo con un pressing que sólo dio más balones al Adepaf que se abría al contragolpe y con una gran serenidad se imponían mercedamente con el 78-66 final.

Arbitros: Carvajal, y Bruñl, muy bien.

Adepaf: Compte II (21), Ginesta (4), Mora (8), Bech (4), Riera (10), Dumenjó (5) y Merino (26).

Salt: Morente (16), Barris (2), Penalba (2), García (2), Porte (22), Herrero (13), Planella (9), Regincós II y Maruny.

● voleibol

El Olot pudo más que el Girona-Mascarell (3-2)

Ayer se inició la segunda fase de la liga nacional de voleibol de segunda masculina, donde el Olot se impuso al Girona-Mascarell por el resultado final de 3-2 en un disputadísimo encuentro donde las rivalidades y los nervios estuvieron a flor de piel. Al final, pero, todo terminó en una justa victoria para el bando local, si bien el Girona demostró que cada vez está cogiendo un mejor nivel de forma. La nota más negativa la dio el jugador gerundense Bruget, quien resultó amonestado con tarjeta roja, después de sus repetidas provocaciones al público asistente.

Tal y como se preveía, el derby Olot-Girona tuvo el color y la igualdad esperados y, después de un primer set claro para los gerundenses 8-15, el Olot iniciaba su buen juego para dar la vuelta al partido con un 15-6 y 15-10, que ponía las cosas en un 2-1 para los locales. Seguidamente el Girona se creció en una buena ofensiva para empatar de nuevo la contienda con un 8-15.

El desempate, que tuvo el color esperado entre nervios y una fuerte rivalidad, se decidió para el Olot con un ajustado 15-12 y el triunfo mínimo de 3-2.

COPE **Radio Popular FIGUERES**

AVUI DIUMENGE, DES DEL MINI-ESTADI DE BARCELONA

BARCELONA AM - UE FIGUERES

les incidències i les declaracions

DES DE DOS QUARTS DE DOTZE, RETRANSMISSIÓ DEL DERBY

NARRACIÓ: J. A. ESTRADER

RÀDIO POPULAR. SOM LA RÀDIO-ESPORT

O.M.: 1134 F.M.: 89'4

vector
SERVEIS IMMOBILIARIS
Avgda. Sant Francesc, 21
Tel. 21 91 66

PISO-ESTUDIO céntrico en C/ Cor de Maria de Girona, 2 habitaciones, calefacción, acabados de gran calidad. Precio interesante.

EN SALT pisos de 2, 3 y 4 habitaciones, bien situados y orientados al sol, comedor-estar, baño y aseo, calefacción individual. Acogidos al Régimen de Protección Oficial, mínima entrada y resto a 13 años.

ATICO situado en zona de Sant Narcís; magnífica panorámica y orientado al sol; 3 habitaciones, 2 baños, cocina y comedor-estar y terraza.

EN ZONA de Santa Eugènia de Ter, frente plaza y zona verde, áticos y pisos de 4 habitaciones; cocina-office, comedor-estar, baño y aseo. Acabados de gran calidad, con calefacción individual, todo el piso de gres, carpintería de emburo. Acogidos al Régimen de Protección Oficial y ayudas subvencionadas o préstamos sin intereses a devolver después de 12 años y el resto con máximas facilidades.

VENTA de nave industrial situada en zona de Santa Eugènia, 300 m.² aprox. En fase de construcción y adaptándola en lo posible a las necesidades del comprador.

ZONA céntrica de Girona, piso de 4 habitaciones, cocina-office, 2 baños, calefacción individual, acabados de calidad. Acogido al Régimen de Protección Oficial. Parking opcional.

PISO en zona Palau. Acogido al Régimen de Protección Oficial con prestamos subvencionados. Hipoteca al 11% de interés; 3 habitaciones. Acabados de calidad. Calefacción individual.

CASA estudio zona Torre Gironella, compuesta de cocina, comedor-estar, baño, 3 habitaciones, patio y terraza gran vista panorámica y facilidades de pago.

PISO situado en zona Pont Major, 3 y 4 habitaciones, cocina, baño y comedor-estar. Acogido al Régimen de Protección Oficial. Hipoteca al 11% de interés. Máximas facilidades de pago.

EN VENTA, casa unifamiliar en zona de Montjuïc, con jardín, 4 habitaciones, comedor-estar, baño y aseo. Preparado para chimenea-hogar. Calefacción individual a gas ciudad, acabados de calidad. Garaje y opción a parking individual, acogidos al Régimen de Protección Oficial y mínimo interés.

LOCALES-LOCALS

LOCAL céntrico en Sant Narcís. 115 m.² aprox. Inmejorable situación; con aseo y totalmente acabado; preparado para cualquier negocio.

LOCAL en Pont Major, 100 m.². Totalmente acabado. Máximas facilidades de pago.

PARKINGS EN DIFERENTES zonas de Girona, parkings sin entrada, o mínima entrada y el resto en 4 años.

IMMOBILIÀRIA CATALUNYA
Pl. Marqués de Camps, 3-1er.
Tel. 219758 - GIRONA

FINAL C EMILI GRAHIT
Pisos de 3 y 4 habitaciones, baño, aseo, calefacción. Totalmente exteriores. Acabados de gran calidad. Protección Oficial al 6%, 8% y 11%. Facilidades de pago.

RONDA PARE CLARET Pisos de 140 m.² muy soleados desde 6.770.000 ptas. Entrada a convenir. Resto grandes facilidades.

¡ULTIMO PISO! ZONA VISTA ALEGRE 4 dormitorios, baño y aseo. Acabados de gran calidad. Protección oficial. Total 4.700.000 ptas.

PONT MAJOR Pisos de 130 m.². Muy soleados. Pocos vecinos. 4 habitaciones. Gran salón. Acabados de calidad. Precio desde 4.100.000 ptas.

ZONA CARRER TUYET SANTA MARIA pisos de 4 y 5 hab. baño y lavabo, calefacción, totalmente exteriores, sol todo el día, acabados de calidad. Protección oficial. Hipoteca 6, 8, 11%. Facilidades de pago.

CASAS PROTECCION OFICIAL
de 3 y 4 h. baño, aseo, calefacción, trastero, parking, gran jardín, acabados de gran calidad. Hipoteca al 8 y 11%. Precio desde 6.500.000 ptas.

ZONAS DE: RESIDENCIAL PALAU, AV. MONTILIVI, SANT NARCÍS, SALT Y QUART

PISOS

PASSEIG D'OTLOT Salt, 3 habit. cocina, comedor-estar, calefacción individual, terraza, preu 2.400.000.

C/ CREU - CTRA. BARCELONA Piso de 160 m.², 4 h. Calefacción, salón con parket, parking opcional. P. 7.000.000 ptas.

ÀNGEL GUIMERÀ. Salt. 4 hab., cocina, comedor-estar, baño, aseo, calefacción. Precio: 2.850.000.

C/ VENEÇUELA - SEBASTIAN PUIG Pisos de 3 y 4 h. Calefacción individual, parking opcional. Desde 2.100.000. Entrada a convenir. Resto, facilidades de pago.

CARRER MONTSENY 3 habitaciones, bany, menjador, cuina reformada. 1.900.000.

LOCAL en traspaso, zona mercado, 200 m.².

CALLE DOCTOR FERRAN 4 hab., cocina, comedor con chimenea, calefacción individual, muy soleado. 3.450.000.

CALLE GUELL 3 hab, cocina, comedor y baño. Precio: 1.800.000.

NTRA. SRA. DEL REMEI 3 hab., cocina, comedor y baño, 2 terrazas. 3.250.000.

PARCELAS en venta en PALAU, MONTJUIC, GIRONA 2, Cruce de BANYOLES y MAS ALIU DE VILABLAREIX

ACEPTAMOS SU PISO USADO COMO ENTRADA

EUGESA
PISOS totalmente aislados (térmica y acústicamente), calefacción a gas ciudad, pavimento de gres. En Salt, bien situados y orientados. Protección Oficial. Desde 3.800.000 ptas., hipoteca al 8% y 11%.

PISOS de Protección Oficial en Salt. Llaves en mano, bien acabados, 3 dormitorios dobles, gas ciudad, 2.950.000 ptas. Mínima entrada, hipoteca al 8% y 11%.

PISOS de segunda mano, distintas situaciones. Buen precio y con facilidades.

PISOS ALQUILER en Salt, sin muebles.

LOCALES en Salt, bien situados, distintas superficies y precios.

LOCAL en Sant Narcís, c/ Empúries, frente GEIEG.

APARCAMIENTOS en Salt, cerrados individualmente. Hipoteca y facilidades.

APARCAMIENTOS en Girona, Travesia del Carril, n.º 2. Sólo quedan 4 plazas: Facilidades.

CONSTRUCTORA-IMMOBILIARIA
c/Major de Salt, 182
Tel. 235561 (4 líneas) Salt - Girona

ALQUILERES

Casas

MATRIMONIO joven precisa casa de alquiler en área 15 km. Girona. Particular a particular. Tel. (93)2194636 tardes.

Locales

LLOGA restaurant, poble Alt Empordà. Sense traspàs. Tel. 506720.

PLATJA D'ARO, es lloga local 110 m.², ideal per a supermercat. Tel. 322903.

Pisos

PISOS Y LOCALES para alquiler en distintas situaciones de Girona. Tel. 219166.

ALQUILER de pisos con o sin muebles, locales, despachos y parkings, diferentes situaciones. Tels. 219758-219762.

BUSCO URGENTMENT per llogar un estudi d'una o dues habitacions. No importa si és moblat. Ofereixo bones referències. Tel. 206206.

ABAT OLIBA 3 habitaciones, sin muebles. 15.500 mes. Tel. 214162.

NECESITAMOS pisos y locales en alquiler. Con y sin muebles para nuestros clientes. Llamar al Tel. 219166.

PARTICULAR a particular llogaria pis, estudi, casa Girona o rodalies màxim 10.000 ptas. mes. 217444 Joan. Hores 10-11 nit.

BRICOLAGE

REVESTIMENTS Marco. Passeig d'Olot, 138. Tel. 240411.

CENTRAL DE BRICOLAGE Carrer Rutlla, 133. Tel. 205804.

CASAS

GIRONA y provincia, compra y venta de fincas rústicas, casas en pueblos, torres, apartamentos, locales comerciales, parcelas. Fincas Intersol. Jaume I, 64. Tel. 200700.

PROGRUP
Avgda. Sant Francesc, 1-2
AGENCIA PROPIEDAD INMOBILIARIA Y ADMINISTRACION DE FINCAS

CASAS a Girona-2 de Protección Oficial, 4 dormitorios, 1 baño, 1 aseo, cocina de 10 m.², comedor-estar de 23 m.², garaje 30 m.², trastero de 8 m.², 2 terrazas y jardín de 50 m.², hipoteca de 4.350.000 al 6, 8, 11, 14% de intereses Precio 6.950.000. Entrada a convenir. Tel. 208962

CASA en Bescanó, 4 dormitorios, 1 baño, 1 aseo, cocina de 12 m.² con chimenea, garage de 36 m.², terreno detrás de la casa de 45 m.². muy soleada. Precio: 6.500.000 Tel. 208962.

GRAN OCASION ático en Salt, 3 dormitorios, comedor estar con chimenea hogar, amplia terraza, muy soleado. Entrada: 300.000. Resto: 29.000 ptas. mes. Tel. 808962.

PARADA DE CONGELADOS Totalmente equipada, con ingresos inmediatos por estar ubicada en Centro Comercial a pleno rendimiento. Precio 5.000.000. Condiciones de pago a convenir. Tel. 208962.

SE VENDE peluquería de señoras en Sarrià con clientela propia, local en propiedad. Precio total 3.500.000. Condiciones de pago a convenir. Tel. 208962.

APARTAMENTO en primera línea de mar, a 35 m. de la playa de Sant Antoni de Calonge, piscina comunitaria, acabados de gran calidad, magnífica vista panorámica. Desde 3.400.000 ptas. entrada 340.000. Hipoteca 1.800.000, resto 1.260.000 en 12 meses sin interés. Tel. 208962 y 652411.

EN VENTA chalet, zona residencial Puigvistós, con refugio nuclear, construcción de 1.ª calidad. Interesados: Tel. 208300.

COMPRAS

COMPRO solar para edificar, centro Girona o Sant Narcís. Tel. 212426.

SE COMPRA pan seco. Llamar Tel. 428129. Srta. Laura.

SELLOS archivos, cartas, etc. compra; pago bien 93/3189373 y 2003883.

COMPRO camiones, pago al contado. Tel. 93/5620015.

DISCOS compro discos petits antics. Barcelona, nits. 93/3467868.

COMPRO armes antigues i rellotges. Ester Sala. Antiguitats. Olot. Tel. 267417 de 5,30 a 8,30.

MOTOR

SE VENDE grúa Potain de 30 m. de pluma. Buen precio. Tel. 239888.

SE VENDE camión 4 ejes con tarjeta nacional y derechos transportista. Tel. 233367.

PARTICULAR vende furgoneta Ebro F-260 GE-9553-L en buen estado. Ocasión. Tel. 238601.

COMPRO coches usados, de todas las marcas, en buen estado. Automóviles Díaz. Menéndez Pelayo, 15. Tel. 233472. Salt.

FINCAS GUSTI
A.P.I.
Emili Grahit, 50
Tel. 21 49 56
PISOS EN VENTA

JULI GARRETA 4 habitaciones, ideal para despacho o consultorio. 4.500.000 pts.

TRAVESIA STA. EUGÈNIA 3 habitaciones, calefacción individual. 2.500.000 pts. Facilidades.

PONT MAJOR 3 habitaciones 1.800.000 pts. Entrada mínima, resto a convenir.

CARRER MASSANA 3 habitaciones, terraza 20 m.², 2.300.000 Pts.

AVGDA. MONTILIVI estudio 2.500.000 Pts.

CASAS EN VENTA

TORRE RAFAELA nueva a estrenar. 12.500.000 pts.

BESCANÓ 4 habitaciones, garaje, patio, fuego a tierra excelentes acabados, Protección Oficial 6.700.000 pts.

SU VIVIENDA O NEGOCIO ACTUAL NO HA DE SER PROBLEMA. GESTIONAMOS SU VENTA

RENAULT R-6 Tel. 6652542.

CITROEN GS Break, año 80. Tel. 6652542.

VENC KTM 600 4T 35.000. Tel. 233631.

COMPRO ciclomotor Mini-Marcelino. Tel. 267417 de 5,30 a 8,30.

VENC 850 Especial, 4 Portes. Tel. 236448. Barato.

JOYAS

COMPREM OR

Si disposa d'guna peça usada o trencada, no deixi de racó. Li comprem al millor preu i al comptat.



Associació d'empresaris, joiers i de compra venda de joies i metalls preciosos.

ESTABLIMENTS LEGALITZATS:

- LE GADGET.** Migdia, 25 (Galeries). Tel. 200976. GIRONA.
- BIJUTERIA JADE.** Pompeu Fabra, 13. Tel.202121. GIRONA.
- EL PONT DE PEDRA.** Rambla Llibertat, 2 (entresol). Tel. 204785. GIRONA.
- JOIERIA BONNIN.** Sta. Maria, 12. Tel. 571658. BANYOLES.
- L'OR GROC.** Ample 22 (davant Casino Menestral). Tel. 502637. FIGUERES.

PISOS

VENDO piso en Salt, 4 habitaciones, baño, comedor-salita, cocina, 2 terrazas. Calefacción con gas ciudad. Amueblado. Precio: 2.200.000 ptas. Tel. 213577 (11 h. a 13 h.).

ES VEN pis 2 habitacions. Cèntric. Tel. 215846 vespres.

URGEN pisos para nuestros clientes. Tel. 214162.

SALT vendo piso, todas las comodidades. Tel. 216800.

PARTICULAR venci pis a Salt, 1.300.000. Tel. 231248.

VENDO piso restaurado dos dormitorios, aseo nuevo, cerámica exterior. Zona Ayuntamiento Girona. Entrada 50.000 y 12.000 ptas. mes. Tel. 233651.

JOSÉP TERRADES I CATALÀ

Administrador de Finques.
Col·legiat n.º 14.359ADMINISTRACIÓ DE
COMUNITATS DE
PROPIETARIS.LLOGO habitacions des de
9.000 ptes. mes.LLOGO local 350 m.² baix 1
350 m.² entresols C/. Emili
GrahitPARTICULAR A PARTICULAR
venc pis 4 hab. Hipoteca
22.000 ptes. mes., entrada
única, 1.000.000.LLOGO pisos d'alt
«standing», 4 i 5 hab. a
l'edifici Coliseu. A partir
60.000 ptes. mes.
Excel·lents acabats.LLOGO despatxos. Plaça
Marquès de Camps.
Autèntica oportunitat. Des
de 60 a 300 m. a partir
25.000 ptes. mes.LLOGO places parking,
carrer Rutlla, plaça
Independència i C/ Oviado,
4.000 ptes. mes.LLOGO pis, 200 m.², C/ Santa
Clara, apte per acadèmia,
galeria d'art o similar.
45.000 ptes. mes.LLOGO pis molt gran, 4.^a
planta, situat Ctra.
Barcelona. 35.000 ptes.
mes.LLOGO despatx, segona
planta, Ctra. Barcelona,
30.000 ptes. mes.TRASPASSO bar al Pont
Major, 3.000.000.
Magnífica oportunitat.Passoig Canalejas, n.º 2
(Ed. Coliseu)
Esc. 6-1.º-2.º Tel. 206206
GIRONA

RUSTIC/CORNER

Avgda. Les Voltes, 38
Tels. 641458 - 641404
LA BISBALPISO Protección Oficial, 3
habitaciones. 300.000
entrada, resto 12 años, 11%.
PALAMÓS 3 Km. Gran
masia. Semi restaurada con
terreno.PERATALLADA 5 Km. Masia
con terreno, soleada, tran-
quila y con buena vista
panorámica.GRAN CASA de piedra semi-
restaurada, planta y 2 pisos,
3.700.000 ptas.PALAU-SATJÓ gran casa
pairal, restaurada, magnífi-
ca vista. Posibilidad 2
viviendas. Buen precio.GRAN MASIA restaurada,
700 m.², 5 hectáreas terrene,
piscina, gran vista
panorámica.OCASION Calella de Palafrugell.
Apartamento amueblado.
Vista al mar. 3.100.000
ptas.

GRUP IMMOBILIARI GIRONI, S.A.

Travessera de la Creu, 31 - Entl. 4.^a
Telèfon: 20 41 87
GIRONAVENTA DIRECTA DEL
PROMOTORPISOS situados en c/. Rutlla
106, entre c/. Creu i Emili Gra-
hit.

- 4 dormitorios
- 2 baños.
- Cocina-office
- Comedor-estar
- Calefacción ind.
- Terraza

Construcción y acabados de
primera calidad
Visítenos y convéñzase usted
mismoDESPACHOS planta, ent.,
hasta 400 m.². LOCAL
COMERCIAL P.B. hasta 900
m.² con accesos a calles Rutlla
/ Trav. Creu.FINQUES
ROVIROLACompra-Venda-Administració
c/. Bacià, n.º 7.
Tel. 20 41 61CHALET en la zona de
Fornells, compuesto de
planta baja y piso de unos
260 m.² edificado sobre un
solar de unos 800 m.² todo
vallado.SANT ANTONI DE CALONGE,
apartamentos de 2, 3 y 4
habitaciones; a 150 metros
de la playa. Protección
oficial, hipoteca al 11 por
ciento en 15 años. Entrega
inmediata.ATICO de 3 y 4 habitaciones
en diferentes zonas.En C/ JOAN MARAGALL
venta de plazas de parking.
ALQUILER PARKING en la
calle Iberia, zona de Sant
Narcís.SEÑORITA desea relacionarse con
caballeros solventes. Tel. 238009.SEÑORITA 25 años, alta, ojos ver-
des, exuberante y agradable,
desea contactar con caballeros sol-
ventes de 11 a 8. Tel. 234072 (cu-
riosos abstenerse).

RELACIONES

SEÑORITA joven, simpática, cariño-
sa, máxima discreción. Tel.
231364.KATERINE 24 años, maniquí de
profesión, alta, muy bien formada,
video dúplex. 10-21, sábado inclu-
sive. Juli Garreta, 27 3.º (Curiosos
abstenerse).HOY DOMINGO horario diferente
15-21 con Katerine, Bárbara y
Mari. Juli Garreta, 27 3.º.¡ATENCIÓN GIRONA! Personas
casadas, separadas, viudas.
Ambos sexos. Encontraréis el tipo
de relación que necesitáis. Tel.
93/2102311.AG. MATRIMONIAL 93/3235626.
Pl. Universitat, n.º 1, 5^è C. Serie-
tat.MARCA LIDER EN SECTOR
ALIMENTACION

Precisa para esta provincia

DISTRIBUIDOR
EXCLUSIVOSe requiere buena implantación en la provincia,
disponiendo de almacén y red de distribución.

Interesados: Llamar al teléfono (968, 238198. Murcia.



RELAX

INSTITUTO de belleza Nova. Alta
cosmética masculina. Masaje
relax. masaje corporal, baños.
Abierto de 10,30 a 8,30. Sábados
incluidos: C/. Bonastruc de Porta,
3 pral. 2.º. Parking. Tel. 208635.
Tarjeta Visa Masters.

SQUASH

Punt Gros 6 pistes Squash.
Punt Gros Gimnàs - Peses
Punt Gros Sauna - SPA
Punt Gros Quiro-massatge
Punt Gros Snack Bar - Cafeteria

Classes gratuïtes

Més informació: C/. Bonastruc de Por-
ta, 24. Girona. Tel. 201633.

TENIS

DIATÓ-FILTRO MEDITERRANEO, S.A.
Construcció de pistes amb formigó,
porós, asfalt, terra batuda. Tel.
830000.

TERRENOS

SE VENDE solar 438 m., vista al
mar. 1.200.000. 239888.

TRASPASOS

TRASPASO COLMADO plaza Mer-
cado, buena clientela, jubilación.
Rosa Bonal. Tel. 202250 tardes.OCASION vendo o traspaso
cafetería a estrenar en l'Escala
(Playa Riells) 1.ª línea mar. Tel.
233894 de 1 a 4.SE TRASPASA bar totalmente equi-
pado y en pleno rendimiento en
Sta. Eugènia. Tel. 208921.TRASPASSO restaurant rústic a
Girona, clientela assegurada tot
l'any. Tel. 490356 Tardes de 5 a 7.

TRABAJO

Demanda

GRILL-PIZZERIA, heladeria busca
profesional para explotar el nego-
cio a porcentaje. Llamar al Tel.
255668.URGEIX agent de publicitat zona
Girona capital i comarques, més
informació al Tel. 201017.CLUB GIRONA necesita señoritas
con buena presencia de 18 a 25
años, sueldo, viaje, pensión y cena.
Tel. 215539 de 19 a 2 h.

FINQUES

Molas

ALBERT MOLAS ILLAS

Agente Propiedad
Inmobiliaria Col. 197Plaça Catalunya, 6 - Tel.
219304 - GIRONACASAS protección oficial,
Polígono Fontajau, 4
dormitorios, garaje y jardín
de 60 mts., gas ciudad,
precio total 6.750.000 pts.
Pagos hasta 13 años.PISO venda Creu Palau 107
m.² útiles, 4 dormitorios,
baño y lavabo, calefacción,
2 terrazas, parking.
Facilidades de pago.PISO centro Girona 120 m.²,
5 dormitorios, 3 baños,
calefacción, precio
interesante.GARAJES en venta C/.
Empúries, desde 700.000
ptas.NAVES industriales de
alquiler, 400 m.². 80.000
pts. mes.LOCAL zona Sant Narcís,
350 m.² y 700 m.², alquiler o
venta.LOCAL de alquiler Sta.
Eugènia, 80 mts. de planta y
20 de altillo, esquina 2 calles
con amplias vidrieras.SERVEILLAR ofrece empleadas
hogar, veladoras enfermos, cangu-
ros. 203817.NECESSITEM persones que dispo-
sin d'hores lliures i volguin guan-
yar diners per Girona, Figueres,
Banyoles i Torroella de Montgrí.
Trebll tot l'any, comissions
importants. Tel. 93/2075000.ES NECESSITA venedor autovenda,
ram alimentació. Interessats escri-
viu apartat 60 de Cassà de la Sel-
va.SE NECESITA camarero de 16 a 18
años. Llamar de 6 a 7. Tel.
211942.ES NECESSITEN persones ambdós
sexes per a la promoció i recapta-
ció de clients per les zones de St.
Feliu, Palamós i Palafrugell. Tel
324261.MATRIMONI necessita senyora de
55 a 60 anys. Tracte a convenir.
Tel. 460045.CUINER-A a l'Estartit, cuina caso-
lana. Tel. 758571. 19 hores.GANE DINERO fácilmente; empre-
sa seria precisa colaboradora.
Venta artículos oro chapado
garantizados dos años. No precisa
invertir. Llamar Tel. (93)6747436.INTERESA Rpte. a comisión rela-
cionado con pintores, planchistas,
talleres. Compatible otras repre-
sentaciones. Tel. 231374 día 17 de
6 a 8 tarde.EMPRESA TRANSPORTES interna-
cional precisa personas con expe-
riencia para trámites y coordina-
ción de camiones en frontera.
Necesario residir en la Jonquera o
ceranias. Condiciones a convenir.
Tel. 93/3361662. Sr. Boira.VENDEDOR introducido ppaste-
lerías o artículos de regalo, artícu-
lo muñecas de trapo. Inútil sin
referencias. Escribir n.º 89.107
Marthe Publicidad Vergara, 16
08002 Barcelona.EL GAT busca noi-es, a partir de
16 anys, per a la venda de la nos-
tra revista al carrer. Sou a conve-
nir. Tel. 201017.UN
ABANICO
DE POSIBI-
LIDADES

fincoais

C/ Cardenal Margarit, 19
Telf. 21 24 99 - GIRONA

TERRENOS

- Caldes de Malavella. Urb.
Can Carbonell 583 m.²
- Quart 10.000 m.²
6.500.000.
- Torres de Palau 847 m.²
lado colegio Montessori
- Quart 900 m.².
- Vidreres Aiguaviva Parc 848
m.².
- Sant Miquel d'Aro 680 m.².
- Llorà 800 m.² (1.600 m.²).
- Caldes de Malavella Urb.
Bosc d'en Manau, parcelas
desde 162 m.² hasta 420 m.².
- Figueres Urb. Olivar Gran,
parcelas desde 162 m.² hasta
391 m.².
- Fontejau (Girona) parcelas
plurifamiliares desde 1.554
m.² hasta 3.600 m.².
- Lloret de Mar 21.600 m.²
con todos los servicios; urbane-
zable a 1,5 Km. del centro.
- Vista Alegre (Girona) parce-
las de 130 m.² (casas unifami-
liares).

FINCAS RUSTICAS

- En tCrmino municipal de
Girona 12.000 m.² terreno y
casa para restaurar con servi-
cios de agua, luz y teléfono, 60-
por ciento de tierra de cultivo.
- Besalú casa restaurada de
180 m.².
- ptas.
- San Quintín (Barcelona)
casa pairal y dos casas maso-
veras; iglesia y dos granjas,
con 22 Ha. de terreno.

DESPACHOS Y LOCALES

- Plaça Sant Jaume (Salt)
Local 200 m.² P.V. 3000.000.
- Maluquer Salvador locales
desde 24 m.² hasta 250 m.².
- C/. Güell 200 m.² local.
- Pedret, local 154 m.².
- Ed. Güell, local 125 m.².
- C/. Rutlla, locales desde
170 m.² hasta 860 m.².
- Plaça Independència, loca-
les y despachos.
- Plaça Independència, des-
pacho 68 m.².
- Rutlla, Desp. 70 m.².
- M. Salvador Migdia, Desp.
157 m.².
- C/. Rosselló, local 36 m.².

GESTIONAMOS LA VENTA DE
SU PISO, LOCAL, DESPACHO,
TERRENO¡¡ATENCIÓN SEÑORAS/ITAS!!
50.000 a 70.000 ptas. mensuales.
50.000 mínimo garantizado
ganarán señoras/itas con cierta
experiencia en venta domiciliaria.
No es imprescindible experiencia.
Mayores 27 años, responsables.
Buena presencia. Incorporación
inmediata. Interesadas
presentarse lunes día 17 y martes
día 18 de 10 a 13.30 o de 17 a 19
horas en Avd./Sant Narciso, n.º
117, ent.º 3.º.

Oferta

NOIA bons coneixements d'anglès,
busca feina Girona, certificats
Cambridge University. Tel.
687216.INTERESARIA coser en casa. Hay
máquina plana y mucha experien-
cia. Tel. 241300 Rebeca.

COMPANIA DE SEGUROS DE AMBITO EUROPEO NECESITA INSPECTOR
para atender su red comercial en la provincia de Girona.
Se ofrece contrato laboral más incentivos, aparte dietas y locomoción.
Interesados escribir al anunciante n.º 17 del periódico LOS SITIOS-DIARI DE GIRONA.

SE PRECISA VENDEDOR AUTOVENTA AUTONOMO
SE REQUIERE:
Experiencia en el ramo de alimentación. Vehículo comercial. Teléfono. Responsabilidad para estar al frente de un depósito.
SE OFRECE:
Zona y producto en exclusiva. Interesante comisión. Contrato mercantil.
Telefonar al 93 3376466 cualquier día por la tarde. Preguntar por el Sr. Banús.

TRABAJO
Oferta
S'OFEREIX oficial per treballar a perruqueria. Tel. 428272.

IMPORTANTE EMPRESA DE PRODUCTOS QUIMICOS PARA LA INDUSTRIA NECESITA PARA GIRONA Y PROVINCIA VENDEDORES
SE REQUIERE:
- Persona muy activa con iniciativa y sentido de la responsabilidad, preferible entre 25 y 40 años.
- Con experiencia en venta de productos para mantenimiento industrial
- Con vehículo propio y teléfono.
- Un hombre cuyos objetivos sean más importantes que un simple sueldo
SE OFRECE:
- Importantes comisiones.
- Formación por parte de la empresa.
- Seguros de vida y accidentes.
- Contrato
Si reúne estos datos, no deje de presentarse el día 17 en el Hotel Ultònia, Avda. Jaume I, 22. Preguntar por el Sr. Barrero.

EMPRESA MECANICA CONSTRUCTORA DE BOMBAS RADICADA EN BANYOLES PRECISA: INGENIERO TECNICO INDUSTRIAL
para su departamento comercial
Interesados escribir al apartado 19 de Banyoles (Girona) o solicitar entrevista telefónica al Tel. 570512. Sr. Marco.

PISCINAS
DIATO FILTRO MEDITERRANEO, S.A. Construcció, filtració, manteniment i productes. Tel. 830000.

IMPORTANT EMPRESA DE SERVEIS DE GIRONA CAPITAL NECESSITA COBRADOR
Innteressats dirigiu-vos al Tel. 20 18 82 de 9 a 13 h. matí

VARIOS
COMPRA-VENTA muebles antiguos, modernos. Limpiamos pisos, pasamos a domicilio. Tel. 302972. Horas comida-cena.
BUSCO URGENTMENT per llogar un estudi d'una o dues habitacions. No importa si és moblat. Ofereixo bones referències. Tel. 206206.

TIENDA DE CONFECCION LLORET DE MAR
Precisa Srta. o Cb.º para hacerse cargo de la dirección, compras y personal.
Buena retribución fija más comisión. Contrato laboral fijo todo el año.
Escribir al apartado 145 - Lloret de Mar

DISTRIBUIDORA IBERICA DEL ALUMINIO S/A DIALSA VENDEDORES
-Para Barcelona, Lleida i Girona Conocimiento del sector aluminio.
-Plena dedicación, coche propio
-Se ofrece: -Fijo al mes, más ayudas e incentivos
-Contrato laboral y S.S.
Interesados escribir a Avda. Icaria, 234 CP-08005 Barcelona (Ref. INEM B-36/927)

MASAGISTA-SANADOR en posición manos, para tratamiento dolor (artritis, reuma, artrosis, etc.) Tel. 207309.
CABALLERO busca casa particular, sólo dormir, zona Sta. Eugènia, a ser posible Sra. sola. Tel. 230050.

IVA Registros, libros oficiales, declaraciones seguros sociales, gestión crédito, créditos e inversiones. Tel. 208455 (9 a 13 h.) Sta. Eugènia, 18. 6.º, 2.ª.

PERDUDA arracada brillants, si us plau truqueu Tel. 218541.

TAROT Astrología, problemas emocionales, gabinete especializado. Seriedad. Horas convenidas. Tel. 207309.

VENTAS
ES VEN camió amb treball fix, per feines internacionals. Tel. 470413.

SE VENDE local comercial 148 m. Sta. Eugènia. 239888.

POR CIERRE negocio en Girona vendo muebles oficina baratos. Tel. 2185192 Barna.

PELUQUERIA en venta. Información Henry Colomer. Tel. 202812.

VENDO mesa despacho y tres sillas en perfecto estado. Razón: Tel. 209788-241839.

POR CESE del negocio vendo 150 películas Beta, precio desde 1.500 a 3.000. Tel. 238981.

VIDEO
VIDEO CLUB ABIERTO EN FESTIVOS de 10 a 22 horas. Miles de películas. Travesía de la Cruz, 15. 211210.

ALQUILER DE TV. A COLOR Y VIDEOS hoy festivo, también abierto. Servicio a la provincia. Precios muy razonables. Travesía de la Cruz, 15. 211210.

BOLSA DEL MOTOR

Eurocasión
COCHES USADOS NUEVOS - OCASIONES DE LA SEMANA

● Ford Capri 2.800 Inyección pocos km.	B-EV
● R-18 GTD familiar, aire acond.	GE-O
● Seat Ritmo Diesel garantizado	GE-N
● Ebro F-245 furgón	GE-L
● Sava J-4 1.100 5 veloc.	GE-M
● Citroën Meari. Garantizado	GE-K
● Seat Panda 40	B-FS
● Alfa Romeo Alfeta 1.800	B-BF

GARAGE ANDREU
Ctra. Barcelona, 204-208 Teléf. *206808 - GIRONA

V.O. GARAGE PLANAS
Tel. 20 08 08 Tel. 50 30 00
Ctra. Banyoles C/ Fages de Climent GIRONA FIGUERES

Seat 131 1.600	GE-M
Seat 124 1.430	GE-F
Seat Ronda Diesel	V-BB
Talbot Samba	GE-T
Sava Capitone Furgó	GE-I
Sava Capitone Combi	B-EP
Sava Combi	GE-K
Avia 1.000 Combi-3	GE-I
Mercedes Benz N-1.300 Combi	GE-I
Ford Transit	GE-P

servicio ... també tenim per a vostè una ocasió. Vehícles usats amb bona estrella

VITSA
Concessionari Oficial per a Girona i Província **FIAT** LANCIA

VEHICLES REVISATS I AMB GARANTIA

Seat Ritmo CLX 75	GE-O
Opel Record	GE-P
Citroën Visa 17 RD	GE-T
Ford Granada 2.800i	GE-P
Opel Askona	GE-O
Seat 127 3p.	GE-G
Ritmo Diesel	GE-N
Lancia Prisma	GE-T
Seat 132 Diesel	B-CL
Seat 132 2.200 Diesel	GE-L
Seat 132 2.200 Diesel	GE-M
Furgoneta 4F	GE-H

Avgda. Sant Narcís, 28
241212 Girona

VEHICULOS PROCEDENTES DE CAMBIO TOTALMENTE REVISADOS Y CON GARANTIA

Ford Granada GL. matrícula GE-L	825.000
BMW 520 GE-M	1.400.000
Ford Granada, 2-8 Aut. GE-N	1.150.000
Renault-5 TS GE-J	470.000
BMW 520 GE-K	1.100.000

FINANCIACION HASTA 4 AÑOS SIN ENTRADA
GIRONA MOTOR S.A.
C/ Emili Grahit, 26
Tel. 20 50 14 GIRONA

En vehículos de ocasión... ahora, la Red de Concesionarios Ford le ofrece hasta 18 MESES DE GARANTIA

Ahora, cuando usted acuda a un Centro de Ocasión Todas Marcas de Ford, puede comprar un vehículo garantizado hasta 18 meses. Aproveche la ocasión. Son las mejores garantías del mercado. Venga a vernos. Hoy mismo.

CENTRO DE OCASION TODAS MARCAS

AUTOMOCIO DEL BAIX EMPORDA, s.a.
Carretera de Gerona a Palamos km 38 MONTRAS (Gerona) - Telefono 30 27 00

IMPORTACIONES		NACIONALS	
Ford Capri 2.0	GE-N	Panda 45	B-FP
Senator	GE-O	Panda 40	B-EN
Alfa Romeo	B-DD	Chrysler 180 Diesel	VA-E
Ford Granada 2.5 D	GE-P	R-5 GTL	GE-I

CONCESIONARIA DE AUTOMOVILES necesita CHAPISTA
Telefonar 476050

LOS SITIOS DIARI DE GIRONA EL SEU DIARI

Martí Tarré recurrirá contra la condena al parricida de Anglès

«La sentencia es socialmente peligrosa porque él no es más que un enfermo»

El letrado gerundense, Martí Tarré, presentará recurso de casación ante el Tribunal Supremo a la sentencia emitida por la Audiencia Provincial de Girona que condena a Miguel López Polo a la pena de dieciséis años de reclusión menor como autor de un parricidio. El letrado gerundense piensa que se han vulnerado algunos fundamentos de derecho y que la sentencia es técnicamente inaceptable, siendo dura porque no se han tenido en cuenta las pruebas periciales médicas y benévolas al mismo tiempo, ya que su cliente es un sujeto peligroso para la sociedad y lo puedo seguir siendo al haber cumplido la condena.

aunque intenté hacerle ver que le habían juzgado y condenado a él no creo que consiguiera hacérselo entender porque, ante mis preguntas en el sentido de que si no se hacía recursos aquella condena sería firme, se limitó a contestarme que si el recurso le otorgaría los 18 millones podía hacerlo. Pero, sobre todo, que no me olvidara de los 18 millones. Ante estas manifestaciones no me quedó más remedio que actuar en conciencia».

extraordinariamente difícil luchar en Madrid contra un relato de hechos probados que es intocable, excepto que los propios hechos se contradigan. Por ello siempre he defendido un cambio del recurso de casación. Además en el resto de la sentencia existe la pugna entre la falta de explicación de los hechos ya que mientras que se ha dicho que existía vida familiar normal y que después del procesado se aisló y se imputa a este aislamiento, lo que por tanto no se considera vida normal, única y exclusivamente la causa del rencor y odio contra esposa e hijo, sin entrar en la idiosincrasia conflictiva personal del procesado y que entendemos no se puede explicar sin atender de una manera total la explicación de los peritos médicos. Entiendo que esta prueba no fue contrarrestada por ninguna otra, salvo la inspección personal del Tribunal en la celebración de la vista oral y que creo que no fue suficiente para dictar en conciencia. Se ha infravalorado la prueba pericial médica».

reacción agresiva en cortocircuito que el Tribunal aprecia de forma pericial, no entendemos el fondo de prueba que haya podido contemplar este aspecto, porque en el dictamen no figura para nada esta reacción».

«Mi cliente es peligroso para la sociedad»

No estaba tampoco el letrado de acuerdo con la condena «ya que, jugando con los números de la misma y del destierro, que por cierto sólo son seis años más que la condena, que puede ser entre seis y ocho años, el peligro social que esta misma sentencia revela al imponer destierro no tiene la salida adecuada por falta de contemplación del estado total de alineamiento del sujeto, porque este hombre que dentro de 8 o 10 años, o quizás antes estará en Anglès, si su familia marcha de allí, puede producir una nueva agresión, ya que se le sitúa como peligroso y lo único que hace es esperar que el tiempo de condena sea suficiente, pero si la sentencia no se recurre y este hombre va a una cárcel ordinaria, no se curará y podría agudizarse su estado y salir peor de lo que está, y por tanto, si sobrevive a la pena, su agresividad será aún más notoria y la responsabilidad moral cuando salga será tremenda, y yo, mientras no tuviera la seguridad de su curación, no le dejaría salir en libertad, porque es peligroso. En este sentido la sentencia es benévola y socialmente peligrosa».

JORDI GRAU

Josep María Martí Tarré presentará recurso de casación contra la sentencia de 16 años de reclusión menor dictada por la Audiencia Provincial de Girona. En manifestaciones efectuadas ayer a LOS SITIOS-DIARI DE GIRONA explicó los motivos que le han impulsado, en conciencia a obrar de este modo. «El viernes por la tarde me dirigí a la cárcel de Figueras para dar a conocer a mi cliente la sentencia que le había sido impuesta y que yo ya le había hecho adelantar por la mañana para que comenzara a hacerse cargo. En la puerta del centro me encontré con el señor secretario de la Audiencia Provincial que le acababa de hacer la notificación formal de la sentencia. Me preguntó si iba a ver a mi cliente, a lo que contesté afirmativamente, manifestándole que esperaba encontrarle abatido y en estado lamentable. El señor secretario me contestó que no, que él lo había encontrado perfectamente normal. Aquello me extrañó, por lo que entré en el locutorio y, después de una corta visita a otro cliente, me dirigía a ver a Miguel López Polo, que me estaba esperando con una copia de la sentencia en la mano y que me me preguntó, de entrada, si habían condenado a su mujer y le había otorgado a él los 18 millones de indemnización. Ante esta pregunta insólita y quizás no sorprendente, dado su estado, comprendí que López Polo no se había dado ni siquiera cuenta de que le habían juzgado a él y continúa creyendo que el juicio fue contra su mujer».

Es decir, que, según el letrado Martí Tarré, su cliente ni siquiera sabe que le han juzgado. «Sigue esperando una indemnización y

«Respeto la sentencia, pero la considero técnicamente inaceptable

El letrado respeta la sentencia, pero no la comparte, «porque la encuentro técnicamente inaceptable. Mi crítica no va dirigida ni mucho menos al Tribunal como tal, que está formado por profesionales de la Magistratura dignos de todo elogio, sino que se trata de un juicio de valor, desde el punto de vista del defensor. La sentencia parte de un estudio frío y riguroso de determinados aspectos y características del sujeto, pero toma como base una contradicción fundamental al creer que la vida familiar que se desarrollaba era normal, cuando está condenado a vivir en el garage de una casa a la que ha contribuido a comprar. Esto no es una vida familiar normal. En segundo lugar, en la sentencia se omite un antecedente tan preciso que relató su mujer en el juicio y que es que en su pueblo de Cullar de Baza había agredido violentamente a un vecino hace muchos años. Después se relata una pelea que nadie ha visto y que el procesado no recuerda ni ha recordado en período de instrucción, que el fallecido desgraciadamente no puede contar y que la madre de éste no vio y que por tanto aunque lo narrado es lógico no deja de ser una suposición pesada que se declara hecho probado. Y hago especial incidencia en lo de hechos probados, porque hasta que no se modifique la Ley, es

GUIA DE LA ENSEÑANZA

INLINGUA IDIOMAS inglés, francés, alemán, ruso, catalán, español para extranjeros. Todos los niveles, se puede empezar en cualquier momento. Servicio de traducciones e intérpretes. En Girona, Jaume I, 46 tel. 202627.

CENTRO DE INICIATIVAS Y NUEVAS PROFESIONES escuela de informática reconocida por el Ministerio de Educación y registrada en el Departament d'Ensenyament de la Generalitat. Cursos de programador de ordenadores para estudiantes y particulares. Lenguaje Basic, Cobol, Cobol Ans, Logo. Horarios libres, clases particulares, prácticas de ordenadores sin limite. Actualmente disponemos de 100 becas parciales para toda la provincia de Girona para cuyas familias tengan problemas económicos. Información y matrícula en C/ Francesc Ciurana n.º 15, Ent. 1.ª (Girona) o Tel. 205093 de lunes a viernes de 10 h. a 1.30 y de 4.30 a 20.00 sábados de 9.00 a 14.00 h. (Mejor presentarse).

EMPRESA DE FRIO INDUSTRIAL - COMERCIAL Y AIRE ACONDICIONADO

NECESITA

OFICIAL 1.ª FRIGORISTA

interesados dirigirse a: FRINCO, S.A. Tel. 241250 - GIRONA

SRTAS. PROMOTORAS

Se necesitan para degustaciones y promociones en supermercados en la zona de Girona.

- Contratos por campañas.
- Seguridad Social.
- Sueldo fijo.

- Indispensable buena presencia, cultura media, trato agradable con el público y vehículo propio.

- Edad de 18 a 30 años.

Interesadas llamar lunes día 17 al Tel. 93/2380485. Srta. Leonor. Horas de oficina.

IMMOBILIARIA CATALUNYA Pça. Marquès de Camps, 3 pral. 2.ª Tels. 219758-219752. Girona.

ZONA TUYET SANTAMARIA

Pisos en venta de Protección Oficial. Acabados de gran calidad, 3-4 habitaciones, baño, aseo, comedor, cocina, terraza, sol todo el día, parking en el mismo edificio.

Facilidades de pago. Hipoteca 6, 8, 11 por ciento.

Información en la misma obra.

ANUNCIS PER CORREU

Nom

Adreça Localitat Telèfon

TEXT DE L'ANUNCI

75 ptes.
125 ptes.
200 ptes.
275 ptes.
350 ptes.
425 ptes.
500 ptes.
575 ptes.

Encerclau amb els dies que s'hagi de publicar l'anunci

1 2 3 4 5 6 7 8 9 10 11 12 13 14 15 16 17 18 19 20 21 22 23 24 25 26 27 28 29 30 31

DEL MES _____

PODEU ENVIAR, JUNTAMENT AMB EL BOTLLETÍ, UN TALÓ PER L'IMPORT TOTAL A NOM D'EDITORIAL 'GIRONINA S.A. SECC. PETITS ANUNCIS. C/ BARCELONA N.º 29. 17001 GIRONA

TELEX-TELEX-TELEX-TELEX

Jordi Pujol dice que Convergència tiene ideología

EFE
Jordi Pujol dijo que Convergència Democràtica de Catalunya (CDC) tiene ideología «e incluso nos piden que la exportemos».

El secretario general de CDC clausuró la asamblea de la Federación de Barcelona del partido, que ratificó como presidente a Jordi Vila Foruny, que sustituía interinamente al fallecido Jaume Ciurana.

Vila Foruny, que encabezaba la única candidatura que se presentó a la elección, fue elegido presidente por 396 votos afirmativos de los 400 emitidos, 28 negativos y 42 en blanco.

En votación aparte, el Comité Ejecutivo que presentaba Vila Foruny fue elegido por 370 votos afirmativos, 34 negativos, 39 en blanco y 158 abstenciones.

Todo el desarrollo de la asamblea de Barcelona estuvo presidiendo por el recuerdo a Jaume Ciurana, que falleció víctima de una embolia el pasado mes de enero y que el pasado año fue elegido presidente frente a la candidatura encabezada por Joan Guitart,

actual conseller de Educació.

El Presidente Pujol dedicó todo el tiempo de su discurso a resaltar la importancia del partido «por que los catalanes organizados en un partido son los que más eficazmente trabajan por el país».

Sobre la ideología de CDC, Pujol señaló que «fuimos los primeros en hablar sobre Europa, sobre la modernización de España y sobre la necesidad de una sociedad civil fuerte. Esta es nuestra ideología», dijo.

Añadió que «la espina dorsal de nuestro partido es el nacionalismo, entendido como la construcción de un pueblo», y pidió que esta idea se extendiese más por toda Catalunya.

González habla del referéndum

Los españoles decidirán en el próximo referéndum entre dos alternativas: permanecer en la Alianza Atlántica o mantener una relación defensiva con Estados Unidos, ha dicho el presidente del Gobierno, Felipe González.

El resultado de la votación

tendrá «consecuencias para España más que para el Gobierno», ha agregado González en una entrevista concedida anoche a Televisión Española.

Felipe González ha insistido en que aceptará el resultado del referéndum, aunque éste no sea vinculante según la Constitución.

Si la mayoría decidiera, cosa en la que no creo, que España debe salir de la Alianza, yo cumpliría con el mandato de la mayoría y propondría la denuncia del Tratado de Washington y por tanto la salida de la Alianza, en contra de mi criterio», ha dicho el Presidente.

Ello llevaría, en su opinión, a una «absurda» consecuencia: «que nosotros romperíamos con los europeos y seguiríamos ligados en materia de seguridad a Europa, sólo con la relación bilateral con los Estados Unidos».

Aumentó el turismo en enero

Durante el pasado mes de enero entraron en España 1.986.763 visitantes procedentes del extranjero, según los últimos datos de la Secretaría General de Turismo, facilitados a Efe.

Esta cifra supone un incremento del 9,8 por ciento de turistas respecto al mes de enero del año anterior.

Respecto a enero del año pasado destaca el aumento de visitantes alemanes, británicos, franceses, austríacos, finlandeses, suecos, daneses e italianos.

NECROLOGICAS

Francesca Calsina i Subirós

A l'edat de 66 anys va morir a Girona ahir, dia 15 de febrer, Francesca Calsina i Subirós, natural de Figueres. Vídua de Josep Porcallas i Puget. Deixa una filla: M.ª Consolació. Residia a Figueres, C/. Recasens, n.º6. L'enterrament se celebrarà dilluns dia 17 de febrer, a les 10,30, a la parròquia de la Sagrada Família de Figueres.

Clementina Verdugo Robles

A la edad de 72 años murió ayer en Girona, día 15 de febrero, Clementina Verdugo Robles, natural de Villar del Pedroso (Cáceres). Casada con Lorenzo Jara. Deixa tres hijos: Felipe, Carmen y M.ª Angeles. Residía en Girona. C/. Orient, n.º 73. El entierro se celebrará hoy, día 16, a las 10,15, en la parroquia de Sta. Eugènia (C/. Montnegre, 20).

Daniel Ros i Mundet

A l'edat de 75 anys va morir ahir, dia 15 de febrer, Daniel Ros i Mundet. Natural de Vilaür (Girona). Casat amb Nieves Pérez García. Deixa dos fills: Ángela i Esteve. Residía a Girona. C/. St. Agustí, n.º34. L'enterrament se celebrarà dilluns, 17 de febrer, a les 9,30, a la parròquia de St. Pau.

Gabriela Pina Mosquero

A la edad de 67 años falleció en Salt, el día 14 de febrero, Gabriela Pina Mosquero,

natural de Llerena (Badajoz). Viuda de Fernando Delgado. Deixa cinco hijos: Fernando, Manuela, Gabriela, Julián y Laureana. Residía en Salt, C/. Torres i Bages, 32. El entierro se celebrará hoy día 16 de febrero, a las 10, en la parroquia de St. Cugat.

Máxima Vega Cortés

A la edad de 88 años falleció Máxima Vega Cortés, natural de Santa Marta de los Barros (Badajoz). Soltera. Residía en Girona, c/. Empúries, 39, 1.º. El entierro se celebrará el lunes, día 16 de febrero, a las 11, en la parroquia de St. Narcís.

Pilar Estarriol i Tremoleda

A l'edat de 85 anys va morir a Figueres, ahir dia 15 de febrer, Pilar Estarriol i Tremoleda, natural de Cistella. Vídua de Joan Lludet i Pujol. Deixa una filla: Maria. Residía a Figueres s, c/. Verge Maria, N.º 10. L'enterrament se celebrarà avui, a les 10,30, a l'església la Immaculada de Figueres.

Francesc Salellas i Oliveras

A l'edat de 92 anys va morir a Agullana ahir, dia 15 de febrer, Francesc Salellas i Oliveras, natural d'Agullana. L'enterrament se celebrarà a les 10,34 a la parròquia d'Agullana.

TELEX DEPORTIVO

Basket: No finalizó el Barcelona-R. Madrid

Los resultados registrados ayer en la Liga Nacional de Primera División de baloncesto fueron los siguientes:

Serie A-1
Estudiantes-Breogan 98-88
CAI-Joventut 108-101
Barcelona-R. Madrid 85-90

En el partido entre el Barcelona y el Real Madrid los árbitros abandonaron la pista a falta de 14 segundos por lanzamiento de objetos a la pista.

La clasificación actual es la siguiente: R. Madrid, 16 puntos; Barcelona, Estudiantes, Joven-

tut y CAI, 15; Español, Breogan y Cacaolat, 9 puntos.

Serie A-2
Forum-Manresa 78-65
Clesa-Licor 43 80-71
Huesca-Claret 82-78
Caja Alava-Cajamadrid 98-86

Fútbol
Tenerife-Málaga 3-1

Montañismo

El español Fernando Garrido ha batido el récord mundial de permanencia en altura a las 17,01 horas de ayer al completar 60 días y un minuto ininterrumpidos en la cumbre de Aconcagua.

Hospital Sant Jaume OLOT

CONCURS-OPOSICIÓ

Es convoca concurs-oposició per cobrir una plaça de Medicina Interna de l'Hospital Sant Jaume.

El termini de presentació de sol·licituds és fins al dia 11 de març de 1.986

RESUM DE LES BASES:

1. Dedicació exclusiva.
2. Títol d'especialista en Medicina Interna.
3. Fixar el domicili a Olot o rodalies.
4. Contractació de tipus Laboral.
5. A la fase de Concurs el Tribunal valorarà:
 - Experiència en llocs treball similars.
 - Treballs portats a terme anteriorment.
 - Expedient personal.
 - Entrevista.

A la fase d'Oposició el Tribunal valorarà la prova escrita.

Interessats passeu a recollir les bases a: Hospital Sant Jaume. C/. Mulleres, s/n. Telèfon: 261800. OLOT - GIRONA

† MODESTO DOMINGUEZ HERNANDO

falleció en Sta. Margarita el 8 de febrero

A todos los que me habéis querido, os pido oraciones que es la mayor prueba de afecto.

(JOB)

PREGUEU DÉU EN CARITAT PER L'ÀNIMA DE

† LLORENÇ RIBAS i GOTARRA

Pescador

que morí a Tossa el dia 15 de febrer del 1986, a l'edat de 73 anys, havent rebut la Santa Unció.

— A. C. S. —

La seva esposa, fills, néts, germà i família tota participen a les seves amistats tan sensible pèrdua. La missa exequial en sufragi per la seva ànima se celebrarà avui diumenge, dia 16, a les 12,30 del matí, a l'església parroquial de St. Vicens de Tossa

Domicili mortuori: Avgda. Ferran Agulló, 15

Tossa, 16 de febrer de 1986

PREGUEU DÉU EN CARITAT PER L'ÀNIMA DE

† FRANCESCA CALSINA i SUBIRÓS

Vídua de Josep Porcallas i Puget

que morí a Girona el dia 15 de febrer del 1986 a l'edat de 69 anys havent rebut els Sants Sagraments

— A. C. S. —

La seva filla, M.ª Consolació; fill polític, Josep Bassó; néts, Xavier i Gemma; na Benvinguda Sumsí i família tota participen a llurs amistats tan sensible pèrdua. La missa exequial en sufragi de la seva ànima se celebrarà demà dilluns dia 17, a dos quarts d'onze del matí, a l'església parroquial de la Sagrada Família de Figueres

Figueres, 16 de febrer del 1986

El grup Franc, guanyador

Concurs d'aparadors al carnaval de Platja d'Aro



En el concurs d'aparadors celebrat amb motiu del carnaval de Platja d'Aro, la pel·leteria Mar Franc guanyà el primer premi, mentre que l'aparador de Franc Fills, que podem veure a la fotografia, obtingué la segona distinció.

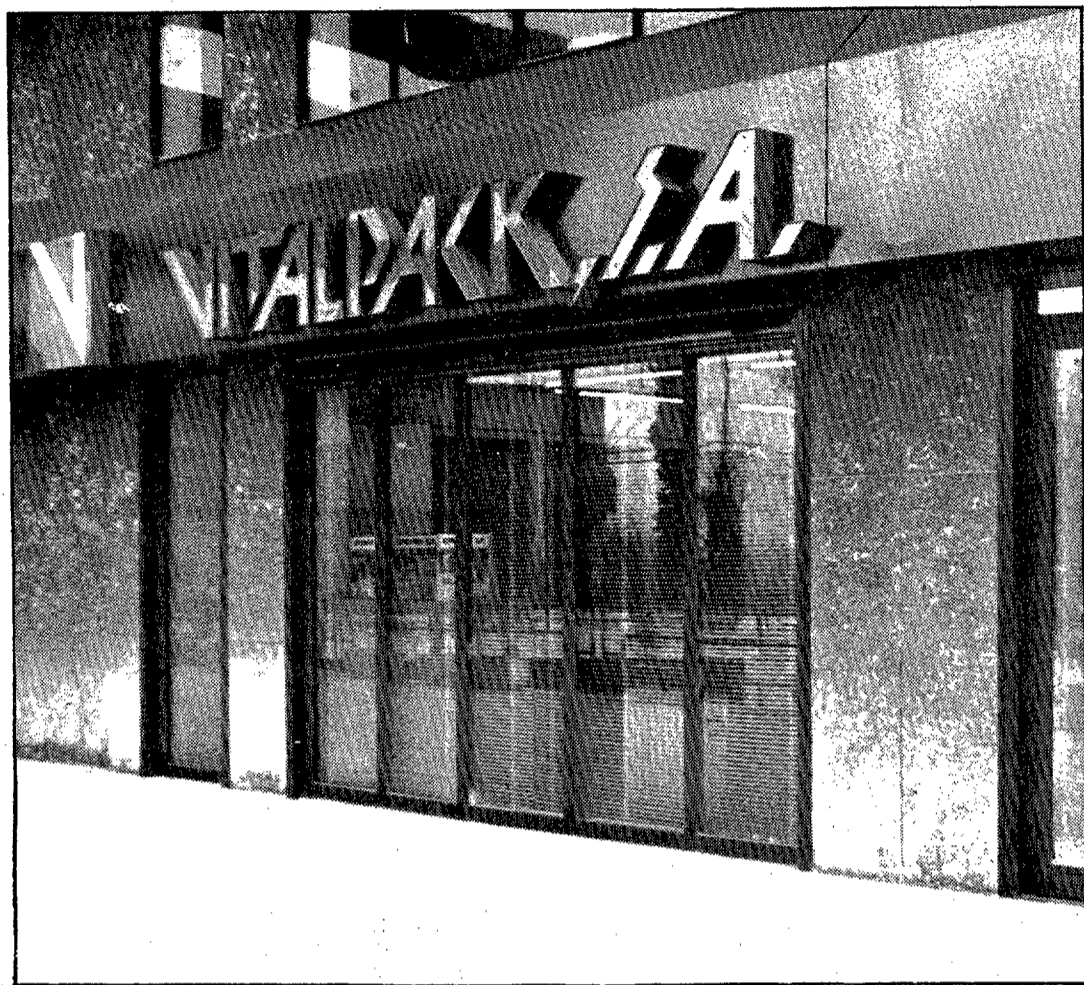

Vitalpack, un especialista d'estanqueïtat, a Girona

A la torre Güell, de la carretera de Santa Eugènia ha obert les seves instal·lacions Vitalpack, una empresa especialitzada en elements d'estanqueïtat, concepte que comprèn els camps de recanvis juntes tòriques, colla-

rins, empaquetadores i altres utensilis, per a hidràulica i neumàtica.

A les seves instal·lacions gironines, Vitalpack disposa, d'un servei d'assessorament tècnic

per a totes les indústries interessades en aquest tipus de productes, ja des de la seva obertura funciona un magatzem amb estoc permanent disponible, tant amb mides mètriques com amb polzades.

Grues Pallí, 35 anys d'experiència, continua incorporant nova tecnologia

El món de l'elevació hidràulica pot resultar per a molta gent totalment desconegut. Adhuc, sovint no es té en compte que molts dels problemes que es presenten en la construcció, carretera, electricitat, ...serien de molt costosa solució de no ésser possible la utilització d'una grua.

Algú estarà pensant, probablement, en com deixar totalment net i impecable l'àngel de la catedral a Girona sense passar pràcticament cap perill. Doncs bé, només cal pujar-se a una cistella com el que puja a una sínia i esperar que l'operador de la grua fagi la resta.

Grues Pallí, SA disposa a Girona

d'una amplíssima gamma de vehicles de la més diversa utilització, amb la més avançada tecnologia en aquest tipus de maquinària: grues de funcionament totalment electrònic en les quals el grau de seguretat arriba al 99%.

Grues Pallí, SA s'ha preocupat de renovar la seva maquinària al màxim, introduint vehicles i un servei que es basa en l'experiència de més de 35 anys, amb la qual cosa s'intentarà mantenir aquest sector fora de les temptatives de les empreses estrangeres.

Grues Pallí, SA actualment compta amb un total de 68 vehi-

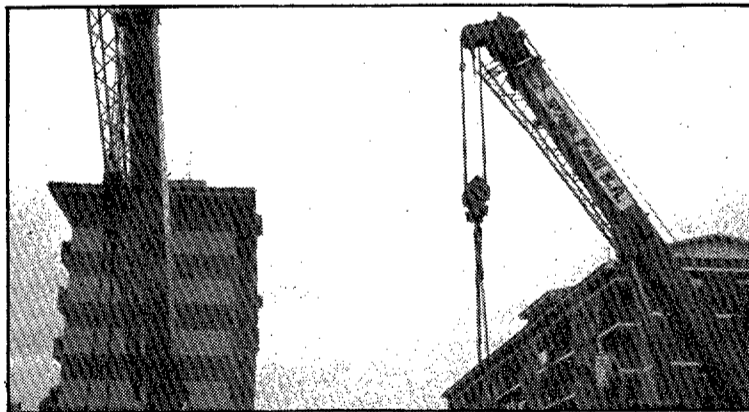

cles a disposició permanent del client, 24 hores al dia, 365 dies a l'any; maquinària que va des de compressors fins a grues hidràuliques de més de 140 Tm, passant per camions amb grua, plataforma, plataformes extensibles, trailers, Dollys, carretons elevados, grups electrògens, grues de 5TM a 140 Tm.

Cal destacar una màquina única actualment a l'Estat espa-

nyola que compta amb la més avançada tecnologia del mercat mundial, una màquina tot terreny que agafa els 80 Km/hora, amfíbia a 1.20 metres i amb ordinador incorporat al taulell de comandament.

Aquesta àmplia gamma de mitjans materials i humans ha estat la base per a definir Grues Pallí com a una empresa que no lloga grues...- que ofereix serveis.

Carme Riera exposa a la Casa de la Punxa

Divendres passat s'inaugura a la sala d'exposicions Casa de la Punxa, del Col·legi d'aparelladors, una mostra de Carme Riera.

Com diu Josep Maria Valverde, el que fa la Carme Riera és posar-nos davant un altre territori més endinsat en l'experiència, que caldria suposar esgotada a aquestes alçades de l'art contemporani.

La mostra ens ofereix un conjunt de collages i de tècniques mixtes, resultat dels profunds estudis de la Carme Riera per fabricar el paper de manera artesanal i investigar sobre les seves possibilitats.

CRUCIGRAMA

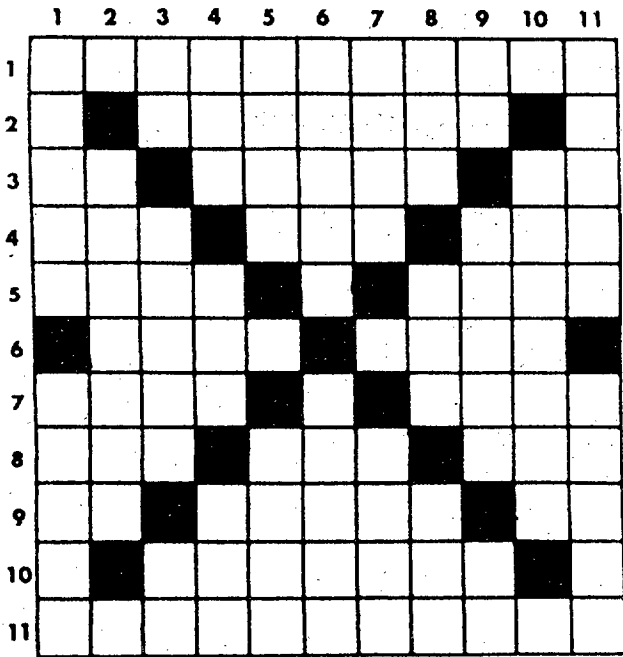

HORIZONTALES. 1. De varios colores mal combinados (pl).— 2. Continuaré.— 3. Pronombre personal. Letra del alfabeto griego. Consonante repetida.— 4. Moneda japonesa. Pase la vista por lo escrito. Existen.— 5. Inactividad. Barro fino, cocido y barnizado, de que se hacen platos, tazas, etc.— 6. Ore. Cuidado y diligencia con que se procura el cumplimiento de los deberes.— 7. Hongo. Pongo en salmuera.— 8. Letra del alfabeto griego. Malla. Emperador de Rusia.— 9. Letra del alfabeto griego. Reman. Pronombre reflexivo.— 10. Cada una de las partes, a manera de ondas, que hacen saliente en el borde de una cosa (pl).— 11. Locura.

VERTICALES. 1. Sostén. Conjunto de cosas relacionadas entre sí y ordenadas.— 2. Misterio.— 3. Al revés, nota musical. Cierto familiar. Artículo.— 4. Plural de consonante. Ganso. Arbusto euforbiáceo, de madera dura.— 5. Ligero, veloz. Hurte.— 6. Lanzan rugidos. Preposición.— 7. Composición en verso, del género lírico. Otórgala.— 8. Altar. Pronombre personal. Al revés, preposición.— 9. Preposición. Placer, diversión. Nota musical.— 10. Tócolas ligeramente.— 11. Lentitud y calma. Ventilan, ponen al aire.

SOLUCION

VERTICALES. 1. Apoyo. Serie.— 2. Secreto.— 3. IS. Niera. La.— 4. Ges. Oca. Boj.— 5. Agil. Robe.— 6. Rugen. Segun.— 7. Rima. Dala.— 8. Ara. Les noc.— 9. De. Solaz. Si.— 10. Rózolas.— 11. Sorna. Oream.

HORIZONTALES. 1. Abigarrados.— 2. Seguiré.— 3. Os. Cigo.— 4. Yen. Lea. Son.— 5. Ocio. Loza.— 6. Rece. Sigma. RR.— 7. Seta. Salo.— 8. Eta. Red. Zar.— 9. Ro. Bogán. Se.— 10. Lebulos.— 11. Enajenación.

AJEDREZ

Por HARRY SMITH

NEGRAS

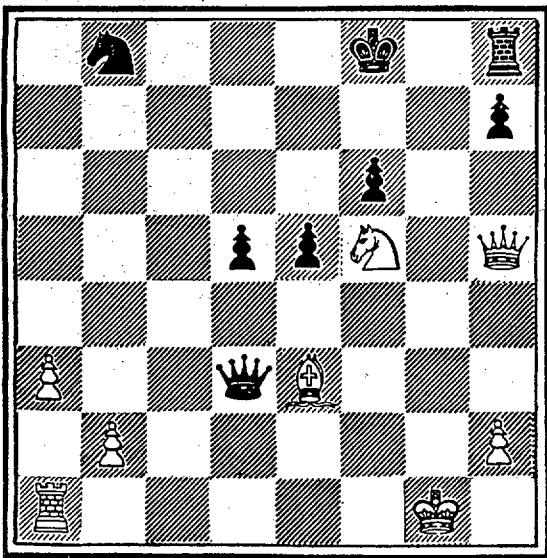

BLANCAS

Juegan blancas y dan mate en dos. Cómo?

SOLUCION

1. A6T+, R1C
2. D8R mate

SEIS DIFERENCIAS

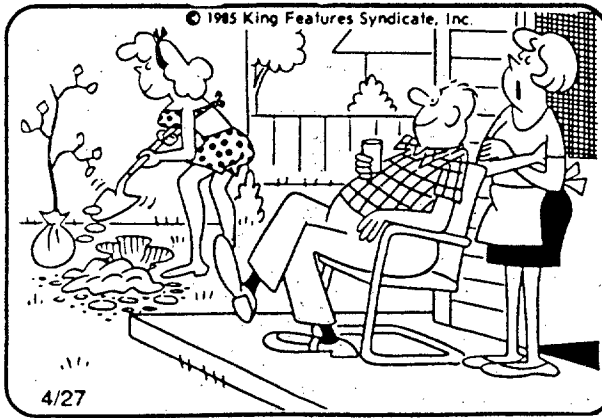
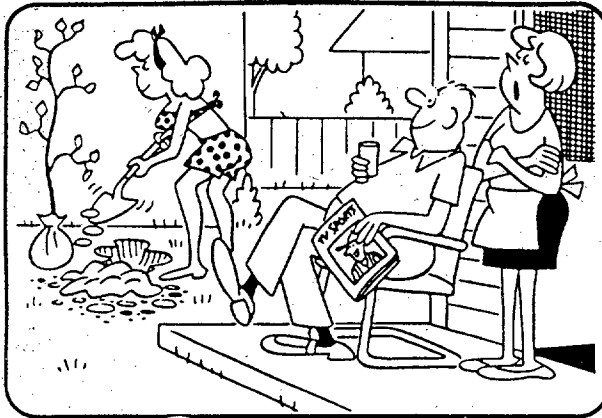

SOLUCION

1. El árbol es más pequeño. 2. La mano sobre la pala está movida. 3. La camisa es diferente. 4. Falta la revista. 5. Los brazos están cruzados al contrario. 6. El patio es más grande.

HOROSCOPO



ARIES (Mar. 21 a Abril 20)
Su vida social se presenta brillante, pero tenga cuidado de no poner excesivo énfasis en cosas superficiales. Acaso gaste más de lo que puede. Impresione a los demás solamente con su personalidad.



TAURO (Abril 21 a Mayo 21)
Grandiosas ideas profesionales resultarán hoy impracticables. Vigile una cierta tendencia a la jactancia. Por la mañana es posible que surja un gasto inesperado.



GEMINIS (Mayo 22 a Junio 21)
El hecho de que otros lo hagan no es razón suficiente para que usted caiga en el mismo pecado. Preste la atención debida a la ética y los asuntos de conciencia.



CANCER (Junio 22 a Julio 23)
Sentirá deseos de emplear sus ahorros de forma imprudente o de abusar de su crédito. Uno de sus amigos tiene caprichos desorbitados y usted debería darse cuenta de ello. Procure moderarse.



LEO (Julio 24 a Agst. 23)
Puede sobrepasarse en sus esfuerzos para impresionar a los demás. Controle su tendencia a presumir más de la cuenta. Refrene su orgullo.



VIRGO (Agst. 24 a Sept. 23)
Hoy tendrá tendencia a dejar que las cosas se resuelvan por sí solas, o su acostumbrada perspicacia le dejará de la mano. Preste atención a los detalles.



LIBRA (Sept. 24 a Oct. 23)
Tenga cuidado de no perder una tarjeta de crédito. Alegría y diversión serán las notas dominantes, pero propenderá usted a gastar más de la cuenta. Asegúrese de cumplir sus promesas.



ESCORPIO (Oct. 24 a Nov. 22)
Dará una fiesta en casa y no resultará un desmadre, aunque las cosas se le irán un poco de las manos. La gente que asista quizá sea un tanto turbulenta y bulliciosa.



SAGITARIO (Nov. 23 a Dic. 21)
Acaso no preste la debida atención hoy a su salud, o simplemente le resultará más difícil seguir la dieta que se ha fijado. La exageración y la falta de resolución pueden convertirse en escollos potenciales.



CAPRICORNIO (Dic. 22 a En. 20)
Si va de compras asegúrese de que lo que compra vale lo que cuesta. Su habitual conservadurismo parece abandonarle. La vida social le resultará cara.



ACUARIO (Enero 21 a Feb. 19)
Hoy le apetecerá la gente y es posible que invite a sus vecinos a comer. Recuerde que debe ser considerado con los deseos de un familiar.



PISCIS (Feb. 20 a Mar. 20)
¿Hasta dónde llegará con tal de evitar un problema? No necesita sentirse tan deprimido y debe conservar su presencia de ánimo. Póngase en guardia contra el escapismo.

OLAFO

por Dik Browne



Si nació usted en esta fecha: Tiene una buena visión de la sociedad y de sus problemas; lo que puede llevarle a ser un excelente abogado y un buen crítico. Por lo general trabaja en aras del interés público y las actividades académicas y creativas le resultan también atrayentes. No debería tener problema alguno para comercializar sus dones artísticos. También posee capacidad administrativa. Cuando llegue a una posición de líder, tenga cuidado para no caer en lo dictatorial.

Filmoteca

«Chicago», de Henry King

M.H.

Continuant amb el cicle «Estimar el cinema», la propera setmana, la Filmoteca projectarà a les nostres comarques la pel·lícula «Chicago» («In Old Chicago», 1938) dirigida per Henry King i interpretada per Tyrone Power, Alice Faye, Don Ameche (candidat a l'Oscar aquest any per «Cocoon») i Andy Devine.

Els seus protagonistes són dos germans que prenen camins diferents, i es converteixen en empresari un i en alcalde l'altre. Les vides de tots dos patiran les conseqüències del famós incendi de Chicago, l'any 1871.

S'ha dit que «Chicago» va ser una còpia de «San Francisco», produïda dos anys abans, i que el seu protagonista havia de ser, igualment, Clark Gable i no Tyro-



Alice Faye i Tyrone Power, en una seqüència de la pel·lícula.

ne Power. Però és ben cert que aquesta és una pel·lícula que seguia la línia de les produccions de la Fox en aquella època, en que Power era la seva màxima

estrella masculina i Henry King un dels seus directors habituals, si bé va costar dos milions de dòlars, suma inusualment alta en aquells temps.

Se prepara el «Concurs Oscar» en su 4.ª edición

Cinemes Catalunya se encuentra ultimando los preparativos del «Concurs Oscar-85» que organizará, una vez más, con la colaboración de LOS SITIOS-DIARI DE GIRONA y otras entidades comerciales de Girona. Como es sabido, se trata de adivinar quién se llevará la estatuilla entre los candidatos en los siguientes apartados: **Mejor película** (a escoger entre «El color púrpura», «Memorias de África», «El honor de los Prizzi», «Único testigo» y «El beso de la mujer araña»), **mejor director** (John Huston, Akira Kurosawa, Héctor Babenco, Sydney Pollack y Peter Wear), **mejor actor** (Jack Nicholson, Harrison Ford, William Hurt, James Garner y Jon Voight), **mejor actriz** (Whoopi Goldberg, Meryl

R. Streep, Anne Bancroft, Jessica Lange y Geraldine Page), **mejor actor secundario** (Don Ameche, Klaus Maria Brandauer, Robert Loggia, William Hickey y Eric Robert), **mejor actriz secundaria** (Margaret Avery, Oprah Winfrey, Anjelica Huston, Amy Madigan y Meg Tilly) y **mejor película de habla no inglesa** («La historia oficial» —Argentina—, «Coronel Redl» —Hungria—, «Angry Harvers» —RFA—, «Trois hommes et un couffin» —Francia— y «Papá está en viaje de negocios» —Yugoslavia—).

Igual que en anteriores ediciones, los participantes podrán optar a numerosos premios ofrecidos por las entidades colaboradoras con la novedad de que, según nos informa la empresa organizadora, éstos serán de mayor importancia.

GIRONA

Albéniz

Manhattan Sur
(Dolby Stereo)
H: 3.45, 5.55, 8.05, 10.15 (R. 18).

Catalunya

Sala 1

Noches de sol
(Dolby Stereo)
H: 4.30, 7.15, 10.00 (Apta)

Sala 2

La fórmula
H: 4.00, 6.05, 8.10, 10.15 (R. 13)

Sala 3

La noche del cazador
H: 4.15, 6.15, 8.15, 10.15 (Apta)

Coliseo

Pabellones lejanos
H: 4.00, 6.00, 8.00, 10.20 (Apta)

Gran Via

El guerrero rojo
H: 4.00, 6.55, 10.20

Gritos de ansiedad
H: 5.25, 8.30 (R. 13)

Modern

Ojos indiscretos
H: 4.00, 7.15, 10.30

Una gata ardiente
H: 5.35, 8.50 (R. 18)

Plaça

Sala A

Lola
H: 4.00, 6.10, 8.20, 10.30 (R. 18)

Sala B

Re-animator
H: 4.30, 6.25, 8.20, 10.15 (R. 18)

Sala C

Al filo de la sospecha
H: 4.15, 6.20, 8.25, 10.30 (R. 13)

Ultònia

Ran
(Dolby Stereo)
H: 4.15, 7.10, 10.05 (R. 13)

Sala X

Me gusta ser violada
H: 3.50, 5.35, 7.15, 8.55, 10.35

ANGLÈS

Espinet

Con faldas y a lo loco
Karate a muerte en Bangkok
H: Continúa 3.30

BANYOLES

Mercantil

El destete de los hermanos corsos
Terminator
H: Continúa 4.00

BLANES

Maryan

El gran desfilfarro
(Dolby Stereo)

Las navajeras
H: Continúa 3.00

Victòria

El último dragón
Sangre en el Caribe
H: Continúa 3.00

FIGUERES

Jardí

Gritos de ansiedad
Ha pasado un asesino
H: Continúa 3.45

Juncària

Jugar duro
El gran desfilfarro
H: Continúa 4.00

Las Vegas

Código de silencio
La serpiente voladora
H: Continúa 3.30

Savoy

Commando
H: Continúa 4.00

OLOT

Colòn

D.A.R.Y.L.
Su juguete preferido
H: Continúa 4.00

Gridó

La mujer explosiva
Rayos X
H: Continúa 4.00

Núria

Commando
Los caraduros
H: Continúa 4.00

Teatre Principal

Crackers
Superstition
H: Continúa 4.00

PALAMÓS

Arinco

Commando
H: 4.15, 7.40, 11.00

Porky's
H: 6.00, 9.30

Kyton

Señal de alarma
H: 4.15, 7.40, 11.00

Gunan el guerrero
H: 6.00, 9.30

PLATJA D'ARO

Avinguda

D.A.R.Y.L.
H: 4.15, 7.40, 11.00

Los luchadores de Shaolin
H: 6.00, 9.30

Iván

Commando
H: 4.45, 6.50, 8.55, 11.00

Curt-metratge

H: 6.15, 8.25, 10.30

SANT FELIU DE GUÍXOLS

Catalunya

Los amantes de María
KGB la guerra secreta
H: Continúa 4.00

TOSSA

Montserrat

Liforce (Fuerza vital)
H: Continúa 4.00



C / Canalejas, 1

EDIFICIO COLISEO

Abierto todos los días de 11.00 a 23
Ambiente selecto
Local climatizado

¡Ven a ELECTRONICS GIRONA es «DEMASIE»!! ¡Muy pronto la cascada de la fortuna!!

PLAÇA A



COLISEO IMPERIAL



SALO GRAN VIA



SALO GRAN VIA



TEATRE ALBENIZ

DEMÀ DILLUNS, GRAN ESTRENA



intimidades de un separado

DEMÀ DILLUNS, GRAN ESTRENA



Completarà «CURSO 1984»

DEMÀ DILLUNS, GRAN ESTRENA

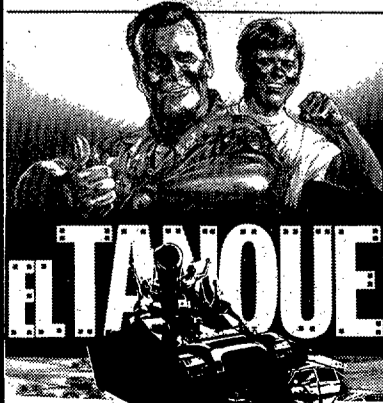

Completarà: «EL ÚLTIMO AMERICANO VIRGEN»



AVUI ÚLTIM DIA
EL GUERRERO ROJO



No es Harlem, no es el Bronx, tampoco New York, es MANHATTAN SUR y está a punto de estallar.

Un film de MICHAEL CIMINO
MANHATTAN SUR
THE YEAR OF THE DRAGON

Es una pel·lícula amb so

DOLBY STEREO

Películas de la próxima semana

CATALUNYA 1
Tres Vidas Dos Mundos Un Sueño Libertad



BARYSHNIKOV
HINES
NOCHES DE SOL
A veces para ser héroe solo basta tener algo por que luchar
és una película amb so
DOLBY STEREO

CATALUNYA 2

GEORGE C. SCOTT MARLON BRANDO



AVUI ULTIM DIA
LA FORMULA
Dirigida por JOHN G. AVILDSSEN

CATALUNYA 3

ROBERT MITCHUM SHELLY WINTERS



AVUI ULTIM DIA
LA NOCHE DEL CAZADOR
Un Film de CHARLES LAUGHTON



«Latino», un análisis de la intervención yanqui en Centroamérica.

«Latino»

MIR HURTADO
Película norteamericana producida por George Lucas, un drama de guerra en el que un especialista en acciones bélicas que combatió en Vietnam se encuentra ahora matando sandinistas en Nicaragua, siempre por encargo del gobierno de los USA, hasta que un día empieza a analizar su situación y se pregunta qué hace interviniendo en causas que nunca han sido suyas. Se trata de una reflexión sobre la tendencia de los americanos a actuar en conflictos ajenos donde nada se les ha perdido, con un veterano de guerra despojado de toda glorificación tipo Rambo y compañía. Es la primera película que dirige Haskell Wexler, uno de los más prestigiosos directores de fotografía de su país, y parece que, ideológicamente, se acerca más a la visión objetiva de «Bajo el fuego» que a «Más allá del valor» o «Desaparecido en combate», lo cual es todo un detalle. (Ultònia).

«Corazón de cristal»
Coproducción hispano-norteamericana que narra las desventuras de un joven (Lee Curreri) que, a causa de una extraña enfermedad, debe permanecer encerrado en el interior de una «jaula» de cristal. Aislado del mundo exterior, se dedica a componer música y llama a una joven cantante de rock (Tawny Kitaen) para que la interprete.

Naturalmente, entre ambos surgirá algo más que una amistad, a pesar del aislamiento que les separa. El principal atractivo de esta película parece encontrarse en su pareja protagonista, famoso él por la serie «Fama» (aunque también intervino en la anterior versión cinematográfica de Alan Parker) y ella por «Gwendoline» de Just Jaeckin y «Despedida de soltero» de Neal Israel. El director de «Corazón de cristal», Gil Bettman, tiene en su currículum series de televisión como «Billy Joe y su mono» y «El coche fantástico». (Coliseo).

«Intimidades de un separado»

Comedia de enredo en la que un recién divorciado recibe insistentes consejos de sus amigos para que intente ligarse a otras mujeres. Tras varios fracasos, decidirá ponerse en contacto con alguien que escribió un anuncio en el periódico. Dirigida por Peter Markle e interpretada por Bill Schopper, esta película tiene como objetivo principal hacer pasar un rato divertido y su clasificación para todos los públicos nos hace suponer que no habrá demasiada sal gruesa. (Plaça A).

«El tanque»

Esta es otra comedia, protagonizada por un oficial americano a punto de retirarse que decide volver a utilizar un tanque usado durante más de treinta años para rescatar por su cuenta y riesgo a su

hijo, secuestrado. Este film nos da la oportunidad de volver a ver a James Garner, cuyas apariciones en la pantalla no se prodigan mucho últimamente y a Shirley



Lee Curreri, de «Fama» a «Corazón de cristal».

Jones, en los papeles de padres de C. Thomas Howell, juvenil protagonista de «Rebeldes» y «Admiradora secreta». (Gran Via).

«Kagemusha»

Aprovechando la presencia de «Ran», se reestrena esta otra película de Akira Kurosawa, ganadora de la Palma de Oro en el festival de Cannes de 1980. Ambientada en las luchas feudales del siglo XVI, su protagonista es un jefe de clan que utiliza un doble exacto a él en los combates. Además de un análisis de la época feudal japonesa, «Kagemusha» es una reflexión sobre el poder y la ambición, realizada con mano maestra por Kurosawa. (Catalunya 3).

«Un tipo genial»

También es un reestreno, aunque sin confirmar a última hora. Cuenta las aventuras de un ejecutivo americano (Peter Riegert) que es enviado por el jefe (Burt Lancaster) de una compañía petrolífera a una isla escocesa donde piensan instalar una refinería. Sus contactos con la gente del pueblo le producirán un cambio en sus ideas. Película que recuerda las comedias inglesas de hace varias décadas en su descripción de una serie de personajes pintorescos. (Catalunya 2).

DEMÀ DILLUNS
CATALUNYA 3
PALMA DE ORO DEL FESTIVAL DE CANNES 80
UN FILM DE AKIRA KUROSAWA



KAGEMUSHA
LA SOMBRA DEL GUERRERO
Una película producida por GEORGE LUCAS i FRANCIS FORD COPPOLA

DEMÀ DILLUNS, TEATRE **Ultònia** SENSACIONAL PROGRAMA DOBLE

GEORGE LUCAS PRESENTA



Latino
Un film de HASKELL WEXLER

Completarà:
LA PRIMERA NOCHE ROBO SU DIARIO. LA SEGUNDA DESCUBRIO SUS FANTASIAS. Y LA TERCERA COMENZARON A HACERSE REALIDAD



Ladron de Pasiones
és una película amb so
DOLBY STEREO

TEATRE **Ultònia**
LOCAL DOTAT AMB DOBLES SUBTITLES

4 NOMINACIONES AL OSCAR
MILLOR DIRECTOR, MILLOR VESTUARI,
MILLOR FOTOGRAFIA, MILLOR DIRT,
ARTISTIC

RAN



Un film de
AKIRA KUROSAWA
és una película amb so
DOLBY STEREO

TOROS

Campanilla, premiado por la afición catalana

J. COLOMER i CAMARASA
El coleta novilleril José Barceló «Campanilla» de Muro (Mallorca) ha sido premiado recientemente por la entendida y erudita afición taurófila catalana con una placa como gran triunfador de los festejos novilleriles con picadores celebrados la pasada temporada 1985 en los ruedos gerundenses de Figueres y Sant Feliu de Guixols. Festejos en los que cortó un gran número de auriculares apéndice y en los que puso de manifiesto su tesón y valentía. «Campanilla», según este cronista, pudo ver en Figueres que quiere y puede ser torero. Con todos sus defectos, que los posee como cualquier principiante y con todas las cortapisas que le impone su bisoñez, no deja ni un

solo día la puesta a punto y se descuelga en numerosos tentaderos que en las ganaderías salmantinas tienen efectos. Según hemos podido saber, la próxima temporada figurará en numerosos carteles y ferias y se presentará ante las entidades aficiones de Madrid y Barcelona. Si las cornadas no hacen mella en su ánimo, va a ser a ciencia cierta la figura del torero tan largamente anhelado por los mallorquines. Con este pequeño comentario sólo hemos querido dejar constancia del reconocimiento que la afición taurina catalana ha teñido para con este torero isleño, que la pasada temporada en las arenas de St. Feliu y Figueres cosechó importantes laudos por su denuedo, técnica y valentía.

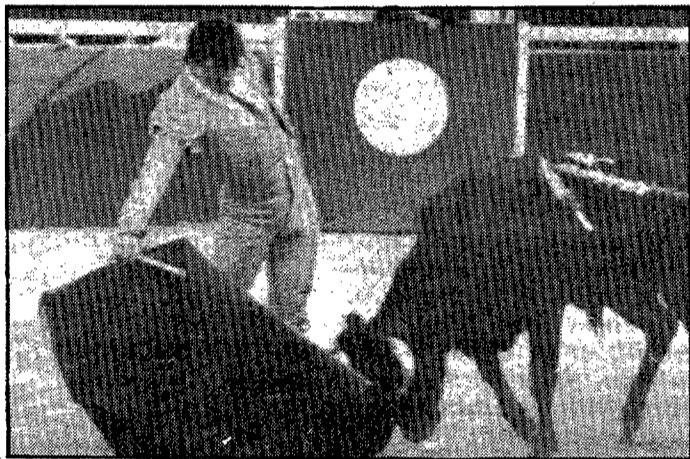

Campanilla embebiendo a un encastado becerro en el cortijo isleño de Vista Alegre.

Cinema a Can Panxut

R.
Aquest matí, a dos quarts de dotze, a l'Ateneu saltenc de Can Panxut, tindrà lloc una sessió de cinema per a infants. Es projectarà la pel·lícula «Les aventures de la família Robinson».

Grau-Garriga exposa a Expoart-Montjuïc



R.
Ahir al vespre, a la sala Expoart-Montjuïc, va ésser inaugurada l'exposició de tapissos i pintures de Grau-Garriga. L'exposició va ésser visitada per diferents amics de l'artista i romandrà oberta fins al proper dia 28 d'aquest mes. En la fotografia d'en Carlos Sans podem veure un moment de la inauguració.

**A Ripoll
Festa de la Mare de Déu de Lourdes**

R. RESPLANDÍ
L'Hospitalitat de la Mare de Déu de Lourdes, conjuntament amb la Fraternitat cristiana de malalts, portarà a terme, avui diumenge, la novena celebració comarcal de la festa de la Mare de Déu de Lourdes. Com a principals actes, cal destacar aquest matí a dos quarts de dotze, l'arribada dels malalts a la plaça del momestir, amb acolliment a la Casa Parroquial. Més tard, a dos quarts d'una tindrà lloc un ofici presidit pel vicari episcopal de pastoral, solemnitzat conjuntament en la capella de Sta. Maria i la coral dels malalts, amb ofrenes a la Verge Maria. A dos quarts de dos l'Esbart Dansaire de Ripoll oferirà una ballada que serà seguida d'un dinar de germanor al col·legi dels Salesians. Per finalitzar, a les 6 de la tarda, se celebrarà una professó de les torxes.

DISCOS

«The sound» - Heads and Hearts



V.
Heads and Hearts es un conjunto de canciones que se manifiestan libremente mediante metáforas o comparaciones, analizan sobre todo la búsqueda de auténticos

símbolos que no se producen en la realidad como una simple rutina. Símbolos que apenas se pueden descifrar en su nubelosa carpeta: recuerdos, sueños, semejanzas, anhelos, espejismos, alucinaciones, etc. También hacen uso de términos de carácter natural: remolinos, llamas de fuego, parejas insólitas, que definen situaciones del tiempo. Componen paisajes divinos e infernales a partir de una literatura desordenada, donde sus únicos protagonistas son ojos, mentes, cabezas y corazones.

Su música responde a un combinado de sonidos agudos (guitarras acústicas, rítmicas) consonidos graves (bajo, batería, órganos), todo ello dirigido y supeditado por una majestuosa voz de exagerada vocalización que entremezcla tonos suaves y forzados. Introducen sus composiciones con ritmos trastornados que más tarde se amoldan y se desenvuelven en otros acordes, desarrollando una música melodiosa y capaz de sorprender a entendidos. Sus canciones no se ajustan a una estructura sino que su objetivo consiste en romperla proponiendo otras más ordenadas, más celestiales, más transportables, más...

Numerosos grupos se encuentran dentro de esta élite, The Sound es un agregado inglés que garantiza estas características como tantos otros del mismo movimiento, y es considerado como una nota más de la música moderna actual por aplicar una armonía perfecta.



Generalitat de Catalunya
Departament de la Presidència
Institut d'Estudis Autònoms

Beques d'investigació sobre les autonomies polítiques d'estats estrangers.

L'Institut d'Estudis Autònoms de la Generalitat de Catalunya convoca unes beques per a estudiar aquestes qüestions durant el curs 1986-1987.

El Diari Oficial de la Generalitat del dia 5 de febrer de 1986 publica les bases del concurs. Les sol·licituds han de tenir entrada en l'Institut per tot el dia 7 d'abril.

Per a informació dirigir-se a:
Institut d'Estudis Autònoms.
Palau Centelles, Baixada de Sant Miquel, 8.
08002 Barcelona Tel.: 93 - 317 51 66

Teatre Municipal

**DIUMENGE
16 de febrer
19.30**

**EL BERENAR
DELS
GENERALS**

**Grup Teatre
d'Art de
Banyoles**

Venda anticipada de localitats, cada dia laborable de 12 a 14 hores, excepte vigílies de festius.

Ajuntament de Girona

CASINO LLORET DE MAR
Lloret de Mar (Girona). T. 972/366512. Restaurant. Los viernes y sábados buffet libre. Esta semana cocina regional a 1.650 ptas. Salas para convenciones y reuniones. Sala de fiestas. Juegos de máquinas tragaperras. Boule. Ruleta francesa. Ruleta americana. Black-jack. Punto y Banca. Chemin de fer. Abierto de 17 h. a las 4 de la madrugada todos los días.
CASINO CASTILLO DE PERALADA
Peralada (Girona). T. 972/538125. Servicio de restaurante, también al mediodía. Los viernes y sábados buffet libre. Esta semana cocina regional a 1.650 ptas. Salas para convenciones y reuniones. Juegos de máquinas tragaperras. Boule. Ruleta francesa. Ruleta americana. Black-jack. Chemin de fer. Abierto de las 17 h. a las 3 de la madrugada, excepto viernes, sábados y vísperas festivos cierre 4 de la madrugada.

PSICOTERAPIA

Comprensivo-orientadora

Tel. 20 49 78

PROGRAMACION



- 08.15 Carta de ajuste.
- 08.30 Miradas.
- 09.30 Concierto.
- 10.30 El día del Señor. Santa Misa.
- 11.30 El pueblo de Dios. «Los niños y la Biblia».
- 12.00 Estudio estadio. Espacio de información deportiva.
- 15.00 Telediario.
- 15.45 Dragones y mazmorras. «El hijo del cosmólogo».
- 16.00 Autopista hacia el cielo. «Angeles con un ala».
- 16.50 Si lo sé, no vengo. Programa concurso.
- 17.40 Punto de encuentro.
- 18.35 De 7 en 7.
- 18.45 «Misterios del Perú».
- 20.30 Telediario.
- 21.05 Mascarada. «Cinco días». Lavender se encuentra con el problema de recuperar un microdiscó, que señala el lugar exacto en que un submarino nuclear norteamericano ha quedado atrapado en el mar Negro.
- 22.00 Musical. «Buscando a Norma». La vedette Norma Duval es la protagonista de este programa.
- 22.55 Estudio estadio. Programa de información deportiva.
- 00.30 Despedida y cierre.



- 10.30 Missa.
- 11.30 Miramar esportiu. Programa d'informació esportiva.
- 14.00 Recull informatiu.
- 15.00 Los monchichis. «Duelo de magos».
- 15.55 La buena música.
- 17.00 Estrenos TV. «Sobre ascuas» (1980).
- 18.45 Los Fraguels. «No me importa».
- 19.10 Tauromaquia. «Venezuela, ayer, hoy y mañana».
- 20.05 La carrera de Nikodem Dyzma.
- 21.00 El dominical.
- 22.05 Domingo cine. «Cuando pasan las cigüeñas» (1957). Director: Mikhail Kalatozof. Intérpretes: Tatiana Samoslava, Alexei Batalov y Vasili Merkuriev.
- 23.50 Musical.
- 00.30 Despedida y cierre.



- 10.40 Començament d'emissió.
- 10.45 Matinal a TV-3. «Concert».
- 12.45 Fi d'emissió.
- 15.25 Començament d'emissió.
- 15.30 Avanç informatiu.
- 15.35 El rei Artur.
- 16.00 La pel·lícula del diumenge. «La culpa» (1948). Director: William Dieterle.
- 17.30 Els ducs d'Hazzard. «Oncle Boss».
- 18.30 Digui, digui. «Què és això? Identificació i descripció d'objectes. Comparacions».
- 18.45 Plats de nata.
- 19.15 Els grans carrilets. «La ràpida i eficient».
- 20.00 Vida salvatge. «La llúdria salvatge».
- 20.30 Telenotícies cap de setmana.
- 21.00 Tot queda en família. «Entre poc i massa».
- 21.30 Tenko. Nova sèrie que substitueix la popular Dallas. Eren les heroïnes oblidades de la segona guerra mundial... les dones que van passar més de tres anys presoneres dels japonesos. Moltes no van tornar mai. No van rebre premis, ni donaren medalles a les supervivents.
- 22.30 Els joves.
- 23.00 Gol a gol.
- 24.00 Fi d'emissió.



- 08.00 Bonjour, la France.
- 09.00 Emissions religieuses.
- 12.00 Télé-foot 1.
- 13.00 Journal.
- 13.25 Starsky et Hutch.
- 14.20 Les habits du dimanche.

Una nueva serie en TV3

«Tenko»



Hoy da comienzo en TV3 una nueva e importante serie que obtuvo un gran éxito en las pantallas inglesas. Se trata de «Tenko». La serie narra todas las vicisitudes que tuvieron que sufrir las mujeres prisioneras de los japoneses durante la segunda guerra mundial. Esta noche podremos ver los dos primeros capítulos, que darán inicio a las nueve de la noche.

- 15.05 Sports dimanche.
- 16.45 Scoop à la une.
- 17.35 Les animaux du monde.
- 18.05 Pour l'amour du risque.
- 19.00 7 sur 7.
- 20.35 Le crabe-tambour.
- 22.35 Sports dimanche soir.
- 23.35 Journal.
- 23.50 C'est à lire.



- 09.00 Informations-météo.
- 09.45 Les chevaux du tiercé.
- 10.00 Récré A2.
- 11.30 Dimanche Martin.
- 12.45 Journal.
- 13.20 Tout le monde le sait.
- 14.30 Magnum.
- 15.20 L'école des fans.
- 17.00 Les cinq dernières minutes: Techniques douces.
- 18.30 Stade 2.
- 19.30 Maguy.
- 20.35 Un crime en Hollande.
- 22.20 Projection privée.
- 23.00 Musiques au coeur.
- 23.45 Journal.

- 09.00 Debout, les enfants.
- 10.00 Mosaïque.
- 13.00 Cours d'occitan.
- 16.20 Les entrechats.
- 16.40 Lucky Luke.
- 18.00 Culture clap.
- 18.30 Documents secrets.
- 19.15 FR3 jeunesse.
- 19.30 RFO hebdo.
- 20.00 Fousourires.
- 20.35 L'effet France.
- 21.25 Aspects du court métrage français.
- 21.55 Soir 3.
- 22.30 Panique.
- 00.00 Prélude à la nuit.

RÀDIO GIRONA

08.05 Bon dia amb música. 08.30 Diumenge és festa. 09.30 Santa missa desde la iglesia del Mercadal. 09.30 Musical. 11.03 El gran musical. 13.05 Musical. 14.30 Informatiu de las dos y media. 15.00 Musical. 16.00 Carrusel deportiu. 20.30 Musical. 21.00 Dominical sports. 22.05 Adios domingo adios. 23.00 Hora 25. 00.03 De la noche a la mañana.

RÀDIO COSTA BRAVA

08.30 Dades del dia. 09.00 Fora la roba. 09.30 Canvi de moneda. 10.30 Notícies. 11.30 Actes del dia. 12.00 Fora la roba. 14.30 Notícies. 15.00 Stars on 13. De 16 a 20 h. «A cops de xiulet». 18.30 Notícies. 19.30 Ruta artística. 20.30 Notícies. 21.30 Actes del dia. 22.30 Notícies. 23.30 Esplai (nit). 24.00 Fora la roba. 02.00 Bon dia, dia. Radiofórmula musical i informatius a cada hora.

RÀDIO GIRONA FM

10.00 Felicit diumenge. 12.00 Els musicals. 14.30 Informatiu. 15.00 La música està servida. 16.00 Connexió Cadena Catalana.

RADIO POPULAR DE FIGUERES

Ona Mitja: 07.00 La alegría de vivir. 09.00 Santa missa. 09.30 Diumenge és festa. 10.00 Viva el domingo. 13.00 Protagonista la notícia. 13.30 Hora exacta y cartelera. 13.35 Musical local. 15.00 Femenino plural. 16.30 Tiempo de juego. 19.30 Segueix

cadena. 23.00 En traje de noche. 00.00 La gran parada. 04.00 Crónica del alba. FM10.00 Santa missa desde de la parròquia de Sant Pere. 10.45 Trenca les sabates. 11.30 Partit de fútbol: Barcelona A.M. - Figueres.

RÀDIO OLOT

08.00 El fil diari. 08.15 Trencant el cuc. 08.30 Avui és festa. 09.00 La santa missa. 09.30 Audició de sardanes. 10.30 A toc de festa. 12.45 Digui, digui... 13.00 Informatiu. 13.30 Eratos 14. 15.00 Carrusel blau-grana. 23.00 Tot jazz. 24.00 La ràdio i la nit al primer crit. 03.00 Bon dia, dia!



Fútbol en Ràdio Costa Brava

R. Ràdio Costa Brava ofrerà esta mañana a partir de las once y cuarto de la mañana la transmisión en directo desde el miniestadio de Barcelona del partido de fútbol de 2.ª división B, grupo 1.ª que disputarán los equipos de Barcelona y la U.E. Figueres



HENRY-COLOMER

ENSEÑANZA HOMOLOGADA

aprende una profesión de futuro:

PELUQUERIA Y ESTETICA

<p style="text-align: center;">PELUQUERIA</p> <p>BARCELONA DIPUTACION, 260 TEL. 318 65 16</p>	<p style="text-align: center;">ESTETICA</p> <p>BARCELONA DIPUTACION, 260 TEL. 318 65 16</p>
--	--

ABIERTA MATRICULA CURSO ABRIL



Ràdio

S A L T

103 FM

... per escoltar

Tel. 237.222

VITALPAK, S.A.

Juntas de estanqueidad
Suministros Industriales

ARA A GIRONA

C/. Sta. Eugènia, 44
EDIF. TORRE GUELL

Telf. 211214

LOS SITIOS DIARI DE GIRONA

Los «cerebros» del golpe están relacionados con el proxenetismo

Los mejores expertos en lanzas térmicas fueron «contratados» para el «rififi»

Los cinco detenidos en relación con el frustrado «rififi» a la Joyería Quera de Girona tienen amplios antecedentes delictivos y habían mantenido contactos con las bandas organizadas de franceses e italianos especialistas en «rififis» que operan en nuestro territorio. Tres de los detenidos han sido acusados de proxenetismo y fueron los que organizaron el «golpe» y aportaron los medios materiales para que los dos restantes, los mejores expertos en lanzas térmicas de nuestro país, pudieran llevar a cabo la operación, que fue frustrada por la excelente actuación de la Policía Municipal de Girona.

JORDI GRAU

Desde que a las cinco menos cuarto de la madrugada del viernes se descubriera el «rififi» que se intentaba llevar a cabo en la Joyería Quera de Girona, después de una actuación de la Policía Municipal de Girona, que logró la detención de cinco individuos presuntos autores de un «butrón» y un robo con fuerza frustrado en la cafetería El Niu, el trabajo de investigación ha recaído íntegramente sobre la brigada provincial de Policía Judicial de la Comisaría de Girona, a la que fueron entregados los detenidos y las diligencias iniciadas por los agentes municipales.

Los documentos eran falsos

Lo que desde el primer momento tuvieron claro los inspectores del Cuerpo Superior de Policía de Girona y que ya había sospechado la Policía Municipal, era de que la documentación exhibida era falsa y que por tanto los nombres que figuraban en ella no correspondían a la

identidad de los detenidos. Las burdas manipulaciones en los carnets de identidad y de conducir, así como las firmas de los mismos correspondientes a funcionarios y al jefe de Tráfico, habían sido imitadas incluso con la misma firma de un compañero que la había plasmado en otro carnet. Así pues, desde el primer momento se supo que la identidad no era la que figuraba en los documentos y que los detenidos se empeñaban en mantener.

Después de que uno de ellos fuera conducido a un centro asistencial donde se le escayoló un brazo y se le vendó el otro y una de las piernas que se había lesionado al saltar desde la primera planta de «El Niu» al Carrer Nou para intentar huir, comenzaron los interrogatorios y las averiguaciones. Uno de los primeros contactos que efectuó la policía gerundense fue con la de Valencia, lugar del que se sospechaba procedían la mayoría de los detenidos. Así se pudieron ir ligando cabos y reconstruyendo la identidad de los presuntos autores del frustrado «rififi».

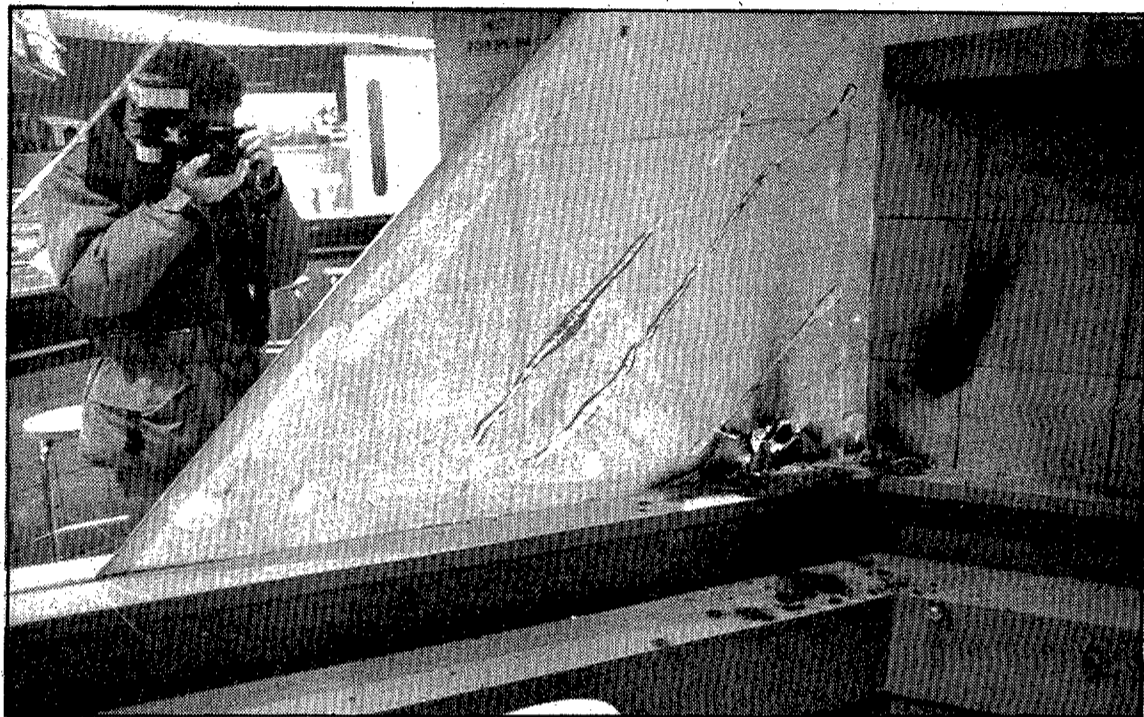

Por aquí quisieron entrar. (Foto DANI DUCH).

Se encontró otro vehículo

Mientras comenzaban los interrogatorios, se seguía buscando a algún cómplice por la ciudad, ya que se sospechaba, y se sigue sospechando, que eran más los componentes de la banda. Por de pronto la Policía Municipal consiguió sobre las nueve y media de la noche del viernes la localización de un tercer vehículo, un Citroen BX, 1292-BT que estaba estacionado en Sant Ponç y que era buscado, ya que se les encontraron las llaves a los detenidos, aunque en un principio se sospechaba que se trataba de un R-35. Una de las primeras averiguaciones que efectuaron los inspectores era que los coches no eran robados, sino que habían sido comprados y pagados a tocateja, la furgoneta el 6 de febrero, el BX a primeros de enero y el BMW el penúltimo día del pasado año, ya con vistas a esta operación. Los vehículos habían sido matriculados a nombre de «amigas» de algunos de los detenidos, que han sido identificados en Valencia y llamadas a declarar.

Se esclarece la historia

Según ha podido saber LOS SITIOS-DIARI DE GIRONA el «cerebro» del golpe no es otro que el que se hacía llamar Francisco Rodríguez Sánchez y que en realidad se llama Francisco Cercos García, según pudo confirmar esta redacción de fuentes policiales de Valencia.

Este individuo, conocido por el alias de «el Lobo» de 26 años de

edad, es extremadamente peligroso, con múltiples antecedentes incluso a nivel internacional. «El Lobo» junto a Luis Baena de la Rosa, de 20 años, y también considerado «peligroso», se dedican preferentemente al proxenetismo, por el que tienen varias detenciones y buscas y capturas. Su actividad es al parecer muy lucrativa ya que disponía de fuertes sumas de dinero. Su zona de actuación no es sólo el País Valenciano, sino incluso Catalunya. Estos dos individuos fueron los que idearon el «golpe» en colaboración con Salvador Montalbán Fernández, el único que facilitó su verdadero nombre y que es residente en Empúria-brava dedicándose, al parecer, a las mismas actividades que los anteriormente mencionados. Salvador fue, según fuentes policiales, el que actuó como «santero», es decir quien escogió la joyería y vigiló sus movimientos y puntos débiles.

Una vez montada la operación, hacían falta los especialistas, y los primeros se dirigieron a dos personas, los hermanos Juan y Salvador Muñoz Canet, de 45 y 34 años, vecinos de Valencia y considera-

dos como las personas más expertas en España en el manejo de lanzas térmicas. Aprendieron de especialistas italianos, los considerados mejores, y ya intervinieron en otros «rififis». Una vez conectados y habiendo invertido una gran cantidad de millones de pesetas para adquirir los tres coches y el costosísimo y sofisticado material, decidieron que estaban preparados. Los prolegómenos tardaron un mes y la pasada semana se trasladaron a Barcelona. Allí le adquirieron a un gitano todos los documentos de identidad falsos que ellos mismos rellenaron. El miércoles se dirigieron a Girona y el viernes, sobre las doce de la noche, iniciaron la operación que horas después sería truncada por la Policía Municipal y que finalizaría con la detención de todos ellos.

Se ha confirmado el contacto de los especialistas con importantes bandas internacionales dedicadas al «rififi». La Policía gerundense en contacto con la barcelonesa investiga posibles contactos entre bandas y la participación de los detenidos en otros robos por el mismo procedimiento.

Los cinco detenidos

J.G.

Aunque la Policía gerundense sólo facilitó iniciales de los detenidos, esta redacción contrastó su información con fuentes policiales de la capital del Turia consiguiendo la identidad de los detenidos. El «cerebro» del grupo es Francisco Cercos García, de 26 años, alias «El Lobo» que está reclamado por su verdadero nombre por 8 buscas y capturas y ha sido detenido en 13 ocasiones. Con su otro identidad falsa, Francisco Rodríguez Sánchez, ha sido detenido 6 veces y tiene 2 buscas y capturas. Ha sido detenido por robo con intimidación, robo con fuerza, tráfico de estupefacientes, proxenetismo, falsificación de documentos ect.

Otro de los detenidos es Luis Baena de la Rosa, de 20 años de edad considerado «muy peligroso» y con 3 buscas y capturas y 5 detenciones. Denunciado por proxenetismo y coacción a una menor. Salvador Montalbán de 37 años, había sido detenido en una ocasión y era el residente en Empúria-brava.

Juan Muñoz Canet de 45 años era uno de los especialistas en lanzas térmicas. Tiene 3 buscas y capturas y 5 detenciones. El otro experto, su hermano Salvador Muñoz Canet, de 35 años, tenía 1 busca y captura y 11 detenciones en su haber. Los dos hermanos participaron hace tres años en el «rififi» que se cometió en el Banco de Albacete de Valencia donde fueron detenidos cuando ya habían prácticamente consumado el robo y huían con 180 millones de pesetas como botín.

**ANGEL
MIR** S.A. **BALLESTAS**
BLINDADAS Tel. 972 640620 LA BISBAL - Girona
más de 20 años en puertas y automatismos

**SEGURIDAD
EXPRES**
Instalación de sistemas
de seguridad y alarma
Antirrobo
Antincendio
Circuito cerrado T.V.
Delegación Girona: Tel.
305782

**POUS PER AIGUA
ATENCIÓ**
NO PAGUEU MÉS PER LA MATEIXA FEINA
CONTRACTEU ARA EL VOSTRE POU A
PARTIR DE 4.500 PTES./METRE AMB
AIGUA (ENTUBAT)
PERFORACIONS A ROTOPERCUSIÓ
PNEUMÀTICA EN TERRENYNS DE ROCA
**FRANCESC
VERDAGUER
DURAN.**
POUS I PERFORACIONS.
Mas Guèmol, 14
Tel. 57 07 71
BANYOLES