

DIARI DE GIRONA

LOS SITIOS

DECANO DE LA PRENSA GERUNDENSE

Edita: Editorial Gironina, S.A.

Director: Jaume Sureda i Prat

Número: 13.709

Viernes, 4 de setiembre de 1987

Precio: 60 pesetas

Plaça de Catalunya: más limpia, más blanca, más amable, mejor firme... y sin parking de pago

(Foto CARLOS SANS)

Página 5



Un tren especial de primera categoría unirà de nou Barcelona amb França passant pel Ripollès

Página 3



Els mestres de Sant Feliu de Pallerols denuncien l'actual estat del col·legi de la població

Página 10

Avui, 45 pàgines especials dedicades a les festes d'Olot, Cadaqués, Pals, Castell d'Aro, Sta. Eugènia, Sarrià i Jafre

Salt: cotxes i fotografies

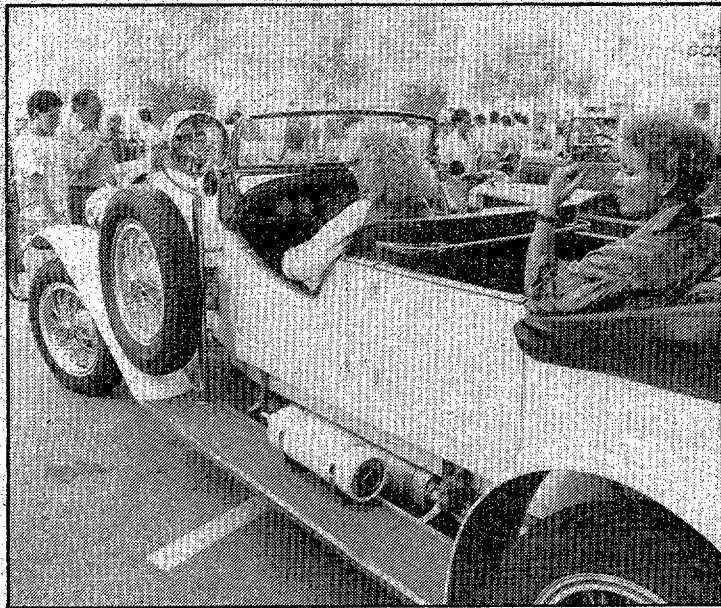

Salt va ser ahir la protagonista. Al matí, acomiadà la XXIV Caravana internacional de cotxes vetustos. I, a la tarda, el president de la Diputació s'encarregava d'inaugurar la VIII Biennal internacional de fotografia 'Europa '87 que s'exposa a les Bernardes. (Fotos CARLOS SANS y DAVID QUINTANA).

Página 7



Accidente mortal en la N-II. Minutos antes de las nueve de la noche y en el kilómetro 691,900 de la Nacional II, dentro del término municipal de Vidreres, chocaron frontolateralmente dos vehículos, ambos con matrícula de Barcelona. Los dos vehículos —un Seat 127 y un Seat 124— quedaron destrozados y los bomberos tuvieron que forzar las carrocerías para extraer los cuerpos de los ocupantes. Un muerto y tres heridos graves es el balance del accidente. (Foto DAVID QUINTANA).

Página 48

M-24

- Ram 128/640 Kb.
- MFD 360/720 Kb.
- HD 10 Mb.

- CENTRE SOFTWARE
- SERVEI TÈCNIC PROPÍ

SOM PRESENTS A LA FIRA DE SANT FELIU DEL DIA 5 AL 13 DE SETEMBRE

MASCORT S.A.
olivetti

c/. Nou, 37. - Tel. 20 15 75
GIRONA

Delegacions a:
Palamós
Figueres
Blanes
Sta. Coloma
Banyoles
Olot

Patrocinat per:

Dietari



CAIXA DE PENSIONS
"la Caixa"

Santoral: Nuestra Señora de la Consolación.

El sol sale a las 05,45 y se pone a las 18,43 (hora solar).

La Luna sale a las 16,50 y se pone a las 00,52 (hora solar).

VIERNES
4
SEPTIEMBRE

GIRONA

Policía	091 o 205050
Policía Nacional	201637
Guardia Civil	208650
Guardia Civil Tráf.	201381
Guardia Civil (COS)	201100
Policía Municipal	
Girona	092 o 204526
Salt	239980
Sarrià	202929
Germans. Sàbat	213315
Font Pólvora	219466
Bomberos	233380
Cruz Roja	200415
Telégrafos	202000
Amb. Serra	205654
Amb. Jesús	232122
Banco de Ojos	(93) 2005953
Taxis S. Agustí	203302
Taxis Pont de Pedra	202980
Taxis Renfe	203287
Radio Taxi	203377

Farmacias de Turno:
PALAU. Pl. Marqués de Camps, 7
(de 9.15 mañana a 10 noche)
MARTÍNEZ. Vila-roja, 177
(de 10 noche a 9.15 mañana)

SALT

Farmacias de Turno:
GELI. C/. Major, 157

FIGUERES

Bomberos	233380
Ambulatorio	500365
Ayuntamiento	500100
Policía Municipal	510111
Cruz Roja	505601
Hospital	501400
Policía	500929
Guardia Civil	505043
Taxis	500008

Farmacias de Turno:
RIERA. Ample, 28

PUIGCERDA

Ayuntamiento	880650
Bomberos	233380
Policía Municipal	881972
Guardia Civil	880146
Cruz Roja	880547
Hospital	880150
Correos	880814

OLOT

Ayuntamiento	260000
Bomberos	233380
Policía municipal	265000
Guardia Civil	260120
Cruz Roja	262318
Ambulancias Garrotxa	267652
Ambulatorio Seg. Social	261816
Hospital Sant Jaume	260012
Correos	261581
Autocares TEISA	260196
Autos Güell	260480
Coches Guerrero	590010

Farmacias de turno:
VAYREDA. C/. St. Rafael, 28

SANTA COLOMA DE FARNERS

Ayuntamiento	840808
Policía Municipal	840920
Bomberos	233380
Cruz Roja	841602
Resid. geriátrica	840287
Guardia Civil	840122
Correos	840465

RIPOLL

Ayuntamiento	700600
Policía Municipal	700600
Bomberos	233380
Cruz Roja	700601
Guardia Civil	700082
Correos	700760
Ambulatorio	700168/700159

LA BISBAL

Ayuntamiento	640975
Bomberos	233380
Policía Municipal	640292
Guardia Civil	640930
Consultorio Médico	641919
Correos	640837



CAIXA DE PENSIONS
"la Caixa"

FRASES

- «El límite del diálogo con ETA es no rebasar ni por un milímetro la Constitución». (José Antonio Segura, presidente nacional del Partido Liberal).
- «En Coalición Galega está todo muy claro y no pasa nada». (Bermúdez, vicepresidente primero de CG).
- «Cuando un equipo gana la liga, no importa en qué lugar hayan nacido los jugadores». (Javier Clemente, entrenador del Español).

- «No creo que se pueda llamar gamberro a una persona que intenta llamar la atención del mundo sobre los problemas de la paz y el desarme». (Mathias Rust).
- «Rust es un buen muchacho». (Yakovlev, su abogado defensor).
- «Estoy convencida de que si no hubiese alguien en las alturas ayudándome, hoy no estaría aquí». (Corazón Aquino, a sólo seis días del golpe de estado de Honsan).

EL TIEMPO

- ☀ SOLEADO
- ☁ P. NUBOSO
- ☁ NUBOSO
- ☁ LLUVIA
- ☁ TORMENTA
- ❄ NIEVE
- ➡ VIENTO
- ☁ NIEBLA
- ☁ CALIMA
- ☁ LLANA O RIZADA
- ☁ MAREIADA
- ☁ MAREIADA

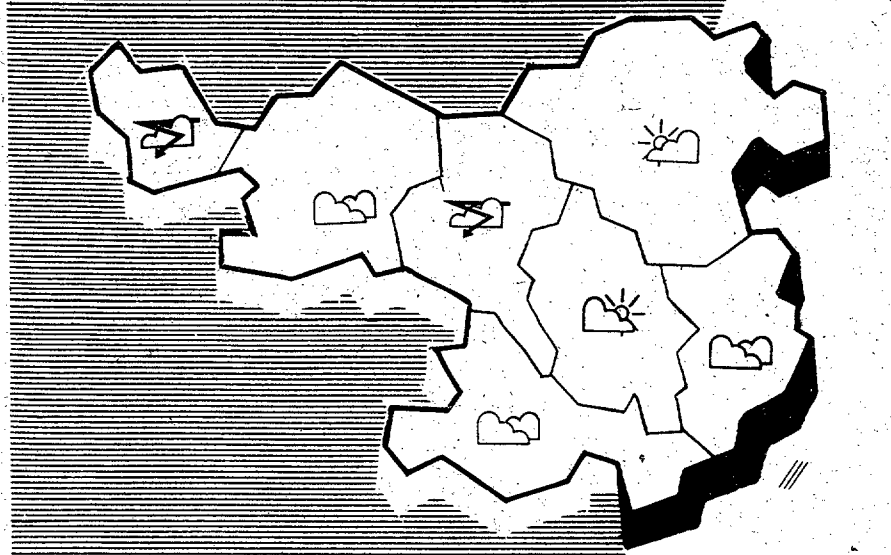

Temperaturas Máx. Mín.

Girona	29	15
Olot	27	12
Peralada	30	17
Sta. Coloma	31	16
Montseny	20	12
Ribes Freser	22	10
Camprodon	21	8
Blanes	29	17
L'Estartit	26	18
St. Feliu G.	33	19

Continúa la inestabilidad

Previsión para hoy:
Continúa la inestabilidad atmosférica con cielos poco nubosos por la mañana y posterior empeoramiento, con formación de nubes de desarrollo vertical que pueden originar tormentas o chubascos de forma muy irregular. Ligero descenso de las temperaturas, vientos moderados de componentes noroeste y mar rizada.

Previsión para mañana:
Si bien la inestabilidad de días anteriores irá desapareciendo, los cielos estarán parcialmente nubosos en nuestras comarcas, aumentando las nubes en las zonas próximas a las montañas, disminuirá asimismo el riesgo de precipitaciones. Temperaturas estacionarias y mar rizada.



PREVIASA
SOCIEDAD ANÓNIMA DE
SEGUROS Y REASEGUROS

PER INFORMACIÓ:
Gran Via de Jaume I, 48
Tel. 20 43 68 GIRONA

NUEVO SEGURO DE ASISTENCIA SANITARIA

Specialistas, análisis, radiografías, ecografías, scanner, hospitalización, cirugía, medicina, parto, UCI, etc.

Por 1.667 ptas. persona/mes
ASISTENCIA EN TODO EL MUNDO

METGES D'URGÈNCIA A DOMICILI LES 24 HORES DEL DIA. TELS. 21 72 51 - 21 86 98 - 42 80 05

HACE 25 AÑOS EN LOS SITIOS

SAN FELIU DE GUÍXOLS. Hoy martes, en la biblioteca de San Feliu de Guíxols, el Fórum Cultural presentará al doctor Francisco Pujol Algueró, quien disertará sobre «Génesis y evolución del excursionismo». El próximo día doce, también organizado por el Fórum, pronunciará una conferencia sobre el gran poeta José María Segarra, el culto orador y publicista don Octavio Saltor.

ANGLÉS. Para hoy martes, a las cinco de la tarde, hay anunciado el partido entre el Inglés y el Gerona, en el cual se pondrá en disputa el trofeo cedido por el Ayuntamiento de esta población. No hay duda que después de la victoria del Inglés sobre el Figueras, este encuentro revestirá una extraordinaria importancia, dada la conocida rivalidad entre ambos contrincantes.

MASANET DE LA SELVA. El domingo por la mañana ocurrió un grave accidente de circulación en la carretera de Madrid a Francia, dentro del término municipal de Masanet de la Selva, que costó la vida a una mujer y causó heridas graves a otra persona.

BON DIA

...ESTE AÑO VOY A EMPEZAR CON EL INGLÉS!.....YA ES HORA DE PONERSE A NIVEL EUROPEO!..... NUEVAS PERSPECTIVAS PROFESIONALES ...ACCEDER A CARGOS DE MAYOR RESPONSABILIDAD....ACABAR CON ESA DEFICIENTE EDUCACION.....Y A VER SI EL PROXIMO VERANO ME COMO UNA ROSCA !!!

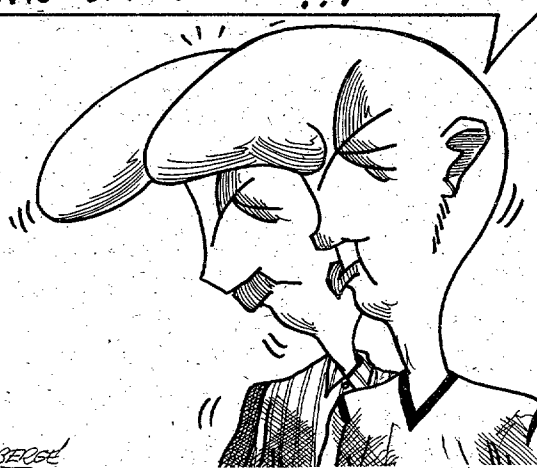

EFEMÉRIDES

- 1985. El Presidente español Felipe González inicia en Pekín la visita oficial a China de seis días de duración.
- 1986. Muere en Río de Janeiro, a los 69 años, Otto Gloria, que fue entrenador de fútbol en equipos de distintos países, entre ellos España.

lotería primitiva

COMBINACION PREMIADA

7	9	26
36	44	48

NUMERO COMPLEMENTARIO

2

CANTIDADES A REPARTIR

6 aciertos	372.607.785	ptas.
5+ comp.	139.727.919	ptas.
5 aciertos	263.930.515	ptas.
4 aciertos	310.506.488	ptas.
3 aciertos	465.759.731	ptas.

CUPON

100.000 pts.	9584
5.000 pts.	584
500 pts.	84
50 pts.	4
1.250 pts.	9583 - 9585

Començarà a funcionar aquest hivern com a preludi d'un futur talgo pendular

Un tren especial de primera unirà de nou Barcelona amb França passant pel Ripollès

A partir d'aquest hivern començarà a funcionar un tren especial de primera categoria que farà el recorregut, reivindicat durant llarg temps, Barcelona-La Tour de Querol, passant per Osona, el Ripollès i la Cerdanya i que enllaçarà, en aquesta població, amb els trens que porten a París. La implantació d'aquest nou tren és el preludi de la possible posta en funcionament d'un talgo pendular que permetrà unir ferroviàriament Barcelona i París sense haver de canviar de tren a La Tour de Querol. Aquesta interessant iniciativa respon a la reivindicació, iniciada per «Net i bonic sense fronteres», de potenciació i millora d'aquesta línia de règim internacional

R. RESPLANDÍ

Corresponsal

Ripoll.— Avui, divendres, es commemora el primer aniversari del tren reivindicat «Net i bonic sense fronteres», tren que va sortir de Barcelona fent un recorregut per Vic, Ripoll, Puigcerdà i La Tour de Querol, amb destí a París. La finalitat d'aquesta iniciativa era aconseguir que Renfe potenciés, consolidés i millorés la línia considerada de règim internacional. No cal recordar que moltes havien estat ja les accions per part de tots els estaments, Generalitat, Consell Comarcal, ajuntaments, Associació Transpirinenca, Unió Intersectorial Empresarial, d'altres i la mateixa organització «Net i bonic», sense que, en principi, Renfe es pronunciés al respecte, sinó, ben al contrari, va suprimir alguns dels trens que habitualment circulaven



La reivindicació de «Net i bonic sense fronteres» ha donat, al cap d'un any, el seu fruit. (Foto DANI DUCH).

per aquesta línia.

L'èxit del tren «Net i bonic sense fronteres» va ultrapassar les previsions que en un principi els organitzadors esperaven i realment es varen consolidar tots els esforços esmerçats en la reivindicació de la línia.

A partir d'aquí, Renfe, en la seva quinta zona, va iniciar diferents consultes a tots nivells i, el vuit de març passat, circulava per primera vegada en la història de la línia Barcelona-Vic-Ripoll-Puigcerdà-La Tour de Querol, un tren talgo «pendular» de proves, proves que s'han anat repetint durant tot el que va d'any i que han finalitzat, segons fonts de solvència de la quinta-zona de Renfe, amb resul-

tats molt satisfactoris. En aquest sentit, i segons les mateixes fonts, no es descarta la possibilitat que en poc temps un talgo recorri aquesta línia internacional Barcelona-La Tour de Querol. Hores d'ara, i com a primera acció en aquest sentit, el director de la quinta zona va adreçar fa pocs dies una carta al president de l'Associació Transpirinenca a Catalunya, Joan Vilalta, en què se li comunica oficialment la implantació d'un tren especial que començarà a funcionar a partir de la propera temporada d'hivern. Aquest tren, de primera categoria, enllaçarà en l'estació de La Tour de Querol amb els trens directes 4415/4871, procedents de París i amb el 4874/4424 amb destí a la capital

francesa. Aquest nou tren, que tindrà un temps de recorregut sensiblement inferior al dels trens que presten aquest servei en l'actualitat, incorporarà material modern d'elevat confort. Entre les prestacions que s'oferiran als seus usuaris destaquen el servei de cafeteria i aire condicionat. Els horaris d'aquest tren seran, en direcció París, amb sortida de Barcelona-Sants a les 16'05, Barcelona-Passeig de Gràcia 16'10, Vic 17'12, Ripoll 17'44, Puigcerdà 18'40, amb arribada a La Tour de Querol a les 18'45. En sentit descendent, l'horari serà La Tour de Querol 8'15, Puigcerdà 8'20, Ripoll 9'17, Vic 9'54, Barcelona-Passeig de Gràcia 10'55 i arribada a Barcelona-Sants a les 11.

Commemoració del primer aniversari de «Net i bonic sense fronteres»

Ripoll.— Els actes amb motiu de la commemoració de la reivindicació de la línia es desenvoluparan en diferents jornades. Segons Vilalta, «l'acte central tindrà lloc el proper dia 15 d'octubre, coincidint amb unes fires molt importants a França, com són les de l'Escume, on participaran més d'onze mil cooperatives franceses i en les quals les comarques de la Cerdanya, Osona i Ripollès seran presents amb la finalitat d'expandir el coneixement de les seves indústries i dels seus productes. En aquesta fira és possible que hi intervingui, entre d'altres personalitats, el ministre d'agricultura francès, en representació de la banda francesa de l'Associació Transpirinenca. Per la nostra part intentarem que hi participi així mateix, donat el caire polític d'aquest acte, el President de la Generalitat, Jordi Pujol. Un cop acabats els actes oficials, a la Tour de Querol, com a segon acte, es farà un intercanvi de viatgers d'ambdós països

Joan Vilalta, molt satisfet

R.R.

Corresponsal

Ripoll.— El president de l'Associació Transpirinenca, Joan Vilalta, valorava aquesta iniciativa com a «un pas molt important, ja que hem passat d'un possible tancament de la línia a una revitalització de la mateixa». Vilalta recordava l'acte reivindicatiu, ara fa un any, del famós tren dels gladiols «Net i bonic, sense fronteres», «penso que va ser una experiència molt positiva fins i tot per la sortida del Ripollès i l'Osona a l'exterior, davant la gran receptivitat per part de França i de totes les seves autoritats al llarg de l'eix ferroviari, destacant per sobre de tot la recepció a l'ajuntament de París». Sobre la implantació d'aquest nou tren, «cal destacar per sobre de tot, i al marge del considerable treball desenvolupat per part de tothom al llarg d'aquest temps, la voluntat de Renfe en si, espe-

cialment per a nosaltres, d'una persona que ha tingut una gran consideració sobre el tema, com és García Cañibano, que és d'on en definitiva ha radicat aquesta important iniciativa d'implantar aquest nou tren. Aquesta és, evidentment, una acció molt positiva, perquè suposarà una connexió directa amb el tren francès, que va de la Tour de Querol cap a Tolosa i París, amb uns horaris de temps reduït i amb un material de primera categoria».

No obstant, el president de l'Associació Transpirinenca creu que «haurem de ser més conscients del que això significa per a nosaltres i per a Catalunya en general. Per tant cal conscienciar tothom per la seva utilització d'una forma molt més habitual del que fins ara s'ha fet». Sobre

la possible implantació del tren Talgo, Vilalta creu en aquesta possibilitat, «evidentment s'ha fet ja un pas importantíssim amb l'adequació d'aquest nou material i horaris, però la fita no és aquesta i hem d'anar més enllà. Pensem que Barcelona i Tolosa, com a dues ciutats properes i a cada banda dels Pirineus, haurien d'estar agermanades per un bon servei ferroviari, traduït en un servei diari que permetés un temps suficient de fer gestions en ambdues capitals, i crec sincerament que el sistema lògic pot passar per la implantació d'un tren Talgo pendular que conduiria també a no haver de canviar de tren a la Tour de Querol, a més que la utilització d'aquest nou transport representarà un estalvi de més de mil pessetes respecte a la línia internacional de Portbou».

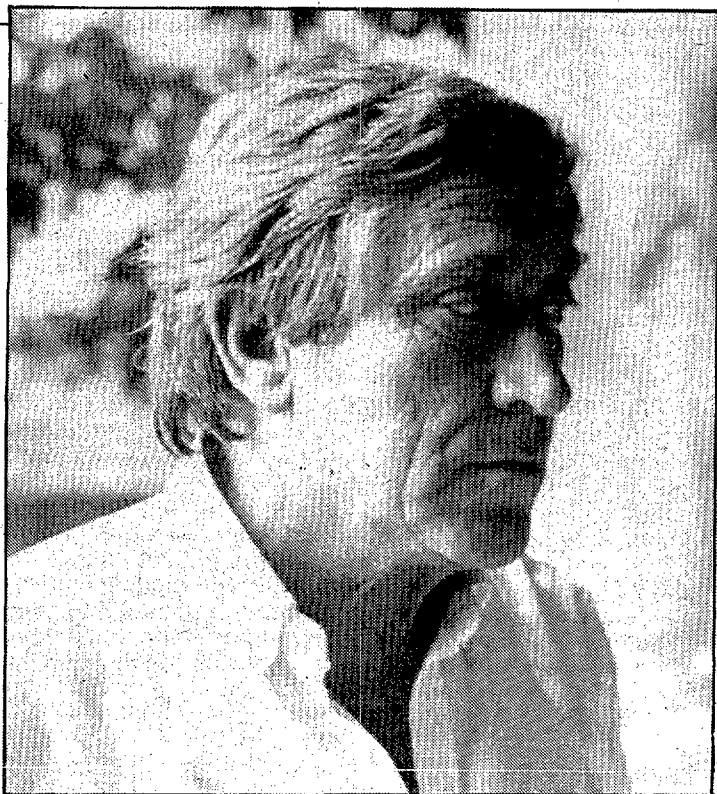

Joan Vilalta, president de l'Associació Transpirinenca de Catalunya. (Foto R.R.).



Av. Tibidabo, 34-36
Tels. 211 06 12 - 211 07 58
C/ Escoles Pies, 51
Barcelona.

Per què parlem d'alt nivell europeu?

- * EGB, BUP, COU.
- * F.P. Administrativa (B.O.E. 18-2-1978).
- * INTERNAT amb caps de setmana. M/P.
- * IDIOMES estrangers amb professors nadius.
- * Rigorós control d'assistència i estudis.
- * Ensenyem i obliguem a estudiar, recuperar i aprovar.

- * Selecció d'un alumnat moralment sa, al que ensenyem a vestir, parlar i comportar-se amb elegància i correcció.
- * Amor a l'esport.
- * Resultats positius.
- * IDEARIUM arrelat als valors cristians.

DOTZE
per
CLASSE

* Disciplina «en anglès».

L'alta qualitat de l'ensenyament de SPEH només pot aconseguir-se després de llargs anys de lliurament absolut i dedicació generosa del professorat.

DIARI DE GIRONA
LOS SITIOS

Edita: Editorial Gironina, S.A.

Redacció, Administració, Publicitat y Talleres: C/. Comerc, s/n
Tels. 47 62 77/78. Telex: 93.988 EDGI
FORNELLS DE LA SELVA (GIRONA)Publicidad de 8 a 20 h.: Ctra. Barcelona, 29
Tels. 20 18 82 - 20 20 42
17 001 - GIRONADelegación en Figueras: C/. St. Llätzer, 35 Tel. 50 99 09
Delegación en Olot: C/Bisbe Vilanova, 1 1er. Tel 26 88 11Difusión controlada
porDepósito legal
GE-2-1958-Año XLIVDirector: Jaume Sureda i Prat
Subdirector en funciones: Josep Victor GayRedactor Jefe en funciones: Félix Bouso
Comarcas: Rosa M.ª Mestres
Reportajes: Ramon Rovira
Deportes: Narcís Planas
Fotografía: Dani Duch
Catalunya, España e Internacional: Susannà QuintanaAdministrador: Josep Vila i Mont
Distribución: Enric Cullerll
Jefe Sistema: Sergio Biondi
Suscripciones: M.ª José Cinca
Talleres: Horacio Zaro
Jefe de Impresión: Santos N. García

EL VALLE DE NÚRIA

CON el esplendor de siempre y con multitudinaria asistencia se han celebrado un año más las fiestas de San Gil en el valle de Núria.

Núria, uno de los parajes más impresionantes de la montaña gerundense, está conociendo un despertar que no puede pasar desapercibido a quienes aman los grandiosos valles de nuestras comarcas, preñados todos ellos de tradición y religiosidad. Núria, que siempre ha estado presente en la mente de los gerundenses, adolecía del grave defecto de unas muy deficientes comunicaciones, ya que el buen «cremallera» había envejecido, puesto que los años no pasan ni para los hombres ni para las máquinas. Precisamente para paliar en cierta manera la falta de comunicaciones del valle con el resto de las tierras del Ripollès, se había pensado en una carretera que, saliendo de Queralps, llegara hasta el mismísimo valle. Hubo sus grandes y graves polémicas, y la carretera quedó paralizada en lo alto de Fontalba, desde donde se contempla, abajo, la exuberante belleza de los bosques blancos en invierno, verdes en verano. La Generalitat, en una decisión que hemos de agradecer en lo que vale, decidió modernizar el enlace férreo y hoy día, gracias al servicio que ofrece el «cremallera», nadie piensa ya en la carretera. Por si todo eso fuera

poco, ahí está el proyecto de adecuar y adecuar el camino o sendero peatonal que desde Queralps llega a Núria, en una excursión inolvidable llena de bucolismo y de placer. El hotel será reformado, el albergue que antaño conocimos con el nombre de «Juan Barceló» y que primero fué pasto de las llamas y más tarde derrumbado por la nieve, acaba de convertirse en un albergue para la juventud. Núria, sin duda alguna, está conociendo la época de mayor esplendor después de aquellos tiempos ya lejanos en que se levantara el actual templo, con la hostelería y hotel, amén del hotel Puigmal, hoy albergue, y los telesillas.

Después de un periodo de relativa tranquilidad, que incluso llegó a hacer peligrar el prestigio del enclave como complejo deportivo, vuelve a surgir esplendoroso, y tras las actuales reformas, ya se esbozan ambiciosos proyectos para aprovechar debidamente el valle, y no solamente en lo referente a su ancestral sentido religioso, que mucho significa la Verge de Núria, la más venerada en Catalunya después de la de Montserrat, sino también como lugar de sano recreo tanto por sus innegables propiedades para el esquí en el invierno, como por sus alicientes estivales. Núria, orgullo de Girona, va camino de una revitalización que ya no es proyecto, sino esplendorosa realidad.

CALAIX DE MESTRE

ESPERA QUE T'ESPERA

Josep Mª Ministral i Masjà

ARA que els homes ens anem acostumant a anar a comprar els queviures, s'ha posat en evidència una virtut típica del gènere masculí com és la disciplina. Quan en una botiga coincideixen més d'una persona i no els poden atendre tots al mateix temps, és lògic que un d'ells s'hagi d'esperar. Els anglesos que vénen a passar les vacances a la nostra terra ens ho han ensenyat perquè en això en són mestres consumats. Si davant d'un mostrador es troba un de sol, s'espera que el despatxin. Suposem que en aquell moment n'entra un altre. Immediatament es posa darrera del primer, mai al costat. Si en van arribant més, sense preguntar res s'aniran afegint a la cua, fins sortir —si és necessari— dels límits de l'establiment. No cal parlar ni fer cap advertència perquè tots saben que el dret del primer s'ha de respectar. Amb això es practiquen dues virtuts: la disciplina i la paciència. Per fomentar-les ens hauríem d'imposar constantment aquests petits sacrificis que comporta la coincidència amb altres persones en llocs on es pot entrar en competició.

En el cas de la botiga, si en entrar observem que hi ha mitja dotzena de persones esperant, la primera reacció és de cercar un espai entre elles per on es pugui arribar més fàcilment al taulell sense haver d'esperar que despatxin a aquells que fan exercicis de paciència i disciplina. «Colar-se», és a dir, passar per aquest colador humà d'on en surten els més «vius», és una virtut (?) molt estimulants dels que desprecien les dues a què ens hem referit abans. El que no en sap és considerat poc hàbil, res menys que inepte per als negocis, ja que s'ha dit que els que triomfen fàcilment és perquè han sabut practicar la rara habilitat de donar cops de colze i passar al davant sense esperar a que els toqui el torn a la cua.

Aquests dies de vacances he observat l'actitud dels compra-

dors anglesos —i d'altres països de semblant educació— quan van a proveir en un supermercat. Impertèrrits, la mirada llunyana, el rictus de la cara impertorbable, com uns sentinelles de Buckingham, esperen, cistell en mà; que els correspongui el torn per pagar a la caixa. No és una actitud forçada, sinó espontània. Hi estan acostumats i ho accepten amb naturalitat. Penso que és un fenomen derivat de la major densitat de població, ja que en trobar-se més habitants en un reduït espai s'ha acostumat a organitzar-se per viure més apretats, i a fer la vida amb més ordre, respectant als que tenen a la vora.

Aquest problema no se'l planteja un esquimal d'Alaska, posem per cas.

A tothom li agrada ser atès el

primer quan va a la consulta d'un metge. Però la majoria de les vegades cal esperar en aquella petita estança on van acudint els pacients —els que fan exercicis de paciència— mentre atenen els que han arribat abans que els altres. Quan se sent el timbre de la porta, els ulls s'animen per veure qui entrarà a desfer la monotonia de l'obligada reunió. Amb una quasi inaudible salutació, s'abocarà a agafar una d'aquelles revistes que s'amunteguen de fa temps a la tauleta que ocupa el centre de l'estança. Impacient, va fullejant-la sense mirar les pàgines amb notícies que li són indiferents. Voldria acabar aviat el qui tot just ha arribat. Però cal respectar el torn per disciplina, perquè sap que mentre no surti aquella senyora que havia arribat abans que ell ha d'esperar. La conversa es fa difícil perquè no hi

ha punts de contacte entre els assistents a aquella forçada reunió. Si s'inicien algunes frases sobre el temps o el que tarda la darrera visita que ha entrat, ja és molt. I tant de bé com fan aquells que saben «canviar l'ambient» en una sala d'espera. La conversa es fa general, s'intercanvien experiències i punts de vista, i quan et toca el torn, desitjaries quedar-te una mica més perquè et queda encara quelcom per explicar. Pot servir de consol el «ja ens veurem un altre dia i acabarem de parlar-ne». L'espera s'ha fet curta perquè ens trobàvem entre persones que parlen i senten com nosaltres i no entre sentinelles estàtics.

Humanitzar les esperes serà sempre un bon servei als qui han de suportar-les. Fer agradables les estances, donant-li un ambient casolà, amable i acollidor. Unes flors o plantes, quadres de temes reconfortants en lloc dels típics diplomes, de manera que quan ens indiquin que ja podem passar, hi hagi qui amablement inviti els que vénen darrera: «Vostè primer. Jo ja puc esperar una estoneta més».

MESTRAL

LA NOIA DE LES TRENES ROSSES I LA GUERRA CIVIL

R. Guardiola i Rovira

«EN JOSEP de Costabella». Aquest era el títol de les memòries de guerra civil que va escriure un senyor d'Olot, perseguit, amagat a la Garrotxa i cronista d'aquelles malvestats que vàrem haver de patir aquells quasi tres anys. Fa anys que vaig llegir aquest llibre, que em va semblar un testimoni molt vàlid perquè era una persona que ho havia viscut directament, que ho exposava amb honradesa i que en les seves pàgines s'hi trobava el viure d'aquells dies de persecució rabiosa contra tot el que era religió, el nom de Déu, les imatges de sants, les persones pietoses o benestants. No es pot oblidar que la majoria de la gent foren perseguides per aquestes circumstàncies. I aquestes persones que patien tant i passaven tanta por a presó, tribunal popular i condemnes, no podien desitjar el triomf del Govern que no podia acabar amb aquella situació, i esperaven que Franco posés ordre al país.

Traient la càrrega política dels fets que promogué la guerra civil —incivil com la defineix l'inspector d'ensenyament, en Lluís Maria Mestras—, la vida del poble, el viure de la gent, també interessa. Llibres com «En Josep de

Costabella» són plens d'interès i de dades sense apassionament. Els que no visqueren la guerra civil amb aquestes lectures se'n poden fer una idea aproximada, més de la que se'ls ofereix per molts que contenen voldrien que les coses haguessin passat, però que, desgraciadament per tots, ho arreglin com ho arreglin, no varen passar com ho expliquen per amagar la veritat.

Ara una altra olotina ha publicat «La meua història de la guerra, a Olot», i la seva lectura mou aquestes ratlles. L'autora és na Maria del Tura Roura i Castanyer, vídua de l'enyorat historiador Ramon Grabolosa, home destacat que encoratjà la seva esposa a publicar el que havia escrit trenta anys abans, i li ho aconsellava perquè considerava que era document vàlid d'aquella època, tenint en compte que ell era un home d'idees polítiques diferents dels sentiments de la muller.

L'autora no m'era desconeguda perquè havia sentit parlar d'e-

lla en relació amb la nostra guerra. Homes i joves de famílies de dretes (als quals despectivament es deia «llanuts» perquè seguien les ensenyances de l'Església), només podien sortir dels seus amagatalls per intentar fugir passant la frontera. La seva vida estava en perill i fugien. Aleshores vaig sentir a parlar d'una noia rossa, que a Olot era seguida pels fugitius que arribaven amb el tren d'Olot i, com aquell qui va a la font a berenar, els acompanyava a un bosc on havien d'esperar la nit per ser recollits per un guia que en llarga caminada de dues nits els portaria a França. En aquells moments era una missió molt arriscada, que la noia feia per compassió cap als perseguits. Després els passà moltes coses, a ella, mare i germanes, que a aquella noia, avui senyora, se l'ha de reconèixer com un símbol, un monument vivent d'aquella època. Sap donar tanta vida a aquesta història que es comença el llibre i no es deixa. I encara té l'aspecte de fer-nos recordar

amics i esdeveniments, que ara és una nostàlgia daurada quan es medita des de la tranquil·litat de la família, tan lluny dels perills d'aquelles hores amargues.

Aquells anys tothom va passar la seva odissea i a cadascú li semblava que la seva era la més important, i quan trobaves un conegut t'exposaves a una gran llaura, inacabable, perquè et volia contar tot el que havia passat. Les persones premioses i pesades, disposades a parlar de si mateixes, han abundat sempre, i per això l'any 39 es venien uns botonets de solapa que resultaven molt vistosos i que tenien aquesta inscripció: «No me cunte usted su caso». Tota aquella exposició oral no ha deixat rastre, ni tampoc no hi ha massa escrit a nivell popular, per això documents com aquest llibre de na Maria del Tura Roura, són necessaris i s'han d'agrair. La visió del carrer, dels saqueigs, dels comitès, dels assassinats de bona gent i de religiosos i sacerdots, les detencions, deportacions, els

interrogatoris i les presons hi són presentats amb la naturalitat i la frescor tan autèntiques com quan manifesta: «No sento la política. La religió, sí». S'havien de cremar públicament les imatges religioses de les famílies.

Es possible que hi hagi persones a les quals no importi que les esglésies no siguin mai obertes. Després de saquejades i cremades, moltíssimes, mai no n'hi hagué cap d'oberta. La persecució religiosa fou cruel i total. La llibertat que imperava, entre altres coses, era aquesta. Els que podien anaven amb por, i molta cura, allà on hi havia un sacerdot amagat per assistir a la santa missa, com a les catacumbes. S'havia de fer molt d'amagat. Per això en el pòrtic del llibre, Albert Manent hi escriu: «Comença amb la desbandada dels pares, caputxins, la crema del convent amb la bàrbara destrucció de la biblioteca, pels enemics de la llibertat: anarquistes, «incontrolats... Molts preferiren oblidar-ho i ni tan sols no ho explicaren als fills. Per això avui hi ha tanta ignorància sobre aquella tragèdia». I, després, referint-se al culte clandestí, diu que «és un tema que ha estat massa amagat, segons he pogut veure en un llibre que he dedicat a la matèria».

El Ayuntamiento de Girona conserva la circulación «a la inglesa»

Finalizan los trabajos y la nueva ordenación de la Plaça Catalunya



Este es el nuevo aspecto de la Plaça Catalunya. (Foto CARLOS SANS).



En este semáforo se producían las principales retenciones. (Foto CARLOS SANS).

Durante esta semana se han ultimado los trabajos de remodelación de la Plaça Catalunya que, con la retirada de las «bolas» y peraltes, ha recobrado el estado que tenía hace un par de años. Se han pintado de nuevo las líneas que delimitan los espacios para estacionar los automóviles y se han reconstruido las juntas de dilatación de plaza que, debido al paso de los años, se habían deteriorado ostensiblemente. Por otra parte, la circulación denominada «a la inglesa» se conservará, ya que según el Ayuntamiento de Girona ayuda a facilitar el tráfico y evita embotellamientos en una zona de la plaza. La circulación será provisional en espera del futuro plan especial del Barri Vell, lo cual comportará la entrada en funcionamiento de la zona peatonal de la Plaça Catalunya.

DAVID CÉSPEDES

Girona.— Después de aproximadamente dos semanas de trabajo ha quedado lista la nueva ordenación de la Plaça Catalunya. Las tareas de remodelación han consistido en la retirada de las «bolas» y peraltes volviendo al aspecto de años atrás. Una gran parte de las juntas de dilatación han sido reconstruidas, ya que éstas habían quedado bastante deterioradas y

en algunos puntos de la plaza se podían apreciar pequeñas grietas. Se ha colocado una nueva capa de asfalto y se ha procedido a pintar las líneas de delimitación de los espacios de aparcamiento para los automóviles.

Conservar la circulación «a la inglesa»

Después de estudiar detenidamente la denominada circulación «a la inglesa», el Ayuntamiento de

Girona ha decidido conservar esta medida algún tiempo más. La razón nos la comentaba Joan Maria Gelada, responsable del área de Ordenación de la Ciudad y Servicios Urbanos. «Antes cuando no existía la circulación «a la inglesa» el tráfico se concentraba en un punto concreto. Me refiero al cruce de la Plaça Catalunya con la Avenida Sant Francesc y el último tramo de la calle Santa Clara. Con frecuencia ocurría que se juntaban tres coches. Uno que venía en dirección de la Plaça Catalunya, otro de St. Francesc y finalmente uno de Sta. Clara con lo que se producía un pequeño conflicto. Ahora bien, con la entrada en funcionamiento de la circulación «a la inglesa» el problema se ha solucionado en parte. De esta forma, en este cruce tan sólo se llegan a encontrar dos automóviles y no tres como antes. Si un vehículo entra a la Plaça Catalunya procedente de la Avenida Sant Francesc puede pasar tran-

quilamente por la «isla» de la plaza y dirigirse en dirección a la Plaça del Vi con toda normalidad. Y por otra parte, si no quiere dirigirse a la Pl. del Vi puede seguir recto por la Plaça Catalunya».

Evitar embotellamientos

Otra de las razones alegadas por el Ayuntamiento de Girona por lo que hace referencia a la conservación de la circulación «a la inglesa» es que «en uno de los semáforos de la Plaça Catalunya, concretamente el que está instalado en el cruce con el paseo General Mendoza en dirección al Mercat d'Abastaments, se producían importantes retenciones de tráfico. Parece ser que al poder acceder por la zona de la circulación «a la inglesa» los embotellamientos no se producen con tanta frecuencia...».

La nueva ordenación de la Plaça Catalunya será provisional en espera del futuro plan especial del Barri Vell.

DIGO YO...

●...que es curioso. Hay zonas del Barri Vell que están mucho más limpias que otras del Barri Nou.

● Ya lo sé. Nos dirán pesados, insistentes y muchas cosas más. Pero nos es igual. A ver. ¿Funciona o no funciona la central del Molí?

● Se puede decir que, prácticamente, ya ha regresado todo el mundo de vacaciones. Incluso el señor Quintanas. Y eso que China está lejos...

● Quien va a aprovechar cuatro días de estos primeros de septiembre es Xavier Soy. Cuatro días a descansar a Mallorca, con la familia. Un descanso merecido, aunque este año los fuegos le hayan dejado bastante tranquilo.

● Ya lo volverán a ver este año. Todos los coches vetustos llegan. ¿Saben por qué? Porque van despacio. Ya lo dicen los italianos: «Chi va piano, va lontano».

● Pues nos dicen que hay «movida general» en la segunda planta del Ayuntamiento. Aunque la incorporación del señor Quintanas como delegado de Servicios se hará el día 15, tras la aprobación de la propuesta de Alcaldía por el pleno del 14, el que más y el que menos ya está buscando ubicación. Y hay sus más y sus menos. Es que son como niños...

● Pues yo no sé si a ustedes les han dicho algo del desvío de la N-II. Lo que es a mí, no me han dicho absolutamente nada...

● A lo mejor el primer enfrentamiento serio entre el equipo de gobierno y la oposición mayoritaria se produce el próximo día 14 cuando hablen de comarcalización...

F.B.M.



ALARMES ANTI-ROBATORI



DETECCIÓ I EXTINCIÓ D'INCENDIS



CIRCUITS TANCATS DE T.V.

Amb la garantia (10 anys d'experiència) de més de 2.000 instal·lacions a Girona i Comarques



PROTEC-GIRONA

c/. Freser, 45 - Tel. 21 42 21 GIRONA

Dos ojos para toda la vida

PRESTELES ATENCIÓN Y cada 2 años REVISION

CAMPAÑA DE PROTECCION OCULAR



Unicef és per als nens...

...salut, educació, somriure, respecte, amor i vida.

¡Facis soci!

unicef

Associació UNICEF-Espanya
Sol·liciti informació:
Aribau, 39
08011-BARCELONA

ALMINAR Àreas



F. BOUSO MARES

Uno no sabe cómo va a acabar esto de las comarcas porque, como estamos leyendo y oyendo, cada uno tira por su lado. Y si tenemos que ser sinceros, hemos de confesar que en alguna de estas peticiones de «comarcas» por unos u otros, se dejan entrever determinados intereses. Y no es que no pueda o no deba haber intereses. Todos nos movemos en esas órbitas. Lo que ocurre es que determinados intereses están fuera de lo que denominaríamos «normalidad».

Pero no todas las opiniones que se están produciendo sobre este tema son rechazables. Hay una, por ejemplo, que se acaba de plantear «oficialmente» pero que ya «volaba» desde tiempo atrás.

Nos referimos a esa posible «área supramunicipal» que formarían Girona, Salt y Sarrià. Desde hace tiempo defendemos esa postura y, en muchos casos prácticos, hay ya precedentes de colaboración.

Es muy claro que, dejando intocables las independencias y las competencias municipales, Girona, Salt y Sarrià forman un núcleo urbano. No hay discontinuidad en sus territorios. Incluso ni en sus calles que, a veces, se reparten un lado para uno y otro para el otro. Hay servicios que ya son comunes y otros que pueden serlo a muy corto plazo. El que haya muchos ciudadanos que viven en un lugar y trabajan en otro es una cosa normal.

Por eso no sería descabellado el pensar que puede haber un área urbana movida por semejantes o paralelos intereses. No hablamos de integración, sino de colaboración. Hay una serie de cuestiones a las que no se pueden poner límites ni fronteras, entre otras cosas porque no las hay.

Nueva iluminación en la calle Argenteria

REDACCIÓN

Girona.— En la calle Argenteria de Girona se han instalado recientemente siete puntos de luz modelo «Pescador», marca Salvi, con lámpara de vapor de mercurio rojo corregido con una potencia de 250 W.

Esta nueva iluminación va suspendida por un cable desde las fachadas de las viviendas situadas en cada lado de la calle. Este tipo de instalación ha sido escogido para conseguir una prolongación del alumbrado de la calle de las Ballesteries, en la cual se encuentran instalados unos faroles que antiguamente fabricaba la casa Siemens.

El importe de la adquisición de materiales ha ascendido a 401.771 pesetas y los trabajos han sido realizados por parte de la brigada de alumbrado público del Ayuntamiento de Girona.

Hoy, dará inicio la fiesta mayor del barrio de Sta. Eugènia

Girona.— Esta tarde se disputarán los primeros partidos de baloncesto correspondientes a una liguilla que enfrentará a los equipos del Valvi, Salt y Sta. Eugènia, dentro de los actos de la fiesta mayor. A las ocho de la tarde en la Plaça de Santa Eugènia tendrá lugar el «pregón» de fiestas que este año correrá a cargo de David Marca, presidente de la Asamblea Provincial de la Cruz Roja. Por la noche, a las once, se celebrará un baile de noche, amenizado por el conjunto musical Setson.

Con un presupuesto de diez millones

Ampliación de la zona de aparcamiento en Pedret

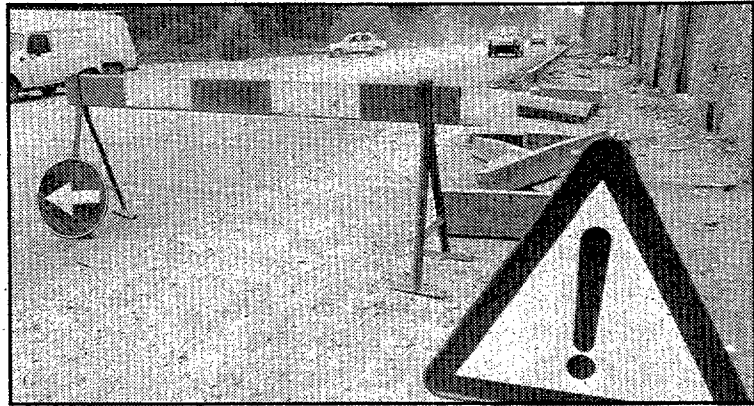

El aparcamiento complementa el proyecto de urbanización de Pedret.

REDACCIÓN

Girona.— En la primera comisión de gobierno del Ayuntamiento de Girona, celebrada ayer, después del periodo vacacional se aprobaron una serie de puntos entre los cuales destaca el presupuesto dirigido a unas obras complementarias al proyecto de urbanización de la entrada a Girona por el barrio de Pedret.

Este informe redactado por la

Oficina Técnica Municipal relativo a las citadas obras asciende a un total de diez millones cuarenta mil ochocientos cinco pesetas y consisten en la ampliación de zonas verdes, pavimentación de una nueva zona de aparcamiento, así como una «isla» de separación de la calzada, instalación del alumbrado público. Esta nueva zona de aparcamiento está previsto que se construya a la altura del paseo de Pedret.

Setembre 1987.

L'AJUNTAMENT INFORMA

L'Ajuntament de Girona us desitja un bon retorn de vacances.

La POLICIA MUNICIPAL us informa que el vostre vehicle està cometent una infracció d'aparcament.

Per una ciutat més habitable, demanem la vostra col.laboració.

GRACIES.

Ajuntament de Girona

«Tregua» de multas del Ayuntamiento de Girona.— Un impreso semejante al de la fotografía será el que los policías municipales coloquen en su automóvil, siempre y cuando éste se encuentre mal estacionado, a partir del próximo día siete. Es lo que se denomina como la «tregua» de multas de septiembre, con el fin de que la ciudad vuelva a la normalidad después del periodo de vacaciones.

LLAME AL 47-62-77

Grava peligrosa

Un ciudadano nos ha llamado a nuestra sección para dejar constancia sobre la aparición de una capa de grava entre el paseo de la Devesa y la Ronda Ferran Puig.

— En el día de ayer me encontré con la desagradable sorpresa de que circulando por el paseo de la Devesa y al hacer el giro a la izquierda en dirección a la Ronda Ferran Puig mi automóvil hizo algo extraño. Instantes después, apreció que era debido a la presencia de una capa de grava que probablemente había caído desde algún camión. Con toda seguridad, ayer, algún que otro automóvil sufrió un pequeño percance como el mío. Por eso sería necesario que se retirara esa grava para evitar el peligro que comporta, ya que lo me ocurrió a mí le puede suceder a un motorista y las consecuencias pueden ser peores...

LLAME AL 47-62-77

DESDE MI CIUDAD

Pedalear

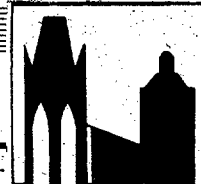

J. SUREDA I PRAT

ENTRE las muchas cosas buenas que tiene el GEIEG es que, cuando empieza una cosa, la continúa. Ahí tenemos, como ejemplo, esa Festa del pedal, que este año se engalana con sus bodas de plata. Son 25 años pedaleando por las comarcas gerundenses. Son un cuarto de siglo de miles y miles de bicicletas dejando los finos surcos de sus ruedas por las rutas gerundenses. Son 25 años de una manifestación nacida con ilusión y que cada temporada ha ganado en prestigio, en popularidad y en simpatía. De la edición de este año, preparada para el día 20 de este mes, sobresale, en principio, el trabajo realizado por los amigos del Grup Praxis para el cartel. Se trata de una muy acertada composición que sabiamente compendia el sentido de la manifestación. Digamos que por sí solo el cartel es un acierto y con dignidad exalta esas bodas de plata.

¿Quién no ha ido una vez a la Festa del pedal? Nació cuando la gasolina era muy cara y los coches no abundaban. Comenzó cuando la bicicleta era un medio de circulación asaz extendido. Vinieron las motos, llegaron los utilitarios y las bicis hicieron mutis por el foro. Pero al menos, una vez al año, las bicicletas recobran todo su protagonismo. Y es el GEIEG, con su ya tradicional fiesta, quien les da esa primacía. ¿Quién no ha asistido una vez a la fiesta? Hoy tenemos abuelos que han acompañado a sus hijos y que siguen concurrendo con sus nietos a rueda. Eso es lo que hace de la Festa del pedal la gran manifestación que todos admiramos y queremos. Enlaza pueblos y villas, pero, sobre todo, una voluntad. Y siempre entre amigos. La fiesta es un permanente homenaje y recuerdo a los hombres de la generación del pedal.



CAIXA D'ESTALVIS PROVINCIAL

BORSA DE BARCELONA

AIGUA, GAS I ELECTRICITAT			CIMENTOS I CONSTRUCTORS		
	Anterior	Dia 3		Anterior	Dia 3
Catalana de Gas	580	605	Asland	1.200	1.150
Aigües de Barcelona	430	450	Sanson	1.595	1.565
Eléctricas de Zaragoza	136	P-130	Dragados y Construcciones	820	805
Enher S/B	114	113	Fomentos y Obras	1.230	1.215
Fecsa	—	—	SIDEROMETALÚRGICOS		
Fenosa-Unión Eléctrica	111,50	108	Altos Hornos de Vizcaya	76	80
Hidruña	104	99	Citroën. Hispania	2.940	—
Hidroeléctrica española	111	105,50	Fasa Renault	1.425	P-1.200
Iberduero	150	144	Finanzauto	—	—
Sevillana de Electricidad	131	126	Material y Construcciones	835	D-877
BANCS			Metalúrgicas Santa Ana	—	1.030
Bilbao	1.710	1.710	Motor Ibérica	688	676
Central	1.120	1.105	Duro Felguera	719	755
Hispano Americano	680	675	PAPERERES		
Vizcaya	1.985	1.975	Sarrio	880	895
Banesto	1.175	1.220	Torras Hostench	4.350	4.350
Santander	1.280	1.256	Papelera Española	810	860
Popular Español	1.895	1.865	DIVERSES		
Exterior	486	486	La seda de Barcelona	619	588
Zaragozano	940	924	Tubacex	495	470
Comercial Transatlántico	1.281	—	Campsa	1.072	—
QUÍMICOS			Telefónica	226,50	223
S.A. Cros	1.201	1.234	Sniace	674	685
Industrias Aragonesas	580	565	Autopistes	235	235
Española Carburos	—	1.100			
Española Petróleos	760	725			
Explosivos Río Tinto	853	915			

Canvi de divises facilitat per

CAIXA DE SABADELL

Divisa	Comprador	Venedor
1 Dòlar EUA	120,799	121,101
1 Dòlar canadenc	91,807	92,037
1 Dòlar australià	87,398	87,617
1 Franc francès	20,037	20,087
1 Lliura esterlina	199,487	199,987
1 Lliura irlandesa	178,480	179,927
1 Franc suís	81,040	81,243
100 Francs belgues	322,819	323,627
1 Marc alemany	67,066	67,234
100 Lires italianes	9,257	9,280
1 Flori holandès	59,568	59,718
1 Corona sueca	19,020	19,068
1 Corona danesa	17,404	17,447
1 Corona noruega	18,264	18,310
1 Marc finlandès	27,636	27,706
100 Xelins austríacs	954,026	956,414
100 Escuts portuguesos	85,010	85,223
100 lens japonesos	85,455	85,669
100 Dracmes grecs	88,129	88,350

Cotització de l'ecu (Brussel·les)

43,18	Francs belgues	2,07	Marc alemany
2,33	Florins holandesos	0,69	Lliures esterlines
6,92	Francs francesos	1.500,34	Lires italianes
1,14	Dòlars estatunidencs	1,70	Francs suïssos
163,10	Escuts portuguesos	162,24	lens japonesos

139,12 Pessetes espanyoles

Els participants:

- Salvador Vidal (Rolls Royce 1926).
- Manel Garces (Plymouth 1928).
- Juan Mujals (Elizalde 1914).
- Melchor Fontanet (Talbot 1928).
- Luis Ribera (Ford A 1928).
- Josep Tarrés (Ford A 1928).
- Martine Cardona (Amilcar 1925).
- Josep Cardona (Ford A 1929).
- Josep Planas (Ford T 1920).
- Emilio Roget (Citroën D-14 1926).
- Andreu Ribó (Ford A 1928).
- Salvador Vilanova (Ford A 1928).
- Josep Vilanova (Nasch 1929).
- Mariano Mancho (Ford A 1929).
- Isidro Ferrer (Citroën B-14 1927).
- Castro Homedes (Overland 1924).
- Lluís Giralt (Olsmobile 1929).
- Josep Riubrugent (Gadner 1929).
- Emilio Masa (Hispano-Suiza 1924).
- Ernest Espadale (Ford A 1928).
- Joan Castellet (Essex 1929).
- José Tomás Boix (Rolls Royce 1928).
- Josep Clavé (Chrysler 1924).
- Joan Gilibert (Fiat 409 1026).
- José Sarobé (Citroën B-10 1924).
- Enric Vázquez (Hispano Suiza 1915).
- Luis de Ballester (Ford T 1923).
- Jaume Martells (Ford A 1930).

Els cotxes vetustos sortiren de Salt en una animada caravana

Vint-i-vuit automòbils de «edats» compreses entre cinquanta-set i els setanta-tres anys sortiren ahir de la plaça de la Llibertat de Salt per celebrar la XXIV Caravana internacional de cotxes vetustos. Seran quatre dies —finalitzarà diumenge vinent— de recórrer els diferents indrets de les nostres comarques, portant el record als més grans i la curiositat als joves. Salvador Sunyer s'encarregà de donar la sortida de Salt, enmig dels crits d'ànim dels més petits, i els alcaldes dels pobles previstos dins el circuit els donaran la benvinguda fins que finalitzi el seguici, que no té cap ànim de competició, segons comentaven els organitzadors.

GEMMA VILA

Salt.— Els saltencs dedicaren una calorosa benvinguda i un no menys calorós comiat als vint-i-vuit automòbils que integraven la XXIV Caravana internacional de cotxes vetustos, organitzada pel Motor Club Girona. L'alcalde de Salt, Salvador Sunyer, fou l'encarregat de donar-los la sortida tot tallant la simbòlica cinta amb la bandera catalana que després repartí entre els presents. Seguida-

ment, petits i grans desitjarien als viatgers un bon viatge. Els més menuts gaudiren d'allò més demanant-los, a mesura que passaven per la línia de sortida, que fessin sonar els clàxons, afegint-se tot plegat al soroll general dels motors dels diferents models.

L'enrenou començà a les nou del matí amb l'arribada dels automòbils a la plaça de la Llibertat. Venien d'arreu d'Espanya i fins i tot de l'estranger, conduïts pels

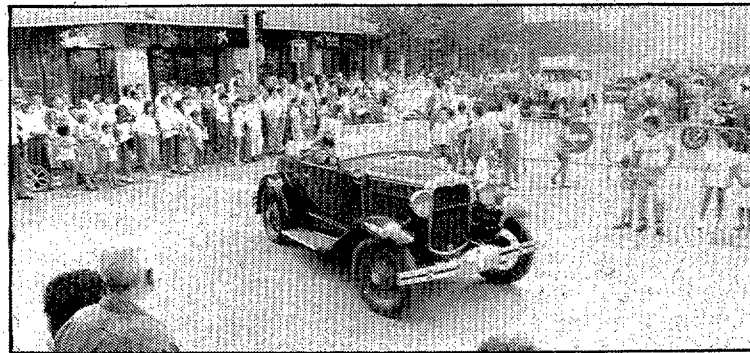

Els participants deixaren Salt amb bon gust de boca. (Foto CARLOS SANS).

propietaris o remolcats per no provocar una fallida mecànica abans d'hora. De mica en mica s'anirien col·locant en bateria al llarg del carrer, a l'espera de la senyal de partida. Quan aquesta arribà, el Rolls Royce del 1926 de Salvador Vidal sortí el primer, obrint pas a la resta dels vehicles. Vidal és l'únic que ha pres part en totes les edicions de la caravana.

Es feia estrany veure un sol conductor i, en canvi, era freqüent que anés acompanyat de familiars o amics. Com a curiositat, tan sols una dona pilot. Segons comentaren els organitzadors, aquesta noia, de nacionalitat francesa, porta participant en la caravana des de l'edat dels set anys, abans però, ho féu en companyia dels seus pares.

Arnau inaugurarà la VIII Biennial de fotografia a les Bernardes

G. VILA

Salt.— Coincidint amb el primer acte oficial a Salt, i l'obertura del curs escolar 87-88 a les Bernardes, el president de la Diputació Josep Arnau inaugurarà la VIII Biennial internacional de fotografia Europa '87 «El paisatge: natural, rural, urbà i industrial». Arnau ressaltà en el seu discurs l'alta qualitat del material exposat assegurant que «de ben segur podríem comparar més d'una fotografia a l'art pictòric de Pi i Rouras».

A l'acte també hi foren presents el president del patronat de la Casa de Cultura saltenca, Alfons Moré, el president del Pla d'Acció Cultural de l'Associació del personal de la Caixa, Faustí Millan, i

l'alcalde Salvador Sunyer que es dirigiren als presents lloant les excel·lències de l'exposició. Millan féu lliurament a les personalitats assistents d'una reproducció de la medalla lliurada als guanyadors de la biennial.

L'exposició conté cent trenta-sis fotografies, acuradament seleccionades de les 2.336 obres rebudes. Entre elles destaquen les col·leccions monocromes premiades amb medalla d'argent-daurada de l'espanyol Vicenç Marí, amb medalla d'argent Josep M^a Llauredó i el francès Paul Martin; amb medalla de bronze, Jordi Bastart, l'alemany Eckhard Grieshammer, el suís Roland Meyer i l'espanyol Emili Vilamala.

Pel que fa a les col·leccions en



Obertura del curs escolar i de la biennial a les Bernardes. (Foto DAVID QUINTANA).

color L. Dorikens-Vanpraet fou guardonada amb la medalla d'argent-daurada mentre que les me-

dalles d'argent i bronze es quedaven a Espanya amb Pedro Zarrabeitia i Daniel Herce.

Abacadabra serà a Salt diumenge vinent

Salt.— El grup d'animació de carrer Abacadabra serà, el proper dia sis, als carrers de Salt, portant el seu particular espectacle infantil. L'actuació d'aquest grup d'animació restava pendent de la festa major de Salt. La comissió organitzadora decidí traslladar-la, vista la impossibilitat de portar-se a terme en el seu dia, al diumenge vinent.

L'espectacle es desenvoluparà en el recinte de la plaça del Veinat, i s'iniciarà a les set de la tarda.

Un sac d'experiència al servei dels nostres clients.

Perquè són molts anys de servei continuat, amb un constant afany de superació.

I ara, amb l'obertura del nostre nou establiment al Passeig d'En Blay 17, d'Olot, encetem també una nova etapa amb renovades aspiracions.

COMERCIAL ARREY, S.A., representants exclusius per a Girona de la gamma «CEYLAN» i de maquinària i productes auxiliars per a la indústria càrnica, disposa també de servei propi de manteniment i reparació.

COMERCIAL ARREY, S.A., bons productes i bon servei... al sac i ben lligat.

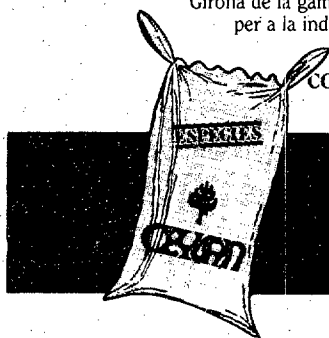

omercial
rrey S.A.

Passeig d'En Blay, 17
Telèfon 26 03 95
17800-OLOT

Emília Xargay llegirà el pregó

La Salseta del Poble Sec serà al primer ball de Sarrià



Un any més, la festa major.

Sarrià de Ter.— Avui, a les dotze de la nit, l'orquestra La Salseta del Poble Sec actuarà en el primer ball de nit de la festa major de Sarrià que se celebrarà a la pista poliesportiva de la Unió Esportiva Sarrià de Dalt. Abans, a dos quarts de deu del vespre, Emília Xargay haurà llegit el pregó que inaugurarà les festes majors de Sar-

rià de Ter. Tot seguit tindrà lloc una cercavila i un correfoc. La festa major de Sarrià de Dalt se celebra a partir d'avui i amb una durada fins al proper dilluns, dia set. Pel que fa a la celebració de la festa major de Sarrià de Ter, començarà dijous i es donarà per finalitzada diumenge vinent, dia tretze de setembre.

Unicef és per als nens... salut, educació, somriure, respecte, amor i vida.

Uniu-vos a nosaltres com a soci de l'unicef



Sol·liciti informació:
Aribau, 39
08011-BARCELONA

IRIS CLUB

Nou horari a partir de l'1 de setembre
Laborables: De 16 h. a 2 nit
Diumenges i festius a partir 6 tarda
PARKING PRIVAT

Està dotat amb cinc milions de pessetes i el veredictes es fa públic el gener

ASPRONIS és candidata de Sanitat per al premi Reina Sofia d'integració

JOAN FERRER
Corresponsal

Blanes.— El Departament de Sanitat de la Generalitat de Catalunya ha presentat com a candidata al premi Reina Sofia d'integració, l'associació ASPRONIS de Blanes, associació pro persones amb retard mental de la Selva sud i el Maremne nord.

El premi Reina Sofia atorga cinc milions de pessetes a l'associació que realitza millor tasca d'integració arreu de l'Estat, essent condició imprescindible per optar al premi estar abonada per una institució pública. Enguany, la Generalitat, i més concretament el seu Departament de Sanitat, ha presentat al patronat d'aquest premi la candidatura d'ASPRONIS, una associació que amb seu a Blanes atén disminuïts psíquics tant de poblacions de la Selva com del Maremne, oferint tot un seguit de serveis que van des de l'estimulació precoç al taller el Vilar, passant pel centre Pinya de Rosa o la residència per a deficients psíquics profunds. L'escola especial actualment no depèn d'ASPRONIS, ja que aquesta, des de fa tres anys, té caràcter públic.

Josep Valls, gerent de l'entitat, considera que el sol fet de ser candidats ja és un premi prou important, tot i que el guanyador del premi serà, en definitiva, qui s'emporti els cinc milions de pessetes. «El que crec que cal valorar més és l'aspecte simbòlic d'aquesta participació, una participació que no demanem nosaltres, sinó que és abonada per la Generalitat».

Atenció per a cent trenta persones

ASPRONIS atén actualment cent trenta persones que reben diferents serveis.

D'entre aquests destaca el d'estimulació precoç, l'objectiu del qual és donar atenció a tots aquells nens i nenes de zero a sis

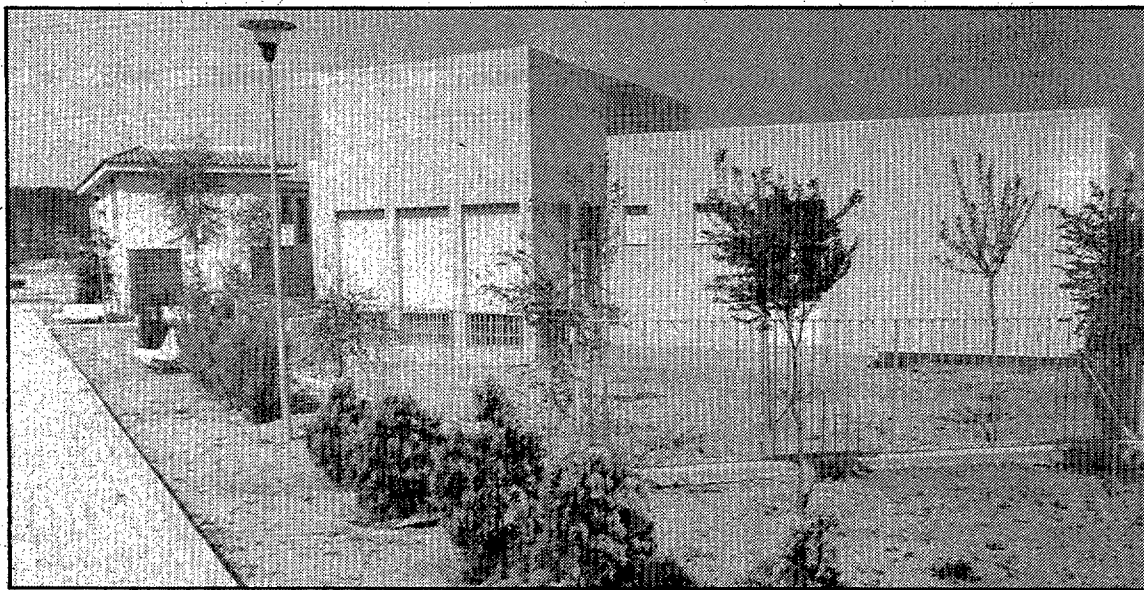

ASPRONIS ha estat proposada pel Departament de Sanitat com a candidata al premi Reina Sofia d'integració. (Foto DAVID QUINTANA).

anys, que presentin qualsevol trastorn o dificultat de creixement. Com a prioritat, aquest servei també té cura de la prevenció dels trastorns abans mencionats en la mesura que sigui possible i la formació i informació de tots aquells pares que ho demanin.

Un altre dels serveis és el taller el Vilar, dedicat a proporcionar treball remunerat d'acord amb les possibilitats de trobar feina i el rendiment dels qui hi treballen, així com també es continua l'educació i formació de tots els disminuïts psíquics que en arribar a edat adulta no es poden integrar a un treball d'una empresa qualsevol. En la mateixa línia es compta amb el centre Pinya de Rosa, dedicat a l'atenció i educació dels deficients mentals en edat adulta, amb un grau de deficiència profunda. A les instal·lacions d'aquest centre, ubicat al centre municipal de Palafròls, es va inaugurar aquesta primavera una residència, fet que possibilita l'estada dels deficients de dilluns a divendres.

El pressupost d'enguany d'AS-

PRONIS és de setanta milions de pessetes, essent el tema econòmic una qüestió problemàtica.

Els ingressos de l'any passat van ser aportats en un 41'6 per cent per la Generalitat, un 9'3 pels ajuntaments, el 21'3 dels ingressos foren en concepte de treballs realitzats en el taller, el 12'3 aportacions dels pares, el 4 per cent de la Diputació, donatius i quotes de socis el 8'2, essent el dèficit del tres per cent del pressupost.

ASPRONIS, de bon començament, acull deficients de dues comarques, un fet puntual que ara podria generalitzar-se, ja que precisament la nova comarca que fou aprovada a proposta del PSC i Iniciativa per Catalunya a Blanes —i que serà presentada al Parlament de Catalunya—, preveu la unió d'aquestes poblacions.

ASPRONIS acull en l'actualitat 44 persones de Blanes, 13 de Lloret, 7 de Tossa, 5 de Vidreres, 2 de Maçanet, 3 d'Hostalric, 15 de Torredrà, 18 de Malgrat, 7 de Pineda, 5 de Palafròls, 2 de Calella, i 1 de Santa Susanna.

Objectius

Els objectius a curt termini que té plantejats l'associació són desenvolupar les tasques del taller i fer una campanya de sensibilització que començarà el mes de novembre per augmentar el nombre de socis.

L'objectiu del taller el Vilar és que el major nombre possible de treballadors pugui cobrar el salari mínim interprofessional i estar assegurats. «Actualment ja tenim alguns treballadors assegurats, i s'està a l'espera de signar un conveni amb els ajuntaments de Blanes i Palafròls per tenir cura de les zones verdes d'ambdues poblacions. També hem presentat un projecte de treball relacionat amb el suro al Fons Social Europeu».

Una vegada aquests contactes i aquests projectes siguin una realitat, una vintena més dels treballadors actuals podran estar assegurats, i cobrar un sou.

S'havia retardat pels representants d'IC

Blanes ja ha constituït les comissions informatives

JOAN FERRER
Corresponsal

Blanes.— Dimecres al vespre quedaren constituïdes de forma definitiva les comissions informatives de l'Ajuntament de Blanes, unes comissions que resultaren polèmiques en el decurs del darrer ple celebrat, ja que el grup municipal d'Iniciativa per Catalunya no havia designat els seus representants, la qual cosa va impossibilitar la seva constitució i la celebració de la reunió prèvia al ple.

A causa de la manca de temps per tractar diversos temes, l'alcalde Fèlix Bota, com a president de cada comissió, va signar els informes de les mateixes, proposant que el debat previ al ple es fes en el decurs del mateix. Aquesta manera de presentar el tema va provocar que el grup municipal socialista amenacés amb abandonar la sala si no es retiraven els punts de l'ordre del dia que en resultaven afectats.

Després d'una llarga discussió, en la qual els membres d'Iniciativa

per Catalunya parlaven de defecte de forma i Convergència i Unió manifestava que la presentació del tema era legal ja que l'assessor jurídic de l'Ajuntament els havia dit que es podia fer, la polèmica es va solucionar declarant el ple d'urgència amb l'acord de tots els grups.

Per evitar problemes posteriors, Iniciativa per Catalunya va manifestar que aquesta mateixa setmana donaria a conèixer els seus representants, i d'aquesta manera es va acordar constituir totes les comissions el mateix dia, amb un interval de mitja hora una rera l'altra, constitució que es va celebrar dimecres al vespre.

A la comissió de Governació, hi són Fèlix Bota, Carles Gibert, Maria Dolors Oms, Francesc Giral i Joan Sureda; a la d'Hisenda i Patrimoni, Fèlix Bota, Josep Maria Serra, Maria Dolors Oms, Lluís Blanch i Maxi Antequera, que també són els membres de la comissió especial de Comptes; a la comissió de Serveis Socials, Participació Ciutadana i Foment del

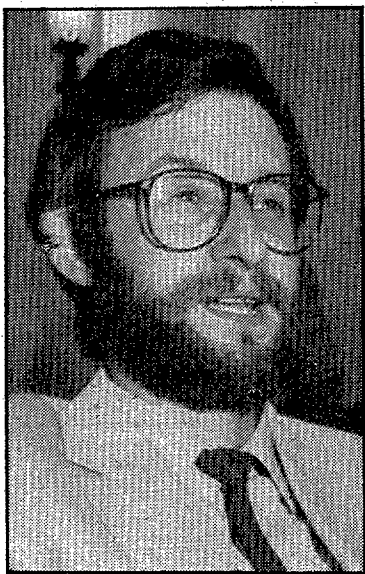

Fèlix Bota.



Maria Dolors Oms.

Treball, hi són Fèlix Bota, Joan Ferrer, Felicitat Pérez, Joan Garcia i Jordi Gelabert; a la d'Urbanisme i Obres Públiques, Fèlix Bota, Lluís Aliu, Maria Dolors Oms, Joan Cubarsí i Maxi Antequera; a la de Sanitat i Joventut, Fèlix Bota, Joan Felip, Joan-Baptista Amado, Josep Trias i Joan Sureda; a la d'Ensenyament i Cultura, Bota, Agustí Robert, Joan Garcia, Joan Baptista Amado i Jordi Gelabert; i

a la de Serveis Públics, Bota, Josep Manel Garcia, Francesc Giral, Joan Garcia i Jordi Gelabert.

Els dos primers noms de cada comissió corresponen a membres de Convergència i Unió; els dos següents, del PSC, i l'altre, a Iniciativa per Catalunya.

Aquestes comissions es reuniran, en un principi, dues vegades al mes.

Blanes demana un préstec per pagar les contribucions cobrades de més

Blanes.— L'Ajuntament de Blanes, segons que ha informat el nostre corresponsal Joan Ferrer, ha demanat un préstec de 9.069.000 pessetes al Tresor Públic per poder tornar als contribuents les quantitats cobrades de més en concepte de contribució territorial urbana i rústega els anys 1984, 85 i 86.

Dels nou milions i escaig, el consistori blanenc només utilitzarà els diners que realment siguin retornats als blanencs, un retorn que poden fer efectiu personant-se a una oficina especial que ha habilitat l'Ajuntament on es poden realitzar aquest tipus de sol·licituds.

Comencen les festes del sector del molí Mas Vilà de Lloret

Lloret de Mar.— Aquest vespre començaran les festes del sector del molí Mas Vilà a Lloret de Mar, unes festes que s'allargaran durant tot el cap de setmana.

Aquest vespre hi haurà cremat i ball amb el conjunt «Bolero i aurora» i demà dissabte, a les nou del matí, es farà una cercavila amb les majorettes i la banda musical de Blanes. A continuació, xocolatada, jocs infantils i un partit de futbol entre el Molí Mas Vilà i el club de futbol Lloret.

Els actes continuaran a les quatre de la tarda amb un partit de futbol femení. A continuació, «vaquilles» i, al vespre, gran ball amb els conjunts Orquestra Simfonia i Discomòbil.

L'activitat continuarà diumenge a les nou del matí amb una gran sardinada. Els darrers actes constaran de l'actuació de l'esbart dansaire Loreto, un berenar i un festival infantil i una sessió de cinema a l'aire lliure.

El MDT prepara l'Onze de Setembre a Blanes

Blanes.— Aquest vespre, a les nou, se celebrarà a la Casa de la Cultura de Blanes una conferència organitzada pel Moviment de Defensa de la Terra dins la campanya que l'organització desenvolupa de cara al proper 11 de setembre.

La conferència anirà a càrrec d'Hermen Llobet, membre del secretariat del MDT, i tractarà sobre «L'onze de setembre, jornada de l'independentisme revolucionari».

Fornells tornarà a fer a peu la romeria als Àngels

Fornells de la Selva.— Aquest diumenge que ve Fornells de la Selva celebrarà la ja tradicional romeria als Àngels.

L'hora de sortida per fer el camí a peu s'ha marcat a les set del matí i el lloc escollit, com cada any, és la plaça de l'església.

Als Àngels se celebrarà la missa de romeria a les dotze.

Els ajuntaments estan previnguts davant la possibilitat de noves inundacions

La Generalitat concedeix ajuts a cinc municipis empordanesos per netejar rius

J.M. B.V.

Figueres.— El Departament de Política Territorial i Obres Públiques de la Generalitat de Catalunya ha aprovat la concessió de diverses subvencions —que totalitzen més de vint-i-cinc milions de pessetes— amb l'objectiu de netejar els diferents recs i per prevenir possibles inundacions de cares a la propera tardor.

En total van ser cinc els ajuntaments de l'Alt Empordà que van fer arribar a la Generalitat la sol·licitud de subvencions per formular treballs urgents de neteja a les lleres fluvials amb la idea d'aconseguir un major pas d'aigua en cas de fortes pluges, sobretot pensant que la tardor sol ser una temporada en què aquestes sovintegen.

Finalment, la Generalitat ha concedit subvencions als següents ajuntaments: Cabanes (3.971.175 pessetes), Cadaqués (6.424.406), la Jonquera (6.166.508), el Port de la Selva (431.200) i Roses (8.420.204).

En total, per tant, són més de 25 milions de pessetes els que ha concedit la Generalitat per a aquestes neteges de lleres fluvials que, a partir d'ara, els ajuntaments hauran d'efectuar amb caire urgent.

Aquests cinc ajuntaments altempordanesos són les poblacions que durant la passada tardor van ser afectades de forma més greu per les riudes, a conseqüència del fort creixement experimentat per les rieres que passen per l'interior

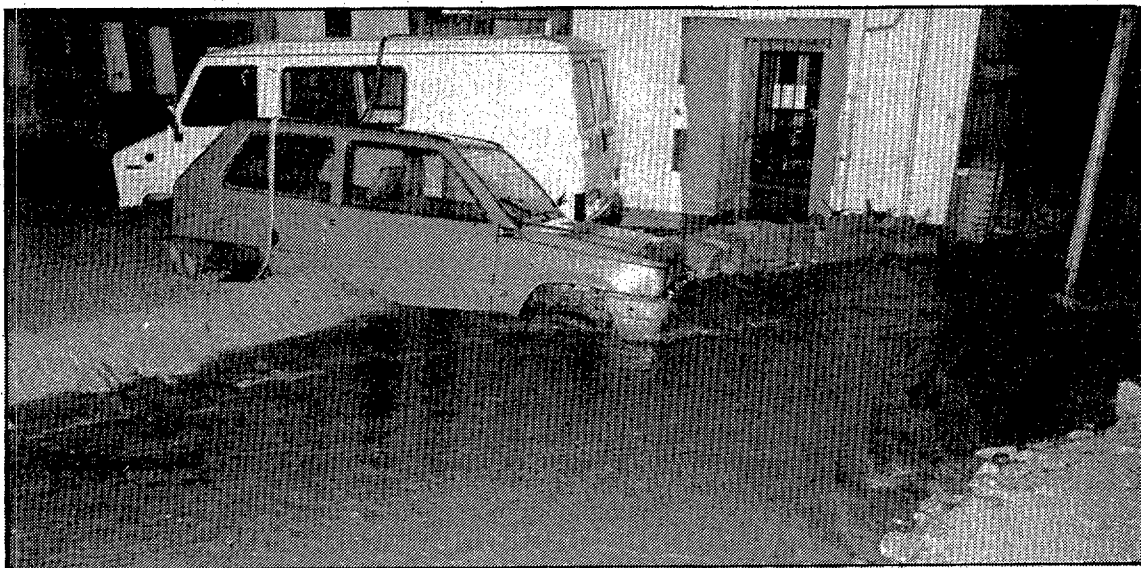

Les riudes de l'any passat varen ocasionar importants destrosses a alguns municipis gironins. En la fotografia, una imatge de la Jonquera. (Foto DANI DUCH).

dels municipis.

A Cabanes, la crescuda del Llobregat i la Muga va negar nombrosos camps i va començar a erosionar una part dels terrenys annexos, fet que va provocar la queixa dels regants i del mateix Ajuntament davant les institucions, tot reclamant un drenatge dels rius.

Cadaqués, el Port de la Selva i Roses van patir uns fenòmens semblants que, sobretot en el primer cas, van arribar a provocar importants desperfectes a l'interior del municipi. Roses també va veure com les rieres que aboquen al

mar es convertien en perillosos rius i al Port de la Selva l'aigua va fer malbé una part del passeig marítim.

Cadaqués ja va adoptar ràpidament la decisió de canalitzar el darrer tram de la riera Sant Vicenç que va des de la zona dels aparcaments municipals fins a l'estació depuradora. Això provoca que des de començaments d'estiu el tram ja hagi quedat plenament pavimentat i que de cares a la temporada de pluges no hi hagi cap perill de desbordament, ja que l'aigua anirà seguint el recorregut delimi-

tat per les parets de formigó.

Finalment es dona el cas de la Jonquera, on l'aigua va causar importants estralls el passat mes d'octubre. L'actual alcalde de la població, l'independent Josep Rigau, ens manifestava recentment que «hem de prevenir l'arribada de nous aiguats. Hi estem a sobre. En aquest sentit pensem habilitar els desguassos de muntanya que arriben al municipi. Esperem rebre ajudes de la Comissaria d'Aigües i de la Generalitat». Aquesta darrera ja ha arribat amb els més de sis milions concedits recentment.

Restauraran un dolmen de Roses

Roses.— Durant el passat mes d'agost es va detectar a Roses l'acció espoliadora d'uns brètols que van causar desperfectes al dolmen conegut com la «Tomba del general», deixant-lo pràcticament enderrocat.

Els serveis del Departament d'Arqueologia de la Generalitat van estudiar immediatament la possibilitat de la restauració del dolmen, ja que tot apunta que es podrà refer de nou, a la vegada que no s'ha trencat cap part essencial i que el monument es troba en bon estat de conservació.

Les destrosses foren causades pels espoliadors en realitzar un forat a la base del monument, se suposa que mentre buscaven algun objecte de ferro, la qual cosa va provocar la caiguda del monument. No és la primera vegada que es produeixen fets d'aquesta mena a Roses.

Nou notari a Figueres

Figueres.— Segons una ordre del Departament de Justícia de la Generalitat de Catalunya, ha estat nomenat nou notari de Figueres el senyor Josep M. Estropa Torres.

Aquest notari substitueix, per excedència, el senyor Ufia Llorens. El senyor Estropa venia desenvolupant aquesta activitat a la població de Lodosà.

ANUNCI'S
AL SEU
DIARI



PURO NERVIO

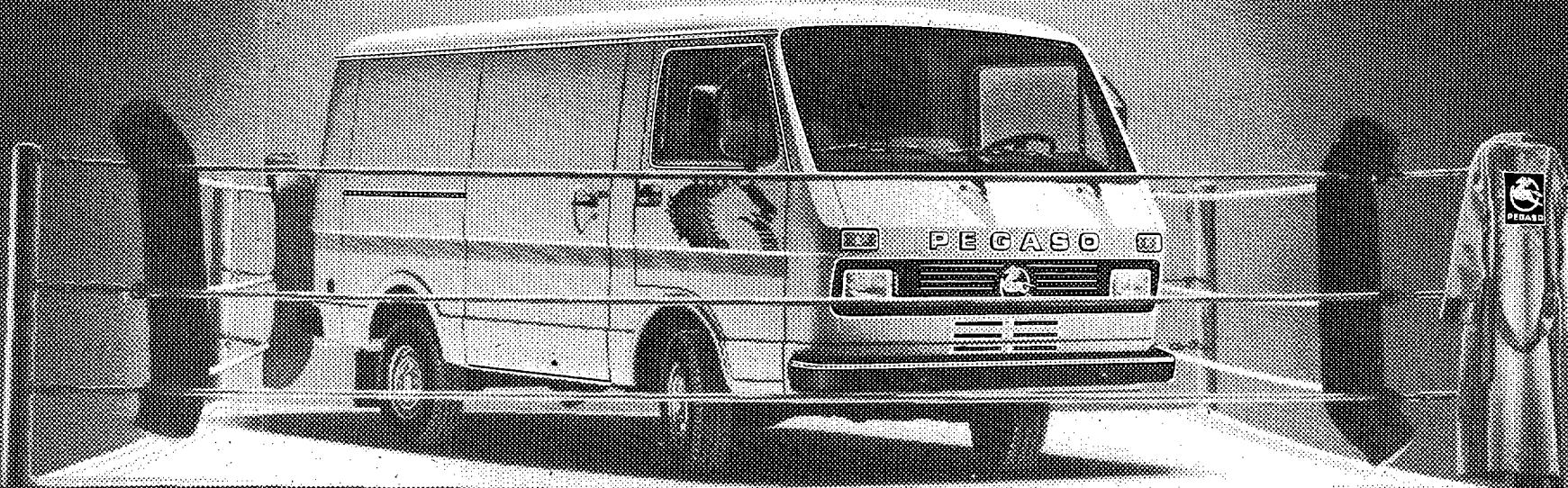

NUEVAS FURGONETAS PEGASO EKUS

Potentes. Ágiles. Rápidas. Incansables. Así son las nuevas furgonetas Pegaso Ekus. Puro nervio.

Duras como ninguna. Fiables como pocas.

Preparadas para transportar desde 1.000 hasta 2.600 Kg. de carga útil.

Muy pequeñas en consumo. Grandes

en capacidad. Con un volumen hasta de 11,57 m³. Generosas en prestaciones, con motores de 75 y 102 cv. con 16 modelos, 6 variantes y 110 versiones diferentes que se adaptan a cualquier tipo de trabajo.

Las nuevas Pegaso Ekus son amplias y confortables. De conducción fácil,

precisa, segura.

Y con la garantía que le ofrece una gran empresa como Pegaso. Que posee la Red de Asistencia más profesional y una de las más amplias del mercado.

Vaya hoy mismo a su Concesionario Pegaso y véalas en acción.

Las nuevas furgonetas Pegaso Ekus darán el golpe.



Eurocalidad Pegaso.



Les classes s'imparteixen en tres edificis diferents, mancats de diversos serveis

Els mestres de Sant Feliu de Pallerols denuncien l'actual estat del col·legi

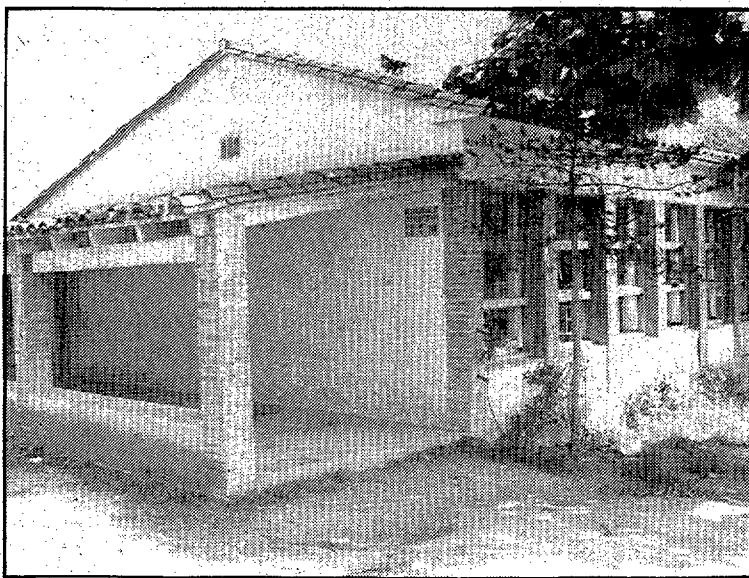

Les instal·lacions del col·legi de Sant Feliu de Pallerols, situades en tres edificis diferents, pateixen, segons els mestres, greus mancances de serveis i equipaments. (Fotos JULI).

ESTER CARRERAS

Sant Feliu de Pallerols.— En unes declaracions efectuades al DIARI DE GIRONA-Los Sitios, el claustre de mestres del col·legi públic Rocalba de Sant Feliu de Pallerols han deixat palès el seu descontentament per l'estat actual de tal col·legi. Aquest, a més de trobar-se dividit en tres edificis —un dels quals és bastant distanciat dels altres dos— compta amb una infraestructura de serveis i equipaments molt deficient.

Les escoles públiques de Sant Feliu de Pallerols, que acullen cent set alumnes i cinc professors, imparteixen classes en tres edificis diferents. Dos d'aquests edificis, un que data de l'any 1929 i que acull la segona etapa d'EGB i l'altre que data del 1961 i que acull el cicle mitjà, es troben molt propers; el tercer, en canvi, roman distanciat a una considerable distància i, essent aquest el que emplaça el menjador escolar, comporta realitzar diàriament dificultosos desplaçaments. És també aquest tercer edifici l'antic col·legi de les mon-

ges de la població i el que acull els alumnes de pre-escolar i cicle inicial.

No és solament, però, la separació física dels tres edificis la que comporta problemes per realitzar una tasca amb condicions adequades, sinó també la manca de serveis i equipaments que afecten el conjunt del col·legi. De tal separació física es deriva a opinió del claustre de mestres «una relació difícil entre els mateixos professors i entre els alumnes, i, és clar, evidentment moltes pèrdues de temps».

Estufes de petroli

D'altra banda, mentre l'antic col·legi de les monges compta amb calefacció, que va ser instal·lada per l'Ajuntament de la vila, els altres dos edificis tenen estufes de petroli com a sistema de calefacció. Aquesta situació fa que «molestin les olors que desprenen les estufes i les aules tarden en escalfar-se, això és clar a l'hivern suposa un problema». També es queixen els mestres de

Sant Feliu de Pallerols de la manca d'una sala de professors, «les reunions cal celebrar-les en una de les aules», del terra dels edificis i de la tardança en l'arribada del material escolar que «des de fa temps hem sol·licitat, com és el de pissares per a algunes aules».

A totes aquestes inadequades condicions d'infraestructura cal afegir també que els serveis de l'antic col·legi de les monges es troben situats en uns soterranis que ni tan sols pertanyen a l'edifici, sinó a la parròquia i de l'aspecte exterior que ofereix tal col·legi «la veritat és que donen una mala imatge».

En conjunt tota aquesta situació no deixa que «es pugui realitzar una tasca tal com cal i tal com s'efectua en la majoria de les escoles de la comarca», segons expliquen els cinc mestres de la població, els quals afegeixen que «les escoles de Sant Feliu són actualment les que es troben en pitjors condicions de la Garrotxa».

La solució als problemes esmentats passaria pel remodelatge de l'edifici que acull als alumnes de la segona etapa d'Educació General Bàsica, cosa que «es preveu llunyana».

Per la seva banda l'Ajuntament de la vila, «que en tot moment ens ha posat a l'abast tot allò que li hem sol·licitat», ha manifestat al DIARI DE GIRONA-Los Sitios que a hores d'ara el problema de les escoles «és el de més prioritat pel que fa a la seva solució». El gener de l'any passat va ser redactat un avantprojecte per al remodelatge i ampliació del col·legi, que afectà l'edifici esmentat anteriorment. Aquest avantprojecte va ser subvencionat pels Serveis Territorials d'Ensenyament de la Generalitat de Girona i contemplava un pressupost de deu milions i mig de pessetes.

Les obres que es durien a terme consistirien en el remodelatge de l'edifici i en la seva ampliació, així com també en la millora dels exteriors i en la instal·lació de nous equipaments i serveis.

Ensenyament reconeix que és la seva assignatura pendent

FRANCESC RUBIÓ

Els serveis territorials reconeixen l'escola de Sant Feliu de Pallerols com l'assignatura pendent del departament. Segons que han manifestat Josep M^a Farrés, cap dels serveis, al DIARI DE GIRONA, se'n té ple coneixement de la necessitat que hi ha, a l'hora que s'està negociant des del Departament d'Ensenyament poder trobar una sortida a la problemàtica personal coneguda durant una colla d'anys pel mateix Josep M^a Farrés. «Vaig ser mestre de l'escola de Sant Feliu durant cinc anys i he viscut molt a prop aquestes necessitats, penso que el departament mai l'ha oblidat, contràriament està a l'espera de poder-lo incloure en els pressupostos tan bon punt sigui possible». Segons el cap dels serveis territorials, el fet que l'alumnat de Sant Feliu s'hagi de repartir en tres edificis diferents tampoc no ha de suposar massa inconvenient. «El fet greu em sembla que és que els alumnes que es troben a les escoles s'hagin de traslladar a l'antic col·legi de les monges». Quant al sistema de calefacció diu Josep M^a Farrés que

actualment hi ha d'altres centres que en pateixen mancances més greus «En aquest aspecte podem dir que part de l'alumnat no pateix les conseqüències de la climatologia de l'hivern, donat que pot ser encara hi ha d'altres escoles que en tenen més necessitat».

Davant les sol·licituds constants que hi ha hagut del professorat com també des de l'Ajuntament en els serveis territorials es reconeix que «l'escola de Sant Feliu de Pallerols és la taca negra que ens queda per resoldre i que no assegurant una data fixa puc dir que es té en compte per solucionar-ho ben aviat».

El centre de recursos pedagògics coneix i es preocupa pel problema

El nou responsable del centre de recursos pedagògics de la Garrotxa, Joan Corominola, fins ara havia estat mestre també de l'escola Rocalba de Sant Feliu de Pallerols on en deixar-la també ha manifestat la seva preocupació «ara per ara és greu que un grup de nens cada dia hagi de travessar el poble per traslladar-se al menja-

dor. Però potser considero prioritari poder garantir la calefacció als tres edificis, dels quals en aquests moments només un la té instal·lada». Les repercussions per al nen poder ser també un fet preocupant en el sistema pedagògic. «D'entrada a una escola muntada tal i com està la de Sant Feliu, amb una estructura deficient, no ajuda a motivar el nen a anar a l'escola, però per altra banda sí que el factor de patir fred o no estar en condicions influeix més directament en els resultats d'educació de l'alumne».

Segons Joan Corominola tant l'Ajuntament com Generalitat varen perdre l'ocasió de dotar el poble d'una nova escola. «Tinc entès que fa temps si la Generalitat i l'Ajuntament s'haguessin posat d'acord amb aquest tema, Sant Feliu tindria una escola nova, la ubicació no concertada fou el motiu que no va lligar els criteris en un moment en què hi havia pressupost».

La solució passa per una escola nova a Sant Feliu «no es pot creure que amb petits retocs es pot anar tirant, penso que l'única solució que hi ha a l'escola».



Josep M^a Farrés

Rocalba és un edifici nou o una restauració seriosa de l'actual escola».

Tríptic informatiu de l'Ajuntament de Campdevànol per al cobrament de l'aigua

Campdevànol.— El Consistori de Campdevànol ha adreçat als seus vilatans un butlletí o tríptic en el qual s'especifica i s'explica de forma àmplia el sistema de cobrament del rebut de l'aigua, informa Ricard Resplandí. Aquest opuscle intenta aclarir, sobretot, la qüestió del cànon de sanejament, així mateix fa referència al fet que l'any 1984 el metre cúbic d'aigua es pagava a 3'80 pessetes; l'any 1985 a 8'09 pessetes/metre cúbic; i es fa saber al contribuent que, seguint les instruccions de la Generalitat-Junta de Sanejament, el cànon per enguany és de 14'85 pessetes/metre cúbic.

Tanmateix, aquest tríptic dona a conèixer que el Departament de Comerç de la Generalitat ha denegat que el cànon de sanejament fos de 13 pessetes per metre cúbic, aprovat per contra a l'Ajuntament de Ripoll, que consumeix la mateixa aigua, donat que les instal·lacions són compartides, un cànon de 24'10 pessetes/metre cúbic. D'altra banda, ja l'any 1985 l'Ajuntament de Campdevànol va fer gestions amb una empresa privada per veure quin podia ser el preu que realment s'hauria d'aplicar, aquest preu va sortir a 18 pessetes el metre cúbic. L'estudi fet pels tècnics municipals sobre el cost de l'aigua era a l'entorn de les 20 pessetes. Per últim, els tríptics expliquen també que es posa el preu de rebut de clavegueres a 3 pessetes el metre cúbic de l'aigua realment consumida i que el procediment de cobrament anirà lligat amb el de l'aigua i igual com aquest es cobrarà de forma semestral.

Horari de la zona de vianants del carrer València de Camprodon

Camprodon.— El Consistori de Camprodon va aprovar, en la darrera sessió plenària, el nou horari de la que serà la nova zona de vianants d'interès turístic, declarada darrerament a tota l'extensió del carrer més cèntric de la vila, el carrer València. Horaris que s'iniciaran demà, disabte, a partir de les cinc de la tarda i fins a les vuit del vespre. Els diumenges i festius, de les onze del matí a les dues de la tarda i de les cinc a les vuit del vespre. Aquesta nova iniciativa pot servir, segons l'alcalde, Domingo Pairó, per «donar molta més importància al carrer València de cares al turisme. Amb aquesta mesura s'intenta facilitar que el turisme pugui gaudir molt més de les nostres tradicions i els nostres costums, ja que, al marge de ser empresarials, són fonamentalment dedicades, en la seva major part, al turisme que es troba principalment en aquest sector de la vila».

D'altra banda, el plenari va aprovar per unanimitat la sol·licitud d'un crèdit bancari destinat al retorn dels diners que, en el seu moment, aquest Ajuntament va cobrar de més amb motiu de la contribució urbana. Aquesta quantitat, que oscil·la entre els dos i els tres milions de pessetes, es va començar a fer efectiva a partir de principi del mes de juliol.

Es preveu que l'actual pugui funcionar fins l'any 2000

El macrocementiri al sector olotí de les Fonts ha estat desestimat de nou

FRANCESC RUBIÓ

Olot.— El cementiri d'Olot serà ampliat amb urgència segons l'acord de la junta rectora. En la seva reunió d'ahir es va establir una prioritat per a l'enderrocament de la via coneguda de l'Amargura i on en l'actualitat hi ha 350 nínxols per poder passar d'aquí a pocs mesos a quatre-cents cinquanta. El president de la junta, Pere Macias, comenta la urgència per tal d'iniciar el primer pas de restauració del cementiri d'Olot amb la finalitat de garantir el seu ús fins l'any 2000. «Aquesta via de nínxols es troba en un estat ruïnós i se'ns fa molt urgent de poder-la rehabilitar. A partir d'ara caldrà avisar a tots els propietaris que hi tenen familiars enterrats per tal d'informar-los del projecte de renovació i poder formalitzar la construcció dels nous punts d'enterrament». Les previsions finals són les de tirar endavant l'ampliació definitiva per al sector que comunica al peu del volcà Montsacopa amb la part del darrera del cementiri. Aquest projecte es tirarà endavant després d'haver-se construït la via Amargura i la consolidació de tota la teulada del cementiri d'Olot. «Les obres de la restauració global s'han valorat en uns 15 milions i pretenem garantir la utilitat del cementiri fins l'any 2000 sobradament».

La saturació del cementiri ha estat un dels problemes que més ha capficat els ajuntaments anteriors a l'actual amb diferents possibilitats com era la de traslladar el cementiri al sector de les Fonts amb una estructura molt voluminosa que va ser motiu de protesta unànime de tots els veïns de la zona. «Nosaltres hem descartat de sempre aquesta possibilitat que sempre anava contra la línia de mantenir l'equilibri urbanístic amb respecte a l'entorn. La construcció proposada venia a ser un impacte important que es pot resoldre per altres camins».

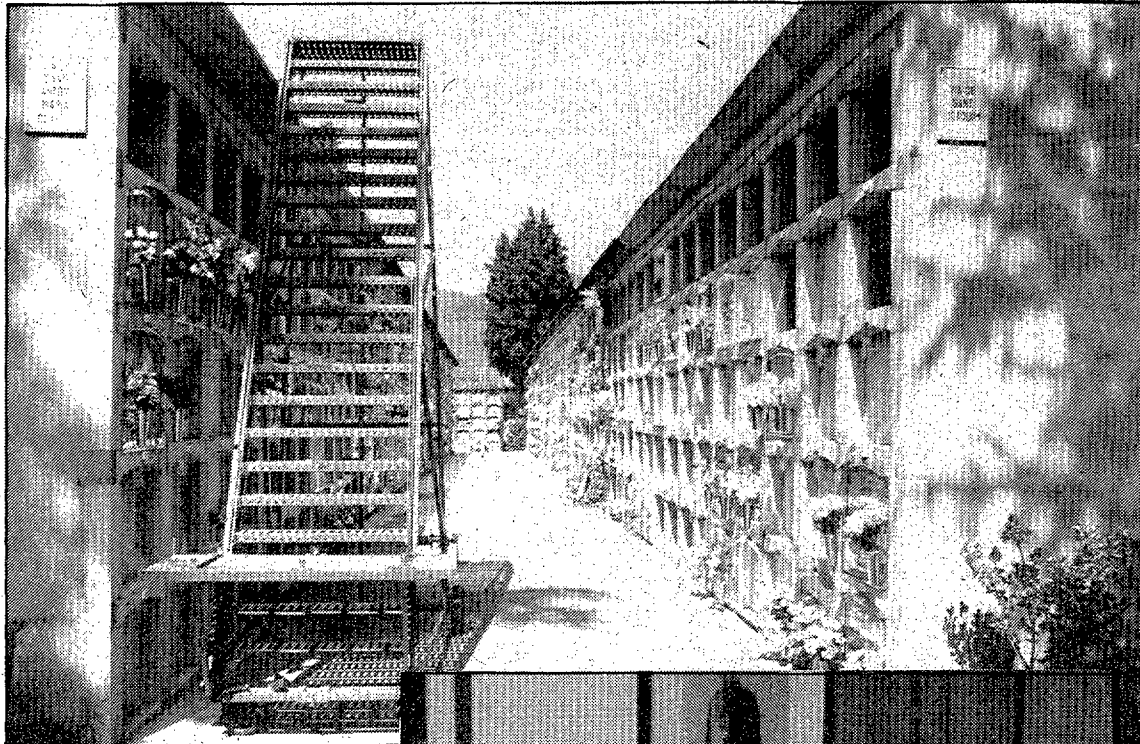

Segons l'alcalde d'Olot, una de les solucions més efectives és l'ampliació aprovada allargant el cementiri cap al Montsacopa, on hi ha algunes graderes anteriorment explotades i ara sense funcionar. «Hem de pensar que el sistema de funerals es va modernitzant i que els enterraments van essent substituïts progressivament per les incineracions. Això evita les grans ampliacions dels cementiris i pot garantir que la gent d'Olot continuï amb l'actual durant molt de temps».

La ciutat d'Olot, però, igual com la resta de la comarca de la Garrotxa, és de les més envellides de Catalunya i fa que la mitjana d'edat sigui força elevada. Segons que s'ha pogut comprovar a les darreres estadístiques en el darrer any, les defuncions han superat els naixements, fet que també suposa una dada a tenir en compte per al funcionament del cementiri.



Pere Macias, alcalde d'Olot, considera que l'actual cementiri de la ciutat pot continuar funcionant fins l'any 2000. (Fotos JULI).

Avui s'inaugura l'arxiu històric comarcal olotí

Olot.— Avui tindrà lloc a la capital de la Garrotxa, amb la presència del conseller de Cultura de la Generalitat, Joaquim Ferrer, la inauguració de l'Arxiu Històric-comarcal d'Olot, que romandrà integrat a la Xarxa d'arxius històrics de la Generalitat.

Aquest arxiu havia estat vinculat en els darrers cinquanta anys a la biblioteca municipal de la qual ara s'independitzarà. Es troba instal·lat a la planta baixa de l'Hospici, on també s'acull el museu comarcal.

Va ser l'any 1983 quan se signà el conveni entre l'Ajuntament olotí i el Departament de Cultura de la Generalitat per a la creació d'aquest arxiu.

Oferirà als seus usuaris un important fons documental de la ciutat. A més a més, s'integrarà a ell l'Arxiu Notarial d'Olot que roman compost per cinc mil protocols de les notaries de diverses poblacions garrotxines, pel Fons Històric de l'Arxiu de l'Hospital Sant Jaume d'Olot i un llarg etcètera més que propiciaràn dur a cap interessants tasques d'investigació.

IV Jornades de convivència per a sords a Olot

Olot.— Els dies onze, dotze i tretze d'aquest mes se celebraran a Olot les IV Jornades de convivència per a sords, que tindran lloc a la casa de colònies «El Rourell» de Joanetes i que han estat organitzades per l'Agrupació de Sords-muts de la Garrotxa, amb la col·laboració de l'Ajuntament olotí, de la Direcció General de Serveis Socials de la Generalitat i de la Mancomunitat de la Garrotxa.

Tals jornades seran patrocinades per la Federació d'Associacions de Sords de Catalunya.

Els actes previstos començaran al migdia del dia onze, i a la tarda tindran lloc una reunió de delegats, concursos i una conferència sobre els volcans.

FIRA SANT LLUC

fira del dibuix
agricultura
ramaderia
indústria
comerç

del 15 al 19 d'octubre

OLOT 87

Promoció televisiva per la Fira de Sant Lluç.

Per primera vegada, la Fira de Sant Lluç '87 d'Olot serà promoguda per mitjans televisius amb un spot a TV3, a més d'una distribució de falques publicitàries a les principals emissores de Catalunya. L'anunci de Sant Lluç per la televisió ha estat realitzat i dirigit pel director de cinema olotí Pep Callis, amb la col·laboració del pintor Danés Jordi i reflecteix el procés de pintura d'una aquarel·la, reflectint una imatge tradicional de la fira. Aquesta és una nova iniciativa de l'apartat de promoció de la fira, que es completa amb una altra novetat com és la d'instal·lar al pavelló firal una estructura importada de França per tal d'ampliar la cubada i de millorar la qualitat de les instal·lacions als terrenys de l'antiga estació, amb l'objectiu final d'aconseguir instal·lacions fixes per l'any vinent. En el decurs de l'acte fet a l'Ajuntament, es va lliurar també el premi al guanyador del cartell anunciador, Manel Caro, alumne de l'Escola de Belles Arts, que ha estat guanyador per segon any consecutiu. L'alcalde d'Olot, Pere Macias, ha manifestat, al·ludint a les crítiques fetes per antics membres de la comissió de les festes sobre la programació d'enguany, que «cap grup de persones no es pot fer patrimoni seu les Festes del Tura». (Foto JULI).



Cipsaia Restaurant

ALTA CUINA

C/. Gral. Fornàs, 2
Tels. 21 56 62 / 20 30 38

GIRONA

Tres projectes catalans rebran subvencions de la Comunitat Europea

Barcelona.— Tres projectes en els quals participen empreses catalanes van ser aprovats ahir per la comissió de les Comunitats Europees per rebre subvencions dintre del programa tecnològic Brité.

Segons Anna Birules, directora general del Centre d'investigació i desenvolupament industrial (Cidem), organisme autònom dependent de la Generalitat, hi ha un quart projecte amb moltes possibilitats d'ésser aprovat i tot dependrà dels diners que tingui la comissió pel programa Brité.

El programa Brité pretén la investigació per a l'aplicació de les innovacions tecnològiques als sectors industrials tradicionals.

Deu dels 471 projectes (115 d'ells aprovats) que es presentaren a aquest programa compten amb participació catalana. Només un ha estat rebutjat per ser de poc nivell i un altre per no ajustar-se als objectius demanats, la resta han estat aprovats o es consideren interessants.

Dels tres projectes aprovats un tracta de la maleabilitat de metalls i és encapçalat pel Centre internacional de mètodes numèrics, als altres dos participa la Universitat Politècnica de Barcelona amb dues empreses més.

Farà quatre vols setmanals a Río de Janeiro

S'inaugurà la primera línia aèria entre Catalunya i Brasil

Barcelona.— La companyia aèria brasilera Varig inaugura ahir, amb un vol entre Sao Paulo, Río de Janeiro i Barcelona, la primera línia que enllaça la ciutat comtal amb Brasil.

Amb aquest vol, que arriba a l'aeroport de El Prat, a les quatre de la tarda, viatjaren el president de Varig, Helio Smidt, i el ministre de Comunicacions de Brasil, Antonio Carlos Magalhaes.

Altres personalitats de la nació sud-americana eren l'esposa del president de la Cambra de Diputats, Ida Guimaraes, i el secretari de relacions del Ministeri d'Assumptes Exteriors, Paulo Tarso Fletxa de Lima.

Els passatgers foren rebuts pel conseller de turisme de la Generalitat, Joaquim Molins, el segon tinent d'alcalde de Barcelona, Francesc Raventós, l'ambaixador de Brasil a Espanya, Joao Carlos Frago, i el director general de la companyia Varig a Espanya, José María Aligue.

El President de la Generalitat, Jordi Pujol, i l'alcalde de Barcelona, Pasqual Maragall, oferiran una recepció al seguici brasiler, que romandrà a Barcelona fins demà.

Connexió amb més països

El vol de Barcelona cap a Río connectarà a aquesta ciutat amb les sortides a Buenos Aires, Santiago de Xile, Montevideo, Assumpció i Lima.

Comptarà amb quatre vols directes que sortiran de l'aeroport de El Prat els dijous, divendres, dissabtes i diumenges a les onze de la nit i arribaran a Río de Janeiro sobre dos quarts de set del



Viatjar al Brasil.

matí.

Aquesta línia fou aprovada el passat mes de maig per la Secretaria d'estat per a l'aviació civil després de quatre anys de negociació i comptarà amb quatre avions DC-10/30 amb capacitat per 214 pasatgers cadascun.

La companyia assenyala que la freqüència dels viatges serà ampliada segons els passatgers que utilitzin la línia i afegí que l'any passat el trànsit de viatgers entre Espanya i Brasil arribà a 130.000 persones de les quals unes 32.000 procedien de Catalunya.

Varig, que compleix seixanta anys i s'establí a Barcelona el 1965, realitza actualment 28 vols entre Río de Janeiro i Europa. El 52 per cent del seu capital pertany als treballadors i la resta cotitza en borsa.

CC.OO s'oposa a aquesta mesura de l'INI

Problemes per privatitzar l'empresa pública MTM

Barcelona.— La privatització de l'empresa pública Maquinista Terrestre y Marítima (MTM), dedicada a la construcció ferroviària i marítima, ha provocat fortes polèmiques entre els sectors sindicals.

El secretari general del sindicat del metall de Barcelona i president del comitè d'empresa, Santiago Barreras, afirmà ahir que Comissions Obreres s'oposarà a aquesta privatització.

Membres de les delegacions de CC.OO de les indústries MTM i Ateinsa (que també vol ser privatitzada) van reunir-se amb els del sindicat CGT francès de l'empresa gal·la Alstom per intercanviar informació sobre la situació del sector de producció de material ferroviari d'ambdós països.

Aquests representants manifestaren el seu desig per a la conservació del sector dintre de la iniciativa pública i per això rebutgen «tant la reprivatització realitzada per Alstom a França com la de Maquinista a Espanya».

I insisteixen que, segons la seva opinió, «es pretén que prevalguin els interessos financers a curt termini sobre els objectius de defensa de la indústria i dels treballadors».

Pèrdua de llocs de treball

Comissions Obreres denun-

cià la possible pèrdua de 200 llocs de treball si es portés a terme aquesta privatització, a més de denunciar la d'altres 1.400 que s'han produït des de l'any 80 per la «inoperativitat de l'INI».

Santiago Barreras afegí que en el cas d'un sector com el de maquinària ferroviària, «per a Renfe sempre serà més interessant comptar amb una empresa pública de construcció de material a l'hora de la contractació i negociació, abans que tractar amb una multinacional».

Els dos sindicats (CC.OO i la CGT francesa) van deixar clara la seva voluntat de lluitar contra els desitjos de la patronal per reduir els contractes o les plantilles que afecten les empreses de material ferroviari, i en defensa de les condicions laborals dels treballadors, el poder adquisitiu i els drets sindicals.

La situació francesa

Amb ells els sindicalistes francesos han parlat de la seva opinió sobre la situació que travessa aquesta indústria al país veí, dient que creuen que la política del govern Chirac no té en compte els interessos dels treballadors ni dels industrials.

Igualment denunciaren els intents que s'estan realitzant a Espanya per privatitzar les empreses Maquinista Terrestre y Marítima i Ateinsa.



OCELLETS I OCELLOTS

Salvador Oliva, colibrí anglòfil

Banyolí, nascut el 6 de desembre de 1942, passa la infantesa i preadolescència entre els salesians de Sàrria i els de Mataró. L'any 60 l'hauríeu trobat a Barcelona de saltataulells i, un any més tard, de voluntari al servei: allí va ser assistent d'un capellà castrense i hi va conèixer l'ex-president de Pax Romana, Fèlix Martí. Del 63 al 68 es llicencià en hispàniques: s'amagà més d'una vegada en un armari quan entraven els grisos repartint llenya. Malgrat això, coneix bons professors (Valverde, Rubio, Blequa, Riquer, Rico, Comas, Rubert, Ferrater, Salvat...) i fa amics: Comadira, Oller, Sargatal, Español... Amb aquests fa tertúlies literàries a casa de Valverde. Malgrat tot, agafa un electorat que li proporciona Blequa i cap a Nottingham falta gent. Va ser la seva salvació: allí es va casar amb Àngela Buxton i allí va néixer la primera filla. Fou allí on s'irisà d'habituds angleses com a colibrí... No en tornà fins al 72, quan fou acceptat com a professor al Col·legi Universitari de Girona.

D'aleshores ençà el seu treball ha estat ingent. Com a poeta ha estat mestre de poemes —A. Puigvert, J. Roca, M.A. Gardella...— i poeta ell mateix; encara que modestament expliqui que ha fet reflexions morals a partir d'experiències com les d'Auden —a qui ha traduït— o Graves, ha publicat *Marees del desig* (1975), *Se duccims* (1979) i *Terres perdudes* (1981), a més d'una enrevesada *Mètrica catalana* (1979). Com a foteta, ha escrit explícitament, *El somriure del tigre* (1986) i, implícitament, bona part dels poemes *Les flors del Mall*, els que signats per un tal Bau de l'Aire es presentaren al premi Carles Riba de 1980 (vegeu un article de Faulí a *La Vanguardia*, 20-II-81), eren un pamflet bestial contra els poetes del grup de *Libres del Mall* des del seu grup de *Quaderns Crema*. (Vam armar molta forolla tot i la seva circulació clandestina —encara que no reeixí una resurrecció; agumentada, del pamflet, el 84). Vegi's un exemple contra Bru de Sala: *To pànda kàpen hú naiàl trakúixa/ avà sandès mapel kamí delori nàl/ senvéla fàv atót assola, Esbrú ta./ Dunallí gada fétam pokatrà sa,/ unabar jàula lavàn llerdossar/i el témslia fétun tèl: lafàv esbrú ta...*

Però, a més de poeta i foteta, aquest colibrí anglòfil que us pot convidar al te de les five o'clock a casa seva és lingüista i professor. Amb la seva muller han dut a terme el diccionari anglès-català de la GEC. Quasi res... Tanmateix, l'obra que mereixerà el reconeixement de la posteritat pels segles dels segles, amèn, seran les seves traduccions del Shakespeare, arribades al públic en tres lliuraments successius: l'edició del títol respectiu a la *Vicens Vives*, la de Catalunya Ràdio en connexió amb la presentació anglesa de la BBC per TV3 i, finalment, la d'aquesta darrera. els entesos diuen —no es moca pas mitja màniga, doncs— que Oliva és més fidel al text que Sagarra.

FÀFNIR

Augment de la inversió industrial a Catalunya

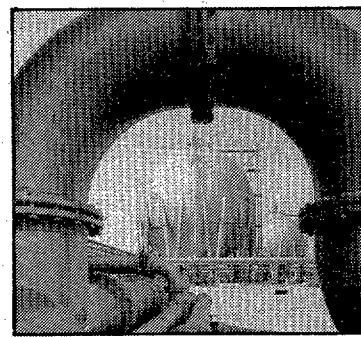

Millora la inversió industrial.

La inversió industrial a Catalunya durant el segon trimestre de 1987 fou de 8.352 milions de pessetes, cosa que representa una pujada d'un quatre per cent respecte al mes anterior.

Aquesta inversió va permetre la creació de 1.265 llocs de treball distribuïts en 32 noves indústries, que suposen 2.111 milions de pessetes, i en 52 ampliacions d'instal·lacions ja existents, amb 6.240 milions invertits, segons informa el

Departament d'Indústria de la Generalitat.

La inversió es concentra principalment als sectors químics, tèxtil i de productes metàl·lics i maquinària, que absorbeixen el 75 per cent del total.

La major inversió es concentra a la comarca del Vallès Occidental, amb 1.395 milions de pessetes, un 16'7 per cent del total, seguida de la comarca de la Selva amb 941 milions i la Ribera de l'Ebre, 868.

SABADOS TARDE, ABIERTO

DESDE SEPTIEMBRE

(Lunes mañana, cerrado)

RADIO GIRBAU - PHILIPS

- Rambla, 37
- Pl. Calvet y Rubalcaba, 12
- C/. Major de Salt, 89

GIRONA Y SALT

TELEX

● El presidente de la CEOE, José María Cuevas, ha sido invitado a formar parte del principal órgano asesor del presidente Reagan en los temas relativos a las reacciones extranjeras que provoca la política de Estados Unidos. El director de este órgano, denominado Consejo Internacional de la Agencia Informativa de los Estados Unidos (Usia), Charles Z. Wick, se ha dirigido por carta al presidente de la CEOE, a quien pide que se incorpore al consejo.

● Una huelga de veinticuatro horas de duración empezó ayer a las seis de la mañana en la empresa Riotinto Minera, al ver que las conversaciones que trabajadores, empresa y autoridades llevaban a cabo en Sevilla no han permitido un acuerdo. Estas conversaciones, que se habían reanudado el pasado martes entre las partes laboral y empresarial de Riotinto Minera y cargos de la Consejería de Trabajo de la Junta de Andalucía, tenían como objetivo la consecución de un acuerdo sobre la reapertura de la línea del cobre. La empresa tiene un total de 1.500 trabajadores.

● El ministro de Asuntos Exteriores, Francisco Fernández Ordóñez, y su colega portugués Joao de Deus Pinheiro, mantendrán hoy en Madrid un encuentro informal, en la primera visita que realiza a España el jefe de la diplomacia lusa.

Mientras, Benegas comenzaba las conversaciones con AP y PC

Coalición Popular, contraria a negociar Navarra con ETA

Madrid.— Coalición Popular presentó ayer en el Congreso una propuesta de declaración institucional de la Cámara en la que se rechaza todo diálogo y negociación con ETA sobre el tema de la anexión de Navarra a Euskadi.

La iniciativa, cuya admisión a trámite habrá de decidir la mesa del Congreso en su reunión prevista para el próximo martes, está firmada por los dos diputados de Unión del Pueblo Navarro, Jesús Aizpún Tuero y Luis Fernando Medrano, y el portavoz de Coalición Popular, Juan Ramon Calero.

La declaración institucional propuesta por Coalición Popular dice textualmente: «El Congreso de los Diputados expresa al Gobierno su criterio de que el tema de Navarra dentro de la organización territorial del Estado es innegociable e incluso indialogable con organizaciones terroristas, ya que está incuestionablemente definido en los textos legales y constitucionales».

Fernando Medrano Blasco indicó que sobre el tema de la anexión de Navarra al País Vasco «no admitimos el diálogo porque pudiera haber el peligro de llegar luego a una negociación».

El diputado de Unión del Pueblo Navarro se refirió a sus «recelos y suspicacias» que se corresponden, dijo, con «la inquietud que ha producido en Navarra que haya rumores, más bien negados, de que ha sido moneda de cambio en el diálogo entre la administración española y

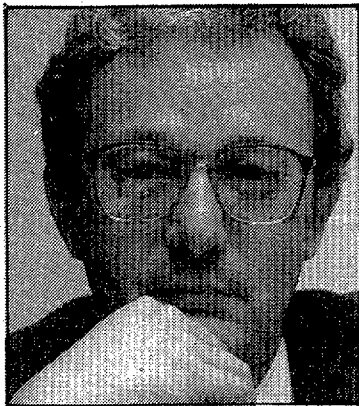

Txiki Benegas.

ción territorial del Estado, con desprecio de la Constitución y de la ley orgánica de Reintegración y Amejoramiento del Régimen Foral de Navarra».

Las consultas de Benegas

Mientras, y siguiendo con el tema de ETA, el secretario de Organización del PSOE, Txiki Benegas, mantuvo ayer sus primeras entrevistas con representantes de AP y del PCE para intentar llegar a un acuerdo contra el terrorismo.

El número tres socialista habló con el secretario general aliancista, Arturo García Tizón, y con el vicesecretario general comunista Enrique Curiel sin que nada haya trascendido a la opinión pública, dado el acuerdo existente entre las fuerzas políticas para mantener en secreto el contenido de la primera fase de contactos.

La dirección del PSOE aprobó recientemente un documento sobre el terrorismo en el que proponía un acuerdo nacional entre las fuerzas políticas para combatir este problema y anunció que mantendría, con este objeto, conversaciones con los partidos parlamentarios.

Los contactos habidos entre representantes del Gobierno y de ETA han sido uno de los temas que han centrado últimamente las iniciativas parlamentarias de los grupos políticos, algunos de los cuales —como PDP, PL e IU— han solicitado la comparecencia en el Congreso del presidente del Gobierno, Felipe González.

TELEX

● El general de brigada de Infantería Javier Calderón Fernández tomó posesión ayer de su cargo de director de la Academia General Militar de Zaragoza. Calderón Fernández sustituye en el puesto al general Jiménez Pérez de Larraya. El general Calderón fue defensor de uno de los militares acusados de la creación de la Unión Militar Democrática. Nombrado para el presente cargo el pasado 4 de agosto, es especialista en temas militares de la Unión Soviética.

● Siete petroleros españoles, con una tripulación media de 32 personas, atraviesan regularmente cada mes las aguas del golfo Pérsico. Estos buques, pertenecientes a diversas compañías navieras españolas, superan en algunos casos las 200.000 toneladas de peso muerto, y sólo uno, el «Santa María», de Petronor —que, al igual que el «Munguía», fue atacado en el golfo Pérsico—, tiene más de 350.000.

● El Gobierno vasco resolvió ayer retirar el concierto que mantenía con el colegio María Goretti, de Durango, al continuar expulsado de este centro escolar un alumno portador de anticuerpos del SIDA. La subvención que recibía el citado colegio ascendía a 30 millones de pesetas y, según el centro escolar, la retirada de esa ayuda supondrá el cierre del mismo.

SISTEMA DE PANELS ELECTRÒNICS
PER A INFORMACIÓ DINÀMICA
EN VIA PÚBLICA AMB PUBLICITAT

SPID
EMPLAÇAMENTS EXCEPCIONALS

SPID
OPORTUNITAT ÚNICA EN PUBLICITAT EXTERIOR

SPID
PUBLICITAT DE QUALITAT I PRESTIGI



Informe-vos a:



DESDE LA CIBELES

La cuestión navarra

JORDI BOSCH

Madrid.— El Grupo Popular presentó ayer en el Congreso de los Diputados una iniciativa parlamentaria solicitando que en el primer pleno de la Cámara se apruebe una declaración institucional apoyando el mantenimiento de la autonomía navarra. En similares términos se ha expresado el presidente en funciones de la comunidad, el socialista Gabriel Urralburu. Aunque todo ello viene enmarcado en la absoluta confusión del asunto diálogo —negociación con ETA, todas estas declaraciones se nos antojan inútiles por obvias. La constitución establece perfectamente el mecanismo por el que los navarros, si así lo quisieran un día, podrían incorporarse a la comunidad autónoma vasca. Según la disposición transitoria cuarta de la carta magna, si en un momento dado el parlamento foral así lo decide lo sometería a referéndum a los ciudadanos de la comunidad. Está claro que para aplicar uno de los puntos de la alternativa KAS sin contar con los navarros, exigiría una modificación de la constitución porque se desprende de esta disposición que en este asunto ni el Gobierno central, ni el Congreso de los Diputados ni ninguna otra institución que no sea el parlamento navarro puede proponer este asunto.

El tema navarro ha sido uno de los episodios más singulares de la transición política. Como es sabido, los nacionalistas vascos consideran que Euskadi está compuesto no sólo por Guipúzcoa, Vizcaya y Álava, sino que también incluyen a Navarra y a las provincias del país vasco-francés. El partido socialista fue durante los primeros compases de la transición favorable a la integración de Navarra en Euskadi hasta el punto que el PSOE navarro formaba parte de la organización socialista del País Vasco y que sus diputados se integraban en el antiguo grupo socialista vasco en el Congreso, cuando éstos, al igual que los catalanes, contaban con grupo parlamentario propio.

El 24 por ciento de los navarros votaron en las elecciones autonómicas por partidos nacionalistas vascos, especialmente Herri Batasuna, Euskadiko Ezquerria y Eusko Alkartasuna. Eso quiere decir que el 24 si lo son, al menos extrapolando los resultados. Es una distancia considerable pero sin duda en el futuro podría cambiar. De la misma forma que hay una reivindicación vasca muy fuerte, hay también un navarrismo muy acentuado. Como se recordará, el propio PNV apostó tan fuerte que situó como primer lendakari a un navarro, a Carlos Garaikoetxea, actual líder de EA. Por cierto, veremos qué pasa con ese punto del pacto de coalición en el País Vasco entre el PSOE y por AP en el que los socialistas dan vía libre a la posible «cooperación» entre los gobiernos vasco y navarro, a la que estos últimos se oponen.

EE.UU. no destruirá las cabezas de los Pershing-1A alemanes

Washington.— La Administración Reagan está dispuesta a retirar, pero no necesariamente a destruir las cabezas nucleares de los misiles alemanes Pershing-1A cuando éstos sean desmantelados, según un alto funcionario norteamericano. «Nuestra posición es que hagamos lo que queramos con las cabezas» una vez retiradas, dijo al «Washington Times» Max Kampelman, jefe de la delegación norteamericana en las negociaciones de desarme con la URSS en Ginebra.

Los materiales nucleares y otros elementos de las cabezas, que están bajo control estadounidense, podrían «emplearse para otra cosa», agregó.

Al mismo tiempo, reiteró la negativa norteamericana de incluir las cabezas de los Pershing-1A en el tratado que está negociando con Moscú para la eliminación global de los misiles nucleares de medio y corto alcance de las dos superpotencias.

Se espera que el secretario de Estado, George Shultz, y el ministro soviético de Exteriores, Eduard Shevardnadze, solucionen los últimos detalles en sus conversaciones que celebrarán aquí del 15 al 17 de septiembre.

El combate más duro se libró el miércoles

Filipinas: 19 muertos en combates ejército-guerrilla



Cory Aquino continúa gobernando un país «movido».

Manila.— Al menos 19 personas murieron ayer en los combates que libran fuerzas gubernamentales filipinas contra guerrilleros comunistas del Nuevo Ejército del Pueblo (NEP), en la provincia de Cagayán, 350 kilómetros al noreste de Manila.

Fuentes militares de la zona — según la agencia oficial filipina de noticias, PNA— informaron que el ejército sufrió seis bajas mortales, mientras diez guerrilleros y tres civiles, víctimas del fuego cruzado, resultaron muertos en dos ataques perpetrados por rebeldes del NEP contra localidades de la citada provincia.

El combate más duro, según el capitán Domino Mendoza, de los servicios secretos militares filipinos, se libró en la madrugada del miércoles, cuando unos 60 guerrilleros atacaron el cuartel de la policía, sito en la localidad de Gonzaga.

Desde el fallido intento golpista en Filipinas, el pasado 28 de agosto, es la segunda vez que los insurrectos han atacado este cuartel.

El Frente Nacional Democrático, brazo político del Partido Comunista filipino, anunció el sábado pasado un recrudecimiento de las hostilidades contra las tropas gubernamentales en todo el país.

El mayor Pierre Buyoya tomó el poder

Golpe en Burundi mientras su presidente está en Canadá

Bruselas.— El mayor Pierre Buyoya tomó ayer el poder en Burundi, tras un golpe militar, según confirmaron fuentes del Ministerio de Asuntos Exteriores de Bélgica. Las fuentes dijeron que el Gobierno belga tuvo conocimiento del golpe por un mensaje que envió su embajador en ese país centroafricano.

Los golpistas, al mando del mayor Buyoya, relevaron de su cargo al presidente de Burundi, coronel Jean Baptiste Bagaza, tras establecer el llamado Comité Militar para la Liberación Nacional.

Por otra parte, en un mensaje emitido por Radio Burundi y captado por la BBC, se dijo que el presidente Bagaza ha sido relevado de sus obligaciones como jefe del estado, del partido y del ejército.

El anuncio de la destitución de Bagaza, que llegó al poder mediante un golpe militar en 1976, acabando así con el Gobierno de Michelle Micombero, se hizo en nombre del Alto Estado Mayor del Ejército de Burundi.

El comunicado señalaba que las fronteras y los aeropuertos del país centroafricano se encuentran cerradas y pedía a la población que mantuviera «la calma y la seguridad».

El comandante Buyoya es miembro del Comité Central de la Unión para el Progreso Nacional (UPRONA), partido único en el poder, y estudió en

academias militares de Alemania Federal y Bélgica. Ocupaba el cargo de oficial de Estado Mayor del Ejército de su país.

Depuesto mientras estaba en Canadá

El presidente de Burundi, el coronel Jean-Baptiste Bagaza, que se encontraba en la cumbre francófona que se celebra en Quebec, llegó ayer noche a París, tras conocer el golpe militar que tuvo lugar en su país, según informaciones difundidas por diversos medios de comunicación parisienses.

Por otro lado, el Ministerio francés de la Cooperación anuló «como medida de prudencia» la salida hacia Burundi de 15 cooperantes franceses y sus familias, prevista para la pasada noche.

Bagaza se hizo con el poder en Burundi tras llevar a cabo otro golpe de Estado en noviembre de 1976.

Bagaza, que cumplió el pasado sábado 41 años de edad, estaba recibiendo ayuda técnica y financiera de la Unión Soviética y China, e intentaba mantener relaciones con Libia. Burundi es uno de los países más pobres, según índices bancarios mundiales, con una renta per cápita anual inferior a 300 dólares. Es el segundo país del centro de África más poblado, con 4.421.000 habitantes que hablan francés y kurundi, y está dividido en 8 provincias.

JUZGADO DE 1ª INSTANCIA E INSTRUCCIÓN Nº 2 DE GIRONA EDICTO

DON JOSÉ ISIDRO REY HUIDOBRO, MAGISTRADO JUEZ DEL JUZGADO DE PRIMERA INSTANCIA NÚMERO DOS DE GIRONA

HAGO SABER: Que en este Juzgado, al número 0198/84 se siguen autos de Ejecutivo-Letras de cambio, promovidos por SINDICATURA DE LA QUIEBRA DEL BANCO DE LOS PIRINEOS, S.A. que tiene concedido el beneficio de justicia gratuita, contra LUIS RIQUELME BERNAT en los que en resolución de ésta fecha se ha acordado sacar a la venta en primera y pública subasta, por término de veinte días y precio de su valoración, para cuyo acto se ha señalado en la Sala Audiencia de este Juzgado, el día uno de diciembre a las once horas los bienes embargados a LUIS RIQUELME BERNAT. Y para el caso de resultar desierta la primera subasta, se ha señalado para que tenga lugar la segunda subasta, en el mismo lugar y condiciones que la anterior, excepto que será con rebaja del veinticinco por ciento del tipo de primera, el día doce de enero del año entrante a las nueve treinta horas. Y para el caso de no rematarse los bienes en las anteriores subastas, se celebrará tercera subasta de los referidos bienes, en el mismo lugar y condiciones que la anterior, excepto que será sin sujeción a tipo, la que tendrá lugar el día veintidos de febrero a las diez horas; celebrándose las mismas, con arreglo a las siguientes condiciones:

Que para tomar parte en las subastas, deberán los licitadores previamente depositar en la mesa del Juzgado, o acreditar haberlo efectuado con anterioridad en establecimiento destinado al efecto, una suma igual al menos al veinte por ciento de la respectiva valoración de los bienes; que no se admitirán posturas que no cubran las dos terceras partes de los tipos de licitación; que podrán hacerse posturas por escrito, en pliego cerrado, desde el anuncio de la subasta hasta su celebración, depositando en la mesa del Juzgado, junto con aquel, como mínimo, una cantidad igual al veinte por ciento del remate; que el mismo podrá cederse a tercero, previa o simultáneamente a la consignación del precio; que a instancia del actor podrán reservarse los depósitos de aquellos postores que hayan cubierto el tipo de subasta y lo admitan, a efectos de que si el primer adjudicatario no cumpliera sus obligaciones, pueda aprobarse el remate a favor de los que le sigan, por el orden de sus respectivas posturas; que los títulos de propiedad, suplidos con certificación registral, se hallan en Secretaría a su disposición, debiendo conformarse con ellos los licitadores, que no tendrán derecho a exigir otros; y que las cargas anteriores y preferentes, si las hubiere, al crédito del actor, continuarán subsistentes, sin destinarse a su extinción el precio del remate, entendiéndose que el rematante las acepta y queda subrogado en la responsabilidad de las mismas.

LOS BIENES OBJETO DE SUBASTA SON LOS SIGUIENTES:

URBANA. Número cinco, vivienda en el piso segundo de la casa número 18 de la travesía de la Cruz, de Girona, de 106 metros cuadrados, Linda al Norte con casa número 16 de la misma calle; al Sur, con casa número veinte; al Este con dicha calle travesía de la Cruz y al Oeste con el techo de la planta baja. Forma parte inseparable con cuarto trastero sito en la planta baja debajo de las escaleras de entrada. INSCRITA al Tomo 1.697, Libro 156, folio 150, finca número 8.224. VALORADA EN CINCO MILLONES TRESCIENTAS DIECIOCHO MIL SEISCIENTAS CINCUENTA Y SEIS PESETAS.

Girona, treinta y uno de julio de mil novecientos ochenta y siete.

EL JUEZ DE 1ª INSTANCIA
EL SECRETARIO

La nave no ha sufrido daños de importancia

Un herido leve en el «Jolly Rubino» tras el ataque en el golfo Pérsico

Génova.— Ninguno de los tripulantes de la nave italiana «Jolly Rubino» resultó herido de gravedad como consecuencia del ataque que sufrió el miércoles mientras navegaba en aguas del golfo Pérsico, informaron hoy fuentes de la sociedad armadora, con sede en Génova (Italia).

El capitán del barco se comunicó ayer por radio con los armadores del buque, a quienes anunció que no había heridos de gravedad a bordo, que la nave no había sufrido daños de importancia y que sólo el comandante padece una leve torcedura.

«Estábamos navegando por el golfo Pérsico —dijo el capitán—, en los alrededores de la isla Marandi, cuando se nos acercó una lancha rápida, presumiblemente iraní, con cuatro personas a bordo, que nos dispararon unas seis veces con un bazoca».

Anunció que recibieron tres impactos en la parte central del buque, que dañaron levemente la estructura exterior, pero desmintió que los proyectiles hubieran provocado un incendio.

El barco, con sus 22 tripulantes, se dirige ahora hacia Dubai (Emiratos Árabes Unidos) para poder desembarcar al comandante que resultó herido.

Irán está fabricando minas antibuque

Irán está fabricando minas antibuque en una factoría cercana a Teherán y posee cerca de mil uni-

dades, afirmó la cadena de televisión ABC, que citó fuentes del servicio de información norteamericano.

Al parecer, los iraníes fabrican estas minas de montaje manual desde hace meses y son de un diseño que se remonta a la primera Guerra Mundial, que se activan bajo contacto.

Las fuentes agregaron que Irán está negociando en la actualidad con Yugoslavia para conseguir una alta tecnología en este terreno.

Las minas, según ABC, no tienen números de registro, no cuentan con sistemas para evitar detonaciones por accidente y se estima que su vida en el mar es reducida por las filtraciones de agua que producen su diseño y montaje defectuosos.

Las fuentes del servicio de espionaje dijeron que aunque en las últimas semanas no han aparecido minas en el Golfo Pérsico, «es una amenaza que surgirá en cualquier momento».

Estados Unidos cuenta actualmente en la zona con ocho helicópteros dragaminas y seis pequeños buques preparados para la limpieza de minas, además de otros tres viejos dragaminas de la guerra de Corea que se encaminan hacia el área.

El Pentágono, según la cadena ABC, ordenó que otros tres buques más partan el próximo viernes hacia el golfo Pérsico.

TELEX

● El juicio contra el joven Mathias Rust, de 19 años, adquiere progresivamente tintes políticos e ideológicos, en un aparente intento del abogado defensor y la familia del acusado de lograr una sentencia condenatoria mínima. El presidente de Estados Unidos, Ronald Reagan, el máximo dirigente soviético, Mijail Gorbachov, conceptos como la paz, el desarme y la distensión, desfilaron ya por el proceso que se sigue contra el joven germano occidental por el aterrizaje que realizó en la Plaza Roja de Moscú el pasado 28 de mayo.

● Brasil mantendrá la moratoria de su deuda exterior con la banca privada internacional hasta que se firmen acuerdos «realistas» con los acreedores, declaró el ministro de Hacienda de este país, Luis Carlos Bresser Pereira.

● Francisco Múgica Pongun, de 31 años y natural de Beasaín (Guipúzcoa), y Elena Martínez Beades, natural de Pamplona, de 40 años, fueron entregados hoy a las autoridades españolas por la policía francesa. Múgica Pongun y Martínez Beades hacen los números 85 y 86 de los vascos españoles entregados por la policía francesa a sus colegas españoles desde julio de 1986 por el procedimiento llamado «de urgencia absoluta».

CRÓNICA DE LAS EXPOSICIONES

COMENTARI

Sant Feliu de Guíxols

A Sant Feliu de Guíxols l'art hi és permanent no sols per l'ofrena de paratges, espais i temes que constantment plasmen els artistes vinguts d'arreu cercant inspiració i motius, sinó també per la continuïtat d'exposicions, mostres i manifestacions artístiques de tota mena.

Diumenge vinent dia 6 tindrà lloc la V Fira del dibuix a la rambla Vidal, on ja el darrer any van acudir-hi 90 artistes per mostrar les seves obres, que foren agradablement acollides.

Però aquesta serà una fira diferent, ja que el mateix dia es farà la presentació de «L'auca de Sant Feliu» de Guíxols, feta pel gran artista ganxo Narcís Masferrer que ha popularitzat el pseudònim de «Narmas».

El dibuixant Cesc i el pintor Soler Jové han fet els cartells d'aquesta fira l'atractiu del qual, a part les obres presentades, és el fet que amb ella començaran una sèrie d'actes que es desenvoluparan al llarg de tot un any, per tal de commemorar el 55 aniversari de la 1ª Fira de dibuix, que tingué lloc a Barcelona i que va inaugurar el llavors President de la Generalitat Francesc Macià.

Entre els projectes per aquest any commemoratiu hi ha una exposició de dibuixos d'artistes catalans de tots els temps, amb Nonell, Gimeno, Serra, Meifren, Cases i un llarg etc.

Un concurs de dibuix jove, amb tema de Sant Feliu de Guíxols i els seus voltants, com a detall de reconeixement i recuperació de l'essència de la primera fira que va ésser exclusivament de dibuix. Cal recordar que algun participant a aquella mostra pionera encara està entre nosaltres, entre ells en Josep Amat, tan vinculat a la vila.

Hi haurà també diferents exposicions, conferències, col·loquis i altres actes, ja que hi han estat convidades totes les entitats que varen participar a la primera fira, el cartell de la qual es guarda i també serà presentat. Col·laboren a aquests actes la Generalitat de Catalunya, la Diputació de Girona, l'Ajuntament de Sant Feliu de Guíxols i d'altres, tots sota l'organització i patrocini del «Casino el Guixolenc», el vocal de cultura del qual és l'artista Joan Soler Tobella. Sant Feliu de Guíxols, permanent en les inquietuds de l'art, serà marc i essència d'un seguit de manifestacions de gran importància artística i humana.

Fita. «La Rutlla». Sant Feliu de Guíxols

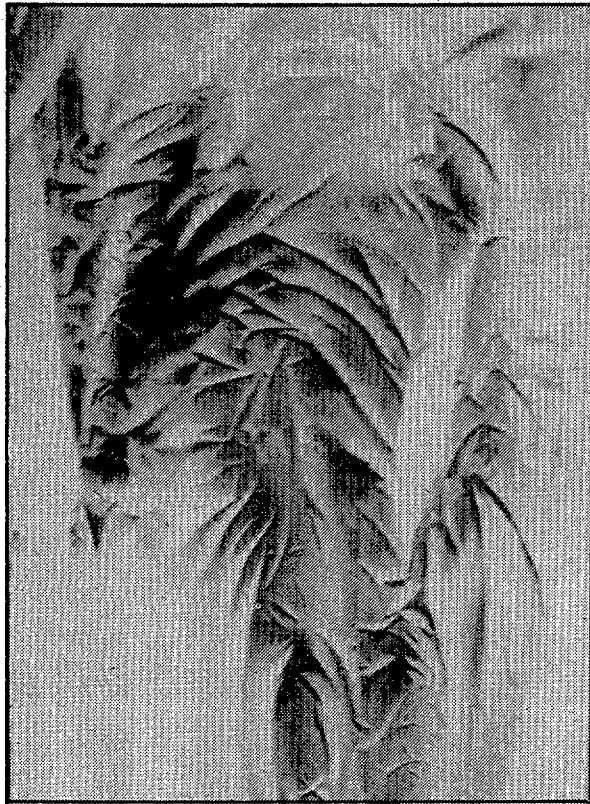

Obra de Fita en «La Rutlla» de Sant Feliu de Guíxols.

La constància de Fita hemos de buscarla en sus propias rupturas, de las cuales acabà de protagonizar una, casi brusca, al pasar de las transparencias de sus texturas-velos con el misterio consiguiendo, de las cuales para esta exposición sólo ha conservado la figura que ilustra el catálogo. Después, cual si las obras hubieran sido pintadas sobre cristal, rompe este para, con los fragmentos más diversos incluso de colores y matices, pasar a hacer un montaje, no como un

poster ordenado, sino a un azar premeditado, eso sí, para conseguir una serie de cuadros abstractos, a los que en algunos superpone, a modo de bricolage, alguna otra materia. Es la abstracción pura del color y en este caso incluso de las formas, por cuanto predominan las rectas sobre las curvas, endureciendo o mitigando, según las apreciaciones personales, el conjunto de la obra de este inquieto artista siempre a la búsqueda de nuevas expresiones.

Marià Climent. «La Caixa». Sant Hilari Sacalm

El artista es hombre de citas. Incluso geográficas, entre las cuales tiene la de Sant Hilari de Sacalm donde acude ahora por novena vez para mostrar sus últimas experiencias dentro el mundo del arte. Tiene citas además con una serie de temáticas, entre el ecologismo-naturaleza, o sus frutos, y esos bodegones de fuerte colorido, frescos. La otra cita es la constancia, no en permanecer sino en evolucionar, siempre con cierto respeto y consiguiendo cui-

dato, habiendo llegado a un hiperrealismo, apoyado más que en el dibujo en sí, en los colores-tonos, en los detalles minuciosos, y en estas superposiciones de efectos visuales, para conseguir unas transparencias que aportan belleza plástica a la obra. Viejo caminante romántico que busca en la naturaleza aquellos detalles, entre la simplicidad y el calor temperamental, que recoge cual coleccionista, para plasmarlos en sus obras.



Marià Climent expone en Sant Hilari Sacalm.

Pel febrer del proper any

«Arco» s'està consolidant com la primera cita internacional d'art modern a l'Estat. Podem dir que s'ha afermat plenament, després de superar no poques dificultats, algunes d'elles, i com és quasi natural, d'ordre interior, però que han estat portades amb molta visió i mà esquerra, de tal manera que han merescut l'aprovació i confiança de les galeries de tot el món, que volen estar presents a aquesta manifestació.

«Arco '88» ha llançat ja la seva crida, donant detalls de la mateixa, tals com que tindrà lloc del 11 al 16 de febrer del proper any, als pavellons n° 10 i 12 d'Ifema, dins el recinte de fires de la «Casa del campo» de Madrid.

Aclareix o recorda, entre altres punts, que «Arco» es una fira internacional d'art contemporani, que és una fira de galeries d'art contemporani, amb una especial dedicació a les darreres expres-

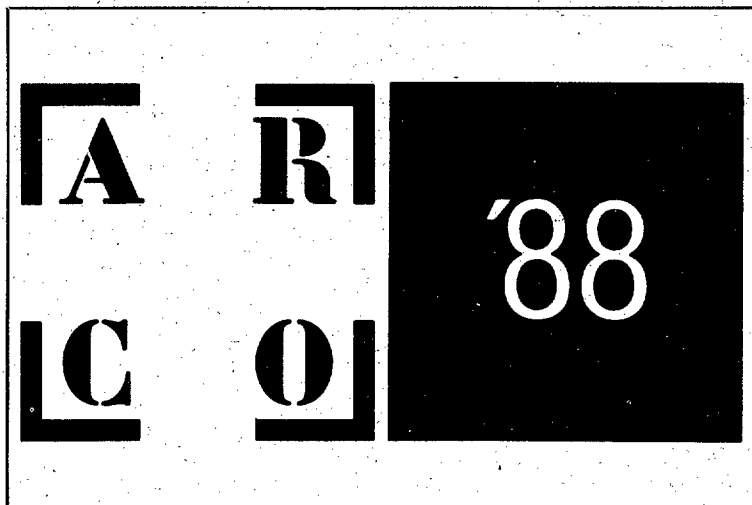

sions de l'art visual.

També que allò que pretén «Arco» és la professionalitat de les galeries i la qualitat de l'obra, estimulant la creativitat i la investiga-

ció de les més variades expressions plàstiques i visuals.

A la darrera edició de «Arco» es varen aprofitar per fer unes reunions entorn al tema «Trobada Eu-

ropa-Amèrica en art contemporani». Es tornarà a repetir aquest any per tal de contribuir a establir un marc de referències entorn al moment actual entre Europa i Amèrica en l'ambient de l'art contemporani. Un pas o un detall molt important.

El grup de treball per aquest apartat de les trobades Europa-Amèrica ha programat cinc aspectes que es debatran: 1. «Art i ensenyament», 2. «Art i economia», 3. «Museística», 4. «Art i indústria de la cultura», i 5. «Tendències artístiques».

Dins de la universalitat de la mostra, per als gironins té, a més, l'atractiu de la presència en ella, d'alguns artistes de les nostres terres i també de galeries. Perquè Girona té un lloc reconegut dins del món de l'art. Aviat sabrem qui seran els nostres ambaixadors a aquesta important fira.

Una secció de M. GIL I BONANCIA



HOTEL LLEVANT
LLAFRANC

MANUEL CUSACHS

Escultura

«El mar, la mar»

Fins al 17 de setembre

FÒRUM

C/ Albareda, 3 i 5
Tel. 21 54 45 i 21 09 91

GALERIA

GIRONA

MARRUGAT

— escultopintures —

Avui, inauguració a les 8 del vespre

Noticari de arte

Miquel Duran. El pintor de les Preses inaugura en la tarde de hoy viernes una exposició en la sala el Carne de Vic.

Darley expone oleos hasta el 15 de los corrientes, en la sala del primer piso del Ayuntamiento de Sant Feliu de Guíxols.

Ana Ginés presenta sus últimas obras hasta el 15 de los corrientes en la sala de exposiciones de la planta baja del Ayuntamiento de Sant Feliu de Guíxols.

J. Jaume Plensa expone en la galería Nota Bene de Cadaqués hasta el próximo 20 de setiembre.

M.A. Feliu inaugura mañana sábado en la galería Celler d'Art de Blanes.

HOROSCOPO



ARIES (Mar. 21 a Abril 20)
El lado negativo de un tema profesional no debería sobreponerse a las ganancias obtenidas.



TAURO (Abril 21 a Mayo 21)
Seguir con una preocupación no le traerá ninguna solución. Confíe en su habilidad de comunicación con los demás.

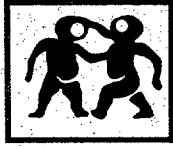

GEMINIS (Mayo 22 a Junio 21)
Vigile ahora su tendencia a la superficialidad sobre todo en el terreno social. Sea más positivo en sus reflexiones.



CANCER (Junio 22 a Julio 23)
El desarrollo de un tema profesional quizás no cumpla con sus expectativas. Por ello no deje de insistir.



LEO (Julio 24 a Agst. 23)
Sus proposiciones serán ahora mejor recibidas. Además, le traerán más beneficio del esperado.



VIRGO (Agst. 24 a Sept. 23)
Encerrándose en sí misma no logrará pensar ninguna solución positiva. Un amigo está dispuesto a ayudarle.

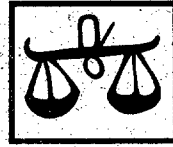

LIBRA (Sept. 24 a Oct. 23)
Sus emociones podrían estar privándole de ver la realidad de su situación. Sea más objetivo.

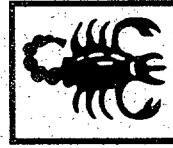

ESCORPIO (Oct. 24 a Nov. 22)
Siga confiando en su intuición, pero a la vez razone antes de actuar. Una preocupación monetaria continuará.



SAGITARIO (Nov. 23 a Dic. 21)
Una discusión podría conseguir aclararle muchas dudas. Su extravagancia no será bien vista.



CAPRICORNIO (Dic. 22 a En. 20)
Trate de ser más optimista en el terreno romántico. Su tendencia negativa no ayudará a nadie.



ACUARIO (Enero 21 a Feb. 19)
Su tiempo será mejor aprovechado si lo dedica a sí misma que en lo social. Hoy no trate de obtener dinero prestado.

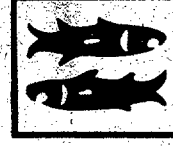

PISCIS (Feb. 20 a Mar. 20)
Una preocupación laboral podría ser causa de disputas en el hogar; no descargue tensiones con su familia.

Si nació usted en esta fecha:

Será un duro trabajador, pero necesitará estar realmente involucrado en una causa para exigirse el mayor de sus esfuerzos. Tanto las ciencias como el arte podrán atraerle. Estando interesado, podrá trabajar horas y horas, logrando una inimitable producción. La enseñanza, las letras y los negocios relacionados con lo artístico podrán ser otros temas de su interés. La música será probablemente su talento oculto. Hoy comparte su cumpleaños: Graig Claiborne, gourmet.

CRUCIGRAMA

C. LLUIS

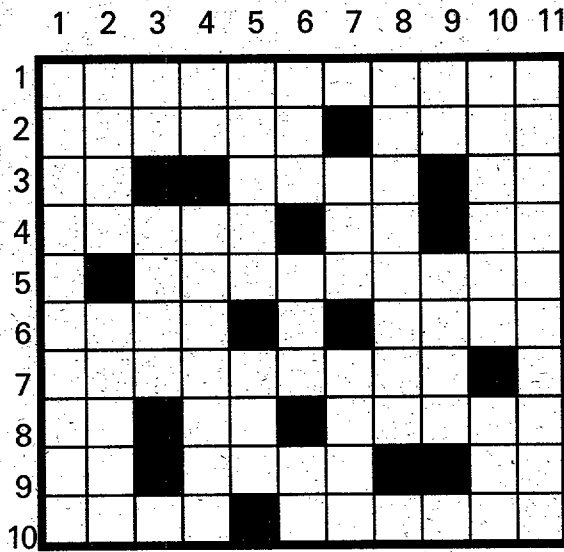

HORIZONTALES 1. Perpetua amarilla.— 2. Trazaré, inventaré. Marcharás.— 3. Preposición, al revés. Demostrativo. Inician el razonamiento.— 4. Solitarios. Cifra romana repetida. Otra cifra romana repetida.— 5. Preposición. Alabaron.— 6. En Asturias y Galicia, el artesón de madera o piedra en que se mete en salmuera la carne del cerdo para conservarla. El uranio. Igualé con el raseo.— 7. Dispondrás, establecerás, ofrecerás, estipularás o prometerás una cosa. Consonante.— 8. Marchar a la inversa. Vocal repetida. Se atrevería.— 9. Artículo. Cantante de rock de nombre Miguel. Media idea.— 10. Nombre de la Montiel. Que daña.

VERTICALES 1. Desazones, pesadumbres.— 2. Invento. El azote de Dios.— 3. Vocal repetida. Trozo de árbol cortado y sin ramas. Consonante.— 4. Repetido madre. Sensación de la emanación de ciertos cuerpos produce en el olfato encima de un altar.— 5. Prendido. Suenan en la gaita.— 6. La de vientre es la hembra paridera de un rebaño o vacada. Juego infantil que consiste en lanzar canicas intentando meterlas en un hoyo hecho en el suelo. Invertida nota musical.— 7. El este. Son de utilidad. La reina de las flores.— 8. Tendrás acceso carnal por la fuerza con una mujer. Consonante que hace daño.— 9. Símbolo químico. Tostar, de abajo arriba. El oeste.— 10. Unos cuantos. Preposición inseparable que significa dos veces.— 11. Parecido al sainete.

SOLUCIONES HORIZONTALES 1. Siempre viva.— 2. Idear.— 3. ne. Esto. RA.— 4. Soles. LL. II.— 5. A. El ogiraron.— 6. Baño. U.— 7. Orrogars.— 8. n. AA. Osaba.— 9. El. Rios. ID.— 10. Sara. Dañoso.
SOLUCIONES VERTICALES 1. Sinisores.— 2. Ideo. Atia.— 3. EE. Leño. R.— 4. MA. Olor. ARA.— 5. Peseo. GAL.— 6. Res. Gu.— 7. E. TLI. Rosa.— 8. Violars. N.— 9. Ir. raa. O.— 10. Varios. Bis.— 11. Asinatado.

MOTS ENCREUATS

C. LLUIS

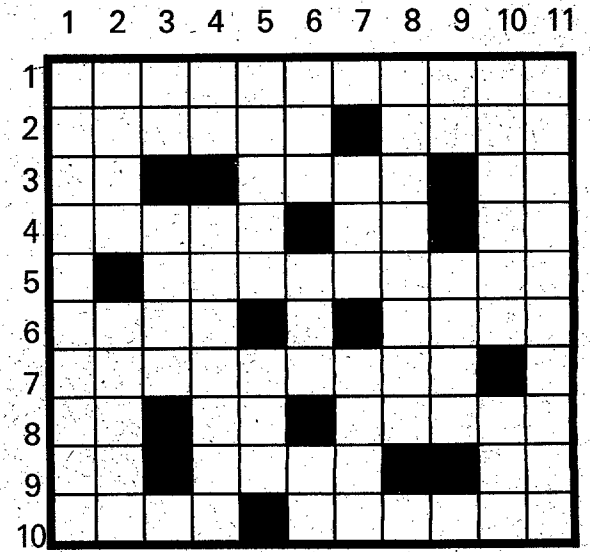

HORIZONTALS 1. Consagració, benedicció, exorcisme, fet pel Papa, per un bisbe, per un sacerdot.— 2. Mancat d'humanitat, cruel. Egua.— 3. El sodi. Consonants correlatives. Al revés, l'iridi.— 4. Capgirat, tresor públic. Vocals. Al revés, gos.— 5. El sud. L'extensió de terra que pot sembrar-se amb un cafís de gra.— 6. Al revés, deu més deu. Cinc romans. Expressió de malcontentament, de ressentiment.— 7. Partanyent a la radícula. L'est.— 8. Invertida, nota musical. Símbol químic. Molt orientat.— 9. Gairebé ric. La casa que hom habita amb els seus. Correlatives.— 10. Agregat de dos o més noms. Cavallers.

VERTICALS 1. Que s'enfila en espiral de dreta a esquerra (mirant des de fora).— 2. Dirigir-se, acudir. Natural.— 3. Consonants correlatives. Que té un sabor com el del vinagre. Mil.— 4. No arriba a ésser rus. Sucre dissolt en aigua, cuit fins a prendre consistència de xarop, de baix a dalt.— 5. Al revés, lliga, clava. Planta hortense molt cultivada.— 6. Masia. Cappirada, Unitat de Vigilància Intensiva. Símbol químic.— 7. Vocal. Occipit. Al revés, tros de terra on se sembra algun llegum.— 8. Nevisquejar. El nitrogen.— 9. Pronom. Al revés, cognom d'un polític ja mort que fou president de la Generalitat en l'exili; fill de Sant Feliu de Guixols. Vocal.— 10. Plau, delita. Cardinal.— 11. Prescindint de l'ensenyament religiós (plural).

SOLUCIONS HORIZONTALS 1. Sagramental.— 2. Inhumà. Egua.— 3. Na. RSTV. II.— 4. iraf. OI. ac.— 5. S. Cansada.— 6. inV.— 7. Radicular. E.— 8. od. Mo. ORIEN.— 9. RI. Lar. ST.— 10. Suma. Genets.
SOLUCIONS VERTICALES 1. Sinisores.— 2. Anar. Nadiu.— 3. GH. Àcid. M.— 4. RU. raxima.— 5. amef. Col.— 6. Mas. IVU. Ag.— 7. E. Tos. iore.— 8. Neviscar. N.— 9. Tu. ahl. E.— 10. Agrada. Est.— 11. Laicaments.

CAPITAN VENCIBLE



AJEDREZ

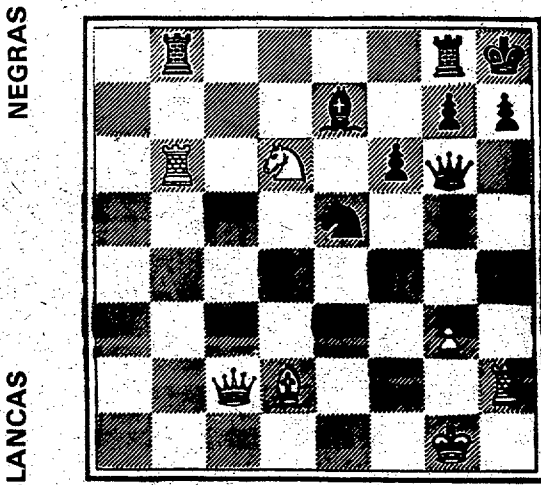

Juegan blancas y dan mate en dos. ¿Cómo?

SOLUCIÓN
1. DxD, cxD
2. c7A mate

SEIS DIFERENCIAS

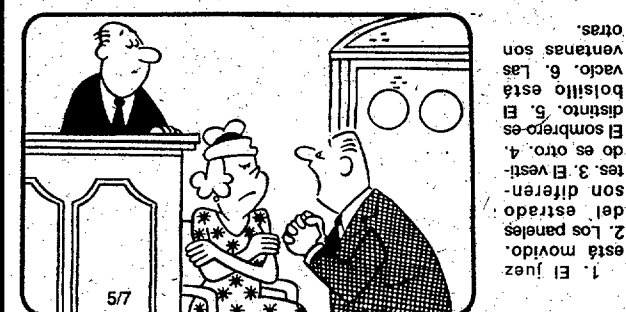
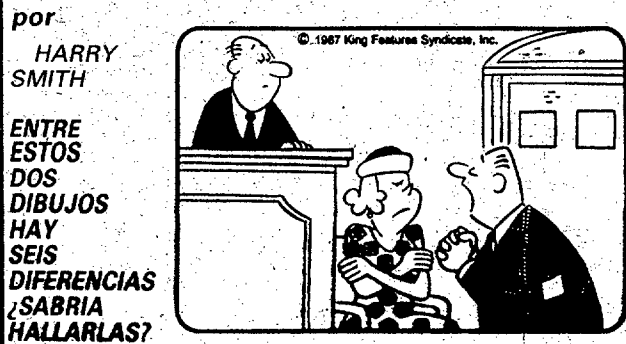

1. El juez está movido.
2. Los padres son diferentes.
3. El vestidito es otro.
4. El sombrero es distinto.
5. El bolsillo está vacío.
6. Las ventanas son otras.

Festa major de Sta. Eugènia



ESTANC **DE** **STA. EUGÈNIA**

Desitgem una bona festa
major a tots els nostres
clients i amics

Tabacs - Premsa - Revistes
Segells - Travesses
Loteria Primitiva

Sta. Eugènia, 125 - Tel. 23 19 70
GIRONA

INSTAL·LACIÓ I REPARACIÓ
DEL FRED ARTIFICIAL
AIRE CONDICONAT



DISTRIBUÏDOR OFICIAL IGNIS
DIVISIÓ FRED

C/. Bassegoda, 28
Tel. 23 84 64

17005-GIRONA

Fotogravats
Fotocroms

TRAMA

c. Atlántida 6
Tels. 23 06 18 i 23 92 49 17005 GIRONA

Actes de la festa

Divendres dia 4, comencen les activitats amb la posta en marxa, a les 6 de la tarda, d'un torneig de bàsquet a la pista del Col·legi Groc del Pont del Dimoni, amb la participació dels juvenils i dels júnors del Valvi i un altre equip. A les 7, les majorettes de Germans Sàbat faran una desfilada per tots els carrers sortint del centre social per acabar el recorregut a la plaça de Santa Eugènia. A continuació, a les 8, David Marca, president de l'Assemblea provincial de la Creu Roja i president de l'Associació d'amics de les flors, farà el pregó de festes inaugural, i tot seguit la cobla Foment de la Sardana ho arrodonarà amb una bona audició de sardanes per a tothom. A les 11 de la nit es clourà la primera diada amb un ball de nit amenitzat pel conjunt Setson i Blas al pati del Col·legi Groc. A la mitja part del ball tindrà lloc l'elecció de la pubilla i de les seves dames d'honor. Podrà ser escollida qualsevol noia de quinze anys per amunt i que sigui del barri o bé del costat mateix (Sant Narcís, Salt, la Rodona...). A partir de l'elecció, elles presidiran tots i cadascun dels actes de la festa.

L'endemà, a les dotze del matí i en el mateix lloc, la mainada podrà gaudir d'una animada sessió de titelles a càrrec del TEI de Sant Marçal. A la plaça, a les 4 de la tarda, seran els més grans del Casal de jubilats. Sant Jordi els qui organitzaran un torneig de petanca. Tots els avis podran ballar i passar-s'ho bé, en acabat, en un concert de música camp que els serà ofert per un jove organista. Paral·lelament, des de 2/4 de 5, els nens participaran en un seguit de jocs infantils davant els terrenys de la Telefònica. A continuació, el gran Globus aerostàtic del Valvi s'alçarà cap al cel des del mateix indret. A les 6 h. continuarà el torneig de bàsquet i a les 9 h. les Veus de Besalú cantaran havaneres a la plaça, amb el cremat típic a la mitja part. A les 11 h. de la nit, ball al Col·legi Groc pel grup els Vampirs.

El darrer dia, diumenge 6, s'iniciarà amb una gran Marxa ciclista popular, oberta a tothom. A les 5 h. de la tarda, la final del torneig de bàsquet a la pista del Col·legi Groc. La cloenda vindrà a les 9 h. amb el ball de tarda-nit, fi de festa, amb la participació musical del Drac Màgic i el Peseta.

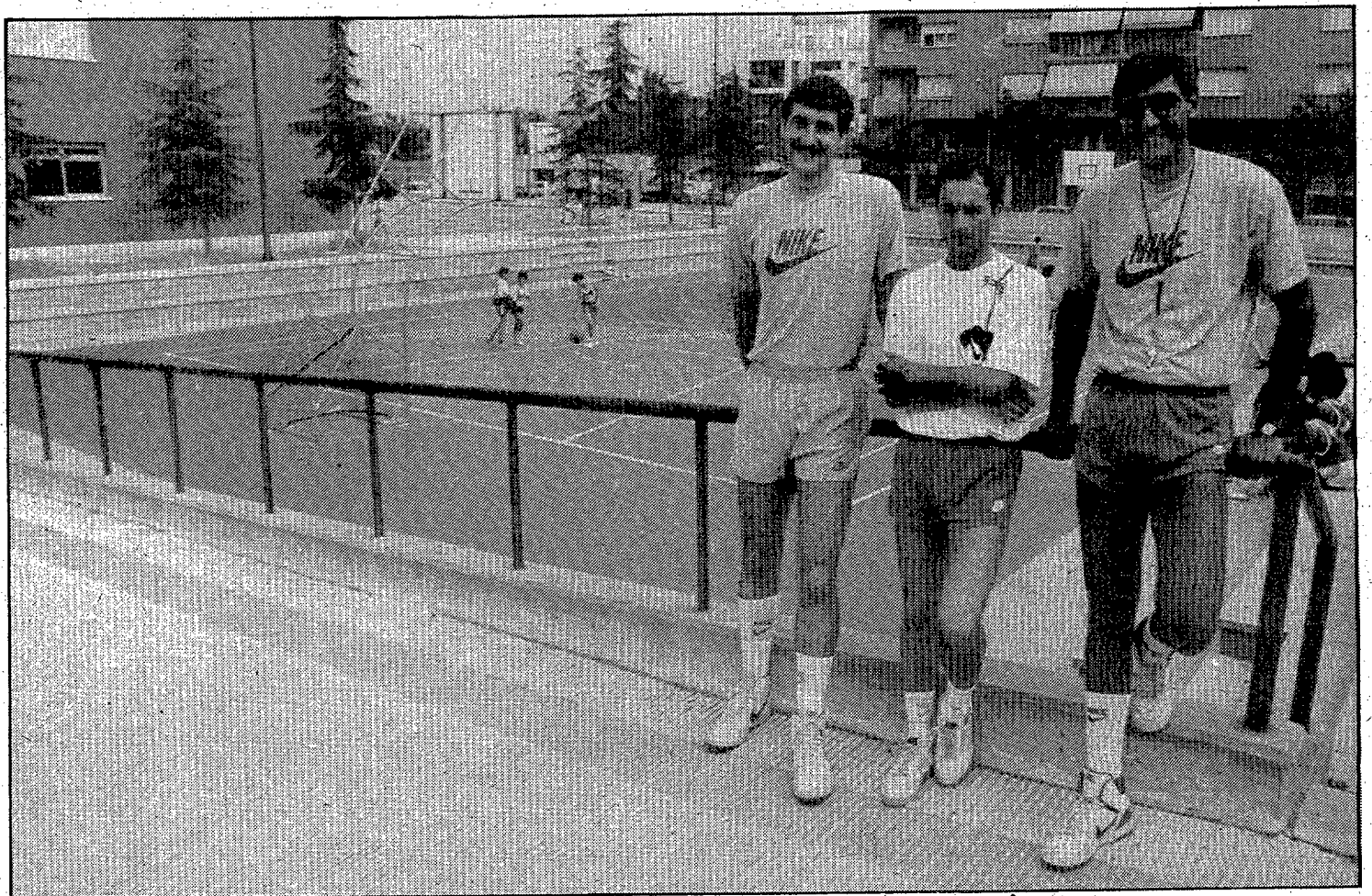

A la pista del col·legi es desenvoluparà un interessant torneig de bàsquet. (Foto D. DUCH).

La festa major de Santa Eugènia, a l'aire lliure

Santa Eugènia és un altre dels barris de Girona que vol evitar la manca de comunicació entre els seus veïns —problema comú a totes les zones que han esdevingut dormitori— amb la celebració d'una festa major ben animada i popular. Crescut a l'entorn del nucli de can Dositeo, una casa edificada el 1571, Santa Eugènia fou fins no fa gaires anys un poble independent que organitzava una senyora festa major. Després de l'annexió a Girona, es va deixar de fer. Ara farà onze anys l'Associació de veïns la va

reprenre i es féu càrrec d'engegar els actes commemoratius. Des d'aleshores —ens comenten els representants de l'associació: Eduard Herrero, president, Salvador Llorente, tresorer, i l'encarregat de la comissió de festes, Diego Cuadros— ha estat sempre pendent de la pluja. Totes les activitats tenen lloc a l'aire lliure i són gratuïtes, exceptuant els tres balls de nit que es cotitzen a un preu prou assequible, 300 pts. Aquests balls de nit han estat tradicionalment la principal font

d'ingressos de la festa; el preu de les entrades i sobretot el bar. Una suspensió, i el pressupost (enguany d'un milió de pts., aproximadament) perillaria ostensiblement; caldria indemnitzar les orquestres i es perdria gairebé una tercera part dels ingressos. És per això que després de molts anys de patir, l'associació ha assegurat unes quantitats equivalents a les despeses fixes. És a dir, una suspensió només suposaria la pèrdua dels diners que no entrarien a caixa.

«La gent creu que la festa es

pot autofinçar amb les subvencions. I no és cert. Entre les subvencions i les quotes dels associats no arribem a una tercera part del pressupost. La resta ha de sortir de les mateixes activitats o de les col·laboracions dels veïns. Hi ha moltes despeses menudes que no es veuen i que també sumen, i molt, al final. L'aspecte econòmic ha estat i és complex, i de vegades anginosos, però val a dir també que fins ara hem tingut molta sort».

FIBE

arts
gràfiques

Sta. Eugènia, 162
Tel. 23 43 08
GIRONA



REPARACION Y VENTA DE TODA CLASE DE
NEUMATICOS

EVITE LAS VIBRACIONES EN SU COCHE CON UN
BUEN EQUILIBRADO ELECTRONICO DE SUS
RUEDAS

rodaments

BOADA, s.a.

Ctra. Nacional II, 202 - Tel. 218962 - SARRIA DE TER
Ctra. Sta. Eugènia, 65 - Tel. 232261 - GIRONA
C/ Jacint Verdaguer, 3 - Tel. 266200 - OLOT
C/ Tarreras, 27 - Tel. 510811 - FIGUERES

CARNS i EMBOTITS

MIQUEL

Ctra. de Santa Eugènia, 48
Tel. 21 15 00 - GIRONA



Serra & Mota

FÀBRICA DE CONSERVES
CÀRNIQUES

Us desitja bona festa!

C/. Gavarres, 1 - Tel. 23 50 11

Sta. Eugènia de Ter
GIRONA

Torres Monsó, viure i treballar en la intimitat

Un escultor conegut i considerat arreu de l'Estat i a l'estranger, Francesc Torres Monsó. Des del 1952 resideix a Santa Eugènia i és aquí on treballa i ha creat la totalitat de la seva obra. Lluny dels grans mercats de l'art, de les mogudes del moment, prefereix el seu redós tranquil, el monòleg diari del taller. Tampoc no ho ha triat, és el seu caràcter —introvertit, tímid— i ell l'accepta «perquè tot això ha d'estar escrit o, si no, és com si ho estigués, i no t'hi has de violentar». Pensa que és una altra ambició la que val, l'ambició de crear i de mantenir una reflexió constant i crítica amb la pròpia obra i amb tot allò que l'envolta.

PERE PUIG

Dues portes enllà de casa seva he demanat per l'escultor, «Francesc Torres Monsó, l'escultor». Em diuen que ho preguntat a la botiga de regals del costat, que no el coneixen pas. Més de trenta anys de veïnatge no han fet que Francesc Torres Monsó sigui gaire conegut al lloc on viu, a Santa Eugènia. Entro en els baixos, el taller de l'artista, tot és ple de formes amuntegades, dels més diversos materials, figures, formes geomètriques, les més velles fan de suport a l'obra recent. «Aquest és el meu sancta sanctorum, cada dia baixo en aquest taller, fins i tot quan no tinc feina. Sempre estic ideant alguna peça nova, és el meu refugi. També m'agrada molt passejar, faig llargues caminades cap a Girona». Torres Monsó va néixer a Girona, al carrer Lorenzana, després va viure a la Rutlla, al carrer del Carme... finalment, ja casat, a Santa Eugènia, «era a principis dels anys 50, en aquell moment jo volia marxar a l'estranger, convençut que aquí no es podia fer res. Tenia fins i tot els passatges, però em van enredar. Fou aleshores que, sense ni un duro, em vaig instal·lar aquí». Treballà durant molts anys en un taller de ceràmica, guanyant molt poc. La feina d'escultor no donava per res, més ben dit, no es venia res.

«Quan vam començar al Saló d'Octubre, ni en Tàpies, ni en Subirats, ni jo, ni cap altre, no veníem cap obra. I encara ara he de fer moltes activitats ocasionals, disseny, maquetes, gairebé tot el que es presenta, per anar tirant». Potser també sigui una mica pel seu caràcter que el priva d'entrar a barallar-se en els grans nuclis, les grans ciutats, «sóc molt introvertit, estic bé aquí i em costa de bellugar-me. De tant en tant he fet i faig esforços, però són esforços. L'artista actual, ja ho deia en Cirici, ha de fer accions, muntatges, ser una mica un actor i un animador. S'ha de tenir un caràcter especial. Jo actuant no m'hi trobo bé i això ha fet que m'anés tancant».

De tota manera és un artista conegut i considerat en els cercles importants. Ara fa tres anys representà, amb tres escultors més, l'Estat espanyol en una mostra a Budapest. També ha representat Girona en el recent agermanament amb la ciutat d'Albi. «L'Ajuntament féu un treball considerable i va resultar molt interessant. Això no obstant, a mi no em plauen gaire les antològiques. Sembla que fas un resum final de la teva obra i jo em trobo en plena creació. M'estimo més exposar obra nova. Encara que molta gent digui que és el millor que he fet, les coses de fa

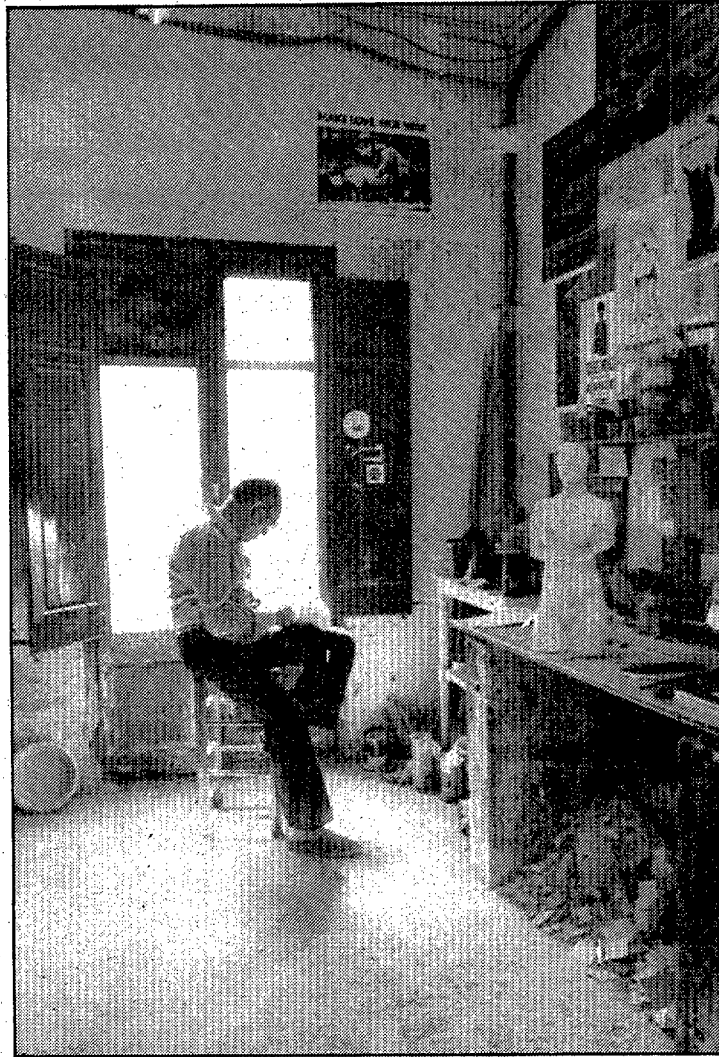

Francesc Torres Monsó resideix i treballa a Santa Eugènia des dels anys cinquanta. (Foto Joan Segur).

20 o 30 anys no m'interessen».

Les seves fonts d'inspiració, més que no pas veure obra plàstica, són les lectures més diverses, la música i el cinema. Mai no para de treballar, tot i que li costa de fer sortir l'obra cap a exposicions i galeries, «em falta un bon representant. En Miró i en Tàpies també eren molt introvertits però el marxant els

ho solucionava». La darrera temporada hem pogut veure una mostra seva a la nova galeria Espais del carrer Joan Maragall, i la temporada vinent exposarà a la galeria Theo de Barcelona que dirigeix Nieblá, «i potser d'altres coses; generalment van sortint els projectes sobre la marxa, un cop iniciada la temporada».

Formes, conceptes i materials: la dialèctica d'una evolució

L'obra de Francesc Torres Monsó ha seguit una constant evolució empena per una pregona reflexió personal, que l'artista considera imprescindible. Partint d'una formació eminentment acadèmica, ha recorregut ja diverses etapes clarament diferents, «vaig començar a Belles Arts una carrera totalment ortodoxa. Potser per això la figura m'ha interessat sempre. El meu discurs ha variat des d'una cosa més humanista, més estètica, l'època de la Segà, del Picapedrer, de les dues Donès del Rahola, i després evolucionà cap a un treball més crític, més irònic, expressionista, vaig anar perdent la bona fe respecte a l'art. L'època següent fou la del plàstic, influïda pel pop-art, una obra més sarcàstica i política. Ara és un moment filosòfic, còsmic, sobretot a l'entorn del misteri de la Creació i de la Mort. Amb una forta base geomètrica, que no es minimal; la meua obra sempre té un argument. Crec que la vida és una bajanada, sense sentit, i això ho poso en els laberints, a la Torre de Babel, en aquestes peces inestables que és com si caiguessin tot representant la mort, el buit». També el contacte amb els diferents materials sembla indicar un correlat d'aquesta evolució, «no hi té molt a veure. Si, per exemple, ara no treballo tant amb bronzes és perquè no tinc prou diners. Fa 15 anys vaig començar amb el polièster i d'aquí a la fibra de vidre. Volia fer formes molt simples, llises, i no ho acabava d'aconseguir, per això vaig canviar, finalment, a la fòrmica, i el fuster m'ha resolt el problema. M'agraden tots aquests materials nous, em molesten una mica els escultors que recorden coses prehistòriques. L'escultura ha de ser actual, d'avui, la forma, el concepte i el material». Diu que quan treballa no pensa, normalment, que l'obra haurà de ser venuda, «exceptuant els encàrrecs, és clar. També quan fas peces seriades hi penses una mica. No és que facis concessions, però és ben natural que t'ris les que més poden agradar. Per exemple, si ara algú em demanés preu per les peces geomètriques que estic fent, no l'hi sabria donar». Torres Monsó està al dia del que es fa en totes les arts, coneix i es preocupa per allò més interessant, «hi ha coses que estan bé, però poques. Actualment tot està en crisi, si bé jo crec que la crisi ha existit sempre. El temps passa les coses pel seu sedàs i quedarà el que és més representatiu de la nostra època».

RECANVIS AGUDES

JOAN FOSSAS i VIDAL
C/. Agudes, 20 - Tels. 23 30 71 - 23 54 61 (3 línies) - 17005 GIRONA

Distribuidor

Herberts
STANDOX
AUTOLACK



Electricitat Industrial
Automatismes

Passeig d'Olot, 100
Tel. Taller: 241145

SALT
Girona

CARNS i EMBOTITS



CONVÉ MENJAR BÉ EN UNA FESTA MAJOR...
LA MILLOR CARN PER AL VOSTRE ROSTIT,
PER ALS VOSTRES ENTRANTS,
EL MILLOR EMBOTIT A:

EMBOTITS CASOLANS i CARNS FRESQUES

P. RASET

c/. Bassegoda, 24 A
Tels. 23 62 99 - 23 63 00
GIRONA

Ctra. Sant Feliu, 70
Tel. 46 95 14
QUART



ATRACAMENT
ROBATORI
DETECCIÓ
I
EXTINCIÓ
DE FOC

GIRONA: Maçana, 63 Tels. 23 54 32
20 76 01

Homologada M. Defensa D.G.S.E.
C.T.N.E. i I.N.T.A. amb el nº 67

PLANCHISTERIA -
PINTURA -
MECÁNICA

C. ORDÓÑEZ

Reparación
de Automóviles
Servicio de GRUA

c/. Massana, s/n.
Esquina c/. Turó
Tel. 23 33 88

Lucano, 6
BARCELONA



Can Dositeo.— També anomenat can Ninetes i can Palomeres, és la casa que donà origen el 1571 a Santa Eugènia. Ha estat els darrers anys cau i refugi de tota mena de persones sense llar, atès el seu estat d'abandonament. Quan fou adquirida per l'Ajuntament ja es trobava en ruïna. L'Associació de veïns de Santa Eugènia reivindica aquest espai com a futur centre cultural del barri. Hauria d'incloure la biblioteca, sales d'estudi i sales d'exposicions. Creuen que aquesta reivindicació és prou important perquè ja es comencés a palpar. «La gent està cansada que es vagi deteriorant la casa i que no es faci res. Com a mínim ja l'haurien d'haver començat a netejar i arreglar. Cal evitar que la degradació de l'immoble esdevingui gairebé irreversible, i que, de tant esperar, més endavant es necessiti una inversió doble per tal de portar a terme el projecte».

L'Associació de veïns fa una crida a tot el barri

L'Associació de veïns de Santa Eugènia de Ter fa, amb motiu de la festa major, una crida a la col·laboració i a l'associació de tots els habitants del nucli. Sota el lema «Fem tots pinya», el fullet del programa d'actes d'enguany recull els punts més importants del seu programa d'actuacions i reivindicacions tot demanant el suport majoritari. El fullet és alhora un butlletí d'inscripció per tal que aquesta col·laboració es faci efectiva i immediatament. L'associació es preocupa de maldar i reivindicar davant l'Ajuntament i les institucions tot allò que és bo i necessari per al barri, i a més organitza diverses activitats des de la seva seu del centre social: la festa major, la marxa popular amb can Gibert del Pla, i promou activitats diverses al centre social, com per exemple classes informatives sobre les declaracions de renda.

Encara manquen molts serveis a Santa Eugènia

El president de l'associació, Eduard Herrero, considera que Santa Eugènia pateix la problemàtica de tots el barris dormitori, especialment la manca de molts serveis. En aquestes reivindicacions és on l'associació entra de ple: «Encara no estem al dia quant a carrers i clavegueram. Sempre tenim moltes promeses però les coses es van retardant. Exemples, els llums del carrer Finestrells, carrers sense asfalt ni llum darrera el P. d'Olot, el condicionament de la carretera dels Maristes fins al Mercat, són coses aprovades però no es fan i és urgent». La densitat de població ha evidenciat la necessitat de més zones verdes «la plaça de Santa Eugènia ja va néixer petita, no perquè no sigui bona sinó perquè de seguida es va fer insuficient. Necessitem més espais, més zones. El pla general de la ciutat inclou zones verdes al costat del passeig d'Olot i de la carretera. El passeig d'Olot és una cosa pendent des de fa anys. Abans es podia pretexar que Girona no podia fer res si Salt no es definia. Ara Salt ja s'ha definit, ja hi podria haver de la nostra part un projecte, un avantprojecte, però aquí l'Ajuntament s'ha adormit».

El pavelló i un centre d'assistència primària

«L'Ajuntament també ens ha promès el pavelló. Però ningú no es mulla en les dates. Volem saber d'una vegada quan es farà. La zona de Santa Eugènia és prou important per tenir un pavelló digne i amb força possibilitats. A més, la zona del pavelló és prou important per pensar de col·locar-hi d'altres serveis esportius. Una zona d'equipaments esportius motivaria de segur la pràctica de l'esport entre la gent del barri, el naixement de noves iniciatives». Les qüestions sanitàries tampoc no han estat prou solucionades segons el criteri de l'associació, «Santa Eugènia necessita un centre d'assistència mèdica primària. Hi ha un espai al costat de la carretera que podria orientar-se en aquest sentit. L'assistència primària a St. Eugènia està abandonada, hi ha un centre particular d'assistència secundària, però de primària no hi ha res». Finalment, l'associació voldria una major vigilància i neteja de la plaça i els carrers del barri, i continua manifestant-se solidària amb els qui són contraris al pas de la Nacional II per la vall de Sant Daniel.

LLOGUER DE:
CADIRES - TAULES - TARIMES - ESCENARIS
PASSAREL·LES PER A DESFILADES DE MODELS
SERVEI DE TRANSPORT I COL·LOCACIÓ
VENDA DE CADIRES I TAULES

POUS

Sta. Eugènia, 125 - Tel. 23 19 70
Massana, 39 - Tel. 23 93 72
Vilablareix, s/n (Salt) - Tel. 24 09 77 (Girona)

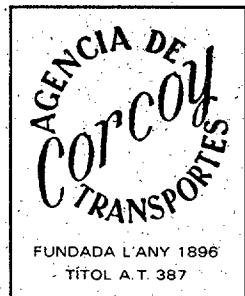

- Camions per a càrrega completa a tot l'Estat espanyol
- Camionetes per a petits transports, recollides a domicili, trasllats...
- Camions bolquet per al transport de cereals al detall
- Agència de ferrocarril per al transport de RENFE a tot Europa
- Centre de recaders a diari per a tota la província de Girona i Barcelona

Sta. Eugènia, 30 - Tels. 20 15 33 / 20 37 87
17005 GIRONA

FOTOCOPIADORES

RICOH

COPIADORES • TELEFAX • OFFSET

Sta. Eugènia, 62 Tel. 23 86 10 GIRONA

Estació Servei
GIRONA 2
Estació Servei
SANTA EUGÈNIA

DE
RAMON SANLLEHÍ BURGET

Despatx: c/. Barcelona, 17 - Tel. 20 19 29 - GIRONA



«Can Pere»
Marisqueria
Restaurant
Fregiduria
Bar

EN PERE US DESITJA
BONA FESTA MAJOR!!

Fustes
GIRONA
SOCIETAT ANONIMA

* importació de fustes
tropicals tractades
en assecador

Ctra. Sta. Eugènia, 176
Tels. (972) 23 40 61 - 23 22 40
GIRONA



És festa major als Masos de Pals, un poblet del municipi de Pals que pel dia de la Mare de Déu arreplega tots els seus habitants en una festa de taula i cadira. La plaça de l'església de Sant Fruitós és el nucli on es duran a terme la major part de les activitats, i en especial els balls populars i la cantada d'havaneres. Aquestes trobades populars a l'aire lliure i al voltant de la música fan oblidar que comença el setembre i que retornem al treball quotidià.

El «show» de les motos, típic de Masos

A.R.

Masos de Pals.— De totes les activitats programades per a la festa major n'hi ha una que destaca per la seva originalitat i l'espectacle que dóna. Es tracta de la cursa de cintes «show», una mena de ritual sobre rodés que els de Masos fan des que es van inventar les motos. Això, i la cantada d'havaneres amb galetes i garnatxa, constitueixen els dos espectacles més esperats per la gent.

La cursa de les cintes la recor-

den de sempre els qui ara volten pels trenta anys, i és que llavors ja existien les motos. Es tracta de fer equilibris damunt una moto i arribar a agafar les cintes que hi ha penjades d'una corda i que travessen tota la plaça en una línia recta. Francesc Roig i Ribot, portaveu de la comissió de festa i regidor de cultura, ens fa imaginar l'ambient que es viu el dia de la competició: «Hi ha com 20 o 25 aspirants, que més que competir juguen i es diverteixen. A cada moto hi va una parella: el conductor i el

que s'enfila per agafar les cintes. Les motos van passant i cada vegada el de darrera, fent equilibris, ha d'intentar agafar el màxim de cintes possible, i una cada vegada que passa».

Aquest singular número el muntan en un carrer de la vila, enguany a la urbanització que hi ha als Masos. Encara que tradicionalment es feia per parelles home-dona avui aquest condicionant s'ha perdut, per tal que tothom hi pugui participar encara que no tingui femella escollida. I no tot és

gent jove. També n'hi ha de grans que volen fer els seus «pinetos» damunt la moto.

La rèplica per als infants d'aquest joc es fa l'endemà, una cursa en bicicleta perquè els més petits comencin a agafar-li el truc i prenguin afecció per la ja tan tradicional competició. Amb el temps es recollirà la llavor. El mateix dijous dia 10 tindrà lloc una mena de gimcana anomenada *Quo Vadis*, que vol dir quelcom com «on vas?», i a la tarda hi haurà un concurs de pintura en colors a la plaça

de l'església. És el dia dels infants i dels més joves.

Les galetes i la garnatxa substituiran, la nit de les havaneres, el tradicional cremat, per allò que «ha sortit massa dolç», o «jo en vull tastar ara i m'he d'esperar». Amb una copeta del vi dolç l'efecte és el mateix i la festa, ininterrompuda. Les tradicionals havaneres continuen localitzant-se ben a prop del mar, encara que no damunt la sorra de la platja, i és que des de Masos se sent l'olor del mar.

MASOS DE PALS

FESTA MAJOR 1987

Diumenge, dia 6

Matí, a les 10: Campionat de mini-golf. Organitzat per el mini-golf «La Pineda».

Dimarts, dia 8

Matí, a les 9: tirada al plat local.

A les 12: Ofici solemne amb acompanyament d'orquestra, sortint de l'ofici, la cobla ATLÀNTIDA ens oferirà una sardana a la plaça.

Tarda, a les 6: Audició de sardanes, cobla ATLÀNTIDA.

Nit, a les 11: Gran ball popular amenitzat per l'Orquestra ATLÀNTIDA.

Dimecres, dia 9

Matí, a les 11: Cursa de cintes show amb importants premis.

Tarda, a es 6: Audició de sardanes, cobla FOMENT DE LA SARDANA.

Nit, a les 11: Gran ball popular amenitzat pel conjunt SETSON I BLAS.

Dijous, dia 10

Matí, a les 10: Quo Vadis de 9 a 15 anys.

A les 11: Cursa de cintes infantils (fins a 8 anys).

Tarda, a les 5: Concurs de pintura (fins a 15 anys).

A 2/4 de 7: Espectacle infantil pel grup DANDY CLOWNS.

Nit, a 2/4 d'11: Gran cantada d'havaneres a càrrec del grup LLOPS DE MAR. Els assistents seran obsequiats amb galetes i garnatxa.

Preu de l'entrada 300 Ptes.

Tots els actes se celebraran a la plaça de l'Església.

NOTES: Per a la comanda de taules pels dies 8 i 9 dirigiu-vos a la fusteria de Joan Roig. Les taules s'han d'escollir sobre el plànol. El preu de la taula és de 2.000 ptes.

La comissió es reserva el dret de modificar el programa, si causes imprevistes l'obliguessin.

Els dies 8 i 9, l'entrada al ball serà gratuïta

Divendres, dia 11, a les 8 del matí:

Concurs de pesca submarina.

Diumenge, dia 13: tirada al plat general.

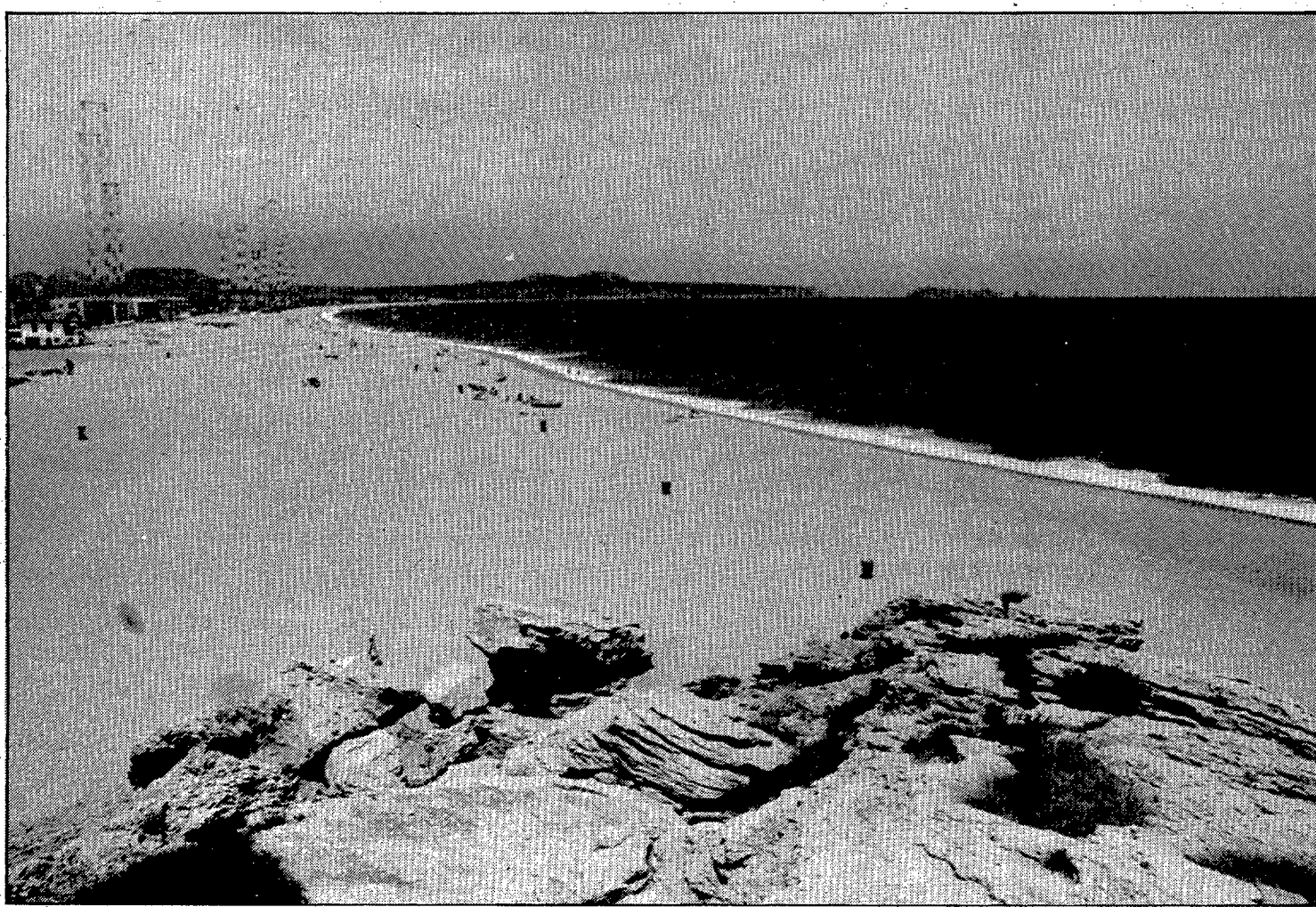

Quasi nou quilòmetres de llargada fa la platja de Pals. (Foto: JOAN SEGUR).

Un recorregut pel barri antic estimula els visitants que fan l'aturada

Visitar el municipi de Pals requereix, mapa en mà, temps i cambra fotogràfica, encara que és difícil de determinar si la màquina copçarà el clima d'assossec i l'olor de les pedres que porten ja molts segles al mateix lloc. Al costat dels Masos de Pals, erigits en mig del pla, s'estenen la platja de Pals i el nucli urbà, un centre d'interès arquitectònic i turístic únic, declarat premi de belles arts el 1973.

Pals o «Palus», que en llatí vol dir lloc d'estanys, té com a principal atractiu el seu barri antic, avui un passe com de laberint per als turistes i visitants curiosos. Els seus múltiples racons als carrers transpiren l'aire fresc que fa l'ombra de la pedra a l'estiu. Cal aturar-se a reprendre l'alè i de nou continuar remenant entre les botigues de ceràmiques típiques, cases particulars obertes de bat a bat.

Temps enrera havia estat el «mont aspre». Deprés, les muralles es van anar enfilant sobre el perfil del mont i avui encara persisteixen, malgrat haver abandonat ja la seva missió defensiva. Una de les cases que encara conserva el ressò de l'època és la casa del doctor Pi Figueres, amb la seva capella i els seus jardins. Aquest personatge va encetar bona part de les restauracions del nucli, cap al 1948, cases que van esdevenir les segones residències de la gent adinerada a la segona meitat del nostre segle. Avui són dignes de contemplar les finestres de fusta i les portes pesades, tan ben fetes i acurades, tot guardant l'harmonia amb la pedra vella i gruixuda.

Les muralles es conserven magistralment i, en general, l'aspecte de tot el conjunt és saludable, gràcies a les nombroses restauracions que s'han fet en diferents èpoques i la cura que s'ha tingut en escollir bé els materials de la reconstrucció. Sobresurten la torre de les Hores, erigida damunt de les mateixes roques de la muntanya, i l'església de Sant Pere, objecte de múltiples ampliacions al llarg dels segles.

La platja de Pals és una finestra blava on es practica força la vela lleugera

Masos de Pals.— La platja de Pals sembla feta expressament per practicar la vela lleugera, un esport que encara que a molts els pugui semblar únicament estiuenc, no és exclusivament un esport de temporada. Si, és cert que el factor meteorològic juga un paper important, però no determinant. La pràctica dels esports nàutics a l'hivern requereix la dotació d'un equip complementari perquè el windsurfista o la tripulació d'una embarcació pugui resistir la brusquetat del temps.

El municipi de Pals s'estén fins a la platja, una finestra al mar de quasi 9 quilòmetres de llargada que va des de l'Estartit fins al cap de Begur, i on van a parar les aigües del Ter i del Daró. Per sort o per desgràcia, les antenes de Ràdio Liberty ocupen bona part de l'esplanada marítima de Pals, formant ja part d'un paisatge que és ben visible des del cim de Begur.

Un dels assidus d'aquest paratge blau és el corredor de motos Sito Pons, que passa els

seus «forats» lliures entre competició i competició a la platja de Pals. És afeccionat als esports nàutics, i recentment va participar a la travessia de vela lleugera que es va celebrar a Pals. El 15 d'agost equips de surf, catamarans, i en general embarcacions petites de vela, van sortir de Pals cap a les illes Medes en una travessia que ja es va celebrar l'any passat. Sito Pons comandava un catamarà, artilugi semblant al patí de vela però més sofisticat i que requereix una habilitat espe-

cial per maniobrar-lo i dominar la tensió de les veles amb el vent.

L'any passat aquesta travessia es feia passant pel darrera de les illes Medes, però aquest any es va decidir d'anular aquest viratge perquè va resultar ser una maniobra excessivament difícil i complicada, que no es pot realitzar si el vent no és favorable. El windsurf sembla que es manifesta com la vela més manegable i més fàcil de posar sobre l'aigua; per molts és el punt de partida de l'afecció per la vela.

EL GOLF A PALS



Platja de Pals - Girona
Tel. 972-623006
GIRONA
ESPANYA

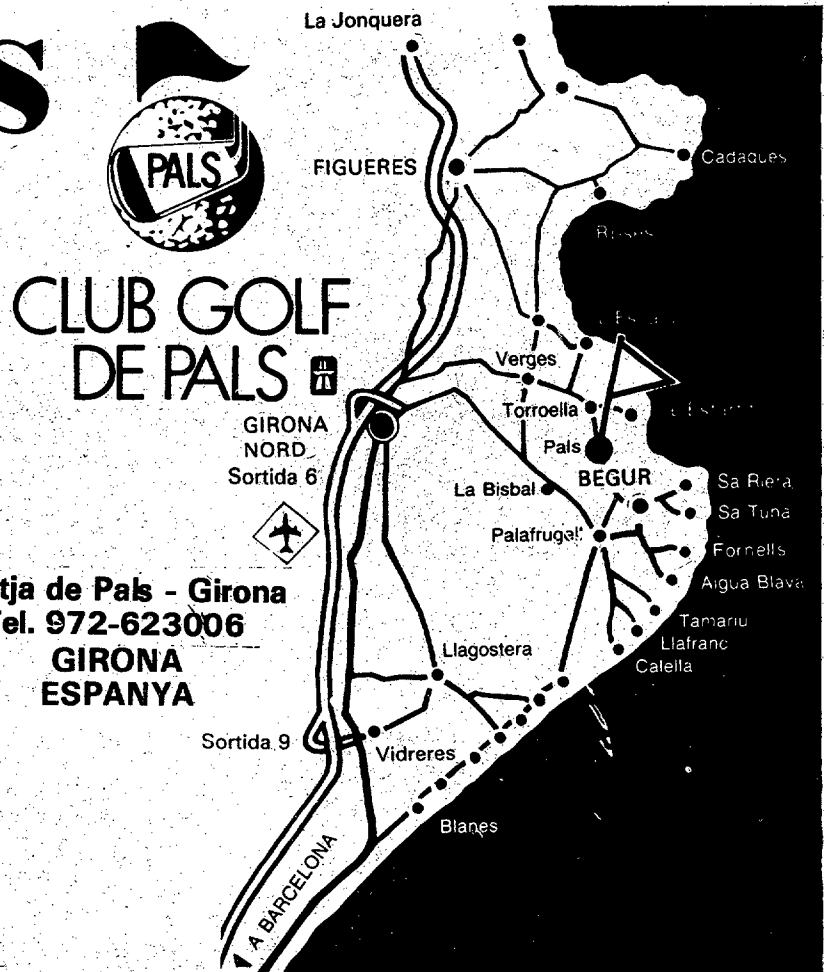

Restaurants El Padró i Can Bernabé

El client espanyol és el que menja millor

ARACELI RUIZ

Ara que s'ha acabat l'estiu és, per molts, el temps de prendre unes tranquil·les vacances explorant aquells indrets que resulten inescrutables quan el turisme els envaeix. Em refereixo també als gourmets, que troben en aquest temps de transició entre la calor i el fred el moment idoni per gaudir de la bona cuina en un recorregut per les comarques gironines, riques en carnis i plats de peix.

En el mateix nucli antic de Pals es troba ubicat un dels restaurants de la zona més coneguts pel seu bon servei i pel tractament que donen als seus plats, El Padró. Amb una extensa carta de més de cinquanta plats, de ben segur que el passant trobarà la combinació que li demana el seu cos, tot en un ambient decoratiu que respecta l'arquitectura gòtica original del vell edifici, de pedra i heures pujant per les parets.

José Luis Arellano, que és qui regenta «El Padró», creu que el lloc on es troba ubicat el restaurant condiciona la seva cuina: «per una banda ens obliga a mantenir una sèrie de plats típics de la cuina empordanesa,

adrecada principalment als clients de la zona o turisme nacional. D'altra banda ens trobem amb el públic estranger, que és bastant rebec a provar els plats nous i que es decanta per plats menys especials».

Els plats recomanats per J. L. Arellano són el rap a la marinera i la sèpia amb pèsols pel que fa als peixos; i el conill a l'all i oli, els ronyons al xerès, el rodó de vedella, els peus de porc i la vedella amb bolets pel que fa a les carnis. Tot plat té el toc especial d'una bona salsa, que constitueix un dels secrets de la cuina ben feta.

El prototipus de client

Cada client que acudeix al restaurant seu a la taula condicionat per una sèrie de costums culinaris adquirits en el seu lloc d'origen i, sobretot, per les possibilitats econòmiques. Sembla ser que un dels clients més exigents de El Padró és el francès, «que vol trobar una relació justa entre el preu i la qualitat, li agrada menjar bé quan paga un àpat complet», explica J. L. Arellano. El francès seria, doncs, el turista que més

s'acosta al comportament gastronòmic dels espanyols, tenint en compte les distàncies d'una i altra cuina. «L'espanyol seu a la taula disposat a fer un dinar complet, li agrada menjar força. Pel que fa a les seves exigències, és un client amb el qual es pot parlar perquè tenim la mateixa llengua, així que se'l pot intentar convèncer si hi ha alguna cosa que no li agrada».

Sembla, doncs, que la simpatia i l'enteniment són dos factors importants a l'hora de servir una taula. També és important explicar quin gust tenen plats com la llengua de vedella a la jardinera, ja que la primera impressió pot ser de rebuig. «Jo sempre recomano aquest plat perquè jo el considero dels millors. És una carn exquisida que es desfà a la boca i el públic no acostuma a tenir-ho en compte». Turistes com els centreuropeus, llevat que siguin clients habituals de la casa, van a demanar el clàssic plat ràpid, a base de bistec o entrecot. I és ben difícil explicar a aquest tipus de turista l'exquisit de la llengua de vedella, entre d'altres coses perquè es parlen idiomes diferents.

Vins i postres

Pel que fa a la carta de vins de El Padró, «no és una bogeda selecta però sí completa», afirma José Luis Arellano. Una carta mínimament variada ha de tenir una sèrie de vins de la Rioja i una selecció de vins del país, com els de les comarques gironines. «Els vins catalans es defensen molt bé a qualsevol taula, hi ha varietat i qualitat. Jo destacaria els vins de Peralada i els de Celler Trobat, una nova marca que està tenint èxit al mercat».

I si bé els vins no poden mancar en una taula, n'hi ha que no s'acostuen sense haver pres el postre i el cafè. Els postres juguen a l'estiu el paper de refrigerant, i és el gelat el més demanat en aquesta època de l'any, segons ens ha comentat Bernabé Tubau, de Can Bernabé. Els clàssics gelats de taula són la llimonà gelada, amb les seves variants de taronja, pinya, coco, meló, etc., i els crocants. «El pastís de whisky cada cop el demanen menys», afegeix B. Tubau.

Per ell, aquest any ha estat el

pitjor de vint anys de funcionament del restaurant. «Hem notat una baixa impressionant. L'espanyol és un client fidel, al qual agrada fer un àpat complet, amb postres i tot, però el turista estranger va a menjar ràpid i barat, menja molt poc i no coneix els postres». Aquesta és la impressió de l'estiu '87 a Can Bernabé. D'entre els més de trenta plats de la seva carta, B. Tubau ens ha destacat el «relleno de pera», o de poma, un postre suculent que es desfà a la boca. «La pera, o la poma, es posa al foc amb sucre i es va fent una fruita acaramel·lada. Després se li posa llimonà, canyella i se serveix amb unes galetes».

A l'hivern les cartes canvien lleugerament per la minva de públic. La varietat de plats i carn es limita a quatre o cinc. «A l'hivern es manté la carta de carnis a la brasa —continua Bernabé—, mentre que a l'estiu podem oferir una bona vedella amb bolets i uns naps amb ànec. Els peus de porc amb cargols també són molt demanats, i la cabanya que tenim de xai enguany és de les millors que he vist mai».

ALIMENTACIÓ
ESTANC

JAUME GOU

C/. Fruitós, 10
M. PALS (Girona)

Tel. 63 63 97



Sa Punta



El restaurant

PLATJA DE PALS
BEGUR
Tel. 972-636410
Direcció: GERMANS FONT
PALS

la Gastronomia
como Arte

FUSTERIA

Roig - Font

DISSENY, FABRICACIÓ DE MOBLES I
FUSTERIA EN GENERAL

Sant Fruitós, 2
Tel. 63 64 03

ELS MASOS
PALS (Girona)



CAMPING CARAVANING

Playa Brava



PLATJA DE PALS (GIRONA)-COSTA BRAVA - Tel. 972/63 68 94

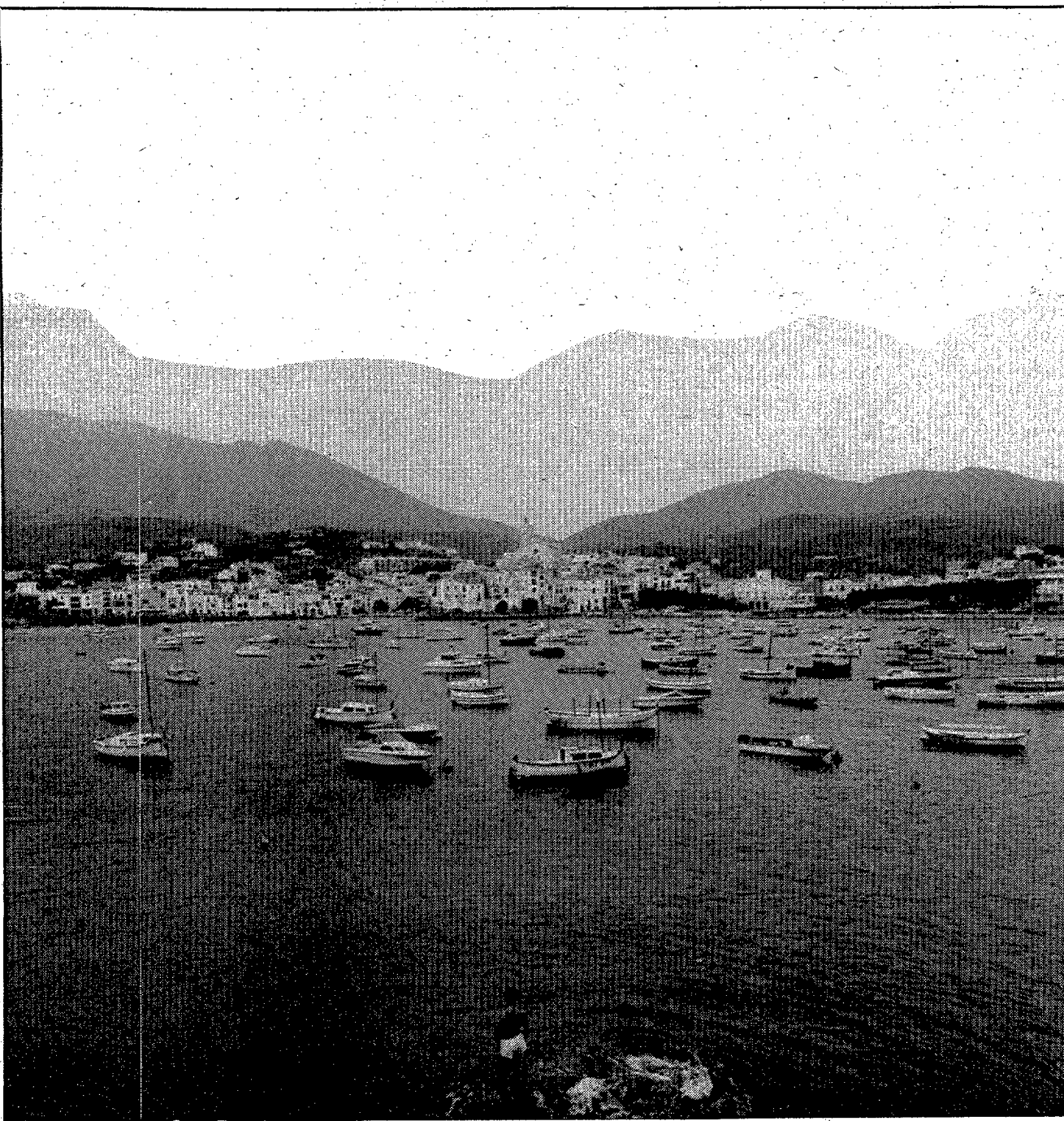

El dia 4 de setembre s'inicien els actes de la festa major d'Estiu de Cadaqués. Tres dies de balls, jocs i concursos al carrer i també dins el mar. Unà mica menys angoixada per l'afluència de visitants, la vila comença a recuperar el seu semblant més amable, aquella atmosfera del Cadaqués antic que tant l'ha honorat. Potser d'entre el nostres pobles costaners, Cadaqués sigui el que acull, els mesos d'estiu, una més gran varietat de tipus humans. Tots atrets per la seva gran bellesa natural i pel felleu dels personatges que s'hi hostatjaren, un lloc de visita obligat per als qui fan la pelegrinació pels temples de l'art del nostre segle. Una quantitat i varietat que va des dels descendents dels hippies i dels punk fins a representants insignes i no tan insignes de la vida política i cultural de l'Estat espanyol i d'arreu. Tot i que aquesta particularitat ha generat no pas pocs problemes de convivència, que ara no entrarem a comentar, contribueix també a perpetuar i conformar aquesta cosa mítica que ha esdevingut el poble. Per altra banda, tampoc no seria fàcil de trobar a l'estiu un indret que generi tanta activitat i manifestacions culturals com Cadaqués; cap, de ben segur, que tingui tantes galeries i exposicions per metre quadrat. I encara aquest magnífic Festival Internacional de Música que se celebra cada any a l'interior de l'església parroquial, davant l'impressionant retaule barroc dels altars. La festa n'és una altra expressió, la més tradicional, però amb una gran càrrega lúdica, i totalment popular. Tots els actes són gratuïts i la participació en proves i concursos voluntària. Cal remarcar que, aquest any, el Passeig romandrà tancat als vehicles durant les celebracions i es convertirà en una illa de vianants. A la llarga, segons és desig de l'Ajuntament, tot el Passeig s'ha de convertir en una illa de vianants permanent.

CADAQUÉS

FESTA MAJOR D'ESTIU 1987 - Dies 4, 5 i 6 de setembre

DIVENDRES, dia 4:

Tarda, a les 5: Cucanyes al passeig.
A les 7: Sardanes per l'Orquestra MARAVELLA.
Nit, a les 11: Gran ball amb l'Orquestra MARAVELLA.

DISSABTE, dia 5:

Matí, a les 10: Als Caials, 2a. Tirada local al plat.
A les 11: Solemne Missa.
A 2/4 de 12: Natació Travessia al Port.
A 2/4 d'1: Regates Vela Llatina i Vela Open.
Tarda, a les 4: Partits de futbol entre el BORRASSÀ-SANT PERE i CADAQUÉS-LLANÇÀ, corresponent al Torneig de festa major.
A les 8: Cursa de dolls. Estirada de corda: solters contra casats.
Nit, a les 11: Gran Ball amb el Conjunt LOS SALVAJES i l'Orquestra CONTINENTAL GRUP.

DIUMENGE, dia 6:

Matí, a les 10: Simultània d'Escacs a 25 taulers, al passeig, a càrrec del 2.200 ELO, Ramon Delgado.
A les 10: Cross Trencacames.
A les 11: Regata de Llaguts a rem «Open».
A la 1: Cucanyes marineres.
Tarda, a les 4: Al Camp Municipal d'Esports, final del Torneig festa major, entre els guanyadors i perdedors del dissabte.
Nit, a 24 d'11: Gran Traca de fi de festa. Sardanes al Passeig per la **COBLA PRINCIPAL DE BANYOLES**.
Repartiment de premis de les diferents competicions.

DIVENDRES, DIA 11 DIADA NACIONAL DE CATALUNYA

Nit, a les 10 - Sardanes al Passeig.
COBLA CIUTAT DE GIRONA

NOTES: Proves marineres i inscripcions, al Vela Club de Cadaqués, i a l'Oficina d'Informació. La Comissió es reserva el dret de modificar el programa per imprevistos. Patrocina l'Excel·lentíssim Ajuntament i organitza la Comissió de Turisme i Festes de l'Ajuntament, amb la col·laboració d'entitats de la vila i veïns de Cadaqués. Els actes se celebraran al Passeig i seran totalment gratuïts. En cas de pluja o mal temps, el ball es faria a la sala d'actes de l'Amistat.



Una cursa popular recorda el temps que les dones havien d'anar a buscar aigua a la font amb els dolls damunt del cap.

Els dolls tornaran a Cadaqués

Temps era temps les dones de Cadaqués havien d'anar a buscar l'aigua a la font, quan el poble era aquella illa oberta al mar que recorda Josep Pla en el seu llibre. Una de les imatges més entranyables d'aquell Cadaqués bucòlic, gairebé perdut, potser sigui el de les seves dones sostenint airoso el doll damunt el cap pels carrers costeruts d'«es baluard». Des de fa dos o tres anys l'Ajuntament de la vila ha iniciat una tasca de recuperació d'aquell costum immemorial.

Des de fa tres anys la festa major de Cadaqués recorda l'antic costum dels dolls, abans expressió de la vida quotidiana de la vila. Una cursa de dolls, els dies de la festa, serveix per recuperar i perpetuar el vell costum. Enguany serà en el segon dia de celebracions, el dissabte 5, a les 8 de la tarda. Amb la particularitat que hi participaran no sola-

ment les dones del poble, sinó també els infants. L'ajuntament ha engegat el darrer curs unes classes especials a l'escola que possibiliten a tots els nens de Cadaqués d'aprendre a portar el doll amb la mateixa soltesa que els seus grans i els avantpassats. Les curses consistiran en un recorregut al voltant del Passeig, que haurà estat pertinentment

tancat a la circulació, amb premis i distincions per a totes les categories. D'aquesta manera Cadaqués vol assegurar la continuació, encara que sigui òbviament dins el folklore, d'aquest petit tresor de la seva tradició.

TV3 enregistrarà i donarà una informació completa del decurs d'aquest esdeveniment, que es convertirà en els anys a venir en el centre dels actes de la festa.

Formes de vida que es van perdent

El canvi que experimentarà Cadaqués amb les noves comunicacions i l'arribada dels avantatges de la vida moderna, han suposat una transformació substancial de la condicions de vida

dels seus habitants i de les seves llars. Anna Maria Dalí, en el seu llibre «Miratges de Cadaqués», ho constata: «Però part del seu encant era que tot el poble formava una gran família per la gran comunicació que hi havia entre nosaltres. Tots ens coneixíem, ens trobàvem i fèiem petar la xerrada. Això les comoditats i la civilització ho ha deteriorat bastant. Cadascú s'encaua a casa seva cada dia més perquè ja no han d'anar a buscar l'aigua al bosc, ni aigua a la font, ni a rentar al rec o bé en els safareigs dels horts. Aquestes feines donaven lloc que hi hagués un intercanvi, una gran comunicació entre tots els que vivien al poble».

Es crearà una comissió d'assessorament cultural

Els propers dies 24, 25, 26 i 27 de setembre tindran lloc a Cadaqués els actes de la ja tradicional Trobada d'Artistes. Aquest any, dedicada molt especialment a la vida i l'obra de Marcel Duchamp en el centenari del seu naixement i per la seva vinculació amb la vila. La gran novetat que es donarà a conèixer en aquestes dates, i que ara només avancem com a primícia, serà la formació d'una Comissió d'assessorament cultural que l'Ajuntament ha volgut crear per tal de donar encara més relleu i seriositat a totes les manifestacions culturals i artístiques que es programen a Cadaqués durant l'any. La Comissió estarà integrada per grans personalitats del món cultural català i internacional, vinculades d'una manera o altra amb el poble i probablement presidida per un important alt càrrec polític català. En el seu moment l'Ajuntament convocarà una roda de premsa per tal de presentar oficialment aquesta comissió als mitjans informatius i al públic en general. La raó més important que ha decidit a la creació de la Comissió, segons que ens comentava Victòria Monegal, regidora de Cultura de Cadaqués, «és la nostra voluntat que Cadaqués, un poble que atrau i comunica els artistes d'arreu, tingui una relació directa amb el món de l'art i assoleixi un grau encara més elevat coherència en la seva programació i projecció cultural. També perquè volem que tots aquests amics i enamorats del nostre poble tinguin una participació real en el seu esdevenidor».

La relació de Cadaqués amb l'art ve de molt antic. Però potser fou l'arribada de la família Pichot a final del segle passat, principis d'aquest, el fet que determinà que aquesta relació agafés amb els anys la importància que té ara. Els fills dels Pichot, set, eren gairebé tots artistes i propiciaren la visita de personalitats del món de l'Òpera i de la música, i a través d'Eduardo Marquina, amic de la família, també del món de les lletres i del teatre. Més endavant seria l'extraordinària vinculació de Salvador Dalí i de tots els seus amics dels moviments artístics d'avantguarda europeus que en potencià la internacionalitat. Sense oblidar les bellíssimes pàgines de Josep Pla sobre la vida i els paisatges del poble. Una document imprescindible en aquest sentit és el llibre de J.J. Tharrats, «100 anys de pintura a Cadaqués», que recull la història de la família Pichot, dels artistes que passaren per la península d'Es Sortell i el desenvolupament de l'art a Cadaqués des de final del segle.



hotel *
Playa - Sol
Cadaqués**

*Costa Brava
Girona
tel. 972/258100*

**Especialitat
en peix**



C/. Miquel Rosset, 13 - Tel. 25 83 11 - CADAQUÉS

SERINTEC

SERVICIOS INMOBILIARIOS TÉCNICOS

JOSÉ MIGUEL CIVIETA ROJAS

ARQUITECTO TÉCNICO

INGENIERO TÉCNICO

AGENCIA INMOBILIARIA
ADMINISTRACIÓN FINCAS
OFICINA TÉCNICA
TOPOGRAFÍA
CONTRIBUCIÓN URBANA

AVDA. CARITAT SERINYANA, 6 - TEL. (972) 25 85 92 - CADAQUÉS (Girona)

HOSTAL - RESTAURANT

Rancho

TEL. 25 80 05 - CADAQUÉS (Costa Brava)

**RESTAURANT
ISABELLE**

Pça. Dr. Pont

CADAQUÉS

Comestibles - fruites

ANNA

C/. Miquel Roset, 15 - Tel. 25 84 71

CADAQUÉS



**CAN
PAREDES**

Restaurant

Sant Antoni
Tel. 25 84 67
CADAQUÉS



**Restaurante
JUAN**

c/ Guillermo Bruguera, 9
Tel. 25 80 81
CADAQUÉS

El col·legi Vall d'Aro convoca una trobada de dibuix

El consell escolar del col·legi comarcal Vall d'Aro ha fet, de la diada del 13 de setembre, una jornada dedicada als joves pintors encara no consagrats o per descobrir. Nens de totes les edats del col·legi Vall d'Aro, del col·legi Vicençs Bou i del col·legi Estanyes, viuran una trobada de dibuix i pintura al passeig marítim de Platja d'Aro. Aquest fet vol despertar l'interès artístic dels més joves tot just abans de començar el curs escolar.

Concretament, seran quatre les categories en què concorreran els participants, des dels més menuts de pàrvuls i fins als del darrer curs del cicle superior d'EGB. L'organització posarà a l'abast dels participants una caixa de ceres de colors i una cartolina perquè, al seu aire, deixin volar la imaginació i l'atrapin en un segon per deixar-la plasmada en forma de quadre. El tema serà «vivències d'estiu», un tema ampli que té com a objecte fer recordar als nens els moments que han passat aquest estiu, ja sigui a la seva vila o viatjant, i que sàpiguen traslladar als dits aquella imatge, aquell moment que mai no oblidaran si finalment fan la seva pintura.

Més que d'un concurs es tracta d'una trobada, una mena de *ren-trée* per poder afrontar amb força el dur curs que a molts els espera. El contingut dels premis, que en principi seran per als dos millors treballs de cada categoria, el componen quadres i objectes d'art realitzats per artistes catalans coneguts. Els nens disposaran de tot el matí per explicar al jurat, sense paraules, quin ha estat el record més destacable d'aquest estiu '87 que ja s'acabat.

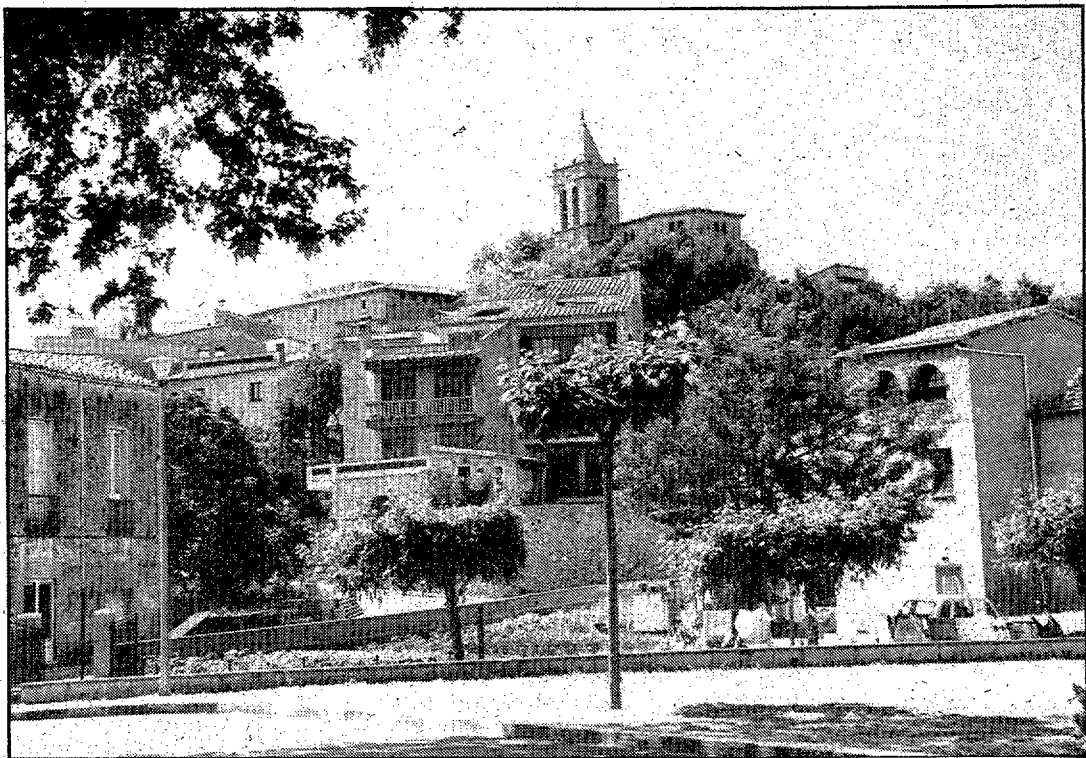

La festa major de Castell d'Aro, pels castellanins. (Foto JOAN SEGUR).

La festa major de Castell d'Aro fa retornar l'envelat

A.R.

El vuit de setembre representa, per als de Castell d'Aro, una jornada: festa que durarà una mica més de 24 hores. Des del vespre del dia 5 i fins a la nit del dia 8, els castellanins podran viure la festa, la seva festa. Això vol dir fer una petita pausa per respirar després de l'esgotador estiu que, amb l'afluència turís-

tica de la zona, no permet als habitants de Castell d'Aro poder fer tertúlia tranquil·lament al capvespre, ja que molts d'ells treballen per al turisme i d'una manera intensa.

Després de molts anys d'absència, tornarà l'envelat a marcar la ubicació de la festa. Les llargues lones a ratlles penjant, avui substituïdes per les plaques metàl·liques, indiquen allà on es

troba el públic gaudint del ball o dels concerts. L'envelat torna, potser per la por al fet que les pluges canviïn el sentit festiu de la nit i deixin la reunió en una guerra de paraigües molls. En qualsevol cas, la comissió de la festa s'ha vist motivada a portar-lo de nou al protagonisme, segons comenta Pere Carreras, «és una festa del poble i l'envelat aplegarà tota la gent».

El castell era la primera paret amb què topaven els invasors d'ultramar

El terme municipal de la Vall d'Aro s'estén pel llarg i ample de la costa, des de s'Agaró i fins a Fenals. El seu primer nucli urbà el constituï Castell d'Aro, que amb l'expansió turística va veure com sorgia un nou nucli urbà més modern, de clara orientació comercial, a la vora del mar. És Platja d'Aro, una obertura al mar del municipi que registra una gran activitat turística i comercial al llarg de tot l'any i especialment a l'estiu.

La Vall d'Aro era, en els seus orígens, una zona pantanosa on l'assentament era veritablement difícil. Els moradors de la zona cercaven les terres fermes i més muntanyoses, com el cim de Castell d'Aro i altres punts rocosos. Restes de procedència prehistòrica, tals com dòlmens i menhirs, confirmen l'existència de poblats molt antics a la zona. Un d'aquests monuments funeraris que erigien els nostres avantpassats és conegut a tota la comarca. Es tracta del menhir de Vallvanera, situat prop de Romanyà de la Selva. Un altre menhir, el del Mas de la Font, acompanya avui la funció de separador entre els termes de Santa Cristina i Castell d'Aro.

El castell de la vila, residència en un altre temps dels comtes de Borrell, va suposar el principal foc de resistència a la invasió sarraïna del municipi, impedit així que els atacs d'ultramar penetressin més enllà de la Vall d'Aro. Però el castell no era l'única muralla defensiva. Molts dels masos de la zona disposaven del seu propi sistema defensiu.



AJUNTAMENT DE CASTELL - PLATJA D'ARO

Programa d'actes

DISSABTE 5 DE SETEMBRE

11 h. nit: Orquestra CLAVELA.

DIUMENGE 6 DE SETEMBRE

18 h.: Festival Infantil.

11 h. nit: Show Espectacle.

DILLUNS 7 DE SETEMBRE

11 h. nit: Cantada d'Havaneres.

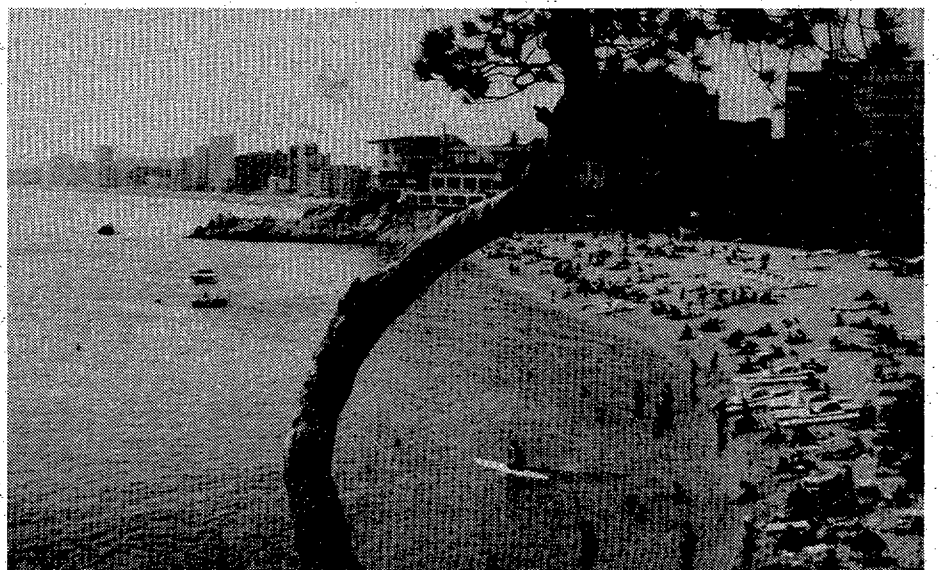

DIMARTS 8 DE SETEMBRE

Matí, tarda i nit:

Ball amb l'orquestra AMOGA.



Carlos Bernardo, «maitre»

«El «maitre» ha de personificar l'amabilitat vers el client»

ARACELI RUIZ Tendència al plat únic

Castell d'Aro.— Un dels molts encants de l'Empordà és la seva cuina, rica en carns, peixos i salses d'acompanyament. El pas per Castell d'Aro pot culminar-se, després de la visita turística, amb una visita al restaurant «Cal Rei», un dels millors de la zona. Una completa sèrie de segons plats a base de carn i peix és la seva «carta» de presentació.

El maitre de l'establiment, Carlos Bernardo, posa especial èmfasi en l'atenció al client i en proporcionar-li tot tipus d'explicacions. «L'amabilitat i la presència del personal és molt important. El client vol trobar-se confortable i ben atès».

Això implica que sovint s'hagin de satisfer peticions de plats especials, com *steak tartar* o altres plats que no són a la carta. «No hi ha cap problema. Però el maitre també ha d'explicar la carta al client i les característiques de cada plat».

C. Bernardo ha destacat de la carta de «Cal Rei» la graellada de peix i la sarsuela, així com el llinguado amb ametlles. La paella i les carns a base d'entrecots i lloms completen aquests segons plats que, en realitat, són els plats forts de l'àpat. La tendència general, però, i sobretot en el turista, és a menjar un únic plat consistent. «Els estrangers mengen poc, es decanten pel plat fort i únic mentre que a l'espanyol li agrada menjar bé i complet».

Després de quatre anys servint el públic, el maitre ha detectat el comportament habitual dels clients segons la seva nacionalitat. «L'alemany se'n va directament al peix, ja sigui la graellada o la sarsuela. En general li agraden els peixos amb molta salsa i se'ls menja amb molt de pa, cosa que jo no trobo massa «ètic». Les carns també són una de les debilitats de l'alemany, que

demana sempre amb salses de pebre o whisky.

Els italians, que s'acosten més al comportament dels espanyols i dels llatins en general, menja molt variat, «fa un àpat complet — afegeix Bernardo—, d'amanida, segon plat i postres». Una altra cosa és que mengin els plats més cars. Hi ha un dit a Itàlia que deixa ben entès que l'italià s'estima més vestir bé que menjar o dormir confortablement.

Baixa la temporada

I ara que s'ha acabat l'estiu comença per als restaurants, els que no tanquen, una sintetització de la carta en els plats típics de la zona que l'espanyol, fidel client habitual, continuarà demanant els caps de setmana. Les carns agraellades o amb les salses de cargols, jardineres o de pebre i roquefort, prendran de nou el protagonisme i desplaçaran per un temps les hamburgueses dels *xiringuitos*.

Parlem de la pasta

La pasta, que s'identifica amb la cuina italiana, es troba avui incorporada a la nostra gastronomia i gaudeix de bona acceptació, ja que permet infinitat de combinacions i maneres de preparar-la o de servir-la. Hi ha qui afirma que la pasta la va portar Marco Polo de Xina, mentre que d'altres asseguren que és d'origen romà. Sigui com sigui, sembla que al segle XVI era ja popular a les taules d'arreu del món.

Els italians han estat els que han treballat més la preparació de la pasta, especialment els napolitans, i els ha valgut la definició de «pasta italiana». La producció nacional de pasta es concentra a Catalunya, Llevant i Saragossa, i són d'una qualitat excel·lent. Es poden distingir dues classes de pasta: la pasta per fer sopa i la pasta com a plat o entrant.

Fruites Verdures
Magatzem de fruites
LLUÍS
LLUÍS PARADERA CASTELL D'ARO
AVINGUDA DE PLATJA D'ARO
Patates Tel. 81 84 85
Fruites Tropicals
SERVEI A DOMICILI PER ENCÀRREC

Flors
Plantes
Ceràmica
Jardineria
Accessoris
Ocells
Peixos
ARTIFLORA
Ctra. Sta. Cristina (Entrada Platja d'Aro) - Km. 4,900
Telèfon 81 87 79 PLATJA D'ARO

TECNICA DEL AUTOMONIL E. MIGUEL
SERVEI DE GRUA

—REPARACIÓ EN GENERAL
—PLANCHISTERIA
—PINTURA
SERVEI OFICIAL
Ctra. Sta. Cristina a Platja d'Aro
Tel. (972) 81 90 61 CASTELL D'ARO

RESTAURANT
Cal Rei
TERRASSA - GRILL
FORN DE LLENYA
CUINA DE SEMPRES
Tel. 81 79 25 CASTELL D'ARO (Girona)

SUPER
dis

CASTELL D'ARO TEL. 81 71 60

LLIBRERIA L*ESTEL
Especialitzada en llibres infantils
Papereria
Jocs educatius
També hi trobareu tots els llibres d'EGB i la resta d'accessoris per a l'escola
Ctra. Santa Cristina, 52
Telèfon 81 74 62
CASTELL D'ARO

JOSEP HURTADO
NETEJA FOSSES SEPTIQUES - EQUIP D'ALTA PRESSIÓ
Apartat Correus, 158 - Tels. 81 77 89/81 79 88
CASTELL-PLATJA D'ARO



Un poble que sembla dividit uneix les mans per ballar la sardana. (Foto DAVID QUINTANA).

Toc de festa a Sarrià, les dues parts

A.R. Sarrià de Ter.— L'arribada del mes de setembre, a més de significar la fi de les vacances, suposa per a la població de Sarrià de Ter l'inici de la festa major, una festa que enguany intentarà conciliar els

dos nuclis urbans separats per l'autovia i que durant molts anys han tingut entre ells un sentiment de distanciament i de segregació.

L'Ajuntament, lluny d'imposar la conciliació entre Sarrià de Dalt i Sarrià de Ter —també anomenat Sarrià de baix— ha editat un pro-

grama conjunt que inclou les activitats de les dues festes, encara que cadascuna d'elles està organitzada per comissions diferents. De qualsevol manera, la festa d'enguany compta amb una interessant novetat: la lectura d'un pregó d'obertura a càrrec de l'ar-

tista i filla de Sarrià Emília Xargay. Aquest acte, juntament amb una traca i una cercavila per tots els carrers del municipi, té com a objectiu concentrar la població de les dues parts en un acte únic d'inauguració, i propiciar així un començament de festa «conciliador».

Cultura treballa per la unificació de les dues festes

El departament de Cultura, renovat gairebé en la seva totalitat a partir de les passades eleccions, ha començat un intent de conciliar les dues festes majors, la de Sarrià de Dalt i la de Sarrià de Ter. Les dues comunitats, eternament enfrontades, celebren la seva festa major en dies diferents, quan en realitat estan governades per un mateix Ajuntament.

Segons ha dit Dani Cañigüeral, membre de la comissió d'Informació i Cultura, «aquest any fem un intent de conciliació incloent en el mateix fullet les activitats dels dos nuclis urbans. Ha hagut intents infructuosos de diàleg entre els de dalt i els de baix per superar l'eterna rivalitat, però les dues comunitats continuen celebrant la festa per separat. Potser el fet de donar una informació conjunta dels actes contribueix a la participació unànime en les activitats dels dos sectors, seria un punt de partida cap al nostre objectiu, que és unificar les dues festes en una sola».

Reconciliar els partidaris de Sant Antolí i els de la Misericòrdia és un dels reptes que s'ha marcat la comissió d'Informació i Cultura, que està formada pels següents membres: Francesc Castro, portaveu de la comissió i cap dels departaments de Cultura i Joventut; Dani Cañigüeral, al front d'Ensenyament i Esports; M^a Àngels Artigas, de Serveis Socials i Sanitat; Toni Villar i Blas Ibars, components de la comissió sense cap departament delegat.

Ajuntament de Sarrià

SARRIÀ DE DALT

Divendres, 4 de setembre

Nit, a 2/4 de 10, davant l'Ajuntament, inauguració oficial de les festes majors de Sarrià de Ter.

—Pregó a càrrec de l'artista i filla de Sarrià, Emília Xargay.

—Espetec d'inici de festes.

—Tot seguit, cercavila pels carrers de Sarrià animada pels Grallers de Banyoles, amb el següent recorregut: Sarrià de Baix, la Rasa, Vinyers, l'Horta, Sarrià de Dalt.

—En arribar a la Plaça de la Renaixença, correfoc pels carrers de Sarrià de Dalt, a càrrec de l'Infern Selvatà.

Nit, a les 12, a la pista polisportiva de la UE Sarrià, gran ball a càrrec de la Salseta del Poble Sec.

Dissabte, 5 de setembre

Tarda, a les 6, a la Plaça de la Renaixença, sortida de la XI edició de la marxa dels 15 Km.

Vespre, a 1/4 de 9, a la capella, missa anticipada.

Nit, a les 9, a la pista polisportiva de la UE Sarrià, festival de patinatge a càrrec de la secció de patinatge de la UES.

Nit, a les 11, a la pista polisportiva de la UE Sarrià, gran sessió de ball de nit amenitzat pel conjunt Los Hidalgos.

Diumenge, 6 de setembre

Matí, a 2/4 de 10, al Pla de l'Horta, santa missa.

Matí, a les 11, a la parròquia, ofici solemne en honor a Sant Antolí, amb cant dels goigs.

Matí, a les 12, a la plaça Vilaromana, concert per la cobla Costa Brava.

Tarda, a les 6, al Pla de l'Horta, audició de sardanes a càrrec de la Costa Brava.

Tarda, a 2/4 de 8, a la pista polisportiva de la UE Sarrià, sessió de ball de tarda, amb el conjunt la Rodona.

Nit, a 2/4 d'11, a la plaça de la Renaixença, ballada de sardanes a càrrec de la cobla Costa Brava.

Nit, a les 11, a la pista polisportiva de la UE Sarrià, sessió de ball de nit animada pel conjunt la Rodona i la cobla Costa Brava.

Dilluns, 7 de setembre

Matí, a les 10, a la capella, missa per als difunts de la parròquia.

Matí, a les 10, a la plaça de Can Nadal, festival infantil i jocs de cucanya, amb obsequis gentilment oferts per la cooperativa l'Amistat, dels seus proveïdors.

Tarda, a les 2, al camp de les botxes, arrossada de germanor.

Nit, a les 10, a la pista de la UE Sarrià, gran ball de fi de festa a càrrec del conjunt Mel i Mató.

Nit a les 12. Traca final.

SARRIÀ DE TER

Dijous, 10 de setembre

Tarda, a les 6, concentració a l'Ajuntament. Els més vells del poble tallaran la cinta d'inauguració de la festa.

A continuació, cervila. Recorregut pels carrers Major, les Lloses, N-II, fins a la Pegaso i cap al Pla dels Vinyers i la Rasa, Firal i plaça de l'església, on es farà una xocolatada.

Nit, a 2/4 d'11, recital d'havaneres amb les Veus de Besalú.

Divendres, 11 de setembre

Matí, a 2/4 de 9, marxa popular «Fem festa caminant». Concentració a la Placeta de la Font. Arribada a la plaça de l'església, on es farà una gimcana de bicicletes. Esmorzar per a tothom. Tot seguit, actuació de Toni Giménez.

Tarda, a les 6, sardanes a la plaça de l'església, amb la presentació oficial dels Amics de la Sardana del Patronat de Pares de Família.

Tarda, a les 8, a la sala d'exposicions de la Caixa, inauguració de l'exposició de treballs artesanals de l'Esplai. Romandrà oberta fins al dia 17 de setembre.

Nit, a les 11, ball amb el conjunt Nevada.

Dissabte, 12 de setembre

Matí, a les 10, Quo Vadis a la Placeta de la Font.

Tarda, a les 5, al camp de futbol, presentació dels equips i inici de temporada.

Tarda, a les 6, al Pla dels Vinyers, audició de sardanes amb la cobla Foment de la Sardana.

Nit, a 2/4 d'11, ball amb l'orquestra Setson i Blas.

Diumenge, 13 de setembre

Matí, a les 8, concurs de pesca al riu Ter, amb la col·laboració de la Societat Esportiva la Canya.

Matí, a les 9, torneig social de petanca a l'esplai.

Matí, a les 11, missa.

Matí, a les 12, partit de futbol de Tercera Regional entre el CF Sarrià i Fontcoberta.

Matí, a 2/4 d'1, concert-vermut amb l'orquestra Atlàntida.

Tarda, a 2/4 de 6, XXXI Concurs de colles sardanistes al Camp de futbol de la Rasa, amb la participació de la Cobla Atlàntida i la col·laboració de l'obra sardanista Terranostra.

Vespre, a les 10, dues sardanes a la Placeta.

Tot seguit, ball de fi de festa. Traca final.

Els jubilats de Sarrià exposen els seus treballs manuals de curs

Una exposició de treballs manuals realitzats pels jubilats de l'Esplai de la Caixa de Sarrià romandrà oberta des de la diada de l'onze de setembre i fins al dia 17 als locals que l'entitat té a la vila de Sarrià. Els autors dels treballs formen part de l'alumnat que participa en el curs de l'Obra Social de la Caixa que cada any s'imparteix pensant en la gent adulta ja jubilada que necessita ocupar-se en alguna activitat.

Els treballs estan realitzats amb les tres tècniques bàsiques que ensenya el curs, i són pintura sobre seda, vidre, ceràmica i composicions amb flors seques. La professora del curs, Àngels Artigas, ha destacat la rigidesa amb què segueix el programa, «de manera que la realització del curs suposi una mena d'obligació agradable per als alumnes». El curs es divideix en dos blocs, que van del setembre al desembre i de març a juny, amb un horari de dues hores setmanals impartides el divendres.

Àngels Artigas ha assenyalat la necessitat que tenen els jubilats que algú els tingui en compte, i que responen molt bé al curs acceptant les noves tècniques que se'ls ensenya i que mai no havien treballat abans. «S'adapten molt bé a la renovació però se'ls ha de dedicar una atenció especial. Sobretot volen saber com començar i com acabar la seva obra i quina utilitat tindrà».

La professora ha definit aquest grup de 20 alumnes com «pertanyents a una generació mancada d'estètica i amb molt de temps lliure que no saben com invertir».

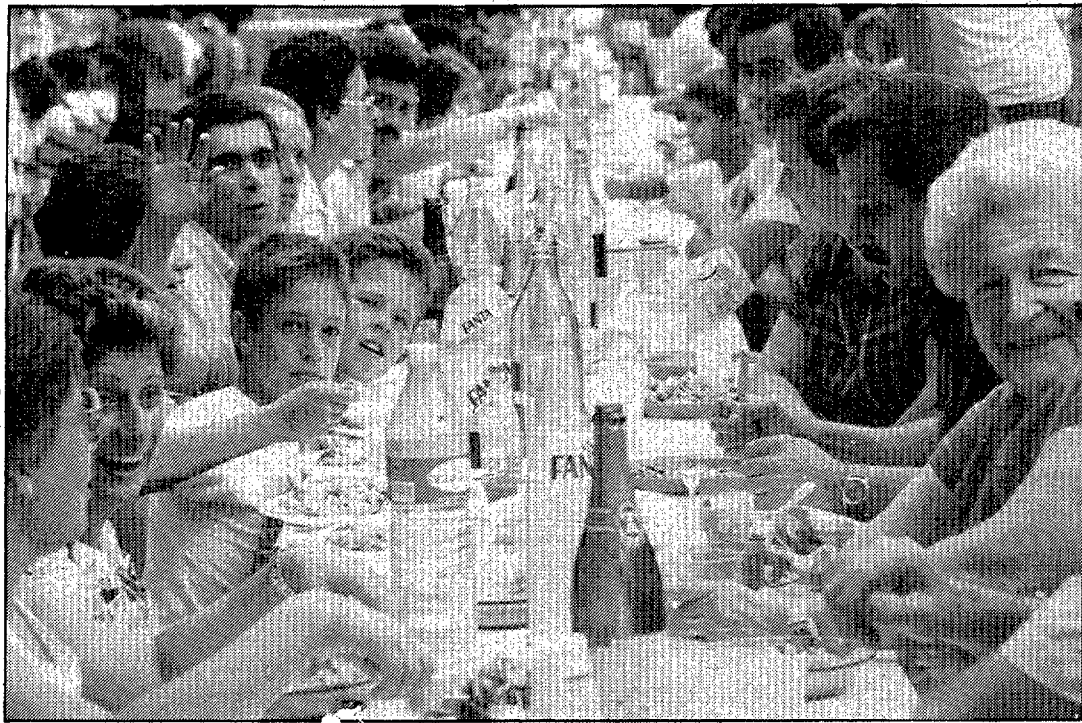

Un bon àpat i la mateixa taula, motiu de retrobament.
(Foto JOAN SEGUR).

I continuen les arrossades...

Com ja és tradicional els darrers anys a Sarrià, la festa major és una bona excusa per celebrar una gran arrossada de germanor, que tindrà lloc al camp de les botxes dilluns vinent dia 7, a les dues de la tarda. S'espera que siguin unes tres-centes les persones que s'apleguin sobre la mateixa taula.

En l'elaboració del «monomenu» participa gran quantitat de gent, però serà un grup de do-

nes, encapçalat per la Juanita Palomerias, qui dirigeixen l'operació. Juanita Palomerias té experiència en la cuina per a grans col·lectius, ja que des de fa 23 anys treballa com a cuinera al col·legi Mater Dei, de Sarrià. «El més important és mantenir les proporcions adequades», assenyalava.

En total es couran uns 65 quilograms d'arros, 14 kg. de peix, 12 kg. de carn, 12 de conill, 12 de salsitxes, 12 de

pollastre i 12 de costelló. En unes tres a quatre hores de foc de llenya suau s'enllestiran els ingredients ja esmentats juntament amb uns 10 kg. de pebrot, 10 de tomàquets i 20 o 30 caps d'all i julivert, sense cap espècie ni condimentació.

La festa està assegurada, però cadascú haurà de portar de casa els còberts, el plat i els tovallons, així com la beguda i el respectiu got per beure.

L'acte de presentació dels Amics de la Sardana, anul·lat

L'acte de presentació oficial de l'associació Amics de la Sardana del Patronat de Pares de Família, que estava previst per divendres 11 de setembre, no es durà finalment a terme segons que ha anunciat la monitora dels cursets de sardanes, Paquita Montgé. Aquesta monitora, que col·labora amb el patronat organitzant les trobades sardanistes, va proposar al patronat fer un acte de presentació de l'agrupació amb lliurament als sardanistes d'una sèrie de complements de vestuari, tals com faixes i mocadors.

L'agrupació Amics de la Sardana, la componen els dos col·lectius sardanistes del Pla de l'Horta i Sarrià de Ter que porten a terme cada any un curs de sardanes als locals del carrer Firal cedits pel patronat de pares de família. Els dos grups, arran de les trobades del passat mes de maig, van decidir d'unificar-se sota un mateix nom, a fi i efecte d'acudir a les trobades com a única representació d'un mateix poble. Segons Paquita Montgé, «les divergències amb el patronat van sorgir quan vaig proposar que els sardanistes portessin l'escut de l'Ajuntament, representatiu de totes les entitats de la vila, de cara a les sortides a l'exterior. Ells volien que es portés l'escut del patronat, així que van anul·lar la celebració de l'acte».

Segons la versió del patronat, representada per la veu d'Esteve Soler, «aquesta senyora va actuar per iniciativa pròpia i sense proposar-ho en una reunió, per la qual cosa no hem volgut que l'acte es portés a terme».



AUTOREMOLCS GIRONA, S.A.

LA NOVA CAVALLERIA LLEUGERA DE PEGASO EKUS

La nova gamma de vehicles EKUS cobreix qualsevol necessitat del transport lleuger, per:

- Motors Diesel de 75, 90, 102 i 136 CV de potència.
- Versions: Furgó, Combi, Capitone i Xassis amb Cabina.
- 2.384 cc i 3.791 cc en 4 i 6 cilindres, aspirats o turboalimentats.
- Amplada de la plataforma de càrrega, fins a 2.200 mm.
- Baix consum.
- Càrrega útil des de 1.000 a 9.000 kg de P.M.A.
- Canvi de 5 velocitats sincronitzades.
- Confort, maniobrabilitat i suavitat de maneig pròpies d'un gran turisme.



Euroqualitat Pegaso





VEGEU-LOS I PROVEU-LOS A

AUTOREMOLCS GIRONA, S.A.

CONCESSIONARI PER A GIRONA I PROVÍNCIA

Ctra. Nacional II - Tel. 20 55 62
SARRIÀ DE TER - GIRONA



Emília Xargay, pintora i escultora

«Els primers pals i rodonetes els vaig aprendre a Sarrià»

Emília Xargay, nascuda el 1927 a Sarrià de Ter, ha estat la persona escollida per donar lectura al pregó de la festa major de Sarrià, un pregó que es pronunciarà per primer cop a la vila com a punt d'inici de la festa i amb la finalitat de propiciar la unitat del Sarrià de Dalt i del de «baix». Emília llançarà, a través del seu pregó, un crit a la unitat dels dos col·lectius, fent referència a la seva infantesa passada a Sarrià i proposant noves alternatives de futur. Tal com s'expressaria en el seu argot l'artista, donarem unes pinzellades per esbossar la personalitat d'una dona carismàtica.

ARACELÍ RUIZ

La pintora i escultora de Sarrià, Emília Xargay, llegirà el pregó de la festa major de la vila on es va desenvolupar la seva primera infantesa i de la qual guarda records de milícies i sants decapitats. Segons ha dit l'artista, «va ser a Sarrià on vaig aprendre a fer els meus primers pals i rodonetes, on vaig agafar el carbó de la llar i vaig començar a dibuixar. Ningú no em feia cas, llavors».

Nascuda un 22 de novembre de 1927, i justament ara en el llindar del seixanta anys, la seva vida es va veure influenciada per la transició entre dos signes del zodíac. Reconeix tenir la passió i el pessimisme de l'escorpi i la dot d'organització del sagitari. Les seves mans però, recolzades als genolls i

sempre mirant cap a tu, diuen moltes més coses de la seva personalitat.

«El record que tinc de Sarrià -explica Emília rodejada de pintures dels anys 40- és el d'un poble petit i tancat que anava creixent. Ara ha canviat totalment, podria ser un poble-jardí i tanmateix té dos talons d'Aquil·les als quals s'hauria de trobar una solució». Xargay fa clara referència a l'autovia que parteix la vila en dos hemisferis i a la fàbrica de paper. Però el record més arrelat en la ment de l'artista és el dels soldats caminant, escopeta en mà, i disposats a l'atac. Eren els anys de la guerra. «Quan als infants se'ls protegeix de les imatges bèl·liques jo, amb els meus 9 i 10 anys, pintava soldats. També pintava l'església i els sants, i remenava entre les ru-

nes, després de la destrossa dels sants, buscant trossos de figures per dibuixar».

Un nervi pintant

Emília Xargay sentia ja des de ben petita una inclinació marcada per dibuixar i pintar a cops de pinzell. La seva mare la va portar cap a Girona «perquè no fes el gandul d'aquella manera», i ella, sense que ho sabessin a casa, es va apuntar a una escola de belles arts per omplir la tarda amb el que més li agradava: pintar. «Quan la meva mare es va assabentar, s'ho va prendre molt bé i em va portar a un professor. Jo pintava ràpid i amb pinzellades brusques, marcades. Pintava tan ràpid que se m'acabaven les teles i tornava a pintar a sobre d'un quadre, o inclús pel darrera».

aislater, s.a.

concesionario oficial: **GRADULUX®**
& **LUXALON®**

C/. Nord, 11 Tel. 21 00 50 - 17001 GIRONA
C/. Germans Ensesa, 5 Tel. 20 75 76 SARRIÀ DE TER

CARNISSERIA MARTÍ

Carns fresques - Embotits
Congelats

C/. La Rasa, 10
Tel. 21 37 95
SARRIÀ DE TER (Girona)

AUTOESCOLA P.S.A. DEL GIRONES,

GIRONA: Nord, 6
SARRIÀ DE TER: Major, 11
TALLERS SARRIÀ: Ctra. Sarrià de Dalt, 20

Tel. 20 27 14
Tel. 21 25 12
Tel. 20 56 97



GARATGE AUTOPISTA

AGENT CITROËN

Mecànica - Elèctrica
Planxa - Pintura
Recanvis - Servei grua
Vendes - Nous - Ocasió
SARRIÀ DE TER (Girona)

Avgda. França, 236 Tel. 20 72 82

Francesc Delgado

TREBALLS D'EXCAVACIÓ

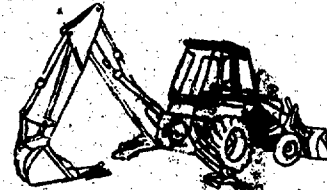

Av. de França, 122 Tel. 21 25 91 SARRIÀ DE TER (Girona)

G GRES CATALAN

PRENSAT I EXTRUSIONAT



CERÀMICA D'ALTA QUALITAT



MATERIALS DE JUNTES



SANITARIS I COMPLEMENTS

Cerámicas Reunidas

VENDA I MAGATZEM: Avgda. França, 196 (Ctra. N-II, Km. 720,2)
Telèfon (972) 20 84 94 17840 SARRIÀ DE TER - GIRONA

El col·legi Montserrat estrena directora

Comença el nou curs escolar '87-'88. El personal docent i administratiu de les escoles reprèn la seva activitat després del lapse relaxant de l'estiu. El col·legi públic Montserrat de Sarrià de Dalt estrena nova directora, M^a Lluïsa Martínez, que creu que la situació actual de l'ensenyament es troba en un moment bo i que tant els pares com els alumnes estan motivats per la formació educacional.

Juntament amb M^a Lluïsa Martínez, s'estrenen en el seu càrrec Rosa Domingo, com a cap d'estudis, i Pere Costa, secretari. Aquest és el nou equip que ja treballa per començar el curs. Aquests dies tenen lloc les primeres reunions de planificació del curs, un curs que no presentarà gaire novetats però que, com cada any, s'enfrontarà al

repte de complir bé la seva misió educativa.

«L'índex de suspensos ha baixat molt els darrers anys -comenta la nova directora-, la xifra volta els 7 o 8 suspensos per classe al cycle superior. Crec que en general s'ha aconseguit un millor rendiment dels alumnes i una conscienciació general, també en els pares, que l'educació és important». El col·legi compta amb l'assistència d'un psicòleg que, a través del professor, detecta els casos d'aquells nens que tenen problemes, ja siguin de llenguatge, de comprensió o d'assimilació, i que necessiten una atenció especial. «La figura del psicòleg està jugant un paper molt important», confirma M^a L. Martínez.

Motivació pels esports

Un estudi realitzat recentment sobre l'activitat esportiva a la nostra societat revela que no som suficientment addictes a la *mens sana in corpore sano*. L'escola, que és el lloc on l'infant comença a sentir interès per tota una sèrie d'activitats esportives, sovint s'enfronta a una situació deficient pel que fa a instal·lacions esportives i mitjans per potenciar la pràctica dels esports.

El col·legi Montserrat, que ja fa deu anys que està ubicat a l'edifici nou, també té problemes materials per fomentar l'esport. «Aquest centre està situat a la muntanya -explica M^a Lluïsa Martínez-, i han

de venir a l'escola amb un mitjà de transport col·lectiu. Això dificulta que els nens es puguin quedar després de les classes a practicar qualsevol esport o simplement a jugar amb una pilota». Aquest tema, vinculat a la inversió fructífera del temps lliure dels infants, ha motivat al gabinet

de cultura de l'Ajuntament a projectar la creació d'activitats esportives per als joves estudiants. De moment el polisportiu és l'únic lloc on es poden desenvolupar aquestes accions. El treball dels qui ara lluiten per millorar l'ensenyament a Sarrià s'haurà de veure amb el temps.

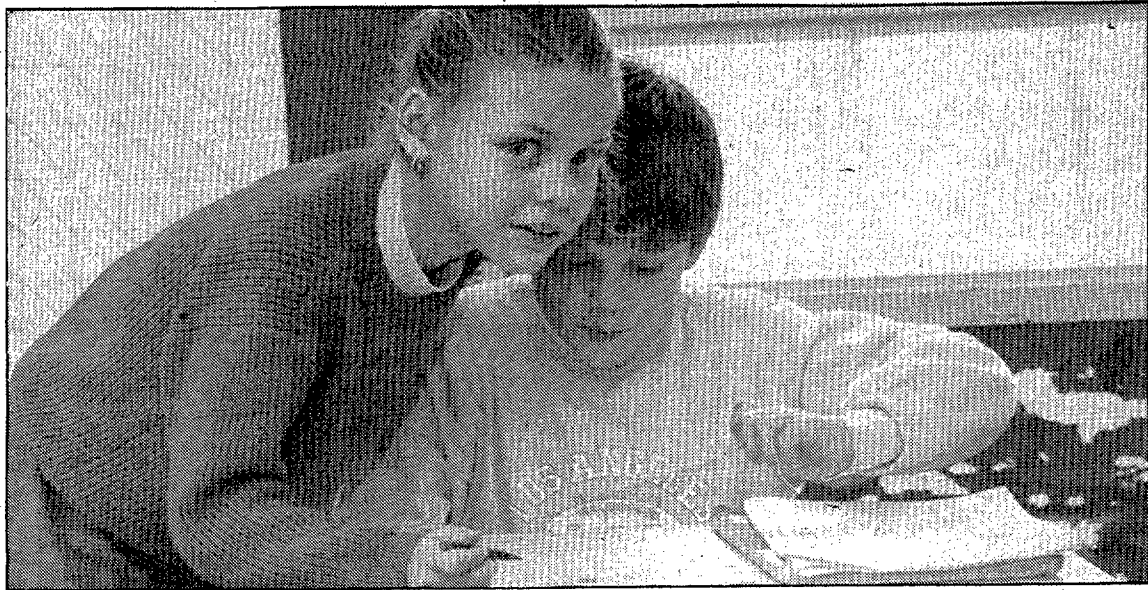

El setembre començarà un nou període de llibres i hores de pati. (Fotos JOAN SEGUR).

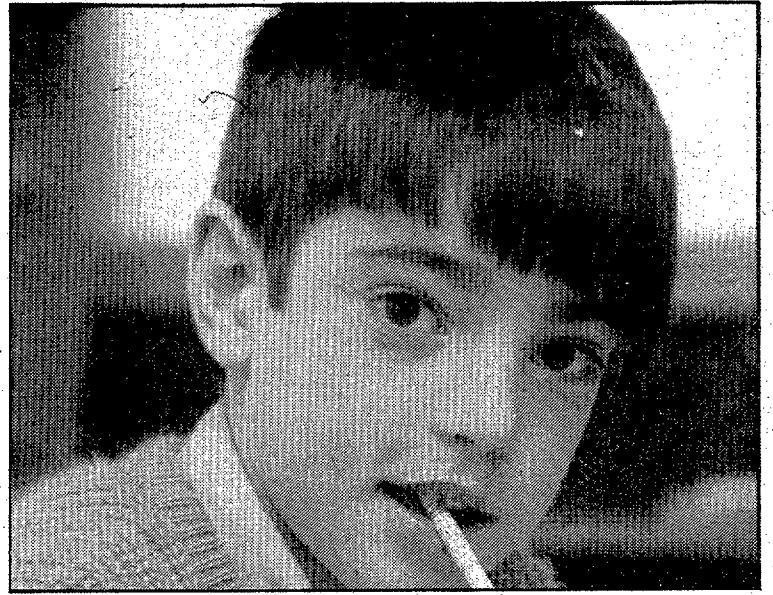

- Formatges
- Embotits
- Congelats
- Vins i caves

C/. Major, 70
Tel. 21 73 79
SARRIÀ DE TER



FORD TRANSIT '87 UN DUR FET PER DURAR

Faci's amb ell

- FURGONS
- XASSÍS-CABINA
- FURGONS MIXTOS
- ADAPTABLES I BUSOS

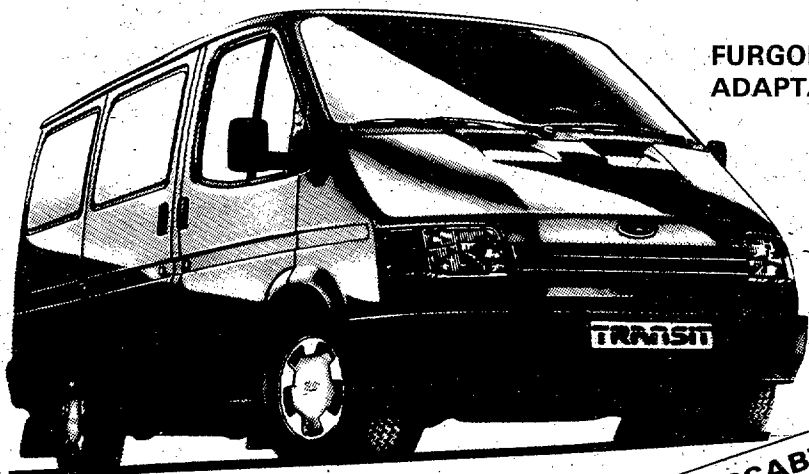

OBERT DISSABTES
MATÍ I TARDA

JORDI GELI, S.A.

Carretera Nacional II, Km. 719 - Tel. 21 10 62
SARRIÀ DE TER (Girona)

Diseño y Calidad 

Perruqueria

per a homes

LOCAL REFRIGERAT

Vicenç

Ctra. Sarrià de Dalt, s/n.
(al costat piscina)
SARRIÀ DE DALT
(Girona)

Horari: de 9 a 1 i de 4 a 8
Dissabtes de 9 a 1 i de 3 a 6



ÒPTICA

Didac Muñoz

Ulleres graduades i de sol
Adaptació lents de contacte (toves i dures)

C/. Major, 43 Tel. 20 72 40 SARRIÀ DE TER (Girona)



comercial PUJOL

PINTURA INDUSTRIAL
I DECORATIVA

C/. Major, 38 - Telf. 21 56 12 SARRIÀ DE TER (Girona)

I Campionat de petanca de Jafre

Si importants són les sardanes en els dies de festa de Jafre, cal dir que els actes esportius no tenen menys importància. Concretament el futbol porta una gran activitat al poble, essent l'esport més practicat. Però per aquests dies, tot i que aquest esport, com ja és habitual, formarà part del programa, i concretament a la tarda de dissabte, es disputarà el partit entre la Unió Esportiva Jafre i la Unió Esportiva Torroella, cal destacar el campionat de petanca que per primera vegada se celebra a Jafre de Ter.

Tal com ens comentà Martí Costal, un dels membres de la comissió organitzadora, «aquest campionat de petanca s'ha fet pensant a preparar una activitat que sigui del gust de la gent gran i de tots aquells que ja hi juguen habitualment al poble».

El campionat de petanca es disputarà entre els mateixos habitants de Jafre, habitants que ja habitualment, els matins de diumenge, bo i esperant el buit que es fa mentre s'espera el dinar, practiquen ja des de fa algun temps aquest esport. Podríem dir que Jafre és un poble de costums i de tradicions. De la mateixa manera que ha esdevingut la petanca un esport habitual, també és habitual que en les tardes de diumenge la gent es reuneixi al bar municipal per emprender partida en els jocs de sala, principalment les cartes.

A més a més dels actes esportius esmentats, per aquesta festa es disputarà també un partit de bàsquet. Els dos equips que hi participaran estaran formats pels aficionats del poble, perquè encara que no hi hagi cap equip federat, des de fa un temps es practica aquest esport.



Aquest cap de setmana Jafre celebra la festa major. (Foto JOAN SEGUR).

La festa de Jafre, gratuïta

Els actes de la festa major de Jafre engloben sardanes, ball, campionat de petanca i partits de futbol i bàsquet. Una festa tradicional en què des de fa molt temps els actes són gratuïts.

Les sardanes representen, per la gran afeció que hi ha en el poble, l'acte més destacat d'aquests dies. Si bé al poble no hi ha cap colla sardanista, hi ha una gran tradició a Jafre de Ter de participar en tots els aplecs dels pobles del voltant i de la comarca. Petits i grans s'unei-

xen en aquests dies a fer les rotllanes que tant agraden. Pel que fa al dissabte, es comença ja amb dues sardanes, conegudes com a sardanes-vermut, després de l'ofici solemne. A les sis de la tarda el programa s'omple amb una audició de sis sardanes, la qual es repetirà la nit abans del ball. Ball de nit on acudeix tot el poble, tant el jove com la gent gran així com gent d'altres pobles del costat.

El programa d'aquests dies de festa, que comença aquest di-

viendres i arriba fins al diumenge a la tarda, ha estat elaborat per una comissió de festes formada per uns sis joves del poble. A l'hora de celebrar aquests actes, però, són molts més els que s'apunten a ajudar i col·laborar pel bon desenvolupament de la vetllada.

Aquesta comissió està recolzada per l'Ajuntament del poble, el qual patrocina les activitats que es porten a terme en aquests dies.

La importància artística i arquitectònica de Jafre

En els últims anys, Jafre de Ter ha millorat en tots els seus sentits l'aspecte i la imatge del poble. L'Ajuntament ha portat a terme una tasca important de remodelatge de tota la població, essent les obres més importants la reforma dels serveis de sanejament i la pavimentació de gairebé tots els carrers del poble; així com de l'enllumenat. Important també és la tasca d'enjardinament públic que s'ha fet, aspecte que dona molta més vida a aquest petit poble. Però si ens acostem a Jafre de Ter, ens adonarem que destaca per la importància artística i arquitectònica de què gaudeix.

Les cases i carrers del barri antic, moltes d'elles masies pairals destacades i molt importants en segles passats, concretament els XVII i XVIII, ens criden l'atenció. La església parroquial dedicada a Sant Martí, els vestigis del castell, el Santuari de la Font Santa i la creu de Terme del segle XVII són, també, alguns dels indrets que ens cal visitar d'aquest poble.

El Santuari de la Font Santa, construït al 1461 i dedicat a la Mare de Déu de Gràcia, verge de la qual ara se celebra la festa, és una capella central amb dos cosos laterals amb unes dependències i un atri davant la façana, tot cobert en una única teulada de doble vessant.

A prop d'aquest santuari hi havia hagut, antigament, un hostalatge que acollia els malats que s'apropaven a aquest lloc, ja que a l'aigua que mana de la font se li atribuïa qualitats curatives, concretament en malalties de la vista.

Festa major de Jafre - 1987

DIVENDRES, DIA 4 SETEMBRE:

Nit, a les 10, sardanes per la cobla CIUTAT DE GIRONA.

A les 11'30, Ball amenitzat pel conjunt EL TREN DE LA COSTA.

DISSABTE, DIA 5:

Matí, a 2/4 de 12, Ofici solemne al Santuari de la Font Santa.

Seguidament, i al mateix lloc, dues sardanes.

Tarda, a les 4'15, partit amistós entre els equips U.E. Torroella - U. E. Jafre.

Tarda, a les 6, Sis sardanes per la cobla FOMENT DE LA SARDANA.

Nit, a les 10, Sis sardanes per la mateixa cobla.

A les 11'30, ball de nit pel conjunt CABARET GRUP.

DIUMENGE, DIA 6:

Matí, a les 11, Campionat de Petanca.

A les 12, important partit de bàsquet professional.

NOTES: Entrada gratuïta a tots els actes. Servei de bar i taula. Per participar al Concurs de Petanca, cal inscriure's a «Can Boira».

El castell de Jafre

Del castell de Jafre, en resten vestigis al nord de l'església, com un notable fragment de mur de carreus, de construcció tardana, actual façana del casal que ocupa el lloc de la fortalesa del llinatge dels Jafre. Fou Jofre de Jafre qui ostentà el càrrec d'abat del monestir de Sant Salvador de Breda, senyor d'aquest castell. Fou capità del castell de Salses i portaveu del governador general de Catalunya. Al peu mateix del castell hi ha una plaça anomenada la plaça del Castell.

El molí de Jafre

Fent una visita per aquest poble anomenat Jafre de Ter, en el qual hi ha una forta incidència turística, ens podem apropar també al Molí de Jafre, interessant edifici del segle XVIII. Aquest és mogut pel rec del molí. Antigament fou utilitzat per produir electricitat.

Parlant d'altres llocs d'interès, concretament de masos, cal visitar el Mas Saguer, la part principal del qual és del segle XVI-XVII. La façana té un notable portal adovellat i dues finestres amb relleus de caire popular, al nord hi ha vestigis de la torre medieval d'una antiga fortificació. El Mas Saguer el trobarem al camí de la vall, al terme municipal de Verges.



L'encant de Jafre.- Un passeig pel poble de Jafre de Ter ens farà adonar de la seva particularitat. El nucli del poble, que configura el barri antic, es troba al voltant de l'església parroquial dedicada a Sant Martí. Carrers estrets i singulars acompanyats de cases restaurades i enjardinades donen al poble una imatge acurada i al mateix temps acollidora. D'entre les característiques d'aquest municipi, cal esmentar la font que hi ha a l'entrada del poble, venint de Colomers, anomenada la Font Santa, a l'aigua de la qual s'atribueix la virtut de curar les dolències de la vista. En ella es va edificar l'any 1461 una capella dedicada a la Mare de Déu de Gràcia i una hospederia per alberg dels molts malats que hi acudien. La capella encara es conserva. (Foto JOAN SEGUR).

CARNISSERIA
i EMBOTITS

**CAN
RALIU**

Verge de Montserrat, 8
LA BISBAL

Major, s/n Tel. 76 80 18
JAFRE

**FUSTERIA
JOAN VILA**

Ctra. Girona Tel. 76 80 17 JAFRE

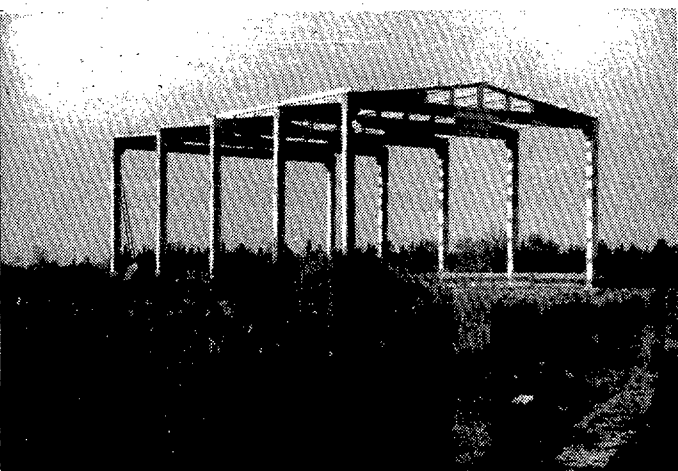

**PREFABRICATS PER
A LA CONSTRUCCIÓ**

**Prepensados
J. Carbó**

**COBERTS AGRÍCOLES
E INDUSTRIALS**

**Tel. 76 80 03
JAFRE (Girona)**

QUEVIURES LÍDIA

ALDI

Us desitja bona festa major

C/. Afores, s/n Tel. 76 80 07
JAFRE

Servei d'assecatge i compra de cereals

NUTREX

ALIMENTS PER A RAMADERIA I AVICULTURA

DENKAVIT
LLETS MATERNITZADES
PER AL BESTIAR

BANYOLES - JAFRE

Josep Grau, batlle

«La festa major de Jafre és una festa popular pensada per a la gent del poble»

La festa major de Jafre de Ter és una d'aquestes festes populars fetes per a la gent del poble sense deixar de comptar amb l'assistència de la gent de fora, dels pobles del voltant i d'aquells familiars que encara una mica lluny es traslladen en aquest municipi per gaudir de la vetllada amb els seus.

Sobre la festa d'aquest any, Josep Grau, batlle de Jafre, ens comenta que, «per a la organització i els preparatius de la festa, sempre hi ha hagut una comissió, una comissió que ha anat variant. L'Ajuntament assumeix el paper d'assessorament i els dóna suport econòmicament. La festa de Jafre és una festa popular que continua amb les tradicions de la festa de la Mare de Déu d'Agost. Tots els actes són gratuïts i es convida tothom a participar-hi. Ja fa uns anys que es procedeix d'aquesta manera». Parlant de la participació dels joves en la festa, Josep Grau ens respon que «els joves d'aquí hi participen i hi col·laboren molt».

Parlant d'altres festes que se celebren a Jafre de Ter al llarg de l'any cal dir que la més important és la de l'11 de novembre, per Sant Martí, patró del poble. Els actes lúdics d'aquests dies estan preparats també per una comissió de festa amb membres consellers de l'Ajuntament.

Vida cultural i esportiva del poble

Com a actes tradicionals d'aquesta festa, podem dir que cada any es vénen celebrant els oficis a l'església amb acompanyament d'orquestra, si bé no cal oblidar-nos de les activitats culturals que cada any es van variant i compaginant amb les esportives. Concretament parlant d'esports i ara que Jafre de Ter ha estat protagonista de les 24 hores de futbol sala, el batlle ens comenta sobre el complex poliesportiu del poble que «en aquest paratge s'hi desenvolupa la vida esportiva i cultural del poble. Tot el recinte amb les se-

ves instal·lacions forma el que anomenem el Padró. L'Ajuntament n'és el propietari de totes les instal·lacions, mentre que la Unió Esportiva Jafre és la que té cura d'organitzar els actes que s'hi fan. Una altra comissió és la que té cura de preparar les festes i actes culturals que es fan al llarg de tot l'any i porta també la gestió del bar municipal, que és el lloc de trobada de la gent del poble. En aquest local hi ha una sala d'actes en la qual es fa teatre, actes culturals i també jocs de sala, com poden ser les partides de cartes, entre d'altres. Al marge de tot això, hi ha al poble una societat de caçadors, que fa molts anys que funciona i que dóna molt de joc al poble. Es gestiona, però, amb una junta autònoma».

Jafre, un nivell de vida elevat

Per les seves característiques, Jafre de Ter és un poble amb un nivell de vida bastant elevat. L'agricultura és molt rica. Hi ha també petites indústries en el municipi. Josep Grau ens comenta que «possiblement per la seva proximitat amb la costa, Jafre de Ter ha aconseguit aquest nivell de vida elevat. En aquests moments el poble té tendència a créixer, sobretot en el camp de les cases de segona residència. Aquest nivell de vida alt es pot veure amb l'arranjament del poble en els últims anys. S'han restaurat moltes cases particulars i també s'han enjardinat».

Pel que fa a les instal·lacions del poble cal dir que Jafre compta amb uns bons serveis de sanejament tant d'aigua com de desguàs suficients per cobrir les necessitats de tot el municipi. Per altra banda, es pot veure un bon enjardinament públic, tenim quasi la totalitat de carrers asfaltats i una bona il·luminació. Tot aquest conjunt dóna una qualitat de vida apreciable i un nivell bo.

Elías se alineará ante el Nàstic si se recupera de unas molestias en el tobillo

«En Inca jugamos bien, pero aún podemos hacerlo mucho mejor»

«El Estadi es un lugar propicio para que el Girona dé espectáculo»

JORDI DANÉS

Girona.— Existe cierta preocupación en el seno del Girona por la visita del Nàstic de Tarragona el próximo domingo en el Estadi. El excelente comienzo de los pupilos de Fernando García Ramos tanto en la liga (4-0 ante el Badía) como en la Copa del Rey (4-1 frente al Mollerussa) hará que los rojiblanco reciban a su rival con mucho recelo y precauciones.

Alfonso Muñoz se decidirá por una alineación muy parecida a la de Inca si no surgen problemas de última hora. La única variación podría estar en el eje de la defensa en donde Ramos podría dejar su puesto a Juanjo. Otra duda es la del delantero Elías, que se lesionó ligeramente en el campo del Constança «pero al que probablemente voy a recuperar». Fita y Torreblanca permanecerán en el dique seco. «Este último empezó ya a entrenar, pero no contaré con él el domingo por temor a una recaída. Prefiero que cuando entre en el equipo lo haga en plenas condiciones».

A Muñoz no le ha sorprendido el buen inicio del Nàstic de Tarragona. «Ya tenían un gran equipo el pasado año y han sabido reforzar su punto más débil, el ataque, como lo demuestran los ocho goles que han marcado en dos partidos».

Elías

No tuvo suerte el citado jugador en Inca. Tras jugar un buen partido se lesionó a pocos minutos del final. «Es en el tobillo. Al parecer tengo un tendón encima de otro y esto me origina ciertas molestias, aunque espero que para el domingo hayan desaparecido». Pese a este percance que no reviste demasiada importancia, Elías se mostró satisfecho con la actua-



Elías es duda, pero seguramente jugará. (Foto DAVID QUINTANA).

ción del Girona. «Jugamos bien, pero todavía podemos hacerlo mucho mejor. ¿El empate? Sinceramente creo que fue un resultado justo. Nosotros tuvimos oportunidades para ganar, pero ellos también gozaron de alguna situación bastante clara».

Elías ya se ha enfrentado al Nàs-

tic de Tarragona en varias ocasiones «cuando defendía los colores del Sporting Atlético. El Tarragona es un equipo que siempre suele estar codeándose entre los primeros lugares y tiene mucho oficio». Por varios motivos la victoria es fundamental. «El primero de ellos porque no

se pueden ceder puntos en casa. Tampoco podemos dejarnos arrebatar por un rival que al final de liga puede copar junto a nosotros las primeras plazas de la clasificación, lo que supondría una desventaja en caso de un posible gol-average. No menos cierto es que para llevar a cabo una buena campaña hay que comenzar la liga con buen pie».

El jugador rojiblanco afirmó que la clave del campeonato puede estar en los partidos de casa. «Se ha demostrado que el equipo que cede menos puntos ante su público tiene un lugar asegurado entre los mejores. Creo que no se pueden perder más de cinco en campo propio». Según Elías «el Estadi es un lugar propicio para que nosotros podamos dar espectáculo. Tenemos un equipo técnico, con gente rápida y que mueve muy bien el balón». Pero también reconocía que «las dimensiones de Montilivi son muy grandes y ello puede propiciar que el rival pueda sentirse cómodo a la hora de practicar el contragolpe. Pero yo creo que tenemos un campo ideal a nuestras características».

A pesar de ser uno de los nuevos, Elías no ha tenido ningún tipo de problemas a la hora de adaptarse y acoplarse con el resto de sus compañeros. «En el equipo reina un ambiente sensacional. Los cinco días de «stage» en Caldes de Malavella fueron importantísimos y me he encontrado con una plantilla impresionante y unos grandes compañeros». El que reine un buen ambiente es básico para que el equipo realice una buena temporada. «A la que llevemos más partidos y alcancemos un mejor nivel, el Girona dará que hablar. Podemos hacer cosas grandes esta temporada».

OFF SIDE

Menos mal



NARCÍS PLANAS

Sí. Menos mal que se ha arreglado, porque, ciertamente, la medida de marras era poco menos que inverosímil. Resulta que el campeón mundial de ciclismo de la pasada temporada, el holandés Joop Zoetemelk, no podía participar en los mundiales de Austria, que se celebrarán el próximo domingo... ¡porque tenía más de cuarenta años de edad! Sí. Así como suena. No es broma. Va en serio. Muy en serio.

Las protestas han hecho efecto y, finalmente, la Unión Ciclista Internacional ha autorizado la presencia de Joop Zoetemelk en la prueba programada para el próximo domingo.

Yo, de verdad, en ocasiones no sé quién hace los reglamentos. Y menos, por supuesto, quién los aprueba. Porque no me negarán que es una atrocidad privar a un profesional del ciclismo, como es el caso de Joop Zoetemelk, de intervenir en un campeonato del mundo... porque tiene más de cuarenta años. Y esto se prohíbe a un corredor que, en caso de desearlo, podía haber intervenido, en el transcurso de la temporada en curso, en pruebas tan duras como la Vuelta a España, el Giro de Italia o el Tour de Francia. Lo dicho, inverosímil y, también, ridículo.

Joop Zoetemelk, que nació el 3 de diciembre de 1946 en la ciudad holandesa de Ripwetering, podrá estar en el circuito de Villach para, cuando menos, intentar repetir el triunfo que consiguiera en Giavena de Montello, hace dos años, a la edad de treinta y nueve.

Era, ha quedado escrito, una incongruencia lo que se hacía. Una total y absoluta incongruencia. Ahora, afortunadamente, se ha rectificado y, lo que es importante, se ha hecho a tiempo. Menos mal.

Es el responsable del Patronat de l'Esport

Josep Grabuleda dice que no será presidente del Banyoles

N.P.

Banyoles.— Su nombre ha sonado con insistencia en el transcurso de las últimas fechas. Se dice de él que sería la persona idónea para acceder a la presidencia del Banyoles. En estos momentos es el responsable del Patronat de l'Esport de la Mancomunitat de l'Estany, y «los dos cargos son incompatibles. Pienso que no sería correcto presidir el Patronat y, también, el Banyoles». Por esta razón, Josep Grabuleda Bosch tiene muy claro que «no voy a asumir la presidencia del Banyoles». Considera que «en mi calidad de responsable del Patronat, estoy en la gestora de la entidad. Pero entiendo que hay personas muy capacitadas en la misma para ocupar la presidencia». Josep Grabuleda tiene muy claro que «no será presidente del club». También nos comenta que «la actual situación terminará pronto. Estoy convencido. La gestora quedará atrás y se for-

mará una directiva muy válida que llevará a cabo la labor que todos esperan de ella». Sabe, eso sí, que existen muchas personas, incluso de la propia gestora, que le consideran idóneo, «pero no puedo desempeñar tantos cargos. En estos momentos estoy en once o doce sitios. Y no doy para más».

La posibilidad de dejar el Patronat no la ha contemplado, «y menos en este momento en que el nuevo concejal de Deportes me ha solicitado que continuara al frente del Patronat. Por otra parte, he formado un equipo muy competido, que está trabajando muy bien y que, por supuesto, no quiero dejar».

Resulta evidente que Josep Grabuleda no quiere acceder a la presidencia del Banyoles, aunque está muy claro que son muchas las personas que le consideran la persona idónea, circunstancia que hará que su nombre, pese a la negativa expuesta, continúe sonando en el transcurso de las próximas fechas.

ZARPAZOS

● El tema de los descartes y cesiones del Figueras ha quedado paralizado. Y es que en caso de producirse, ¿cuáles serían los jugadores afectados? No hay que olvidar que el pasado sábado estaban en la grada los Valdo, Martínez, Guitart... Y quienes en principio sonaban como descartes, que ya lo fueron la pasada temporada, estaban jugando en el equipo.

● Por cierto, el precioso gol de Albert Forcadell fue el primero del actual campeonato de liga de la Segunda División A y el segundo de las dos categorías profesionales. El primero lo marcó Patxi Salinas en el Atlètic-Mallorca. El olotense Forcadell, entre el gol y los seis puntos de sutura empezó batiendo récords.

● La crisis directiva del Banyoles parece convertirse en una comedia teatral. ¿Aceptaré Ametller la presidencia? ¿Será Joan Agustí? ¿Seguirá mandando Josep Corominas? El caso es que Francesc Llinás, a quien le gustaba la presidencia como a un niño los caramelos, les salió rana a quienes mandaban en la sombra.

● Carlos Ferrer Salat, presidente del Comité Olímpico Español, manifestó ayer, en una conferencia de prensa organizada por la Asociación de Periodistas Deportivos, que respecto al puesto de director deportivo de los Juegos Olímpicos del 92 «si sabe catalán ganará puntos, ya que deberá vivir en la Ciudad Condal».

● El Real Madrid y la Federación Española de Fútbol llegaron ayer a un acuerdo para que se televisase el partido de Copa de Europa entre el Madrid y el Nápoles que se disputará a puerta cerrada el próximo miércoles, día 16. El citado encuentro comenzará a las diez de la noche para no dañar los intereses de otros equipos españoles que participan en competiciones europeas o en la Copa del Rey.

● El español Carlos Sala sólo pudo ser sexto en la final de los 110 metros vallas de los mundiales de atletismo que se celebran en Roma. El vencedor fue el norteamericano Foster con un tiempo de 13.21, seguido de Ridgeon (Inglaterra), 13.29; y el también británico Jackson con 13.38. Carlos Sala realizó un registro de 13.55.

● El estadounidense Calvin Smith, hasta el pasado domingo recordman mundial de los 100 metros lisos, se adjudicó una apretada y emocionante final de los 200 metros lisos al realizar un registro de 20.16, el mismo que el segundo clasificado, Gilles Geneherve (Francia), y sólo dos centésimas por delante del británico John Regis. Esta final recordó a la de los 400 metros vallas del pasado martes. En los 200 metros lisos femeninos se impuso la alemana Silke Gladisch con 21.74, a dos centésimas de récord del mundo. Gladisch ha sido medalla de oro en los 100 y 200 metros lisos.

LINCES

Al haber quedado debilitada su plantilla con respecto a la temporada anterior

Delfín Álvarez cree que el Racing necesita contratar algún refuerzo

«El Figueres juega bien y cuenta con gente experimentada»

JORDI XARGAYÓ

Santander.— Delfín Álvarez, que debuta esta temporada al frente del Racing de Santander, considera que se ha encontrado con una plantilla que «en principio ha quedado debilitada. Se han ido ocho o nueve jugadores y sólo hemos fichado tres o cuatro. Las bajas han quedado compensadas con gente de la cantera», aunque el entrenador cántabro espera que «llegue algún refuerzo». No piensa que falle ninguna línea determinada, «pero la plantilla puede ser mejorable». Delfín Álvarez, que como futbolista en activo se retiró en el Lloret, ha entrenado a Orense, Badajoz, Pontevedra, Logroñés y Elche. La pasada temporada cogió al cuadro ilicitano con tres negativos, lo colocó con tres positivos y luego le cesaron.

«Un descenso se acusa»

Delfín Álvarez cree que el nuevo Racing de Segunda A «va a estar ahí, en el grupo que luce arriba, aunque este año la División se ha puesto muy difícil. Nosotros, no sólo por el equipo que tenemos, sino por la solera del club, hemos de estar arriba». De todas formas, cualquier equipo que cambia de categoría, sea en ascenso o en descenso, necesita un período de aclimatación: «Suéle pasar, pero aquí en el norte es diferente. Los jugadores tienen otra mentalidad. Además el Racing, aunque por su economía sea un equipo modesto, ha estado muchos años en primera. Un descenso de categoría repercute más que nada moralmente».

El verano ha rodeado de problemas a un Racing con dificultades económicas y crisis directiva: «En principio, eso no influye en el



Delfín Álvarez espera que el Racing esté arriba.

equipo, pero también es cierto que durante la pretemporada hemos estado un poco preocupados por lo que sucedía. Hemos intentado aislarnos de todo y desarrollar nuestro propio trabajo». Indicaba Delfín Álvarez que la directiva del Racing no le ha pedido nada: «Me pagan para trabajar y eso es lo que hago».

«Al Figueres le conozco un poco»

Después de indicarnos que «al Figueres le conozco un poco», el entrenador del Racing comentaba que «el pasado año arrancó muy bien y sigo pensando que tenía un buen equipo de Segun-

da A. El problema fue que el bajón se prolongó mucho y ello le llevó a disputar la promoción de descenso. Lo normal es que hubiera terminado en la zona media de la tabla. Si fue capaz de estar arriba con cuatro positivos, sería por algo. Conozco a sus jugadores y pienso que tiene un buen equipo. Este año se ha reforzado y yo le califico como un equipo que juega bien al fútbol y que tiene hombres con experiencia. Muchos de ellos han salido del Barcelona y allí se aprende mucho».

El Racing afronta el partido del domingo con la única intención de «ganar. Nos costará trabajo,

pero el Racing será un equipo fuerte en campo propio. La ventaja que tiene la Segunda División es que puedes ganar a cualquiera y perder también con cualquiera». Aunque los equipos dirigidos por Delfín Álvarez suelen encajar pocos goles, el técnico considera que «me gusta salir a ganar. Prefiero un 5-4 que un 1-0. En el campo del Rayo, por ejemplo, jugamos bien y pudimos ganar perfectamente. ¿Que el Elche encajó pocos goles conmigo? Fue otra historia. Cuando llegué tenía tres negativos en dos partidos. Había que amarrar como fuese y salir, fundamentalmente, a no perder».

La alineación del Racing gira en torno a la duda de Benito

J.X.

Santander.— La alineación de Benito, con problemas musculares que le han impedido entrenar durante la semana, es la principal duda que tiene el Racing de Santander para recibir al Figueres. Benito es un delantero de 24 años de edad y 1,84 de estatura que ha fichado este año por el equipo cántabro, procedente del Osasuna.

El Racing disputó ayer tarde un partido de entrenamiento contra el equipo juvenil que milita en la División de Honor. Delfín Álvarez ensayó en la primera mitad el equipo que se presume como titular si Benito no está en condiciones de alinearse: Alba; Revilla, Cantudo, Villita, Óscar, Mauri, Cabièces, Piru, Gay, Verón y Aitor. Existe también la posibilidad de que el joven Miro, que ya debutó el pasado año en Primera División, se coloque en la vanguardia del equipo, pasando el ex jugador del Coruña, Verón, a la medular, en detrimento de Piru.

El ambiente futbolístico que se respira en la capital cántabra es muy frío, tanto por la caótica situación económica que atraviesa el club, como por el descenso sufrido la pasada temporada. De los 6.500 socios que tenía el Racing en Primera División, actualmente no han retirado el carnet ni 4.000.

El Racing-Figueres será dirigido por Ferrer Andión, un colegado que ha dirigido tres veces a los unionistas: Figueres-Lleida (temporada 83-84), 1-1; Figueres-Sestao (temporada 84-85), 2-3; y el Figueres-Andorra (4-1), el día del ascenso a Segunda A.

En el campo del Far

Se presentaron los equipos inferiores de la UE Figueres

El juvenil A se impuso al Girona por el resultado de 1-0

REDACCIÓN

Figueres.— En la noche de ayer, y con cierto retraso, los equipos inferiores de la UE Figueres realizaron su acto de presentación para la temporada 87/88 en el campo del Far.

El Figueres tiene como conjuntos de base dos juveniles (A y B) y un infantil. Al acto protocolario asistieron el vicepresidente Ribas y el gerente Joaquim Romans, así como otros miembros de la junta directiva. Por el sistema de megafonía fueron pronunciados todos los nombres de los jugadores, y Xavier Camós, capitán del juvenil A, intervino en los parlamentos como representante de los mismos.

Victoria del juvenil A frente al Girona (1-0)

A continuación, el equipo juve-

nil del Figueres se enfrentó al Girona, sonriendo la victoria a los ampurdaneses por el escueto resultado de 1-0. Un triunfo merecido por la superioridad que evidenciaron los hombres de Domènec Quero ante un conjunto rojiblanco que pasará serias dificultades en liga nacional.

El primer tiempo fue dominado por el Figueres, y pudo marcar mucho antes del minuto 41, en el que Pallisera estableció el 1-0 al rematar perfectamente un buen centro de Soler.

En la segunda mitad, el juego se desarrolló casi siempre en el centro del campo y las ocasiones de gol fueron más bien escasas tanto en una área como en otra. Sin embargo, el Figueres no pasó excesivos apuros para conservar la ventaja adquirida a través del gol de Pallisera. Hay que recordar que el equipo figuerense milita en Preferente Catalana, una categoría in-

ferior a la del Girona, que demostró poseer un nivel más bajo que el Figueres. El árbitro Cañas anuló tres goles (uno al Figueres y dos al Girona), aunque, con anterioridad a que el balón llegara al fondo de las redes, ya había señalado los correspondientes fuera de juego.

En resumen, victoria de un Figueres más compacto en sus líneas que el Girona, en un partido que sirvió para que ambos equipos calibraran un poco más sus posibilidades para la temporada que está a punto de comenzar.

Árbitro: Cañas, sin problemas. Figueres: Casamitjana, Vicens, Castro I, Tobi, Champi, Camós, Segura, Pumarola, Pallisera, Quique y Soler. También jugaron Giró, Castro II y Sálva.

Girona: Zarco, Iglesias, Santos, Moraño, Lázaro, Joel, Peracaula, Juan Carlos, Pascual, Vázquez y Juanjo.

Goles: 1-0, m.41, Pallisera.

NENS !!
tenim el sistema
més agradable per ensenyar-vos
INGLÈS o FRANCÈS

inlingua
IDIOMES

INSCRIPCIÓNS A PARTIR DE L'1 DE SETÈMBRE
D'11 A 1 DE 4 A 8
c/ Joan Maragall, 23. GIRONA

COPA GENERALITAT DE FÚTBOL

El Lloret dio muchas facilidades y el Olot se llevó el triunfo (3-4)

Los bermellones llevaron siempre la iniciativa en el marcador

JOAN HEREDIA
Corresponsal

Lloret de Mar.— El Olot le ganó al Lloret a domicilio el primer «round» en las semifinales de la Copa Generalitat. Los bermellones, que fueron siempre por delante en el marcador, supieron aprovechar las facilidades que dio el Lloret en su retaguardia y de ahí este resultado final en un partido en donde la línea atacante superará claramente a la de los defensas (3-4).

El partido fue vistoso, movido y con goles. A pesar de que en los compases iniciales el Lloret tomó la iniciativa en el centro del campo y lanzó a los once minutos un disparo al poste por mediación de Coto, poco a poco el Olot se sacudió el dominio y fue adueñándose de la zona ancha del campo. Los hombres de Xavi Agustí, bien distribuidos sobre el rectángulo de juego, impidieron cualquier avance en condiciones de su oponente y se adelantaron en el marcador a los 31 minutos de juego, aunque los locales lograrían el empate poco antes de la conclusión del primer período.

Nada más comenzar la segunda parte, el equipo de la Garrotxa volvió a ponerse por delante en el marcador gracias a un gol de Parra. A partir de ahí despertó algo el Lloret, que niveló acto seguido la contienda y gozó, a los diez minutos, de una oportunidad para establecer el 3-2 que Parra abortaría desde la misma línea de gol. Del posible 3-2 se pasó a un 2-3, y desde entonces el Olot, más sereno sobre el campo, se limitó a contener a su rival, a ejercer el contragolpe y a esperar los muchos despistes defensivos de la defensa costañera. Los bermellones llegaron a gozar de una ventaja de 2-4, que fue contrarrestada a poco

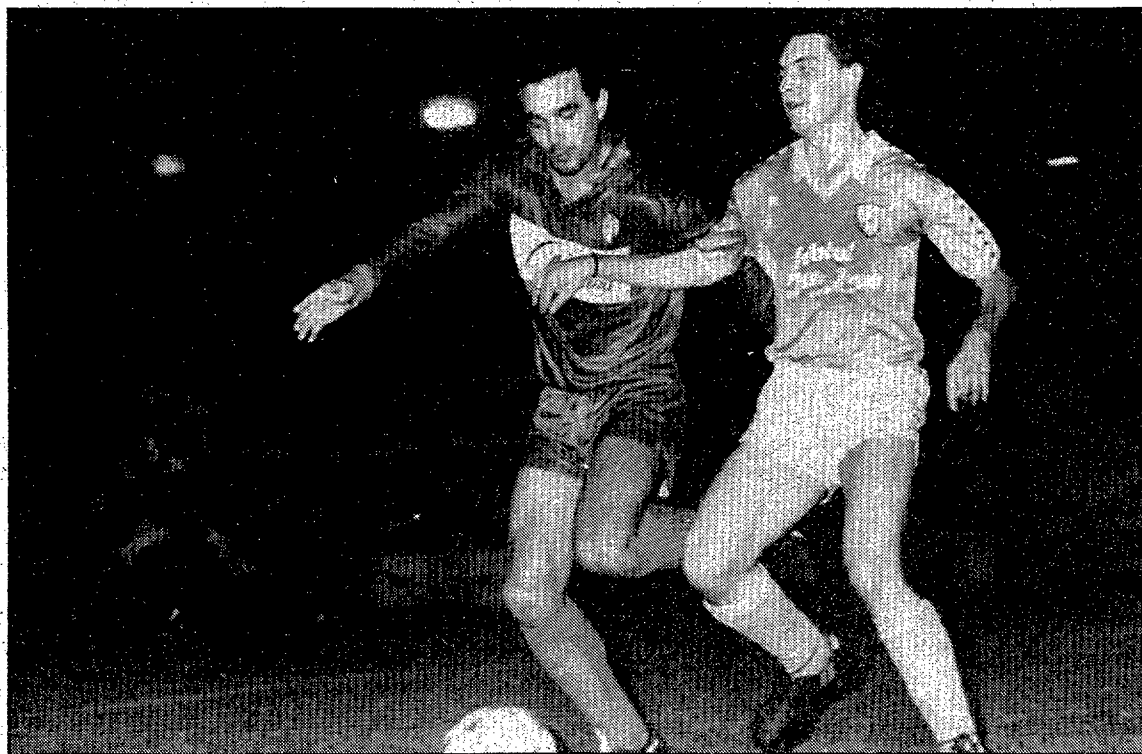

Las defensas no existieron en el partido que disputaron el Lloret y el Olot. (Foto DAVID QUINTANA).

del final por Sánchez, dejando la eliminatoria algo más incierta, aunque siempre con ligera ventaja para los pupilos de Xavi Agustí, que merecieron el triunfo debido a su mejor colocación y a que hicieron menos errores que su oponente.

El partido de vuelta va a celebrarse el próximo sábado, en el campo del Olot. Xavi Agustí, que no pudo contar ayer con hombres importantes como Fabregó, Félix, Coll y Capdevila, podrá recuperar tan sólo a éste último. Por su parte, Isidre Sala no pudo alinear ayer, ni podrá hacerlo el sábado, a Cardona, que está suspendido hasta nueva orden por el Comité

de competición. Otro jugador que estaba sancionado pero que se alineó fue el delantero Jordi Campos.

Árbitro: Cuenca Cano. Cometió muchos errores. Mostró tarjeta amarilla a Casanovas, del Lloret.
Lloret: Lozano, Illescas, Casanovas, (Navarro, minuto 46), Babio, Coto, Rafa, Arredondo, Sánchez, Bosch, Vila, (Carillo, minuto 66) y Campos.

Olot: Robert, Silva, Parra, Juanma, Sadurní, Sergi, Camós, (Sibecas, minuto 79), Darnés, Resta, Pagès y Linares, (Rigat, minuto 61).

Goles: 0-1 m. 31. Escapada de Camós; que se presenta ante Lo-

zano y le cruza el balón sobre su salida; 1-1 m. 40. Duro disparo de Rafa desde fuera del área que no puede atajar Robert y el rechace es aprovechado por Campos; 1-2 m. 48. Melée dentro del área del Lloret que resuelve Parra ante la pasividad de Lozano y su defensa; 2-2 m. 51. Jugada de la toda la delantera del Lloret que culmina Bosch de un gran disparo; 2-3 m. 60. Centro desde la derecha sobre Camós que deja en corto para Sergi, que sólo tiene que empujar el balón; 2-4 m. 69. Manel Pagès, de un disparo desde treinta metros; 3-4 m. 81. En pleno acoso del Lloret, Sánchez consigue reducir distancias de tiro cruzado.

Xavi Agustí: «La eliminatoria no está todavía resuelta»

Lloret de Mar.— Aunque los olotenses consiguieron una importante victoria a domicilio y tienen muchas más ventajas que su rival para acceder a la final de la Copa Generalitat, Xavi Agustí cree que «la eliminatoria no está todavía resuelta. Con el Lloret ya tengo amargas experiencias de cuando yo entrenaba al Banyoles. Solíamos ganarles en su campo, pero después nos devolvían la pelota».

Para Xavi, el encuentro de ayer fue «bonito, entretenido y jugado a un fuerte ritmo, cosa extraña a estas alturas de temporada. Es raro también que se vean tantos goles». Una de las claves de la victoria ha sido que «nos hemos sabido aprovechar de los fallos que el Lloret ha tenido en defensa, a pesar que sigo opinando que en la liga será uno de los equipos a batir».

Isidre Sala

Por su parte, el entrenador del cuadro costañero decía que «mi equipo ha jugado muy mal. Hemos fallado horrores en defensa, que era la línea que quizás se había mostrado más compacta a lo largo de toda la temporada. Con tantos errores era lógico que el contrario se aprovechara y nos ganara». No quería quitar méritos al Olot, «que ha jugado un buen partido y tienen un equipo que puede dar mucha guerra». Pese a esta derrota, «intentaremos llegar a la final y ganarla. Ellos tienen ahora más posibilidades de superar la eliminatoria, pero el sábado iremos a Olot a dar la cara y a intentar remontar».

Trobareu el

DIARI DE GIRONA
LOS SITIOS

QUIOSC M. DOLORS VILA
Avgda. Jaume I, enfront Ultònia
GIRONA



RIBES
EXPRES. S.A.
TRANSPORT URGENT

Comunica a tot el públic en general que a partir d'avui els atindrà a les noves dependències del carrer Santiago, núm. 30, baixos. Telèfon 21 30 08.

Per a les seves trameses urgents a Barcelona o a qualsevol lloc d'Espanya, recordi aquest nom:

RIBES EXPRES

CONSULTI'NS!

Sortides de migdia i vespre cap a Barcelona. Arribades de Barcelona a primera hora del matí i a primera hora de la tarda.

Propera construcció

PISOS DE 130 m2. AL C/. JULI GARRETA

Grans acabats de qualitat.
3 o 4 habitacions, 2 banys, gran cuina i salons-menjadors.

Informació i venda

IMMOBILIARIA
CATALUNYA

Pl. Marquès de Camps, 3, pral.
Tels. 21 97 58 / 21 97 62
17001 GIRONA

A partir del proper dia 8 de setembre

ESPORTS

Suplement del DIARI DE GIRONA-Los Sitios amb tota la informació esportiva del cap de setmana.

Cròniques del Figueres, Girona, Banyoles, Olot, Palamós, Blanes, Lloret i de tots els equips gironins de futbol de Regional Preferent, Primera, Segona i Tercera Regional.

Informació de:

- bàsquet
- handbol
- hoquei patins
- rugbi
- automobilisme
- ciclisme
- atletisme
- motociclisme

Resultats, entrevistes, comentaris, reportatges en el suplement en color del

DIARI DE GIRONA
LOS SITIOS

El domingo, Tops clasificatorios

Girona.— El domingo se celebrarán los Tops de tenis de mesa. Más concretamente, en Palafrugell tendrá lugar uno de ellos en categoría juvenil; en l'Escala el infantil y en Cassà el alevín.

Significar por otra parte que todos los jugadores, en diferentes categorías, lucharán entre ellos para clasificarse para los campeonatos de Catalunya que se disputarán los próximos días 11 y 12 de septiembre en la localidad de Riudellots de la Selva. Destacar por otra parte que será el seleccionador Joan Vilarnau quien decida quiénes acudirán a este campeonato. El horario será aproximadamente a las ocho de la mañana y finalizarán a las diez.

En cuanto a los participantes, en categoría juvenil, serán los siguientes: J. Homs y E. Homs del club TT Olot; Josep Maria Guanter del Cer-Anxoves l'Escala; Puig del Jovent-Saltenc; Montada y Garcia del Palafrugell; Gamero del TT la Bisbal; y finalmente Lavado y Cardoso del CN Figueres.

En categoría infantil, serán un total de 10 jugadores los que disputen el fase a la final, y son los siguientes: David González, Albert Surrrell, Pere Riembau y Jaume Sues del Cer-Anxoves l'Escala; Diego Lee y Jordi Marín del CN Figueres; David Mayol del Cassanenc y finalmente Toni Hernández y Jordi Sais del TT la Bisbal.

Finalmente, en categoría alevín y que se disputará en Cassà, el número de participantes será aproximadamente de ocho a diez jugadores.

En resumen, un apretado fin de semana que dará paso a los campeonatos de Catalunya previstos para el 11 y 12 en Riudellots de la Selva.

Carles Martínez confía en conseguirlos

Ciento veinte corredores en la XXVI Volta a l'Empordà

Empúria-brava, final del segundo sector de la segunda etapa

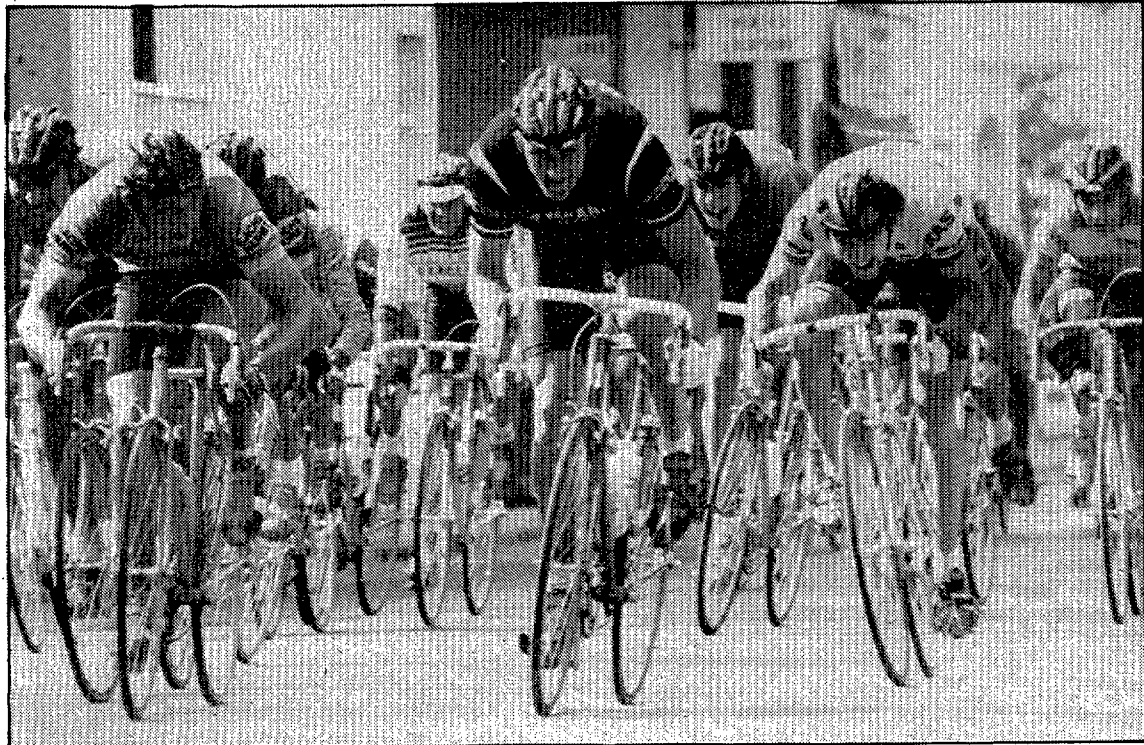

La Volta a l'Empordà contará con más de un centenar de participantes.

NARCÍS PLANAS

Figueres.— Carles Martínez, jefe de organización de la XXVI Volta a l'Empordà, está dispuesto a que en la salida estén presentes «ciento veinte corredores. Es decir, entre 18 y 20 equipos». Nos dice que «en estos momentos no hay nada concretado, aunque ya se han iniciado las gestiones». El Club Ciclista Empordanès contactará con «equipos belgas, holandeses, italianos, franceses y también suizos. Nos ilusiona mucho la posibilidad de que vengan corredores helvéticos». Carles Martínez señalaba que «el domingo estaré en Olot al objeto de ultimar algunos detalles con diferentes equipos que es-

tarán en la prueba olotense». El responsable de la organización de la ronda ampurdanesa confía en conseguir la cifra de ciento veinte corredores en la salida del día 9. «Pienso que no habrá problemas. Había hablado con algunos equipos, aunque sin concretar nada, ya que no sabía como irían las cosas». Por lo que se refiere a los equipos españoles, «haremos lo posible para que estén los mejores, aunque, como he dicho, en estos momentos no hay nada concretado. Estamos trabajando en este tema».

Empúria-brava

Ayer, el miembro de la comisión organizadora Josep Maria Marto-

rell se entrevistó ayer con el alcalde de Castelló d'Empúries, Miquel Casellas, al objeto de concretar todo lo referente a la llegada del segundo sector de la segunda etapa que concluirá en Empúria-brava. El nuevo alcalde de Castelló se mostró encantado de poder colaborar con la ronda ampurdanesa.

Así pues, el sector contra reloj de la Volta a l'Empordà se disputará entre Llançà y Empúria-brava en la modalidad por equipos. En un principio cabía la posibilidad de que el sector finalizara en la Jonquera «pero había demasiados kilómetros de distancia y se ha considerado oportuno recabar la colaboración de Castelló d'Empúries, en donde nos han tratado estupendamente bien».

El Club Natación Figueres se adjudicó la Challenge David Moner

Figueres.— El Club Natación Figueres se impuso recientemente en la Challenge David Moner cuya clasificación final fue la siguiente: 1.- CN Figueres; 2.- CN Cassà; 3.- CN la Jonquera; y 4.- UE Sarrià.

Asimismo, los nadadores de la entidad ampurdanesa se adjudicaron 21 medallas en los últimos campeonatos provinciales:

Albert Pujulà (26.54) fue segundo en los 50 metros libres; Nuria Pagès (34.25) fue tercera en los 50 metros libres femeninos del año 75; Jordi Moreno (1.18.12) fue tercero en los 100 braza; Ana María Pérez (1.33.60) fue tercera en los 100 braza femeninos de los años 72-73; Marc Tudela (43.57) fue medalla de oro en los 50 braza del año 76; Lourdes González (45.40) fue tercera en los 50 braza del año 76; David Gifreu (1.05.18) fue tercero en los 100 libres; Marta Pallisera (1.05.89) fue tercera en los 100 libres femeninos; Albert López (1.07.55) fue tercero en los 100 libres de los años 74-75; Nuria Pagés (40.00) fue segunda en los 50 espalda femeninos; Albert López (1.19.79) fue segundo en los 100 espalda de los años 74-75; Olga Tudela (1.21.32) fue tercera en los 100 espalda femeninos de los años 74-75; Ignasi Gussó (42.54) fue tercero en los 50 mariposa del año 76; Albert Pujulà (1.07.26) fue segundo en los 100 mariposa; Jordi Pujadas (1.23.89) fue tercero en los 100 mariposa de los años 74-75. En las pruebas de relevos el Club Natación Figueres quedó primero en los 4x100 estilos masculinos (año 74-75) con 5.24.87; segundo en los 50 estilos femeninos (año 76) con 2.57.80; y tercero en 4x100 estilos femeninos (años 74-75) con 6.04.35, 4x50 estilos masculinos (año 75) con 2.50.97, 4x100 estilos masculinos absolutos con 4.54.25, y 4x100 libres femeninos (años 74-75) con 5.30.59.

Aspira a ganarla por tercera vez

Kelly busca el triunfo en la Volta para adjudicarse el Superprestige

El Café de Colombia no ha inscrito a «Lucho» Herrera

N.P.

Girona.— Uno de los objetivos del irlandés Sean Kelly, jefe de filas del Kas, es el de alzarse con la victoria en el Superprestige Pernod. Pero, para conseguirlo, necesita imperiosamente adjudicarse la victoria en la Volta, prueba en la que se ha impuesto en dos ocasiones. La primera vez fue en 1984, adjudicándose el triunfo por delante del olotense Pere Muñoz. El pasado año superó a Álvaro Pino y Charles Mottet, que también estarán en la salida de Sant Sadurní.



Kelly y Delgado, las dos grandes figuras de la Volta '87. (Foto RICARD CAMÓ).

Sean Kelly desea llegar vencedor a Platja d'Aro porque de esta manera sumaría 85 puntos para el Superprestige. La ronda catalana figura, este año, incluida en la cuarta categoría, juntamente con la Tirreno-Adriático y el Tour de l'Avenir. El vencedor de la Volta suma 85 puntos; el segundo, 70, y el tercero, 65. En estos momen-

tos, Stephen Roche encabeza la clasificación del Superprestige.

Señalemos, por otra parte, que el ganador de la Vuelta a España, «Lucho» Herrera, no estará en la salida. El Café de Colombia ya ha

dado a conocer el equipo, que esta integrado por Edgar Corredor, Israel Corredor, Alfonso Flórez, Patrocinio Jiménez, Antonio Agudelo, Martín Ramírez, Omar Neira y Hernán Loaysa.

Se disputa el domingo

Destacados amateurs en el XXXIII Trofeu Festes d'Olot

REDACCIÓN

Olot.— Los entusiastas Gallifa, Serra, Gelis, Plana y compañía han preparado para el domingo una prueba tradicional en el calendario ciclista gerundense. Nos referimos al Trofeu Festes d'Olot (GP Banca Catalana) que este año cumplirá su trigésimo tercera edición. Indudablemente, muchos son los años desde que el Club Ciclista Olot puso en marcha, por primera vez, esta prueba en la que se han impuesto, entre otros, corredores como Miguel María Lasa, Carlos Ocaña, José Mayoral, Ove Bak Jansen, Vicente Arquimbau... La edición del pasado año fue ganada por Antonio Terrones, mientras que por equipos se impuso el Velo-Club Cuixach.

El Club Ciclista Olot, para su prueba grande, echa el resto. Y, así, año tras año consigue una más que aceptable participación. Se prevé que entre los ciclistas que estén en la salida

el domingo figure una amplia representación de corredores galos.

La salida se ha fijado para las 9.45 horas de la mañana de Olot para seguir los corredores hacia el cruce de Ridaura (9.50), Olot (10.05), Sant Joan les Fonts (10.15), la Canya (10.17), Olot (10.23), les Preses (10.31), Sant Feliu de Pallerols (10.49), les Planes (10.56), Amer (11.06), Anglès (11.18), Bescanó (11.32), Girona (11.49), Banyoles (12.12), Besalú (12.34), Argelaguer (12.44), Sant Jaume de Llierca (12.50), Castellfollit de la Roca (13.01), Sant Joan les Fonts (13.11) y llegada a Olot a las 13.22 después de haber cubierto un total de 133 kilómetros.

Dos ausencias importantes en la edición de este año, Mariano Cañardo y Paco Plana. Los dos han estado, siempre, muy vinculados a esta clásica del ciclismo gerundense que se disputará, otra vez, el domingo.

VEINTIOCHO EQUIPOS EN LA DIVISIÓN DE PLATA DEL BASKET ESPAÑOL

Comienza el «baile» de la Primera B

Cajamadrid (aún sin pareja de americanos), Tenerife, Pamesa, Breogán, Clesa y Valvi parten como favoritos en la lucha por las dos plazas de ascenso

JOAN ROCA

Girona.— Cuando la pasada temporada se procedía a su ampliación y se incluía un segundo americano por equipo, la Primera División B del basket español sufrió un gran «boom». Ciudades en las que el deporte de la canasta estaba aletargado llenaban sus pabellones, entre las que podríamos incluir a Girona, que respondió perfectamente en su apoyo a un Valvi que cubrió el objetivo previsto de la permanencia.

Pero el ejercicio 86/87 no fue un camino de rosas en esta categoría, sino todo lo contrario. La Primera B solicitaba tres ascensos a Primera División y los clubs de Primera se mantenían en sus trece de que sólo podían producirse dos. El contencioso llegó a provocar una huelga de los equipos de Primera B, que se prolongó por espacio de dos semanas y también se negaron a concluir la competición sin disputar la última y definitiva fase.

Tampoco hubo los cuatro descensos previstos y ahora la Primera B afrontará una temporada larguísima en la que tomarán parte veintiocho equipos, de los cuales sólo dos alcanzarán el ascenso, cifra que contrasta con la de ochol descensos. En la parrilla de salida, Cajamadrid, Tenerife, Pamesa, Breogán, Clesa y Valvi acaparan los pronósticos a la hora de emitirse los favoritos en la pugna para un ascenso que se asemeja a una dura carrera de obstáculos que dará el nombre de los dos vencedores el cuatro o el ocho de mayo, según sea a dos o tres partidos la eliminatoria final.

A continuación les ofrecemos las veintiocho plantillas de la Primera División B. En teoría, el Valvi sale muy beneficiado al estar incluido en el grupo par, en el que el único enemigo de consideración se centra en el Clesa Ferrol, sin olvidar a Juver, Tizona, Lagisa y Claret. Basta con fijarse en los integrantes del grupo impar, en el que se hallan potentísimos equipos como Cajamadrid, Tenerife, Breogán y Pamesa, con Caja San Fernando, Finisterre Llíria y Elosúa León como duros «outsiders» en un primer grupo, acompañados por Feiraco, Tradehi, Askatuak y Guadalajara, en un segundo.

El Valvi

La plantilla del Valvi, que jugarán en el grupo par, es la siguiente:

Nº Jugador	Estatura	Edad	Puesto
4 Epi	2.00	31	alero
5 Andreu Velasco	1.88	19	base
6 Joan Guisset	1.94	19	alero
7 Pep Pujols	1.85	26	escolta
8 «Gig» Sims	2.05	29	pivot
10 Alex Portas	1.90	20	escolta
11 Manolo Alvarez	1.83	23	escolta
12 Alberto Diaz	2.03	20	ala-pivot
13 Micki de los Aires	2.08	19	pivot
14 Joan Montes	1.77	26	base
15 Jimmy Wright	2.04	28	pivot

Entrenador: Guifré Gol.

Ayudante: Angel Pomar.

Trainer: Santiago Gerbán.

Delegado: Joan Samper.

GRUPO PAR

El recién descendido de Primera División Clesa Ferrol y el Valvi son, a priori, los dos equipos más potentes de este grupo par y ambos deben ocupar dos de las tres primeras posiciones. El Clesa, que

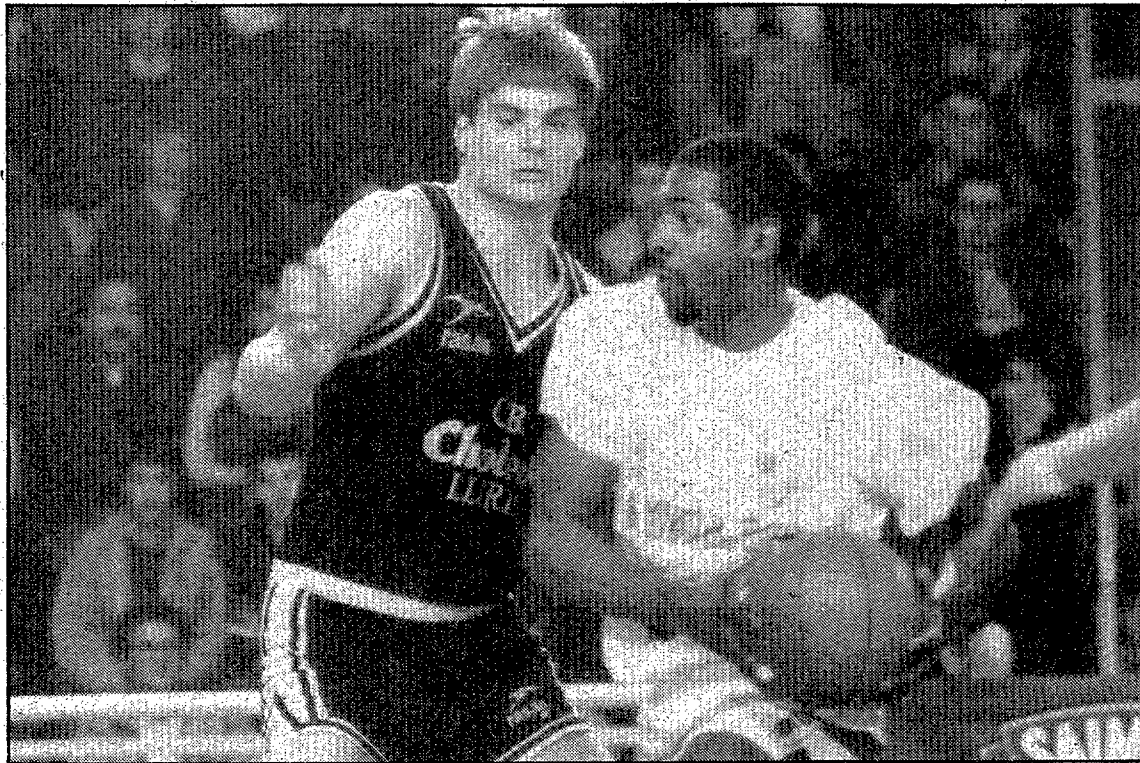

Voise Winters y Dan Palombizio, las estrellas de Celta y Llíria, respectivamente.

se ha reforzado con los ex Feiraco Aldrey y Juane, ha cambiado a Otis Howard por Mike Schlegel y ha mantenido a Anicet Lavodrama. La meta del club que preside Juan Fernández es retornar de inmediato a la élite.

Los rivales más peligrosos que tendrán Clesa y Valvi apuntan a ser Tizona, Lagisa, Claret (el año pasado llamado Coronas) y Juver Murcia. El cuadro burgalés sigue contando con el «armario» Richard Johnson (2.13) y un equipo bregador a las órdenes de José Alberto Pesquera. Mientras, el Claret ha recuperado a Willie Jones y formará una pareja temible junto a Gregg Stewart. Lagisa, con López Rodríguez como máximo baluarte y Juver, con los mismos americanos (Williams y Owens) y buenos refuerzos nacionales, también aspiran a meterse en los primeros puestos.

Los demás equipos no cuentan con un potencial que les permita aspirar a grandes cotas, caso de Cajasur de Córdoba, Caixa Orense, Coalsa, Badajoz y Playa las Américas, uno de los ascendidos a este grupo junto al Celta Pescanova, que dependerá en gran porcentaje del espectacular y gran anotador jugador que es Voise Winters. Los dos representantes catalanes que acompañan a Valvi son APD Mataró y Santa Coloma, con menores posibilidades que la anterior campaña.

Diario de Córdoba-Cajasur

Bases: Santi Elzo (Coalsa Bosco) y Pablo Orozco (Maristas de Córdoba).

Aleros: Ángel Simón y Javier Celiueta (Tradehi Oviedo)

Ala-pivot: Manolo García y Óscar Ruano (Cajarrijoja).

Pivots: Jerry Adams (Sand Gallos), Lawrent Brooks (Regata de Lima), Jordi Parera (Caja de Ronda) y Adolfo Fernández (Caja de Huelva).

Entrenador: Abilio Antolín.

Caixa Orense

Bases: José Luis Modrego y Nacho Estany (Menfis Manresa).

Escoltas: Juan Pedro Mayoral (Cajamadrid junior).

Aleros: Toño García, Jordi Dardé (Santa Coloma) y Angel Navarro (Menfis Manresa).

Ala-pivot: Jordi Planell (Menfis Manresa).

Pivots: Fran Crujeiras, Howard Wood (Pamesa), Yumi Sangodeyi (Pacharán La Navarra) y Antonio Martín (Granada).

Entrenador: Manuel Hernández Rey, «Pirulo».

Juver Murcia

Bases: Germán Aparisi y Alfredo Aranda (Caja de Álava).

Escoltas: Joaquín Bujque y José Luis Subías (Coronas).

Aleros: Randy Owens y Guillermo Cejas (Tenerife).

Pivots: Juan Ruiz, Mike Williams, Fco. Javier García y Martín de Francisco (Cajabilbao).

Entrenador: Felipe Coello.

Celta Pescanova

Bases: David Grau (Barcelona junior) y Antonio Villanueva (Palma de Mallorca).

Escolta: Félix Muñoz.

Aleros: Miguel González, Lalo Foira (San Rosendo Ferrol) y Félix Barros (Clesa Ferrol).

Ala-pivots: Jorge Pena (Ademar Vigo) y Voise Winters (Valvi Girona).

Pivots: Frank Giles (Caen Francia), Valentín Baeza y José Manuel Díaz.

Entrenador: Germán Palacios.

Tizona Burgos

Bases: Juan Miguel Alonso (Altuá) y Ángel María De Pablo (Fórum Filatélico).

Aleros: Miguel Ángel Morate, Ramón Ruiz, Óscar Blesa (Español junior) y Terry Williams (Laussane).

Pivots: Richard Johnson, Vicente Lafuente, Pablo Huerta (Hospital) y Jorge Juan Ruiz (Covadonga).

Entrenador: José Alberto Pesquera.

Playa Las Américas-Hovima

Bases: Suso Pérez y Eduardo García Ramos (Tenerife).

Escolta: José Carlos Oramas.

Aleros: Roberto Gómez (Cajarrijoja), Xavier Tres (Juver), Carlos Prieto,

Pivots: Rafael Lucena, Angel Turégano, Ken Green (Florida), Domingo Alemán y Alex Strivins (Avignon).

Entrenador: Joaquín Castro Bruneto.

APD Mataró

Bases: Chema Solsona (Badajoz) y Nando Heras.

Escolta: Josep Maria Lluch.

Aleros: Francesc Triola, Tomás Jover (Canet) y Ricki Hood (Sion).

Ala-pivot: Salva Farrés (Santiago Apóstol).

Pivots: John Washington (Caixa Orense), Joan Estany (Santa Coloma) y David Homs.

Entrenador: Juan Martínez.

Lagisa Gijón

Bases: Lolo Solís, Rafael Afán y César Gómez (Segovia).

Aleros: José Antonio Hernández, «Charly» López Rodríguez (Magia Huesca), Carlos Rodellar y Gabriel Abrines.

Pivots: André Gaddy (Alno Fabriano), Jeff Allen (Bancobao) y Evaristo Blázquez.

Entrenador: Trifón Poch.

Metro Santa Coloma

Bases: Xavier Puig y David Serra (junior).

Escoltas: Juan Carlos Broncano (junior) y Juan Morales (Sant Cugat).

Aleros: Raúl López (junior), Josep Curri (junior), Alfons Oleart (Andorra) y Manolo Piña.

Pivots: David Casanovas (Cacolat junior), Wayne Campbell (Tradehi Oviedo), Javier Quintanilla y Dan Bingenheimer (Challans).

Entrenador: Andreu Casadevall.

Badajoz

Bases: Luis Marín y José Manuel

Navarro (Sferic Terrassa).

Escolta: Pablo Sánchez.

Aleros: David Ramírez (BBC Badajoz), Eduardo Polo (Coronas), Gabriel Gil (BBC Badajoz), Larry Polec y Juan Carlos Hoyos (Cajaplascencia).

Pivots: Gerardo Rubio (Oximesa), Pedro Ramos (Barcelona junior), Juan José Arévalo y Carl Davis.

Entrenador: Martín Fariñas.

Bosco La Coruña

Bases: Javier Lorente (Bancobao) y Fernando Pérez (junior).

Aleros: Manuel Andivia (Bancobao), Óscar Alocén, Deora Marsh (Solent Star) y Manuel Fernández (junior).

Ala-pivots: Chema Fernández (Bancobao) y Santiago Paredes.

Pivots: Carl Mitchell y José María Calvelo (Feiraco).

Entrenador: Eduardo Ayuso.

Claret Las Palmas

Bases: Berdi Pérez y Agustín Viera (junior).

Escolta: Orlando Brito (junior).

Aleros: Miguel Ángel Marcos (Cajamadrid), Joan Pera, Matías Calvo (Náutico junior), Juan Méndez (Cajacanarias) y Javier Engel (junior).

Pivots: Willie Jones (Gin MG/Tradehi), Ramón Oliver (Tizona), Gregg Stewart y Francis García (junior).

Entrenador: Joaquim Costa.

Clesa Ferrol

Bases: Manuel Saldaña, Ricardo Aldrey (Feiraco) y Miguel Piñeiro (junior).

Escolta: Manuel Aller.

Aleros: Suso García (junior), Julio Loureiro (junior), Miguel Juane (Feiraco) y Miguel Loureiro.

Ala-pivot: Alberto Abalde y Valentín Ruano (junior).

Pivots: Anicet Lavodrama y Mike Schlegel (Tradehi Oviedo).

Entrenador: Javier Casero.

GRUPO IMPAR

La competencia será a buen seguro mucho más reñida en el grupo impar, donde se encuentran unos equipos realmente fuertes y que van a dirimir una increíble lucha por ocupar las seis primeras posiciones, que es básico para los aspirantes a altas cotas. A nuestro entender, hay unos once equipos que poseen plantilla para alcanzar ese objetivo de las seis primeras posiciones, quedando al margen un Ecoahorro, que también puede dar sorpresas, Andorra y el ascendido Salesianos, que mantiene el mismo equipo que tenía en Segunda División, habiendo incorporado a dos americanos recién salidos del basket universitario americano.

El favorito número uno del grupo y también de la Primera B vuelve a ser el Cajamadrid, la gran decepción de la pasada temporada. Pero los de Alcalá todavía recuerdan el desastroso final de liga y es mucha la responsabilidad que asume Jesús Codina al frente de un Cajamadrid que aún no se ha decidido por la pareja de americanos... y es que la experiencia es un grado, pero tampoco vemos lógico que empiece la temporada

Pasa a la página siguiente.

VEINTIOCHO EQUIPOS EN LA DIVISION DE PLATA DEL BASKET ESPAÑOL

El grupo impar, más potente que el par

Ocho conjuntos descenderán a Segunda tras una temporada maratoniana

Viene de la página anterior.

con un sólo foráneo como Jim Johnston, cuya contratación por el club cajista no está asegurada y jugará, como aquel quien dice, a prueba.

Dentro de la gran calidad de este grupo, destacan otros dos equipos: Leche Río Breogán y Tenerife. Los de Lugo cuentan con el mismo bloque de la anterior campaña con los refuerzos del americano Curtis Berry y de dos excelentes jugadores que han finalizado su etapa junior como Marcos Carbonell (Real Madrid), y Román Carbajo (Cajabilbao). Quien también ha logrado reunir un excelente bloque es Moncho Monsalve, que se ha llevado a Tenerife a elementos como Ferosel (Cajamadrid), Beirán (Fórum) y a los juniors del Madrid, Valdivieso y Martín. Además, Varner y West parece que forman una pareja de americanos completísima.

A la lista se añaden equipos como el super reforzado Pamesa de Antoni Serra, Llíria y Elosúa (con los mismos americanos: Palombizio y Vernon Smith/Hollis y Kazanowski), Askatuak (con otros extranjeros de relieve como Berwald —ex Tenerife— y Abdul Jeelani, ex jugador de la NBA y del Caja de Álava), Tradehi (con la incorporación de Víctor Anger), Guadalajara (con Devin Durran —ex Santa Coloma—, dos juniors del Madrid como Fernández y Marcos Rodríguez y el base Bernal, llegado de Bancobao) y el propio Feiraco, resentido en el aspecto de nacionales, aunque se ha hecho con el fichaje de Mike Schultz.

Otro equipo a tener en cuenta es el Caja San Fernando. El club de Sevilla, que tan interesado estuvo en adquirir los derechos del Español, se ha reforzado con dos bases de categoría como Quique Azcón (APD Mataró) y Paco Velasco (Clesa) y otros importantes jugadores como Javier García (Caja de Ronda) y Toño Martín (Fórum). Luego quedan en un segundo plano Ecoahorro Maristas (con el dúo Smith), Andorra (con el cambio de última hora del completo Larry Gibson por Vidi Davis) y un Salesianos que puede pasarle muy mal para mantener la categoría.

Caja San Fernando Sevilla

Bases: Quique Azcón (APD Mataró)

ró) y Paco Velasco (Clesa Ferrol).
Escoltas: Javier García (Caja de Ronda) y Diego Gallardo.
Aleros: Mark Crow (Facar Pescara), Manuel Carrasco y José Pedro Vicente.
Pivots: Toño Martín (Forum), Terry White (Gally Elion) y José Pedro García.
Entrenador: Arturo Montequi.

Leche Río Breogán

Bases: Manel Bosch y Marcos Carbonell (Real Madrid junior).
Aleros: Manolo Játo, Manel Sánchez y Curtis Berry (Gally Elion).
Ala-pivot: Antonio Sacedo y Juanfra Garrido.
Pivots: Rudy Woods, Eduardo Sanjurjo y Román Carbajo (Cajabilbao).
Entrenador: Tim Shea.

Finisterre Llíria

Bases: Juan José Alarcón y José Pérez Lapedra.
Escoltas: Félix De Pablo y Paco Jiménez (Joventut).
Aleros: Carlos García, Angel Rodilla y Dan Palombizio.
Pivots: Vernon Smith, Quique Andreu (2.06) y Goyo Carrillo (1.95).
Entrenador: Isma Cantó.

Ecoahorro Maristas

Bases: Salvador Gallar, Jesús Peña y Francisco Aurioles.
Aleros: Carlos Eljabeitia, Enrique Fernández, Alfonso Portillo y Juanma Rodríguez.
Pivots: Juan Viudez (de Córdoba), Rafael Rodríguez, Ray Smith y Mike Smith.
Entrenador: Javier Imbroda.

Pamesa Valencia

Bases: Manu Rodríguez (Tizona) y Roberto Iñiguez (Caja de Álava junior).
Aleros: Paco Solsona (APD Mataró), Sergio Coterón (Caixa Orense) y Jorge Fernández.
Ala-pivot: Francisco Pallardó.
Pivots: Javier Herranz (TDK Manresa), Javier Morán (Clavijo Rioja), Larry Spicer (Oximesa/Andorra) y Clyde Mayes (TDK/Caja de Ronda).
Entrenador: Antoni Serra.

Guadalajara

Bases: Pablo Postigo y José Luis Bernal (Bancobao).



Mike Schultz, del Joventut al Feiraco.

Aleros: Marcos Rodríguez (Real Madrid junior), Oscar Roche, Juan José Pérez Toledano, José Luis Sánchez Burgués y Devin Durrant (Metro Santa Coloma).
Pivots: Emilio López Goitia, Leonard Allen y Miguel Angel Fernández (Real Madrid junior).
Entrenador: Ricardo Pérez de Rueda.

Tenerife

Bases: José Carlos Cabrera y Javier Herrera (Montgat).
Escolta: Francisco Martín (junior Real Madrid) y José Angel Vígara (junior).
Aleros: Andrés Valdivieso (Real Madrid junior), Pedro Ramos, Wenceslao Perdomo y José Manuel Beirán (Forum).
Pivots: Juan Ferosel (Cajamadrid), William Varner (Antibes) y Wally West (Tours).
Entrenador: Moncho Monsalve.

Askatuak

Bases: José Antonio Betolaza (Juver Murcia) y Julen González (Juven San Sebastián)

Aleros: Kepa Seguro, Joseba Del Carmen (Caja de Álava junior) y Gonzalo Gonzalez «Gontzo».
Ala-pivots: Koldo Mauraza (Getxo) e Iñaki Rodríguez.
Pivots: Abdul Jeelani (Caja de Álava), Lance Berwald (Tenerife) y Eduardo Santos (junior).
Entrenador: Boliche Domínguez.

Elosúa León

Bases: Nacho Herreras y Urbano González, Víctor San Francisco.
Escolta: Roberto Herreras.
Aleros: Goyo Álvarez (junior), Jesús García Sanguino, Ignacio Mendiguchia (Cajapalencia), Antonio Pacios (Legumbres Luengo).
Ala-pivot: Mikel Cuadra (Cajariaja).
Pivots: Essie Hollis, Gerald Kazanowski y Chente Gutiérrez.
Entrenador: Pepe Clavijo.

Tradehi Oviedo

Bases: Óscar Moro, Fernando Barbosa (Lágisa) y Jorge Salvadores (Universitario de Oviedo).
Escolta: Pascual Martínez (Magia Huesca).

Aleros: Antonio Campoamor, Carlos Herreras (Cajabilbao), Santiago Astorgano (Loyola juvenil) y Eduardo Lada.
Pivots: Víctor Anger (Pacharán La Navarra), Craig Robinson (Orient), Paz Talán (Coronas) y Juan Pérez.
Entrenador: Ramón Ángel Fernández.

Feiraco

Bases: Tato Abadía (Cacaolat), Quico Montero (junior) y José Roberto Moure (Peleterio juvenil).
Aleros: Mario Iglesias, Paco Dosaula, Julio Jiménez, Andrés Cadhaña (Celta Vigo junior) y José Luis Miramontes (junior).
Ala-pivot: Miguel Polo (Forum Valladolid junior).
Pivots: Julio Torres, Bill Collins y Mike Schultz (Joventut).
Entrenador: Julio Bernárdez.

Salesianos

Bases: Pedro Unamunzaga, Marcelo Marrero y José Bratler.
Escolta: Domingo García.
Aleros: Alejandro Socorro, Jesús Oliver y Sebastián Gómez.
Ala-pivots: Javier Ojeda y Tom Gneiting (Universidad Brighton).
Pivots: Javier García, Juan José Santana y Troy Bower (Boston College).
Entrenador: Francisco Hernández.

Cajamadrid

Bases: Toño Llorente (Cajabilbao) y Carlos Gil.
Aleros: Nino Morales (Breogán), Quique Villalobos, Perico Ansa y José Angel Baena (junior).
Pivots: José Luis Criado (Real Madrid junior), Paco Criado y Juan Antonio Orega.
Entrenador: «Chus» Codina. (Aún no se conocen los dos americanos del Cajamadrid, aunque para el comienzo de liga cuenta con Jim Johnston, pivot procedente de la liga israelí).

Andorra

Bases: Quim Colom y Xavier Roca (Sant Josep Badalona).
Escoltas: Carles Farfán y Manel Soler (Barcelona junior).
Aleros: Pere Práxedes y Francisco Talamino (Santa Coloma).
Pivots: George Montgomev, Larry Gibson (Feiraco) Antonio Marín (Magia) y Jaume Guri.
Entrenador: Eduard Torres.

El sistema de competición con todas sus fases

Girona.— El sistema de competición en Primera B es el siguiente:

Primera fase

Los veintiocho equipos se dividirán en dos grupos de catorce equipos cada uno, uno denominado impar y otro, par. Esta primera fase se jugará en sistema de liga a doble vuelta, todos contra todos.

Segunda fase

En la segunda fase se formarán cuatro grupos: A, B, C y D. En cada uno de ellos se jugará también una liga a doble vuelta, sin tener en cuenta las puntuaciones obtenidas en la primera fase.

Grupo A: Equipos clasificados en los puestos 1, 2 y 3 de cada uno de

los grupos impar y par.

Grupo B: Equipos clasificados en los puestos 4, 5 y 6.

Grupo C: Equipos clasificados en los puestos 7, 8, 9 y 10.

Grupo D: Equipos clasificados en los puestos 11, 12, 13 y 14.

Tercera fase

La tercera fase constará de los grupos A y B, jugándose por el sistema de play-off en eliminatorias al mejor de tres encuentros. En las mismas, el primer partido se jugará en el terreno del equipo mejor clasificado en la segunda fase; el segundo en el del peor, y el eventual tercero, en caso de darse empate a una victoria, en el del mejor.

Este play-off se celebrará para determinar el orden de clasificación, puestos del 1 al 12 de los grupos A y

B para la celebración de la fase final, durante las tres últimas jornadas de la segunda fase de los grupos C y D.

Fase final

Play-off de descenso: Se jugará por el sistema de play-off al mejor de cinco encuentros. Los dos primeros se jugarán en la pista de los equipos clasificados en la segunda fase en el grupo C, los partidos tercero y eventual cuarto tendrán lugar en el terreno de los equipos clasificados en la segunda fase en el grupo D, y el que sería también eventual quinto, en el de los equipos del grupo C de la segunda fase.

Los emparejamientos serán éstos:
A: 5º C-4º D
B: 6º C-3º D
C: 7º C-2º D
D: 8º C-1º D

Play-off de ascenso: En él participarán los doce equipos de los grupos A y B, así como los cuatro primeros clasificados del grupo C.

En las tres eliminatorias de que se componen estos play-offs de ascenso, el primer encuentro se celebrará en el campo del equipo mencionado en primer lugar en cada una de las tres eliminatorias; el segundo, en el campo del equipo contrario y el eventual tercero, caso de darse empate a una victoria, en el del equipo mencionado en primer lugar.

Primera eliminatoria:

- A: 1-16
- B: 2-15
- C: 3-14
- D: 4-13
- E: 5-12
- F: 6-11
- G: 7-10

H: 8-9

Segunda eliminatoria:

- I: vencedor A-vencedor H
 - J: vencedor B-vencedor G
 - K: vencedor C-vencedor F
 - L: vencedor D-vencedor E
- Tercera eliminatoria:
- M: vencedor I-vencedor L
 - N: vencedor J-vencedor K

Ascensos y descensos

Ascenderán a Primera División los dos equipos vencedores de la tercera eliminatoria del play-off de ascenso (encuentros M y N).

Descienden a Segunda División los equipos clasificados en los puestos 5, 6, 7 y 8 del grupo D. Al término de la segunda fase y los equipos perdedores de las eliminatorias del play-off de descenso (encuentros A, B, C y D).

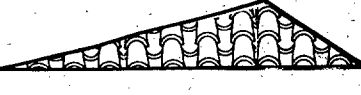
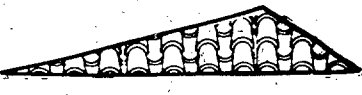
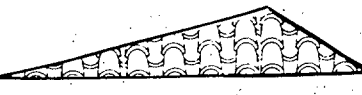
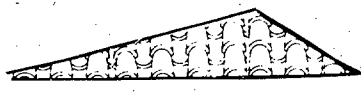

FINQUES MONTILIVI
J. REIXACH
API. Nº 323

C/. Emili Grahit, 50
Tel. 21 41 62
GIRONA

PISOS DE OCASIÓN

- Pla de l'Horta (Sarrià de Dalt), gran ocasió, piso 3 hab. Totalmente exterior. Sol todo el día. Precio: 1.900.000.
- Dr. Sobrequés, 3 habitaciones con terraza.
- C/. Ciutadans, 6 hab., 250 m2 i parking. 8.000.000.
- C/. Sant Sebastià, 3 hab. con patio. Precio: 3.300.000 ptas.
- C/. Àngel Guimerà, 4 hab., baño y aseo. Precio: 3.300.000 ptas.
- C/. Manuel de Falla, 3 hab. Precio: 1.600.000 ptas.
- C/. Rutlla, 3 hab. dobles, terraza 20 m2. y jardín de 90 m2.
- Avda. Sant Narcís, 4 hab., baño y aseo, calefacción y parking.
- C/. Rutlla, 3 hab. dobles, gran salón comedor, baño 8 m2.
- Estudio c/. Rutlla, 60 m2 más terraza de 40 m2. Precio: 2.000.000.
- Estudio 2 plantas edificio Torre Güell. Precio: 2.000.000.

LOCALES

- Local 36 m2. ideal para montar su negocio. Zona comercial.
- Bar en pleno rendimiento, con vivienda. Ganancias superiores a las 400.000 ptas. netas al mes. Aproveche esta oportunidad.

CASAS

- C/. Bassegoda, a construir casa 190 m2. con local 50 m2.
- Anglès PO, acabados de calidad.
- Caldes de Malavella, con jardín y bodega.
- Caldes de Malavella, casa payés ideal para montar su negocio.
- Quart, casa de payés con 50.000 m2. de terreno.
- Quart, casas a estrenar.
- Cassà de la Selva con garaje y jardín.

LOCALES ALQUILER

- Local comercial 200 m2. 71.000 ptas.

TRASPASOS

- Traspaso pescadería mercado central de abastos. (Plaça Lleó).

NECESITAMOS PISOS EN VENTA Y DE ALQUILER PARA NUESTROS CLIENTES. LLÁMENOS

RUYRA
IMMOBLES
PROMOTORS CONSTRUCTORS

PISOS DE OPORTUNIDAD OCUPABLES EN EL ACTO

- DR. FERRAN, de Salt. Piso 3 dorm., comedor-estar, cocina espaciosa, amplio lavadero, baño, terraza al comedor. Mucho sol. Precio: 2.800.000 ptas., con muchas facilidades. Tel. 20 64 32.
- PL. DE LA VILA, de Salt. Piso 4 dorm., comedor-estar con terraza a la plaza, cocina equipada con horno elevado, baño, aseo, amplio lavadero, calefacción, etc. Precio: 3.500.000 ptas., con grandes facilidades. Tel. 20 64 32.

INFÓRMESE SIN COMPROMISO

Francesc Macià, 10-Entl.
Tel. 23 53 61 - SALT

FINQUES
api Sant Narcís

COMPRA - VENDA LLOGUER

Avgda. Sant Narcís, 22 - entl. 3
Tel. 23 74 16 - 17005 GIRONA

- EN C/. COSTA BRAVA, vendo piso 4 hab.
- VENDO DESPACHO céntrico, 58 m2., totalmente instalado.
- EN C/. ROSSELLÓ, vendo piso 3 hab.
- VENTAS DE CASAS con jardín y sin jardín y locales comerciales en varias zonas.

Alquileres

Pisos

ALQUILER de pisos con o sin muebles, locales, despachos y parkins. Diferentes situaciones. Tel. 21 97 58 / 21 97 62.

LLOGUEM PISOS a Girona i Salt. Tel. 21 25 66.

PISOS Y LOCALES de alquiler en distintas situaciones de Girona. Tel. 21 91 66.

NECESITAMOS pisos y locales en alquiler, con y sin muebles, para nuestros clientes. Llamar al tel. 21 91 66.

PARTICULAR alquiler piso amueblado, 2 habitaciones. Tel. 20 35 66.

PARTICULAR alquiler piso amueblado. Tel. 24 07 42.

Animales

VENC cadells de gos d'atura català. Tel. 30 54 67.

RUSTIC CORNER

Tel. 64 14 58
LA BISBAL D'EMPORDÀ

VERGES. Gran casa pairal para restaurar con 4.500 m2. terreno. Buen precio.

CASTELL-EMPORDÀ. Casa habitable con fabulosa vista. Precio interesante.

GRAN CASA DE PIEDRA con 800 m2. de terreno. Precio 8.000.000 ptes.

GIRONA. A 3 km. gran masía 9 Has. de terreno. Precio interesante.

MONTNEGRE. Magnífica masía semirrestaurada con 5 Has. terreno.

VERGES a 2 km. gran masía catalana con 1 Ha. terreno. Magnífica situación.

L'ESCALA. Masía catalana con 4.500 m2. terreno. Buen precio.

LA BISBAL a 5 km. Magnífica masía solitaria a 2 km. pueblo, entre vegetación, con 7 Has. terreno.

GRAN MASÍA restaurada con 1/2 Ha. terreno. Tiene piscina. Precio interesante.

PERATALLADA. Casa de pueblo restaurada. Buen precio.

PERATALLADA. 2 km. sensacional finca con 28 Has. cultivo. Granja, piscina, casa para guardas, etc.

CALELLA PALAFRUGELL. A 3 km. Gran casa restaurada con patio.

En Casa amiga

Casas

VENDO casa Puigvistós, superficie construida 250 m2., parcela 840 m2. Teléfono 20 23 39.

VENC casa a estrenar zona Vista Alegre. Màximes facilitats. Tel. 21 25 66.

VENDO chalet Sant Feliu de Guíxols, 1 Km. playa. 4 dormitorios, 2 baños. Parcela 1.200 m2., construidos 200 m2. 11.000.000 ptas. Tel. 32 33 16.

Compras

SE COMPRAN casàs y pisos. No importa estado ni situación. Pago al contado. Tel. 21 41 62.

COMPRAMOS piso y dos plazas parking, solar y terrenos industriales. Ofertas Apartado 306 Girona.

COMPRO nevera-vitrina con reserva máximo 1,50 largo. Tel. 23 80 92.

Compra - Venta

COMPRA-VENTA muebles antiguos, modernos. Vaciamos pisos. El Rastroillo. 83 79 91.

Masajes

QUIRO-MASSATGE TERAPÈUTIC. Hores convingudes. De 4-8. Tel. 77 25 18.

SI QUIERE VENDER SU PISO PONGASE EN BUENAS MANOS

pone a su servicio con garantía de éxito un gran equipo de profesionales que le asesoraran en todo momento de cualquier gestión de venta que usted quiera realizar.

fin casa
API A. RAVELL

c/. Cardenal Margarit, 19
Tel. 21 24 99 - GIRONA

Educación

Física

ORTHOS
(INSTITUTO ESPAÑOL DE CULTURA FÍSICA)

Centro autorizado por la Generalitat de Catalunya DOG 773 de 29/10/86 y homologado por la Federación Española de Judo y D.A.

CURSOS:

- MAESTRO CULTURA FÍSICA
- MONITOR AEROBIC
- MONITOR MUSCULACIÓN
- MASAJE VITAL CORPORAL
- MASAJE DEPORTIVO
- DIRECCIÓN INSTALACIONES DEPORTIVAS

Información y matrícula:

GIRONA:

- * GYM - LEADER
C/. Ronda Padre Claret, 25
Tel. 21 67 87
- * PHYSICAL CLUB Tel. 20 91 20

FIGUERES:

- * SPORT FITNESS GYMNAS
C/. Méndez Núñez, 43 Tel. 50 36 07

Motor

ES VEN R-5 GTL, GE-J. Bon estat. Telèfon 42 13 27.

VENC Seat Panda vermell GE-N. Motor nou. Preu: 375.000. Tel. 24 05 07 de 7-11 matins.

PARTICULAR ven Chrysler 150. Tel. 20 37 16, tardes.

VENDO 124 2.000. Tel. 21 04 90.

VENDO Fiat-Uno Turbo I.e. Amb garantia de Fiat fins al desembre. Tel. 57 05 65, nits.

ES VEN furgoneta Citroën Visa gasolina. Tel. 21 31 50.

FINCAS GUSTI

Agència de la Propietat Immobiliària
Tel. 20 87 76
Pl. Marquès de Camps, 15
GIRONA

- OCASIÓN EN SALT PISO, 3 hab., 1 baño, comedor, 2.100.000.
- EN SALT PISO, 3 hab., 1 baño, 2 terrazas, comedor, cocina, a 2.750.000.
- PISOS A ESTRENAR EN SALT, 3 hab., 2 baños, cocina, comedor, terraza a 3.400.000.
- ÁTICO MUY SOLEADO EN SALT, 4 hab., 2 baños, cocina, comedor, a 4.300.000.
- SANT NARCÍS PISO de 4 hab., 2 baños, cocina, comedor, 4.200.000.
- PARKING C/. de la Creu, 500.000 ptas.
- AMPLIA CASA, para restaurar, 6.500.000, 3 hab., baño, galería con jardín en Girona.
- LOCALES Y DESPACHOS EN ALQUILER, a distintos precios a partir de 17.000 ptas. mes.
- BANYOLES piso ático, 3 hab., 1 baño, cocina, comedor y una terraza grande. 5.300.000.
- PARCELAS Y TERRENOS A LAS AFUERAS DE GIRONA DE 1.500.000

URGEN PISOS, CASAS, LOCALES, FINCAS Y TERRENOS PARA NUESTROS CLIENTES. LLÁMENOS Y LE VISITAMOS INMEDIATAMENTE

Música

MUSICAL EIXIMENIS

PIANOS - ORGUES SINTETITZADORS
Totes les marques

Distribuidor exclusiu
ELECTRONICA YAMAHA

GRANS OFERTES COMPTAT!
Terminis fins a 36 mesos

*Pianos de lloguer
Opció compra*

Eiximenis, 18 GIRONA
Telèfon 20 63 86

Vilafant, 51 FIGUERES
Telèfon 50 59 66

MUSICAL EIXIMENIS

Pisos

PLATJA D'ARO: venem pisos a pocs metres platja, 3 dormitoris, 2 banys i parking. Telèfon 21 69 76.

COMPRO pis zona Joan Maragall, c/. Creu. Tel. 21 25 66.

PIS de Protecció Oficial a Sta. Coloma de Farners, 4 hab., 2 banys. Alta qualitat. Entrada a convenir, resta a partir de 20.771 ptes. mes. Tel. 21 25 66.



Pisos

VEINAT de Salt, pis nou a estrenar de 3 i 4 habitacions, a partir de 27.460 ptes. amb mínima entrada. Tel. 21 25 66.

VENC pis moblat. Bon estat. Tel. 21 43 91.

VENDO piso céntrico Sant Feliu de Guixols, 200 m2. 4 dormitoris, 3 banys, gran comedor-saló amb chimenea, terrassa 40 m2., gas ciutat, calefacció individual, ascensor, parking. Tel. 32 33 16.



Relax

INSTITUT DE BELLESA GIRONA Avda. Jaume I, 13, pral. tercera. Horari de 10'30 a 20'30 hores. Visa/Master

INSTITUTO DE BELLEZA Sta. Eugènia, atendido por señoras. De 10'30 a 20'30. Sta. Eugènia, 18, 4º, 3ª. Tel. 20 89 71.

SENYORETA jove i discreta, per a senyors solvents. Massatge, relax. Tel. 23 87 11. De dilluns a dissabte. De 10'30-20.

INSTITUTO DE BELLEZA. Bonstruc de Porta, nº 3, primera. Alta cosmética masculina. Masaje relax. Abierto de 10'30 mañanas a 8'30 noches. Sábados de 10'7'30. Visa-Master. Tel. 20 86 35.



Trabajo

Demanda

ES NECESSITA repartidor furgoneta amb carnet de 2ª, només matins. Interessats, truqueu al tel. 20 78 02. Srta. Anna.

EMPRESA METAL·LÚRGICA ubicada a Fornells de la Selva necessita soldadors, planxista, mecànic de cambions, peons amb carnet de 2ª amb experiència d'oxi-corte. Tel. 47 64 01

SE PRECISA cocinera o ayudante adelantada para restaurante alrededores de Girona, a ser posible medio de locomoción propio. Interessadas presentarse Avda. Jaume I, 82. Girona.

ASUNTO NUEVO. Ganará en casa hasta 3.000 ptes. diarias. Escribir a INICO. Apartado 1.209. San Sebastián.

RESTAURANTE DARNÉS, precisa cocinero-jefe cocina, buena retribución, trabajo todo el año. Tel. 21 40 57.

Oferta

SE CUIDAN NIÑOS DEFICIENTES de 5 a 8 en su domicilio. Interessados, dirigirse a C/. Ntra. Sra. Salud, 37-A, 1º, 1ª. Sra. García.

Guía de la Enseñanza



Traspasos

ES TRASPASSA PUB. Tel. 24 19 75.

ES TRASPASSA restaurant amb terrassa pròpia, en el barri antic de Girona. Interessats, truqueu al tel. 20 49 86.

EN GIRONA, se traspasa cafeteria. Muy céntrica. Interessados llamar al tel. 20 59 64. Curiosos abstenerse.

TRAPASO, vendo o alquilo Bar-Pub, Maçanet de la Selva. Tel. 85 87 87.

TRASPASO o vendo bar en Girona, 130 m2. Apto para restaurante. Precio interesante. Tel. 20 33 61.

TRAPASO bar en pleno rendimiento. Calle Mayor de Salt, 309. Tel. 23 33 67.



Varios

BUSCAMOS socio (inversión 1.000.000 ptes.) para explotación de máquinas expendedoras automáticas en las comarcas de Figueras y Olot. Amortización de capital garantizado en 6 meses. Llamar tel. 21 46 88.



Ventas

OCASIONES: En nuevo y usado Girona y Barna, estanterías metálicas y mobiliario de oficina. Girona: Valladolid, 12. Tel. 23 50 12. Barna: Pujadas, 80. Tel. 309 25 56.

SE VENDEN dos estufas de leña. Una grande y la otra pequeña. Tel. 44 04 24 y 44 04 40.

VENDO nevera-vitrina buen estado, 1.50 largo. Tel. 23 73 23.

Se establecerá un enlace con Madrid

Argelia-ETA: Satisfecha de la cooperación con España

Argel.— Fuentes autorizadas del gobierno argelino expresaron su «plena satisfacción» por el estado actual de la cooperación establecida con España en materia de seguridad, tras la última visita a este país del Secretario de Estado, Rafael Vera.

Medios cercanos al gabinete del ministro argelino del Interior, Hadi Jediri, manifestaron que, tras la visita realizada por el alto funcionario español, y la que realizará a Madrid, a partir del 8 de este mes, el ministro argelino de Relaciones Exteriores, Ahmed Taleb Ibrahim, una delegación oficial de Interior se trasladará a la capital española a principios de octubre, con el fin de establecer los mecanismos de trabajo entre organismos de seguridad.

La delegación argelina incluirá a un comisario que residirá en Madrid para servir de enlace directo, mientras otro funcionario español de idéntico rango se establecerá en Argel. El ámbito de trabajo de estas «antenas» permanentes de los dos ministerios del Interior será las actividades de miembros de ETA-militar en Argelia y las de personas del movimiento benbellista en territorio español.

Rafael Vera y Hadi Jediri afinaron los detalles de este esquema de trabajo común, durante la visita hecha en agosto a Argel por el primero, acom-

pañado de los comisarios Jesús Martínez Torres, Comisario General de Información, y Manuel Ballesteros, jefe del Gabinete de Información, y de un comandante de la Guardia Civil.

Las conversaciones hispano-argelinas se desarrollaron en un ambiente «distendido y muy cordial», aseguraron las fuentes argelinas, que han valorado como un elemento muy positivo para la reactivación de la concertación antiterrorista el establecimiento de firmes relaciones de amistad personal entre Jediri y Vera.

El ministro argelino, que ció sus conversaciones con Rafael Vera en noviembre del año pasado, cuando se hallaba al frente de la Dirección General de Seguridad Nacional, continúa siendo el interlocutor directo del Secretario de Estado para la Seguridad español, en un gesto que tanto la parte argelina como la española han apreciado sobre todo en su matiz político.

Las fuentes autorizadas argelinas afirmaron que las próximas visitas de responsables de su país a Madrid se inscriben en el marco del acuerdo de cooperación realizado entre Argelia, España y Francia sobre vigilancia y control de estancia y actividades de miembros de la organización separatista vasca.

DATASYSTEM

APLICACIONES INFORMÁTICAS

C/. Carme, 21
Tel. 21 74 01

* DEPARTAMENTO DE ENSEÑANZA
Hardware - Software

* CURSOS DE FORMACIÓN INFORMÁTICA CON LOS LENGUAJES DE PROGRAMACIONES

- Basic
- Cobol
- Pascal

* FORMACIÓN ADMINISTRATIVA Y EMPRESARIAL

- Contabilidad
- Hoja de cálculo
- Tratamiento de textos
- Prácticas con ordenadores IBM desde el 1er. día
- Manejo de impresora y unidad de disco
- Grupos reducidos
- Aprendizaje garantizado
- Diploma gratuito
- Facilidades de pago.

Y como siempre con la garantía que nos acredita

DATASYSTEM

PALAS
Centre Acadèmic
OFICIALMENT HOMOLOGAT

C/. Emili Grahit, 2
☎ 20 80 72

- GRADUAT ESCOLAR (Examen oficial per avaluacions a l'Acadèmia)
- OPOSICIONS (Administració - EGB - BANCA)
- ACCÉS UNIVERSITAT
- TÈCNiques ADMINISTRATIVES
- COMPTABILITAT
- INFORMÀTICA
- MECANOGRÀFIA

CLASSES D'ANGLÈS
Grups limitats

Tel. 21 23 54

ACADÈMIA SALT

urgeix llicenciat branca ciències amb nocions de llatí (BUP i COU)

Carrer R. Sambola, 8, 1r., 1ª
Tels. 23 08 62 i 23 98 46.
SALT

IMPORTANT EMPRESA DEL SECTOR DE LA COMUNICACIÓ NECESSITA

1 VENEDOR-A

ES REQUEREIX:

- Parlar català.
- Edat de 18 a 25 anys.
- Presència impecable.
- Dedicació exclusiva.
- Cotxe propi.

S'OFEREIX:

- Fix més elevades comissions.
- Formació a càrrec de l'empresa.
- Setmana laboral de 5 dies.

Interessats truqueu al telèfon 47 62 77 de 9 a 13 h. matí. Ref. Venedors



MOTS D'AGRAÏMENT

Aprofitant l'avinentesa que els amics de la secció artística teatral del Centre Catòlic de la qual formava part en

JOSEP M^a MONCANUT I FONT

fan dir la missa-ofici (10.30) del dia 6 de setembre, la família dona les més expressives gràcies pel sentiment de condol rebut de tothom. Preguem perquè ell reposi en la pau del Senyor.

Sant Joan de les Abadesses, 6 de setembre de 1987

EMPRESA DE SERVEIS NECESSITA UN AUXILIAR ADMINISTRATIU

Es demana: Estudis FP-BUP, edat 18 a 30 anys. L.S.M. (amb experiència en comptabilitat i informàtica). Persona comunicativa. Català-Castellà.

Oferim: S.S. Contracte d'un any (prorrogables).

Interessats truqueu al tel. 20 24 66. Hores oficina.

SANTA LUCIA, S.A. Compañía de Seguros

inicia cursillos para la formación en seguros

Se requiere: Edad de 21 a 40 años. Nivel cultural medio. Dedicación completa.

Se ofrece: C.M. desde el primer día. Formación a cargo de la empresa. Ingresos elevados.

Interesados pasar por la calle Santa Eugènia, 18, 9º, 1ª GIRONA, los días 2, 3 y 4 de septiembre de 11 h. a 2 h. para su inscripción. Atenderá Sr. Pérez.

Pide el alto al fuego en el conflicto irano-iraquí

Estados Unidos aplaza el ultimátum dado a Irán

Washington.— Estados Unidos aplazó el ultimátum dado a Irán para que acepte la resolución de la ONU que pide el alto el fuego en el conflicto irano-iraquí, apoyando así la misión de paz que emprende la próxima semana al golfo el secretario general del organismo, Javier Pérez de Cuéllar.

La Administración norteamericana había dado esta semana a Irán un plazo para que, a más tardar el viernes, se acogiera a la resolución que el Consejo de Seguridad de las Naciones Unidas

aprobó unánimemente en julio pasado y que Iraq ya aceptó.

En caso de no hacerlo, Estados Unidos amenazó al régimen de Teherán con emprender la redacción de sanciones, incluido un embargo a la venta de armas.

El portavoz del Departamento de Estado, Charles Redman, al anunciar esta medida, indicó que la redacción de estas medidas en el Consejo de Seguridad se aplazarán así hasta el regreso del alto funcionario de las Naciones Unidas.

El secretario general de la ONU emprende la próxima semana una misión de paz a Teherán y Bagdad, con el fin de convencer a ambos países para que cumplan con el alto el fuego decretado por el organismo internacional.

Los cinco miembros permanentes del consejo —Estados Unidos, Unión Soviética, Francia, Gran Bretaña y China— ya han acordado cuáles deben ser las instrucciones negociadoras que se darán formalmente esta semana al secretario, dijo Redman.

Los sandinistas secuestran una patrullera costarricense

San José.— Una patrullera de la Guardia Civil costarricense fue secuestrada ayer por autoridades militares sandinistas, cuando navegaba en la Laguna de Aguadulce, Barra del Colorado, sector fronterizo con Nicaragua, informó el ministro costarricense de Seguridad, Hernán Garrón.

El incidente se inició cuando autoridades de la Guardia Civil destacadas en un puesto fronterizo detectaron la presencia de dos patrulleras sandinistas, la 315 y la 317, en aguas costarricenses a las 10,45 hora local

(16,45 GMT).

Inmediatamente una patrullera costarricense, al mando del capitán Gerardo Salazar Funes, se desplazó al lugar y les comunicó que estaban internados unos cuatro kilómetros en aguas nacionales, ante lo cual los nicaragüenses contestaron que ellos se encontraban en aguas propias.

Después de este intercambio de palabras, según Garrón Salazar, los sandinistas «secuestraron» la lancha costarricense con sus tripulantes.

 **Restaurant MAS SOLA**
Tel. 84 08 48 Santa Coloma de Farners

SELECCIÓ NOVA!

Pèrgola
MALLORQUINES/SILS

 **Restaurant MAS ROMEU**
Carretera de Vidreres Tel. 36 79 63 Lloret de Mar

 **Restaurant LA BRASA**
Ctra. Sta. Coloma, 21 Tels. 85 62 81 - 85 60 17 Riudarenes

 **EL REBOST**
Can Pla de la Grananya
Tel. 47 72 31

RESTAURANT La Gamba
Plaça St. Pere, 1 Tel. 31 46 33 Palamós

Cada dimecres i divendres de 2/4 de 12 a les 12, un programa de **Salvador Carral**

CAN POU
VIDRERES
Pau Casals, 15 Tels. 85 00 14 - 85 05 76 Vidreres

RESTAURANT EL RECO D'ER PI
La Granota, 24 Tel. 85 30 21 Sils

RADIO GRUP
COL. LABOREN
DIARI DE GIRONA
LOS SITIOS
DIENE SOREL
LICORS
GIRONA GASTRONOMICA

 **Restaurant Can BARRIS**
Ctra. de l'Aeroport a Cassà de la Selva Tel. 46 10 05 Campillonch

 **Can Castells RESTAURANT**
Tel. (972) 85 03 69 17411 Vidreres

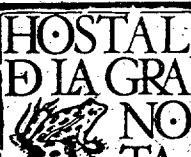
 **HOSTAL D'LA GRANAOTA**
Ctra. Nacional II, km. 703 Autopista A-17, sortida 7 Tel. (972) 85 30 44 Sils

 **HOSTAL MALLORQUINAS**
Tel. 85 60 42 Riudarenes

 **Restaurant Les Tracelles**
SANTA CRISTINA D'ARO (Ctra. Empúries) Tel. 972/ 83 72 93

 **SANT GREGORI**
c/. de Baix, s/n. Tels. 42 85 05 - 42 84 03 Sant Gregori

Massana
c/. Bonastruc de Porta, 10 Tel. 21 38 20 17001 Girona

BAR RESTAURANT LA FONT DEL PLA
Carretera de Vidreres - Lloret Tel. 85 04 91 Vidreres

Restaurant La Barca
c/. de la Barca, s/n. Tel. 44 01 31 Bescanó

Hostal del Rolls
Carretera Nacional II, km. 706 (de Madrid a França) Autopista A-17, sortida 7 Tel. 85 32 29 Sils

 **PIZZA IL POMODORO**
Passeig S'Caleta, 26 Lloret de Mar

BAR-RESTAURANT SA MURALLA
Portal, 16 Tel. 34 12 51 Tossa

 **RESTAURANT CAN "TUCA"**
Ctra. St. Feliu de Guixols, 13 Tel. 81 98 04 Platja d'Aro

Palau de Foirà RESTAURANT - BAR
Tel. (972) 85 80 42 Massanet de la Selva

 **ES MOLÍ RESTAURANT**
Carrer Tarull, 3 Tel. 34 14 14 Tossa

Próxima respuesta del Gobierno a los interlocutores sociales

Madrid.— El Gobierno presentará, a principios de la próxima semana, una respuesta general a los interlocutores sociales, afirmó el ministro de Economía y Hacienda, Carlos Solchaga.

El ministro, no obstante, dudó sobre la posibilidad de llegar a «una concertación en sentido estricto» y afirmó que las conversaciones podrían concluir al pactar asuntos concretos «que en algunos casos tendrán carácter bilateral y en otros, con todos los interlocutores». Solchaga señaló a este respecto que «a juzgar por los contactos iniciales, las posiciones son distintas y, en algunos casos, excluyentes».

Fuentes de la oficina del portavoz del Gobierno señalaron que parece que existe actualmente un mejor clima para abordar la concertación y han juzgado importante que las ejecutivas de UGT y CC.OO. se reunieran nada más iniciarse el mes de septiembre para estudiar el tema.

Las mismas fuentes señalaron que todavía no se encuentra elaborada ninguna propuesta por parte del Gobierno y que ésta posiblemente se produzca en el transcurso de la próxima semana, lo que coincide con lo expresado por el ministro de Economía, Carlos Solchaga.

El ministro también se refirió a los salarios, que en 1988 pueden experimentar un crecimiento por encima del 3 por ciento previsto, en torno al 4 por ciento. A este respecto, al secretario de Acción Sindical de CC.OO., Agustín Moreno, dijo que el objetivo de inflación del 3% previsto por el Gobierno para 1988 es irrealizable.

NECROLOGIQUES

M^a Dolors Fajes i Badia

A l'edat de 35 anys ha mort a Ripoll, natural de Ripoll. Estava casada amb Domingo Hortes. Tenia 4 fills: M^a Àngels, Elisabet, Eva i Ivan. Residia a Ripoll, Arrabal de Barcelona, 27.

L'enterrament se celebrarà, a les 5 de la tarda, al monestir.

Avui, segon concert del Festival de música de l'Empordà

L'art i la música tornen a coincidir a Vilabertran

Diumenge que ve, recital del mallorquí Tomeu Penya

J.M. BERNILS V.

Vilabertran.— Avui se celebrarà el segon concert del Festival internacional de música de l'Empordà, que tindrà com a escenari l'església romànica de Santa Maria de Vilabertran. La vetllada anirà a càrrec del quintet «Philharmonische Solisten Berlin», i començarà a dos quarts d'onze de la nit.

El grup està compost per Rainer Sonne, al violí; Wolfram Chirst, a la viola; Joerg Baumann, al violoncel; Hansjoerg Schellenberger, a l'oboè; i Karlheinz, a la flauta.

El programa inclou peces de Bach, Beethoven, Roussel, Britten i Boccherini.

Aquest conjunt forma part de l'orquestra filharmònica de Berlín, que tot sovint ofereix concerts a partir de diversos membres del seu gruix de músics, com és el cas d'avui a Vilabertran.

Actes culturals

Paralelament a aquest concert, al llarg del cap de setmana se celebren diversos actes de caire cultural que complementen l'activitat

musical del festival.

Així, aquests dies es pot visitar l'exposició de pintures de Daniel Lleixà a la sala gòtica i la d'oficis artesanals a l'Alt Empordà, organitzada pel Grup de Tradicions i Costums del Moviment de Mestres, a les sales capitular i de l'antiga biblioteca.

«El motiu d'aquesta darrera exposició és donar a conèixer alguns dels molts oficis artesanals que hi ha a la nostra comarca. Voldríem amb això mostrar quina és la seva feina i de la manera que ha perdurat fins als nostres dies», expliquen els organitzadors.

Afegeixen que «fent un recorregut pels diferents pobles altempordanesos, encara trobem certes persones que realitzen aquelles feines que, generalment lligades al món rural, abastien les necessitats de la gent».

Consideren que «donada l'evolució eminentment industrial de la nostra societat, aquests petits negocis han quedat reduïts a l'exotisme de la paraula «artesà» i moltes vegades també han de-

saparegut o s'han traslladat a les ciutats, on hi ha el ventall d'artesanía que abans inicialment formava la comunitat d'oficis de cada poble».

En relació amb aquest tema, demà dissabte, a les vuit del vespre, s'oferirà, a la sala gòtica, la projecció de la pel·lícula sobre oficis artesanals «Sempre és demà», de Pep Callís. La projecció compta amb la col·laboració de TV3.

En aquest film es reflecteixen diferents vessants del món artesanal. Consta de quatre parts: terra, aigua, foc i aire. Dins de cada un d'aquests apartats, s'hi engloben els oficis que guarden relació amb aquests elements, com el pescador, el ferrer, el pagès, etc.

Recital de Tomeu Penya

Diumenge vinent, finalment, Tomeu Penya oferirà un recital de cançó mallorquina amb el qual comença el seu recorregut per diferents comarques i poblacions catalanes. En el recital s'oferiran temes del seu darrer disc de llarga durada.

També s'estrena «Lady Jane»

Avui arriba «Superdetective en Hollywood 2», a Girona

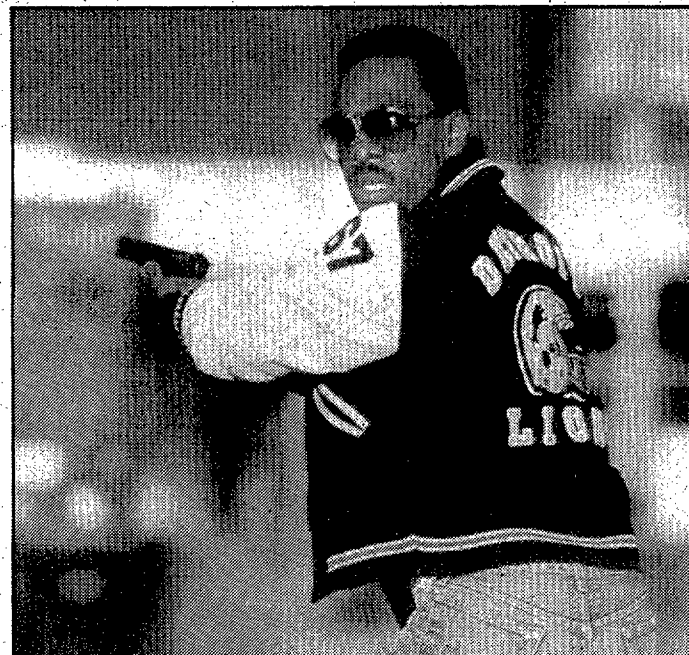

Eddie Murphy torna a l'acció.

MIR HURTADO

Girona.— Després de l'èxit aconseguit per «Superdetective en Hollywood», una de les sorpreses de la passada temporada, la Paramount no s'està de res i ha dut a terme un desplegament econòmic per presentar una segona part, de mateix títol que la primera amb un «2» afegit, que compta amb els mateixos actors i la mateixa música del deixeble de Giorgio Moroder, Harold Faltermeyer.

Fins i tot, es repeteixen els escenaris. Tornem a trobar el «dur» policia Axel Foley (Eddie Murphy) i ens el tornen a situar a Beverly Hills. L'excusa és que el cap del departament de policia del districte i amic de Foley, el tinent Bogomil (Alex Cox, que ja apareixia al primer film), ha resultat ferit en una acció d'uns traficants de droga i el protagonista no pot fer res més que anar a ajudar els seus antics companys en la investigació. Seguint els seus mètodes habituals, es disfressa, enganya tothom qui es troba i no té manies a l'hora d'introduir-se als ambients més selectes de Beverly Hills.

«Superdetective... 2» ha estat dirigida per Tony Scott, germà del gran Ridley Scott i director de «El ansia» i «Top Gun». Així doncs, l'eficàcia tècnica i la sofisticació a nivell

visual és assegurada, ja que Scott, que ha begut de les fonts del vídeo-clip abans de dedicar-se al cinema, té un domini narratiu poc habitual en un director de la seva escassa experiència. Així doncs, aquesta segona intervenció d'Alex Foley ve a ser una versió de luxe de la primera part, la qual comptava amb un pressupost i un equip tècnic molt més modestos. Els qui, com nosaltres, no tinguin prejudicis vers el cinema americà més comercial s'ho passaran d'allò més divertit.

«Lady Jane», una reina de setze anys

Avui s'estrena també aquesta pel·lícula anglesa de Trevor Nunn en la qual la jove Helena Bonham Carter (coneguda per la posterior «Una habitació amb bona vista») interpreta el personatge del títol, una adolescent que és obligada a casar-se i a acceptar el regnat d'Anglaterra contra la seva voluntat. Després, s'enamorarà del seu marit, però no podrà evitar que una sèrie d'intrigues acabi amb la seva felicitat.

Filmada amb parts iguals de romanticisme adolescent i esteticisme anglès, «Lady Jane» interessarà als amants de les històries apassionades i les ambientacions espectaculars.

Organitzat per Joventuts Musicals de Palafrugell

Jordi Codina actua al concert d'estiu d'avui a Palafrugell

REDACCIÓ

Palafrugell.— El guitarrista barceloní Jordi Codina oferirà aquesta nit a Palafrugell, dins la programació dels «Concerts d'estiu», un concert integrat per obres de Robert De Visée, Ferran Sors, Francisco Tàrraga, Leo Brouwer, Manuel de Falla, Llorenç Balsach i Frederic Mompou.

El programa d'aquest concert abraça una àmplia panoràmica de la música composta per a guitarra al llarg dels segles per compositors de la més variada procedència i varietat d'estils. El barroc Robert De Visée ens ofereix una mostra de l'estil francès més acurat, amb profusió de «rasgueigs» i ornamentacions, mentre que el barceloní Ferran Sors posa el toc clàssic i mozartian en unes obres d'impecable escriptura i elegància.

El llenguatge virtuosístic i de romàntic tardà el posa Francisco Tàrraga, a qui segueix la simplicitat i el mordent dissonant del cubà Leo Brouwer.

La segona part comença amb l'austeritat i visió retrospectiva de Manuel de Falla en homenatge a Debussy, trencada per una visió naïf i desmitificadora de la música del sabadellenc Llorenç Balsach. El programa es clourà amb un recital al mestre Frederic Mompou, que ens deixà el passat mes de juny, amb l'obra «Suite compostelana», composta pel també desaparegut recentment Andrés Segovia.

Nascut a Barcelona l'any 1952, Jordi Codina ha actuat per Europa i Amèrica en constants gires de concerts. Ha fet enregistraments per a ràdio i televisió i ha enregistrat diversos discs. Des de l'any

1978, forma duet amb el percussionista Xavier Joaquim, amb el qual ha dut a terme estrenes i primeres audicions d'obres escrites per a aquesta formació instrumental de guitarra i percussió. Com a compositor, destaquen les seves obres «Duet capriciós», per a dues guitarres, «Contrallums» per a guitarra, «Monòleg» per a flauta, «Música per a Galarina» per a guitarra i percussió, «Mural» per a arpa i piano, i «Fantasia lúdica», per a quatre percussionistes.

En l'actualitat, Jordi Codina és un dels organitzadors del Festival de música del Montseny i presideix la Societat guitarrística de Catalunya.

El concert d'estiu d'aquesta nit començarà a dos quarts d'onze a l'Ermita de Sant Sebastià de Palafrugell.



ESCOLA SUPERIOR de RELACIONES PÚBLICAS

GIRONA

3 CURSOS DE CARRERA
PLACES LIMITADES

TITULACIÓ EXIGIDA: COU

TÍTOL DE F.P. II GRAU (Administr. Comercial)
CURS D'ACCÉS PER A MAJORS DE 25 ANYS.

MATRÍCULA: De l'1 al 7 de setembre

INFORMACIÓ i INSCRIPCIONS: Av. Lluís Santaló, s/n. Tel. 21 97 87

(Recinte de l'Escola Universitària Politècnica) • GIRONA

HORARI: De dilluns a divendres, de 18 a 21h.

L'Escola Superior de Relacions Públiques és un centre oficial reconegut per l'ordre Ministerial del 28 de juliol de 1969 (B.O.E. 26-8-69)

Anirà a Girona el proper mes d'octubre

Mostra de pintors de Catalunya nord-oriental, a Arbúcies

REDACCIÓ

Arbúcies.— Avui, quatre de setembre, s'inaugurarà al Museu Etnològic del Montseny d'Arbúcies la mostra «Un eix perifèric. Pintors de la Catalunya nord-oriental». Aquesta exposició va ser organitzada per la revista «Quèrn» i fins ara s'ha pogut veure a Olot, Figueres i Vic. Al mes d'octubre s'inaugurarà a Girona. Els pintors que hi participen són Esther Baulida, Pep Camps, Jordi Cano, Josep Comajoan, Josep M^a Creus Dalgà, Ignasi Esteve, Gabriel, Anna Manel·la, Assumpció Mateu, Mari Oliveras

Giralt, Roser Oliveras, Carme Sanglas, Selvaggi, Quim Serrano i Bou i Lluís Vilà.

El crític d'art Jaume Fàbrega és l'autor del text del catàleg i en ell es defensa un art arrelat en la seva realitat nacional i obert als corrents internacionals, enfrontat al cosmopolitisme, al provincianisme i al localisme. En la coordinació de l'exposició, hi han participat Gabriel Alcalde i Narcís Salellas, de la Garrotxa; Víctor Sunyol i Juli Pérez, d'Osona; Josep M^a Joan Rosa, de l'Alt Empordà, i Josep Manuel Rueda, de la Selva.

CARTELERA



Cary Elwes y Helena Bonham Carter, en «Lady Jane».

GIRONA

ALBÉNIZ Tel. 20 01 35
Campo del infierno. USA. Acción. Dir.: Eric Karson. Int.: Tom Skerritt y Lisa Eichhorn. Un grupo de pilotos norteamericanos, entre los que se encuentra una mujer, son enviados a Filipinas en un programa de entrenamiento. Allí se verán perseguidos de verdad y serán encerrados en un campo de prisioneros. H: 4.00, 6.00, 8.00, 10.30. 18 años.

CATALUNYA 1 Tel. 20 23 93
Depredador. USA. Acción. Dir.: John McTiernan. Int.: Arnold Schwarzenegger y Carl Weathers. Un comando norteamericano es enviado a un lugar de la selva sudamericana para que eliminen a un grupo de guerrilleros. Allí se enfrentarán con algo mucho más poderoso, una misteriosa fuerza que los va destruyendo uno a uno. H: 4.15, 6.15, 8.15, 10.15. 18 años.

CATALUNYA 2 Tel. 20 23 93
Lady Jane. Gran Bretaña. Drama histórico. Dir.: Trevor Nunn. Int.: Helena Bonham Carter y Cary Elwes. La subida al trono de Inglaterra, en pleno siglo XVI, de la adolescente Jane Grey, que tras una serie de intrigas fue obligada a casarse con un joven pendenciero. H: 5.00, 7.30, 10.15.

CATALUNYA 3
007: Alta Tensión. Gran Bretaña. Acción. Dir.: John Glen. Int.: Timothy Dalton y Maryam D'Abo. James Bond es encargado de vigilar la desertión de un disidente soviético a quien una violoncelista checa intentará matar. El soviético revela la existencia de un proyecto de asesinato político, por lo que Bond decide investigar a fondo. H: 3.45, 6, 8.15 i 10.30.

COLISEO Tel. 20 27 47
El día de los muertos. USA. Terror. Dir.: George A. Romero. Los muertos vivientes han dominado la tierra, en la que sólo sobreviven unos científicos que investigan una solución para el caos, y unos soldados. Un comandante descubre que algunos de sus hombres han sido utilizados en experimentos y decide encerrar a los médicos junto a los zombies. H: 4.00, 6.00, 8.00, 10.30. 18 años.

MODERN A Tel. 20 30 89
Superman IV: En busca de la paz. USA. Fantasía. Dir.: Sidney J. Furie. Int.: Christopher Reeve, Gene Hackman y Mariel Hemingway. Ante la creciente carrera de armamento, Superman decide interceder en el destino de la humanidad destruyendo todas las armas nucleares. Lex Luthor, totalmente en desacuerdo con la idea, inventa un ser a base de kryptonita para eliminar a Superman. H: 4.30, 6.25, 8.20. Apto.

MODERN B Tel. 20 30 89
Arma letal. USA. Acción. Dir.: Richard Donner. Int.: Mel Gibson y Danny Glover. Un veterano policía de color poco amante de la acción y un compañero que disfruta con el peligro reciben el encargo de investigar un caso que, tras un aparente suicidio, esconde un asunto de tráfico de drogas. H: 4.00, 6.05, 8.10, 10.20. 13 años.

PLAÇA A Tel. 20 38 59
Del amor y del deseo. Australia. Drama. Dir.: Ken Cameron. Int.: Rachel Ward y Bryan Brown. A finales de los años treinta, la esposa de un talador de árboles, insatisfecha en su matrimonio, accede a tener un encuentro

amoroso con el hermano de su marido. Más tarde se sentirá atraída por un conquistador mujeriego a quien inicialmente había rechazado. H: 4.30, 6.30, 8.30, 10.30. 13 años.

PLAÇA B Tel. 20 38 59
King Kong 2. USA. Fantasía. Dir.: John Guillermin. Int.: Linda Hamilton y Brian Kerwin. Después de caer del Trade Center, King Kong conserva aún un hilo de vida. Una doctora se propone salvarle mediante un trasplante de corazón, mientras un explorador trae desde Borneo un ejemplar hembra del mismo gorila. Más tarde, ambos simios huyen juntos, perseguidos por militares y cazadores. H: 4.15, 6.20, 8.25, 10.30. Apto.

PLAÇA C Tel. 20 38 59
El cuarto protocolo. Gran Bretaña. Espionaje. Dir.: John MacKenzie. Int.: Michael Caine, Pierce Brosnan y Joanna Cassidy. Un agente británico descubre un plan de la KGB para, después de transportar las piezas de una bomba atómica hasta Inglaterra, destruir la OTAN. H: 3.45, 6.00, 8.15, 10.30. 13 años.

ULTONIA Tel. 20 22 77
Superdetective en Hollywood II. USA. Comedia policial. Dir.: Tony Scott. Int.: Eddie Murphy y Jurgen Prochnow. Axel Foley vuelve a Los Ángeles cuando se entera de que el jefe de policía ha sufrido un atentado. Allí intentará hacer frente a unos traficantes de armas. H: 4.15, 6.15, 8.15, 10.15. 13 años.

BLANES

MARYAN
Rocky. USA. Drama. **Una familia tronada.** Holanda. Comedia. H: Continua 6.00. 13 años.

VICTÒRIA
La mosca. USA. Terror. **La mujer del jefe.** USA. Comedia. H: Continua 6.00. 13 años.

FIGUERES

JUNCÀRIA Tel. 50 02 31
El laberinto de Malcolm. Australia. Comedia. **Apology.** USA. Intriga. H: continua 4.00. 13 años.

SAVOY Tel. 50 52 05
Deseo de mujer. Italia. Erótica. H: Continua 4.00. 18 años.

PALAMÓS

ARINCO Tel. 31 54 73
Astérix y la sorpresa del César. Francia. Dibujos animados. H: 3.45, 5.20, 6.35. Apto.
Cuenta conmigo. USA. Drama de aventuras. H: 8.00, 11.20. **Karate kid II.** USA. Drama. H: 9.30. Apto.

KYTON Tel. 31 40 95
Arma letal. USA. Acción. H: 6.15, 8.30, 10.45. **Documental.** H: 6.00, 8.15, 10.30. 13 años.

PLATJA D'ARO

AVINGUDA Tel. 81 76 65
Arma letal. USA. Acción. H: 6.20, 8.40, 11.05. **Cortometraje.** H: 6.00, 8.20, 10.45. 13 años.

IVAN Tel. 81 80 82
Apology. USA. Intriga. H: 7.45, 11.20. **Mordiscos peligrosos.** USA. Comedia terrorífica. H: 6.00, 9.35. 13 años.

RIPOLL

COMTAL
Loca academia de policía 4. USA. Comedia. El amo del mundo. Aventuras. H: Desde 9.30. Apto.

LA MOLINA
Aladino. Italia. Comedia. **Jumpin' Jack Flash.** USA. Comedia. H: Desde 9.30. Apto.

SANT FELIU DE GUÍXOLS

CATALUNYA Tel. 32 03 22
Astérix en Bretaña. Francia. Dibujos animados. H: 4.00, 5.30, tarde. Apto. **La miel del diablo.** Italia-España. Drama. H: 7.30, 9.00, 10.45. 18 años.

TOSSA

MONTSERRAT
Cocodrilo Dundee. Australia. Comedia. H: 10.30. Apto.

CRITICA

«Campo del infierno»

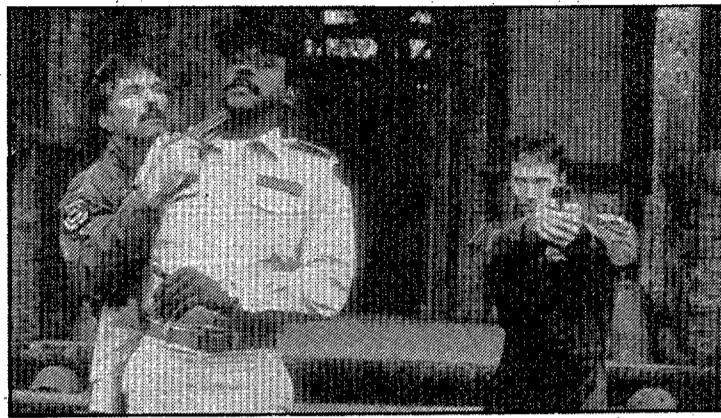

Tom Skerritt y Robert Wightman pasan a la acción frente a Richard Roundtree.

Título original: «Hell camp».
Producción: USA 1986 Daniel Jey Berk y Tamar E. Glaser.
Fotografía: Michael A. Jones.
Música: Marc Donahue.
Guión: Gil Cowan.
Dirección: Eric Karson.
Intérpretes: Tom Skerritt, Lisa Eichhorn, Anthony Zerbe, Richard Roundtree, Robert Wightman, Paul Joynt y Ken Wright.

MIR HURTADO

Dentro de la proliferación de películas con militares llegadas de los Estados Unidos, «Campo del infierno» puede parecer una más junto a las de guerreros americanos tipo Chuck Norris (para quien el mismo director ha realizado alguna película anteriormente), pero el hecho de que no haya sido producida por Menahem Golan y Yoram Globus ya le da un toque de distin-

ción. En realidad, «Campo del infierno» se basa en un trágico incidente ocurrido en marzo de 1985 en el seno del programa HART, o lo que es lo mismo, Alto Nivel de Reconocimiento en Entrenamiento-espionaje, y a partir de ello se construye un film de acción con algo de denuncia.

Un programa de entrenamiento militar llevó a unos pilotos (entre los cuales, por primera vez, se encontraba su mujer) a una selva donde debían evitar

un ataque fingido por miembros del propio ejército americano. A la hora de la verdad, son contundentemente apresados y llevados a un campo de prisioneros donde son tratados como tales por un capitán que se ha apoderado de la isla y ha transformado el entrenamiento en su guerra particular.

De un modo parecido a «Proyecto X», esta película se propone revelar algo que oficialmente se ha silenciado a través del secreto militar. Aquí no se trata de aguerridos yanquis que se enfrentan a sanguinarios amarillos, sino de americanos que se ven envueltos en una guerra absurdamente provocada por uno de ellos, de modo que no es extraño que la película levantara ampollas en el Pentágono, que había archivado el caso como un «desagradable incidente».

«Campo del infierno» se ha construido como una ficción a partir de varios hechos que tuvieron lugar en el mencionado HART, a fin de analizar una realidad desconocida. Una vez hemos conocido a los personajes y su situación, «Campo del infierno» se convierte en una película de acción que se apoya en la gravedad de lo que cuenta y en una realización sólida pero no efectista para mantener en vilo al espectador, pendiente de la pantalla hasta el final de la película. El resultado es un producto lleno de suspense e interrogantes que no dejan de tener algo que decir.

John Carpenter, otra vez en activo

R.

John Carpenter, uno de los directores más prometedores de los últimos tiempos gracias a películas como «La noche de Halloween» y «1977: Rescate en Nueva York», declaró hace pocos meses que estaba dispuesto a retirarse indefinidamente del cine, tras haber comprobado que los productores tienen cada vez más propensión a aferrarse a una sola fórmula de éxito sin arriesgarse a otra ideas. Al final, todo ha quedado en una simple rabieta y Carpenter ya se encuentra rodando una película de terror, «Prince of darkness», con Jameson Parker (de «Simon i Simon») y Lisa Blount.

CATALUNYA/2

LADY JANE: APENAS UNA MUJER Y MUCHO MÁS QUE UNA REINA



LADY Jane
Una historia real.

...ESTRENEM ELS DIVENDRES...

TEATRE Altònia

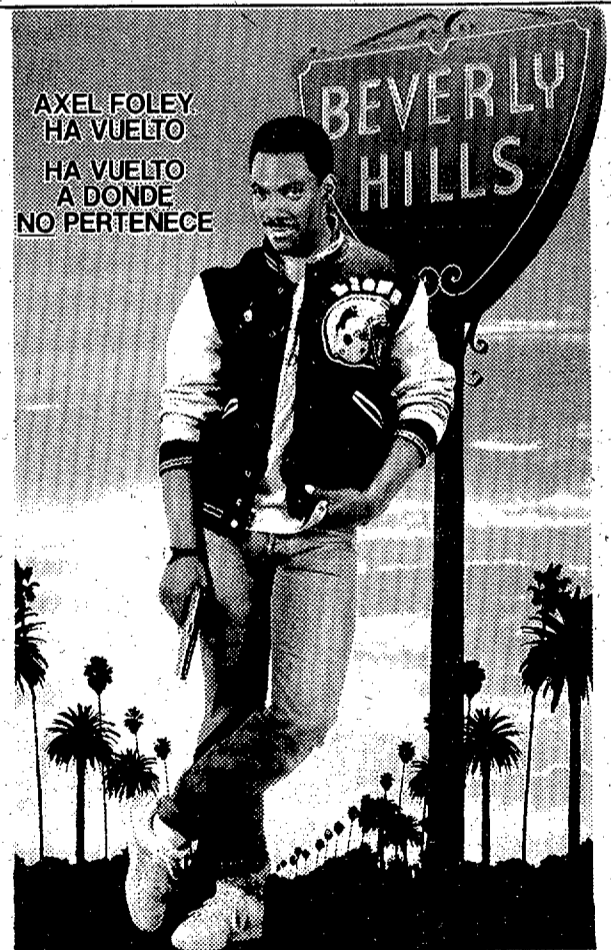

EDDIE MURPHY en

Superdetective II
en Hollywood II

... ESTRENEM ELS DIVENDRES...

TELEVISIÓN



- 07.45 Carta de ajuste.
- 08.00 Buenos días.
- 09.00 Por la mañana.
- 09.35 Los ricos también lloran. (II parte). Aunque Victoria trata de hacerlo desistir, Luis Alberto afirma que buscará a Beto. En casa de Alberto todos le dicen a Mariana que debe buscar la forma de reconciliarse con Luis Alberto. Éste llega furioso y dice a Mariana que esperó muy poco para llevar a su amante a su casa, pero aunque pase el resto de sus días en la cárcel, lo matará, y, sacando una pistola, le dispara. Mariana, desesperada, le grita que Beto es el hijo de ambos.
- 10.00 Noticias, conexiones con el exterior y concurso.
- 11.35 Rituales.
- 12.30 Avancé de l'Informatiu.
- 12.35 El príncipe regent.
- 13.30 So-terrani.
- 14.00 L'Informatiu.
- 15.00 Telediario 1.
- 15.35 Fama. «La primera vez». Nicole rechaza la idea de Jesse de llegar a una relación más íntima. La tarde.
- 16.30 Avancé Telediario.
- 17.55 La aldea del Arce. «Un pueblo sólo para niños».
- 18.30 Mundo Disney. «El secreto del valle perdido».
- 19.30 Más vale prevenir. «Las nuevas vacunas».
- 20.00 La hora de Bill Cosby. Cliff y el doctor Morgan, su amigo, se han reunido para preparar la recaudación anual de fondos, cuando llegan Clair y Denisse de una clase de cerámica a la que asisten juntas.
- 20.30 Telediario 2.
- 21.05 Europa, Europa. «Italia».
- 22.10 Viernes cine. «Luces de bohemia». (1985). Director: Miguel Ángel Díez. Intérpretes: Francisco Rabal, Agustín González, Fernando Fernán-Gómez, Berta Riaza, Imanol Arias, Mario Pardo y Vicky Lagos. Max Estrella, poeta derrumbado por la ceguera y el hambre, ha muerto. Su velatorio adquiere un dramatismo especial con la llegada de su amigo y lazarrillo don Latino de Hispali. Este es duramente acusado por la hija de Max de la muerte del padre. A los pocos días fallecen también la hija y la

mujer de Max. Un joven poeta, buen amigo de Max, visita la casa que había sido de la desgraciada familia, recreando en su imaginación el último día de la vida de Max Estrella, camino hacia su particular calvario, abandonado por todos, en un Madrid absurdo, brillante y hambriento.

- 23.50 Cortometraje. «El hombre pollo».
- 00.00 Telediario.
- 00.20 Teledporte.
- 00.30 Despedida y cierre.



- 14.55 Carta de ajuste.
- 15.05 Atletismo. En directo, desde Roma, segundo campeonato del mundo de Atletismo.
- 19.30 Baloncesto. Desde el pabellón municipal deportivo del Puerto de Santa María, encuentro entre las selecciones de España y Finlandia, correspondiente al campeonato de Europa femenino.
- 21.00 Madonna, en concierto. En directo, desde Turín (Italia), retransmisión del concierto ofrecido por Madonna en su gira europea.
- 23.00 Tiempos modernos. En el programa de hoy tendremos una entrevista con Francisco González Ledesma, ganador del premio planeta con «Crónica sentimental en rojo». Visita a la exposición titulada «Ruben, copista de Tiziano». Veremos la exposición que René de Costa ha montado con motivo del congreso internacional de intelectuales y artistas de Valencia sobre el chileno Vicente Huidobro etc.
- 00.00 Despedida y cierre.



- 13.10 Carta d'ajust.
- 13.40 Començament d'emissió.

- 13.50 TV3 segona vegada. «A tot esport».
- 15.00 Telenotícies migdia.
- 15.30 Magnum. «Fes memòria». Wendy i Dave Gilbert contracten Magnum perquè busqui una noia que ha desaparegut. Després d'informar-los que està a punt de trobar-la, Magnum perd el coneixement i la memòria en un accident. Ell i el Ferrari de Robin han anat a parar a la platja. La noia torna a aparèixer, morta, i al seu costat troben la gorra de beisbol de Magnum, cosa que el fa el principal sospitós pel tinent de policia Tanaka.
- 16.25 Pel·lícula. «Horror Story». Director: Manel Esteba. Intèrpretes: Manuel Calatrava, Francisco Calatrava, Silvia Solar y Marta Ruy. Many i Frank formen un improvisat duo de cantants que és contractat per actuar a la festa que dona el baró Von Kraus en honor de les comissions soviètica i americana que visitaran la seva mansió per tractar importants negocis. Els membres de les dues comissions són suplantats durant el viatge. Mentrestant, Many y Frank, després de fer autostop, arriben a la mansió de Von Kraus. Una vegada dins del castell, comencen a succeir coses molt estranyes i inquietants.
- 18.00 Fi d'emissió.
- 19.00 International Headlines.
- 19.30 Hèrcules el forçut.
- 20.00 El gran casino elèctric.
- 20.30 Telenotícies vespre.
- 21.00 Gent del barri. Pauline ha tingut un nen de 4 quilos. L'Ajuntament decideix arxivar el projecte de remodelació de la plaça. Naima parla amb Debbie de la carta que ha rebut. Andy y Debs deixen unes claus a casa seva per a Lou per si torna a quedar-se al carrer en cas d'haver-se-les deixat.
- 21.30 Històries imprevistes. «Dama estimada, amor meu».
- 22.00 Trossos. «Recorregut turístic i cultural per diversos països».
- 22.30 Telenotícies nit.
- 22.45 Shakespeare. «El mercader de Venècia». Aquesta nit s'ofereix una de les millors comèdies shakesperianes. Qualificada per molts com a una obra menor del brillant autor anglès, és, en realitat, una crítica contra la usura, la rigidesa social de la seva època i el despotisme dels comerciants. S'ofereix en versió original, encara que traduïda al català per Catalunya Ràdio.
- 00.55 Fi d'emissió.



Francisco Rabal y Agustín González son Max Estrella y Latino de Hispali.

«Viernes cine» (TVE-1, 22.10 h.)

«Luces de bohemia»

TVE emite hoy esta recientísima película española que nació con unas intenciones de éxito que no se hicieron realidad y la convirtieron en uno de los mayores fracasos comerciales y críticos de los últimos años, en comparación a sus pretensiones. Producida en 1985, la película quiso ampararse, en plena moda del cine literario, en el multitudinario éxito que había tenido su representación teatral a cargo de José María Roderro, pero el papel principal fue confiado a Francisco Rabal, recién premiado en Cannes por «Los santos inocentes», y el reparto se llenó de nombres llamativos como Fernando Fernán Gómez, Imanol Arias, Agustín González y otros asiduos en este tipo de productos. El resultado fue un recital de actores apenas controlado por el director, el poco experimentado Miguel Ángel Díez.



- 08.15 Antiope 1.
- 08.45 La Une chez vous.
- 12.00 Flash infos.
- 12.05 Tournez... manège.
- 13.00 Le journal de la Une.
- 13.50 Opération trafics.
- 14.45 Croque-vacances.
- 16.30 Des clips dans mon quatre heures.
- 18.00 Mini-journal.
- 18.15 Mannix.
- 19.10 Santa Barbara.
- 19.35 La roue de la fortune.
- 20.00 Le journal de la Une.
- 20.35 Pourquoi tu tousses?
- 22.10 Capitaines courageux.
- 00.15 Une dernière.
- 00.30 Le sixième sens.
- 01.20 T.S.F.



- 06.45 Télématin.
- 09.35 Rush.
- 10.25 Itinéraires.
- 12.00 Midi Flash.
- 12.05 L'académie des 9.
- 13.00 A2 Midi.
- 13.45 La star et le milliardaire.
- 15.20 Rue Carnot.
- 15.45 Sports été.
- 19.05 Des chiffres et des lettres.
- 19.30 Quoi de neuf, docteur?
- 20.00 Le journal.
- 20.30 Le quatrième gala de la presse.
- 22.45 Journal.
- 22.55 Souper des stars.
- 00.05 Fin des émissions.



- 12.30 Colargol.
- 12.45 40° à l'ombre de la 3.
- 17.00 Vive la vie.
- 17.30 Le manège enchanté.
- 17.35 Les gamins de Baker Street.
- 18.30 Les papas.
- 19.00 Le 19-20.
- 19.55 Inspecteur Gadget.
- 20.05 La classe.
- 20.35 Opération Open.
- 21.30 Portrait.
- 22.25 Soir 3.
- 00.05 Fin des émissions.

RADIO

RÀDIO GIRONA OM

06.30 Onda pesquera. 08.30. Matinal Girona-2. 12.05. La teva música. 14.03. La música gira. 15.05. Temps de vacances. 21.05. Temps de cançons. 23.00. Hora 25. 00.40. Noches de verano.

RÀDIO GIRONA FM

08.45 Musical. 10.00 La música de tu vida. 14.00 Informativo C.C. 20.00 Musical. 00.00 Que nos cojan confesados. 01.00 La música de tu vida.

RADIOCADENA GIRONA OM

07.03. Els matins de Radiocadena. 13.30 Connexió RCE. 14.20. Taula de redacció. 14.30 Connexió RCE. 15.03. Hora 15. 16.00 Dia a dia.

RADIOCADENA GIRONA FM

07.03 Al primer compàs. 09.00 Dial 2. 14.00 Taula de redacció. 14.10 RC Compàs connexió RCE. 16.00 Dial 2.

RÀDIO GRUP

09.00. Castells de sorra. 13.00. L'informatiu. 17.00. Estiu glacé. 18.00. Cita amb Salvador. 19.00. Caixa deso. 22.00. Ràdio a la fresca.

RÀDIO COSTA BRAVA

07.05 La ràdio brava (Palamós). 09.05 Catalunya al camp. 12.05 La ràdio brava (Platja d'Aro). 13.00 Hora punta de l'estiu. 18.05 La ràdio brava (Roses). 20.05 La ràdio brava (Palamós). 01.00 Personal d'estiu.

RÀDIO OLOT

Obert per vacances: 09.15 Què farem avui... eh? ... eh? 10.45 Pel broc gros. 15.45 Consell d'estiu. 19.45 Els més calents. La ràdio a la fresca. 22.45 Els més calents. 23.30 Clàssics. 01.30 Swing. 07.30 En forma.

RÀDIO POPULAR FIGUERES O.M.

06.00 Al dia del dia. 07.00 Primera hora. 13.30 Redacció informativa. 14.00 Primera fila. 20.15 Popular deportivo. 21.00 Cupó dels cecs i informatiu horari. 21.15 Hoy aquí. 23.00 Popular-popular. 24.00 La espuela. 00.30 Caliente y frío.

RÀDIO POPULAR FIGUERES FM

06.00 Al dia del dia. 07.00 Primera hora. 09.00 Popular de 9 a 10. 10.00 Elles i jo. 12.00 Música. 12.05 Popolars COPE. 13.30 Redacció informativa. 20.15 Ràdio Esport. 20.45 Redacció informativa. 21.00 Cupó dels cecs. 21.05 R.P.M..

RÀDIO SER EMPORDÀ

08.30 a 14.30 La ràdio al sol. Des de les 09.00 Flash informatiu cada hora. De 15.00 a 23.00 Els 40 principals. 23.00 Hora 25. 00.15 Tola-diario. 01.30 Histories de medianoche. 02.00 A las tantas.

RÀDIO MARINA

08.15 Programa infantil. 08.30 Primera Ona. 13.00 Resum del matí. 20.00 Resum del vespre. 22.30 Estels a la mitjanit. 24.00 Els radioactius.

TVE emite su recital desde Turín

Madonna en directo, esta noche, por la segunda cadena

Madrid.— Los admiradores, seguidores y mítomanos en general de la cantante norteamericana «Madonna», Madonna Louise Verónica Ciccone para el registro civil, tendrán la oportunidad de contemplar a «esa chica», esta noche, por la segunda cadena de TVE, a las 21.00 horas.

TVE ofrecerá ese día en directo el recital de Madonna en Turín, bajo el título de su último disco, «Quién es esa chica», en un alarde de oportunidad, ya que si bien la cantante está realizando la que llama «su gira europea», España ha quedado fuera del circuito. Para ser justos hay que reconocer que Dinamarca, por poner un ejemplo, también es Europa y allí «tampoco» fue ni irá, por el momento, la explosiva y fulgurante estrella.

Sólo Inglaterra, Francia, Alemania e Italia tendrán, han tenido, la fortuna de acoger en su suelo, en algunos casos como a un jefe de gobierno -recuérdese el recibimiento de que fue objeto por parte

del primer ministro francés, Jacques Chirac- a la cantante americana.

En Inglaterra, actuó en el estadio londinense de Wembley donde cerca de ochenta mil personas, en cada una de sus tres actuaciones, aplaudieron, cantaron y gritaron enfervorizados mientras Madonna recorría en un delirio de actividad el escenario y acababa regalando con profusión a los espectadores de las primeras filas unas bragas rojas con la inscripción «bésame».

Francia fue el segundo país que visitó. El parque de Sceaux, en las afueras de París, fue el escenario elegido en esta ocasión. Ciento treinta mil personas abarrotaron los jardines diseñados por Le Notre en el siglo XVII. El primer ministro francés, Jacques Chirac, recibió a la cantante en un intento, según las crónicas del evento, de utilizar la popularidad de Madonna de cara a las próximas elecciones para la presidencia de la República. La estrella hizo su balance del

encuentro con Chirac cuando anunció en su concierto que iba a cantar «Causing a Commotion» -Causando conmoción- y comentó «es lo que hice cuando me encontré con Jacques Chirac», lo que provocó el abucheo del público y arrancó una sarcástica carcajada a la cantante.

Italia es el país que aguarda ahora con expectación a «la carina Madonna». El estadio «Comunale» de Turín, lugar de la actuación prevista para hoy, registrará un lleno total. La ciudad de Florencia la espera también el próximo día 6 pero ni ella ni los organizadores han decidido aún si los paisanos de Maquiavelo podrán contemplar a la estrella. Lo que sí parece seguro, según dijeron fuentes de la compañía discográfica de la cantante, WEA, es que ésta no actuará en Alemania tal y como tenía programado, lo que supone, según las mismas fuentes, que su gira «europea» terminará en Italia, aunque aún no se sabe dónde.



RAMON ROVIRA

Salvatges irracionals

DEU SER qüestió de la calor o de la febre que es desperta durant l'estiu. El cas és que tot sovint, quan el sol esclafa de valent apareixen notícies relacionades amb accions de brètois. Fa poques setmanes es parlava d'alguns grups d'animalots que es dediquen a punxar les rodes de desenes de vehicles aparcats als carrers de Barcelona. Personalment he patit l'experiència d'una ratllada feta amb mala bava al meu cotxe i probablement molta altra gent podria explicar fets d'una naturalesa semblant. Jo entenc que quan s'és un ximple és difícil entendre la convivència cívica que els altres practiquen. No se m'escapa que és molt més divertit entrar per la porta de servei a la discoteca en lloc de retratar-se davant de la taquilla. També entenc perfectament que l'amo de la sala en qüestió farà santament denunciant l'infractor en qüestió si l'emxampa fent-se l'espavilat. En tot cas, però, el fet no passarà més d'una simple estirada d'orelles amical. Amb tot, el que no puc entendre de cap de les maneres és que al món hi hagi persones que tinguin la increïble especialitat de fer malbé la propietat privada dels altres. Siguin les rodes d'un cotxe, un senyal de trànsit, una paperera o un aparador. Cada dos per tres, passejant pels carrers, m'adono que elements que ni molesten ni estèticament són incorrectes estan destruïts per l'acció de vándals de la ciutat. Recentment també llegia que Renfe es gasta cada any una autèntica milionada refent seients dels trens i comprant nous cendres perquè els vándals se'ls emporten o els destrossen. Em sembla que tots plegats hauríem de fer front a aquesta colla d'incívics i actuar amb contundència quan observem casos d'aquesta mena. El passotisme de molts quan la malifeta no els afecta de ple es pot convertir molt aviat en un greuge personal.

Un detenido y seis expedientados, balance de la redada de ayer

Control de la documentación de extranjeros en Santa Coloma

El jefe de la Policía Local había anunciado su realización

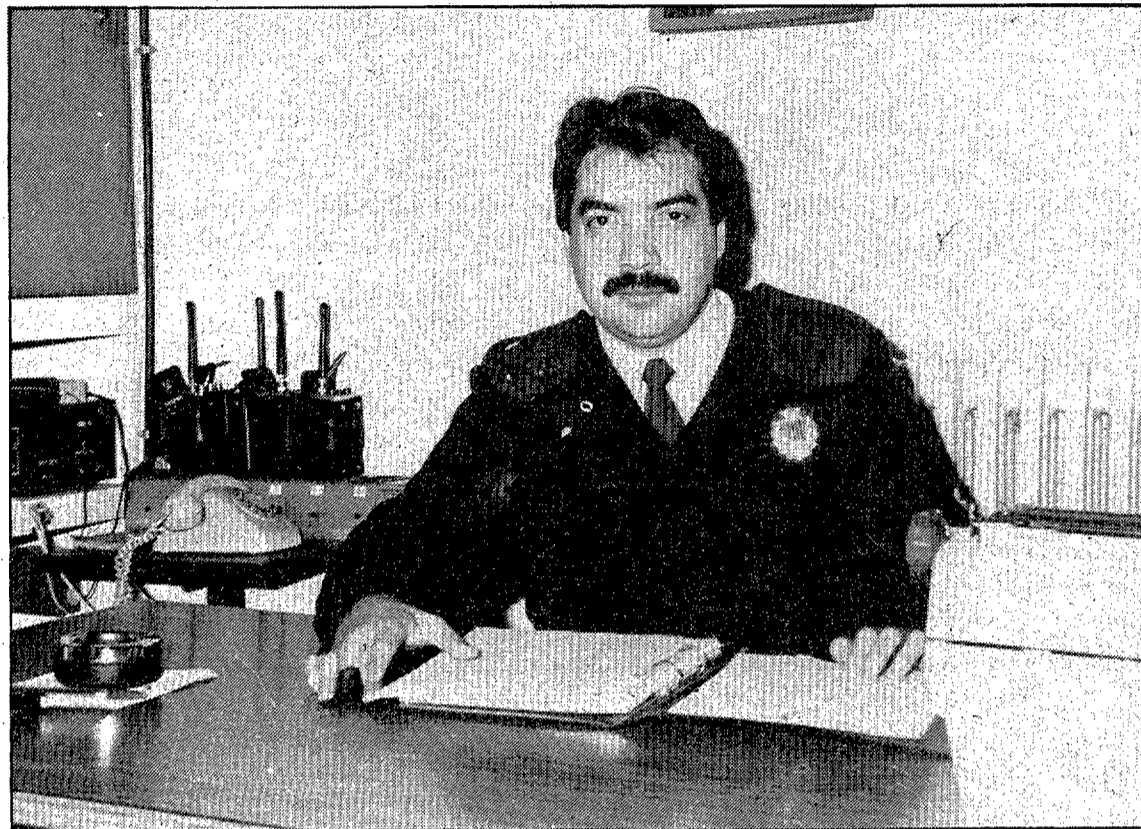

El jefe de la Policía Municipal, Antoni García, anunció la operación el pasado mes de agosto.

REDACCIÓN

Santa Coloma de Farners.— En el día de ayer, la Policía Municipal de Santa Coloma de Farners llevó a cabo unos estrictos controles de documentación a los extranjeros de la localidad.

La operación se inició a las cinco y media de la madrugada, y como fruto de la misma un total de 30 extranjeros de raza africana fueron conducidos a las dependencias de la Policía Municipal, donde miembros de la Brigada de Documentación de Extranjeros de Girona abrieron, a seis de los extranjeros, los correspondientes expedientes de expulsión.

Asimismo, uno de ellos fue detenido para proceder a su inmediata expulsión, puesto que, según fuentes bien informadas, está implicado en el mundo de las drogas.

El resto de los extranjeros, que fueron conducidos a las dependencias de la Policía Local, manifestaron que están a la espera de recibir los permisos correspondientes, por lo que se les vigilará de cerca hasta que solucionen su residencia definitiva en el país.

Por otra parte, cabe decir que la PM extenderá a todos los extranje-

ros residentes en Santa Coloma unos carnets municipales de identificación, que caducarán al mismo tiempo que el permiso de residencia, intentando de esta forma tener la situación controlada.

De cualquier modo, este tipo de redadas como la de ayer, se irán repitiendo de forma esporádica en los próximos días hasta que quede resuelto, definitivamente, el problema que comportan estos extranjeros. Cabe señalar que en los últimos tiempos se ha incrementado considerablemente el censo de extranjeros de raza africana, indú y pakistání, que residen en Santa Coloma de Farners, muchos de los cuales se encuentran de forma ilegal en nuestro país.

Asimismo, cada vez son más frecuentes los enfrentamientos entre estas personas y los vecinos de la ciudad, lo que ya ha provocado diversas denuncias.

Una medida anunciada

El estricto control de documentación de los extranjeros, de raza africana, indú y pakistání, llevado a cabo ayer, es una medida que el jefe de la Policía Municipal de Santa Coloma de Farners, Antoni

García, anunció el pasado 26 de agosto. En esta fecha, el jefe de la Policía Local señaló que algunos vecinos de la localidad habían denunciado a estos extranjeros por poner la música muy alta durante las noches, así como por protagonizar enfrentamientos con los mismos vecinos.

Antoni García dijo que el hecho de que muchos de los africanos, indúes y pakistáníes no estuviesen censados y protagonizasen incidentes representaba un gran problema, «el problema es suficientemente grave y llegaremos hasta las últimas consecuencias», en este sentido señaló la inminente puesta en marcha de una operación consistente en el control estricto de sus documentaciones, medida que se llevó a cabo ayer y que se repetirá en los próximos días.

El jefe de la Policía Municipal también señaló, el pasado 26 de agosto, que a pesar de que el tema no compete ni al Ayuntamiento ni a la Policía Municipal, «nos limitaremos a hacer cumplir la ley y haremos todo lo posible para intentar solucionar el problema».

Dos jóvenes, detenidos por robar en el interior de un vehículo de Palamós

Palamós.— Los vecinos de Palamós Carlos C.B., de 19 años de edad, y Raúl T.N., de 20, fueron detenidos, el pasado miércoles, como supuestos autores de robo en el interior de un vehículo.

La detención, efectuada por la Guardia Civil de la citada localidad, se produjo a las ocho de la tarde, consiguiéndose recuperar los objetos sustraídos. Las diligencias instruidas fueron entregadas al Juzgado de Instrucción de la Bisbal.

Denuncia

Por otra parte, a las dos de la tarde del mismo día, se produjo un robo de efectos que se encontraban en el interior de un vehículo estacionado en las inmediaciones del frontón de Germans Sàbat de Girona. Al parecer, el autor o autores de la sustracción se valieron de una llave falsa para abrir la puerta del turismo.

Este robo fue denunciado en la Comisaría de la Policía Nacional de Girona, que instruyó las correspondientes diligencias al Juzgado de Instrucción de nuestra ciudad.

Detenido por insultar a un agente de la autoridad en Platja d'Aro

Platja d'Aro.— El vecino de Calonge Francisco M.M., de 60 años de edad, fue detenido en Platja d'Aro como supuesto autor de un delito de insultos a un agente de la autoridad.

La detención, efectuada por la Guardia Civil de esta localidad, se produjo a las seis de la mañana, y las diligencias instruidas por el mismo Cuerpo fueron entregadas al Juzgado de Instrucción de la Bisbal.

BUTLLETA DE SUBSCRIPCIÓ

Desitjo subscriure'm al DIARI DE GIRONA des del dia

Subscriptor

Adreça

Localitat

DNI / CIF Tel.

MODALITAT DE SUBSCRIPCIÓ

- Mensual 1.550 Ptes.
- Trimestral 4.650 Ptes.
- Semestral 9.300 Ptes.
- Anyal 18.600 Ptes.

Faré efectiu l'import mitjançant taló bancari adjunt
Domiciliació bancària / Caixa
Nº Compte
Agència
Població

DIARI DE GIRONA
LOS SITIOS

Ctra. Barcelona, 29 - GIRONA
Tel. 20 18 82 / 47 62 77

Signatura

UN DIARI PER A GIRONA I COMARQUES / AMB COMPLETA INFORMACIÓ LOCAL I COMARCAL / ARTICLES D'OPINIÓ, CULTURA, ESPECTACLES, ESPORTS, PAGESIA, TV, CINEMA / TOT I MES, CADA DIA

Tres detenidos por robar en viviendas de Palafrugell

Palafrugell.— Tres personas fueron detenidas, el pasado miércoles, por la Guardia Civil de Palafrugell como supuestos autores de robo con fuerza en las cosas en el interior de dos viviendas de la citada localidad.

El vecino de Begur, Antonio F.G., de 25 años de edad, fue detenido a las diez y cuarto de la mañana, siendo instruidas las correspondientes diligencias, que fueron entregadas al Juzgado de la Bisbal.

Asimismo, a las siete y cuarto de la tarde, fueron detenidos los vecinos de Palafrugell, Cristóbal

P.P., de 16 años de edad, y Salvador F.G., de 15. Al ser menores de edad, las diligencias instruidas por la Guardia Civil fueron entregadas al Tribunal Tutelar de Menores.

Denuncia

Por otra parte, el pasado miércoles en la Comisaría de Girona, un vecino de nuestra ciudad presentó denuncia por robo de efectos, valorados en 60.000 pesetas, del interior de un armario del vestuario del Club GEIEG. Según la denuncia, el robo se produjo hace unos tres meses, mediante el forzamiento de la cerradura del citado armario.

Sacó 40.000 pesetas de la libreta de ahorros de una de sus víctimas

Detenido un delincuente que engañaba a niños y ancianos

Tenía interesada detención como autor de un tirón

R. PONSATI

Girona.— Durante la mañana del pasado miércoles fue detenido en Girona Javier B.O., de 24 años de edad, por haber sacado, mediante engaño, 40.000 pesetas de una libreta de ahorros de la Caixa de Barcelona a nombre de un anciano de nuestra ciudad.

Los hechos se produjeron cuando el detenido, que rondaba por las inmediaciones de la oficina de la citada entidad bancaria de la calle Maluquer Salvador de Girona, vio que un señor de edad se dirigía hacia el cajero automático de la caja de ahorros, con la intención de sacar 6.000 pesetas.

Javier B.O. se acercó al anciano y se ofreció a realizarle la operación, propuesta que fue aceptada. El detenido extrajo las 6.000 pesetas y se las entregó, pero inmediatamente después le dijo que podía realizarle una nueva operación, concretamente hacer que el saldo quedase reflejado en la cartilla.

El anciano, de buena fe y sin imaginar las intenciones del detenido, le dejó hacer, de forma que Javier se dispuso a operar con el cajero automático. En vez de consultar el saldo, lo que hizo fue sacar 40.000 pesetas. Entregó la libreta a su propietario y esperó a que saliesen los billetes del cajero automático, justo en el instante en que éstos aparecieron, el joven los cogió y salió corriendo.

El anciano empezó a gritar «ladrón, ladrón...», cosa que hizo que un soldado que cumple su servicio en Girona interceptase la huida de Javier, a quien consiguió detener en la misma calle Maluquer Salvador de nuestra ciudad.

Posteriormente se trasladaron a un bar y llamaron a la Policía de Girona, que, tras personarse en el



El pasado mes de abril, una cliente de la Caixa fue objeto de un tirón cometido por el detenido.

lugar de los hechos, procedió a la detención de Javier, que fue trasladado a las dependencias policiales, y ayer, a la una y media del mediodía, pasó a disposición judicial.

Antecedentes

Según fuentes policiales, el detenido es un conocido delincuente de nuestra ciudad adicto a la heroína, al que no se considera peligroso ni violento.

Las mismas fuentes manifestaron que Javier B.O. tenía interesada detención del Juzgado de Girona, al haber sido reconocido como

autor de un robo por el procedimiento del tirón a una anciana, ocurrido el 21 de abril de los corrientes.

En esta ocasión, el detenido también merodeaba por las inmediaciones de una caja de ahorros, la Caixa de Pensions de la calle Santa Clara, y observó que una anciana de Girona sacaba una cierta cantidad de dinero en metálico. Javier la siguió hasta su domicilio, donde en el ascensor le arrebató el bolso. La señora, que intentó evitar el robo, sufrió lesiones fortuitas al fracturarse una falange.

Según la Policía de la Comisaría

de Girona, Javier cuenta en su haber con numerosas detenciones, siendo la inmediatamente anterior a la del pasado miércoles la que se le practicó por robar efectos valorados en más de un millón de pesetas del interior de un piso de la calle Sant Francesc, al que consiguió entrar engañando a unos niños, a quienes convenció de que les iba a arreglar un juguete.

En definitiva cabe señalar que el detenido acostumbra a actuar, valiéndose del engaño, contra niños y personas de edad, a las que ofrece su colaboración con la intención de sacar provecho de la misma.

Roban efectos de dos huéspedes de la pensión Viladomat de Girona

Girona.— A las once de la noche del pasado martes, mientras los propietarios y clientes de la pensión Viladomat de Girona estaban cenando y mirando la televisión, unos individuos robaron distintos efectos del interior de dos habitaciones de la citada pensión.

Según manifestó la propietaria del establecimiento, «mientras estábamos cenando, a eso de las 11 de la noche, los ladrones subieron por una tubería que hay en la parte posterior de ca l'Escallà, y se encaramaron en el balcón de una de las habitaciones. Como normalmente se suelen dejar abiertos, penetraron en la habitación de uno de mis huéspedes y la revolviéron toda. Después, pasaron de un balcón a otro y repitieron la operación en la habitación de una cliente, que fue la primera que se dio cuenta del robo, ya que tras cenar subió a su habitación y la encontró completamente revuelta».

En cuanto a la huida, la propietaria de la pensión, ubicada en la calle Ciutadans dijo que «como todas las puertas de las habitaciones estaban cerradas, supongo que salieron por donde habían entrado; además, al enterarnos del robo, salimos a la calle y vimos que había un coche, que se notaba que había sido pisado, de modo que seguramente lo hicieron servir para subir y bajar. Creo que fueron más de dos los que cometieron el robo», añadió.

La propietaria del establecimiento dijo también que «parece mentira que, en esta zona, haya tantos municipales pendientes de si los coches aparcen bien o no, y que se dedican a molestar a la juventud, pidiéndoles el carnet de identidad, incluso a muchos jóvenes del barrio, entre ellos a mis hijos. En cambio, por la noche no ves a ninguno».

Los dos huéspedes de la pensión, cuyos efectos fueron sustraídos, denunciaron el robo en la Comisaría de Policía de Girona, señalando que de la habitación de la chica, los ladrones, se llevaron efectos valorados en 50.000 pesetas, mientras los efectos sustraídos en la habitación del joven fueron valorados en 190.000 pesetas.

Un muerto y 3 heridos graves en la N-II



Vidreres.— Un muerto y tres heridos graves es el balance de un accidente de circulación ocurrido a las nueve menos cuarto de la noche de ayer, en el kilómetro 691'900 de la carretera N-II, en el término municipal de Vidreres.

El accidente mortal se produjo cuando el turismo Seat 127 matrícula B-4454-AL, conducido por Raúl García González, de 20 años de edad, colisionó frontolateralmente con el Seat 124 familiar, de matrícula B-6525-G, conducido por Pedro Sans Salmerón, de 28 años de edad.

A resultas de la colisión falleció el conductor del Seat 124, Pedro Sans, y resultaron heridos de gravedad el conductor del 127 y el ocupante del mismo turismo, José Javier Leal Navas, de 20 años de edad, así como Ramon Sala Prat, de 29 años, usuario del vehículo conducido por el finado. (Foto DAVID QUINTANA).

JOYAS

JOYAS A MITAD DE PRECIO
POR CESE NEGOCIO EN
BANYOLES

C/ Sta. Maria, nº 12
BANYOLES

DIARI DE GIRONA

LOS SITIOS

ORGANO DE LA PRENSA GERUNDENSE

Edita: Editorial Gironina, S.A.

Director: Jaume Sureda i Prat

Número: 13.709

Divendres, 4 de setembre de 1987

Preu: 60 pessetes

Olot

Festes del turca

1987



a Olot despleguem les ...
Ales
del 4 al 8 de Setembre

Olot

1987

Festes del Tura



4 Divendres

Tarda

A dos quarts de sis
S'hisserà la bandera d'Olot al Firal i s'interpretaran dues sardanes per la cobla La Principal d'Olot.

A les sis
Arribada de la 24ª Caravana Internacional de Cotxes Vetustos, Girona-Costa Brava.

A dos quarts de set
Cercavila dels Gegants, Nans i Cavallets, acompanyats per la cobla La Principal d'Olot.
Inauguració Arxiu Comarcal.

A les set
A la Sala Oberta del Museu Comarcal, exposició d'il·lustracions sobre «El Quixot». Artistes: Dalí, Joan Ponc, Miciano, Aguilar Moré i Genie Chef.

A dos quarts de vuit
A la sala «La Carbonera», Inauguració de l'Exposició BESTIARI POPULAR i FANTÀSTIC DE CATALUNYA.

A les vuit
A l'església del Tura, Ofrena floral a la Patrona de la Ciutat, encapçalada per la Corporació Municipal i organitzada per l'Associació Cultural Sardanista "Flor de Fajol".

A la Plaça Major, final del TERCER CONCURS DE CAPS GROSSOS.

A tres quarts de nou
A la Plaça Major, Pregó de Festes a càrrec del cronista de la Ciutat, Joan Casulà i Vilanova, i Marta Puig.
Tot seguit, esclatarà el Volcanet d'Olot.

Nit

A dos quarts d'onze
Al Teatre Principal, la COMPANYIA DE SANSUELA "Arte Lírico" presenta "CANÇO D'AMOR I DE GUERRA".

A les onze
Al Puig del Roser, Revetlla a càrrec dels conjunts "Los Diablos", "Si-fa-sol" i "La Rodona".

Dissabte 5

Matí

A les set
Toc de diana per diversos carrers de la Ciutat, organitzat per les Penyes d'Olot.

A les vuit
Corre-bou pels carrers Pintor Domenge, Roser i Plaça de Braus. Seguidament, jocs de valor i destresa a la Plaça.

A les nou
A la Plaça Clarà, sèries de classificació de petanca.

A les deu
Al Teatre Principal, GRAN CONCURS POPULAR D'INTERPRETACIÓ CINEMATOGRAFICA, organitzat pel COL·LECTIU DE CINEMA

INDEPENDENT DE LA GARROTXA, per parelles mixtes.

A les dotze
A la Plaça Clarà, V Concurs de salts de granotes i Curses de polls, organitzats pel Grup d'Espial de l'Orfeó Popular Oloti.

Tarda

A les quatre
Al camp de futbol St. Pere Màrtir, Torneig de futbol infantil organitzat pel Club de Futbol Sant Pere Màrtir.

A les cinc
A la Plaça de Braus, Gran Festival còmic-taurí.

A les sis
Al camp de futbol St. Pere Màrtir, Torneig de futbol infantil organitzat pel Club de Futbol Sant Pere Màrtir.

A la Plaça Major, final del Campionat Popular de Bàsquet.

A les set
A la Plaça Major, final del Torneig de Barris de Voleibol.

Nit

A dos quarts de nou
Desfilada de l'Escola de Samba Saudosos do Brasil, pels carrers Pl. del Carme, Verge del Portal, Sastres, Passeig d'en Blay i c/ Major

A les deu
Diada de la Llar del Pensionista. XXIIª Gran Premi de Truc Festes del Tura 1987, trofeu Excm. Ajuntament, organitzat per la Penya Benèfica Truc i Truc.
Gran Ball de Gala al Casino, amb el Conjunt tropical Pop.

A dos quarts d'onze
Al Teatre Principal, actuació de PEPE RUBIANES amb l'obra "SENSE PARAULES".

A les onze
Al Firal, audició de Sardanes per La Principal d'Olot.

A la Plaça Major, Revetlla a càrrec del Conjunt Clau de Cinc, Escola de Samba Saudosos do Brasil, acompanyats pel Grup SAMAMBAIA i Loquillo y los Trogloditas.

A les dotze
Corre-foc.

6 Diumenge

Matí

A les nou
A la Plaça Clarà, semifinals i finals dels partits de petanca, organitzats pel Club Petanca Olot.

A dos quarts de deu
Exhibició de billar al Casal d'Avis d'Olot, amb la participació del Club Banyoles i socis del Casal. Acte organitzat pel mateix Casal d'Avis.

A les deu
Al Camp de Futbol St. Pere Màrtir, Torneig de futbol infantil organitzat pel Club de Futbol St. Pere Màrtir.

A dos quarts d'onze
Al carrer Mulleras, sortida de la Cursa Ciclista XXXIII Trofeu Festes del Tura, Gran Premi Banca Catalana, organitzada per Club Ciclista Olot. L'arribada serà al mateix c/ Mulleras.

A les onze
Al Firal, Torneig de Partides ràpides d'Es-

cacs, organitzades pel Grup d'Escacs d'Olot.

A les dotze
A la Plaça Major, Ball de Gegants, Nans i Cavallets, acompanyats per la Cobla Mediterrània.

A dos quarts d'una
Al Firal, audició de 3 sardanes per la cobla Mediterrània.

Tarda

A les cinc
Cursa de braus.

A les sis
Al Firal, audició de Sardanes per la Cobla Mediterrània.

A dos quarts de vuit
A la Plaça Clarà, CQS-IRIS i Concurs de Carrosses, organitzat pel Centre Catòlic.

A les vuit
Al local social de la Penya "la Garrocha", lliurament de trofeus.

Nit

A dos quarts d'onze
Als Claustres del Carme, Cantada d'Havaneres a càrrec dels "Pescadors de l'Escala" i "Les Veus de Besalú".

Al Teatre Principal, la Companyia de Teatre "La Cubana" presenta l'obra "LA TEMPESTAT".

A les onze
A la Plaça del Mig, Revetlla a càrrec de la Cobla Mediterrània i la Vella Dixieland.

A les dotze
A la Plaça Clarà, Concert de Sardanes i música per a Cobla, per La Principal de la Bisbal. (Programació actes a les notes).
Al Teatre Principal, Recital antològic de Poesia a càrrec de Jaume Sala, "L'avi d'Olot".

Çampionat de FUTBUTOM (Futbol de botons), al Saló de Descans del Teatre Principal.

Dilluns 7

Matí

De nou a dotze
Concurs Juvenil Matinal de Pesca Esportiva, al tram del riu Fluvià comprès entre el Pont de Colom i el de Sta. Magdalena, organitzat pel Club Foment de Pesca Esportiva Olot.

Tarda

A les quatre
Desfilada de penyes, i "arrastrada" per diversos carrers amb orquestra.
Al Parc Municipal, FESTIVAL INFANTIL FESTES 1987. Repartiment de berenar i beguda per a tots els nens i nenes amb la col·laboració de la firma "La Casera".
A les cinc.- Actuació del Grup TIMBAL, amb l'obra "Moc-Moc".
A les sis.- Entreteniments.
A les set.- Actuació del Grup "El Galliner": Danses i cançons.
Aquests actes són organitzats per Rialles.

A les set
Al Firal, audició de Sardanes a càrrec de la Cobla La Principal de la Bisbal.

Nit

A les nou
Al Firal, sortida de la II Gimcana nocturna de motocicletes i ciclomotors, organitzada

pel Grup d'Espial de l'Orfeó Popular Oloti, amb la col·laboració del Grup 4x4 d'Olot.

A dos quarts d'onze
Al Teatre Principal, representació de l'obra "NICE PEOPLE" a cura del T.E.I. DE SANT MARÇAL.

A les onze
A la Plaça Major, Revetlla a càrrec de l'Orquestra La Principal de la Bisbal i el "Conjunt Aquarella".
Al Firal, audició de Sardanes per La Principal d'Olot.

A les tres
Al Puig del Roser, segona Revetlla a càrrec del Conjunt "Lava".

8 Dimarts

Matí

A les set
Toc de diana per diversos carrers de la Ciutat, a càrrec de les Penyes d'Olot.

De set a dotze
Concurs social matinal de Pesca, al tram entre Olot i la Canya, organitzat pel Foment de Pesca Esportiva d'Olot.

A les vuit
A la Plaça de Braus, segon Corre-bou i jocs de valor i destresa.
Al camp de tir de la Salut, Gran Tirada al Plat Local-Comarcal.

A les onze
Cercavila dels Gegants, Nans i Cavallets, acompanyats per la cobla La Principal d'Olot.

A les dotze
A la Plaça Major, Ball de Gegants, Nans i Cavallets, acompanyats per la cobla La Principal d'Olot.

A dos quarts d'una
Al Firal, audició de 3 sardanes per la cobla La Principal d'Olot.

Tarda

A les quatre
A la Pl. Major, Gimcana organitzada pel Grup d'Espial de l'Orfeó Popular Oloti.

A les cinc
A les Fonts de St. Roc, Tornaboda i Sardanes per La Principal d'Olot.
Hi haurà pa i llonganissa per a tothom, amb la col·laboració de la firma: JOAN CUROS BATALLER i CIA.

A les sis
Partit de futbol, Sabadell-Olot.

A dos quarts de vuit
A la Plaça Major, Concert de Festa Major per l'Orquestra Maravella.

Nit

A un quart d'onze
Cercavila dels Gegants, Nans i Cavallets, acompanyats per la Principal d'Olot.
Faran el següent recorregut: Sortiran de l'Hospici, pujaran pel Carrer Major, donaran la volta al Firal i s'aturaran davant del Teatre Principal.

A les onze
Al Puig del Roser, Castell de focs d'artifici. Acabats els focs, la Cercavila continuarà fins a la Plaça Major, on ballaran els Gegants, Nans i Cavallets acompanyats per La Principal d'Olot.
A continuació, Ball de comiat per l'Orquestra Maravella.

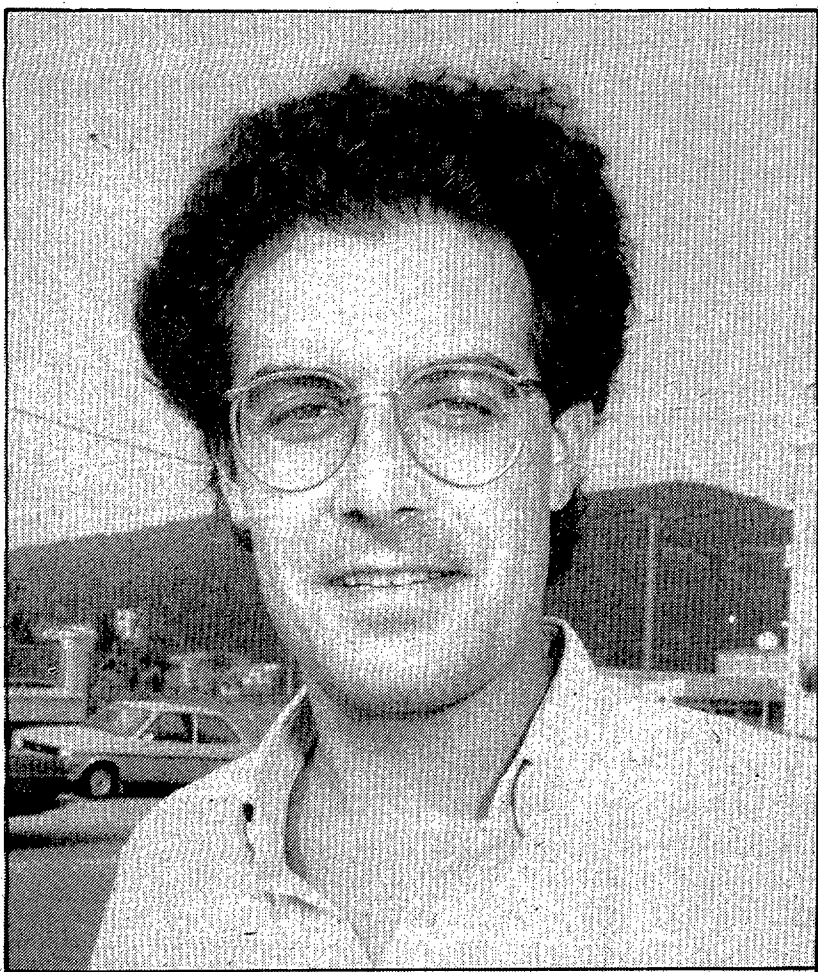

Pere Macias, Alcalde d'Olot

Salutació

Aprofito l'oportunitat que em dona el pòrtic d'aquest programa de festes per fer arribar a tots els qui viviu a Olot i als qui des de fora us interesseu per les nostres coses la meva benvinguda a la festa major.

Sóc un enamorat de la meua ciutat i com que el meu és un amor gens exclusiu que voldria que fos compartit almenys per la totalitat dels olotins, no us estranyi pas que una vegada més sigui ella, —la ciutat— el tema de la meua salutació.

Olot es va convertint en una ciutat moderna, resultat d'un treball col·lectiu en el qual participen tots els ciutadans. És també una ciutat equilibrada que manté unes proporcions justes entre el nucli urbà i l'entorn natural.

No podem oblidar, però, que en la transformació d'una ciutat intervenen una sèrie d'elements que ultrapassen a bastament els fets concrets de mantenir-la en bones condicions físiques. Un d'ells, potser el més determinant, és l'esperit que mou les actuacions ciutadanes. D'uns anys

ençà, Olot ha trencat definitivament amb un aïllament tradicional, atribuïble no solament a la manca de bones carreteres, i s'ha tornat a una ciutat més oberta, més receptiva i solidària, on el fet comarcal ha adquirit una importància decisiva. Aquest fet s'ha traduït en una sèrie d'actuacions encaminades a créixer la convivència amb els altres pobles veïns: l'Hospital Comarcal de la Garrotxa, Can Malagrida, —centre d'esbarjo i acolliment— els nombrosos casals d'estiu que han permès a tanta mainada de fora passar uns dies de vacances a casa nostra; i també, per què no? les festes, les fires i totes aquelles manifestacions col·lectives que només adquireixen el seu vertader sentit en la mesura en què són compartides.

És amb aquesta actitud positiva i oberta que encarem des d'ara la propera festa major, a la qual en la meua condició d'alcalde us convido ben cordialment a participar.

Bones Festes

Pere Macias i Arau.

Sis dies de festes ben complets

Divendres dia quatre d'aquest mes començarà una de les festes més populars i concorregudes de les comarques gironines, les festes del Tura d'Olot. Un any més, la capital de la Garrotxa es vestirà de gala per acollir a totes hores i fins al dia nou actes de tota mena per a petits i grans.

La hissada de la bandera d'Olot, divendres a dos quarts de sis de la tarda, al firalet donarà pas a l'obertura d'aquestes festes, la programació de les quals no es diferencia notablement de les edicions anteriors, fet però que no les desmereix en absolut, atès que els actes que s'hi celebraran ofereixen notables atractius.

Al llarg d'aquestes jornades festives tornaran a ser protagonistes a Olot els corre-bous, les revetlles al barri antic de la ciutat, el Cos Iris, les desfilades de nans, cavallets i gegants, els correfocs, les exposicions culturals, nombrosos concursos esportius en els quals tindran cabuda el futbol, el voleibol, la pesca, el squash, el ciclisme i els escacs entre altres. Tampoc no hi podia faltar un campionat de botifarra, el teatre, les havaneres, el concert, el recital de poesia i la presència d'algun conjunt musical veritablement engrescador com ha estat l'escollit d'enguany, «Loquillo y los Trogloditas».

SUMARI

- 3 Salutació de l'alcalde
- 4 El barri antic, centre neuràlgic de la festa
- 5 Entrevistes a Joan Casulà i Marta Puig, pregoners d'enguany
- 6 La faràndula de tot Catalunya exposada a Olot
- 8 L'Hospital Comarcal, també notícia per les festes
- 10 La restauració de la imatge de la Verge del Tura
- 12 La potenciació del Cos Iris
- 14 Una nova llar per als avis d'Olot
- 16 La Banda-RRa, «L'airet» de les festes
- 17 Josep Maria Dou, cent anys de fotografia a Olot
- 18 Qui són els geganters?
- 19 El prestigi de la volta ciclista
- 21 La U.E.O., retorn a la Tercera Divisió
- 22 El torero d'Olot, Joaquim Soy, El Nardo
- 24 Un any més sense en «Pele»
- 25 Segon aniversari del Casal dels Volcans
- 26 L'oficialització de l'Escola de Belles Arts
- 27 L'esperit d'Olot

Director: Jaume Sureda i Prat



Departament de publicitat del
DIARI DE GIRONA
LOS SITIOS

Textos: Esther Carreras
Maquetació: Dolors Grau

Fotografia: JULI



Una vintena d'entitats organitzen actes

La gran quantitat d'actes, així com la seva varietat, que es troben dins la programació de les festes del Tura ve explicada pel fet que, en ella, s'hi poden acollir les entitats olotines interessades en dur a terme alguna activitat. Per aquest motiu el programa és tan complet, tot i que les festes duren cinc dies.

Troblem així que a la festa participen prop d'una vintena d'entitats, cadascuna amb una tasca diferent. Són diverses les entitats esportives que hi col·laboren, el club de futbol de Sant Pere Màrtir, que organitza un torneig infantil d'aquest esport; el club de petanca; el club ciclista; el grup d'escacs, que ha previst un torneig de partides ràpides; el club Foment de pesca esportiva; el club squash, que realitzarà per segona vegada un campionat d'aquesta modalitat esportiva, i el club esportiu Sant Miquel, organitzador d'un campionat de botifarra, joc molt arrelat a la comarca de la Garrotxa i sobretot a Olot on cada any se celebra el campionat mundial.

D'altra banda distintes penyes d'Olot són les que organitzen els tocs de diana de les festes. També participa en les festes del Tura el Casal d'avis, que enguany realitzarà una exhibició de billar; la penya Garrocha, responsable de dur a terme el festival còmic-taurí; el grup d'esplai de l'Orfeó popular olotí, que ha programat el V Concurs de salts de granotes; l'Associació cultural sardanista Flor de Fajol, organitzadora de l'ofrena floral que es fa a la patrona de la ciutat; la companyia Rialles, que ha previst un festival infantil i el Centre catòlic d'Olot, entitat organitzadora del popular Cis Iris.



La plaça Major, escenari constant de les festes

El barri antic, marc de les festes

El firal, la plaça Major, el carrer Major, el carrer dels Sastres —avui zona de vianants—, la Plaça del Carme, el Puig del Roser, tots ells indrets del barri antic olotí, han estat des de sempre el marc on han tingut lloc els actes més rellevants, i per tant més concorreguts, de les festes del Tura. Així doncs, aquest sector de la ciutat d'Olot s'ha convertit en el centre neuràlgic

durant les jornades festives.

Certament resulta difícil passejar per aquests racons de la capital de la Garrotxa en el decurs de les festes, sobretot quan tenen lloc la celebració de revetlles. Les llargues cues de vianants des del Puig del Roser fins a la plaça Major són la tònica regnant.

Un fet ben significatiu que palesa la importància que adqui-

reix el barri antic aquestes diades fou la decisió presa pels organitzadors l'any passat, en disposar que la lectura del pregó es desplaçés del saló de sessions de l'Ajuntament a la plaça Major, la qual cosa comportà fer més participatiu aquest acte, atès que el saló de sessions no és de grans dimensions per acollir una considerable presència de públic.

«Un Quixot per a Olot», dotze gravats del Dalí rus

Sota el títol de «Un Quixot per a Olot» s'aplegaran a la Sala Oberta del Museu Comarcal dotze gravats realitzats expressament amb motiu de les festes del Tura per Genie Chef, anomenat també «El Dalí rus», el descobridor del qual va ser el capità Moore, antic marxant de Dalí. Aquests dotze gravats formaran part d'una exposició que acollirà l'esmentada sala del Museu Comarcal amb obres de Joan Ponç, Dalí, Miciano, Aguilar Moré i el citat Genie Chef.

Aquesta exposició es presenta com una de les novetats més destacades que, a nivell cultural, es donaran cita en el marc de les festes d'Olot. Els olotins, doncs, podran gaudir d'una interessant exposició pictòrica, en la qual es trobaran els dotze gravats de Genie Chef, realitzats expressament per a la capital de la Garrotxa.

El Quixot com a font d'inspiració

Segons va dir Genie Chef, s'inspirarà en la mateixa persona del Quixot més que en la pròpia novel·la per fer els gravats. El títol sota el qual han estat batejats aquests gravats no comporta que s'hagi establert cap relació entre el Quixot i Olot sinó que, simplement, s'ha decidit així en honor a les festes del Tura.

La Sala Oberta del Museu Comarcal esdevindrà així un altre focus d'interès per assistir a les festes olotines, sobretot per a aquells que estimen la pintura, que són molts a la capital de la Garrotxa, ciutat que es caracteritza també pel gran nombre de pintors amb què compta.

Des d'ara...

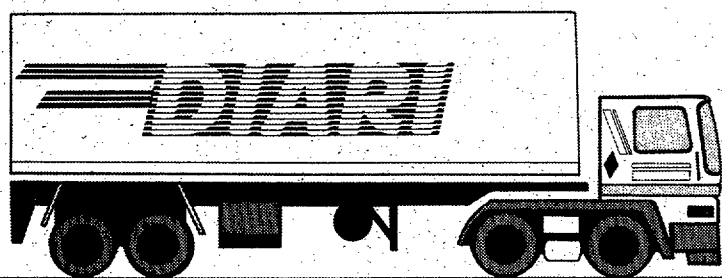

transports

badosa, s.a.

Avinguda Perú, s/n. Tels. (972) 260862 - 263300
17800 OLOT (Girona)



GRUPATGES
FRIGORÍFICS
CÀRREGUES COMPLETES

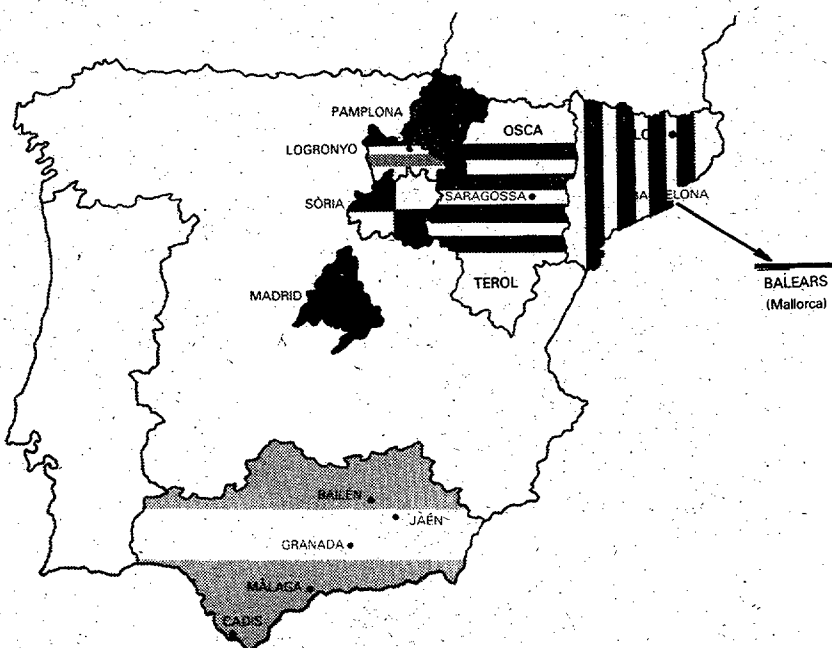

TAMBÉ SERVEIS REGULARS A:

Corresponsals

ALBACETE
ALICANTE
ALMERÍA
AVILÉS
BILBAO
CARTAGENA
CASTELLÓN
CÓRDOBA
CUENCA
ELCHE
GIJÓN
HUELVA

JEREZ DE LA FRONTERA
LA CORUÑA
LA LÍNEA
LA RODA
LEÓN
LUGO
MÉRIDA
MURCIA
ORENSE
OVIEDO
SAN SEBASTIÁN
SANTANDER

SEVILLA
TARRAGONA
TÀRREGA
TOMELLOSO
TORTOSA
TUDELA
ÚBEDA
VALÈNCIA
VALLADOLID
VIGO
VINAROS
VITORIA

Joan Casulà, cronista oficial de la ciutat i pregoner d'enguany

Joan Casulà, cronista oficial de la ciutat d'Olot, serà enguany juntament amb l'actriu Marta Puig qui escriurà i llegirà el pregó de les festes del Tura, tasca en la qual ja té la mà trencada, ja que ha fet de pregoner en molts pobles de la Garrotxa. És, però, la primera vegada que ho farà a la seva ciutat natal, on gairebé tothom el coneix. Diu Joan Casulà que per ell un pregó «és una crida a la gent perquè vagi a la seva festa i tot pregó ha de parlar d'aquesta festa i fins i tot a vegades dels seus inicis». Joan Casulà, però, considera que «tots els pregons són diferents i més encara entre els que es llegeixen a les ciutats en comparació amb els dels pobles».

Curiosament, ell, que molts anys enrera havia fet de buscapregoners, tasca que l'Ajuntament li encomanava, serà qui enguany la portarà a terme. Sempronio, Carles Sentís i Miravittles entre altres havien estat persones escollides per Casulà per llegir el pregó de les festes del Tura de la capital de la Garrotxa. D'aquells temps, en diu que «no es donava cap retribució econòmica als pregoners per fer aquest treball, se'ls regalava un quadre pictòric». I recorda que a Sempronio, que se li regalà un quadre de Gussinyer, en sol·licità un de Jordi Curós perquè del primer pintor ja en tenia. Els seus diners li costà a Casulà adquirir un quadre de Curós per a Sempronio. Aquesta és solament una de les moltes anècdotes que Casulà pot explicar entorn del tema dels pregons. Aquest any serà també la primera vegada que la capital de la Garrotxa comptarà amb dos pregoners. Ell i la Marta Puig. La lectura «anirà alternada, hi haurà parts llegides per ella i altres llegides per mi». És evident que el muntatge del pregó «es fa de distinta manera a quan el llegeix una sola persona».

Joan Casulà guarda el conegut «Arxiu Casulà», gairebé tots els pregons que s'han llegit a la capital de la Garrotxa en els últims

quaranta anys, quan aquest era llegit al Teatre Principal o bé al saló de sessions de l'Ajuntament olotí. Aquest any l'escenari serà el mateix de l'any passat, la plaça Major, indret que a Casulà no li acaba de satisfer perquè «no hi ha les condicions acústiques necessàries i obligarà a fer-lo curt, ja que no pots tenir a la gent dreta molta estona a la plaça».

També guarda en el seu arxiu el primer programa d'aquestes festes que sortí editat l'any 1859, la programació del qual era gairebé la mateixa que el de cent anys després, «almenys pel que fa a l'esquema, el que sí canviava era els dies de celebració». Abans les festes del Tura eren sempre celebrades els dies set, vuit, nou i deu de setembre, i en algunes ocasions l'onze. Actualment no se segueix aquesta norma.

Els actes més rellevants de les festes d'aquells temps eren el repic general de les campanes de la ciutat, «totes les campanes d'Olot repicaven a les dotze del migdia», els balls dels gegants, nans i cavallets tenien lloc a les cinc de la tarda, i les anomenades «complertes», que consistien en l'anada que l'Ajuntament en pes duia cap a l'església del Tura d'Olot.

Un programa en vers

Joan Casulà també recorda que durant dos anys els pregons de festes van ser religiosos i alhora eren emesos en directe per l'emissora Ràdio Olot. Després, però, ja van passar a ser civils.

Bon conegedor de les festes del Tura, va ser ell qui l'any 1947, fa justament quaranta anys, confeccionà en vers el programa. Sobre això explica que el programa consta de «400 versos i vaig ser jo qui els pagà a la impremta, aleshores les llibreries els venien a seixanta cèntims», import que es destinava a beneficència. Aquest programa comença amb un pròleg que lloa les festes del Tura:

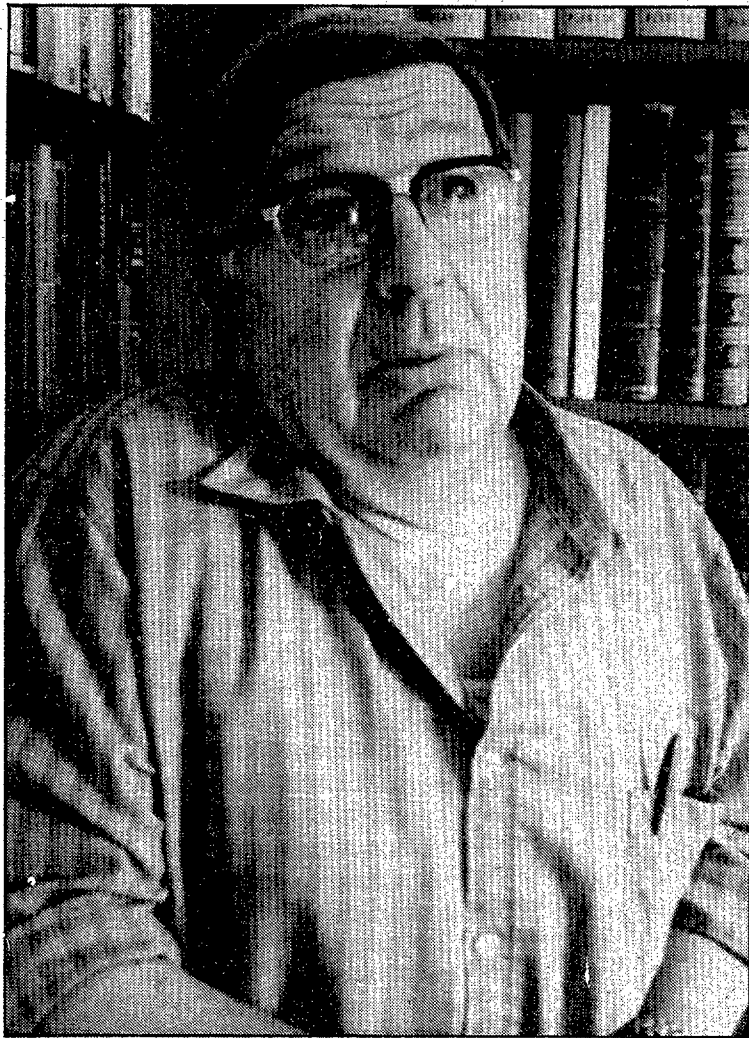

Joan Casulà.

Si de pluja ens escapàrem les Festes de l'any passat, no siguem molt optimistes, que un cop... no vol dir arreglat. Tornaré a veure els carrers d'aquell color enxarolat? Tornarà a sortir el Ball Pia ben bé, per casualitat? Els cafeters del Firal, com cada any regnaràn. Els cines, balls i teatre, tot i plovent, segaran? Aquests dotze versos són solament una part dels 400 de què es compon el programa, que finalitza

de la següent manera:

Es repeteixen els actes que queden ben estampats en les últimes quatre ratlles. Veuràs els focs d'artifici al Firal Aposentat. Recordaràs amb nostàlgia les Festes que ja han passat, et miraràs la cartèra i et trobaràs escurat. Perdona si re he deixat, puix estic atabalat, i em convé molt reposar. Et desitja bones Festes. El Campaner del Fluvià.

A Marta Puig, li fa molta il·lusió ser pregonera



Marta Puig

Marta Puig, actriu teatral i televisiva olotina que actualment resideix a Madrid per qüestions professionals, serà l'altra pregonera de les festes del Tura. Ella, juntament amb Joan Casulà, llegirà el pregó escrit per aquest, alternant la lectura.

Marta Puig diu que «quan em van oferir la lectura del pregó, em vaig il·lusionar molt, ja que Olot ha estat des de sempre el meu poble, al qual enyoro molt, i, és clar, poder ser la pregonera aquest any, la veritat és que m'omple molt».

Aquests dies Marta Puig està treballant al teatre Reina Victòria, on representa l'obra d'Alfonso Paso «Usted puede ser un asesino» i properament en representarà una altra.

Tot i que no podrà ser a Olot en el decurs de tots els dies de festa per motius de feina, explica que els pocs que hi romandrà, els aprofitarà molt, ja que «desgraciadament no puc ser gaire a Olot, on tinc tota la meua família i on gaudeixo molt quan hi vaig».

La companyia de Marta Puig durant la lectura del pregó omple molt Joan Casulà. Ells dos seran els qui enguany convidaran tots els olotins a gaudir plenament de les seves festes des de la plaça Major de la ciutat.

BANCO POPULAR ESPAÑOL

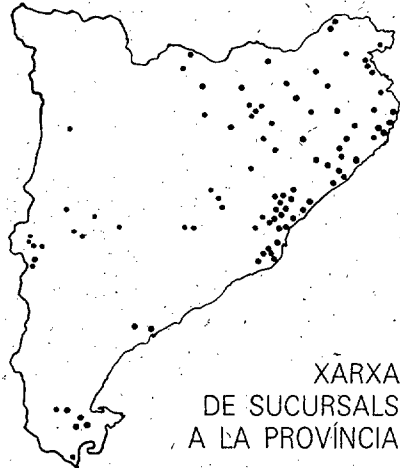
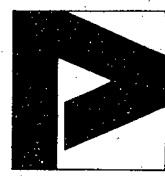

XARXA DE SUCURSALS A LA PROVINCIA

Aguilana
Alp
Amer
Banyoles
Begur
Bellver de Cerdanya
Besalú
Bescanó
Blanes
Bonmatí
Bordils
Breda
Cadaqués
Cassà de la Selva
Caldes de Malavella
Calonge
Carnallera
Camprodon
Castell-Platja d'Aro (1 urbana O.C.)
Castelló d'Empúries
Cornellà de Terri
Els Llims
Empúria-brava (3 urbanes O.C.)
Figueres (2 urbanes)
Flaçà
Forrells de la Selva
Girona (1 urbana)
Hostalric
La Bisbal d'Empordà
La Celler de Ter
La Jonquera
L'Armentera
L'Escaló (1 Urbana O.C.)

Les Planes d'Hostoles
Les Preses
L'Estartit (1 urbana O.C.)
Llançà (1 urbana O.C.)
Llívia
Lloret de Mar (3 urbanes)
Maçanet de la Selva
Olot (1 urbana)
Palafregell
Palamós (1 urbana O.C.)
Pals (1 urbana O.C.)
Peralada
Port de la Selva
Puigcerdà
Quart
Riells-Vià
Ripoll
Riudellots de la Selva
Roses (2 urbanes 1 O.C.)
Salt
Sant Antoni Calonge (1 urbana O.C.)
Sant Feliu Guixols
Sant Feliu de Pallerols
Sant Hilari Sacalm
Sant Joan les Fonts
Sant Pere Pescador
Santa Cristina d'Aro
Santa Margarida
Sils
Tamarit
Torroella de Montgrí
Tossa de Mar (1 urbana O.C.)
Vilobí d'Onyar

OFICINES:

Lorenzana, 8 Tel. 26 25 04

Agència Sant Roc:

Bosc de Tosca, 8 Tel. 26 35 54

Una organització al seu servei



CUROS

Muntatges Elèctrics, S.A.

Instal·lacions elèctriques

- Domèstiques
- Industrials
- Il·luminació

Línies alta i baixa tensió

- Electrificacions rurals
- Estacions transformadores

Telecomunicacions

- Centrals de telèfons
- Supletoris de telèfon

Sonorització

- Sonorització d'escoles, restaurants, sales d'actes i de reunions...
- So professional per a pubs i discoteques

Lloguer d'equips de so i llum

- Equips sonorització de carrers
- Equips sonorització d'interiors
- Lloguer de focus

Avgda. Sta. Coloma, 87

Tel. 26 96 01

17800 OLOT (La Garrotxa)

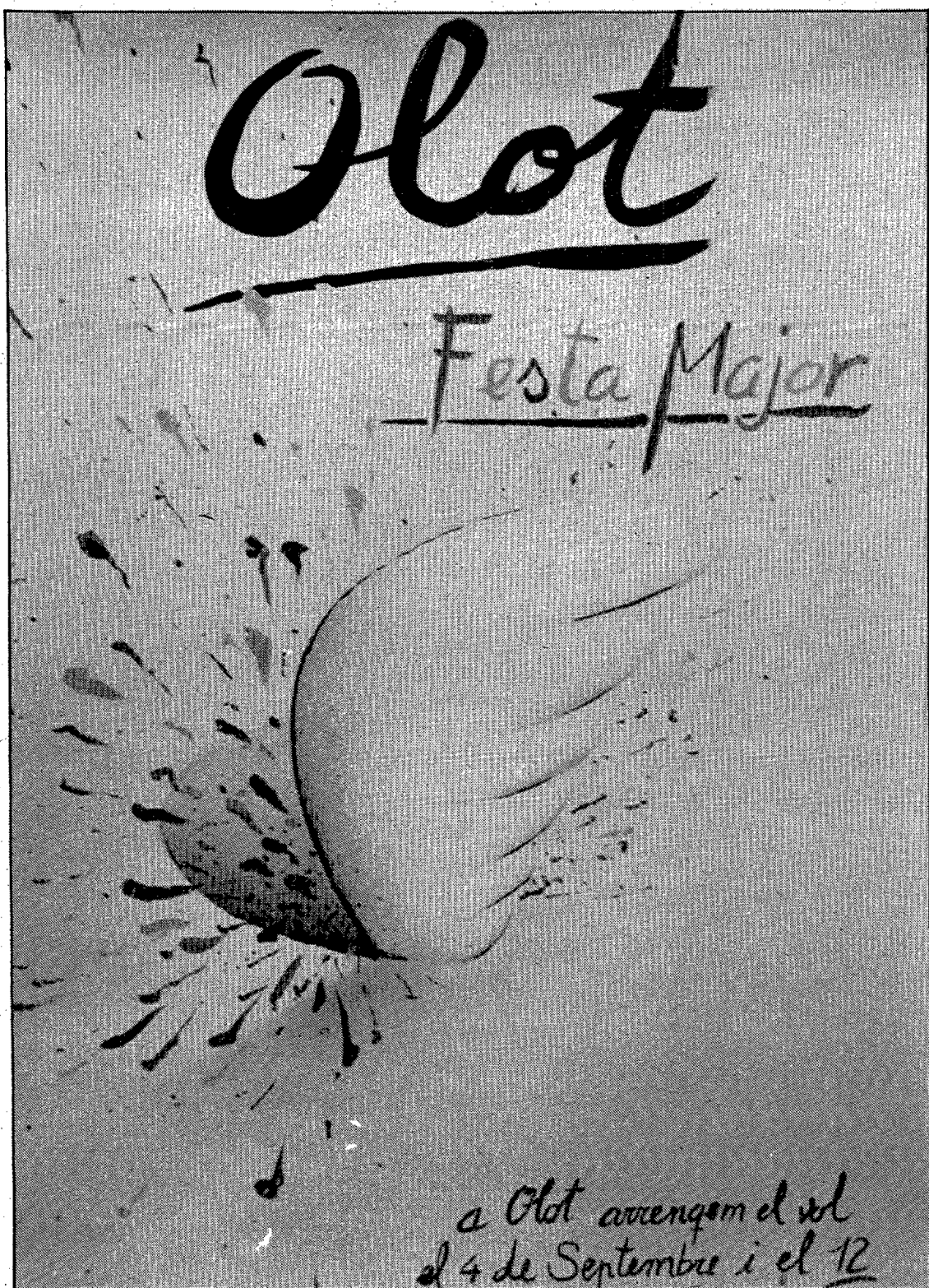

Un cartell «regalat» a l'Ajuntament.-Per a l'elecció del cartell anunciador de les festes del Tura, l'Ajuntament olotí convocava cada any un concurs que enguany no ha estat necessari dur a terme atès que un jove olotí, resident actualment a Alemanya i estudiant de disseny gràfic, Jordi Arrey, elaborà i cedí gratuïtament el cartell, el qual va ser acceptat tan punt es presentà per la comissió de festes. Aquest cartell, de fons blau cel, compta amb el dibuix de l'anagrama distintiu de la ciutat d'Olot, dues ales que emeten guspises de colors. La bona predisposició de Jordi Arrey i l'encert en el disseny del cartell anunciador van ser motiu d'una gran sorpresa quan el va trametre a la Casa de la Vila el passat mes de març.

La faràndula de tot Catalunya, present en una exposició a la Carbonera

Els animals de la faràndula de tot Catalunya podran contemplar-se en una exposició que es realitzarà a la sala de la Carbonera del Teatre Principal d'Olot i que s'inaugurarà el primer dia de les festes del Tura, a dos quarts de vuit de la tarda. Aquesta exposició recollirà treballs plàstics realitzats per nombrosos autors. Pintures, escultures i diapositives seran presents en l'exposició esmentada, que ha estat organitzada per la Fundació Pública del Teatre Principal. Naturalment la faràndula olotina, una de les més conegudes i populars d'arreu de Catalunya, portarà el drac, el conill i el gall, animals que petits i grans podran anar a veure a la Carbonera.

La presència de la faràndula a Olot data de molts anys enrera i pel que pertoca a determinats animals, des de segles molt llunyans. La de l'àliga, per exemple, es remunta a molts segles enrera. La primera dada que es coneix sobre ella és el quatre d'agost de 1601, quan era l'emblema de la confraria de St. Joan. Les àligues que es coneixen actualment són ambdues propietat dels veïns del barri de Sant Ferriol. Mentre que l'àliga vella és un gran ocell de color negre i de cartró amb una corona i un cistell penjat al bec, la nova va ser estrenada el mes de setembre de l'any 1949 i és un gran animal posat dret amb les ales mig desplegadas. Aquesta àliga és obra de l'escultor Albert Rosa i va ser construïda als tallers Alot de Domènec Güell. Pel que fa a l'antiga, cal dir que també va guanyar un accésit del primer premi a les festes de la Mercè de Barcelona l'any 1902.

El pollastre i el conill

Una altra criatura interessant de la faràndula olotina és el pollastre, que balla a la festa de la plaça Palau i pels seus carrers adjacents. Va aparèixer per primer cop l'any 1947 i va ser creat per Pere Castells, Jordi Brunet, Josep Solé, Joan Buch, Rossend Alongina i Guillem Temple. Restà uns quants anys sense sortir al carrer, però més tard es tornà a recuperar la seva presència quan Sadurní Brunet el remodelà.

Pel que fa al conill, aquest balla cada any el dia disset de juliol, a la plaça del Conill. Va ser creat per Manuel Traité i Jordi Farjas al taller de l'Art Cristià estrenat l'any 1944. L'idea de crear aquest animal va venir marcada pel nom de la plaça i de la font, i alhora es batejaren així per haver viscut en aquest indret d'Olot la família Conill.

L'any 1980 es van incorporar a la comparsa del conill els conillots conduïts per dos nens que acompanyen el conill gran.

El drac del Carme

El segle XVIII la presència del drac era força constant en algunes manifestacions públiques de la ciutat d'Olot, si bé aleshores era conegut pel nom de Tarasca. Actualment surt al carrer a mitjan mes de juliol en honor a la seva patrona, la Mare de Déu del Carme. Va ser estrenat l'any 1928 i creat per Toribi Sala als tallers d'estatuària religiosa El Arte Cristiano i realitzat per Pere Arbòs i Manuel Fraité. En principi sortí al carrer amb una postura horitzontal, cosa que sembla ser no va pas acabar d'agradar, ja que, a més de cridar poc l'atenció, no era fàcil fer-lo ballar. Per aquest motiu l'any 1929 va sortir a ballar dret. La imatge que donà agrada molt més i així restà recollit en «La tradició catalana», que afirmà que «la presentació del drac enguany ha agradat quelcom més que la de l'any passat». Durant els anys 1933 i 1934, el

J. GUITART

Joan Guitart i Espuña

Pintat de cotxes en cabina climatitzada

Pintat de cotxes en cabina climatitzada

Pintura acrílica monocapa, bicapa i pintat de baixos

c/. Ramon Berenguer, 9

Tel. 26 20 55

OLOT

AGRUPACIÓ DE PALETES D'OLOT, S.A.

OFICINES: Avgda. del Perú, s/n
Teléfono 26 10 55

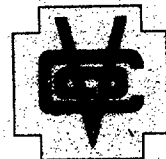

clínica veterinària olot

Passeig Barcelona, 12
Tel. 26 84 16 - OLOT (Girona)

Dr. D. Garralda Dr. X. Lucas

Hores de visita: De 7 a 9, dilluns a divendres. De 11 a 1, dissabtes

Urgències i hores convingudes: Tels. 26 11 25 / 26 06 49

EQUIPAMENTS NISA

FUTURMAT
FAEMA
SA

TEC

Berkel

Av. Sta. Coloma, 28 Tel. 26 58 46 - OLOT GIRONA

EQUIPAMENTS D'HOSTALERIA
I COMERC



El drac, el conill i el pollastre, ballant a la plaça major. (Foto JULI).

drac no va sortir al carrer, però sí el 1935 i el 1936, restant després interrompuda la seva aparició durant el temps que durà la guerra civil. Va ser en el transcurs de la guerra civil quan la figura del drac es guardà, «un parell de mesos després de les cremes fou recollit el drac, intacte i sencer, darrera la porta conventual del costat del cancell de la façana de l'església, i fou portat a guardar a les golfes de l'Hospici, on passada la guerra es pogué recuperar», tal i com diu el Dr. Danés en la seva obra «Pretèrits Olotins». Ja a partir del 1939 el drac va ser constantment present en les celebracions car-

melitanes. La música de la dansa que el drac balla des d'aleshores va ser composta per Josep Cervera i reformada, més tard, per Joan Prat. De la seva lletra, n'és l'autor Mn. Francesc Gay. Un fragment de la seva lletra cantada pel públic quan balla és el següent:

«Olotins fora galvana
jal carrer i 'al temple tots!
La verge Carmelitana
endiumenge els seus devots.
Fins per completar la festa,
tant si vols com si no vols,
aquest drac d'encesa testa
farà salts i giravolts.
Drac, drac, drac,

salta i balla i salta i balla;
drac, drac, drac, com un dan-
sarí manyac.

La seva dansa és bastant senzilla, segueix el compàs de la música executant voltes dins del cercle format pel públic, marcant amb els peus un balanceig. Al final del ball s'encara a la porta de l'església del Carme.

El gat de Sant Miquel

La figura del gat és la més nova de la faràndula olotina, ja que es presentà l'any 1984. Va ballar per primer cop el dia vint de maig del citat any i els seus

padrins foren tot el bestiar olotí. Pertany a la popular penya dels Gats de Sant Miquel. La seva música i la seva lletra van ser compostes pels professors Narcís Bosch i Eudals Creixans. Aquesta és la seva original lletra:

A Sant Miquel
hi viuen uns quants gats,
que quan arriba el vespre
tots estan ben col·locats.
De bon matí, quan se'n van a dormir,
ja pensen en dissabte
per fer gresca i beure vi.
Xim pum, tiro liro liro,
xim pum, tiro liro la,
xim pum, traguinyoli vine,
xim pum traguinyoli va.

Tercera edició del Concurs de cap-grossos

El primer dia de festa, a dos quarts de set de la tarda, tindrà lloc el III Concurs de cap-grossos. Les bases que regeixen aquest concurs especifiquen que tot cap-gros pot ser realitzat per una persona o per tot un grup. Per confeccionar el cap-gros es pot utilitzar qualsevol material, sempre i quan mantingui la seva forma, i és totalment imprescindible que pugui ser portat per una sola persona. La concentració dels participants tindrà lloc a les sis de la tarda al pati de l'hospici, per tot seguit formar part de la cercavila que s'encetarà a dos quarts de set.

Una bona construcció, sobretot

El jurat valorarà sobretot la bona construcció del cap-gros, el seu valor simbòlic i la capacitat que tingui per ser «un bon cap-gros».

Els premis concedits també són prou originals. Així, els guanyadors entraran a formar part de la il·lustre galeria dels cap-grossos de la capital de la Garrotxa. S'ha establert també un premi en metàl·lic de 50.000 pessetes, i un ajut de 5.000 en concepte de material per a tots aquells concursants que el jurat consideri oportú de concedir-los.

També, tots els participants al concurs seran convidats a un sopar ràpid el mateix dia del concurs i l'Ajuntament de la ciutat es compromet a construir l'any vinent el cap gros que hagi resultat guanyador, a guardar-lo i tenir-lo pels segles dels segles.

VI Concurs de salts de granotes i curses de polls

Un dels altres concursos programats per les festes del Tura d'enguany ha estat el de salts de granotes i curses de polls, que arriba ja a la seva cinquena edició.

Tindrà lloc el dia cinc, a les dotze del migdia, a la plaça Clarà. Cada participant serà obsequiat i es lliurarà un trofeu especial als primers classificats. Pel que fa a les curses de polls s'han establert dues categories.

És aquest un concurs on predomina la participació de la mainada, i un dels que aixeca més expectació per la seva originalitat.

TOT EN CERES, FLORS I PLANTES ARTIFICIALS
PRODUCTES LITÚRGICS, ENCENS I CARBÓ

FUNERÀRIA BESORA, S.A.

C/. Om, 3 - OLOT
Tels. servei permanent:
26 10 75 - 26 07 85 - 26 09 05 - 26 09 19

PELUQUERÍA JUANITA

C/. Mulleras, 26 - entlo. Tel. 26 22 36 OLOT (Girona)

Joan Rigall i Quer

Financiacions i assegurances

Agent de

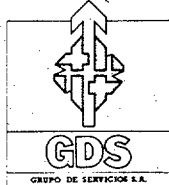

GDS - Cusa, S.A.
Entidad de Financiación

Bisbe Serra, 2
Caamaño 16, 2n, 1ª

Tel. 26 80 55
Tel. 51 06 12

17800 OLOT
17600 FIGUERES

LA INFORMÀTICA AL SERVEI DE L'EMPRESA

INFORLOT	Pl. del Mig, 1	OLOT	Tel. 26 87 11
SERIE	Sta. Eugènia, 30	GIRONA	Tel. 21 51 54
SIDME	Gal. St. Joan	ST. FELIU G.	Tel. 32 45 15
SIESA	St. Llützer, 35	FIGUERES	Tel. 50 63 34

AGENT OFICIAL



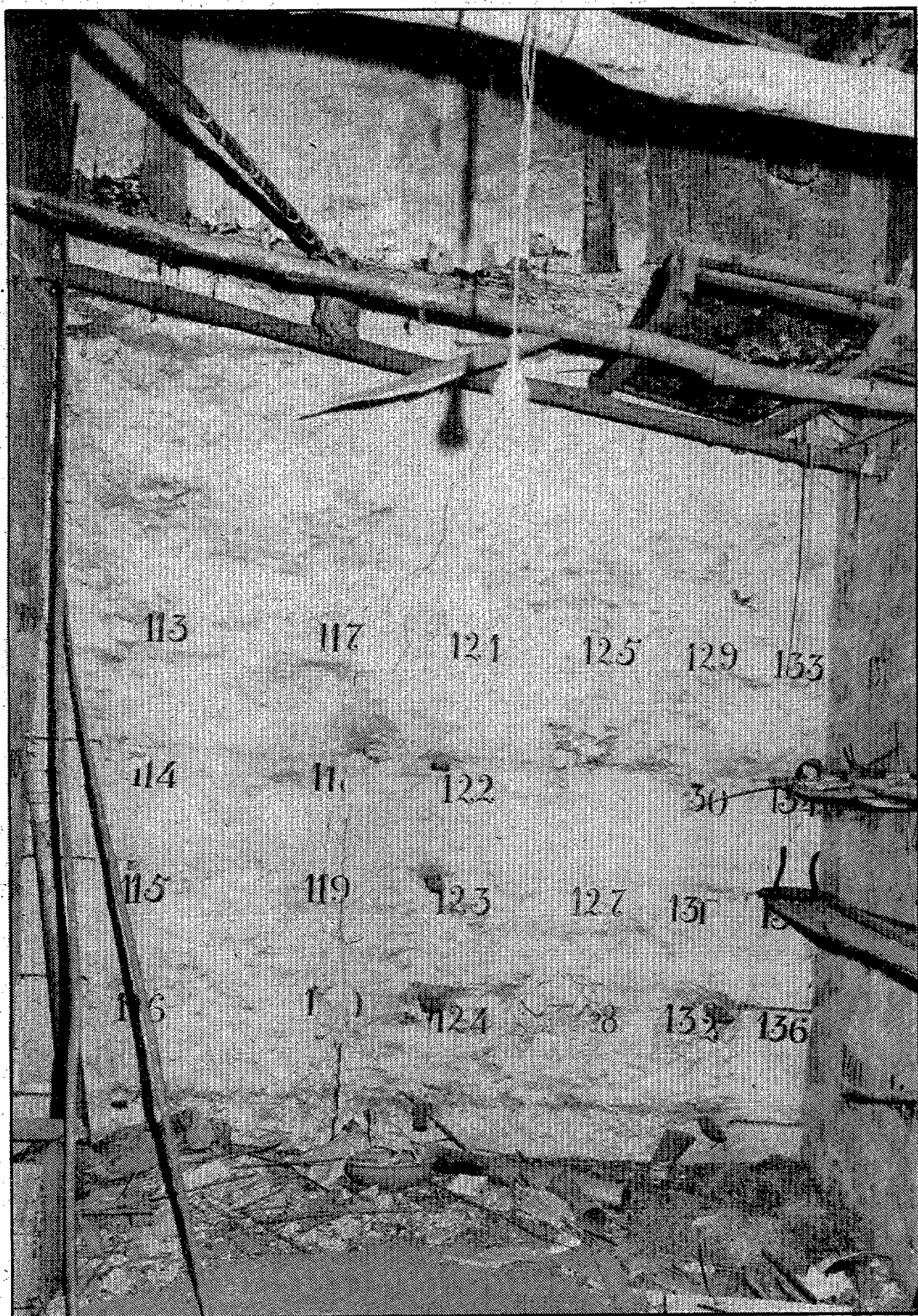

Una imatge insòlita a l'hospital.— Els números que es troben inscrits en aquesta paret -ara ja enderrocada- cada una amb el seu corresponent ganxo, pertanyien molt probablement, segons algunes hipòtesis, als distints malalts que es trobaven a l'hospital. La seva utilitat era marcada pel fet que en aquells els malalts es penjaven la roba. Avui aquesta imatge ja ha desaparegut i l'indret que es veu a la fotografia pertany ara a la residència geriàtrica. Valgui aquesta imatge, veritable document gràfic de l'estat pretèrit de l'hospital, per adonar-nos del canvi que ha experimentat. Foto: Arxiu Pere Masmitjà.

A l'hospital Sant Jaume, inauguració durant aquestes festes d'unes obres que feien molta falta

És molt probable que en el decurs d'aquestes festes del Tura es pugui inaugurar la primera fase de les obres del pla rector de l'hospital Sant Jaume. Un pla que contempla una inversió molt elevada a realitzar en cinc anys a l'hospital, per tal d'instal·lar-hi totes les instal·lacions que calguin, equipaments, així com efectuar l'ampliació necessària. El regidor de sanitat de l'Ajuntament olotí, i alhora president de la comissió de benestar social del Consistori, explica en el següent text l'evolució que ha travessat aquest hospital d'ençà de la seva creació. En cas que durant aquestes festes no pugui tenir lloc la inauguració esmentada, el que sí es realitzarà en tot cas és una visita a les dependències que actualment es troben en obres.

Març me fundavit 1554

Passava la segona meitat del segle XVI, era exactamet l'any 1556. L'hospital de Sant Jaume de la nostra ciutat estava a les beceroles. Segons l'admirat Dr. Danés hi havia una habitació amb un llit per als capellans i dues habitacions més, una amb tres llits i l'altra amb dos, per als malalts. A la planta baixa hi havia quatre «eolgas» en previsió de tenir tots els departaments ocupats. Així mateix quinze flàsades, trenta-dos llençols, diverses caixes de fusta, provisions de cànem filat i sense filar, draps, llençols, de lli, llumeneres, eines diverses, roba d'església i fins i tot «uns grillons de ferro per als folls i desvariejants». El mateix autor ens explica que «el 1550 el metge mestre Sobirana tenia contractats amb la Universitat els seus serveis a l'Hospital de Sant Jaume per una conducta anual de cinc lliures i alguna modesta franquícia».

L'Organització Mundial de la Salut (OMS) defineix un hospital com l'element de l'organització sanitària i social la funció del qual consisteix en assegurar a la població una assistència mèdica completa, curativa i preventiva, i els serveis del qual irradien fins a la cèl·lula familiar considerada en el seu propi context; alhora també és un centre d'ensenyament

mèdic i d'investigacions biosocials.

Sortosament, l'OMS encara no existia el segle XVI, i hem d'entendre que l'hospital de Sant Jaume, segons consta en els pergamins n.381, 382, 383, 398, i 493 de l'arxiu municipal, ja era efectiu. Obviament el seu grau d'efectivitat, amb només 5 llits i un mestre metge, no s'ajusta ni de bon tros a la definició avui dia vigent.

Malgrat tot, i segons consta en els llibres d'història de la nostra ciutat, aquest era el tercer hospital de la vila, i continua essent, després de quatre segles, l'actual, almenys pel que fa a la seva situació física, així n'ha deixat constància una inscripció a la llinda de la porta principal forana i que resa tal i com s'encapçala l'article: Març me fundavit 1554.

Es avui l'únic centre hospitalari de la nostra comarca. Des de l'any 1966 el centre fou reconegut com a establiment sanitari públic i de caràcter municipal.

L'any 1971 hi havia a l'hospital de Sant Jaume d'Olot 21 persones contractades (cap metge) i vint persones més en règim de voluntari. L'any 1982 es projectava la creació d'un hospital de càrrec comarcal d'entre 70 i 90 llits, amb millores dels serveis sanitaris existents i creació d'altres. Tot això vist amb bon ull en el mateix espai físic de l'hospital de



expert

Deixi's aconsellar per un Expert

Balay

2 ANYS DE GARANTIA

ARISTON

PLAYSONIC
Electronic Memory

EL MILLOR COLOR EN IMATGES

SHARP

expert



FERRETERIA NOGUE

Plaça Clarà, 1 - bis
Teléf. 26 05 30

OLOT

PERRUQUERIA CARRERA SENYORS

Plaça Major, 7 - Tel. 26 23 35

PERRUQUERIA MONTSERRAT COLOMER SENYORES

C/ Pare Xiberta, 3 - Tel. 26 23 73



FUSTERIA METÀLICA EN GENERAL

Artesania Toni

Forja Artística

Tel·ler, 38

Tel. 263642 Olot

ESTACIÓ DE SERVEI OLOT

Plaça Clarà nº 1 Tel. 26 08 68

ESTACIÓ DE SERVEI PARQUE

Ctra. Sta. Coloma s/n Tel. 26 01 85

ESTACIÓ DE SERVEI LES TRIES
Amb servei d'autorentat de cotxes

Ctra. Les Tries Tel. 26 46 35

Serralleria

ROBERT

cl. Ramon y Cajal, s/n Tel. 26 78 34
OLOT



FUSTERIA METÀLICA I D'ALUMINI
PORTES BASCULANTS, CORREDORS,
AMB MOTOR
I COMANDAMENT A DISTÀNCIA
I SERRALLERIA EN GENERAL

GARANTIA

ROBISTOP

PORTES I PANYS ANTIROBATORI
BLINDATGES D'ALTA SEGURETAT

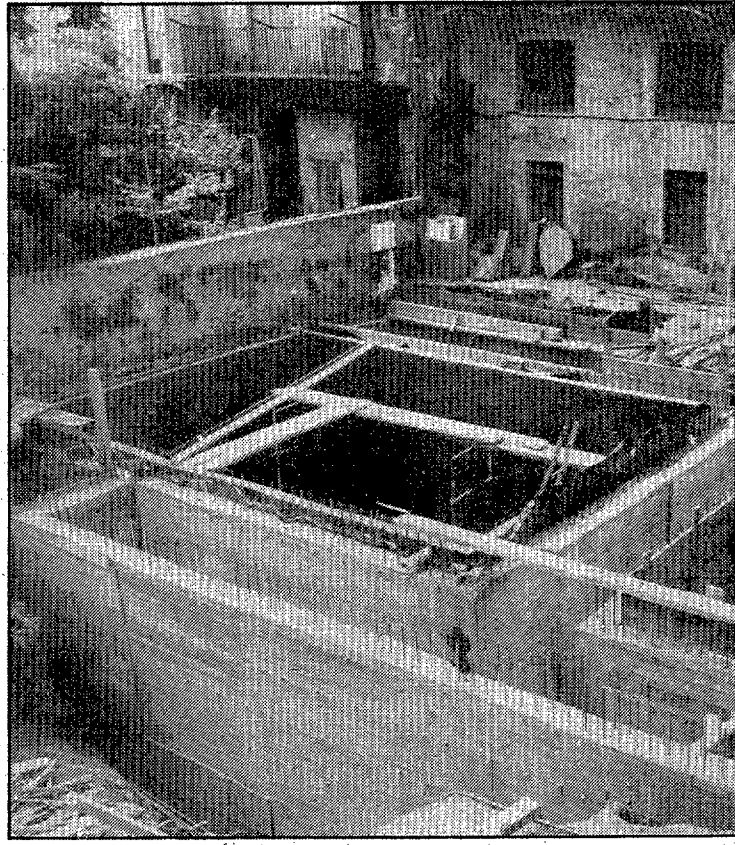

Sant Jaume. L'any 1985-86 l'hospital comarcal de Sant Jaume d'Olot donava assistència mèdica, quirúrgica, traumatològica, consultes externes, etc., a la totalitat dels vint-i-dos municipis. (46.710-habitants) de la comarca de la Garrotxa.

- Any 1550 1971 1986 1991
- llits a 5 20 70 90
- c - 60 90 117
- metges 1 cap 19 25-30
- personal de serveis sanitaris 21 92 110
- cap --s'entén cap metge contractat.

La configuració funcional i física que l'hospital haurà d'aconseguir per atendre les necessitats assistencials de la seva àrea d'influència, és a dir la comarca de la Garrotxa, vénen marcades en el pla rector de l'hospital comarcal de Sant Jaume.

La planificació de les obres futures: establir un programa valorat d'inversions preveient els pos-

sibles canvis en el pla de reordenació hospitalària de la Conselleria de Sanitat de la Generalitat de Catalunya.

Aquest pla rector contempla, però, cinc fases d'una durada anual cadascuna, i amb una xifra pressupostada global de 325 milions de pessetes, essent la d'aquest any 1987 per import aproximat de 72 milions encabits en dos grups, l'un d'obra civil i l'altre d'equipaments totalment necessaris.

Abans d'acabar aquest article he estat a l'hospital comarcal de Sant Jaume i no he trobat enlloc els grillons per als bojos i desvariejants esmentats en documents de fa quatre segles, he trobat, però, un hospital de debò tal i com diu la definició de l'Organització Mundial de la Salut.

Pere Masmitja i Fageda.

President de la comissió de benestar social i regidor de sanitat de l'Ajuntament d'Olot.



BADIA
FRUITES I VERDURES

Avda. Jaume II, 67
Tels. 26 05 76 - 26 29 16
OLOT (Girona)

BRONCES DE ARTE - CAMPANAS - HIERRO
FUNDICIÓN

Barberí, S.A.

Premiado con Medalla de Oro en la Exposición de Barcelona de 1888

Fontanella, 26 - Tel. 26 03 81
OLOT (Girona)

DES DE 1921 MOLTES PERSONES
EMPRESSES I INSTITUCIONS HAN CONFAT
EN ELS NOSTRES ASCENSORS, MUNTAPLATS
MUNTACÀRREGUES, PLATAFORMES, ETC.

I ARA COM DES DE FA 65 ANYS, UN EQUIP
DE TÈCNICS TREBALLEN PERQUÈ TOTS ELS A-
PARELLS S'ADAPTIN A LA SEVA NECESSITAT
PARTICULAR

CONSULTI'NS SENSE COMPROMÍS

casa fundada en 1921

TELÈFONS 26 05 00 - 26 18 66
APARTAT 61
17800 OLOT (GIRONA)

**Apt i
Ipaça**

GALERIA D'ART
MATERIALS PER A BELLES ARTS

SANTI GODOY

Sastres, 11-15 - Tel. 26 15 80 - OLOT

**COLLECTIVA
FESTES
DEL
TURA**

OLOT - 26 21 16 - 26 05 39 - 26 27 16

MAGATZEM DE FUSTA I VIDRE

BRUMATSA

També es vol restaurar el campanar del Tura

La restauració del campanar de l'Església de la Mare de Déu del Tura és una de les altres iniciatives que es pretenen dur a terme i que sorgí per part dels veïns d'aquest sector de la ciutat, sector que, per altra banda, es vol rehabilitar en la seva totalitat.

L'estat actual del campanar es troba en condicions bastant deficientes a causa dels desperfectes ocasionades per la guerra civil com tantes d'altres esglésies durant aquesta època. Concretament el dia vint-i-cinc de juliol de l'any 1936 va ser incendiada i al llarg de l'octubre d'aquest mateix any s'enderrocà el campanar i la resta del temple, parts molt malmeses per l'incendi esmentat.

L'actual Església del Tura va ser construïda el segle XVIII, i anteriorment l'església era dedicada a Santa Maria.

La devoció vers la patrona

L'arrelament que els olotins senten cap a la seva patrona, la Verge del Tura és gran i així ho explica mossèn Tremoleda «és certa l'existència d'aquest arrelament. Un fet ben significatiu és que l'església roman moltes estones oberta al públic i sempre hi ha alguna persona que la visita». En el decurs de les Festes del Tura es fa l'ofrena floral i s'hi celebren varies misses. És en aquests dies quan l'església es troba plena de gom a gom, doncs, tal i com diu mossèn Tremoleda «la gent d'Olot sent veritable devoció per la seva patrona».

Els plànols de l'arxiu municipal

Ara, doncs, i partint dels plànols que es conserven en l'arxiu municipal el seu campanar serà restaurat. Anys enrera eren dos els que hi havia a l'església. En un d'ells hi romanien situades les campanes i en l'altre el rellotge. Les seves campanes es troben ara a l'església de Sant Esteve, un altre dels temples també molt estimat pels olotins.



En projecte la restauració de la imatge de la Mare de Déu del Tura

La Mare de Déu del Tura d'Olot, la patrona de la ciutat en honor a la qual se celebren les festes de cada any, serà restaurada pel Servei de Restauració i Conservació dels Béns Mobles de la Generalitat. Aquesta voluntat de la Generalitat ve donada perquè la imatge de la verge ha estat considerada com un dels valors de la policromia romànica més rellevants i interessants de Catalunya. La imatge es troba instal·lada a l'altar major del Santuari del Tura i, juntament

amb la coneguda Verge de Montserrat, és una de les obres més representatives de l'art sacre romànic. La imatge de la Verge del Tura data del segle XII i, tot i que el seu estat de conservació en general és bo, la seva cara està bastant deteriorada.

Les parts més malmeses de la imatge són la cara i un braç, desperfectes que es produïren durant la guerra civil, època també en el decurs de la qual es va perdre el nen Jesús. Malgrat tot, però, no es va cremar la imatge

tal i com s'havia produït en altres esglésies.

El que primer caldrà per restaurar-la serà realitzar un estudi i una radiografia per conèixer l'estat intern de la talla actualment. Sembla ser que la fusta es troba bastant corcada, per la qual cosa s'haurà de consolidar. De la cara, és el nas la peça en més mal estat, però, tot i així, en ser la policromia romànica la tasca serà més fàcil. Segons el que manifesta la llegenda popular, la Verge del Tura va ser construïda

pels monjos del Monestir de Ripoll entre els segles XI i XII i va ser trobada per un pastor del Mas Caritat.

L'arrelament que senten els olotins cap a la Verge del Tura és tant que fins i tot una dita ho deixa ben clar: «no és bon olotí qui no visita la Verge del Tura al vespre o matí». És precisament en la primera setmana del mes de setembre quan l'Església del Tura és més visitada que la resta de l'any.

confiteria - cafeteria

SALÓ
ROSA

TELÈFON 260492 - SANT RAFAEL, 24 OLOT

TROFEUS
Puigmal

Mulleras, 14 - Telèfon 26 65 81
OLOT (Girona)

TROFEUS
i
MEDALLES
PUIGMAL

Dames
berruqueria

PLAÇA VAYREDA, 4
TELÈFON 26 22 02
OLOT

construcciones

miguel soler.s.a.

Ctra. Riudaura, 57
Tel. (972) 26 07 27
OLOT (Girona)

FERRETERIA PUIG

C/. Major, 7
C/. Maduixa, 2 i 4

Tel. 26 00 68
OLOT

MITSUBISHI

ELECTRÓNICA
ALBERT

SONORITZACIÓ — HI-FI — VÍDEO — TVC
SERVEI TÈCNIC PROPI
Clivillers, 20 - Tel. 26 36 63
OLOT (Girona)

TURÓN
EMBUTIDOS TURÓN

FÁBRICA DE EMBUTIDOS
Pladevall
Zona Industrial, s/n.
☎ (972) 69 34 00
17178 LAS PRESAS (Girona)
Embutidos Turón, S. A.

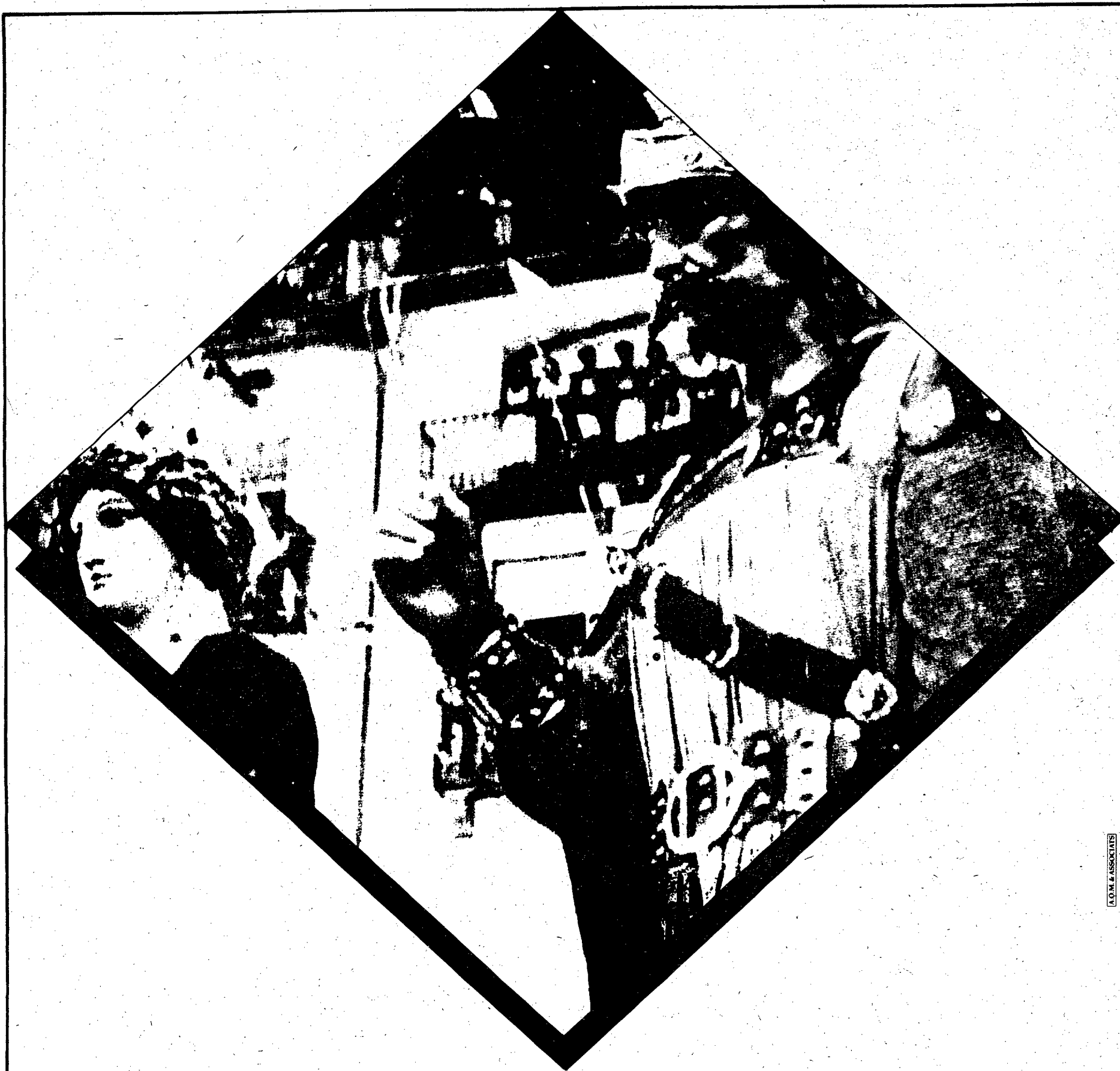

L.O.M. & ASSOCIATS

**Des de la Ràdio, treballarem de valent
perquè les festes siguin...**

BONES FESTES!!

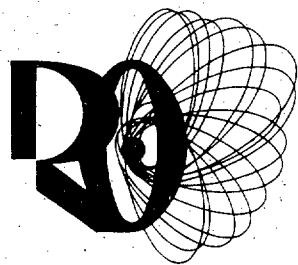

RADIO OLOT

98.1 F.M. Stereo

Se celebrarà el primer concurs popular de cinematografia en aquestes festes

Gairebé cada any, les festes del Tura d'Olot inclouen alguna novetat, ja sigui aportada per la mateixa comissió o bé per alguna entitat de la ciutat que inclou activitats en el programa.

En l'edició d'aquest any ha estat el Col·lectiu de Cinema Independent de la Garrotxa l'entitat que ha considerat que seria bo celebrar una activitat nova en el marc de les festes, motiu pel qual ha decidit de dur a terme el primer Concurs popular d'interpretació cinematogràfica que tindrà lloc avui, cinc de setembre, a les deu del matí al teatre principal de la ciutat.

Cap premi desert en les resolucions

En aquest concurs, hi participaran parelles mixtes que hauran d'interpretar totes la mateixa seqüència, ambientada en la dècada dels vint. Alhora, les parelles que desitgin optar al premi al millor vestuari caldrà que se'l portin.

Un jurat qualificarà les interpretacions que seran enregistrades en video. Cap dels premis establerts podrà quedar desert. Aquests premis es repartiran en les modalitats següents: a la millor interpretació i al millor vestuari. L'entrada a aquest innovador i atractiu acte és lliure per a tothom que vulgui gaudir d'una estona diferent, innovadora sobretot per a tots aquells foranis en aquesta matèria.



El corre-bou a la plaça de braus. (Foto JULI).

Enguany, dos corre-bous

Aquesta vegada s'hi han inclòs dos corre-bous i no un, com solia ser habitual. Aquest acte és el que aplega més gent de tots els celebrats a Olot en els dies de festa, participant-hi nombroses persones arribades d'altres indrets garrotxins. Organitzat per la penya taurina «La Garrotxa», la diversió concentra més de quatre mil persones. Segons l'Arxiu Casulà, el corre-bou data del segle XVII i tot i que deixà de celebrar-se una colla d'anys va ser recuperat fins fa poc amb gran èxit. Tots els carrers i la plaça de braus romanen omplerts de gent quan arriba l'hora.

El Cos Iris, un acte que es vol potenciar per no perdre'l

Un dels actes més tradicionals i concorreguts de les festes del Tura és el Cos Iris o Concurs de carrosses, que malgrat romandre en decadència pel que fa a la participació en els darrers anys, es manté encara per aplegar centenars d'espectadors.

L'arrelament de la ciutat d'Olot envers aquest acte ha motivat que l'entitat que l'organitza, el Centre Catòlic, l'intenti potenciar perquè no es perdi d'una banda i perquè augmenti en participació d'altra. Enguany, el Centre Catòlic ha convocat nombroses entitats de tota la comarca perquè aquestes es decidissin a crear-ne alguna. Sembla ser que la resposta no ha estat plenament l'esperada, però gairebé segur que respecte a l'edició anterior hi haurà un sensible augment de nombre de participació.

Pere Serrat, president del Centre Catòlic, explica entorn aquest tema que «en certa manera és comprensible el descens de participació que s'ha experimentat en els últims deu anys. Les formes de vida canvien i això influeix en molts fets. Abans feien carrosses gent jove que al llarg de l'estiu no podien sortir de la ciutat. Fer carrosses era una manera de distreure's. Ara el jovent cerca altres formes d'esbarjo i divertiment, els omplen més altres activitats. Això explica el fet que la participació en el Cos Iris hagi patit aquest descens». A més cal tenir en compte, afegeix Pere Serrat, que «temps enrera la gent no solia sortir de vacances, avui sí, la qual cosa

fa també que part del jovent no sigui a Olot per les festes».

La participació dels barris

Segons Pere Serrat una de les solucions perquè el Cos Iris tingui sempre una línia de continuïtat i gairebé un mateix nombre de carrosses seria «que les associacions de veïns del barri fessin cadascuna d'elles una carrossa. Penso que la motivació seria més gran i alhora el concurs esdevindria més competitiu».

Una de les èpoques en les quals el Cos Iris gaudi d'una elevada participació va ser en el decurs dels anys seixanta i setanta. Concretament l'any 1976 es comptabilitzaren trenta-tres carrosses i, deu anys després, o sigui en l'edició anterior, onze. La baixa en la participació, però, no ha significat mai una disminució del públic que surt al carrer a veure'l passar. L'any passat se celebrà per primera vegada a la Plaça Clarà, un canvi d'emplaçament que també serví per potenciar l'acte i que va venir donat atès que el Firal, indret on sempre tenia lloc, no oferia els mateixos avantatges que l'antic parc, avui Plaça Clarà.

Una batalla no sagnant

En aquesta plaça diu Pere Serrat «la cabuda de gent és més gran i la mobilitat tant per a les carrosses com per al públic més còmoda, és clar que durant tres hores cal tallar el trànsit de la zona, però penso que una vegada l'any, i més amb

MARTI XART

AVDA. GIRONA 19
MESTRE VIVES 11

T: 261589 - 264379

OLOT

- Instal·lacions
- Sanejament



- Vapor
- Calefacció



- Aire condicionat



DIARI DE GIRONA
LOS SITIOS

desitja
a tots els olotins
unes bones festes

ARQUÈS S.A.

- LLIBRERIA PLAÇA DEL MIG TEL. 26 84 07
- PAPERERIA SANT ESTEVE TEL. 26 10 86
- MATERIAL OFICINA PLAÇA CLARÀ TEL. 26 11 65
- QUIOSC I TRAVESSES PLAÇA DEL MIG

OLOT



SERRADELL

Tot per a l'afecionat...

Reportatges de casaments, cambres fotogràfiques, cinematogràfiques, fotografia industrial, foto estudi

Pl. Major, 4 - Tel. 26 00 59 - OLOT (Girona)

Argence



**La moda per a tots
joves, dones i homes**

Plaça Mora, 1 - OLOT

C/. Nou, 37 / Avgda. Sant Francesc, 38 - GIRONA

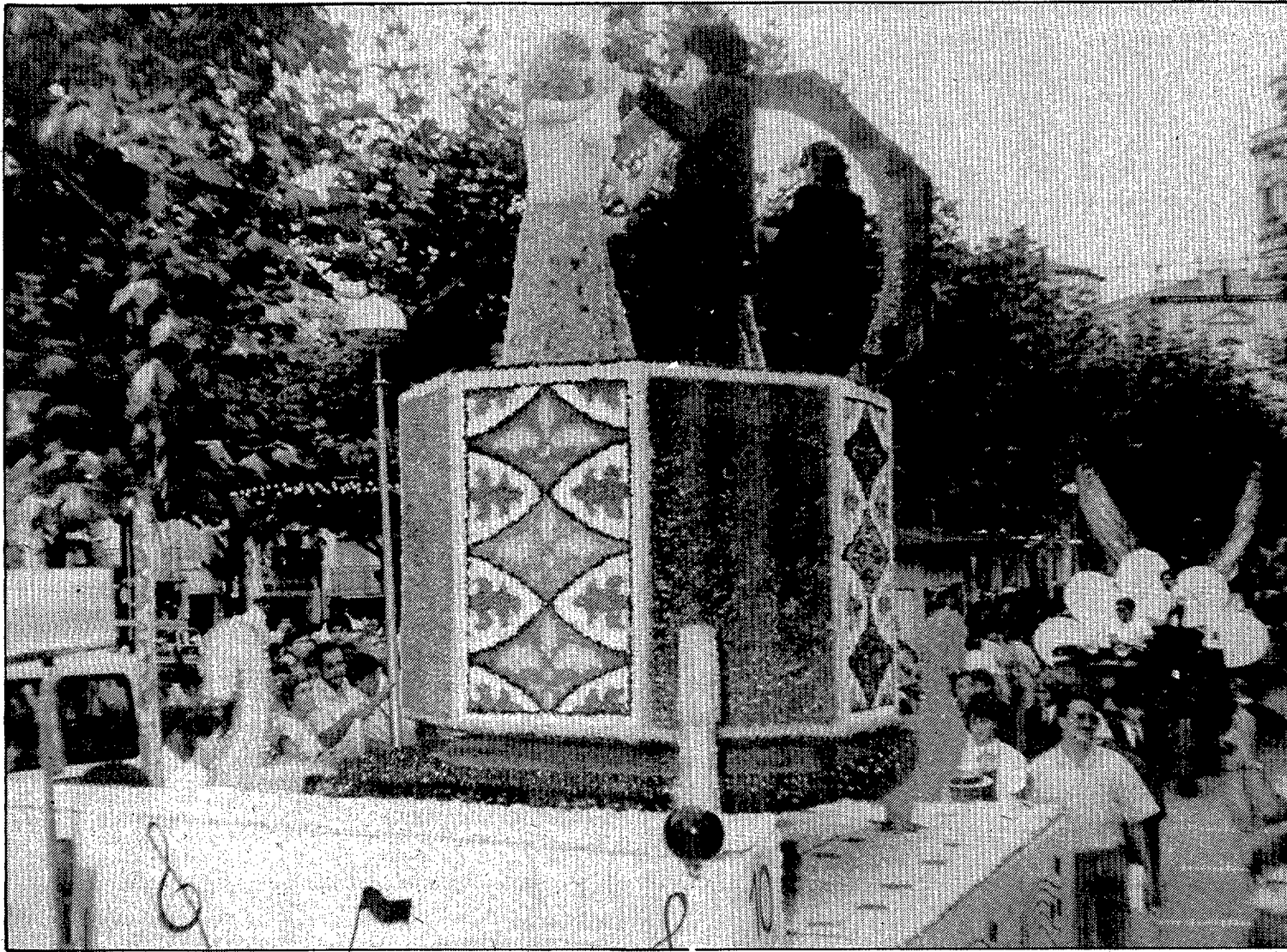

Les carrosses solen ser fetes per grups de deu a quinze persones. (Foto JULI).

motiu de les festes de la nostra ciutat, no fa cap mal interrompre la circulació»

Es previst que enguany el Cos Iris aplegui prop d'una quinzena

de carrosses. Considera Pere Serrat que «mai més podem tornar a veure trenta-tres carrosses, però penso també que aquest acte mai desapareixe-

rà». En ell, hi prenen part no solament joves sino també mainada i gent gran. I tots plegats gaudeixen, tant «el que fa les carrosses com el que hi va d'especta-

dor». És aquest fet el que explica que el públic no decreixi mai en aquest acte, el Cos Iris, que no vol dir altra cosa que una batalla no sagnant.

De les carrosses de Boix a les carrosses de paper

Antigament les carrosses solien construir-se amb cartrons o fustes pintades. Avui és el paper l'element essencial, almenys el que esdevé més decoratiu. La creació de carrosses ha travessat també una evolució. Mentre que en una època era el cartró o la fusta el material més emprat, posteriorment es passà a l'ús dels boixos i altres plantes. Posteriorment va ser la pasta de guix, la mateixa que usaven els creadors dels sants d'Olot, la matèria més utilitzada. Avui dia és el paper de tota mena de colors el que decora i embelleix la carrossa, sempre transportada damunt un tractor. No cal dir que el paper sempre confereix més color i més vistositat al conjunt de l'obra realitzada.

Un veritable treball manual

Construir una carrossa és un veritable treball manual. Normalment solen ser joves de quinze a trenta anys els que, reunits en grups, es decideixen a fer-ne alguna. És fàcil de veure en el Cos Iris qualsevol personatge de Walt Disney o una figura televisiva important del moment.

Premis en metàl·lic

El paper utilitzat actualment per a la decoració de les carrosses comporta una major qualitat en els acabats respecte a d'altres materials. Cada grup participant obté una subvenció econòmica per les despeses que es deriven del material usat, i s'estableixen premis en metàl·lic que van des de les setanta mil a les cent mil pessetes, per als cinc primers guanyadors.

El jurat el formen gent diversa. En els darrers anys hi ha persones de fora d'Olot que d'una manera o altra romanen vinculades a les carrosses. Tal i com diu Pere Serrat, el que cal per fer una carrossa «és un local, el material adequat i un tractor» i el més valuós és «l'originalitat i la imaginació en el moment de construir-la. Les carrosses, un cop finalitza el Cos Iris són esgavellades, enmig d'una gran diversió, pels que havien estat els seus creadors». Realment un final apoteòsic per tota la feina que una sola carrossa comporta.



TORNILLERIA CATALANA S.A.

TORCA

PECES I CARGOLS ESTAMPATS DE PRECISIÓ

Antoni Gaudí, 15-17

OLOT (Girona)

Transports PERE GARCÍA "El Rayo"

CAMIÓ GRUA - VIATGES EN GENERAL

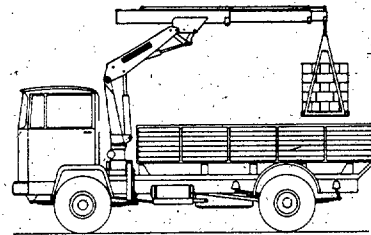

Avgda. Girona, 22, 1r. - Tel. 26 36 24
OLOT (Girona)

FÀBRICA DE ARCAS PARA CAUDALES



HECTOR S.A.

Avda. Jaime II, nº 61

Tel. 26 05 75

OLOT (Girona)

Bar = Restaurant

Les Tries

Carretera les Tries, 97

Tel. 26 20 00

OLOT (Girona)

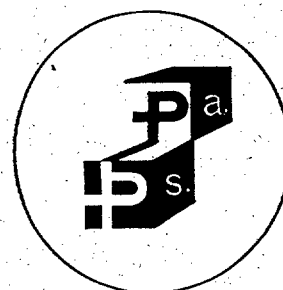

**XARXA DE
TRANSPORTS
POU PRAT, S.A.**

Avgda. Gaudí s/n
Tels. 26 15 08 - 26 16 96

OLOT

Ctra. de Manresa, s/n
Tels. 23 51 90 - 23 03 12

SALT

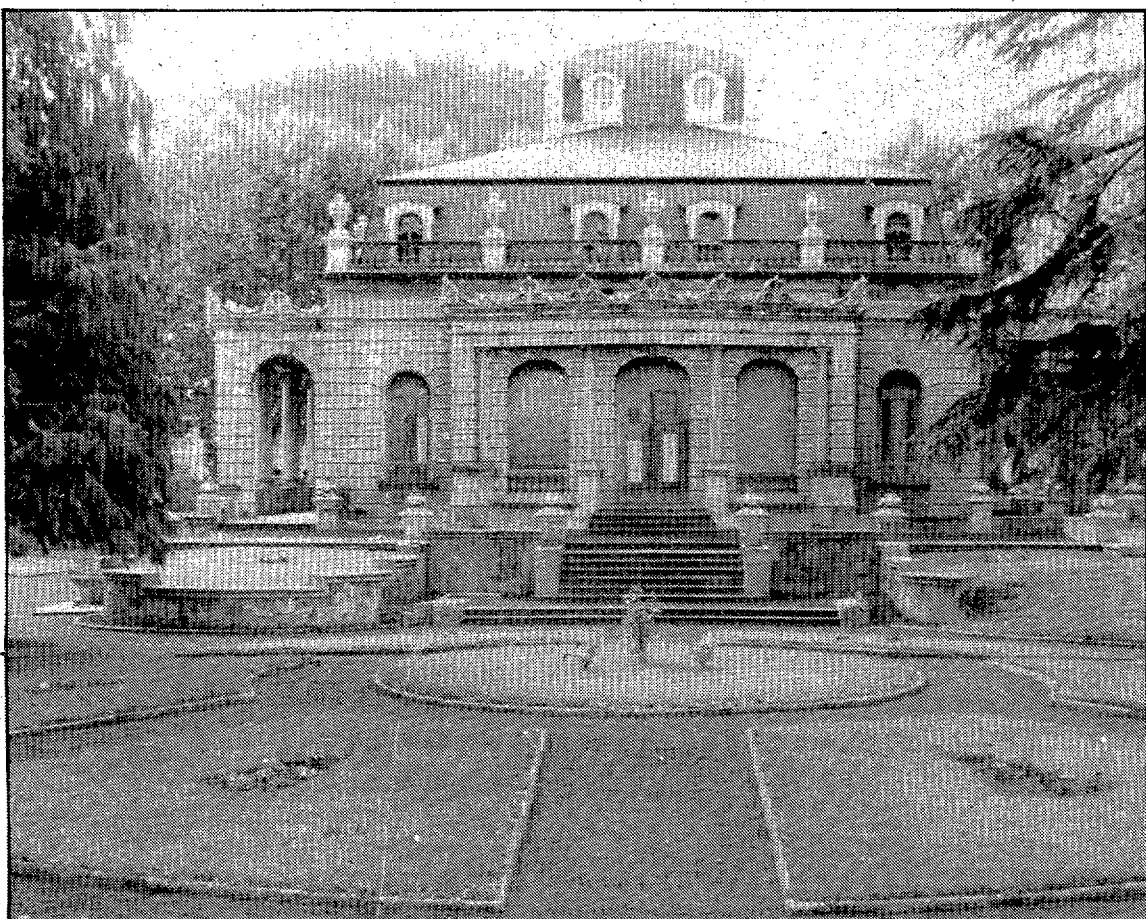

Jardins de la Torre Malagrida. (Foto JULI).

Els jardins de la Torre Malagrida, protagonistes de l'any a Olot

La primavera d'aquest any ha enregistrat a la capital de la Garrotxa un esdeveniment prou important pel que fa al lleure dels olotins, perquè va tenir lloc l'obertura al públic dels jardins de la Torre Malagrida, actualment Casa de la Joventut.

Situats entorn de tota la Torre Malagrida, serveixen per aturar-se

una bona estona a llegir i gaudir de la tranquil·litat que s'hi respira, o per fer passejades. També els més petits hi solen anar. La bellesa d'aquests jardins i la seva imatge realment acollidora ha contribuït a fer de l'exemple olotí una de les zones més atractives de la ciutat. La recuperació d'aquests jardins ha suposat un pas molt important per

al patrimoni de la capital de la Garrotxa, i en estar situats en un indret molt cèntric fan que la seva utilitat sigui elevada.

L'obertura dels jardins Malagrida ha esdevingut un dels elements que més ajudaran a donar l'aire de classicisme que es respira a l'exemple.

Els avis d'Olot tenen un nou casal perfectament condicionat per gaudir de les seves hores de lleure

A la capital de la Garrotxa existia fins fa molt poc una sol·lar d'avis. Ara, però, amb l'obertura del nou Casal d'Avis de l'edifici l'ideal, els avis ja disposen d'un nou indret on anar a passar les seves estones de lleure i esbarjo.

Aquesta llar es troba situada a l'edifici esmentat, enfront la plaça Clarà i contigua al Passeig de Barcelona.

Ubicada a la segona planta, compta amb una capacitat per acollir a quatre-centes persones aproximadament. Els més moderns equipaments, com ara l'aire condicionat, l'enllumenat al·lògen, les més acurades normes de seguretat i una rampa per als minusvàlids, són factors molt positius per als seus usuaris, i cal tenir en compte també que es troba ubicada en una zona ben cèntrica.

La Garrotxa és actualment una de les comarques catalanes amb l'índex més elevat de persones de la tercera edat. La creació de casals d'avis esdevé per aquest motiu un important pas de cares a satisfer les necessitats d'aquesta gent i a omplir les seves hores d'esbarjo.

Ara doncs, ja són dues les llars on poden anar els avis de la capital de la Garrotxa, la de l'edifici l'ideal i la del carrer Mulleres, també situada en una zona ben cèntrica, la qual s'ha caracteritzat sempre pel gran nombre de

persones que es recullen en ella, ja sigui per jugar al truc o a la botifarra, a fer ganxet o a, simplement, fer petar llargues xerrades.

L'edifici Ideal, un nou equipament comercial per a Olot

L'ideal no solament acollirà aquesta llar sinó també un gran nombre de galeries comercials, aparcaments soterranis i despatxos per a oficines. El valor del seu estil arquitectònic va ser un fet que es va tenir en compte a l'hora de procedir a la seva restauració per acollir les noves dependències i deixar de funcionar com a cinema comercial.

La seva façana, que en els darrers mesos ha estat pintada, dona un clar aire de classicisme a l'edifici que s'afegeix a l'estil arquitectònic que impera a l'exemple olotí pel que fa a la zona del Passeig de Barcelona.

Es convertirà doncs, aquest edifici, dintre de poc temps, en un nou centre neuràlgic de la ciutat d'Olot que es preveu sigui bastant utilitzat per la seva ubicació.

Juntament amb la recuperació de la Torre Malagrida i els seus jardins, l'edifici Ideal ha contribuït a embellir notablement l'exemple olotí.

Tota aquesta zona de la capital

SEAT Audi VW

NOU IBIZA CINC PORTES FET PER A LA SEVA GENT

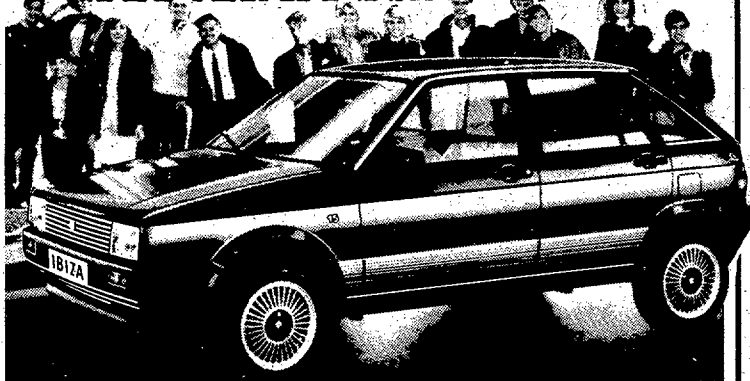

Entra. No et tallis. El nou Seat Ibiza t'espera amb les portes obertes. Amb totes. Les cinc que té ara.

Cinc portes que et deixen pas lliure al seu avançat disseny. Totalment revolucionari. Creat per Giugiaro amb visió de futur.

Portes que donen entrada a un interior espaiós, relaxant, amb capacitat per a cinc cò-

modos places. Únic entre els cotxes de la seva categoria per confort i seguretat.

Cinc portes que menen a la incansable potència del seu motor System Porsche. A tota marxa. Tal com t'agrada, amb resposta per a tot.

Vinga! Què esperes? Travessa la porta del teu concessionari SEAT i posa't al volant del nou Ibiza cinc portes. Sortiràs per la porta grossa.

Concessionaris

SEAT Audi VW

PER A OLOT
I COMARCA

Estarem al vostre servei
a les noves instal·lacions

Olot Móvil, S.A.

Ens trobareu a:
Ctra. Sant Joan
de les Abadesses, 86

Tels. 26 01 98 - 26 42 08 - OLOT

(Polígon industrial,
davant de l'Estadi
Municipal de futbol)



INFORMI'S A FINQUES MARTÍ
Avgda. Reis Catòlics, n° 24
Tels. 26 53 50 - 26 25 85

OLOT

A Finques Martí:
Construïm cases i pisos de protecció oficial i lliures, en llocs escollits d'Olot

Cases amb jardí: Davant del Club de tennis d'Olot,
al Pla de Dalt,
al Masbaix,
al Benavent i
a Sant Roc

Pisos: a la zona Malagrida (davant la Casa de Cultura),
a l'avinguda Veneçuela (davant del Parc Nou),
al carrer Estires (davant zona verda i molt a prop del Firal),
al carrer Masmitjà i
al carrer Esclayers

Transportes Eléctricos Interurbanos, S.A.

LÍNIES REGULARS DE TRANSPORTS
DE VIATGERS

AUTOCARS DE SERVEIS
DISCRECIONALS

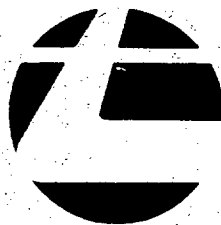

Teisa

Administracions:

GIRONA: (972) 20 02 75
BANYOLES: (972) 57 00 53
OLOT: (972) 26 01 96
FIGUERES: (972) 50 31 75

GIRONA: Sardenya, 16 Tel. (972) 20 48 68



Mostra de l'edifici l'Ideal

de la Garrotxa que, tal i com hem dit abans, ha patit un canvi urbànic i arquitectònic important pel que fa a la seva imatge en els últims anys, seguirà encara en

aquesta línia un cop finalitzi la total urbanització del Passeig de Barcelona, es posi en funcionament l'Ideal i siguin ocupades les vivendes que en el més pur estil

classicista es construeixen.

Aquest ampli ventall d'obres, que en els darrers anys ha permès o bé la recuperació de determinats edificis o bé la construc-

ció de nous, confereixen a la capital de la Garrotxa un indret on la modernitat no roman gens renyida amb el classicisme.

Les festes del Tura i els avis de la ciutat

La gran quantitat i diversitat d'actes que s'apleguen en la programació de les festes del Tura fan que d'aquests se'n pugui trobar de tot tipus i per a tothom.

Els avis de la ciutat poden gaudir, també, d'aquestes festes d'una manera especial, ja que per a ells també es programen determinats actes alhora que la mateixa llar del pensionista n'organitza d'altres. Així trobem que en el programa de la present edició se celebrarà el dia cinc, a les deu de la nit, la Diada de la llar del pensionista i tindrà lloc el XXIII Gran premi de Truc organitzat per la penya benèfica Truc i Truc.

D'altra banda, el dia sis, a dos quarts de deu del matí, hi haurà una exhibició de billar al casal amb la participació del club de Banyoles i dels mateixos socis de la llar, ja que són nombrosos els avis olotins afeccionats a aquest joc.

També el dia vuit s'ha de preparar un altre acte destinat a les persones de la tercera edat, una processó que tindrà lloc a la una del migdia.

D'altra banda, una d'aquestes jornades festives hi haurà al casal una actuació del ballet Rítmica Roser dirigit per Sílvia Brossa i un recital de piano.

Campionat de botifarra

Pel que fa al dia nou, a les onze del matí, se celebrarà una missa a l'església del Tura amb la participació de la Coral del casal, següentament hi haurà un vermut a la mateixa llar i un dinar de germanor. Aquesta festa es clourà amb un gran ball amenitzat per un conjunt musical.

També se celebrarà un campionat de petanca

Un dels altres jocs als quals els avis de la capital de la Garrotxa hi són molt afeccionats és la petanca. En èpoques de bon temps és ben fàcil de veure en alguns indrets d'Olot, sobretot a la plaça Clarà, grups de persones que hi juguen llargues estones. Aquesta afecció a tal joc ha comportat que en el programa de les festes del Tura s'inclouï també un campionat de petanca per als jubilats amb el patrocini de l'Ajuntament.

Aquests nombrosos actes deixen palès que les festes del Tura són per a petits, grans i també per als avis de la ciutat, els quals cada dia de les jornades festives poden gaudir d'un o altre acte.

SALA

Vayreda
FONS D'ART

Carrer Vilanova, 2 - OLOT

Beulas

sadelcar S.L.

SALA ● AGENÇAMENT ● DECORACIÓ
● EQUIPAMENT DE LOCALS
COMERCIALS, ADMINISTRATIUS
I RESIDENCIALS

Carretera de les Tries, 109 - Tel. 26 86 17 - 17800 OLOT (Girona)

IMATGERIA RELIGIOSA
DES DE 1959

ARTE MODELO, S.L.

Avgda. Morrot, 128 - Tel. (972) 262900
Ap. Correus, 110 Tèlex. 57375 - AMOD -
OLOT (Girona)

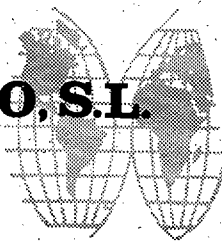

Servei Municipal
d'Aigües Potables d'Olot
(S.A.U.R.)

C/. Berga i Boada, 4

Tel. 26 23 88

HORARI D'ATENCIÓ AL PÚBLIC

HORARI ESTIU

16 juny a 30 setembre
de 10 h. a 1 h.

HORARI HIVERN

1 octubre a 15 juny
de 10 h. a 1 h.
de 4 h. a 6 h.

LLIMPIOLOT
EMPRESA DE NETEJA



ORIENTATS CAP A UNA MILLOR
QUALITAT DE VIDA

Especialitats amb neteja de pre-inauguracions
Neteges generals i serveis de manteniment -
Neteges comercials Neteges industrials
Neteges d'edificis i habitacles en general
Rentat de moquetes, sofàs i tapisseries

C/. Sant Francesc d'Assís, 27
Tel. 26 68 72
17800-Olot (Girona)



Ep nois, que no pari la bufera!!

Carles Julià ha estat un dels fundadors de la banda formada per bombo, caixa, platerets, 2 clarinets, tres trompetes, 3 fiscorns, 1 trombó de vares i una flauta traversera.

— Carles, aquesta és la formació definitiva?

— No, nosaltres estem oberts a que hi vingui qualsevol persona que li agradi tocar algun instrument de vent i que tingui ganes de passar-s'ho bé.

— Qui la forma, la banda?

— Gent ben diversa. Des de persones que són estudiants fins a gent que ha estat o és músic professional o bé persones que tenen feines ben diferents però que el seu hobby és la música.

— Què ha portat la Banda-RRa a les festes del Tura?

— Un aire que no existia abans. Nosaltres amb l'ambient alegre i de festa sempre aconseguim crear al nostre entorn unes ganes de passar-s'ho bé. Abans la gent havia de fer-ho assegut a la barra d'un bar o anant als ja coneguts espectacles de festes que lògicament no són del gust de tots.

Els assaigs es fan a la Torre Malagrida

— Les festes del Tura són els orígens de la banda?

— Sí, efectivament. Però, cal dir que nosaltres hem volgut mantenir una relació durant tot l'any, per això periòdicament ens trobem a la Torre Malagrida on assagem i programem d'altres sortides com són el carnaval d'Olot, anades a altres pobles de la costa, festes majors o activitats que ens engresquin i ens demanin la nostra participació...

— El carnaval és un punt i a part...

— Home, mira el carnaval a Olot gairebé no existia i amb la nostra participació sembla que es va convertir en un fet ja més comentat i conegut. En aquesta festa pretenem buscar disfresses que sobresurtin del que és normal. Hem anat vestits de guàrdies civils, de monges, i l'any que ve encara serem més espectaculars...

De moment, però, són les festes del Tura. A partir del dia quatre els carrers d'Olot seran escenari del toc de festa de la Banda-RRa.



La Banda-RRa, «l'airet» de festa a Olot

Després de la creació de les penyes a Olot, fa uns tres anys, es va arrancar la novetat pel que fa a la diversió en aquestes. Per part de diferents grups de jovent, es va començar a pensar quin podria ser el complement més idoni per aquest tipus d'ambient. Segons alguns la inspiració va arribar de les fanfares del País Basc o Navarra, i segons d'altres per la gent d'Olot mateix, però la formació de la Banda-RRa surt sens dubte de qual-

sevol caracterització coneguda.

La Penya Xafarnat, la primera en constituir-se a Olot en arribar les festes d'ara fa tres anys, va proposar la creació d'una banda acollint gent que li agradés la música i sobretot la gresca. Les publicacions locals ho anunciaven... «busquem gent trempada amb ganes de menjar, ganes de beure i ganes de bufera». La resposta en principi no va pas ser massiva, però a

poc a poc s'ha anat formant un grup de gent d'unes vint persones, heterogeni quant a edats i procedències d'ambients. Però això sí amb un factor comú: la gresca i passar-s'ho bé fent sonar l'instrument.

Un cop més, la Banda-RRa tornarà a sortir pels carrers d'Olot tan bon punt hagi acabat el pregó a la plaça major. La simpatia d'aquesta banda fa que normalment pertot arreu sigui ben

rebuda, malgrat les protestes d'alguns veïns quan, a altes hores de la matinada, a causa del cansament, la banda es queda en un mateix lloc i a vegades les notes no surten del tot afinades... Ara bé, la Banda-RRa ha aconseguit donar un pas endavant per fer sentir la festa popular a Olot. La gent d'Olot encara es farà un tip de sentir melodies tan engrescadores com «L'Airet» o «El Nardo».

balcells

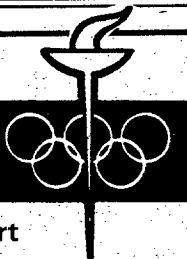

Una firma al servei de l'esport

Carrer dels sastres, 27
Telèfon 260615

OLOT (Girona)



GOOFY

c/. Montsalvatge, 15
Tel. (972) 26 63 37
OLOT (Girona)

TOTA CLASSE D'ALIMENTS PER A ANIMALS DE COMPANYIA,
VENDA DE GATS I GOSSOS, SERVEI DE GUARDERIA I PERRUQUERIA
Desitja bona festa major als clients, amics i públic en general

assessoria d'empreses

gabinet d'economistes
i titulars mercantils

**ribas
álvarez**

- Assessorament comptable i fiscal
- Constitucions de societats
- Tramitacions oficials

DESPATX A LA GARROTXA: Tel. 26 57 43
Passeig d'en Blay, 9, baixos - OLOT



CARNISSERIA - XARCUTERIA

Elaboració pròpia
d'embotits

* * * * *

C/. Roser, 5
Tel. 26 10 61 OLOT

*Hijos de José
Bassols, S. A.*

empresa elèctrica

Avgda. de Girona, 2
Tel. 26 01 50

OLOT (Girona)

Josep Maria Dou, autor d'un complet arxiu de fotografia sobre Olot

L'olotí Josep Maria Dou, de 81 anys d'edat, és propietari d'un veritable arxiu fotogràfic sobre la ciutat d'Olot, un arxiu que compta amb més de dues mil fotografies i en el qual es recullen documents gràfics de la capital de la Garrotxa des del segle passat fins ara. Més de quaranta anys ha necessitat Josep Maria Dou per crear aquest arxiu que serà cedit al Museu Comarcal de la Garrotxa. Tots els indrets de la ciutat, els personatges més rellevants, els costums més arrelats, les festes més celebrades i un llarg etcètera esdevenen en aquest arxiu un acurat testimoni del desenvolupament que ha experimentat Olot des de finals del segle XIX fins a l'actualitat.

2.667 fotografies, totes en blanc i negre, formen part d'aquest arxiu que Josep Maria Dou ha col·leccionat «per l'estima que sento vers la meua ciutat i també, és clar, per la meua afecció a la fotografia». Fa prop de quaranta anys que Josep Maria Dou inicià la creació d'aquest arxiu, una tasca que fins ara li ha suposat molt diners invertits i moltes hores de paciència. La majoria de les fotografies han estat realitzades per ell mateix, i la resta, o bé les ha adquirides o bé són reproduccions. Fa dos mesos aproximadament que Josep Maria Dou, de vuitanta-un anys, encara va aprofitar-ne alguna.

Diu convençut que aquest arxiu «no el vendria per cap diner, ja que no sap ningú la feina que m'ha costat i l'estima que sento vers ell». Mentre va passant una rera una les fulles del seu arxiu, explica que «hi ha molts indrets de la ciutat que avui ja no existeixen o bé in-

drets que avui romanen omplerts de cases i que abans eren un simple camp».

El primer equip de la Unió Esportiva Olot

Hom pot contemplar en aquest arxiu els personatges més populars de la ciutat, les visites oficials que ha tingut la capital de la Garrotxa, el primer equip de futbol de la Unió Esportiva Olot, els membres de la primera Escola de Paisatge, els esports que s'han practicat a la ciutat, els homenatges que s'han fet, l'ahir i l'avui dels racons més coneguts, i nombrosos aspectes més. Diu Josep Maria Dou que «tot el que faci referència a Olot m'interessa molt».

Són moltes les persones que van a casa seva per contemplar aquestes fotografies, veritable testimoni gràfic de la ciutat, «ve gent de tota mena, des d'estu-

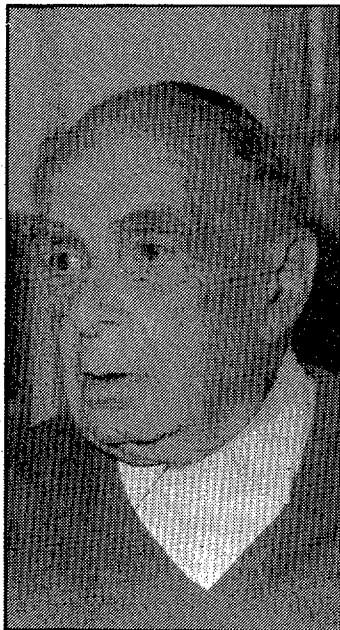

Josep Ma. Dou

dants fins a professors de l'escola d'arquitectura de Barcelona». El valor que posseeix aquest arxiu fa que ell estigui disposat a cedir-lo a la biblioteca del Museu Comarcal, perquè així la gent interessada pugui realitzar treballs de consulta. Li sap greu que «no em tornin les fotografies que en alguna ocasió he deixat», però no li causa la més mínima molèstia que acudeixin a casa seva a interessar-se per l'arxiu, ja que mostra orgullós i amb explicacions ben acu-

rades cadascuna de les seves fotografies. Josep Maria Dou, molt amant de l'excursionisme, afició que ara no pot practicar a causa de la seva avançada edat, compta també amb un recull de fotografies de totes les excursions que realitzà anys enrera. A més, disposa també de cent mil cromos col·leccionats, la qual cosa evidentment és fruit de recollir-ne durant anys i anys.

Diu que no té predilecció per cap fotografia en especial perquè les valora totes i se sent molt satisfet que, en el seu arxiu, s'hi trobin fotografies de quan les tropes franceses es trobaven a Olot i de l'època carlista.

360 articles a Olot-Misión

Cadascuna de les seves fotografies és numerada, cosa que li serveix llavors per consultar en una documentació complementària tot el que es relaciona amb aquesta fotografia, explicacions redactades per ell mateix. L'escriptura ha estat també una de les seves altres aficions i és autor d'un gran nombre d'articles publicats a Olot-Misión. «En aquesta revista, hi vaig publicar 360 articles sobre la història d'Olot», tasca de la qual se sent també molt orgullós.

Mercès al seu arxiu es van poder editar cinc volums, que sota el títol «Olot en el transcurs del temps» contenen reculls de fotografies de tots els aspectes de la ciutat amb la seva pertinent documentació. Tal i com el qualificaren en el seu dia, Josep Maria Dou és «un pacient col·leccionista de documents gràfics».

2 exposicions fotogràfiques a Olot en aquests dies de festa

En el marc de les festes del Tura d'aquest any els olotins podran gaudir de dues exposicions que es donaran cita a la ciutat: una, als locals de l'Agrupació fotogràfica del Centre Catòlic; i una altra, als locals del Centre Excursionista d'Olot.

La primera recollirà el treball fotogràfic del bisbalenc Joaquim Tor, que enguany ha estat el guanyador del primer premi Goya de fotografia; i la segona aplegarà una col·lecció de fotografies de Jordi Guillaumes, un total de trenta-cinc fotografies. Un total de trenta-cinc fotografies de Joaquim Tor seran exposades al Centre Catòlic en les modalitats de blanc i negre i també de color, els temes de les quals solen romandre en la seva majoria relacionats amb la marina o bé retrats.

Pel que fa a l'exposició que realitzarà Jordi Guillaume del seu treball fotogràfic, aquest presentarà a la capital de la Garrotxa un recull del seu treball, la temàtica del qual va intensament lligat amb la natura.

Són, doncs, dues exposicions que s'afegeixen als actes culturals que en el marc de les festes d'aquest any romanen a la programació.

L'Agrupació fotogràfica del Centre Catòlic

L'Agrupació fotogràfica del Centre Catòlic és l'entitat que ha organitzat l'exposició que el guanyador del prestigiós premi Goya efectuarà a Olot. Aquesta entitat compta amb 61 anys d'existència, malgrat haver estat uns anys sense funcionar.

Un curset permanent de fotografia

Al llarg de l'any són moltes les activitats que sempre relacionades amb el món de la fotografia porta a cap, tal com diverses exposicions, un curset permanent de fotografia per als interessats i participa també en la Foto-Lliga de les comarques gironines. En ella romanen associats a prop de cinquanta fotògrafs, alguns professionals i d'altres amateurs.



BANCA CATALANA

Sant Esteve, 19
Avgda. Girona, 59
García Robles (Sant Pere Màrtir)

Tel. 26 23 50
Tel. 26 44 08
Tel. 26 81 61

PAPERERIA PLAVI

Especialitat amb articles de bateig i festes

C/. Dolors, 5 - Tel. 26 07 31 - OLOT



CONSTRUCCIÓ I VENDA D'IMMOBLES

Marià Vayreda, 26 - Tels. 26 19 54 / 83 52 - OLOT (Girona)

Continuem construint als millors llocs d'Olot i comarca

Propera promoció a un dels indrets més centrals d'Olot

Informi's al c/. Marià Vayreda, n° 26 d'Olot. Tel. 26 83 52 i 26 19 54

MECÁNICA AUXILIAR

MONTSACOPA, S.A.

TALLERES PARA LA FABRICACIÓN DE PEQUEÑAS SERIES EN MÁQUINAS DE CONTROL NUMÉRICO

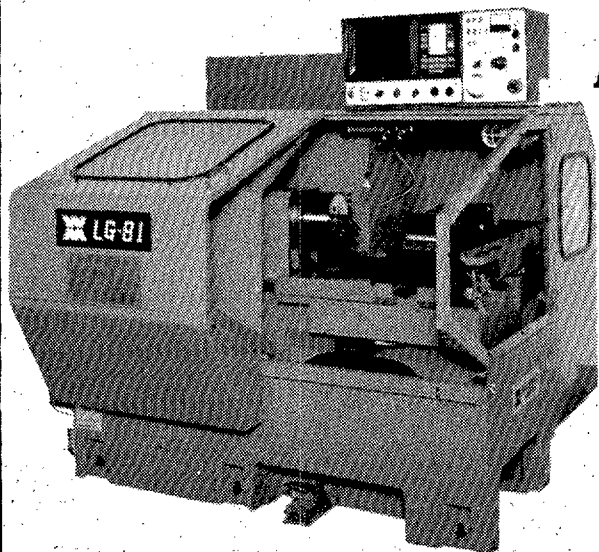

Ctra. Montsacopa, 5

Tel. (972) 26 93 14

OLOT (Girona)

mecánicas del fluvià, s.a.

CONSTRUCCIONS AMB ACER INOXIDABLE



17800 OLOT

Avgda. Europa, 12 (Polígon Industrial)

Tels. 26 51 00 - 26 09 36

Apartat Correus 156 - Tèlex 57166 POPOL-E

L'aparició dels gegants, un acte per excel·lència

Diffícilment es pot parlar de les festes del Tura sense fer esment dels gegants d'Olot, uns dels més coneguts d'arreu de Catalunya. La comparsa dels gegants, nans i cavallets en el decurs d'aquestes festes és un acte constant i ben significatiu a la capital de la Garrotxa.

Tant la figura del gegant com la de la geganta pesen gairebé noranta quilos cadascuna i varen ser obra de Miquel Blay i Fàbrega el primer i de Celéstino Devesa i Pinella la segona.

És tal vegada la comparsa dels gegants, nans i cavallets l'acte per excel·lència de les festes del Tura que ja des del segle passat sortien al carrer. Els gegants van ser estrenats a final del segle dinou, l'any 1889. Són els cavallets, però, el grup més antic de la comparsa.

Josep Murlà i Giralt, autor del llibre «Gegants i altres entremesos de la Garrotxa» fa esment de la notícia més vella que es coneix sobre el gegant, que data del segle XVI, any 1521, data en què el gegant ja realitzava una dansa consistent sobretot en donar voltes i executar salts, atès que, sembla ser, en aquesta època, havia perdut el sentit religiós que li impregnava prenent per aquest motiu un caire menys seriós.

Temps més tard a l'esmentat va aparèixer la figura de la gegantessa. Sembla ser que a la capital de la Garrotxa la gegantessa va ser estrenada en la celebració de la diada de Corpus l'any 1609.

Pel que fa a l'estrena dels actuals gegants d'Olot són diverses les dades que els historiadors han donat. Així el Dr. Danés considerarà que la seva estrena va tenir lloc l'any 1893, el Dr. Bolòs l'any 1888 i Rafel Torrent el vint de juny de 1889, festa del Corpus, data que s'ha demostrat totalment fiable.

Pel que fa al ball que executen els gegants, aquesta és la descripció que en va fer el Dr. Danés, «el gegant balla amb una serietat extraordinària, va i torna... mai no es descompon, ni deixa el seu posat enteniment... La gegantessa és més juganera i afectada a les voltes complertes i seguides.»

L'Àngel Girona, en Joan del Pozo, en Gabriel Alcalde, en Pep Bartrina i molts altres olotins són els qui un cop o altre han fet ballar els gegants, nans i cavallets. Una tasca que la porten a terme per la il·lució que els fa i pel divertiment que els suposa endinsar-se enmig d'un nombre públic i dansar durant uns quants minuts en el transcurs d'un dels actes més estimats pels habitants de

la capital de la Garrotxa i en què gaudeixen tant els nens petits com els més grans, la seriositat i «les ganes de fer-ho bé» són qualitats bàsiques per amargar-se sota els vestits dels gegants, nans i cavallets i començar a ballar per la plaça major i pels carrers de la ciutat enmig de centenars de persones.



Els gegants d'Olot (Foto Juli)

Qui són els «geganters»?

A la pregunta de qui són els «geganters», o sigui qui són les persones que amagades sota els gegants fan ballar aquests en el decurs de les festes del Tura i també durant la Diada del Corpus, cal respondre que són persones que executen aquesta tasca «per la il·lució que ens fa i per les ganes que tenim d'endinsar-nos en el món del folklore garrotxí», tal i com diu el jove Àngel Girona, olotí de vint-i-vuit anys que l'any passat va fer ballar per primera vegada la ge-

gantessa.

Diu l'Àngel Girona que «feia molt de temps que esperava poder ballar el gegant o la geganta, l'any passat vaig tenir l'oportunitat de fer-ho i la vaig voler aprofitar, jo hi disfruto molt, i puc dir el mateix dels meus companys.»

Molt de pes sobre les espatlles

Els més de seixanta quilos de pes que pesa la geganta i els més

de tres metres d'alçada no suposen, segons diu l'Àngel, cap inconvenient per fer-la ballar «la veritat és que per fer aquesta tasca no es necessita tenir cap condició física privilegiada, així sí, cal anar en compte quan es balla, ja que al voltant dels gegants sempre hi ha molta gent. Tot i així, però, he de dir que no he hagut de lamentar cap caiguda ni cap entrebanc». Anys enrera, però, quan el pes del gegant i la geganta era més que l'actual, sí

que tenia lloc alguna caiguda, ara, però, no sol passar mai cap incident. Pocs dies abans de les festes del Tura tots aquells que intervenen en el ball dels gegants, nans i cavallets es reuneixen al pati de l'Hospici per assignar els balls que duran a terme, tasca que la fan totalment «per il·lució», ja que és molt «gratificant». Són els mateixos també els qui fan ballar els animals de la faràndula olotina quan arriben les festes de determinats barris de la capital de la Garrotxa.



KATTA'S

Us desitja bones festes
Obert tots els dies de la festa

SANT
GALERIA D'ART
ILLUC OLOT

c/. Esglayers, 1 - Telèfon 26.01.86 - OLOT

20 mestres olotins de la pintura i escultura:
Vayreda, Berga, Blay, Domenge, Galwey, Amadeu...

Dia 19 de setembre, a les 7 de la tarda
Subhasta d'art FESTES DEL TURA



Volta ciclista a Olot. (Foto JULI).

Celebrades més de trenta voltes

Enguany serà ja la XXXIII Volta ciclista trofeu festes del Tura la que es donarà cita a Olot, un acte que any rera any guanya en participació i expectació. El dia sis, a dos quarts d'onze del matí,

tindrà lloc la seva sortida des del carrer Mulleres, on també ha estat establerta l'arribada.

És l'esmentada volta un dels actes que en el decurs de totes les seves edicions s'ha distingit

per l'èxit que l'envolta.

Hi poden prendre part corredors afeccionats de primera i segona categoria, ja que és considerada cursa internacional. El seu prestigi és gran dins el món

ciclista català i enguany demostrarà un cop més que mai no podrà deixar de celebrar-se quan arribin les festes del Tura de la capital de la Garrotxa, ciutat que aplega centenars de persones

La més antiga de l'Estat espanyol en la seva modalitat

La Volta ciclista trofeu del Tura és la més antiga que l'Estat espanyol en la seva modalitat, la de celebrar-se en un sol dia. La seva llarga trajectòria ha motivat que sigui un dels actes que es troben més arrelats a la comarca de la Garrotxa pel que fa a l'esport. D'aquí també s'explica l'èxit que any rera any la caracteritza.

Des de sempre ha estat organitzada pel Club Ciclista d'Olot, una entitat de molts anys d'experiència que compta a Olot amb un centenar d'associacions aproximadament, i que organitza al llarg de l'any altres activitats ciclistes.

Enric Serra, vice-president d'aquesta entitat, explica entorn a la Volta ciclista trofeu festes del Tura que «bona part del seu èxit actual ve donat pels seus anys d'antiguitat, la gent de tota la comarca se sent molt seva aquesta volta».

80 corredors

Enguany hi ha prevista la participació d'una vuitentena de corredors, vint dels quals coincidien amb la Volta a Espanya, fet que repercutia en l'índex de participació, però d'ençà que es va procurar de celebrar en dades distintes a la Volta d'Espanya l'augment en la participació ha estat gairebé una constant.

El recorregut que realitza la volta és prou engrescador per als participants, ja que la sortida té lloc a Olot en direcció cap a la Pinya seguint llavors per les Fonoses, les Preses, les Planes d'Hostoles, Anglès, Girona, Banyoles i Besalú, poblacions que també romanen contemplades en l'itinerari.

Un acte que aplega a centenars de persones

L'expectació que aixeca la volta en qüestió es fa palesa arreu de les poblacions on recorre, és, però, a Olot on gaudeix de més èxit entre el públic.

El Club Ciclista Olot organitza al llarg de l'any altres activitats prou interessants per al món del ciclisme, tals com carreres de cadets juvenils, la volta Mollet-Olot, i la no menys coneguda i participada Festa del pedal que cada any té lloc el primer diumenge d'octubre aplegant la participació de centenars de persones entre petits i grans.

Carbónicas Olot, S.A.

Avda. Chile, s/n.
☎ 26 09 85
OLOT

EMBOTELLADOR

REFRESCOS «LA GARROTXA»

TALLER DE MARCS JOSEP GODOY

Els ofereix marcs d'alta qualitat i
també marcs a preus molt interessants

C/. Mirador, nº 11 Tel. 26 15 27 OLOT



Mobles Planagumà

DISSENY I DISTRIBUCIÓ

OLOT

BOLÒS, 16 - TEL. 26 14 70



PRECISIÓ - CALIDAD Y TÉCNICA
EN SISTEMAS DE DECOLETAJE Y TORNILLERÍA

Carretera les Tries, 81 Tel. 26 89 00 / 26 81 03 17800 OLOT (Girona)

Cooperación Fabril S.A.

GÈNERES DE PUNT - FILATURES - TINTS

Passeig de Barcelona nº 4

Tel. 26 04 00

OLOT (Girona)



ELECTRICITAT MAS S.A.

AL SERVEI DE LA MODERNA INDUSTRÍA

C/. Mulleras, 9 - ☎ 26 47 16 - 26 06 69
OLOT (Girona)

rebobinatges - projectes - instal·lacions
automatismes - parallamps



Les bombetes treuran l'aspecte seriós que regna durant la resta de l'any.

Més de quinze mil bombetes il·luminen la ciutat en aquests dies festius

Més de quinze mil bombetes s'instal·len a la ciutat d'Olot per il·luminar-la en aquestes jornades festives. Aquestes bombetes, juntament amb les senyeres, els ornaments metàl·lics i d'altres materials serveixen per engalanar la capital de la Garrotxa i conferir-li una imatge totalment festiva.

És el barri antic l'indret més engalanat: el carrer Major, la plaça Major, el carrer del Tura, el Firal, la plaça del Carme, la plaça Clarà i altres racons que

en diades com aquestes són molt concorreguts.

Tota la ornamentació és instal·lada pels membres de la brigada municipal que, quinze dies abans de l'arribada de les festes del Tura, inicien el muntatge. L'engalanament total, però, es pot observar el dia abans del començament de les festes.

Narcís Ferrer, regidor de l'Ajuntament olotí i membre de la comissió de festes, explica entorn l'engalanament de la ciutat que «pel que fa a l'aspecte

econòmic, gairebé no ocasiona cap cost, perquè any rera any s'usa el mateix tipus d'engalanament. El que sí que hi ha, és clar, són algunes innovacions, aquest any, per exemple, es col·locaran davant el Museu Comarcal uns plafons lluminosos».

Diu Narcís Ferrer que quan arriben les festes del Tura «el que es procura amb l'engalanament de la ciutat és canviar-li l'aspecte seriós que té al llarg de l'any».



Els focs d'artifici, cloenda de les festes. - Un any més serà el castell de focs d'artifici l'acte que donarà per closes les festes del Tura d'enguany, un castell que començarà a encendre's el dia vuit a les onze de la nit. Seguint la tradició, tindrà lloc al Puig del Roser, on s'apleguen centenars de persones, si bé els que més gaudeixen de l'acte són els petits. A prop de sis-centes mil pessetes s'han destinat enguany a l'adquisició de tota mena de focs d'artificis. Un cop acabi donarà pas a una cercavila dels gegants, nans i cavallets que aniran fins a la plaça major, on ballaran acompanyats per la Principal d'Olot. Seguidament l'orquestra Maravella amenitzarà el ball de comiat.

GALERIES D'ART



C/. Sant Tomàs, 4
Tel. 26 2194 - OLOT

EXPOSICIÓ
PINTURES

J. Batallé

SERRALLERIA

JORDI CULLET
i CODINACH

Fusteria metàl·lica i d'alumini
Portes de tots tipus
Reparació

c/. Avellaner, 34 (Bonavista)
Tel. 26 72 70
OLOT

Bellapart

CONSTRUCCIONS
METÀL·LIQUES

TEL. 26 04 99
26 47 66

OLOT - GIRONA

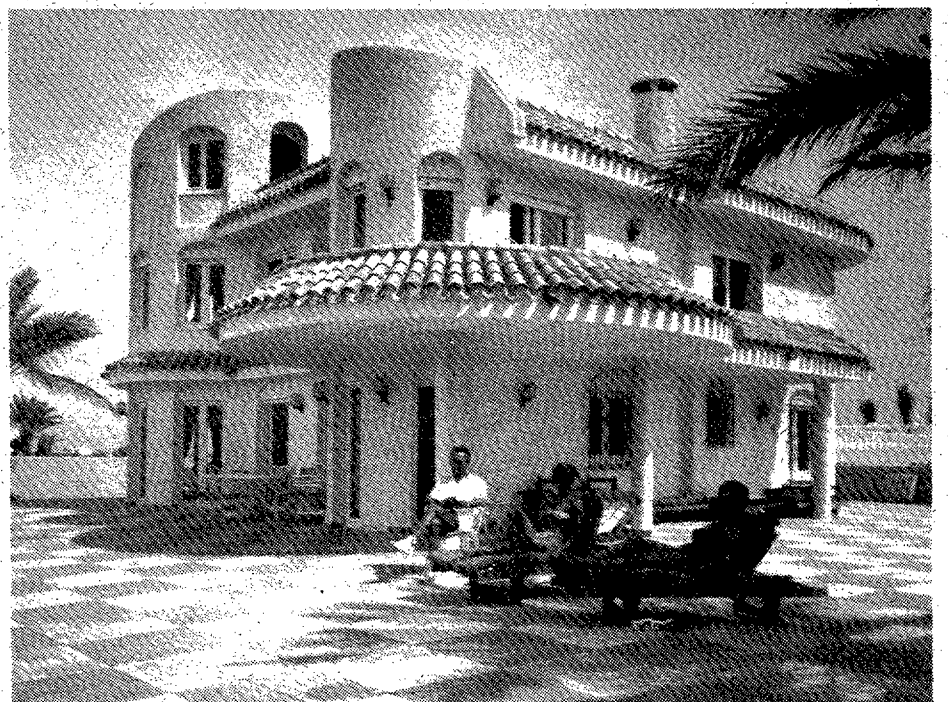

¡50 ANYS METAL·LÚRGICS!
¡25 ANYS FENT FINESTRES!

ALUMINI — PVC
TECNOLOGIA PRÒPIA

Es condiciona un nou enllumenat a l'estadi olotí

En aquesta propera lliga de futbol l'estadi de la capital de la Garrotxa comptarà amb un nou enllumenat, equipament que es presentava necessari atès l'estat de l'enllumenat utilitzat fins ara.

Una potència de seixanta-quatre quilovats

Tal enllumenat comptarà amb una potència de seixanta-quatre quilovats i constarà de quatre columnes a les bandes laterals del camp, cadascuna de les quals tindrà vuit focos. Aquestes columnes se situaran a vint-i-cinc metres d'alçada des del nivell del camp.

També serà adequada la instal·lació de l'enllumenat dels vestidors i del bar.

Un altre camp d'entrenament

No solament s'efectuarà aquesta nova instal·lació de la qual se'n veuran beneficiats sobretot els jugadors, sinó que també s'ha remodelat el terreny de joc i es compta enguany amb un camp d'entrenament al costat de l'estadi que permetrà no malmetre tant la gespa del terreny.

Així, doncs, la Unió Esportiva Olot encetarà una temporada ben engrescadora ja que a més de l'ascens assolit a la Tercera Divisió s'han dut a cap les millors esmentades.



Equip UE Olot (foto arxiu)

La UEO, de nou a la Tercera Divisió

L'equip de futbol de la capital de la Garrotxa, la Unió Esportiva Olot, ha tornat enguany a la Tercera Divisió, un ascens ben meregut després de romandre dos anys a la categoria de Regional Preferent.

Els olotins afeccionats al futbol podran gaudir de nou dels interessants derbis que es disputaran a l'estadi municipal de futbol,

el qual, per altra banda, comptarà amb nou enllumenat.

Tal i com diu el seu president, en Joan Badosa, aquest ascens ha estat possible «mercès a l'esforç de tots els jugadors i dels membres de la seva junta» i es pera que en el decurs de la temporada vinent la presència de la Unió Esportiva Olot a la Tercera Divisió «porti més gent al

camp. Crec que les perspectives són molt bones i pel que fa a les noves incorporacions de jugadors crec que aquests han de donar moltes alegries a l'equip perquè aquests són molt bons jugadors». Amb aquest retorn a la Tercera Divisió resta soterrada la crisi que patí l'equip de futbol de la ciutat que el portà a romandre durant dues temporades a la categoria de Regional

Preferent.

El penúltim dia de les festes del Tura, dimarts dia 8, els afeccionats olotins podran gaudir d'un interessant partit de futbol entre l'equip de la seva ciutat i el Sabadell, de Primera Divisió, i el primer partit de la lliga d'enguany enfrontarà a la UEO amb el Palamós, un altre xoc prou atractiu pels amants del futbol.

GRANJA - BAR

El parc. C/ Vilanova, 1 bis
OLOT

Desitja bona festa major als clients, amics i a tots els olotins

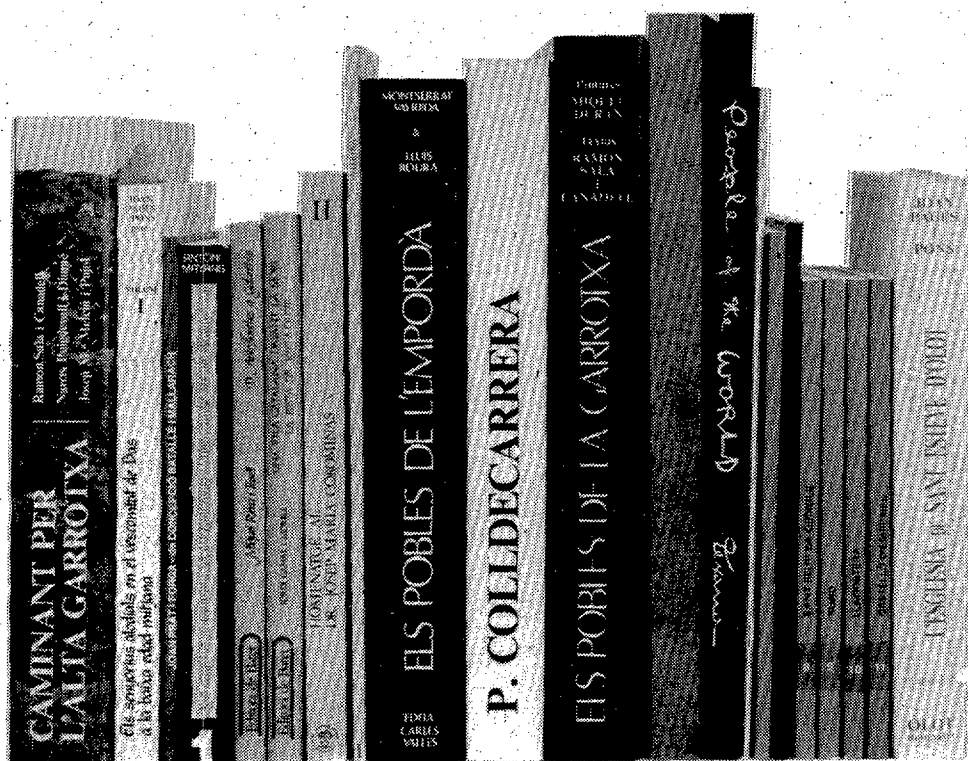

Alzamora®

ALZAMORA ARTGRÀFICA, S.A. / 17800 OLOT / POU DEL GLAC, 5



Xavi Agustí, l'entrenador. La presència de Xavi Agustí a la banqueta de la Unió Esportiva Olot ha donat aquesta pre-temporada un bon resultat que s'espera continuï en el decurs de la lliga. L'Olot ha fet gaudir de veritat els seus afeccionats en alguns dels partits que fins fa ben poc ha realitzat, com el que l'enfrontà amb el Vic en el torneig de la Copa Generalitat. L'entrenador, Xavi Agustí, compta amb una dilatada experiència en el futbol de la Tercera Divisió.

Olot ja té un torero, el pas-doble ho diu clar

Joan Casulà, cronista oficial de la ciutat, és l'autor de la lletra del pas-doble dedicat a El Nardo, el torero de la capital de la Garrotxa.

Anys enrera, aquest pas-doble es podia escoltar molt fàcilment a Olot. Avui són només les persones grans les que encara saben cantar-lo, però també es pot trobar algun jove que coneix la lletra.

Tal i com es pot apreciar en la lletra composta per Casulà, sembla ser que els olotins se sentien molts orgullosos que la seva ciutat pogués comptar, en aquells temps, amb un torero. Era 'El Nardo un torero que solia omplir gairebé sempre la plaça de braus.

«El Nardo», (pas-doble)
Entre rosas y azuzenas
en Olot nació un torero.
Son sus pasos primorosos
dados cón garbo y salero.
El nardo
tiene por nombre.
Torero
de gran valor.
Su capa
al desplegarse,
parece
una roja flor.
Tu semblante nos fascina
cuando entras a matar.
Y al ver tus «manoleínas»
todos hemos de cantar:
torero
de Gran Tronio.
Estampa
de matador.
El Nardo
tienes por nombre!
Torero ya tiene Olot!!



«El Nardo»

«Entre rosas y azuzenas en Olot nació un torero...», el Nardo, el torero d'Olot

Ara ja té més de seixanta anys. La seva dèria, però, segueix essent els toros. A casa seva, juntament amb la companyia de la seva esposa, en Joaquim Soy, «El Nardo», continua rebent tota aquella gent interessada en rebre informació dels toros o visitar el seu «petit i estimat museu», format pels records de la seva època brillant a la plaça de toros d'Olot que en totes les ocasions que ell torejava s'omplia de gom a gom. No hi ha festa en què el Nardo no sigui l'assessor de la presidència a la centenària plaça. És l'única manera de matar el cuc... «sincerament de vegades he vist millors novillades aquí a Olot que no pas corrides a Las Ventas de Madrid o a la Monumental de Barcelona... Déu n'hi do la qualitat dels toreros que passen per Olot».

En Joaquim Soy és un home popular. La seva expressió no té res a veure amb la dels toreros populars d'Andalusia o altres indrets, ell és d'Olot i a la gent que no el coneix a vegades els sobta. «Jo comprenc a la gent que no els agrada els toros per la violència però estic segur que si es tregués la sort de les banderilles o l'espasa es treuria la salsa de la valentia del torero davant el brau. Quant a l'aspecte que els toros són poc catalans penso que la història parla per ella mateixa. A Olot des de fa més de 350 anys hi ha hagut toros». En Joaquim Soy, també ens parla dels seus inicis

«la primera vegada que vaig veure una corrida em va entrar una sensació que em va portar a somniar moltes vegades a ser jo el protagonista i triomfar. No per vanagloriar-me sinó per dedicar-ho als meus pares i als meus germans i sentir-me satisfet de mi mateix». Fa més de 27 anys que no toreja. La seva etapa va ser curta. Després dels seus inicis, fent escapades amb companys a l'edat dels 14 anys va passar una època fluixa a causa d'una llarga malaltia que fins i tot feia malpensar al torero, «en veure que se m'allargava tant vaig pensar que els metges m'enganyaven i que no tindria sortida. Sortosament al cap d'uns anys vaig trobar-me millor i em vaig decidir a torejar».

Fou l'any 1955, a l'edat de 28 anys, quan va torejar una corrida de vaques de més de cinc anys amb el també conegut Morente de les Preses. L'estil del Nardo agradava a la gent d'Olot. Era ferm i segur, sobretot amb «La Muleta» i «l'espasa». «M'agradava molt marcar la figura, estilitzant els «passes», quedant-me clavats amb els peus a la sorra de la plaça. Reconeix que el valor i la serenitat han estat els factors que més m'han ajudat. No em vaig entendre amb l'empresari però més tard em vaig tornar a engrescar.

Una plaça omplerta de públic.

Era l'any 1960 i a Olot se cele-

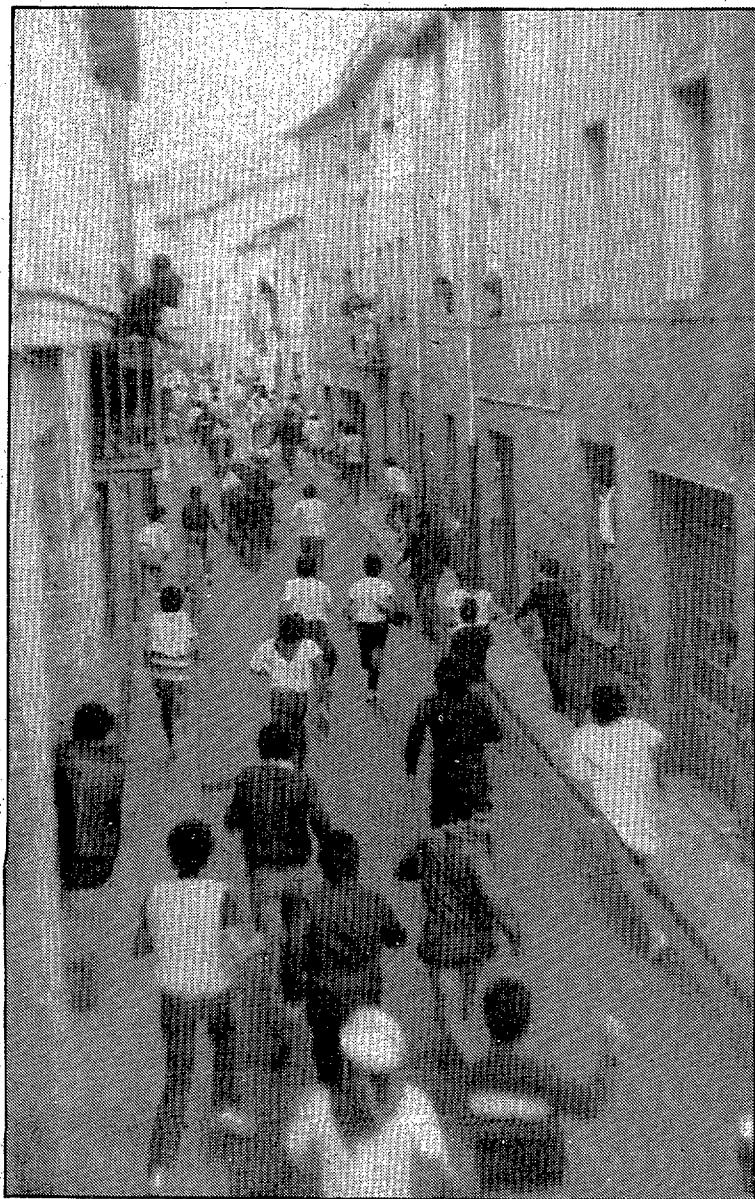

Xocolatada abans del corre-bou. Actualment l'afecció dels olotins cap als toros ja davallat molt, ja no es porten a cap a la plaça de braus curses com anys enrera. El que sí es recuperarà, però, fa pocs anys, va ser el corre-bou que enguany se celebrarà dues vegades. Abans d'iniciar-se el primer corre-bou, la matinada de dissabte, tindrà lloc una gran xocolatada al Puig del Roser oferta per l'Associació d'hostaleria de la Garrotxa.

ELECTRO-LLAR

d'ENRIC PIJOAN

TOTA CLASSE D'APARELLS ELECTRODOMESTICS

AVINGUDA REIS CATOLICS, 33 - TELEFON 26 20 73 17800 OLOT (GIRONA)

MAPFRE



VEHICLES

SERVEI PPR

(Peritació i pagament ràpid)

UNA NOVA MODALITAT
PER ALS NOSTRES
ASSEGURATS
I CONTRARIS.

EL NOSTRE SERVEI TÈCNIC PROPI
ENS PERMET PERITAR ELS DANYS DEL SEU
VEHICLE I ABONAR EL SEU IMPORT A L'ACTE

SERVEI PPR

C/. Lorencana, 7 - OLOT

DILLUNS A DIVENDRES, DE 9 A 13 HORES

PERRUQUERIA MARISA

Plaça Clarà, 10 bis
Tel. 26 20 09 OLOT

DISTRIBUCIONS COMAMALA

- Roqueta
- Marques de
Monistrol
- Llet d'alta muntanya
Kas

C/. Dr. Masmitjà, n° 4

Tel. 26 14 62

OLOT

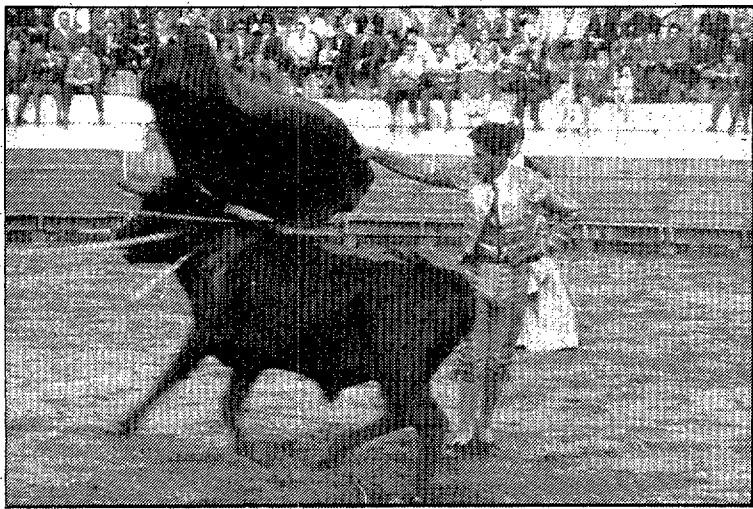

brava corrida. En Quim Soy no podia deixar de visitar les quadres i seguir el tancament del bestiar a la plaça. El bestiar eren «novillos». Fins llavors el Nardo només havia toreat vaques de cinc anys. «Eren molt bonics i no sé què em va passar que me'n vaig anar a l'hotel Europa on hi feien estada els responsables de l'empresa ijo mateix em vaig oferir a torear... de principi no ho veien gaire clar però finalment em varen dir que em donarien el més petit. Això no em va agradar i jo vaig posar les condicions. Havíem d'anar a sorteig, com els altres, sinó no torearia més a la Plaça d'Olot i vaig aconseguir la proposta.» La plaça plena i, el triomfador, el Nardo. El cap del novillo és a casa seva juntament amb d'altres trofeus. Degut a l'èxit l'any següent el Nardo ja encapçalava la cartellera «em va tocar un brau molt bonic. Després de tenir una tarda encertada a l'hora de matar vaig posar dempeus a tota la plaça». Aquí aprofita l'anècdota del seu

triomf, «vaig tallar les orelles, la cua, i la pota que ara ja no es concedeix, però a mi el toro em va fer una ferida de 12 punts rera la meva orella... malgrat això va ser el dia més feliç de la meva vida.» Els records també són importants a la vida del Nardo. «A casa les passàvem magres. Érem nou germans. Jo era el quart, al bell mig, per això he estat un xic diferent. La meva il·lusió era compartir els triomfs amb els de casa, per això vaig fer guardar les flors que em varen llençar a la novillada on vaig sortir-ne tant triomfador per portar-les al nínxol dels meus pares...». Els èxits es continuaren fins al punt d'arribar-li una carta de Don José Domecq. «Se'm convocava a un concurs de toreros a la monumental de Barcelona. El senyor Domecq es deia sabedor dels meus èxits i estava disposat a ajudar-me. Jo llavors tenia trenta-quatre anys i la gent d'Olot que em donava suport va aconsellar-me que no hi anés». Els seus triomfs els defi-

neix en una nota que l'empresari Domecq escrivia a la carta després dels seus èxits. «No se consigue nada dando martillazos si no se da en el clavo». Tenia tota la raó -diu el Nardo- després la cosa va afluir i discrepàncies entre l'empresa de la plaça de Braus i el torero el separaren de la plaça per sempre. A Olot, però, el Nardo és motiu de record i simpatia. la seva

popularitat arriba lluny, «a hores d'ara m'emociono quan en revistes especialitzades de toros parlen de mi i el meu estil».

La gent d'Olot també se'n recorda quan sonen pels carrers o als balls populars el pas-doble dedicat a ell, compost pel mestre Casanova amb lletra del campaner del Fluvià. Aquest any, el Nardo també serà present a la plaça.

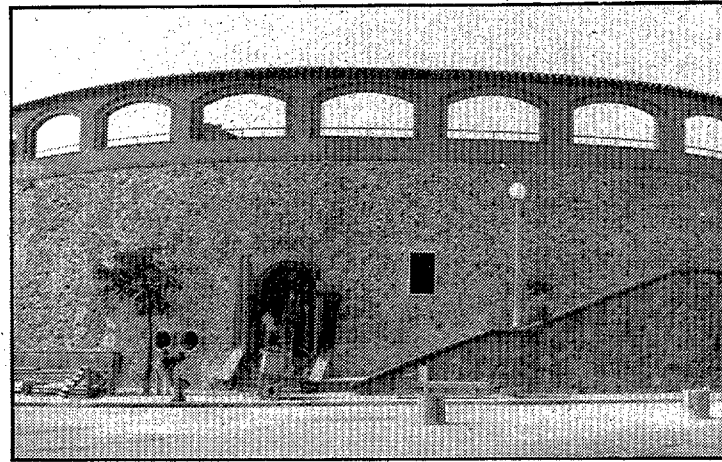

La plaça de braus acollirà diversos actes

D'ençà que la plaça de braus de la ciutat d'Olot va ser restaurada han estat molts els actes que en ella s'han celebrat, com ara festivals, recitals, etc.

enguany per les festes del Tura la plaça de braus acollirà el dia cinc, a les cinc de la tarda, un festival còmico-taurí. El dia vuit a les vuit del vespre acollirà el segon corre-bou que es portarà a cap enguany i jocs de valor i destresa.

Així mateix, diumenge dia trenta la plaça serà l'escenari per celebrar el XVIII Concurs de colles sardanistes.

Inaugurada el juliol de l'any 1859

Tret de l'antiga plaça de braus de Barcelona, la de la capital de la Garrotxa és la més antiga. La seva inauguració va tenir el dia vint-i-quatre de juliol de 1859 quan es va celebrar la primera cursa. Fa pocs anys que es restaura i fou a partir d'aleshores que ha estat la seu de molts actes, com s'ha dit anteriorment. És en el decurs de les festes del Tura, però, quan Olot aplega més públic, ja que centenars de persones es reuneixen en ella per gaudir sobretot de la diversió que ofereix el corre-bou. Entre aquestes persones n'hi han d'arribades d'arreu de les comarques.

La recuperació de la plaça de braus va ser una gran tasca, ja que d'afecció als toros a Olot no n'hi ha, per la qual cosa abans era molt poc utilitzada esdevenint un espai gairebé mort.



Lagares & Vila

CUINES - BANYS - «GRIFERIA»
PAVIMENTS - RAJOLES
ELECTRODOMÈSTICS
INTERIORISME

Ctra. Les Tries, 44
Tel. (972) 26 81 73
17800 OLOT
GIRONA

**EXPERIÈNCIA I QUALITAT
AL SERVEI DELS CLIENTS**

DISTRIBUIDOR OFICIAL DE: IDEAL STANDAR

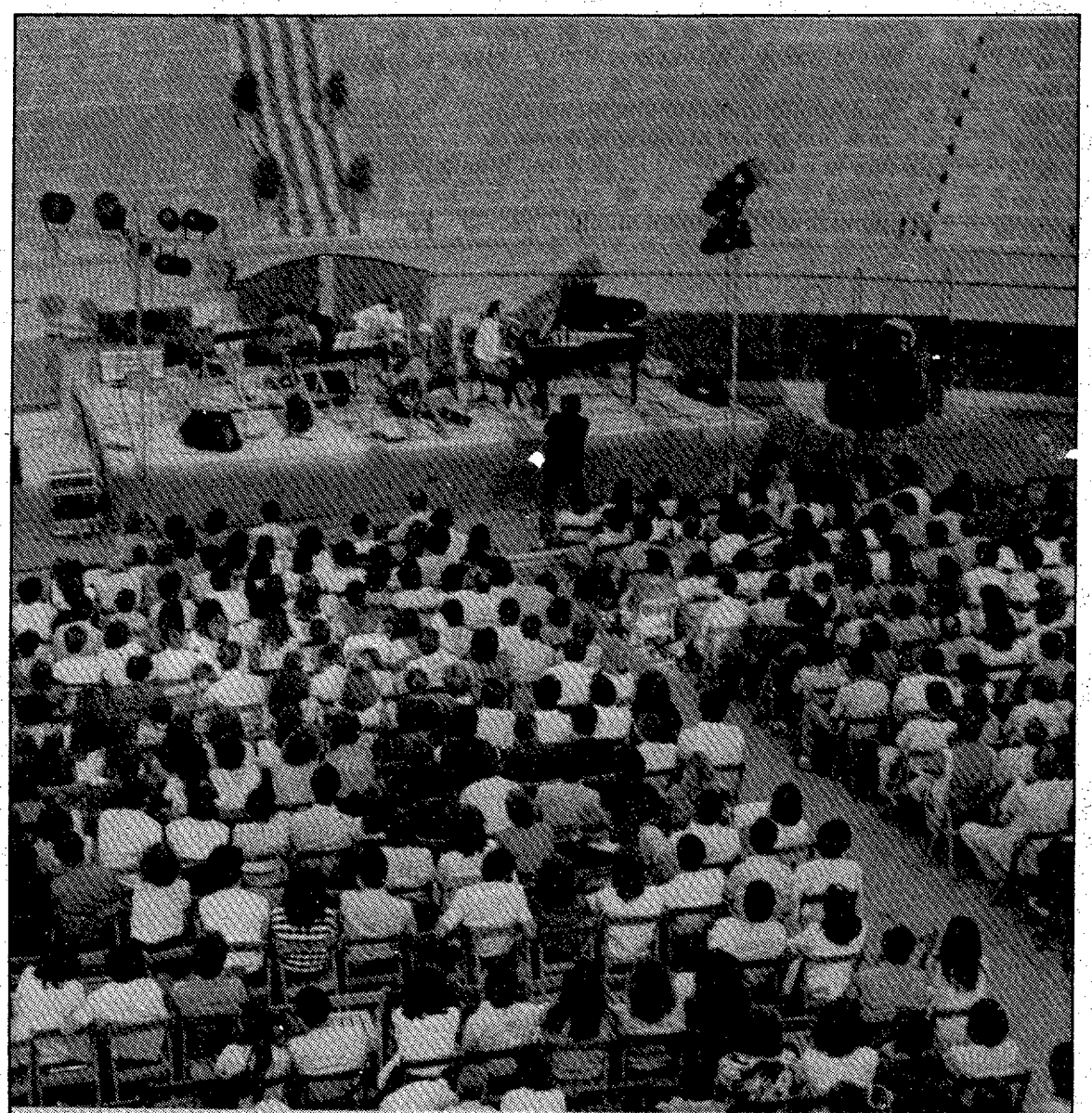

La utilitat de la plaça de braus. D'ençà que la plaça de braus va ser restaurada han estat molts els actes que s'han dut a terme en ella, sobretot de caràcter ben popular. Aquesta plaça ha acollit espectacles, recitals, concerts i un llarg etcètera d'activitats més que l'han convertida en un important equipament per a la ciutat, i sobretot en èpoques estivals quan es poden celebrar els esmentats actes a l'aire lliure.

01 ZERO UN 01

Doctor Fabrega, 1 Tel. 26 87 14
OLOT

En «Pele» o la gràcia del cap de lligamosques

Tot i que ja fa sis anys que ens deixà, en «Pele» continua essent recordat quan s'apropen aquells dies tan entranyables per als olotins, com són els de les festes de la Mare de Déu del Tura. En Pere Cufí i Masmitjà, com en realitat es deia, era un home popular, qualitat que no se sap pas ben bé com la va arrebregar, si pel fet d'haver estat, durant anys, repartidor-venedor de diaris, o per haver donat vida, també durant una colla d'anys, a una figura tan característica del folklore olotí com és el cap de lligamosques, que, des dels primers anys de la dinovena centúria, acompanya els gegants en la seva cercavila i els vigila durant l'execució del ball que fan a la plaça major.

Hi ha hagut, certament, al llarg de la història, molts d'homes que han adquirit entre els olotins certa popularitat, per uns motius o altres, i les generacions més velles encara recorden, quan es tracta de vinculacions folklòriques, el famós «Gra de Mill», o sigui en Josep Mill, que imposà tot un estil de seriositat i saber fer quan portava, igualment, el cap de lligamosques. Després d'ell gairebé no en trobem cap més d'altre, pel que fa a popularitat, fins a arribar a en Pere Cufí, en «Pele», que era un home senzill, més aviat baix i amb quelcom de gep, d'una bonhomia extraordinària. Era, per definir-ho ben senzillament, un home bo que es veia

sovint envoltat per grups de mainada que, benèvolament, li cercaven les pessigolles, una pregunta concreta: «eh que ho faig bé?».

Pocs mesos abans del seu traspàs, en «Pele» rebé un homenatge oficiós que li omplí el cor, i es demostrà llavors, una vegada més, que gaudia del favor de les masses, les quals l'han revestit, després, d'una certa aurèola mitificadora que desdium de tot allò que fou i volgué ser aquell home. Una de les fotografies més boniques del cap de lligamosques que s'han obtingut fins ara és la que féu en Ramon Teixidor, i que s'utilitzà per a la confecció del cartell de festa major olotina del 1970. El fotògraf va saber captar oportunament, en l'ambient peculiar i festiu de la plaça major en la data del 8 de setembre, tota la gràcia que en «Pele» emprava a la figura; una gràcia que, d'ençà de la seva mort, mai més s'ha pogut tornar a advertir.

Amb el seu lleuger coixejar, que més semblava una xamosia rítmica que no pas una irregularitat física, i el seu bastonet de boig a la mà, en «Pele» imposà al cap de lligamosques una caracterització inoblidable, de difícil imitació o superació. Per cert que, des de la mort d'en «Pele», la figura folklòrica ha perdut aquell símbol distintiu desconeixement del passat, que la vara la duia en «Pele» per causa del seu perceptible defecte en un dels òrgans de locomoció. I no és

cert. Des del principi, la principal missió del cap de lligamosques, com la d'altres nans semblants existents a Catalunya, ha estat la d'obrir pas o deixar lloc als gegants, cosa que està sobradament demostrada. I tot i que avui dia això pugui semblar fora de lloc, el cert és que encara en el darrer quart del segle passat, el cap de lligamosques, ja vestit amb aquella mena de sotana vermella que encara duu, corria d'un costat a l'altre de la plaça per mantenir tothom arreglerat. I ho feia armat amb el bastó que substituï les antigues xurriaques, pegant lleugerament tots aquells que trencaven la regularitat del quadre humà, en mig del qual els gegants havien de ballar.

Però, la dedicació i estimació d'en «Pele» envers el cap de lligamosques no es limità únicament a aquesta figura folklòrica de la capital de la Garrotxa. Hom el recorda, no menys feliçment disfressat de caçador, amb bigoti i un barret exageradíssim, per tal d'acompanyar una altra figura o-entremès no menys apreciat, el conill, en la pantomima de la seva pròpia dansa, executada en ple mes de juliol, quan s'escau la festa del barri de la font del conill.

Tot plegat fa que s'hagi de considerar en «Pele», en honor a la veritat, però sense caure en mitifi-



cacions, com un dels homes, amb característiques irrepitibles, que més va aportar i fer pel manteniment del folklore olotí i la seva popularització. Un folklore que cada any troba, en les festes de la

Mare de Déu del Tura, una de les seves millores i més genuïnes manifestacions.

Josep Murlà.





La Botiga del Mar

roba marinera
complements nautics
articles decoració
banderes
regals d'empresa...

La Quilla

C/. Mulleras, nº 36, Olot (GIRONA)

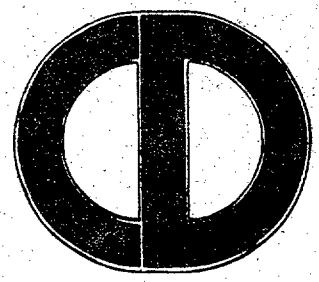

clinica dental

Dr. Tomàs Boix i Sans, estomatòleg
Pl. Clarà, 12, 2n. 1ª - Tel. 26 95 19

Flors Margot

CASAMENTS - BATEIGS - CORONES - FLORS EN GENERAL
ARRANJAMENT DE JARDINS

C/. Vilanova, 2 - Tel. 26 82 43 (botiga) OLOT (Girona)



DECOR-BARALDÉS S.A. PINTURA I RETOLACIÓ

DECOR-BARALDÉS, S.A.

desitja als seus clients, amics i públic en general unes bones festes i els recorda la nova adreça:

Avgda. Nicaragua, s/n.
Tel. 26 61 05

OLOT

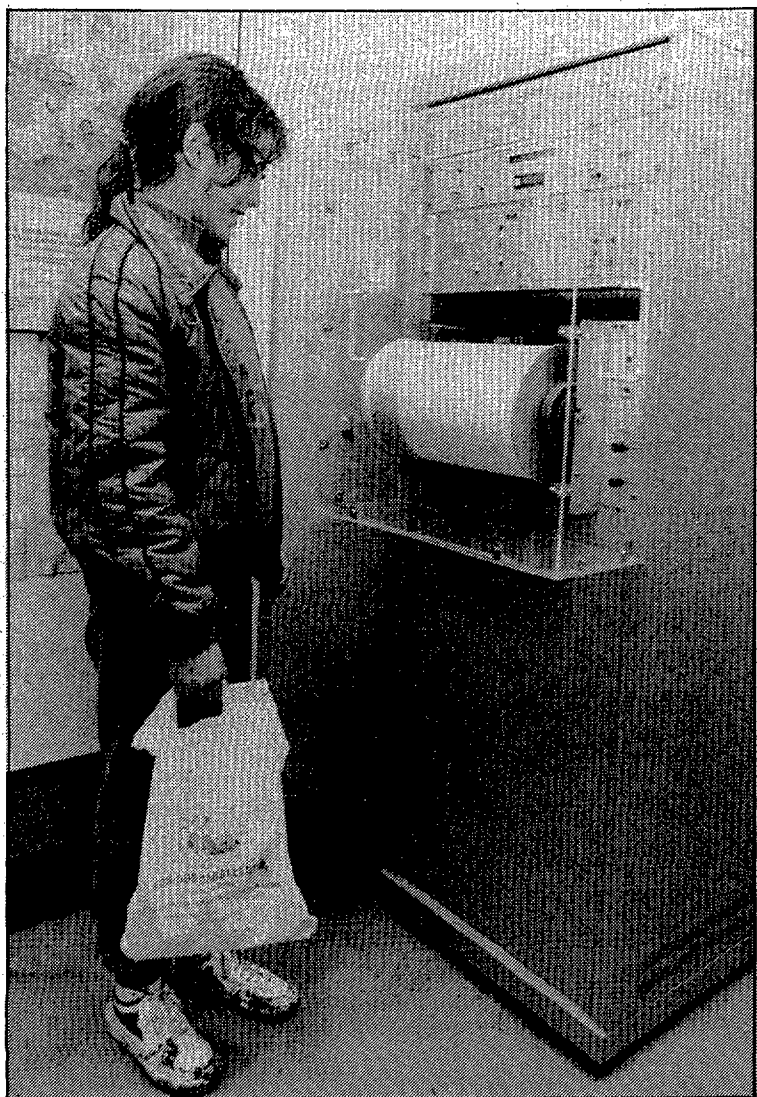

Prop de 12.000 visites l'any 1986.-El casal dels volcans va rebre, en el decurs de l'any passat, prop de dotze mil visitants, el setanta-cinc per cent dels quals es trobaven en edat escolar. La resta es reparteix entre els turistes arribats a la Garrotxa en període estiuenc i interessats en conèixer el parc natural i entre altres persones interessades en aquest mateix tema. En la gràfica es pot comprovar el nombre de visitants que va rebre el Casal dels Volcans durant cada un dels mesos de l'any passat. D'altres estimacions efectuades pel casal han permès arribar a la conclusió que és durant la primavera i l'hivern quan les visites predominen en grup i durant l'estiu quan sobresurten les visites individuals.

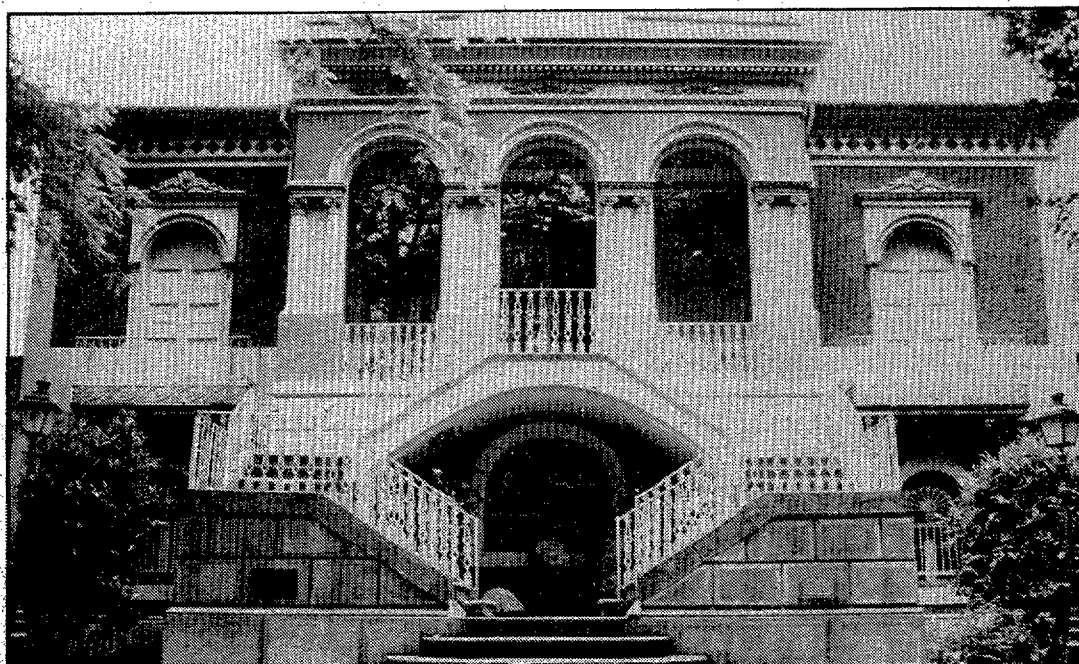

El casal dels volcans, antiga Torre Castanys. (Foto Juli).

Dos anys del Casal dels Volcans

Fa dos anys, en el decurs de les festes del Tura, va tenir lloc la inauguració del casal dels volcans, el qual, d'ençà del seu funcionament a Olot, ha acollit milers de visites.

En les seves instal·lacions hom pot trobar la part de ciències naturals del Museu Comarcal de la Garrotxa, una moderna estació sismològica, arxius bibliogràfics, cartogràfics, col·leccions de referències, etc.. Ofereix també un servei de guies especialitzades per als qui vulguin conèixer els itineraris del parc natural de la zona volcànica

de la Garrotxa.

És el casal dels volcans el centre administratiu i d'informació del parc natural. Es trobarà envoltat, en un futur, d'un jardí botànic de gran importància i en ell s'organitzen periòdicament cicles de conferències sobre temes naturalistes, curses, projeccions, etcètera amb la finalitat de divulgar les investigacions que es porten a terme a la zona volcànica.

Actualment l'edifici, situat al mig del parc municipal d'Olot, es troba en obres i és previst que s'ampliïn en ell les sales d'exposicions en recuperar-se la

planta baixa. Així mateix, en la segona planta s'ubicarà un laboratori.

El casal dels volcans és el centre administratiu del parc natural de la zona volcànica de la Garrotxa, un parc que rep milers de visites l'any, essent la majoria escolars. Són molts els turistes que durant l'estiu estan interessats a conèixer el parc natural i és per aquest motiu que s'adrecen al casal dels volcans. L'amplitud de serveis que ofereix i la rendibilitat d'aquests fa que el balanç d'aquests dos anys d'existència sigui altament positiu.



Sant Ferriol, 23
Telèfon 26.07.97
OLOT

Del
29
d'Agost
al
12
de
Setembre
de
1987

EXPOSICIÓ

PAISATGES A L'OLI D'

**ISMAEL
SUBIRANA**

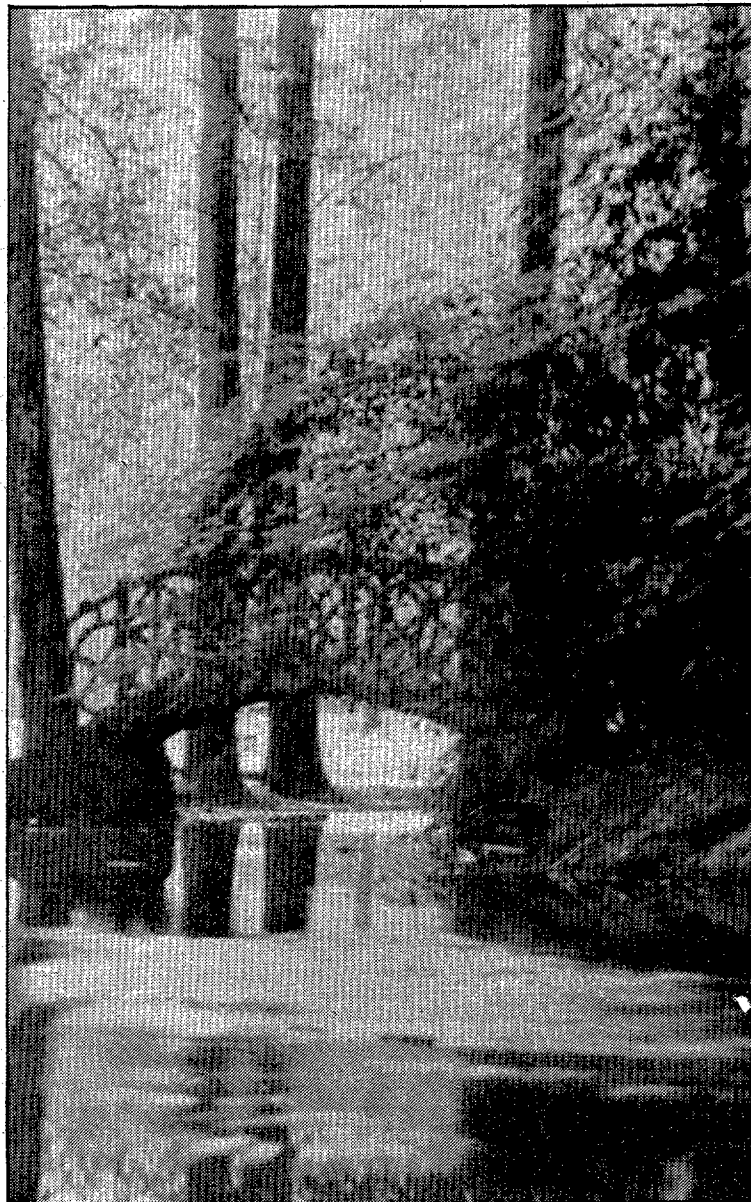

L'entorn natural.- La tasca del Casal dels Volcans per a la recuperació de l'entorn natural de la capital de la Garrotxa ha estat molt important. En aquest dos anys de funcionament ha permès recuperar indrets verds que es malmetien i actualment a través d'un camp de treball s'estan recuperant més de quaranta fonts esteses pels entorns d'Olot, fonts que de nou seran d'utilitat pública com ho havien estat a finals del segle passat i a principi d'aquest.



Interior Escola de Belles Arts. (Foto JULI).

Es vol que l'escola d'arts sigui reconeguda oficialment

És molt probable que l'Escola de Belles Arts d'Olot —que compta amb més de dos-cents anys d'història— sigui reconeguda oficialment per la Generalitat de Catalunya.

Aquest reconeixement permetria d'una banda que els mateixos professors de l'escola examinessin els seus alumnes, tasca que ara realitzen conjuntament

amb els professors de l'Escola d'Arts i Oficis de Vic. Així mateix, i mercès a aquest reconeixement, l'Escola de Belles Arts d'Olot podrà marcar la seva pròpia línia pedagògica a seguir i les pautes de funcionament.

Actualment, l'Escola de Belles Arts d'Olot acull prop de cent quaranta alumnes el vuitanta per cent dels quals són habitants d'Olot i el vint per cent restant

d'arreu de la comarca de la Garrotxa.

L'escola, ubicada als Claustres del Carme, imparteix ensenyaments que tenen una durada de cinc anys. Els dos primers es basen en cursos comuns i els tres restants serveixen per a l'especialització. En finalitzar aquests cursos, els alumnes obtenen el títol de graduat en Arts Aplicades i Oficis Artístics, titulació

que és reconeguda pel Ministeri d'Educació i Ciència.

Si l'Escola de Belles Arts d'Olot assoleix aquest reconeixement oficial seria catalogada com la de la Llotja de Barcelona o la Massana. La sollicitud de ser reconeguda oficialment va ser efectuada per l'Ajuntament de la ciutat i pel Patronat Municipal de la Fundació Pública de les escoles de belles arts.

Projectes per al curs vinent: un taller obert i seminaris

Joan Vallès, actual responsable de l'Escola de Belles Arts d'Olot, explica que un dels projectes que s'han previst per aquest proper curs, que s'iniciarà el mes d'octubre, és l'obertura d'una aula taller que consistirà a «posar a l'abast dels interessats una aula on puguin efectuar el seu treball, no es tractarà d'impartir classes sinó simplement de posar a la disposició de qui vulgui unes instal·lacions per efectuar treballs d'art». A més, molt probablement es podrà treballar amb una model.

Diversos seminaris per als diferents mètodes de treball

D'altres projectes són la posta en marxa de diversos seminaris com ara els de fotografia, esmalt, introducció a l'interiorisme i introducció al gravat que s'impartiran en el primer trimestre de l'any 1988.

Els cursos monogràfics, recurs per a primeres nocions

A hores d'ara l'escola acull també cursos monogràfics de ceràmica, dibuix lineal, dibuix artístic i expressió plàstica, cosa que ofereix als interessats una gran diversitat en la seva oferta.

La persona que durant els darrers disset anys havia estat el director de l'escola, Joan Vilà i Moncau, ho deixà de ser enguany en haver dimittit d'aquest càrrec.

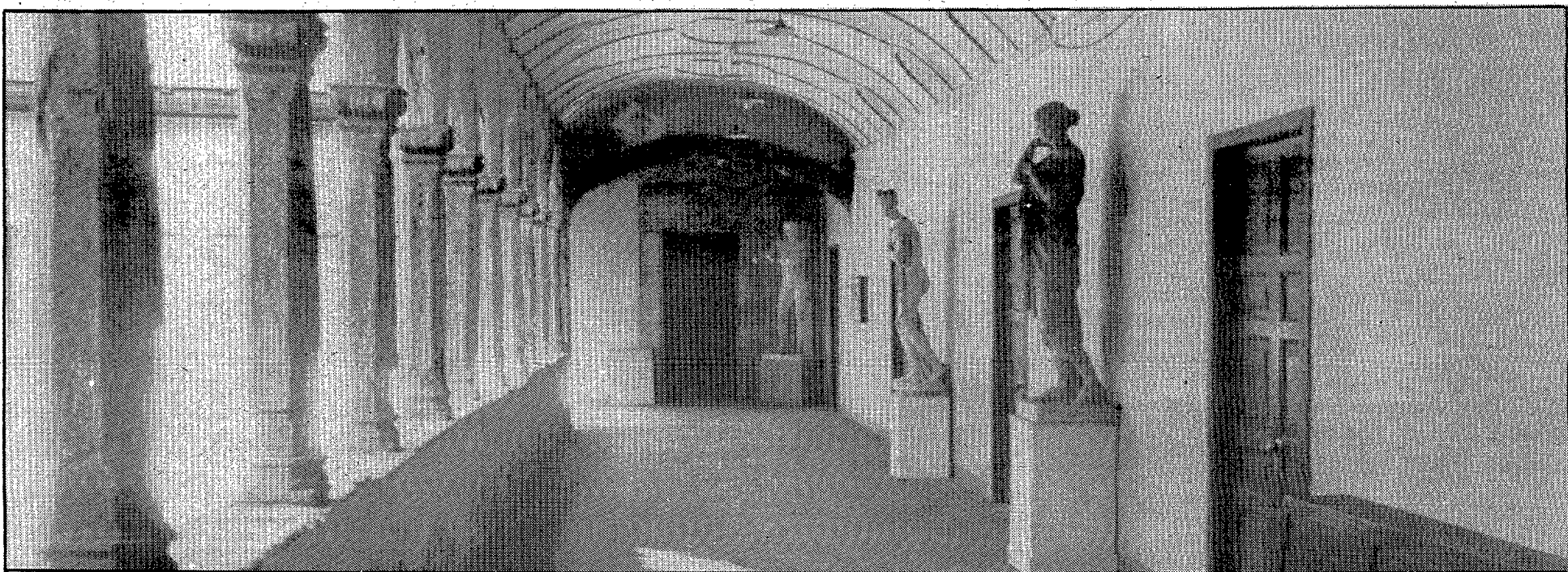

CINEMA COLON CINEMA COLON CINEMA GRIDO CINEMA COLON CINEMA NURIA CINEMA NURIA

<p>ARMA LETAL</p> <p>MEL GIBSON - DANNY GLOVER</p> <p>LOCAL DOTAT AMB DOLBY STEREO</p> <p>Dissabte 5 (6 tarda, continua) Diumenge 6, dilluns 7 i dimarts 8 (4 tarda, continua)</p>	<p>GRANDIOSO ESTRENO!</p> <p>BASIL, EL RATÓN SUPER DETECTIVE</p> <p>de Walt Disney</p> <p>LOCAL DOTAT AMB DOLBY STEREO</p> <p>COMPLETARÀ: «Basil, el ratón Super Detective» de Walt Disney Dimarts 9 i dijous 10 (5 tarda, continua)</p>	<p>SUPERMAN IV</p> <p>de LA PÀZ</p> <p>CHRISTOPHER REEVE • GENE HACKMAN</p> <p>LOCAL DOTAT AMB DOLBY STEREO</p> <p>Dilluns 7 i dimarts 8 (4 tarda, continua) Divendres 11 (4 tarda, continua) Dissabte 12 (6 tarda, continua) Diumenge 13 (4 tarda, continua)</p>	<p>JAMES BOND 007</p> <p>de IAN FLEMING</p> <p>007: ALTA TENSION</p> <p>LOCAL DOTAT AMB DOLBY STEREO</p> <p>Dijous 10 (11 nit) Divendres 11 (4 tarda, continua) Dissabte 12 (6 tarda, continua) Diumenge 13 (4 tarda, continua)</p>	<p>ARMA LETAL</p> <p>MEL GIBSON - DANNY GLOVER</p> <p>LOCAL DOTAT AMB DOLBY STEREO</p> <p>COMPLETARÀ: «Arma Letal» Dissabte 5 (6 tarda, continua) Diumenge 6, dilluns 7 i dimarts 8 (4 tarda, continua)</p>	<p>UNA NIT A CASA BLANCA</p> <p>ROY SCHEIDER ANN-MARGRET</p> <p>52 VIVE O MUERE</p> <p>COMPLETARÀ: «Una nit a Casa Blanca» Divendres 11 (4 tarda, continua) Dissabte 12 (6 tarda, continua) Diumenge 13 (4 tarda, continua)</p>
---	---	--	--	--	--



Vista general d'Olot.

L'esperit d'Olot, un millor acostament

A la carretera que va d'Olot a Santa Pau, no lluny de la cèlebre Fageda d'en Jordà, es troba un dels masos més bonics de la comarca, amb torre o colomar i porxos.

En aquesta casa hi viu la família Teixidor. El patriarca de la casa, el cèlebre poeta Joan Teixidor hi medita els apunts que escriu sobre viatges, monuments, paisatges, obres d'art o personalitats conegudes, els quals, a més d'exquisit poeta, el van convertir en un excepcional prosista. Té un nou lli-

bre de prosa a les seves mans i qui sap si, com ha promès més d'un cop, encara un altre volum de poesia (Fluvia?), gènere al qual no s'ha dedicat d'ençà de l'aplec de la seva obra completa, «Una veu et Crida». El fill gran Andreu Teixidor, director literari de l'editorial Destino, de tornada d'algun viatge amb els seus o des de Cadaqués, hi deu llegir més d'un original per publicar.

Va ser aquí on, l'any passat, rera un esdeveniment social que va reunir molts prohoms del país,

es va originar el que els mitjans de comunicació van denominar l'esperit d'Olot.

En què va consistir? molt senzill: en un acostament entre els dos edificis de la plaça de Sant Jaume de Barcelona, Generalitat i Ajuntament. En altres paraules, entre l'alcalde Maragall i el president de la Generalitat Jordi Pujol. A partir de l'esperit d'Olot es van desbloquejar qüestions pendents, es va tornar al diàleg sense crispacions, es van llimar arestes i va semblar que calma i la serenor d'aquells paisat-

ges olotins de ponent ajudaven a entendre's entre dues institucions governades pels dos partits majoritaris del país, però, tanmateix, electoralment oponents.

enguany, rera la lluita Maragall-Cullell en les darreres municipals, amb els problemes dels vials barcelonins pel mig i l'Olimpiada a tocar —quatre anys per col.laborar com cal—, els aires s'han tornat a enrarir, malgrat el cap i casal de Catalunya i la Generalitat estiguin condemnades a entendre's.

Caldria que els màxims repre-

sentants de les nostres institucions tornessin al mas Ventòs, entre la calma del paisatge olotí. Potser admirant la costa paquidèrmica de les muntanyes del Triai, la verdor dels camps de blat de moro, la serralada o senzillament contemplant pondre's el sol rera les filagarses de boira del Puigscalalm, des d'Olot s'albira neu als Pirineus, del Puigmal a Vallter, els esperits es calmarien i tornaria a iniciar-se un diàleg i una col.laboració que, a voltes, semblen perillar.

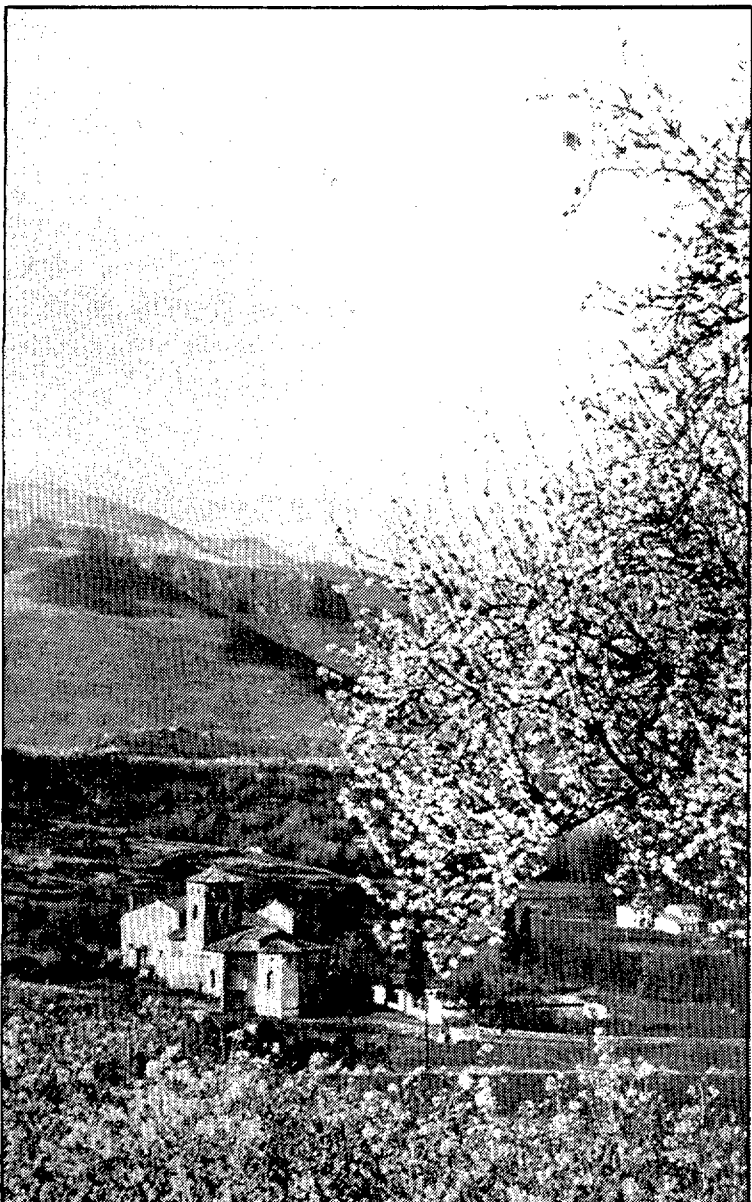

La bellesa del paisatge olotí. La bellesa del paisatge de la Garrotxa i també el de la seva capital ha esdevingut un important focus per atreure la gent. Certament els entorns naturals de tota aquesta comarca ofereixen a qui ho visita una gran sensació de benestar, calma difícil de cercar a d'altres comarques, per aquest fet han estat moltes les masies que en els darrers anys han estat de nou habitades per ser usades com a segona residència.

MECANICA DEL ACERO

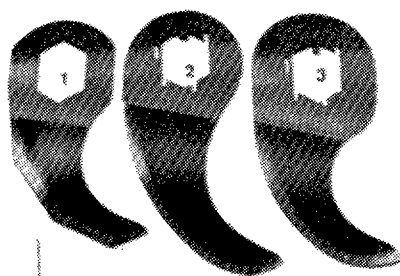

CUCHILLA CUTTER de 60 hasta 750 l.
Ojal corredero. (Ejemplo n.º 1).
Ojal seguridad. (Ejemplos n.º 2 y 3).
Sistema de corte curvado. (Ejemplos n.º 2 y 3).
Sistema de corte por cantos. (Ejemplos n.º 1 y 14).
Todas en acero especial inox.

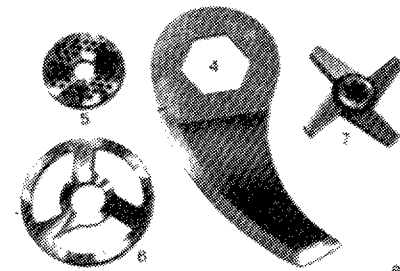

CUCHILLA CUTTER de 60 hasta 500 l.
Ojal fijo corte recto. Sistema nacional.
(Ejemplo n.º 4) en acero especial inox.

PLACAS TRITURADORAS DE CARNE de 100 hasta 400 mm., en todas las medidas de agujeros rectos y sistemas de ojos. (Ejemplos n.º 5 y 6).

CUCHILLAS TRITURADORAS de carne de 100 hasta 400 mm., de 1 corte hasta 8 cortes, en todos los sistemas. (Ejemplo n.º 7).

CUCHILLAS DESCORTEZAR en todas las medidas y sistemas, en acero especial. (Ejemplo n.º 8).

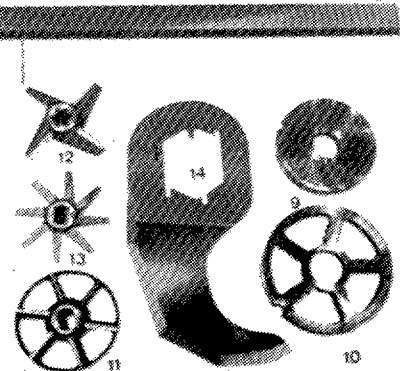

CUCHILLAS TRITURADORAS DE CARNE de 130 hasta 400 mm., de 8 cortes hasta 16 cortes. Sistema turbo. (Ejemplo n.º 11).

PLACAS TRITURADORAS DE CARNE de 130 hasta 400 mm., en todas las medidas de agujeros rectos y sistema de ojos. Todo en sistema turbo. (Ejemplos n.º 9 y 10).

CUCHILLAS TRITURADORAS DE CARNE de 100 hasta 400 mm., de 1 corte hasta 8 cortes. Sistema semiturbo. (Ejemplo n.º 12).

CUCHILLAS TRITURADORAS DE CARNE de 100 hasta 400 mm., de 5 cortes hasta 16 cortes. (Ejemplo n.º 13).

RECTIFICADO Y AFILADO DE TODA CLASE DE CUCHILLAS PARA LA INDUSTRIA CHACINERA

MECANICA DEL ACERO

ANTONIO SALLI COMAJUAN - CASA FUNDADA EN 1911
C. Pasaje Pinatell, n.º 6 17800 OLOT (Girona) ESPAÑA
Telefono (972) 26 16 68

AQUEST MES...

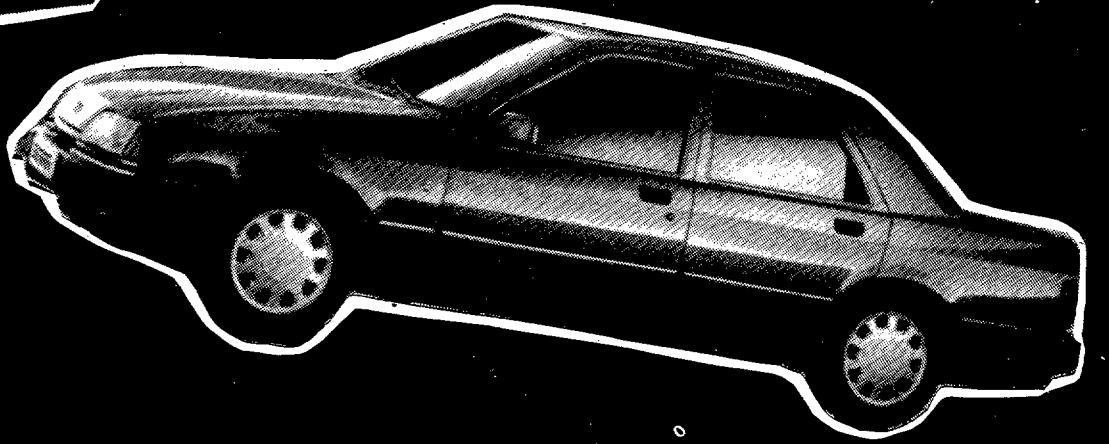
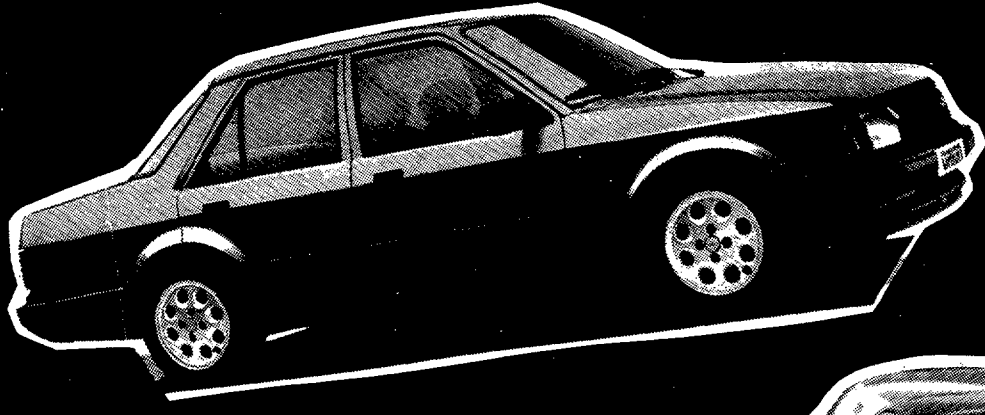

A

COMERCIAL MINGUET

CONCESSIONARI FORD

Ctra. Les Tries, 96-98

OLOT

Tel. 26 01 91 i 26 62 50

«LA OFERTA INCREÍBLE DE SEPTIEMBRE»

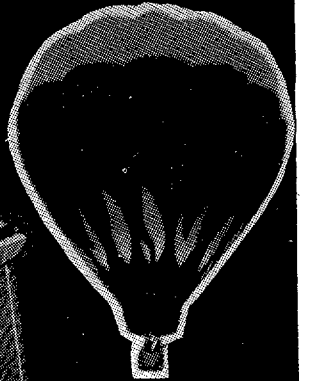

¿GRAN NOVELTAT?

¿PREU SORPRESA?

¿MÉS COSES?

¡PREGUNTI A PARTIR DEL DIA 14!

¡SE SORPRENDRÀ!

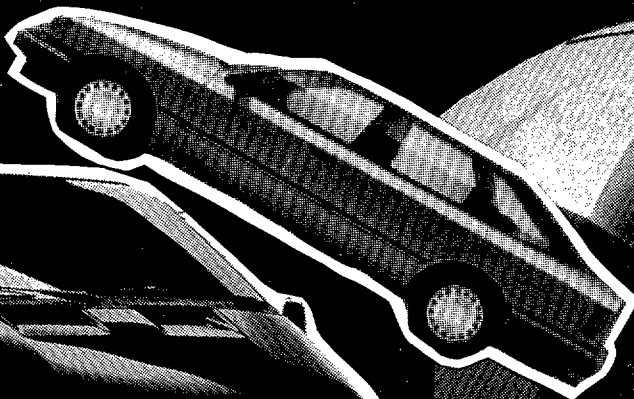

LAS MEJORES GARANTIAS
DEL MERCADO.

1

AÑO DE GARANTIA.

sin ningún tipo de limitación de kilometraje.

4

AÑOS DE SEGURIDAD
MECANICA.

Cuatro años de cobertura opcional en piezas y sistemas mecánicos más importantes de su Ford.

6

AÑOS DE GARANTIA
ANTICORROSION.

Una garantía exclusiva contra la corrosión por concesión de la carrocería para todos los coches Ford.

G

ARANTIA
DE POR VIDA.

Su Concesionario Ford le garantiza según contrato, que si usted ha pagado una reparación, jamás volverá a pagarla, ni en piezas ni en mano de obra.

 Ford
Diseño y Calidad