

LOS SITIOS

DE GIRONA

SABADO, 27 DE JUNIO DE 1981 — NUMERO 11.722 — PRECIO: 25 PESETAS



LA ILUSIONADA NOCHE DE LOS PREMIOS LITERARIOS

Son ya veinte las personas interrogadas en relación con la "operación desestabilizadora"

Las detenciones se elevan a quince

(PAGINA 2)

PLAN TRIENAL DE INVERSIONES PUBLICAS (1982-84)

Seis ministerios se
comprometen a gastar
solamente, el año
próximo, 825 mil millones

(PAGINA 7)

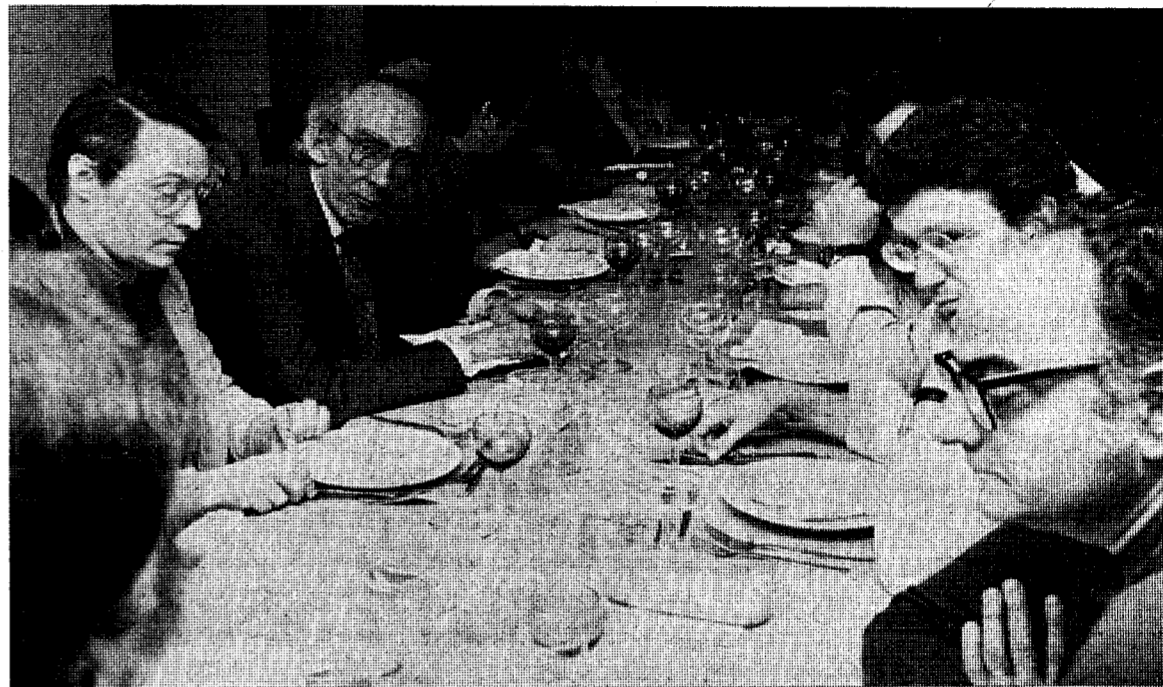

Lluís Racionero i Grau, de L'Escala, con su novela «Cercamon o el país que no va ésser», ganó anoche, el XIV Premio «Prudenci Bertrana», dotado con trescientas mil pesetas. Mientras que el poeta Joan Margarit, de la localidad barcelonesa de Sant Just Desverà, con su obra «Cants d'Hekatomim de Tifundis», ganaba las cien mil pesetas del «Miguel de Palob», en su cuarta edición; al tiempo que el de ensayo «Carles Rahola», con la misma dotación que el anterior era declarado desierto. En las fotografías de Pablito, la reunión de los jurados y un momento de la animada cena de concesión, que se celebró en la Casa de Cultura.

Tras un diálogo con Jordi Pujol Ramon Sala no dimite de su escaño en el Parlament de Catalunya



El rumor había circulado, pero, precisamente por este nivel lo dimos con la debida prudencia. Ramon Sala i Canadell, diputat al Parlament de Catalunya, había anunciado su propósito de dimitir, debido a sus crecientes obligaciones profesionales, al frente de la industria que regenta en Castellfollit de la Roca, especialmente tras el reciente fallecimiento de su tío, que ocupaba tareas directivas en la empresa, que ahora recaen sobre el señor Sala. (Pasa pág. siguiente).

Serán públicas la próxima semana Las Normas Subsidiarias de Urbanismo y Edificación, perjudican gravemente a los promotores de Girona

Malestar y preocupa- ción en el sector

La próxima semana, con casi completa seguridad, se harán públicas las Normas Subsidiarias de edificación para nuestra ciudad, que serán válidas en espera de la redacción de un Plan General, del que actualmente carece Girona.

Dichas Normas, que han sido conocidas por el Gremio de Promotores - Constructores Inmobiliarios, se consideran enormemente restrictivas, y con supuestas amenazas para el normal desarrollo urbanístico de la ciudad y la actividad laboral y económica de tan vital sector.

En vista de esta situación los promotores constructores están dispuestos a fijar sus posiciones de defensa de unos intereses que entienden seriamente perjudicados de prosperar, como así parece, las citadas Normas Subsidiarias, y para ello, ya hoy, manifestarán públicamente cuál será el programa a desarrollar en este sentido.

Mientras disminuyen los casos Operación del Ministerio de Interior contra aceites fraudulentos que provocan la "neumonía atípica"

(PAGINA 16)

El próximo jueves, visita oficial de Calvo Sotelo a París

Con dos
temas clave
en la agenda:
Ingreso
español en
el Mercado
Común
y extradición
de terroristas
vascos

París, 26. — (Efe). — El Gobierno francés está dispuesto a abordar a fondo estos los temas «bilaterales» en la visita oficial aquí el dos de julio del Presidente del Gobierno español, Leopoldo Calvo Sotelo, declaró hoy a Efe un portavoz del Primer Ministro galo. (Pasa a la pág. siguiente)

Hoy, homenaje de la comarca de La Selva a Josep Coderch



Hoy, el Gobernador Civil de Barcelona, Josep Coderch, será objeto de un cordial acto que se celebrará en Vidreres, Pese a que el acto no contará con la presencia del ex-presidente Adolfo Suárez, quien tenía un compromiso contraído de antemano con el Gobierno colombiano, no por ello el acto se ha mantenido, pues son muchas las personas que desean participar en el homenaje.

Josep Coderch es, sin duda, uno de los políticos gerundenses que pese a tener brillantes caminos profesionales y hasta políticos en puestos distantes de Catalunya, ha llegado, en plena juventud a la alta responsabilidad que supone el Gobierno Civil barcelonés, además de las responsabilidades a nivel político que también tiene al frente de los centristas gerundenses.

Por todo ello, al margen de las respetables opciones políticas de todos los partidos legalmente establecidos, el acto de hoy tiene este carácter popular y humano.

Max Cahner en Arbúcies



Con motivo de las populares fiestas de las «Enrànades», visitó Arbúcies el Conseller de Cultura de la Generalitat, señor Cahner i Garcia, quien actuó como presidente del Jurado calificador de las populares alfombras florales. (Foto Martí Plana).

PENSIONISTA



SAQUE UN BUEN PROVECHO A SU PENSION.

Domicilie el cobro de su pensión en cualquiera de nuestras oficinas.

Cobrará más rápido y más cerca de su casa, como y cuando usted quiera, y podrá beneficiarse, además, de nuestro servicio especial AHORRO TERCERA EDAD, que le rendirá intereses muy atractivos.

Para nosotros, la Tercera Edad es la primera.



BANCA CATALANA
BANCO INDUSTRIAL DE CATALUNYA

A.B.E. n.º 13.297 CONSEJO DE REGULACION

Ramon Sala Hasta agosto, Dalí no piensa regresar a Port-Lligat

Quiere regularizar su situación con la fiscalidad española

(Viene de primera pág.)

Ayer, nos pusimos en contacto con él, para que nos confirmase o negase el rumor, que incluso tuvo eco, como se verá precipitado, en el sentido de anunciar tal dimisión. Esta fue la explicación del diputado. —Ese mantenido una conversación con el President Pujol y me ha señalado, la conveniencia que permitiese con mis responsabilidades parlamentarias, especialmente teniendo en cuenta mi vinculación con la comarca de La Garrotxa, que, con mi dimisión, si se produjese, quedaría sin representación parlamentaria, por tanto, por el momento seguiré con las responsabilidades contraídas con los electores. —Las razones profesionales, ¿eran las únicas determinantes de esta posible decisión?

—Digamos que las razones materiales, en lo que se refiere al tiempo aunque también hay matices y opiniones respecto a diversos temas que, tras esta reunión con el señor Pujol, han quedado aclaradas. De momento, ahora lo que importa es terminar la tarea parlamentaria que hemos iniciado. Después, ante el próximo período de sesiones, ya veremos. —Entonces, ¿podemos negar la dimisión, en resumen? —Exactamente. No hay dimisión. Seguiré en mi escaño, pues para el mismo fui elegido. Pese a que mis responsabilidades profesionales, son cada vez mayores, y creo que es importante que los empresarios, en estos momentos sepamos cómo corresponder a estas obligaciones.

J. V. G.

Salvador Dalí regresará en los primeros días del próximo mes de agosto a España para instalarse en su casa de Port-Lligat. Dalí permanece desde el pasado otoño en el Hotel Maurice de París. Legalmente, Dalí continuará siendo residente en el Principado de Mónaco

y su venida a España será, por consiguiente, como simple turista. No obstante, el pintor piensa regularizar su situación con respecto a la fiscalidad española, a la que adeuda unos cinco millones de pesetas en concepto de impuestos impagados.

Ya son veinte, las personas interrogadas en relación con la "operación desestabilizadora"

Las detenciones se elevan a quince

Madrid 26. — (Efe). — Un total de veinte personas han sido interrogadas ya en relación con la denominada «Operación desestabilizadora» según ha sabido Efe de fuentes jurídicas.

Las preguntas formuladas por la Policía en distintos interrogatorios se centran sobre la actividad de los detenidos entre la uno y las dos de la madrugada del pasado viernes día 19.

La relación de personas llamadas a declarar es la siguiente:

— José Luis Cuadrado Garrido, militante de Fuerza Joven, que fue detenido tras la explosión de una bomba en la confluencia de las calles de Barceló y Fuencarral, el pasado sábado día 20.

— José Luis Corral Fernández, jefe local de Fuerza Joven de Madrid, detenido el día 20, después de haber pronunciado una conferencia en la sede de Fuerza Nueva, en la que trató de las medidas de seguridad a adoptar por los militantes del partido, según declaraciones de José Luis Cuadrado.

— Coronel de Infantería, Ricardo Garchitorena Zolza, detenido en la noche del 22 al 23. Se encuentra en prisión preventiva en el Grupo Regional de Intendencia número uno de Campamento.

— Coronel de Ingenieros, Antonio Sire y Canut, detenido en igual fecha y en prisión preventiva en el Regimiento de Artillería número 13 de Getafe.

— Comandante de Infantería, Ricardo Sáenz de Ynestrillas Martínez, en prisión preventiva en el Parque de Automovilismo de Villaverde, detenido en igual fecha.

— Comandante de Artillería, Jesús Campos Pérez, detenido el día 24 y en prisión preventiva en el Servicio Cartográfico del Ejército.

— Ricardo Sáenz de Ynestrillas, de 15 años, detenido el lunes y puesto en libertad ayer, jueves, tras ser interrogado en presencia de su madre. Por esta detención, el abogado Antonio Muñoz Perera presentó ayer sendas denuncias ante el Juzgado de guardia y ante el Tribunal Tutelar de Menores. Al parecer, fue preguntado también sobre un intento de sustracción de exámenes en el colegio del «Cid Campeador» don de estudia.

— Martín Sáenz de Ynestrillas, de 16 años, detenido el lunes, hijo, como el anterior, del comandante de Infantería, Ricardo Sáenz de Ynestrillas.

— Luis Sire y Canut, colegiado no ejercitante del Colegio de Abogados de Madrid, detenido el lunes.

— María Paz Pérez Nieto, que trabaja en una empresa privada, fue detenida el lunes.

— Concepción Villagrana Gam, buena, que actualmente no trabaja, también detenida el lunes.

— Angel Palmirino, escritor, prestó declaración en la noche del lunes, quedando en libertad.

— Justo Maestre Aznar, abogado, que se negó a ser detenido el martes y posteriormente prestó declaración ante la Policía, quedando en libertad. Nueve abogados defensores en el sumario 23-F presentaron denuncia ante el Juzgado de guardia.

— Juan García, detenido el día 24 y no se sabe si ha sido puesto en libertad o no.

— José Luis Hernández Torrealba, propietario del «Pub Danzarín», detenido ayer.

— Juan José Alienza Sánchez, al parecer miembro de la Confederación de Excombatientes, detenido ayer.

— Manuel Blanco Hozado, ex militante de Fuerza Nueva y detenido ayer.

— Conrado García Serrano, detenido ayer.

— Manuel Parra Sánchez, ex militante de Fuerza Nueva, que

prestó declaración ayer y quedó en libertad.

— José Antonio Pérez Cabeza que ayer prestó declaración durante diez minutos y quedó en libertad.

Los cuatro militantes detenidos están a disposición del juez especial coronel Balbino Teijeiro, nombrado por el Capitán General de la Primera Región M.I.H. tar.

Los paisanos fueron detenidos por un grupo policial al mando de Emilio Sánchez, Jefe Superior de Policía de Asturias. Las fuentes consultadas por Efe indican la posibilidad de que estos detenidos, a los que ha sido aplicada la Ley de Bandas Armadas, pasen a disposición de la Audiencia Nacional.

El próximo jueves, visita oficial de Calvo Sotelo a París

(Viene de primera pág.)

Al término de este viaje «habrá respuestas» a las preguntas que se formulan sobre la actitud de Francia respecto al terrorismo vasco y con relación a la entrada de España en el Mercado Común, las dos cuestiones de mayor convergencia, aseguró.

El Primer Ministro francés, Pierre Mauroy, acudirá a recibir al aeropuerto de Orly a Calvo Sotelo a las diez de la mañana del jueves, 2 de julio y mantendrá con él una entrevista de una hora, de doce a una, en su residencia del Hotel Matignon.

El Presidente François Mitterrand invita después al Presidente español, a un almuerzo en el palacio presidencial del Eliseo y celebrará nueva entrevista con él.

Serán los primeros contactos a alto nivel entre los dos países desde la victoria de los socialistas en Francia y si se deja aparte la rápida visita que giró a Madrid el jefe de la diplomacia francesa, Claude Cheysson, el 2 de este mes de junio.

DOCE EXTRADICIONES

España ha solicitado de Francia una docena de extradiciones

RELACIONES NORMALES

El Ministro de Relaciones Exteriores, Claude Cheysson, declaró recientemente a «Efe» que lo que desea Francia ahora es mantener unas relaciones «normales» con España, no ambiguas como anteriormente.

Para Cheysson, el tema de las extradiciones no está solventado por la visita de Calvo Sotelo, porque el Gobierno de Francia quiere dar solución a los quince casos de extradición que tiene, entre los que hay reos no españoles, en un plazo de «tres meses».

Quiere el nuevo «Quai d'Orsay», Ministerio de Exteriores galo, abarcar las relaciones franco-españolas en su conjunto, no sólo a través de los temas del día, «por difíciles que sean».

Francia prometió a España una declaración de Gobierno «por la que quedará satisfecha» y asegura, en repetidas manifestaciones, que demostrará que no anda con contemplaciones respecto a actividades de los vascos españoles en Francia.

El nuevo diputado del País Vasco Francés, el socialista Jean Pierre Destradre, prometió en su campaña conceder estatutos de refugiado político a los vascos españoles, en contra de lo que venía haciendo el Gobierno de Valéry Giscard d'Estaing.

Según cifras del Ministerio de Relaciones Exteriores, a las que tuvo acceso «Efe», hay aún más de trece mil refugiados políticos españoles con documentos legales en Francia, pero muchos de ellos los conservan desde la guerra y no son vascos.

En los altibajos de las delicadas relaciones bilaterales franco-españolas, «un expediente difícil» como dicen en el Quai d'Orsay, se instauró una cierta calma tras la visita de Claude Cheysson a Madrid, que apagó protestas por una declaración previa del Primer Ministro Pierre Mauroy contraria a las extradiciones políticas.

AVIS

Fem avinent als abonats d'HIDROELECTRICA DE CATALUNYA, S. A. que ens cal suspendre e subministrament de fluid elèctric, previ coneixement als Serveis d'Indústria de la Generalitat, el proper diumenge dia 28 dels corrents 1 hores que relacionem tot seguit:

De 8,30 a 12,30.
L-25 KV Sant Feliu de Parlerols. Des del suport 115 al 234. Afecta tot el poble de LES PLANES.
Girona, a 25 de juny de 1981.

BMW

el automóvil número UNO DE EUROPA!!!

.....ya tenemos a su disposición la última novedad en BMW.

!!! el 315 !!!

moderado en consumo y precio. !!! VENGA Y PRUEBELO !!!

UN BMW SE COMPRA... SE GARANTIZA... SE ATIENDE, EN:

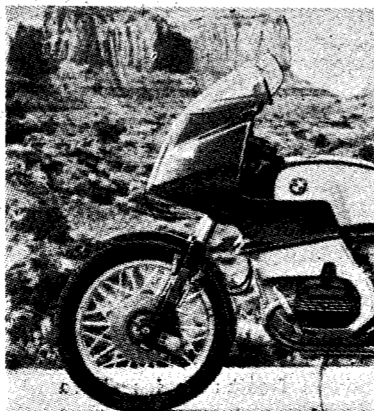

AUTO AMPURIA

Servicio Oficial BMW... con muchos años de experiencia!!!!

VENTAS:
Avda. Marignane, 22.
Tel. 50.85.61.
FIGUERES.

SERVICIO POST VENTAS, EN:
Puigmal, 14.
Tel. 25.01.99.
AMPURIABRAVA.



ANUNCIO FINANCIERO

JOYTI, S. A.

Mediante Escritura Pública autorizada el día veinticuatro de noviembre de mil novecientos setenta y siete, por el Notario de Castillo de Aro (Girona), don Manuel Rodríguez García, ha quedado Disuelta y Liquidada la Compañía Mercantil Anónima denominada «JOYTI, S.A.», con el siguiente Balance Final de Liquidación:

ACTIVO	
Caja	567.244,—
Gastos de Constitución	182.756,—
Fincas	250.000,—
TOTAL	1.000.000,—

PASIVO	
Capital	1.000.000,—
TOTAL	1.000.000,—

Sant Feliu de Guixols, a veinticinco de junio de mil novecientos ochenta y uno.

El Liquidador,
JUAN FAZ XIMINIS

PINOCHO

AL. mi nar

Hace unos días se han cumplido los cien años del nacimiento de Pinocho. Para algunos no. Pero para otros, a lo mejor es necesario explicar quien era Pinocho. Y hasta para nosotros mismos puede resultar un tanto difícil el explicarlo, porque la triste realidad de la vida nos ha hecho olvidar la ingenua alegría de la niñez.

Pinocho —recuerdo— era un simple muñeco de madera. Hecho con mimo por Gepetto. Un buen día, un buen hada —en los cuentos casi todos son buenos y casi nadie es malo— dio vida al muñeco... pero con una condición. Si mentía

la nariz de madera le iba creciendo y creciendo. Más mentiras, la nariz más larga... Con ese inicio de línea a gumental, Pinocho vivió cientos y cientos de aventuras, ha llenado cuentos y tebeos, ha sido protagonista en películas. Pinocho está ahí, como estuvo en la vida imaginativa, fresca e ingenua de muchos niños de mi generación.

Yo no sé —no se lo he preguntado, o no me he atrevido a preguntárselo— si mi hijo sabe quien es o quien era Pinocho. Me temo que no lo sabría. Mi hijo sabe quien es «Supermán» o «Spiderman» o los robots de las Galaxias. Mi hijo sabe de memoria las características de lo que es un Ferrari, o un Matra. Y diferencia una Honda de una Kawasaki con sólo mirarla. Pero no estoy seguro de que sepa quien era Pinocho.

Tal vez, en el fondo, no merezca la pena. Pinocho no tenía nada de particular. El muñeco andaba sin motores, sin pilas, no se podía manejar a distancia. En el muñeco no mandaba nadie, e, incluso, hacía el bien. Se sonrojaba cuando mentía, no sabíamos si por eso mismo o porque entendía que la nariz se le iba a agrandar.

Para nosotros, para los de mi generación, Pinocho era el no va más. Además, era un personaje extranjero, y eso, en aquellos tiempos, era ya una enorme ventaja.

Los cien años de Pinocho, son muchos años también, en cada uno de nosotros. Los suficientes como para volver a empezar, de nuevo, a creer en los cuentos. A creer en la originalidad de los hombres, porque la realidad es más triste y más sombría.

Tal vez ese sea el cambio. Tal vez no seamos nosotros los que hemos cambiado, sino el mundo. A costa de ser llamados carozas, seguimos creyendo en muchas cosas sencillas del tiempo atrás.

El muñeco, posiblemente sea una de ellas. Nada hay más triste ni más alegre, al tiempo, que recordar esos años que se fueron. Nada más sencillo que la propia sencillez de la ingenuidad.

Los cien años de Pinocho —al menos para nosotros— tienen el encanto del reencuentro, la seguridad de lo que fuimos y la constancia en las ilusiones.

Los cien años del muñeco, nos hacen sentirnos más niños, querer volver atrás, y empezar a creer en los cuentos. Porque en la realidad, nadie se pone colgado cuando miente...

BOUSO MARES

GIRONA ciutat

Anoche, en la tradicional velada literaria de Omnium Cultural Lluís Racionero, con "Cercamón o el país que no va ésser", ganador del XIV premi "Prudenci Bertrana" de novela El "Miquel de Palol", de poesía, para Joan Margarit, y el "Carles Rahola", de ensayo, desierto

Anoche, organizado por Omnium Cultural, se celebró una vez más, la velada literaria de entrega de los premios Prudenci Bertrana, Miquel de Palol y Carles Rahola.

El marco fue el de la Casa de Cultura, aunque afortunadamente se decidió instalar las mesas en la sala de exposiciones por que de haberse optado por el habitual escenario del patio, debido a que sobre las diez y media de la noche un fortísimo chaparrón cayó sobre Girona lo que hub'era enturbiado notablemente la "fiesta". Por suerte pues, se previno lo que podía ser un desgausado.

La velada literaria cada vez se está vinculando más a su verdadero significado cultural y lingüístico, el carácter reivindicativo político de antaño va desapareciendo, surgiendo obarg apareciendo. Sigue siendo sin embargo, una fiesta y cada vez más fiel con sus objetivos, gracias a la perfecta labor de "Omnium Cultural".

Pero vayamos ya al capítulo de ganadores.

Para Lluís Racionero fue el Prudenci Bertrana y 300.000 pesetas con "Cercamón o el país que no va ésser". El Miquel de Palol de poesía y 100.000 pesetas para Joan Margarit con "Cants d'Hekatonim de Tfundis". El Carles Rahola de ensayo, fue declarado desierto.

VATICINIOS CUMPLIDOS

Por lo que se refiere a la cuestión protocolaria, destaquemos la presencia de la Directora General de Política Lingüística de la Generalitat, Aina Moll, del alcalde Joaquim Nadal, de presidente de la Diputación; Arcadi Calzada; del vicepresidente de esta Corporación, Joan Saqués, parlamentarios, tenientes de alcalde, concejales, etc...

En el aire dos rumores. Primero: Lluís Racionero era el favorito para el premio de novela «Prudenci Bertrana». Segundo: El «Carles Rahola» podría quedar desierto. Ambos se cumplieron.

Poco a poco se iban conociendo los resultados. Del «Miquel de

«Cercamón o el país que no va ésser», de Lluís Racionero i Grau.

Salvador Sunyer, secretario de un jurado que estaba compuesto por Jordi Castellanos —ausente por hallarse enfermo—, Narcís Comadira, Josep Nadal, Jordi Sarsanedes, Pere

las deliberaciones del Rahola por la sencilla razón de que fue declarado desierto, Narcís Jordi Aragó, secretario del jurado que estaba, además, compuesto por Lluís Maria de Puig, Josep Benet, Sebastià Serrano y Jaume Sobrequés, leyó el veredicto que declaraba el premio desierto ya



La velada fue por demás muy concurrida. (Foto Pablito).

Palol», se despejaron rápidamente las dudas. Eran 61 los participantes y era preciso «anar per felina». Poco a poco quedan eliminados «La Festa», de Gaspar Jaén; «Behind the Window», de Manolo Allué y «Galeria Circunstancial», de «Marc Elombra». Pasarán a la final «Cants d'Hekatonim de Tfundis», de Joan Margarit, de Sant Just Desvern y «Epístola al silenci i altres poemes del temps», de Jaume Creus, de Barcelona. E primer recibirá 4 votos, por 3 del segundo.

Para de Palol entregó el premio al ganador, Joan Margarit, que se hallaba en la sala, recibiendo el talón de 100.000 pesetas. Habló un momento, pero no dijo casi nada. Se trata de un gerundense que vive en Sant Just Desvern y que estaba muy contento de haber ganado y de estar aquí, porque «Per a mi Girona és més important que Guadalupe».

Digamos, que el jurado del Palol estaba compuesto por Feliu Formosa, Jaume Pont, Rosa Regés, Pere Rovira, Xavier Rubert de Ventós, Salvador Olliva y Miquel de Palol i Muntanyola.

EL «BERTRANA» PARA LLUIS RACIONERO

De hecho la presentación de la novela de Lluís Racionero ya fue motivo de comentario. Se trata de un hombre vinculado a nuestras tierras al residir en l'Escala pero que la mayor parte, por no decir la totalidad de su obra literaria, hasta ahora, la había escrito en castellano. Así, pues, el hecho de ganar el «Bertrana» significa para Lluís Racionero su integración definitiva a la literatura escrita originalmente en catalán. Lluís Racionero, en 1978, consiguió un premio en el Festival de Cannes en un trabajo que realizó con «Els Jogars». Se trata, pues, de un hombre con diferentes facetas en el mundo cultural.

En la primera votación cayeron en una fulminante selección 5 de las 12 novelas presentadas. En la segunda, desapareció de la lista «Camins oblidats», de Antoni Santos i Antolí; en la tercera, «Divuit homes i una postguerra», de Josep Maria Puig i Sentís; en la cuarta, «Tot l'amor d'aquest món», de Josep Soler; en la quinta, «Quilòmetres de tul per a un petit cadàver», de Antònia Vicens. Pasaban a la final «Alde, sonata per a ràdio», de Margarida Aritseta, de Valls y

Verdaguer, Josep Maria Castellet y Baltasar Porcel —estos dos emitieron su voto por escrito— leyó el acto, procediendo a comentar la obra ganadora Pere Verdaguer. Dijo que se trata de un fresco histórico en forma novelada, centrado en la época medieval catalana, con una interesante poesía, con una destacada reconstrucción de la ideología de la época y que contaba con el protagonismo de personajes ligados a la historia, aunque no es un libro histórico. Asimismo destacó que la finalista, era una obra muy destacable, una novela muy de nuestro tiempo, con unas características muy logradas.

EL CARLES RAHOLA, DESIERTO

No se leyeron votaciones de

que de las cuatro obras presentadas, algunas no tienen el necesario rigor y las otras no se ajustan a las bases. Asimismo el jurado señalaba que «lamentaba proceder a este veredicto en el año de la celebración de centenario del nacimiento de Carles Rahola». Posteriormente uno de los miembros del jurado, el senador Josep Benet, puso de manifiesto este hecho, aunque valorando la obra «El Parlar de Cadaqués», recomendando su publicación.

La cena fue servida estupendamente por el Restaurante Rosaleda, hubo la tradicional quiniela con obsequio de discos, suscripciones de «Presencia» y «Som», así como de un viaje a Italia que fue para Xavier S. y. Actuó en el fin de fiesta el conjunto «Noves Artells».

JORDI BOSCH

Suscribase a LOS SITIOS

Opel. Gigante en cada categoría de automóvil.

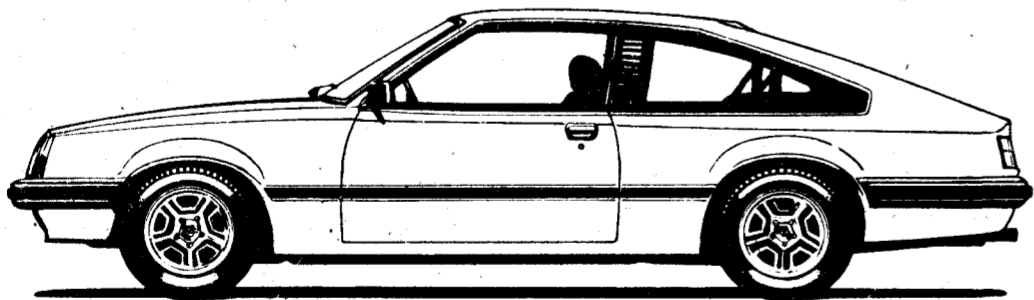

Opel Monza Coupé 3.0E

3 puertas. Motor de 2.968 c.c. Potencia: 180 CV DIN/5.800 r.p.m. Velocidad máxima: 215 Km/h. Consumo gasolina súper: 8,4 litros a 90 Km/h. 10,6 litros a 120 Km/h. 16,0 litros en ciudad (Normas C.E.E.). Longitud: 4,622 mm. Anchura: 1,734 mm. Altura: 1,380 mm. GENERAL MOTORS ESPAÑA, S. A. se reserva el derecho de modificar total o parcialmente, sin previo aviso, cualquiera de los datos y especificaciones técnicas que aparecen en esta publicación.

Venga hoy a ver y probar su Opel.



Angel Blanch, S.A.

Carretera Nacional II, Km. 718,500 • Tel. 476028 (4 líneas)
FORNELLS DE LA SELVA (GERONA)

la ciudad, hoy

SANTORAL

H O Y
San Cirilo.
MARANA
San Ireneo.

FARMACIAS DE TURNO

(De 9 de la mañana a 10 de la noche)

FARMACIA GAIRIN
Nort, 22.
FARMACIA BELLVEHI
Marqués Caldes de Montbuy, 53 (Palau).

TURNO DE URGENCIAS
(De 10 de la noche a 9 de la mañana)

FARMACIA GAIRIN
Nort, 22.

TORNOS DE REFUERZO
(De 4 a 8 de la tarde)

FARMACIA SAVALL
Figueola, 56.
FARMACIA PUIG
Carme, 17.

TORNOS EN SALT
FARMACIA PIFERRER
Major de Salt, 269. (Teléfono 201249).

TELEFONOS PARA CASOS URGENTES

POLICIA: 091 ó 205050
POLICIA MUNICIPAL 20 86 50
GUARDIA CIVIL 20 13 81
GUARDIA C. TRAF. 20 13 81
POLICIA NACIONAL 20 16 37
BOMBEROS 20 00 80
AMBUL. JESUS 21 92 80
AMBUL. GIRONA 21 50 50
CRUZ ROJA 20 04 15
TELEGRAFOS 20 20 00

C O S URGENCIAS GUARDIA CIVIL TELEFONO 20 11 00



CUPON PRO CIEGOS

060

BANC OCCIDENTAL

Joan Maragall, 36 - Tel. 208.208 GIRONA

IMPORTANTE EMPRESA DE ARTES GRAFICAS en plena expansión

PRECISA DELEGADO DE VENTAS

- Persona absolutamente responsable.
- Ofertamos situación inmejorable al más alto nivel.
- Imprescindible corocza las peculiaridades de nuestra actividad.
- Garantizamos reserva absoluta.
- Se atenderán todas las solicitudes, por escrito enviando «curriculum vitae».

Interesados, dirigirse a: ART - IMPRES, S.A. - Ctra. Montbrío, 23, RIUDOMS (Tarragona). Ref. INEM núm. 21.536.

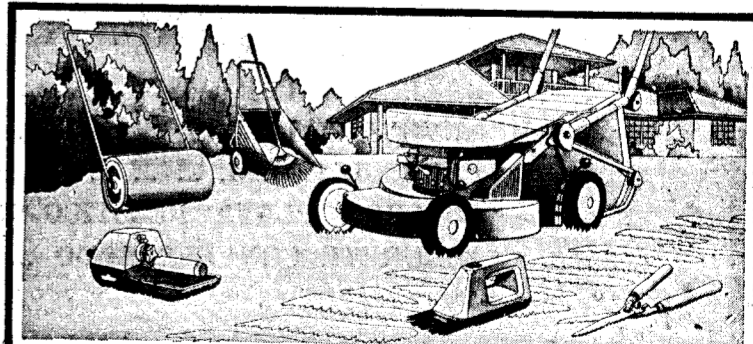

OUTILS WOLF PARA HACER DE LA NATURALEZA UN JARDIN

Transformar la Naturaleza en jardín es un arte y uno de los más sanos pasatiempos. Por eso, para usted que disfruta "jardineando", es importante la elección de los mejores útiles. Outils Wolf ha creado los más precisos y perfeccionados útiles de jardinería, para ayudarle a hacer de la Naturaleza un jardín.

FERRETERIA PUIG

Rambla, 22 - Tel. 20 47 72
C/. Barcelona, 43 - Tel. *20 32 54 (7 líneas)
GIRONA

LOS SITIOS

TELEFONO REDACCION 20 20 42

ADMINISTRACION 20 18 02

ANUNCIO OFICIAL

Ajuntament de Girona

El 30 de junio es el último día de pago sin recargo de las Exacciones Comerciales e Industriales que comprenden:

Radicación, Basuras Industriales, Vados, Toldos, Le- treros, Escaparatos, Venta Automática, Vigilancia Esta- blecimientos y Taxis.

Oficina de cobro: Calle Albareda, 3-5. AYUNTAMIENTO DE GIRONA AREA DE HACIENDA

EN AVDA. JAIME I

Estudios y pisos de 4 dormitorios. Acabados gran lujo. Completamente aislados con cristal de 10 m/m, en toda la vivienda. Entrega inmediata.

Infórmese ampliamente en:



Avda. Jaime I, 3 Tels. 20 60 82 - 21 23 54 GIRONA

Una ganga para el hogar

Venta por Correo. Contra reembolso

Cortinajes baño CORTIPUNT

A 450 PTAS. (Menos de la mitad de su precio)

Cortina 150 cms. ancho X 180 cms. alto. Colores: Rojo, verde, marrón, naranja y rosa.

Cortina 220 cms. ancho X 180 cms. alto. Colores: Rojo, verde naranja y amarillo.

PEDIDOS A: J. C. R. - Avda. Girona, 33 - OLOT (De no ser de su agrado el género recibido, devuélvalo dentro de los 8 días siguientes a su recepción. Le reintegraremos su dinero).



Inauguración de los nuevos locales de la Sociedad Filatélica Gerundense



El nuevo local de la Sociedad Filatélica Gerundense fue inaugurado y bendecido en la tarde de ayer. Los actos se iniciaron con la celebración de la Santa Misa en honor del Arcángel San Gabriel, patron de los filatélicos. Se hallaban presentes don Vi-

cente Fernández y don Luis del Corral; el doctor Batlle; el ex- presidente de la Sociedad, señor Alberch Comas y el presidente de la misma, señor Maroto Molleda. La Santa Misa fue conce- lebrada por los doctores Taber- ner y Marqués.

Por la noche, los asociados de la Agrupación Filatélica de Girona se reunieron en una cena de hermandad, al final de la cual actuó el ilusionista Xevi. (Foto PABLITO)

Tras la misa, y ya en los lo- caes de la Sociedad, el doctor Taberner pronunció unas breves palabras en las que señaló que la bendición del local es un acto de fe, un acto de creyentes que conforta y responsabiliza para que nuestra conducta esté siem- pre de acuerdo con la moral cris- tiana.

También el doctor Marqués pronunció un breve parlamento en el que explicó el significado y la historia del altar de San Ga- briel. Hizo un resumen histórico de la capilla.

Finalmente, el doctor Maroto Molleda, presidente de la Asocia- ción, en unas palabras ofreció el local a todos "para que sirva de lugar de hermandad al tiempo que para agrandar las posibilidades de conocimiento del coleccionismo".

girona de cap a cap

Cartas al DIRECTOR

La opinión de los ciudadanos sobre la crisis municipal y los sueldos de los ediles

Señor director: Con estupor e indignación pre- sencié el pleno municipal del pa- sado día 22, y mi curiosidad es- taba pendiente a ver si mis ca- maradas votaban afirmativamen- te los aumentos de los sueldos del alcalde y concejales, pues si increíblemente daban luz verde a unos aumentos injustificados que de forma descarada os habéis auto-aumentado, me avergoncé al pensar que hay tanta gente del paro, que en el mismo Ayun- tamiento no ha habido ningún au- mento de lo que va de año por medidas de austeridad y si lo hubiere jamás sería tan despropor- cional como habéis hecho vos- otros y todos los que lo habéis votado que del sueldo del alcalde lo habéis aumentado en un 38 por ciento. ¿De verdad, mis ex- camaradas, no os da vergüenza?, pues de vosotros no lo crea. Si he dicho ex-camaradas es porque jamás os votaré. Votaré a alguno de los dos partidos que se opu- sieron a tan bochornoso acto, ya que los comunistas, a vuestros pri- mos carnales los socialistas y convergentes habéis practicado la ley de Don Palomo, yo me lo guiso, yo me lo como.

Romper lanzas para mantener a la señora Bosch en Urbanismo es no conocer la opinión de los gerundenses. Creemos en la en- tidad de María Gracia Bosch (si no no habríamos votado Con- vergencia) pero no creemos que Urbanismo sea su sitio. Estrecha- mente vinculada a una familia de arquitectos es imposible que en este campo vea con miras más anchas que lo que se comenta en su familia, que a lo mejor es bueno, pero es sólo una parte de la ciudad de Girona.

Soluciones podían haberse en- contrado sin abandonar el go- bierno de la ciudad que es para lo que dimos nuestro voto. Para que gobernara, no para que des- cansasen. Otros no tuvieron la oportunidad de hacerlo, nosotros si y hemos abandonado. Han pre- ferido nuestros mandos una se- ñora a nuestra ciudad.

Mi decepción me hará buscar cauces nuevos para mi voto. Es el momento de demostrar quién sabe dar y anuar manos y dejar renchillas. Los que trabajen por Girona se llevarán mi voto.

JOSE DOU

S. S. E.

Becas para estudios turísticos

El Boletín Oficial del Estado nú- mero 147 correspondiente al día 20 del actual mes de junio, in- sarta una resolución de la Se- cretaría de Estado de Turismo por la que se convoca concurso de méritos para la adjudicación de becas a estudiantes de ense- ñanzas turísticas para el curso académico 1981-82.

Las becas que se convocan pueden ser obtenidas por los alumnos de la Escuela Oficial de Turismo, así como de Centros de Enseñanzas Turísticas legal- mente reconocidos y por los alumnos de las Escuelas de Hos- telería en cualquiera de sus gra- dos.

El plazo de presentación de instancias termina el día 15 de agosto del corriente año.

Las personas interesadas pue- den dirigirse a la Delegación Provincial de la Secretaría de Estado de Turismo (calle Juan Maragall, 35, teléfono 201724), donde les será facilitada cual- quier información complementa- ria que soliciten.

Muy señor mto:

Soy viejo y de derechas. He visto muchas cosas en mi vida y creo que ahora veo una maniob- ra electoral en la fuga Conver- gente del Ayuntamiento. Creo que habrá en el Consistorio un giro a la izquierda y a la hora de lamentarnos no culpenos a los socialistas, seamos honrados y demos la culpa a C. i. U. Nadie les ha echado, ellos se han mar- chado, sólo habían separado de sus funciones a un miembro de su partido. ¿No será que ven ya la segunda parte del mandato como algo que acerca las elec- ciones y quieren poder decir en su propaganda electoral, si esto ha tenido fallos es porque nos- otros no estuvimos allí? Esto creo que no es jugar del todo limpio y creo que sería el mo- mento de que los centristas, si se lo ofrecen demostraran que anteponen su cariño por Girona a sus renchillas y entraran a for- mar parte del Ayuntamiento. Quizás recogerían votos del elec- torado convergente desilusionado por el abandono del poder de su partido renunciando a gobernar la ciudad cuando estaban dentro, cosa que otros no pudieron hacer.

ANSELMO DURAN

Muy señor mto:

Escribo profundamente deslu- sionado de mi partido. Soy de los que llaman la base y no tengo otro medio de demostrár mi des- contento a las alturas.

Hermandad de Retirados, Viudas y Huérfanos de las Fuerzas Armadas

El corosel presidente de esta Delegación, invita a las señoras y señores asociados para que asistan a la Asamblea Ordinaria que tendrá lugar el próximo jue- ves día 2 de julio, a las seis de la tarde, en el salón de actos de la "Residencia de Oficiales" de esta plaza, carretera de Bar- celona, núm. 65, al objeto de in- formarles de los importantes asuntos tratados y acuerdos que se tomaron en la Asamblea que se celebró recientemente en Ma- drid.

SANT FELIU DE GUIXOLS PISOS DE CATEGORIA TOTALMENTE EXTERIORES

acabados de calidad, precio asequible. Comedor-salón, 3 dormitorios, baño-aseo, cocina. SOLICITE INFORMACION - SIN COMPROMISO Estudio las condiciones de pago financiación 12 años. Ctra. de Girona, esquina Lérida. (T. 320.251 y 81.79.44' Oficina Ctra. de Girona. 236-238, festivos mañana, también

PREGUEU DÉU EN CARITAT PER L'ÀNIMA DE

JOSEP BORDAS i GERONÈS

qui morí a Barcelona, el dia 26 de juny del 1981, a l'edat de 62 anys, havent rebut els Sants Sagraments i la B. A.

A. C. S.

El seu germà, Joan; germanès polítiques, Sara Sagué i Carme Angelats; nebots, cosins i família tota, participen a llurs amistats tan sensible pèrdua. La Missa Exequial en sufragi de la seva ànima se celebrarà avui, dissabte, dia 27, a les 5 de la tarda, a l'Església Parroquial del Mercadal.

Girona, 27 de juny del 1981

BIENVENIDO VERANO - 81 ¡ATENCIÓN!

HA LLEGADO EL VERANO EN LAS NUEVAS PLANTAS DEL HIPER SANT PONÇ Y SUPER SALT, DE GIRONA

APROVECHE LOS INTERESANTES PRECIOS EN ARTICULOS DE CAMPING Y PLAYA, EX- PUESTOS A LA VENTA Y QUE HAN SIDO PENSADOS PARA VD., Y COMPRUEBE LAS SIGUIENTES:

OFERTAS

del 15 de junio al 4 de julio de 1981

Table with 2 columns: Item name and Price. Items include BARBARCOA PORTATIL, NEVERA 25 LITROS, PARASOL 130 CM., COLCHON PLAYA PLASTICO 170 CM., and TABURETE CON RESPALDO.

AL MISMO TIEMPO PODRA CONSEGUIR INTERESANTES PREMIOS SORPRESA MEDIAN- TE LA COMPRA DE ARTICULOS DE CAMPING Y PLAYA.

¡APROVECHE LA OCASION!

NO DEJE DE VISITAR EL HIPER SANT PONÇ Y SUPER SALT, EN SU NUEVA ORGANIZA- CION COMERCIAL.

Recuerde que el HIPER SANT PONÇ, permanece abiertos desde las 9 de la mañana hasta las 9 de la noche.

PREGUEU DÉU EN CARITAT PER L'ÀNIMA DE

LA GERMANA DOMINICA

Encarnació Escrivà i Soler

qui morí a Girona, el dia 26 de juny del 1981, a l'edat de 95 anys, havent rebut els SS. SS. i la B. A.

A. C. S.

La Comunitat Dominica de L'Anunciata i família, participen a llurs amistats tan sensible pèrdua. La Missa Exequial en sufragi de la seva àni- ma se celebrarà avui, dissabte, dia 27, a les 4 de la tarda, a l'Església Pa- rroquial de Pont Major.

Domicili mortuori: Col.legi Dominiques.

Girona, 27 de juny del 1981

espectáculos



En la Casa de la Cultura de "la Caixa"

Hoy, concierto de la coral "Ars Nova", en Girona

Hoy a las 6,30 de la tarde se celebrará en los locales de la Casa de Cultura de la Caixa de Pensiones un concierto de coral a cargo del Coro Ars Nova de Calella organizado conjuntamente por Filharmonia Gironina y la Asociación del Personal de la Caixa de Pensiones.

La Coral Ars Nova de Calella, es una entidad músico-vocal que se constituyó el año 1972 con el propósito de conrear la música vocal polifónica antigua, desde el siglo XII hasta el siglo XVIII, si bien la música del Renacimiento de las diversas escuelas europeas, sobre todo catalana y castellana es la que más atención ha tenido por parte del grupo y la que nutre principalmente su repertorio. Pretenden mostrar el amplio abanico de géneros musicales que hubo a lo largo de las diferentes épocas y estilos: madrigales, «mots», villancicos hispánicos, canción franco-flamenca, etc.

El cuidado especial que el Coro Ars Nova tiene en hacer llegar a un público heterogéneo y poco entendiado en este tipo de música, la ha empujado a hacer conciertos en escuelas y barriadas populares. Miembros del Secretariat d'Orfeons de Catalunya, han participado activamente en el programa de in-

tercambio y conocimiento de las diferentes corales con conciertos a lo largo de toda la comarca del Maresme, así como en otros lugares de Catalunya.

El concierto que el Coro Ars Nova nos presentará el próximo sábado consta de dos partes bien diferenciadas: en la primera nos ofrecerán un estudio de Polifonia catalana de los siglos XIII al XVII y en la segunda parte nos ofrecerán piezas de la «Chanson» Renacentista Franco-Flamenca.

Un concierto que, estamos bien seguros, complacerá a los amantes de la música y más concretamente de la música coral.

televisión y radio

HOY, SABADO

- 11,00 Sabadabada.
- 13,00 Concierto.
- 14,00 Informatiu.
- 15,15 Noticias.
- 15,30 Los Picapiedra.
- 16,00 Primera sesión.

«Angeles rebeldes».
La llegada de dos nuevas alumnas a la refinada Academia de San Francisco, dirigida por religiosas, pone a la madre superiora en serios apuros. No obstante, las muchachas se encuentran enormes dificultades en llevar a cabo sus travesuras

- 17,55 Aplauso.
- 19,35 Vacaciones en el mar.

«Un buen fiel servidor».
McDonald una vez deja instalada a la señora Castlewood en el barco, se dispone asimismo a disfrutar de sus vacaciones y también, precisa-

mente, en el mismo barco, ante la sorpresa de Estella, que observa que su chófer se ha convertido en un verdadero caballero.

- 20,30 Informe semanal.
- 21,15 Noticias.
- 21,35 Sábado cine.

«Horizontes de grandeza»
Con Gregory Peck, Jean Simmons, Charlton Heston. Jim McKay, propietario de una compañía naviera de Baltimore, viaja a Texas para contraer matrimonio con Patricia Terry, hija de un rico hacendado, cuyo rancho es el más importante de la comarca...

U H F

15,30 Les Cristianos.
«El mundo medieval». Cuando la media de vida se cifraba en los 30 años, era lógico que la obsesión por la muerte y el terror al más allá, fuera una constante en la vida de las gentes. Por este motivo, los ricos coleccionaban huesos de santos y los pobres practicaban el peregrinaje, penitencia que, en algunos casos, suponía un negocio y, en todos, se trataba de un largo y bonito paseo.

- 16,25 Archie y Sabrina.
- 16,50 Rafferty.
- «Hermanos e hijos».
- 17,45 Retransmisión deportiva. Natación.
- 19,30 Tome la palabra.
- 20,05 Encuentros con las letras.
- 21,20 Revista de cine. Programa de actualidad cinematográfica nacional e internacional.
- 22,25 La víspera de nuestro tiempo.

RADIO GIRONA E, A, J. 38

- 5,56 Sintonia i pensament.
- 6,00 Musical.
- 7,00 Matinal informatiu - musical.
- 8,30 El matí és nostre.
- 9,00 Informatiu.
- 9,05 El matí és nostre.
- 10,00 Informatiu.
- 10,05 E matí és nostre.
- 11,00 Informatiu i migdia Cadena SER.
- 11,30 Musical.
- 12,00 Informatiu.
- 12,05 Musical.
- 12,30 Nostra Dansa.
- 13,00 Informatiu.
- 13,05 Comentaris esportius.
- 13,10 Musical.
- 14,00 Cadena Catalana.
- 14,25 Musical.
- 14,30 Informatiu.
- 15,00 Dissabte esportiu.
- 16,00 «El gran musical del sábado».
- 17,00 Disc-Show.
- 18,00 Informatiu.
- 18,05 Especial Juan Pardo.
- 19,00 «Los 40 principales».
- 20,00 Informatiu.
- 20,15 Ballables.

CINES DE GIRONA

CATALUNYA 1: «La banda de los tocapelotas» (Tel. 202393).

CATALUNYA 2: «Alicia en el país de las maravillas» y «Mortadelo en la agencia» (teléfono 202393).

ALBENIZ: «La gran pelea» y «Amor al primer mordisco» (teléfono 200135).

ORIENT: «Y si tú no quieres» y «La montaña del dios canibal».

ULTONIA: «Vuelven los caraduras» y «Los caraduras» (teléfono 202277).

GRAN VIA: «La danza de la pantera borracha» y «El juramento del corsario negro» (teléfono 200295).

MODERN (refrigerat). Sala A: «Llama un extraño». Mayores 14 años.

MODERN (refrigerat). Sala B: «La verdadera historia de la monja de Monza». Calificada «S».

- 20,45 Comentaris esportius.
- 21,00 Música y charlas de Alemania.
- 21,30 Programa Rally Girona.
- 22,00 Informatiu.
- 22,10 Música de Hispanoamérica.
- 22,30 «Café de noche».
- 23,30 Hora 25.
- 1,00 Medianoche.
- 2,00 Durant tota la nit, Rally Girona.

RADIO GIRONA 2 - FRECUENCIA MODULADA

- 8,55 Obertura.
- 9,00 Cadena Catalana.
- 16,00 Tarda musical.
- 20,00 Cadena Catalana.
- 22,00 Grans orquestres.
- 1,00 A tot ritme.
- 2,00 Despedida.

RADIOCADENA ESPAÑOLA. EMISORA DE GIRONA (OM y FM)

- 8,00 Bon dia, Gironal
- 8,05 Feliz despertar.
- 9,05 Sardanes.
- 9,15 Mundo musical.
- 10,35 Antena.
- 10,40 Información local y provincial.
- 11,00 Variedades radiofónicas.
- 12,08 Nostra Dansa.
- 12,40 Momento infantil.
- 13,00 Discolandia.
- 13,35 Polideportivo.
- 14,00 Iberoamérica.
- 14,30 Radiocadena actualidad.
- 15,15 Ayer fueron éxito.
- 16,00 Tarde en ritmo y melodía.
- 17,00 Día a día.
- 19,08 Llicons de estalí.
- 19,22 Santo Rosario.
- 19,47 Paseo musical.
- 20,30 Radiocadena actualidad.
- 21,30 Discoteca.
- 22,00 La gran noche del espectáculo.
- 2,00 Cierre.

RADIO TER Especiales en F. M.

- 11,30 Mainada.
- 14,00 Diari parlat.
- 24,00 Nocturn a ràdio 4.

MAÑANA DOMINGO, DIA 28 JUNIO — NOCHE

GRAN VERBENA DE SANT PERE

Todos los clientes serán obsequiados a champán.

Regalos sorpresa para todas las señoritas.

PRECIOS POPULARES.

CINES

Cinemes Modern

SALA A (Refrigerat)
Un suspens que arriba als límits més inconcebibles.
LLAMA UN EXTRAÑO
Majors 14 anys
Passes: 4, 6, 8 i 10'15 nit

SALA B (Refrigerat)
Estrena de la pel·lícula de OBLONSKY.
LA VERDADERA HISTORIA DE LA MONJA DE MONZA
Clasificada «S»
Majors 18 anys
Passes: 4'15, 6'15, 8'15 i 10'15 nit.

Casino Castillo de Perelada

Perelada (Girona)

OFRECE TODOS LOS SABADOS A SUS VISITANTES BUFFET LIBRE 1000 pts.

Desde las 21h. hasta las 2 de la madrugada

Es imprescindible el D.N.I. para entrar en Casinos

maquina

ABIERTO VIGILIAS Y FESTIVOS

FELIX

HOY, EL GRAN SHOW DEL COMICO HUMORISTA

JOKER

SALA EDISON - FIGUERES

GRAN ACONTECIMIENTO ARTISTICO

DOMINGO, 28 de junio — Tarde, a las 6'30 — Noche, 10'30

Actuación de

LA TRINCA

Con la presentación de su nuevo espectáculo «NOU DE TRINCA»

de gran éxito en cartel en el Teatro Barcelona

No olvide esta fecha, 28 de junio, tarde y noche

LA TRINCA en SALA EDISON de FIGUERES

VENTA ANTICIPADA DE LOCALIDADES

Compañía de Estudios Teatrales de Gerona

PRESENTA

«HISTORIA DEL ZOO»

La genial obra de EDWARD ALBEE

NANGO GARRALDA Actor y Director Argentino

RAMON CASELLAS Miembro del Grup Màscars de Girona

en ISAAC EL CEC

26, 27, 28 junio 3, 4, 5, 10, 11, 12, 17, 18, 19 julio

10'30 NOCHE

Advertencia: Una vez iniciado el espectáculo, no se permitirá la entrada a la sala.

Con la colaboración de HABITAT RURAL, S. A. - Tel. 211066

INSTITUTO FEMENINO DE BELLEZA EDELWEIS

(ABIERTO DE 9'30 A 8 TARDE)

KOSMOS I

SOL ARTIFICIAL - NO RAYO ULTRAVIOLETA - GARANTIZADO BRONCEADO EN 10 DIAS - SESIONES DE 1 HORA DIARIA.

ESPECIALIZADO EN LOS NUEVOS METODOS DE CURAS ESTETICAS

MADY D'ANCEL - SUIZA - FRANCA. MASAJE FACIAL ESPECIAL, SHIATSU RELAJACION: TECNICA MADY D'ANCEL, OXIGENACION

METODO SUIZO WELINO NICLAS

- MASAJE CORPORAL
- INICIACION RESPIRATORIA
- ADELGAZAMIENTO
- RELAJACION OXIGENACION
- MANICURA - DEPILACION
- MAQUILLAJES DIA - NOCHE, FANTASIA TEATRO.

Plaza Independencia, núm. 10, entr. — Edificio Teatro Albéniz.

TEATRE MUNICIPAL - GIRONA

Dimarts, 30 de Juny a les 10 de la nit

MAGNIFIC CONCERT

«EL MESSIAS»

de Haendel

Director: Edmond Colomer

CORAL CANTIGA COR MONTSERRAT

de Barcelona de Terrassa

Solistes: M.^a Carme Bustamante, soprano — M. Martos, contralt — Manuel Cid, tenor — Eric Serra, baix.

Joan Casals, orgue — Jordi Reguant, clau.

Orquestra Camareta Instrumental de Catalunya

Organitza: Joventuts Musicals de Girona.

Patrocina: Ajuntament de Girona.

Col·labora: Generalitat de Catalunya i Diputació de Girona. Amb el suport de la Caixa d'Estalvis Provincial de Girona.

VENDA DE LOCALITATS: Dies 23, 25, 26 y 29, de 8 a 9 del vespre. Dia 30, a partir de las 8 del vespre.

HOY

SABADO NOCHE

PISCINA

GRAN NOCHE CODORNIU

EN LA DISCOTECA:
DEGUSTACION DE CHAMPAN CODORNIU Y PROYECCION DE PELICULAS DE RALLYES

EN LOS JARDINES DE LA PISCINA:
DURANTE TODA LA NOCHE, SERVICIO PERMANENTE DE BARBACOA Y BAR,
EN LA NOCHE DEL XV RALLYE-GIRONA

CODORNIU

Sr. COMERCIANT:

Ara és el moment d'assegurar el futur.



CENTRE COMERCIAL MONTJUÏC

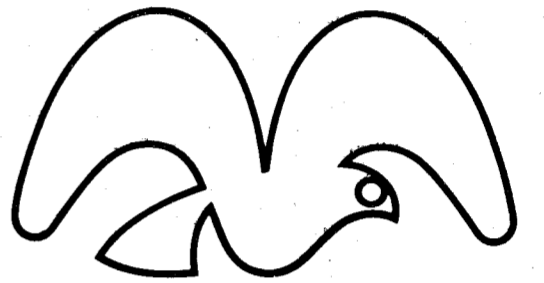

El primer Gran Magatzem gironí de comerciants independents

al mig d'una àrea de mercat que inclou a més de 160.000 consumidors, ofereix al comerciant de Girona i les seves comarques

un complex comercial de 8.000 metres quadrats de superfície de venda amb un Supermercat obert, sense problemes d'aparcament, llest i a punt d'establir-s'hi.

On cada comerciant serà propietari del seu establiment, l'agençarà al seu gust i l'administrarà a la seva manera.

Botigues en exclusiva de sector.

Alta Costura . Confeccions . Modes . Pell . Marroquineria
Gèneres de punt . Camiseria . Sabateria . Teixits . Merceria
Bisuteria . Mitges . Objectes de regal . Antiguitats . Drogueria
Pintures . Decoració . Cortinatges . Tapisseria . Quadres . Miralls
Vaixelles . Cristalleries . Plàstics . Electrodomèstics . Llums
Cuines . Material sanitari . Mobles . Flors . Animals domèstics
Ràdio . Televisió . Llibreria . Estanc . Loteria . Filatèlia . Juguines
Fotografia . Òptica . Cinema . Patisserie . Joieria . Relotgeria
Perruqueria . Bellesa . Sauna . Perfumeria . Tintoreria . Bugaderia . Farmàcia, etc.

**Facilitats de pagament
fins a 10 ANYS.
Interès, 11%.**
Demani informació

VINGUI A CONÈIXER EL
centre comercial
MONTJUÏC

L'ESPEREM A
PROGRUP · MONTJUÏC

Ronda Fort Roig, 16
Telèfon (972) 21.22.77

MONTJUÏC - GIRONA

Plan Trienal de Inversiones Pùblicas (1982-84)

Seis ministerios se comprometen a gastar solamente, el año próximo, 825 mil millones

Madrid, 26. — (Efe). — La Comisión Delegada del Gobierno para Asuntos Económicos estudió en su reunión de esta mañana, el Plan Trienal de Inversiones Pùblicas (1982-84), dando los últimos retoques, que deberán ser referendados por el Consejo de Ministros en su próxima reunión, según ha sabido "Efe".

La reunión estuvo presidida por su titular, Leopoldo Calvo Sotelo, y asistieron a la misma, además de los ministros del área económica, los titulares de algunos de los Departamentos con especial incidencia inversora.

Aunque el texto definitivo no será hecho público hasta la próxima semana, una vez que lo refrende el Gobierno en pleno, "Efe" ha podido confirmar, en fuentes solventes, que la inversión prevista para 1982 supera los 825.000 millones de pesetas y que el incremento de la inversión pública en 1983 y 1984 será superior a la inflación.

De cualquier forma, las cifras que se están barajando para los dos últimos años del Plan Trienal son todavía indicativas y serán revisadas anualmente, a la vista de la evolución de los meses anteriores.

En cuanto a las cifras concretas de inversión pública para 1982, "Efe" ha podido saber que los cinco primeros Ministerios en cifra de inversión son los siguientes:

- Obras Pùblicas y Urbanismo, 212.000 millones de pesetas.
- Industria, 7.000.
- Agricultura y Pesca, 87.000.
- Transportes, 87.000.
- Educación y Ciencia, 58.000.

En la lista de los cinco primeros Ministerios inversores se encuentra también Defensa, aunque dada su diferencia respecto a otros Departamentos, tiene un tratamiento diferenciado.

En este sentido fuentes solventes han señalado a "Efe" que aunque en el Plan de Inversiones se dé una cifra muy baja para las del Ministerio de Defensa, a esos números hay que añadir la dotación para el cumplimiento de la Ley de las Fuerzas Armadas, por lo que la inversión total del Ministerio superará los 115.000 millones de pesetas.

A este respecto, la filosofía que ha seguido el Gobierno a la hora de fijar el volumen de Inversiones pùblicas del Ministerio de Defensa para 1982 es la de compensar la inversión autorizada para 1981, que fue muy inferior a la solicitada por este Ministerio.

LA ADMINISTRACION PRESENTO AYER UN TEXTO COMO PUNTO DE PARTIDA EN LAS NEGOCIACIONES DEL SECTOR TEXTIL

Madrid, 26. — (Efe). — La Administración presentó ayer un texto como punto de partida en la negociación de la reconversión del sector textil, y que es susceptible de ser mejorado por los decretos que desarrollen el Estatuto y la Ley Bùsica de Empleo.

Según las centrales, el texto es una refundición de los presentados previamente por la

Administración y la patronal con algunos puntos de los presentados por las centrales aunque de menor importancia.

El calendario de negociación no fue fijado ayer, informan las centrales, por no haber acuerdo sobre el desarrollo de las negociaciones, estableciéndose únicamente el próximo lunes como fecha de reunión.

COMISION DELEGADA DEL GOBIERNO PARA ASUNTOS EXTERIORES

Madrid, 26. — (Efe). — A las siete y media de la tarde, ha finalizado la reunión que la Comisión Delegada del Gobierno para Asuntos Exteriores ha mantenido esta tarde en el palacio de La Moncloa, bajo la presidencia del Jefe del Gobierno.

A la reunión han asistido todos sus miembros, así como los secretarios de estado para Asuntos Exteriores y de las Comunidades Europeas, señores Robles Piquer y Bassols, respectivamente.

Aunque de manera oficial no han sido dadas a conocer ninguna de las cuestiones abordadas en el seno de la comisión, han sido temas predominantes el próximo viaje de Calvo Sotelo a París y la agenda de viajes del ministro de Asuntos Exteriores a países de las Comunidades Europeas.

Corçà

FINAL DE CURSO ESCOLAR 80-81

A lo largo de este fin de semana en la Escuela de Corçà se celebran los actos conmemorativos del final de curso 1980-81.

Dichos actos consisten en la tarde del sábado en la concentración en la escuela a las 5,30 y a las seis en un partido de fútbol entre padres y alumnos y una estridada de cuerda por parte de madres y alumnos. A las ocho habrá juegos de cucaña en la Plaça del Firal. Y para finalizar la jornada habrá a las nueve en la iglesia un recital de canciones catalanas a cargo del Coro Maragall.

Continuarán las celebraciones en la mañana del domingo con Misa a las 11,30 y a continuación Festival Infantil, en la plaza del Casal a cargo de los niños y niñas de la escuela.

AVISO

A tenor de lo dispuesto en el Artículo 10 del Estatuto Ordenador de Empresas y Actividades Turísticas, se participa que el Restaurante denominado BEACH PALACE, sito en Playa de Aro, Paseo del Mar, s/n, clasificado como de segunda categoría, anteriormente regentado por don Sortero Esquina García, en lo sucesivo lo será a nombre de FRANCISCO BARDERA COLOMEDA.

Menús y cartas de la 1 Semana

Gastronómica Catalana de Girona

RESTAURANTE L'ENTRECOT

- Carta catalana:
- Habas a la catalana
 - «Escalvada»
 - «Esqueixada» de bacalao
 - Empedrado
 - Butifarra con setas
 - Conejo al «all i oli»
 - «Galletes» de cerdo o la ampurdanesa
 - Bacalao con sanfaina
 - Pies de cerdo con caracoles
 - Espalda de cordero Costa Brava

RESTAURANTE SARATOGA

- Carta catalana
- Pastel de «escalvades»
 - Sepia con col.
 - Arroz negro.
 - «Rascas» a la catalana.

RESTAURANTE CAL ROS

Carta Catalana

- «Escalvades»
- Estofado.
- Zarzuela Costa Brava.
- «Mandonguilles» a la gironina».
- Sanfaina.

RESTAURANTE LA BODEGA

- Especialidades catalanas
- Sopa de rape y ensalada catalana
 - «Cabra» con caracoles
 - «Suquet» de pescado
 - Zarzuela Costa Brava
 - Sepia con guisantes
 - Ternera con setas
 - Caracoles «a la llauana»
 - Butifarra con secas
 - Espalda de cordero asada
 - Crema catalana y flan

RESTAURANTE GOURMET-JOKER

- Platos típicos para hoy:
- «Esqueixada» de bacalao
 - Empedrado a la catalana
 - Calamares rellenos
 - Habas a la catalana
 - Pato con peras
 - Entrecot a las finas hierbas
 - Macedonia de frutas i «Xuxus» de Girona

RESTAURANTE «EL TRAGUINYOL»

- Carta catalana:
- «Esqueixada - escalvada»
 - Ensalada catalana
 - Guisantes a la catalana
 - Caracoles a la «llauna»
 - Pie de cerdo con sanfaina
 - Conejo a la ampurdanesa
 - Pollo con cigalas
 - «Suquet» de pescadores
 - Lenguado San Jorge
 - Crema catalana, «grana de capellà» y pifa natural a la catalana

RESTAURANTE SELVA MAR

- Menú miércoles:
- Ensalada Selva Mar
 - «Escòrpora amb suquet»
 - Bogavante con almejas
 - Sopa de pescado
 - «Suquet» surtido
 - Rape al ajo
 - Especialidades de la casa

RESTAURANTE L'ARCADA

- Menú miércoles:
- «Escalvada»
 - Sopa de pescado
 - Pollo con langosta
 - Arroz a la cazuela
 - Sepia con guisantes
 - Espalda de cordero con c. ruelas y piñones

RESTAURANTE BRONSOM'S

- Menú viernes
- Ensalada catalana
 - «Esqueixada» de bacalao
 - Pollo con cigalas
 - «Tripa i morros» a la catalana
 - Conejo con caracoles
 - Butifarra con judías
 - Ternera con setas
 - Estofado de ternera a la catalana
 - Espalda de cordero asada
 - «Escalvada»
 - Zarzuela
 - Rape con almejas
 - Habas a la catalana

RESTAURANTE MARIETA

- Menú viernes
- Crema de verduras
 - Lentejas
 - Trucha del Pirineo
 - Helados

RESTAURANTE BOIRA

- BBacalao «a la llauana»
- Butifarra con judías
- «Platillo» de setas
- Conejo con sanfaina
- Sepia con guisantes
- Crema catalana

RESTAURANTE JIM'S

- Menú para hoy
- «Escudella» de pagès
 - «Esqueixada» de bacalao
 - «Suquet» de pescado
 - Conejo con sanfaina
 - Crema catalana o fresones con nata

RESTAURANTE SANT PONÇ

- Mar y montaña
- Tortilla a la catalana
- Pies de cerdo
- Fricandó de ternera
- Pollo con cigalas
- Sepas con ajo y perejil
- Brazo de gitano y fruta del tiempo

RESTAURANTE SANT AGUSTI

- Sopa de pescado
- Cigalas con conejo
- Arroz a la manera
- Bogavante con turbó a la crema de pescado

RESTAURANTE MARGARIT

- Menú para hoy:
- Garbanzos con salsa
 - Huevos fritos
 - «L'onsa» de cerdo
 - Pescado a la plancha
 - «Xuxus», fruta y helado

RESTAURANTE LA MARINA

- Menú para hoy
- Mejillones de roca
 - «Cabra» con caracoles
- Especialidades
- Alpargatas
 - Cangrejo de río
 - Angulas
 - Zarzuela
 - Ranas
 - Parrillada

RESTAURANTE LLORET

- Menú para hoy
- Entrantes o ensalada
 - Pie de cerdo con judías
 - «Suquet» de pescado
 - Costilla de cerdo con nabos
 - Pollo asado

RESTAURANTE ROSALEDA

- Menú a muerzo
- Ensalada patatas payesa
 - Calamares rellenos
 - Pierna de ternera asada
 - «Patis»
- (La cena se sirve en exclusiva a la Noche Doble Set).

RESTAURANTE CIPRESAIA

- Butifava de «escòrpora»
- Palomas al «estargó»
- Nueces con nata y choco'late

RESTAURANTE LA LLARGA

- Platos catalanes de hoy
- Sopa de ajo
 - Arroz con judías y bacalao
 - Conejo con caracoles
 - Ternera con guisantes
 - Zarzuela Costa Brava

BODEGAS COLABORADORAS

Las bodegas que colaboran al mejor éxito de esta semana son:

- Perelada (Cavas del Ampurdán, Miguel Torres (Villafranca del Penedès), Oliveda (Campmany), Baqués - Rexach (Sant Sadurni de Noya) y Freixenet (Sant Sadurni de Noya).

AVISO

En cumplimiento de lo dispuesto en el artículo 10 del Estatuto Ordenador de Empresas y Actividades Turísticas, se comunica el cambio de titular y de denominación del Hostal Viento y Ve'a, sito en Lloret de Mar, regentado anteriormente por don Miguel Ballester Garcia, siendo su actual titular don Vicente Mares Cortés y su nueva denominación de HOSTAL SE-MAFORO.

CREUER de VACANCES

Del 9 de Juny al 4 de Juliol - 1981

CAIXA D'ESTALVIS PROVINCIAL DE GIRONA

ESTIMAR ABELLAS

Rolls Royce, Alfa Romeo, Rover, BMW, Porsche, Jaguar, Ferrari...

SHELL SUPER PLUS. Con buenas marcas.

Las buenas marcas siempre se buscan entre sí. Por eso los principales fabricantes de automóviles homologan, aceptan o aprueban para sus motores el aceite lubricante Shell Super Plus 15 W/50.

El primer aceite que supera las pruebas SF. Un aceite que le dará más... costándole lo mismo. Unase a las buenas marcas. Unase a Shell.



SHELL. LIDER MUNDIAL EN LUBRICANTES.

la sardana

Demà, aplecs a Ripoll i Torroella de Montgrí

Curset a Santa Coloma de Farners

També per aquest cap de setmana coincideixen, dins les nostres comarques, dos aplecs en un mateix dia, però la distància geogràfica de les dues poblacions fa que es puguin celebrar sense perjudicar-se l'un a l'altre; així les poblacions de Ripoll i Torroella de Montgrí, muntanya i mar, demà setran escenari d'aquesta gran manifestació sardanista que són els aplecs.

El 28è. Aplec de la Sardana de Ripoll tindrà lloc, com hem dit, demà diumenge al Passeig Ragull, on les cobles «Selvatana», «Miramar» i «Girona», interpretaran una munió de sardanes en les ballades del matí i la tarda. A la nit, als claustres del Monestir, la còpia «Selvatana» oferirà un concert de sardanes, tot completant la diada sardanista a Ripoll.

També demà, Torroella de Montgrí es disposa a celebrar el 15è. Aplec de la Sardana, a l'Arbreda, amb la participació musical de les cobles «Caravana», «Foment de la Sardana» i «Montgrins» que interpretaran, en sessions de matí, tarda i nit, l'extens programa de sardanes.

CURSET A SANTA COLOMA DE FARNERS

El proper dimecres, 1 de juliol, començarà a Santa Coloma de Farners, un curs d'ensenyament de ballar, comptar i repartir sardanes, organitzat per l'Agrupació Sardanista Farnera, que tindrà lloc al Pati de les Escoles Nacionals, fins el 31 d'agost amb el següent horari: per ensenyar a ballar, els dilluns, dimecres i divendres de sis a 8 de la tarda, i per comptar i repartir, els dimarts i dijous de 10 a 11 del vespre; les inscripcions al curset poden fer-se al mateix lloc.

BALLADES DE SARDANES
Avui, dissabte, a les 5 de la tarda:

—Palamós, Passeig del Mar, còpia «La Principal de Cassà».
A les 6 de la tarda:
—Olot, Barri de l'Eixample, còpia «La Principal d'Olot».

—La Bisbal, Plaça Llibertat, còpia «Màxim's».
—Sant Pere Pescador, còpia «La Selvatana».
A les 7 de la tarda:
—Palau Sacosta, còpia «Foment de la Sardana».
A les 9 de la nit:
—Sant Joan de les Abadeses, Festa Carrer Pere Rovira, còpia «Canigó».

A les 10 de la nit:
—Santa Coloma de Farners, Camp Municipal d'Esports, còpia «La Principal d'Olot» i Esbart Sant Marçal.

—Roses, Passeig, còpia «Camprodón».

—Alp, còpia «La Principal del Vallès».

A les 10'30 de la nit:
—Lloret de Mar, Plaça de la vila, còpia «Ciutat de Girona».

Demà, diumenge, a les 12 del migdia:
—Palau Sacosta, còpia «Màxim's».

A les 12 del migdia i a les 5 de la tarda:
—Alp, còpia «Amoga».

—Sant Pere Pescador, còpia «La Principal de Cassà».

A les 12 del migdia i a les 6 de la tarda:
—Les Preses, Barri Bosc de la Tosca, còpia «La Principal d'Olot».

A les 12 del migdia i a les 7 de la tarda:
—Olot, Barri Benavent, còpia «La Principal de la Garrotxa».

A les 4, 5 i 7 de la tarda, respectivament:
—Les Preses, Plaça de la vila, còpia «La Principal de la Garrotxa».

—Planoles, Plaça Església, còpia «Canigó».

—Sant Julià de Ramis, còpia «Màxim's».

Dilluns, dia 29 de juny, a les 12 del migdia:
—Blanes (Festa dels Pescadors), còpia «Inf. Col·legi Santa Maria de Blanes».



A les 12 del migdia i a les 5 de la tarda:
—Alp, còpia «Amoga».

A les 12 del migdia, a les 5 de la tarda i a les 10 de la nit:
—Bagur (Festa Major), còpia «Girona».

A les 12 del migdia, a les 6 de la tarda i a les 10 de la nit:
—Roses, Passeig, còpia «Camprodón».

Dimecres, 1 de juliol, a les 12 del migdia i a les 5 de la tarda:
—Tossa, còpia «La Principal de La Bisbal».

A les 10 de la nit:
—L'Escala, La Platja, còpia «La Principal d'Olot».

—Figueres, carrer Perelada, còpia «La Principal de Cassà».

A les 10'15 de la nit:
—Sant Feliu de Guíxols, Passeig, còpia «La Principal de Llagostera».

Divendres, dia 3, a les 10 de la nit:
—Anglès, Plaça de la vila, còpia «La Principal d'Olot».

—Santa Cristina d'Aro, Pl. Mn. Baldri Reixac, còpia «La Principal de Llagostera».

—Port de la Selva, Passeig, còpia «La Principal de Cassà».

Resuélvalo por TELEFONO

TINTORERIAS
TINTORERIA - LAVANDERIA NURIA. Al servei de tota la vostra roba. Tallers, Pedret 21. GIRONA.
TEL. 20 12 26

DETECTIVES
DETECTIVES INTERPAG. Detectives, vigilancias, informes solvencia, localización de personas. Juan Maragall, 35-6. 2.ª. GIRONA.
TEL. 20 86 30

TOLDOS
TOLDOS MALLOL. Fabricación propia. Solucionamos su problema. Presupuestos sin compromiso. Paseo Canalejas, 4. GIRONA.
TELS. 20 05 78 - 20 89 20

RESTAURANTES
RESTAURANT-BAR LA RESCLOSA. Especialidad amb peix i cuina catalana (peix al forn, dorada-llobarro, filet al pebre verd, civet de senglar). Estació, 6. LLOFRIU - PALAFRUGELL.
TEL. 30 29 68

RESTAURANT LISAMAR. — Especialitats: Paella, Suquet, Parrillada. — Carrer del Port, s/n. — ESTARTIT - TORROELLA DE MONTGRÍ
TEL. 75 90 50

ALTA FIDELIDAD
Acustical
Alta fidelitat
Sonorització
c/Joan Maragall, 35 GIRONA
Tel. 20 68 58

RESTAURANT MARISQUERIA
Can Darnès
Tel. 21 40 57
SANT JULIA DE RAMIS

No se lamente ¡Mátelas! con
RATICIDA IBYS 152-S Y RATONICIDA IBYS
ARMAS INFALIBLES CONTRA RATAS Y RATONES
Solicite información a:
D. Salvador Carreras Latorre - Tfños. 218 41 00 y 218 41 04
GERONA (Desde Barcelona)

ACADEMIA "PALAS"
(CURSOS DE VERANO)
● OPOSICIONES (Bancos, Cajas) GRADUADO
● CONTABILIDAD DE SOCIEDADES (Plan General)
● SECRETARIADO MECANOGRAFIA - TAQUIGRAFIA
● BUP - COU - EMPRESARIALES (Repasos)
— Profesores Licenciados. Grupos reducidos.
— 14 años de experiencia. Numerosos alumnos colocados.
Inscripciones: Rda. Fernando Puig, 13, pral. Telf.: 20.80.72.

—Escala, La Platja, còpia «La Principal d'Olot».
—Figueres, carrer Perelada, còpia «La Principal de Cassà».
A les 10'15 de la nit:
—Sant Feliu de Guíxols, Passeig, còpia «La Principal de Llagostera».
Divendres, dia 3, a les 10 de la nit:
—Anglès, Plaça de la vila, còpia «La Principal d'Olot».

CONCERTS DE SARDANES
Avui, dissabte, a les 11 de la nit:
—La Bisbal, Pista de les Piscines, còpia «Maravellas».
Demà, diumenge, a les 10 de la nit:
—Ripoll, Claustres Monestir, còpia «La Selvatana».
Divendres, 3 de juliol, a les 10 de la nit:
—Sant Feliu de Guíxols, còpia «La Principal de La Bisbal».

BALLETS
Divendres vinent, 3 de juliol, a les 10 de la nit:
—Blanes, Plaça Església, còpia «Col·legi Santa Maria» i Esbart Joaquim Ruyra.

Martí BLAY

TENGA VISTA.

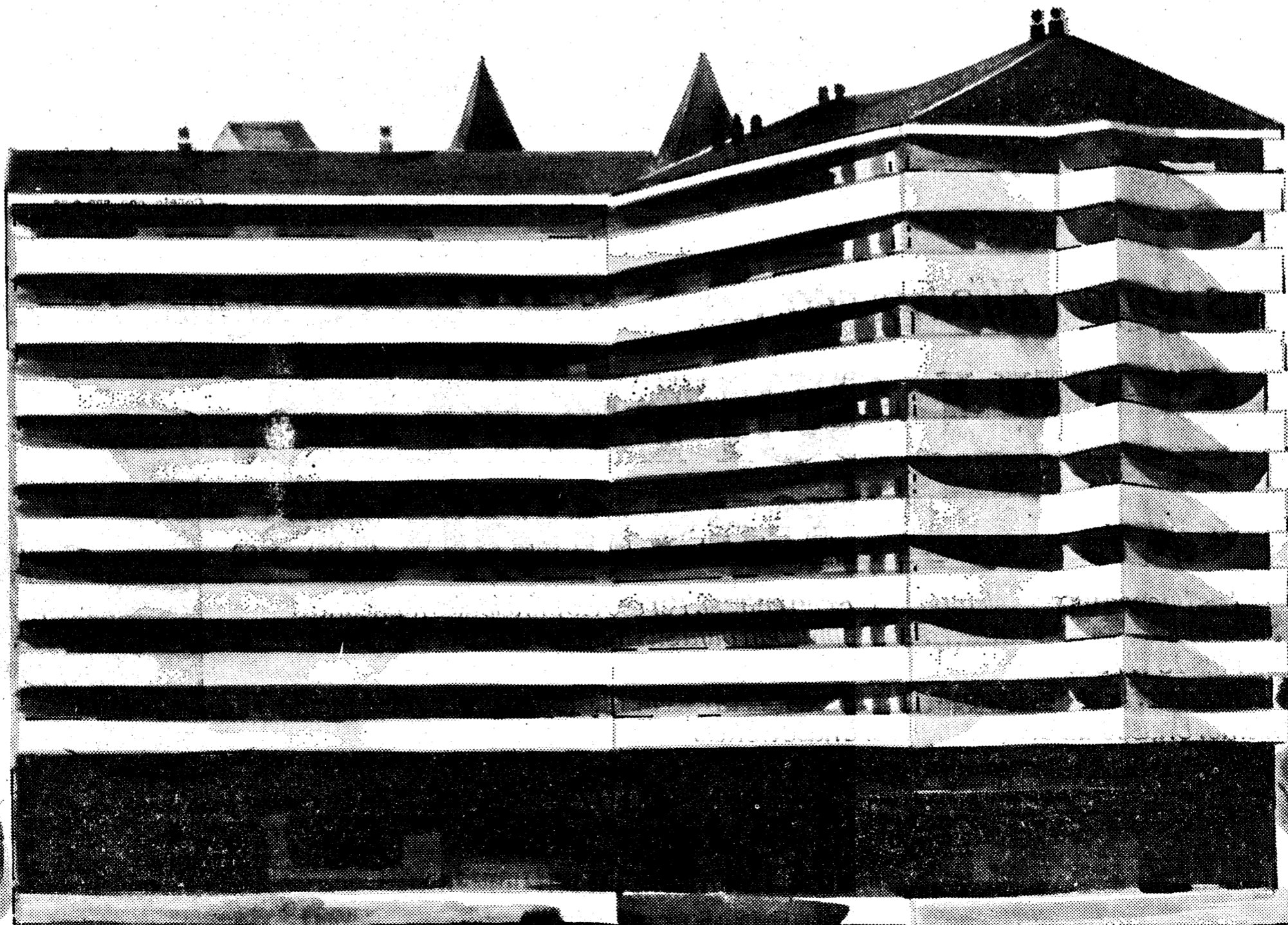

Girona — Comarques —

ARBUCIES

Han concluido con éxito las "Enramades"

Con un éxito sin precedentes se han celebrado en Arbúcies las típicas fiestas de las "Enramades" que dieron inicio al día del Corpus con el magnífico concurso de alfombras florales. Más de kilómetro y medio de vías urbanas vieron engalanadas con auténticas obras de arte, gracias al buen hacer del vecindario. La banda cómico-musical "Els Ser-

rafins" ha dado la nota alegre y peculiar de unas festividades muy frecuentadas por gentes de toda la comarca, destacando la invasión de forasteros de que fue objeto la villa el día de apertura, precedentes de los puntos más alejados de la geografía catalana e incluso del extranjero, a fin de presenciar las calles alfombradas de la "Villa Jardín del

Montseny". Gigantes, cabezudos, sardinada popular, exposición de flores naturales en el incomparable recinto de "La Gabella", concursos de "balduts", "rodolins", "ninots", habaneras, verbena de Sant Joan, chocolatada y actos diversos han contado con la participación unánime del vecindario el cual un año más ha contribuido a que las "Enramades" alcancen una inusitada animación. Cabe destacar la visita efectuada el día del Corpus del conseller de Cultura de la Generalitat, honorable Max Cahner, para presidir el jurado calificador del concurso de alfombras y reunirse luego con los alcaldes de la mancomunidad Montseny - Guillerics. Muy frecuentado también el IV Mercat d'Azaules i Plantes, celebrado en la Plaza Mayor, haciendo honor al fiel epíteto atribuido a la localidad. Las calles se han visto durante siete días tradicionalmente engalanadas y la cabalgata que recorrió las calles alfombradas fue muy aplaudida por una ingente multitud estacionada a lo largo de todo el itinerario. Tres prestigiosas empresas de construcción de autocares y vehículos de reparto aportaron su colaboración mediante la



De izquierda a derecha, las alfombras ganadoras de los tres primeros premios, respectivamente. Auténticas obras de arte, bis a bis con las restantes participantes. (Fotos: Martí Plana).

VILAJUIGA

Hoy, gran fiesta escolar... y municipal

Son unos 240 los alumnos que estudian en Vilajuiga. Toda la EGB. Proviene de los siguientes pueblos —aparte, naturalmente, del receptor—: Sant Climent, Espolla, Rabós, Garriguella, Vilamanisole, Pedret-Marsà y Pau. Y hoy, sábado, tendrá lugar una lúcida y lucida —intuimos— «Festa de Fi de Curs». La organización corre a cargo de la Asociación de Pares d'Alumnes, con la colaboración del Ayuntamiento. Sin embargo, no crean que es una «fiesta» corriente: no. Porque no se limita, el alumado, a celebrar la llegada vacacional. Lo que se inauguran son dos cosas, importantes ambas para el devenir municipal: el grupo de majorettes y la banda de tambores —que harán el correspondiente pasacalle— y un polideportivo, situado al lado mismo de los colegios —cuyo carácter excede al meramente escolar—. En él hay las correspondientes pistas de basquet y balonmano. En fin: una jornada importante para el mundo infantil y juvenil, con juegos y, ya en el declive del día, una verbena popular.

—Este polideportivo lo ha hecho el Ayuntamiento —nos dice el alcalde, don Josep Rovira—. La delegación de Deportes contribuye con 250.000 pesetas. Hemos pedido una ayuda a la Diputación, pero ésta no podrá concederse este año. Tendrá que incluirse, en todo caso, dentro del capítulo de subvenciones de 1982. En total, el polideportivo cuesta 1.300.000 pesetas, aproximadamente.

Nuestro interlocutor nos informa de que las calles de La Ribera y de la Font serán asfaltadas, con un presupuesto de 1.500.000 pesetas. Una cantidad elevada porque son 2.450 metros cuadrados los susceptibles de asfaltamiento, teniendo que hacerse, en un tramo, debido a su estrechez, a mano.

—¿Y con qué ayudas cuentan para estas obras?

—Tenemos una ayuda de la Diputación, de 500.000 pesetas; el resto deberá salir entre el Ayuntamiento y contribuciones especiales.

A. CONSTANS

COLEGIO OFICIAL DE GESTORES ADMINISTRATIVOS DE CATALUÑA

EDICTO

Don FRANCISCO PLA COSTEIS, causó baja en este Colegio por fallecimiento.

Lo que se pone en conocimiento del público como consecuencia de la solicitud de devolución de Fianza formulada por sus herederos y a fin de que, en el plazo de tres meses, puedan formularse contra la misma, las reclamaciones que en derecho procedan.

Barcelona, 12 de febrero 1980.

EL PRESIDENTE Francisco Rodés Melgosa

construcción de sendas carrozas precedidas de la banda de cornetas y tambores con el grupo de «majorettes de Breda», así como

«els bastoners» de Taradell. El alcalde, Jaume Soler, hizo patente en el parlamento efectuado en la velada de Fin de Fiesta, su

agradecimiento a la Comisión Organizadora y a los arbúcieses en general, gracias a los cuales ha podido lograrse el éxito rese-

ñado de unas conmemoraciones de entrañable raíz gremial popular.

PRIMER FESTIVAL EN ARBUCIES DE MÚSICA ROCK, FOLK Y JAZZ

Augurando una asistencia de varios miles de personas, procedentes principalmente de las provincias de Girona y Barcelona, se celebrará en Arbúcies si las condiciones meteorológicas son favorables, el Primer Festival de Música Rock, Folk y Jazz, el próximo sábado día 27 de junio en el campo municipal de Deportes. Dará inicio a las nueve de la noche e intervendrán la Compañía Eléctrica Darna, Lone Star, Ràpids, Palsterbo Tres, Francesc Pi de la Serra, Orquesta Galana con Jaume Arnella y Locomotora Negra. Se han establecido varios puntos para la venta anticipada de localidades en Barcelona, Mataró, Vic, Blanes, Girona, Sant Celoni, Sant Cugat del Vallés, Sant Pol de Mar y Arbúcies, con el propósito de evitar aglomeraciones en los momentos de acceso al recinto. También, a partir de las seis de la tarde y desde la estación férrea de Breda, de la línea Barcelona - Port-Bou por el interior, funcionará un servicio de autocares a fin de facilitar el desplazamiento a todos aquellos que no puedan viajar con vehículo propio.

Tedoro SOLANS

ENRIC CASALS

Hoy, homenaje a Josep Coderch en Vidreres

Al conocer la imposibilidad de la presencia física de Adolfo Suárez, debido a sus compromisos alargados en Colombia, el comité comarcal de La Selva de Centistes de Catalunya-UCD en sesión celebrada con urgencia, decidió la suspensión del acto anunciado, dejándolo aplazado para una fecha en la que sea factible contar con el líder ucedista, Adolfo Suárez.

Así, pues, hoy día 27, sólo habrá homenaje a Josep Coderch, en Vidreres, celebrándose una comida donde, además del homenajeado, estarán presentes el Gobernador Civil de Girona, diputados y parlamentarios de CC.UCD de la provincia, así como diferentes personalidades de este partido político.

Como decíamos en una información anterior, la comida de Vidreres tendrá carácter restringido debido a las características y aforo del local, Can Pou, por lo que sólo podrán

acceder a la misma las personas invitadas especialmente al acto por la comisión organizadora. De todas maneras y por las informaciones fidedignas que poseemos, el número de comensales no será inferior a los ciento veinte personas.

Recordemos que este homenaje que le ofrece la villa de Vidreres al actual Gobernador Civil de Barcelona, don Josep Coderch, no tiene otra motivación que el agradecimiento a unas afortunadas gestiones del homenajeado en pro de los intereses públicos del pueblo que lo manifestará su agradecimiento el próximo sábado, día 27.

No obstante y a pesar del carácter privado de la reunión, sabemos que han sido invitadas y asistirán, algunas representaciones de la comarca entre ellas gente de Blanes, Llibre, Breda, Tossa, Massanas y otras, con lo que el homenajeado recibirá, también, testimonio de adhesión y simpatía de algunos pueblos de la co-

marca de La Selva. También nos aseguran quieren estar presentes en el acto, algunas personas de Castelló de Ampurias lugar de nacimiento del señor Coderch.

Repetimos para evitar confusiones, que la cena anunciada en el Casino de Lloret de Mar para la noche del sábado, día 27, ha sido definitivamente aplazada para fecha que oportunamente nos anunciarán sus organizadores y que como consecuencia el homenaje a Josep Coderch, sólo tendrá lugar a mediodía de hoy, día 27, anunciado en la vecina villa de Vidreres.

Desde estas páginas nos place dar nuestra adhesión a los organizadores de este homenaje, por considerar el mismo no sólo un acierto sino una merecida ceremonia de gracias para un hombre que lo entrega todo para su querida Girona, cosa que hemos podido constatar personalmente.

VIVA EN TORRE GUÉLL.

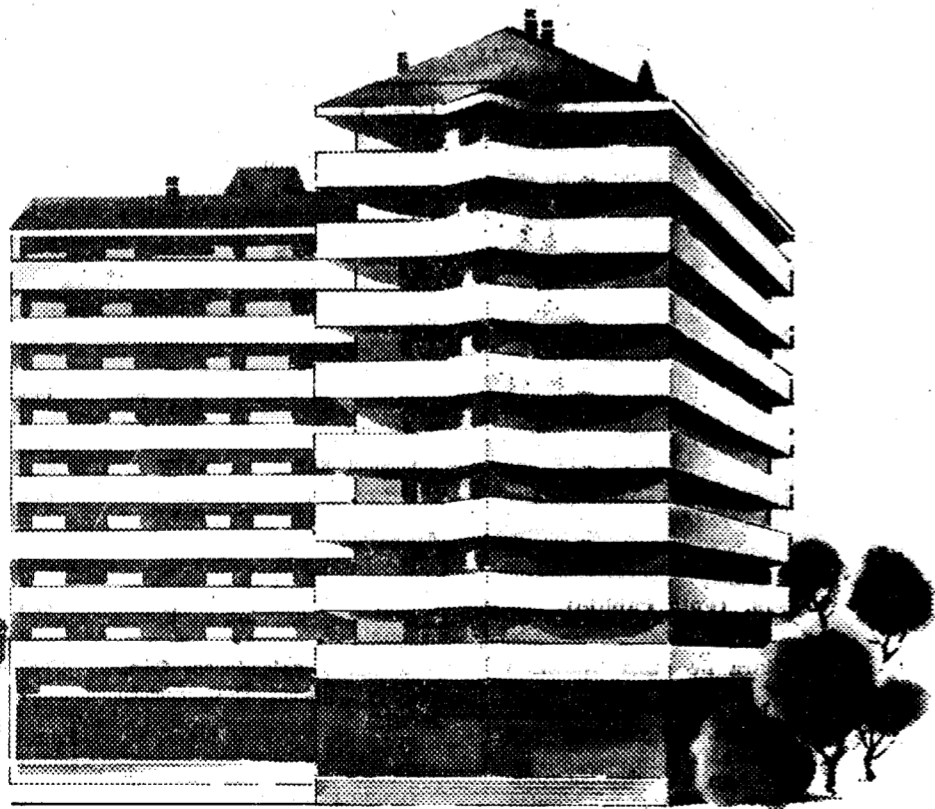

TORRE GUÉLL es un edificio singular rodeado de espacios libres. Todas sus fachadas son exteriores y en sus viviendas el sol da todo el día.

Las viviendas de TORRE GUÉLL son amplias, espectaculares, con grandes terrazas, tres y cuatro habitaciones, cocina equipada, dos baños, salón comedor

con parquet, calefacción y parking. Todo ello en un entorno totalmente

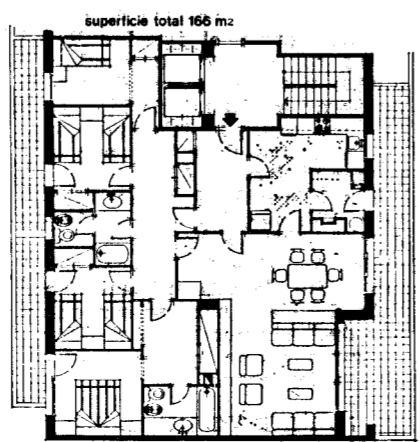

ajardinado. TORRE GUÉLL está situado en el centro de

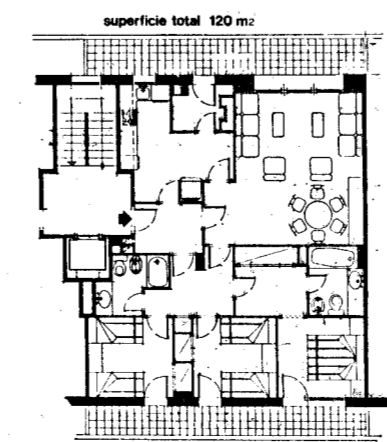

Gerona. Y en sus plantas Entresuelo, Baja y Sèmi sótano tiene despachos y locales comerciales para la instalación de todo tipo de establecimientos.

Tenga vista. Invierta. Viva en TORRE GUÉLL.

Desde 2.100.000 Ptas. más hipoteca.

TORRE GUÉLL Santa Eugènia, 44 GIRONA.

LLARS DE CATALUNYA GRUP IMMOBILIARI Santa Eugènia, 44 - Tel. 21 42 04 - Girona

deportes

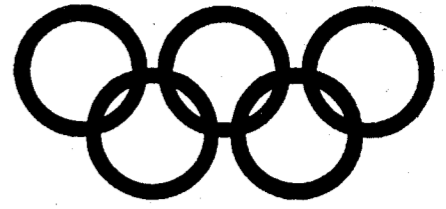

Hoy...

TORNEIG DE LLORET

Hoy se pone en marcha con el partido Lloret - Fulham.

COPA DIPUTACION

Anglés y Palamós protagonizarán esta noche la final en el "Estadi del Girona". El partido será dirigido por Melchor Ribas.

NARCIS JULIA

Esta tarde, en Salt, triangular correspondiente a la final del "Narcis Juliá".

JOSEP VINETS

Mañana, en Banyoles, finalísima del "Vinets".

FAR DE MARRUECOS

Podría ser el cuarto equipo en el "Torneig de Vilobí".

ECHEGOYEN



Se comprometió ayer con el Q'ot.

MIRET

Es baja definitiva en el Figueras.

SALT

Tiene ultimado su torneo.

OLOT

Anoche, Asamblea de Socios.

A. D. GUIXOLS

Contará con Marcos y Juanjo, del Figueras... y con Esteve Serra como presidente. Así lo decidió, anoche la Asamblea.

RALLY GIRONA

Comienza hoy a las 21,30 horas en la Piscina de Girona.

ATLETISMO

Gerundenses en el Campeonato de Catalunya.

BALONMANO



Hoy, en Sant Narcís, jornada de clausura de la «Copa de Catalunya», con distinción a Josep Mir, expresidente de la U. E. Sarriá.

CICLISMO

Masiva participación en el "Memorial M. Colomer".

"V Torneo Internacional de Lloret"

LLORET Y FULHAM ENCENDERAN ESTA NOCHE EL FUEGO

Lloret de Mar volverá a reunir grandes promesas futbolísticas

Todos los aficionados al fútbol tienen anualmente una cita en Lloret de Mar. Suele llegar a finales de junio o primeros de julio. Grandes promesas del fútbol europeo se concentran en Lloret de Mar para deleitar durante más de una semana a todos los amantes del fútbol a pesar de encontrarnos ya a finales de toda una temporada cargada de partidos.

Pero, Lloret de Mar, ha sido en las cuatro ediciones celebradas hasta la fecha un certamen donde puede presenciarse fútbol de primera línea; fútbol de auténtica calidad que sirve para que todos aquellos que durante varios meses hemos tenido que presenciar aburridas confrontaciones podamos, aunque sea en este «sprint» final de la temporada, disfrutar de un fútbol de auténtica calidad. El C. de F. Lloret, reuniendo a los mejores equipos juveniles españoles y escuadras con renombre internacional, cuida de ofrecer un espectáculo que, a las pruebas nos remitimos, concentra anualmente un número ilimitado de espectadores ansiosos de contemplar a estas promesas del balompié europeo.

Barcelona, Español, Madrid, Fulham, Feyenoord y Lloret serán los seis equipos que intervendrán en la quinta edición del torneo. Todos estos conjuntos tienen mimbres suficientes para ofrecer el fútbol de calidad que estamos acostumbrados a presenciar en las ediciones precedentes.

Un reportaje de Jordi XARGAYO



Pujol y Rodri volverán a estar, respectivamente, al frente del F. C. Barcelona y R. C. D. Español. (Foto Pablito).

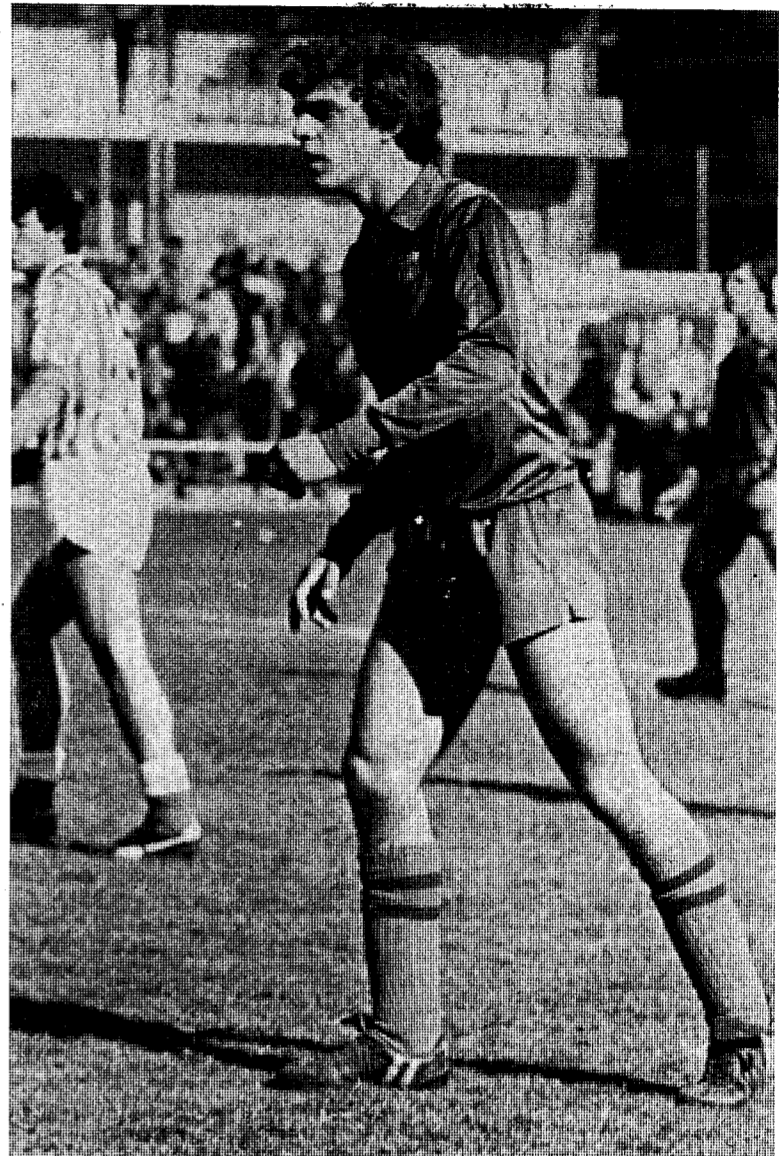

Fradera, un gerundense, que jugará defendiendo los colores del F. C. Barcelona. (Foto Muñoz).

lona han dado a conocer ya los jugadores que desplazarán a Lloret de Mar para participar en el mencionado Torneo Internacional.

Los merengues participarán con Aguilera, Del Barrio, Baldenegro, Pombó, Martín, Costa, Gálvez, Gilabert, Ruiz, Solana, De las Heras, Soler, José García, Azcona, Paquito López. Como entrenador viaja el señor Gea que este último año ascendió al equipo "amateur" del Real Madrid de Regional Preferente a Tercera División. Cinco de los jugadores que desplaza el club madridista son internacionales Sub-16: Martín, Costa, Gilabert, Solana y Paquito López. No vienen, conforme adelantamos en nuestra edición de ayer, los Michel, Francia y compañía debido a que Sanjusteban, nuevo entrenador del Castilla, ha preferido que descansasen tras la agitada temporada que han tenido, que afrontar. El F. C. Barcelona ha convocado a los siguientes jugadores: Porteros: Albarán y Cobelo. Defensa: Segúes, Bueno, José, Aranda y Fradera. Centrocampistas: Retuerto, Pedraza, Casals y Viñals. Delanteros: Villarroya, López, Torres, Manolo, Lobo y Roca. El entrenador azulgrana será Lluís Pujol.

La feliz idea que en su día tuvo Jaume Ribera, actualmente algo distante del torneo, ha tenido una feliz continuidad con el paso de los años. Los negros presagios económicos de las primeras ediciones contrastaron perfectamente con el superávit obtenido el pasado año. Muchos pronosticaban poco tiempo de vida a este gran certamen del fútbol juvenil. Pero, la realidad ha sido muy contraria a estos pensamientos. Porque esta noche va a inaugurarse la quinta edición del "Torneo Internacional de Lloret de Mar".

Dicha villa costabravense ha logrado ser centro de reunión de todo el fútbol gerundense durante más de una semana a finales del mes de junio. Y lo ha conseguido por méritos propios. Porque anualmente consiguen reunir a excelentes equipos que están integrados de promesas del fútbol europeo. Muchos de los jugadores que han pasado por el torneo lloretense figuran ya en un primer plano del fútbol de nuestro continente.

JUGADORES DE PRIMERA LINEA

Hablar de los grandes espectáculos que hemos vivido en los cuatro años que anteceden a la edición de 1981 es reincidir en muchos comentarios aparecidos en las páginas de "LOS SITIOS". Pero, lo cierto es que en el torneo lloretense, cuantos hemos tenido ocasión de seguirlo desde el día de su instauración, hemos podido disfrutar del espectáculo futbolístico como en pocas ocasiones hemos podido hacerlo.

Aquella magistral final de la primera edición entre el F. C. Barcelona y el Ipswich Town de Inglaterra todavía en la mente de todos. Aquel 0-2 favorable a los británicos al término de la primera mitad que quedó convertido en un 3-2 para los azulgranas al término del partido, puede vivirse muy pocas veces en este cada día más aburrido espectáculo que lleva por nombre fútbol. No debemos olvidar las evoluciones del barcelonista Carrasco y de los ingleses Brazil, Osman y Geddis, todos ellos hoy día jugadores del primer equipo de sus respectivas entidades.



Este fue el equipo del Real Madrid que se impuso en la edición de 1979. (Foto Pablito).

mera final fue la mejor presentada hasta la fecha. Pero, tampoco debemos dejar en el baúl de los olvidados la última final, la disputada entre los dos eternos rivales catalanes, Barce-

lona y Español, con la sorprendente victoria de los blanquiazules merced al inestimable refuerzo de jugadores de la calidad de Diego Orjuela y Eduardo Mauri. Quizás el partido en sí

no resultara de una tremenda brillantez, pero el ambiente vivido en las gradas, y el impresionante lleno, difícilmente van a ser repetibles.

Mucho; han sido los jugadores de una depurada técnica que han desfilado por Lloret de Mar. Al margen de los enumerados no debemos olvidar al rubio jugador del Feyenoord Carlo De Leeuw, con un juego similar al de otro gran rey del fútbol holandés, Johan Cruyff. El pasado año, actuó otro hombre de gran porvenir como el jugador Rykaard del Ajax de Amsterdam al que pocas semanas después de jugar en Lloret de Mar ya pudimos ver por televisión en un encuentro disputado por el primer equipo del Ajax.

Los belgas Neckemann, Martens, Electeur, los italianos Medaglia y Pieter Siera, los ingleses Fylleri y Sullery completan parte de una interminable lista de jóvenes promesas que han desfilado por Lloret de Mar en estas cuatro primeras ediciones del torneo.

MADRID Y BARCELONA
Real Madrid y F. C. Barce-

ORDEN DE PARTIDOS Y ARBITROS

El orden de partidos y árbitros de la quinta edición del «Torneo Internacional de Lloret de Mar» será el siguiente:

- Día 27: Lloret - Fulham, Vegas.
- Día 28: Español - Feyenoord, Blázquez.
- Día 29: Barcelona - Lloret, Casademont.
- Día 30: Real Madrid - Español, Aparicio.
- Día 1: Fulham - Barcelona, Canaleta.
- Día 2: Real Madrid - Feyenoord, Mazorra.
- Día 3: Quinto y sexto puesto, Nogareda.
- Día 4: Tercer y cuarto puesto, Soldevilla.
- Día 5: Partido final, Esquerdo.

Todos los encuentros comenzarán a las diez y media de la noche.

PALMARES

El palmarés de las cuatro ediciones celebradas hasta la fecha del Torneo Internacional de Lloret de Mar es el siguiente:

1977
Grupo primero:
Lloret-Feyenoord 0-0
Barcelona-Feyenoord 2-0
Barcelona-Lloret 4-0
Clasificación: Barcelona, 4 puntos; Feyenoord y Lloret, 1 punto.
Grupo segundo:
Ipswich-Anderlecht 2-0
Ipswich-Español 1-0
Anderlecht-Español 3-2
Clasificación: Ipswich, 4 puntos; Anderlecht, 2 y Español, 0 puntos.
Quinto y sexto puesto:
Español-Lloret 6-0
Tercer y cuarto puesto:
Anderlecht-Feyenoord 1-0
Final:
Barcelona-Ipswich T. 3-2
Mejor jugador: Brazil (Ipswich).
Máximos goleadores: Cándido y Calderer (F.C. Barcelona).

1978
Grupo primero:
Lloret-Inter 0-1
Lloret-Chelsea 0-4
Chelsea-Inter 2-1
Clasificación: Chelsea, 4 puntos; Inter de Milán, 2 y Lloret, 0 puntos.
Grupo segundo:
Betis-Bayern 1-2
Betis-Barcelona 3-1
Barcelona-Bayern 4-1
Clasificación: Betis, Barcelona y Bayern de Munich, 2 puntos.
Quinto y sexto puesto:
Bayern-Lloret 2-1
Tercer y cuarto puesto:
Inter-Barcelona 3-0
Final:
Chelsea-Betis 3-1
Mejor jugador: Medaglia (Inter de Milán).
Máximo goleador: Carreño (Real Betis).

1979
Grupo primero:
Feyenoord-Lloret 5-1
Madrid-Lloret 7-1
Madrid-Feyenoord 2-0
Clasificación: Real Madrid, 4 puntos; Feyenoord, 2 y Lloret, 0 puntos.
Grupo segundo:
Español-Chelsea 3-0
Betis-Español 1-0
Betis-Chelsea 3-1
Clasificación: Betis, 4 puntos; Español, 2 y Chelsea, 0 puntos.
Quinto y sexto puesto:
Chelsea-Lloret 6-0
Tercer y cuarto puesto:
Feyenoord-Español 3-1
Final:
Real Madrid-Betis 3-0
Mejor jugador: Carlo de Leeuw (Feyenoord).
Máximo goleador: Piter Sierra (Feyenoord).

1980
Grupo primero:
Ajax-Lloret 1-0
Barcelona-Lloret 6-1
Barcelona-Ajax 5-2
Clasificación: F. C. Barcelona, 4 puntos; Ajax de Amsterdam, 2 y Lloret, 0 puntos.
Grupo segundo:
Español-Colonia 4-0
Español-Madrid 2-1
Madrid-Colonia 5-2
Clasificación: Español, 4 puntos; Real Madrid, 2 y Colonia, 0 puntos.
Quinto y sexto puesto:
Colonia-Lloret 6-1
Tercer y cuarto puesto:
Madrid-Ajax 0-0
(Ganador Real Madrid por penaltys)
Final:
Español-Barcelona 2-1
Mejor jugador: Rykaard (Ajax).
Máximo goleador: Manolo (F.C. Barcelona).

CAMPEONES
1977: F. C. Barcelona
1978: Chelsea de Londres
1979: Real Madrid
1980: R.C.D. Español

No cabe duda que aquella pri-



deportes



PRIMERA REGIONAL

Esta noche, a las diez

Anglés-Palamós, final de la Copa Diputación (Trofeu Manuel Lloret)

Pere Sureda y "Quim" Corominas opinan del choque que se jugará en el "Estadi del Girona"

Esta noche, a las diez, en el «Estadi del Girona F.C.», se jugará la final de la Copa Diputación (Trofeu Manuel Lloret) que disputarán Anglés y Palamós.

Según nos informaba un portavoz del Girona F.C., los precios fijados para las entradas son los siguientes: 400 pesetas, general caballeros; 200 pesetas, señoras, y 300 pesetas los socios del Palamós, Anglés y Girona.

PERE SUREDA

El presidente anglesense quiere ganar la Copa Diputación. Pablito tuvo la oportunidad de fotografiarle juntamente con los dos trofeos que se ponen en litigio. Sureda quería el de ganador.

—Sí, sí. Vamos a ganar. Seguro que el «Trofeu Manuel Lloret» será para el Anglés. Estamos lanzados.

—¿Prima especial?
—Tanto si se gana como si se pierde, los jugadores saben que tienen un «opora» pagado. Esta será la prima.

—¿Seguro?
—Sí. No habrá más.

—¿Habéis renovado a toda la plantilla?
—Prácticamente, van a seguir todos. Estamos, de verdad, muy satisfechos con el rendimiento de la plantilla.

—¿Habrá fichajes?
—Estamos trabajando este tema pero, por el momento, no hay nada decidido.

—El «Estadi del Girona» es un recinto muy grande. ¿Puede quedar pequeño el Anglés?
—No lo creo. El Anglés será verás apoyado por más de un millar de aficionados que acudirán al «Estadi». Seguro que el campo no queda pequeño.

—Me has dicho que la victoria es segura.
—Sí. Respeto al Palamós, pero vamos a ganar. Seguro que la victoria es para el Anglés.

—¿Contabas con estar en la final?
—La trayectoria del Anglés en la Copa ha sido realmente fabulosa.

—¿Clave del éxito?



Pere Sureda prefiere la copa grande. (Foto Pablito).

—La armonía existente entre los jugadores. A mi entender esto ha sido básico.

—¿Preferías al Banyoles que al Palamós?

—El Banyoles practica un fútbol más técnico. Quizás nos hubiera interesado más el cuadro banyolense. El Palamós es como el Anglés. Su fútbol es de lucha y esto, indudablemente, pone las cosas bastante igualadas. De cualquier manera, mi particular punto de vista es de que ganaremos. Es más, estoy convencido de que la victoria será para el Anglés.

JOAQUIM COROMINAS

El presidente palamosense nos hablaba de esta final a que ha accedido su equipo tras eliminar, no sin sorprender a muchos, al Banyoles con sendas victorias en casa y fuera.

—2-1 en casa y 2-4 en Banyoles, inesperado, ¿no?

—Mira lo cierto es que en el fútbol puedes esperar cualquier cosa. Cuando se realizó el sorteo y nos tocó el Banyoles yo ya dije que no me importaba. No debíamos ir derrotados sino jugar y además estaba, por otra parte, el poder sacarnos la espina de la Liga. Reconozco el potencial de este Banyoles que aparecía incluso como superior o, cuando menos, como el favorito en el torneo. Pero no fue así, el mismo sistema de eliminatorias es distinto y puede suceder cualquier cosa, ganamos los dos partidos, creo que bien y sin quejas, por parte de nadie. En Banyoles se reconoció nuestra victoria y, por cierto, que la afición banyolense se comportó muy bien.

—¿Cuáles son ahora las perspectivas para la final de esta tarde?

—Bueno, las perspectivas, desde mi punto de vista, son las de jugar pero saliendo al campo sin pecar de euforia o de confianza. El eliminar al Banyoles supuso una gran alegría para todo el mundo que se tradujo en esta euforia que decía. Ahora no por haber eliminado al favorito debemos tomarnos la final eufóricamente, pues tampoco ha de olvidarse que el Anglés ha eliminado a todo un Farners. De por sí el Anglés es ya un rival temible, del que uno no se puede fiar, con un equipo muy brioso, todo el mundo sabe como hace Irusquieta correr a sus muchachos... Es un resultado a decidir en partido único, sin po-

sibilidad de enmendar los fallos. De todas maneras, lo que quiero y deseo es dar una satisfacción a la hinchada palamosense y, si no se gana, que no sea dejando un mal sabor de boca, sino realizando un gran partido, porque después de los partidos con el Banyoles creo que la afición puede sentirse contenta con el Palamós, no sólo por seguir adelante, sino por haber ofrecido un buen juego.

—¿Primas extras si se gana?
—Hombre, algo habrá. Algo extra siempre ha de darse cuando se consigue una final de este tipo, porque no dejé de ser un orgullo para todos, y con lo que podremos poner un buen colofón a la temporada que, en la Liga, no se ha desarrollado de la forma que todos hubiéramos deseado.

Quizá la excursión que tenemos programada a Francia se alargue algo más... No puedo decir nada concreto.

—¿Se mira la final como reparación de una Liga poco convincente?

—Exactamente. Nosotros nos hemos tomado la Copa con mucha ilusión por cuanto recuperamos a mucha gente que durante la Liga había estado parada, ya sea por lesión, sanciones y otras causas. Además, hay alguna incorporación... Todo ello hace que el Palamós se haya mostrado tal cual es, con su verdadero potencial, no como durante la Liga, con unas fuerzas reducidas. Por esto la final nos hace tanta ilusión, porque podremos cerrar la temporada creo que de forma excelente a pesar de los pesares y dando una alegría a la afición de Palamós.

Hemos enjuiciado la final de la Copa Diputación, Trofeu Manuel Lloret a nivel presidencial. Sureda y Corominas han hablado del apasionante Anglés-Palamós de esta noche.

Narcís PLANAS y Joan SALO

Melchor Ribas, árbitro

Melchor Ribas será el encargado de dirigir el partido final de la Copa Diputación (Trofeu Manuel Lloret) que enfrentará al Anglés y al Palamós esta noche, a las diez, en el «Estadi del Girona F. C.».

El martes

ASAMBLEA DE LA FEDERACION CATALANA DE FUTBOL

El martes, día 30, tendrá lugar en el Palacio de Congresos de Montjuich, de Barcelona, la Asamblea de la Federación Catalana de Fútbol.

- Dará comienzo a las 19 horas bajo el siguiente orden del día:
- 1.º Llamamiento.
 - 2.º Nombramiento de tres miembros que verifiquen el acta.
 - 3.º Conocimiento general de los Estatutos de la R.F.E.F., y en especial de aquello que afecta a las Federaciones Regionales.
 - 4.º Conocimiento de las normas de obligado cumplimiento que deben incorporar los Clubs en sus Estatutos. En el transcurso de la Asamblea se procederá a la aprobación del Plan de Competiciones Regionales, para la Temporada 1981-82.
 - 5.º Ruegos y preguntas.

fútbol juvenil

A partir de las cinco, en Salt

TRIANGULAR FINAL DEL "TROFEU NARCIS JULIA"

Hablan los entrenadores del Vidreres, Sant Roc y Sant Pere Màrtir

Hoy, a partir de las cinco horas, se juega, en Salt, el triangular que pondrá fin al «Trofeu Narcis Julià». Los equipos, como ya les hemos venido anunciando, son Sant Pere Màrtir, Sant Roc y Vidreres. Nos hemos puesto en contacto con los entrenadores de estos equipos para hablar de dichos partidos.

AZORIN

Le preguntábamos primeramente a Azorin, entrenador del San Roc, su opinión del torneo.

—Creo que es un buen torneo, pero hay bastante diferencia entre algunos equipos que son de muy diferente categoría.

—¿Cuál ha sido el equipo que le ha planteado más dificultades para pasar a la eliminatoria?

—El Lloret, para mí, ha sido el equipo más difícil, puesto que tienen jugadores bien compen-

trados y preparados, así como un campo grande al que están habituados, y no ovidemos que han sido los campeones de la Preferente.

—¿Sorprendido de los finalistas?

—Sí, pero no por nosotros, puesto que teníamos esperanzas de llegar a esta final. Los equipos que en verdad me han sorprendido han sido los que jugaban el Campeonato de Cataluña y aún no acabo de creer cómo no se han clasificado.

—¿Alguna baja para el partido de esta tarde?

—No, todos están bien y con las máximas ilusiones.

VALL-LLOSERA

El entrenador del Vidreres, Josep Vall-Llosera nos explicaba cómo ha llegado el Vidreres a la final.

—La verdad es que hemos sido el equipo que más complicaciones hemos tenido para poder llegar a esta final, ya que nos ha tocado el Anglés, que fue el equipo fácil; luego, el Girona. Con este equipo faltan por jugar todavía 40 minutos con la eliminatoria empatada, y quizás el más costoso ha sido La Salle, ya que jugaba más al fútbol.

—¿Cómo ve los partidos de hoy?
—Los veo muy igualados. Los tres son casi de la misma categoría, y creo que puede ganar cualquiera.

—¿Tienen alguna baja importante?

—No. Todos están a punto para la final.

REYES

El Sant Pere Màrtir es el otro equipo que ha llegado a la final.

—Señor Reyes, ¿se lo esperaba?

—No, no me lo esperaba puesto que somos de segunda y con una plantilla muy reducida, veía muy difícil llegar a esta final.

—¿Han sufrido mucho para llegar a esta final?
—Sí, bastante, sobre todo con el equipo del Sant Roc, ya que en este partido faltaban cinco minutos para concluir el encuentro y teníamos la eliminatoria perdida.

—Al ser de los tres quizás el equipo más flojo, ¿ya está todo hecho al llegar a esta final, o no se conforman?

—Nosotros, al llegar a la final, hemos hecho un gran paso, pero haremos lo posible para alcanzar un mejor puesto, a pesar de que un jugador nuestro debido a una injusticia arbitral no podrá jugar y es uno de los hombres básicos del equipo.

—Por último, ¿favorito?

—Para mí, el favorito es el Vidreres, puesto que el campo del Sa't es grande, con hierba; es decir, con características muy parecidas al suyo, y creo que será el equipo que se adaptará más al terreno de juego.

JORDI DANES



TERCERA REGIONAL

«VII Trofeu Josep Viñets»

MAÑANA, JORNADA FINAL EN BANYOLES

Mañana, domingo, a las seis de la tarde, se disputará en el campo Municipal de Deportes, de Banyoles, el partido valdeoro para la consecución del tercer y cuarto puesto del «VII Trofeu Josep Viñets», que enfrentará al Montagut y Bascara. Seguidamente, es decir, a las ocho, contendrán Tossa y Dar-nius en busca del título de esta competición, que lleva el nombre de quien durante tantos años ocupó puestos relevantes dentro del fútbol provincial y cuyo recuerdo permanece imborrable entre todos quienes le conocimos: Josep Viñets.

CAFETERIA TALLY

Snack · Granja

Santa Clara, 49 Tel. 21 09 25 · GIRONA

ESMORZARS — APERITIVS — PLATS COMBINATS — PIZZAS — SERVEI CARTA AMB PLATS PROPIS D'ESTIU — BERENARS — GRANISSATS — BATUTS — ORXATA DE XUFLA — CREMES — NATA AMB MA-DUIXES — GRANS COPS DE GELATS I ESPECIALITATS.

AMBIENT FAMILIAR — LOCAL CLIMATITZAT



RADIO GIRONA

E. A. J. 38

HOY, A LAS 3 DE LA TARDE

sábado deportivo

- La jornada de clausura de la «Copa de Catalunya», de balonmano.
- Comienza el «Torneig Internacional», de Lloret de Mar.
- El Rally de Girona, en marcha.
- Irusquieta, Juncá y la final de la Copa Diputación.

HOY, A PARTIR DE LAS 9'15 DE LA NOCHE...

XV RALLY GIRONA

En directo, toda la noche, con entrevistas, reportajes, información, clasificaciones... y música!

CADA SEMANA, DE MARTES A VIERNES, A LA 1,30 DE LA TARDE,

MICROFONO DEPORTIVO

● La actualidad deportiva a través de sus protagonistas.

deportes

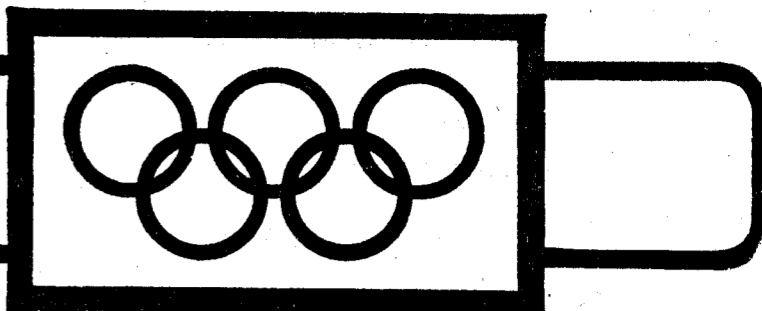

aquí, figueres

aquí, u.e. olot

PRIMERA REGIONAL

MIRET, BAJA

Puede fichar por algún club gerundense de tercera o regional

Anoche, Asamblea

La temporada se cerró con 868.488 pesetas de superávit

Quince millones, presupuesto para 1981-82

ESTEVE SERRA, ELEGIDO PRESIDENTE DEL A. D. GUIXOLS

Incorporaciones: Marcos y Juanjo (Figuerras), Montoya (Cassá)



Miret ya no parará para el Figueras. (Foto S.A.N.I.)

La noticia se estaba huyendo y quedó confirmada ayer tarde. José María Miret, que había fichado este último año procedente del Binéfar, ha causado bajo de la disciplina del primer equipo figuerense, según ha podido saber LOS SITIOS. Como sabrán nuestros lectores, José María Miret ya tuvo ligeros problemas con Martín Esperanza cuando ambos estaban en la disciplina de la U. E. Lleida.

José María Miret, como era de suponer, ha recibido varias ofertas de clubs oscenses —estuvo defendiendo los colores del Monzón y Binéfar—, aunque lo más probable es que firme por algún club gerundense de tercera o regional.

J. X.

PRESENTACION: 27 DE JULIO

El primer equipo de la U.E. Figueras comenzará los entrenamientos el próximo día 27 de julio, según ha acordado la Junta Directiva del club ampurdanés.

Aunque todavía no está confirmado, es probable que Martín Esperanza someta a los jugadores de su plantilla a sesiones preparatorias de mañana y tarde a fin de obtener una total puesta a punto para el inicio del torneo liguero.

SEGUNDA REGIONAL

FARNERS, ANGLÉS Y VILARROJA, EN EL "TORNEO VILA DE SALT"

Se jugará los días 22 y 23 de agosto

También el Salt, siguiendo con lo que ya parece una norma durante el que se ha venido a llamar paréntesis estival, ha organizado su torneo para el verano, en concreto para el mes de agosto. Los saltenses han organizado el "I Torneig Vila de Salt".

Dicho torneo tiene ya concretada la participación de los equipos Farners, Anglés y Vilarroja que, junto con el Salt, dirimirán quién será el campeón de esta primera edición del "Vila de Salt". No cabe duda que el torneo va a presentar sus alicientes por cuanto la rivalidad entre los equipos salta a la vista, por lo menos en el emparejamiento entre saltenses y Vilarroja y Anglés y Farners, éstos para sacarse la espina del "Torneo Diputación".

El torneo se disputará los días veintidós y veintitrés de agosto.

Aunque todavía no se ha realizado el sorteo y no es posible saber, por tanto, cuál va a ser el emparejamiento, el sistema será el clásico de semifinales (el sábado) y el domingo, tercer y cuarto puesto y después, la final, según nos ha informado el vicepresidente del Salt, Borrell.

HOMENAJE A REIXACH

El próximo día 25 de julio, día de la Festa Major de Salt, el C. F. Salt junto con la Peña Barcelonista de Salt han organizado un partido en homenaje al veterano jugador barcelonista, Carlos Reixach. A tal fin se jugará un partido el sábado, día 25, como decimos, entre el equipo del Salt y el Lloret. El cuadro saltense será reforzado por el propio Carlos Reixach, Costas y Torres,

OLOT. (Por teléfono, de nuestro corresponsal). — Con asistencia de más de un centenar de socios se celebró anoche la Asamblea informativa de la U. E. Olot.

La Junta Directiva de la entidad que preside Pere Blanch informó a los presentes, tras aprobarse el acta de la sesión anterior, del resumen económico de la pasada temporada. El total de ingresos es de 16.438.208 pesetas y el de gastos de 15.569.720 pesetas. En consecuencia, el superávit del pasado ejercicio asciende a 868.488 pesetas. Como sea que se arrastraba un déficit de 4.722.000 pesetas, en estos momentos las cuentas del Olot arrojan 3.853.000 pesetas de déficit. Por lo que se refiere a los ingresos hay que señalar que en concepto de carnets se cobraron 4.373.000 pesetas; taquillas, 4.145.000 pesetas; subvenciones, 1.500.000; publicidad y bar, 1.510.000; diversos, 3.285.000 pesetas y trasposos, 1.000.000 pesetas. En el apartado de gastos, 8.542.000 pesetas en fichas; desplazamientos; 648.000 en juveniles e infantiles; 374.000 en campo, y 1.550.000 en diversos.

El presupuesto para la próxima temporada será de 15.200.000 pesetas. Se prevé un superávit de 350.000 pesetas. En fichas se han fijado 8.500.000 pesetas; primas, 1.000.000 pesetas; desplazamientos, 1.500.000; y mantenimiento campo, 500.000 pesetas. Como ingresos, 4.500.000 por carnets; 4.500.000 por taquillas; 2.000.000 por publicidad y 1.500.000 por torneos veraniegos. Se incluye en este apartado lo referente al torneo veraniego olotense que se celebrará el 8 y 9 de agosto y en el que van a tomar parte Girona, Andorra, Olot y posiblemente Mallorca, equipo éste que efectuará un "stage" en Olot.

Aprobaron los socios olotenses el aumento de las cuotas. Ahora los protectores pagarán 12.000 pesetas; tribuna, 7.000; señoras tribuna, 3.500; preferencia, 5.000; señoras preferencia, 2.500; jubilados, 1.500; y juveniles, 2.500 pesetas. Señalamos que el aumento en tribuna y preferencia ha sido de 500 pesetas y en los protectores de dos mil.

También se fijaron los precios de la entradas para la temporada: Preferencia, 400 pesetas; tribuna, 600 y jubilados, 200 pesetas.

Se informó de los nuevos vestuarios que constan de 301 metros cuadrados por los 120 de los antiguos. El coste de las obras, juntamente con las mejoras en las gradas y el gol sur

y norte, es de 12.712.000 pesetas. La Diputación ha aportado 3.500.000 pesetas; el Ayuntamiento, idéntica cantidad y el resto lo abonará la Federación Catalana según convenio establecido.

Se pasó, seguidamente, al apartado referente a la plantilla. Pere Blanch anunció el fichaje del ex figuerense Juan Echegoyen, así como el de los ripollenses Masdeu y Abascal. También informó de la incorporación de Narcís. Dio cuenta de los jugadores con que contará Jordi Danés para la próxima temporada.

En el apartado de ruegos y preguntas se solicitó si el Olot acudiría al Torneo de l'Estany. Pere Blanch señaló que ello está supeditado a la concesión por parte del Banyoles de la baja de Sanz. También significó el presidente olotense que el Banyoles se había comprometido a tener una deferencia en el precio de las entradas para con los socios del Olot.

Sallaron a colación los nombres de dos árbitros: Santos Blázquez y Vallés Sedó. Se preguntó si ambos estaban recusados por el club. La presidencia contestó que, efectivamente, tanto Santos Blázquez como Vallés Sedó estaban recusados por el Olot.

Se anunció que el 8 de julio a las seis de la tarde comenzarían los entrenamientos. Se habló de la positiva colaboración que se viene manteniendo con el Atlético Olot. También se informó de: relevo de técnicos en los juveniles: Se va Eduardo Arbós y llega Albert Parés; y en infantiles: Lo deja Esteve Cretí y entra Esteve Puigdemont.

En líneas generales esto fue todo cuanto dio de sí la Asamblea de la U.E. Olot que se clausuró, con satisfacción por parte de los asistentes, alrededor de las once y media.

Joan DESPLANS

ECHEGOYEN, NUEVO JUGADOR DEL OLOT

Juanito Echegoyen se comprometió ayer con la U. E. Olot, club cuyos colores defenderá en el transcurso de la próxima temporada.

La noticia nos era facilitada por el presidente de la U. E. Olot, Pere Blanch, quien señalaba a LOS SITIOS que el acuerdo con el jugador es total y absoluto.



Echegoyen seguirá en Tercera

Recordemos que Echegoyen causó baja en la U. E. Figueras recientemente. El ex-jugador figuerense había recibido diferentes ofertas de clubs de regional, aunque se ha decidido, finalmente, por el Olot, toda vez que ello le permite seguir en Tercera División.

Tras esta incorporación, la plantilla de la U. E. Olot con vistas a la próxima temporada es la siguiente:

Porteros: Madir y Ros.
Defensas: Boix, Alex, Pla, Bertua, Font, Masdeu y Ciscu.

Centrocampistas: Luque, Durán, Gratacós, Serra, Narcís, Torrent y Nogué.

Delanteros: M. Forcadell A. Forcadell, Picart, Abascal, R. Pagés y Echegoyen.

Señalamos que Masdeu y Abascal proceden del Ripoll; Serra, jugaba en el juvenil; Narcís, había sido cedido al Santa Pau y que Forcadell I, cumplía el servicio militar.

El cupo de incorporaciones no se ha cerrado, ya que la directiva del Olot realiza gestiones para completar la plantilla. También cabe la posibilidad de que alguno de los jugadores citados cause baja.

Pitu Suñer, a consecuencia de un derrame sufrido en una rodilla, no pudo estar presente en la Asamblea de anoche, en el transcurso de la cual Esteve Serra fue elegido nuevo presidente del A. D. Guixols, a la vez que anunciaba públicamente la incorporación de cuatro jugadores: Juanjo y Marcos, ambos del Figue-

tal recuperación. Señaló el presidente entrante que no tenía configurada la nueva Junta, aunque se producirían incorporaciones, a la vez que contaba con el concurso de varios componentes de la cesante, cuyos nombres no reveló. Confirmó que Bardera seguiría como entrenador de los juveniles, de cuyo equipo, tres de



Marcos y Juanjo defenderán los colores del Guixols. (Foto S.A.N.I.)

res, que actuarán en calidad de cedidos, así como el portero Pou del Lloret. También defenderá los colores guixolsenses Montoya, procedente del Cassá.

Por contra de lo que parecía, Marcos ha ido a parar a las filas del Guixols, tras haberse interesado por sus servicios, tanto el Olot como el Banyoles. La cesión de Juanjo y Marcos tiene que ver con la posibilidad de que el juvenil Ferragut pase a las filas del Figueras en fecha próxima, según anunció el nuevo presidente, Esteve Serra, a los asistentes.

La Asamblea comenzó con la lectura del acta anterior y del estado de cuentas. El superávit actual del Guixols es de 123.000 pesetas. Rogelio Sala, por ausencia de Pitu Suñer, presidió el acto, en el que habló el también vicepresidente señor Puig. Se refirió a la ausencia de Pitu Suñer. Felicitó a la Penya Sport por el título alcanzado y habló de que es muy posible que «La Corchera» no se convierta en parking.

La elección de Esteve Serra no tuvo problemas de ningún tipo. El nuevo presidente lamentó la ausencia de Pitu Suñer para quien deseó una rápida y to-

tal recuperación. Señaló el presidente entrante que no tenía configurada la nueva Junta, aunque se producirían incorporaciones, a la vez que contaba con el concurso de varios componentes de la cesante, cuyos nombres no reveló. Confirmó que Bardera seguiría como entrenador de los juveniles, de cuyo equipo, tres de

Los socios aprobaron el aumento de cuotas, pasándose de 3.500 a 4.500 pesetas.

Esteve Serra, pues, ya es nuevo presidente. Su proclamación ha estado acompañada del anuncio de cuatro significativas incorporaciones para el equipo: Juanjo, Marcos, Pou y Montoya. Cuatro excelentes refuerzos. De esto no cabe duda.

España perdió con La Puebla (2-1)

El equipo de La Puebla ganó a la selección española por 2-1, con goles de Pirri y Hugo Sánchez. El tanto hispano fue con gol de Morán, de penalty.

Los mexicanos se adelantaron en el marcador con el tanteo de dos a cero, acordando diferencias el cuadro hispano merced a la pena máxima.

Faci la seva Administració particular clara i fàcil amb BANC DE SABADELL

Ara és el moment de conèixer els avantatges que tenen -des de fa temps- els Clients de Banc de Sabadell

Demani més informació, i el fullet "Administració particular clara i fàcil", a qualsevol Oficina de Banc de Sabadell

BANC DE SABADELL

SON SERVEI des de fa 100 anys



A.B.E. 13.371/2



deportes

futbol infantil

Hoy y mañana

"I TORNEO GARROTXA"

Se va a disputar hoy y mañana la primera edición del «Torneo Garrotxa» que cuida de poner en marcha el Sant Pere Màrtir.

Para hoy, sábado, a las seis de la tarde, se ha previsto el partido Sant Pere Màrtir-Martínenc. A las ocho, Español - La Salle Girona.

El domingo tendrá lugar la jornada de clausura, jugándose a

las seis de la tarde el partido valedero para el tercer y cuarto puesto y a las ocho la final.

COPA PRIMAVERA

L'Escola y Lloret jugarán el domingo, a las 11,30 horas de la mañana, la final de la «Copa de Primavera», de infantiles, en el «Estadi de la Joventut».

automovilismo

Esta noche, a las 21,30

Comienza el "XV Rally Girona" con la participación de 56 equipos

La prueba finalizará el domingo a las 8'20 de la mañana en Piscis-Girona



El Rally Girona ha despertado enorme expectación. (Foto Pabito).

Esta noche, a las 21,30 horas, en las instalaciones de la Piscina de Girona, dará comienzo la decimoquinta edición del Rally Girona - C. P. Piscis, que cuida de organizar la delegación en Girona del R. A. C. C.

Mucho ambiente y enorme expectación con vistas a la disputa de esta prueba puntuable para el Campeonato de Catalunya y Campeonato provincial. Precisamente, el actual líder del Campeonato provincial, Pere Auradell, señalaba que tiene muchos deseos de competir en esta manifestación automovilística:

—Sí, se ha buscado un recorrido muy interesante. Será, indudablemente, una prueba muy competitiva.

—¿Esperas estar entre los mejores?

—Por supuesto que sí, aunque no hay que olvidar que en la salida habrá gente importante dentro del automovilismo catalán.

—Pere Auradell quiere alcanzar el título provincial.

—Es mi gran objetivo, aunque no sé si podré conseguirlo. Por el momento, tengo problemas para intervenir en el Rally Girona, ya que no ha aparecido mi co-piloto. He tenido que buscar uno a marchas forzadas.

EXCELENTE PARTICIPACION

No cabe duda de que el RACC ha conseguido una excelente participación. En los puestos primarios hay gente importante que puede dar mucho juego a esta noche automovilística que, conforme hemos indicado, dará comienzo a las nueve y media de la noche en las dependencias de la Piscina de Girona.

En su día publicamos la lista oficial de inscritos. Hoy, vamos a darles cuenta de los principales dorsales:

1. Bayo, «Seat 124-2.000».
2. J. M. Serviá, «Seat 124-1.800».

APRENDA MECANOGRAFIA EN 28 HORAS (170 - 200 p. m.)

E. M. A. G.
MATRICULA ABIERTA
Período de prueba gratuito
Ronda Fdo. Puig, 3-3.-2.-
Teléfono 21 13 58, GIRONA

3. Pons, «Opel Ascona».
4. Santacreu, «Opel Ascona».
5. Bables, «Renault 5 A».
6. Sallent, «V. W. Golf».
7. Cabarrocas, «Renault Alpine».
8. Roger «Ford Escort R. S.».
9. Junoy, «Opel Kadett».
10. Auradell, «Renault 5 A».
11. «Gabi», «Opel Kadett».
12. Arauz, «Renault Alpine».
14. Padilla, «Seat 124-2.000».
15. Martí, «Opel Ascona».

automovilísticas y los aficionados al deporte tendrán la oportunidad de conocer al momento las incidencias de Rally Girona. G. P. Piscis, a través del programa que emitirá Radio Girona, O. M. a partir de las 21,30 horas de hoy sábado, hasta las 8,30 de la mañana del domingo. Durante toda la noche, pues, información en directo del Rally Girona en Radio Girona.

LOS HORARIOS Y LOS TRAMOS

A las 21,30 horas dará comienzo la prueba, finalizando la primera etapa a las 2,08 horas de la madrugada. Comenzará la segunda etapa a las 3,30 horas, para concluir la prueba alrededor de las 8,20 horas.

El horario de cierre de carreteras y tramos es el siguiente:

SANT GRAU

Carretera de Llagostera a Sant Grau.
De 21,30 a 0,00 horas.
De 0,15 a 2,45 horas.
De 5,10 a 7,35 horas.

L'ATALAIA

Carretera de Tossa a Llagostera.
De 22,15 a 0,45 horas.
De 0,55 a 3,25 horas.
De 5,50 a 8,20 horas.

ROMANYA

Carretera de Bell-lloc a Calonge.
De 22,45 a 1,15 horas.
De 3,40 a 6,10 horas.
De 6,20 a 8,50 horas.

LA GANGA

Carretera de Calonge a La Bisbal.
De 23,10 a 1,40 horas.
De 4,05 a 6,35 horas.
De 6,45 a 9,15 horas.

SANTA PELAIA

Carretera de La Bisbal a Casá de la Selva.
De 23,35 a 2,05 horas.
De 4,30 a 7 horas.
De 7,30 a 9,40 horas.

RADIO GIRONA

Los seguidores de las pruebas

baloncesto

Esta tarde, en La Salle

ASAMBLEA PROVINCIAL

Rafael Mora, Director de una Operación Nuevos Valores

Esta tarde, a las siete y media va a celebrarse la Asamblea General Ordinaria de a Federación Gerundense de Basket para programar las competiciones del próximo ejercicio liguero. La citada Asamblea tendrá lugar en el Colegio La Salle.

El orden del día será el siguiente:

1. — Bases y competiciones de la temporada 1981-82.
2. — Estado de cuentas.
3. — Ruegos y preguntas.

CONCENTRACIONES VERANIEGAS

Rafael Mora ha sido nombrado,

al igual que el pasado año director de una concentración de Nuevos Valores femeninos, que se celebrará en Teruel del 16 al 26 del próximo mes de julio. En la citada concentración participará una jugadora gerundense, Gemma Reyner, del Montessori-Palau.

En la Operación Altura masculina, que se celebrará en Lugo, del 13 al 26 de julio, con Ricardo Pérez Rueda de director, intervendrán dos jugadores gerundenses: Josep Pujolràs (Amer), de 15 años y 1,95 de altura, y Marçal Ventura (Salt), también de 15 años y 1,95 de altura.

El jugador Carlos Dech, de 14 años y 1,91, que milita en las filas del Adepaf participará del 2 al 15 de julio en la concentración de Nuevos Valores que se celebrará en Graus, bajo la dirección de Vicente Panagau.

breve

JUDO

El domingo, día 28 de junio, a las 9 de la mañana, se celebrará el «III Trofeo de Judo Ciutat de Girona» a nivel regional con la participación de la mayoría de los clubs de Catalunya, un total de 20 clubs, en las instalaciones del GIEEG de Sant Narcís. En esta competición de judo se darán cita grandes profesionales de judo español como son Pedro Soler, campeón de España de todas las categorías; Ricardo Antonio, campeón de España en la categoría de 95 kilogramos; Griño Segundo, en el Campeonato de España, en la categoría de 86 kilogramos.

PESCA

La Sección de Pesca del «Grup», el pasado sábado, 20 de junio, y en el río Ter, detrás de la Piscina, celebró su noveno concurso de la temporada, siendo ganador del II Trofeo Fonda Casa La Marieta, Roberto Alonso por la captura de 6 piezas con un peso global de 5.500 kilos, siguiéndole en méritos Agustín Alabert, con 4 piezas y un peso de 9.270 gramos y en tercer lugar Víctor Ferrer, con dos piezas y un peso de 2.500 gramos.

Para el próximo domingo está programado un concurso en las Rocas de Palamós, lugar denominado Cap-Gros, en el cual se disputará el «I Trofeo Marqués de Cáceres», Grandes Vinos de la Rioja», a la mayor pieza capturada y el «XIV Trofeo Joyería Ayuso» al mayor peso global, mínimo de peso de las piezas 100 gramos, dando comienzo el mismo a las 8 de la mañana para terminar a las 19 horas.

IOGA

Cursos estiu a Sta. Cristina d'Aro: Mes d'agost, Escribiu: París, 211, Barna. 8. Ananda IOGA Institut.

futbol alevin

TORNEO EN ROSES

El campo de fútbol de Roses será escenario los días 28 de junio y 5 de julio de un interesante torneo de alevines en el que tomarán parte las selecciones del Ampurdán, Girona, Roses y Espials de Castelló.

Para mañana, domingo, a las

18 horas, partido entre la selección del Ampurdán y la de Girona. A las 19,30 horas, Roses-Espials Castelló.

El día 5 de julio, a las 18 horas, partido valedero para el tercer y cuarto puesto y a las 19,30 horas, final.

futbol benjamin

FINALIZO EL

"CIUTAT DE GIRONA"

El pasado martes, se celebraron en el campo de deportes de Salt, las finales del Campeonato «Ciutat de Girona» de benjamines y pre-benjamines, con estos resultados: en benjamines: I. Françaís, 2 - Maristas, 1; y en pre-benjamines: Montessori, 3 - Salt, 2.

En pre-benjamines resultó vencedor el Montessori después de un interesante partido, en el cual llegaron a tener un resultado favorable de tres goles, pero una briosa reacción del Salt dejó este mínimo tanteo que refleja más lo sucedido sobre el campo.

Las alineaciones que presentaron fueron:

Montessori: Mascort, Mora, les, Yoshihiro, Bullón, Subias, Carreras, Puig, Frigolo, Crespo, Bullón y Ragolta. También jugaron Riera Jordán y Ball-lloera.

Los goles fueron marcados por Carreras (2) y Crespo.

Por el Salt: enesas, Gonzales, Abat, Santamaria, Vega, Cumpido, Rodríguez, Castro I. Arana, Martínez, Valencia, Pérez y Castro II.

Los goles fueron marcados por Arana y Martínez.

Seguidamente, saltaron al césped los equipos benjamines del I. Françaís y el Maristas que presentaron estas alineaciones:

I. Françaís: Lanzas, Agusti, Morchón, Puig, Arruse, Oliver, Camarena, Fuentes, Barberán, Ribas I y Orozco. También jugaron Ribas II, Tarradas y Planas.

Marcaron los goles Oliver y Orozco.

Por el Maristas: Quiroga, Villacañanas, Ripoll, Martínez, Puigdemont, Alvarez, Guillames, Pérez, Bonet, Escardo y Aguilar. También jugaron Planas, Valenzuela, Del-Saz y Oliveras.

Marcó el gol Valenzuela.

Dicho encuentro resultó más igualado si cabe que el anterior ya que a la mayor fuerza del I. Françaís los del Maristas replicaron con una muy buena técnica que a punto estuvo de darles el empate. Ambos equipos dispusieron de más oportunidades de incrementar el marcador, pero esta mínima diferencia puede considerarse justa.

En resumen, dos buenos partidos que se vieron animados por bastantes espectadores, que salieron muy satisfechos.

atletismo

GERUNDENSES EN EL CAMPEONATO DE CATALUNYA

En jornada de hoy, sábado, por la tarde y domingo mañana y tarde, tendrán lugar en el Estadio Serrahima de Barcelona los Campeonatos absolutos de atletismo de Catalunya en los cuales podrán participar todos aquellos atletas, hombres y mujeres, que puedan acreditar las marcas mínimas exigidas por la Federación Catalana.

Los atletas grupistas que se han inscrito para participar en los Campeonatos citados, en las diferentes pruebas programadas y según su especialidad, son los siguientes:

Jordi Durbán: 100 y 200 m. l.

Carlos Ferrer, en 800 m. l. José María Trull en 20.000 m. marca Jorge Blanch en 110 m. v. Mariano Molinero en altura, Joaquín Fontané, Javier Larróde y Salvador Oloso en longitud y triple. Juan Vidal Nierga en martillo. Javier Fernández en disco y Juan Coll en peso.

Por lo que respecta a las mujeres, tenemos a Clara Navaró en jabalina, Pilar Rodríguez en 3.000 m. l. Montserrat Fernández en 100, 200 y altura. Anna Poch y María Rosa Montilla en 5.000 m. marcha, Mónica Paz en 800 m. l. y Margarita Pujolràs en 100 y 200 m. l.

deportes

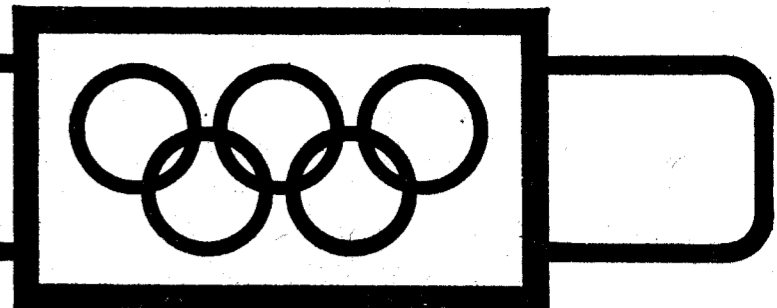

balonmano

Desde las cuatro de la tarde

ciclismo

CLAUSURA DE LA "IV COPA DE CATALUNYA", EN SANT NARCIS

Esta tarde, en el pabellón del G.E. i E.G., se disputará la fase final del Campeonato de Catalunya infantil, la final de la repesca de la Copa Catalana y la final de la «IV Copa de Catalunya». El orden de partidos será el siguiente:

A las cuatro: G.E. i E.G. — Campeón de Lérida.
Camp. Barcelona — Camp. Tarragona.

A las seis, final infantil.

A las siete: Final de la repesca:
Sarriá — Universitario.

A las ocho y media, final de la Copa de Catalunya:
Molins de Rei — Premiá

En el intervalo entre las dos últimas finales se procederá a la entrega de trofeos provinciales entre los que cabe destacar la medalla al mérito deportivo a Josep Mir, expresidente de la U.E. Sarriá, por la labor realizada al frente de la entidad sarrianesa.

JOAN CASELLAS

No hay duda que esta tarde en el pabellón del GEIEG donde se celebrarán las finales de la Copa de Catalunya, además de los propios deportistas y su labor balonmanística —lógicamente— los hombres de la Federación Gerundense también habrán de trabajar y cuidar toda la trama organizativa para que el acontecimiento deportivo se desarrolle sin problemas. Nos pusimos en contacto con Joan Casellas, presidente de la Federación Gerundense quien nos daba su opinión sobre diferentes aspectos de estas finales de la «Copa de Catalunya».

—Una lástima que el GEIEG no haya llegado a esta final, ¿no?

—Bueno sí, quizá ha dejado algo «cortado» a la gente, pues se esperaba mucho. Sin embargo yo creo que, superando este punto, no ha ido mal en absoluto. Tenemos a un Sarriá en la otra final, la de la repesca y que, pese a lo que pueda parecer, pienso que la participación de equipos en este torneo da a la final una categoría innegable y que demuestra un potencial «en crescendo» del balonmano gerundense, pues el GEIEG se ha quedado a las puertas de esta final y el Sarriá está en la otra.

—¿Mucho ambiente para esta tarde?

—Para mí no cabe duda que el pabellón se llenará. En primer lugar porque el Sarriá, de aquí Girona mismo, llevará toda una afición; también el Universitario y después, por otra parte, los dos finalistas de la «Copa Catalana». El GEIEG infantil también traerá a su gente... ¡Ah! Por cierto, que la Federación dejará entrar gratis al Pabellón a todo jugador de balonmano gerundense que se persona en la taquilla con la ficha correspondiente.

—¿Cuáles han sido los principales problemas organizativos que ha habido o que pueden preverse?

—Bueno, yo centraría este aspecto no sólo en el hecho de organizar unos partidos especiales por ser finales, sino que cada año, esta es la «IV Copa Catalana», en este día nos reunimos los cuatro presidentes de las federaciones catalanas, lo cual es muy importante para establecer contactos entre las distintas provincias y este año aún más por cuanto Robert Tenedor, presidente de la Federación de Barcelona, se presenta a las elecciones para la presidencia de la Española, algo en lo que le pensamos apoyar porque es un gran amigo de Girona al que yo conozco mucho.

—Para finalizar, a esta «Copa» se le han criticado muchos aspectos y quizá el que más, la proliferación de factores extra-deportivos que se suman al desarrollo de los encuentros.

—Sí, quizá hay un aspecto negativo que proliferare bastante. De todas maneras, el aumento de equipos participantes en este corto espacio de cuatro años da a la Copa una gran importancia, por cuanto permite un mayor contacto entre los equi-

Molins-Premiá (final); Sarriá-Universitario (repesca) y Campeonato de Catalunya infantil, con el G.E. i E.G. en liza

mucho los nervios. Los chicos no están acostumbrados a jugar partidos de esta índole y puede sucederte todo al revés. Pero creo que jugando en casa, en el propio pabellón, tendremos ya algo ganado.

—De pasar a la final, en ella lo más seguro es encontrarse con el equipo de Barcelona. ¿Cuál es su opinión sobre la final?

EMILIN RODRIGUEZ Y EL SARRIA

El Sarriá que va a finalizar esta temporada mucho mejor de lo que se esperaba, se enfrentará al Universitario en la final de la denominada repesca de la «Copa de Catalunya», competición en la que toman parte los equipos que han cedido en la primera eliminatoria

—Pienso que encontrar una estructura ideal es muy difícil. Para mí uno de los principales problemas reside en las fechas. Se hace quizás algo tarde, cuando los equipos ya se hallan en cierto modo algo saturados y, tanto los jugadores, técnicos e incluso las aficiones, no se lo toman con el cariz serio que se debería. Surgiendo luego problemas como los mencionados.

—¿Significa un éxito haber llegado a la final?

—Tanto como un éxito no. Ha sido una lucha normal, que hemos afrontado con la intención de ir haciendo probaturas. Es algo muy distinto a la Liga y en lo que no ha habido el nerviosismo ni la tensión que sufrimos durante aquella. No ha habido tampoco, por nuestra parte, la carga emocional que hemos puesto durante la competición liguera aunque puedo garantizar que siempre se ha salido a ganar.

—El Universitario como rival.

—Es un equipo estable, de un potencial reconocido y que viene realizando desde hace ya tiempo campañas buenas dentro de la Primera Nacional. Es un conjunto con buenos elementos, que juega bien al balonmano, y que nos va a crear muchos problemas en la final.

—¿La final también os la vais a tomar como la competición, así, a lo que salga?

—Hombre, una final es distinto. Siempre hay más motivación para los jugadores y más seriedad en cualquier planteamiento. Tenemos ganas de salir y quedar bien cuando no ganar, aunque vamos a encontrarnos con problemas dentro del equipo como pueden ser algunas bajas, nuevos jugadores, una falta de concentración, mientras ellos tendrán un equipo más compacto. Confío especialmente en que algunas individualidades puedan sacar adelante el juego del conjunto.

Joan SALO



Los sarrianeses quieren la victoria. (Foto SANI)

pos de las provincias catalanas. Esto ha podido revertir en un aumento del apasionamiento además del factor arbitral que, al arbitrar los propios de cada provincia a veces surgen unas consecuencias algo raras. Sin embargo, esto cambiará y de momento, en la final hay dos árbitros de Tarragona para una y dos de Lérida para la otra.

EL GEIEG A POR LA FINAL INFANTIL

Los campeones de la Liga infantil de Tarragona, Lérida, Barcelona y Girona se enfrentan en lo que viene a llamarse Copa de Catalunya y de la que sale el campeón, lógicamente, de Catalunya. El campeón leridano va a ser el que se enfrenta al equipo grupista en la semifinal, jugándose posteriormente la final entre el vencedor de este partido y del que disputarán los campeones de Barcelona y Tarragona.

El preparador del equipo grupista, Angel Hernández, nos contestaba a nuestras preguntas.

—A las semifinales de la Copa de Catalunya tras proclamarse campeón de Liga gerundense. ¿Cómo fue la Liga?

—En efecto, el quedar campeones en la Liga nos ha permitido participar en esta final. El Campeonato liguero lo terminamos imbatidos pese a que algunos equipos como el Sarriá o Garbí nos plantaron cara seriamente. De todas maneras, he tenido a un equipo muy completo para el Campeonato provincial además de que, a excepción de tres o cuatro equipos, en Girona el nivel infantil es bastante flojo.

—El campeón leridano en la semifinal...

—Bueno, parece ser que de los tres que podían tocarnos es el más flojo. Aunque, por otra parte, en estas categorías no puedes fiarte puesto que, además de la técnica, intervienen la fuerza física y también

de la «Copa» propiamente dicha. Emilin Rodríguez nos hablaba de esta repesca.

—¿Difícil llegar a la final?

—Pues mira, sinceramente he de decir que no ha sido muy fácil ni muy difícil. No hemos tenido muchos problemas con los equipos, a excepción del de Tarrasa en que aparecieron estos llamados factores extradeportivos. Pero aparte, ya digo que hemos ido saliendo las eliminatorias más o menos bien, con mayores o menores dificultades, notándose, eso sí, mucha rivalidad.

—¿Cuál es tu opinión acerca de las críticas hacia este torneo, su estructura, estos factores extradeportivos...?

Fincas Mediñá, le ofrece:

PISOS CENTRICOS 115 m², útiles
Gran salón estar, cocina totalmente amueblada. 4 dormitorios con armarios empotrados, 2 baños completos, pavimento mármol y cerámica, calefacción individual a gas, parking opcional. Visítenos sin compromiso, le mostraremos piso muestra terminado.

AGENCIA DE LA PROPIEDAD INMOBILIARIA

Juan Maragall, 12 Tels. 20 81 94-20 17 69 GERONA

CREDITOS

CAJA CATALANA DE INVERSIONES
Concede créditos a corto y largo plazo. Personales e Hipotecarios. Máxima rapidez. Interés bancario.
C/. Eiximents, 20, entlo. — Tel. 21.10.66
GIRONA

Avgda. Jaume I, 44. Tels. 20 88 54
20.13.35. — GIRONA.

PISOS EN VENTA

C/. FCO. ARTAU — STGO. RUSINYOL

—4 habitaciones —Protección Oficial
—Calefacción —Hipoteca a 14 años al 11%

ANUNCIOS POR PALABRAS

SE PRECISA
VENDEDOR RECAMBIO DEL AUTOMOVIL
para Gerona y provincia.

Preferible con experiencia en el ramo. — Retribución propuesta de: Sueldo fijo más incentivo de cuantía a convenir
Solicitar entrevista: Teléfonos: 21 40 27 y 20 39 97.
Oficina de Empleo - Ref.: 23.052.

TECNICHS
EMPRESA DE MONTAJES Y MANTENIMIENTOS
PRECISA:
MECANICOS Y AJUSTADORES

Razón: Oficina de Colocación. Ref. 22.768 ó a los teléfonos: 20.38.63 y 20.95.75.

EN BANYOLES
Venta de Pisos, Parkings y Locales Comerciales
— Máxima calidad e inmejorable emplazamiento a precios muy interesantes.
— Facilidades de pago.

PROMOCION

SERRA

EMPRESA CONSTRUCTORA
Ctra. de Camós, s/n. Tels. 57 15 35, 57 05 36 y 57 15 84.
CAMOS. — (GIRONA)

MAS DE UN CENTENAR DE PARTICIPANTES EN EL "VI MEMORIAL MIQUEL COLOMER"

B'anes. (De nuestro correspondiente) — Organizado por el Club Ciclista Blanes - Ciclos P. Mateu y patrocinado por la Caja de Ahorros Provincial de Girona, con la colaboración del Ayuntamiento y diferentes firmas comerciales e industriales de la villa blanesina, tuvo lugar el pasado miércoles, el «VI Memorial Miquel Colomer Comas», de ciclismo infantil. Digamos ante todo, que esta prueba ciclista resultó un total éxito, tanto de participación como de público,

Principiantes, nacidos en 1971:
1. F. Javier Bou (C. C. Salt); 2. Jordi Tuyo (C. C. Mollet); 3. F. José Giménez (CIT, Tarrasa); 4. Jaime Jus (C. C. Montcada); 5. Juan Manuel Alonso (C. C. Mataró), hasta 20 clasificados.

Alevines, nacidos en 1970: 1. Carlos M. García (C. C. Sant Celoni); 2. Jaime Tejado (Peña CIT); 3. Javier Linares (Peña CIT); 4. Salvador Requena (C. C. Mollet); 5. David Gutiérrez (C. C. Mollet), hasta 20 clasificados.

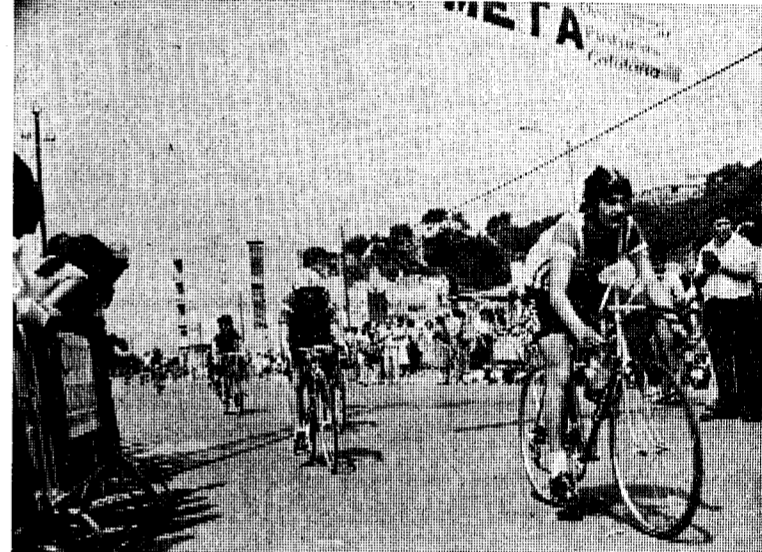

Mucha participación en el «Memorial M. Colomer». (Foto Romani)

ya que en esta prueba tomaron parte más de un centenar de corredores, venidos de diferentes clubs de la región catalana, cuyas edades estaban comprendidas entre los 9 a los 14 años.

A las 10 de la mañana con un día espléndido, después de la presentación de todos los equipos participantes y una vez efectuada una vuelta de reconocimiento al circuito, el cual constaba de 820 metros, dieron comienzo las pruebas, las cuales fueron seguidas por el numeroso público asistente, el cual animó constantemente a estos jóvenes ciclistas, en su fuerte y espectacular pedaleo. Las clasificaciones de las distintas pruebas fueron las siguientes:

Principiantes, nacidos en 1972:
1. F. Javier García (C. C. Sant Celoni); 2. Pedro Martínez (Peña CIT, de Tarrasa); 3. Jaime Sala (C. C. Sanfeliuense); 4. David Sánchez (C. C. Montcada), 15 clasificados.

Alevines, nacidos en 1969:
Ocho vueltas al circuito. 1. Juan Coll (C. C. Salt); 2. Salvador Corbera (C. C. Mollet); 3. Joaquín Martínez (C. C. Palomillas); 4. Juan Antonio Bonada (Pa. omillas); 5. P. Ansó Ros (C. C. Mollet), hasta 23 clasificados.

Infantiles, nacidos en 1968:
Con 10 vueltas al circuito. 1. Rafael Sánchez (C. C. Montcada); 2. Jesús Verdguer (C. C. Mollet); 3. Francisco Rodríguez (C. C. Mollet); 4. Juan A. Ribas (C. C. Palomillas); 5. David Vilana (C. C. Montcada), hasta 25 clasificados.

Infantiles, nacidos en 1967:
con 10 vueltas al circuito. 1. y brillante vencedor de esta prueba, con una carrera completísima y un pedaleo a un ritmo potente, Juan Luis Ortega (C. C. Sant Quirze); 2. José A. Mascaraque (Peña CIT); 3. Jordi Antolin (C. C. Sant Quirze); 4. Juan Soler (C. C. Mollet); 5. Valentín Valls (Sant Quirze), hasta 23 clasificados. Tiempo total de la competición: 2 horas, 5 minutos. Tiempo global de la prueba: 35 kilómetros 0,64 metros. Primer clasificado local año 1971, Aitor Aristimuño. Primer clasificado local, año 1967, Miguel Angel Martínez. Clasificación por equipos, fue la siguiente: 1. Peña CIT, de Tarrasa, con 15 puntos; 2. C. C. Mollet, con 13 puntos y C. C. Sant Celoni, con 10 puntos.

Al término de las pruebas se procedió desde la tribuna preparada para tal efecto, a la entrega de los trofeos y medallas a los primeros clasificados de cada categoría, siendo entregados los mismos por la hija de Miquel Colomer Comas (e. p. d.), Teresa Colomer y su esposo, Josep Valls; teniente de alcalde, Albert Sala; presidente de la Asociación de Vecinos de «Racó d'en Portas», Juan Mora; presidente del C. C. Blanes, Rafael Torroella y demás miembros directivos. El delegado en B'anes de la Caja Provincial de Ahorros de Girona, Juan Fonsdoménech, hizo entrega al vencedor de la prueba, Juan Luis Ortega del Sant Quirze, el magnífico trofeo donado por esta Institución de Ahorros de la Diputación Provincial de Girona.

Con esta prueba, una vez más, el C. C. Blanes - Ciclos P. Mateu ha querido perpetuar el recuerdo de quien en vida fue uno de los impulsores del ciclismo en esta villa marinera del litoral costabravense.

ANUNCIOS POR PALABRAS

alquileres lloguers

demandas demandes

ALQUILARIA oficina céntrica con teléfono. Interesados escribir Apartado 137. Ref. 274, Girona.

SE NECESITAN camareros y cocinero, días y horario a convenir. Tel. 840848, Sta. Coloma de Farners.

ALQUILO pisos, despachos, locales comerciales, naves industriales. Feixas, 20 89 21.

SE PRECISA encargado - dependiente para tienda. Todo el año en Playa de Aro, con conocimientos de idiomas y buenas referencias. Tel. 817302.

ALQUILAMOS pisos nuevos, con calefacción. Tel.: 20 82 58.

SE NECESITA profesor/a Matemáticas-Física. Primero BUP. Tel. 201196.

ALQUILAMOS locales, despachos, parkings. Tel.: 20 82 58.

PROGRAMADORES/RAS Básico para trabajos concretos. En un futuro, fijos en empresa (3 meses). Interesados remitir historial a Micror-9, Francesc Ciurana, 12.

URGENTE alquiler local de unos 100 m². en Girona - Sant Narcís. Para importante Empresa. Teléfono 93-2354792.

SE NECESITAN personas introducidas de algún modo en Hostelería (Campings, bares, etc.), para la venta de producto limitado. Contrato mercantil. Llamar por las tardes al señor Vázquez. Tel. de Barcelona 8439836.

ALQUILO almacén 130 m². Zona Puente Mayor. Tel. 216457.

SEÑORA señorita, para trabajo administrativo general y comercial. A comisión. Interesados remitir historial a Micror-9, Francesc Ciurana, 12.

ATICO Girona, 3 habitaciones, céntrico, amueblado, 18.000 pesetas. Tel. 215726.

SE OFRECE perito agrícola con 10 años de experiencia para puesto de dirección. Ref. "Los Sitios", 530.

LOCAL Salt, 45 m². céntrico. 15.000 pesetas. Tel. 215726.

SE OFRECE joven administrativo. L. S. M., conocimientos de contabilidad. Buena referencias. Tel. 210668.

ALQUILO piso con muebles, muy céntrico. Razón: Tel. 208628 de 10 a 2.

ofertas ofertes

PISO sin muebles calle Cruz, 4 habitaciones. Tel. 211116.

POR NO PODER atender, traspaso negocio tienda confección. Calle Oriente, 69. Tels. 219832 - 213733.

DESPACHO nuevo con teléfono, céntrico. 15.000 pesetas mes. Tel. 211116.

SE TRASPASA local de 450 m². sito en Girona, muy céntrico. Traspaso y alquiler razonable. Tels. 20 45 45 y 20 86 28.

PISO amueblado, moderno, lavadora, cerca Gran-Via, Buen precio. Tel. 211116.

SE TRASPASA local de 450 m². sito en Girona, muy céntrico. Traspaso y alquiler razonable. Tels. 20 45 45 y 20 86 28.

A PROFESOR o estudiante, alquiler local para dar clase, meses de julio y agosto. Buen precio. Calle Anselmo Clavé, 10 - 1.

traspasos traspasos

ALQUILO pisos con o sin muebles, locales comerciales y despachos en distintas situaciones. Tel. 219758.

SE OFRECE joven administrativo. L. S. M., conocimientos de contabilidad. Buena referencias. Tel. 210668.

ALQUILAMOS pisos amueblados en distintas situaciones. Teléfono 207958.

SE OFRECE joven administrativo. L. S. M., conocimientos de contabilidad. Buena referencias. Tel. 210668.

EN ALQUILER, entresuelo para despacho muy céntrico, 150 m². Nuevo a estrenar. Tel. 201769.

SE TRASPASA local de 450 m². sito en Girona, muy céntrico. Traspaso y alquiler razonable. Tels. 20 45 45 y 20 86 28.

PISO céntrico, sin muebles. Precio 14.000 pesetas, Teléfono 211008.

SE TRASPASA local de 450 m². sito en Girona, muy céntrico. Traspaso y alquiler razonable. Tels. 20 45 45 y 20 86 28.

DISPONIBLE verano, piso independiente cerca playa, alquiler moderado. Teléfono 320505.

SE TRASPASA local de 450 m². sito en Girona, muy céntrico. Traspaso y alquiler razonable. Tels. 20 45 45 y 20 86 28.

PISO particular nuevo, teléfono 446058, zona soleada, con terraza, céntrico con árboles, amueblado, electrodomésticos, calefacción, gas ciudad, 18.000 pesetas. Salt.

varios varis

ROSA, Agosto, libre habitación doble con baño. Teléfono 252723.

SERVICIO de veladoras domiciliarias. Atendemos enfermos día y noche. Tel. 207354.

DE PARTICULAR a particular compro apartamento o piso en primera o segunda línea. Lloret de Mar o Playa de Aro. Teléfono 211008.

PROPIETARIO, gestionamos venta y arriendo de fincas, locales, pisos y toda clase de propiedad inmobiliaria. Teléfono: 20 82 58.

COMPRO pisos, casas, solares, no importa estado, pago al contado. Tel. 211008.

APRENDA corte y confección en Salt. Informes: Teléfono 20 57 84. Sra. María.

COMPRO pisos en Girona o alrededores. Pago al contado. 211116.

REFORME su baño, cocina, piso, local. Presupuesto sin compromiso. Facilidades de pago. EOBA, 209758.

COMPRO objetos usados oro y plata, relojes antiguos, monedas, medallas, etc. Establecimiento legalmente autorizado. Relojería Sant Ponç - Hiper. Tel. 214211. Girona.

VIUDO, buena situación, desearía relacionarse con señora catalana 50 a 60 años, no importa estado, fines serios. Escribir "Los Sitios", Ref. 537.

COMPRO objetos usados oro y plata, relojes antiguos, monedas, medallas, etc. Establecimiento legalmente autorizado. Relojería Sant Ponç - Hiper. Tel. 214211. Girona.

CLASES de Matemáticas, Física y Química tots els cursos. Tel. 212245.

COMPRO objetos usados oro y plata, relojes antiguos, monedas, medallas, etc. Establecimiento legalmente autorizado. Relojería Sant Ponç - Hiper. Tel. 214211. Girona.

INSTALE su propio negocio en exclusiva para su zona. Inversión mínima 500.000, extensible toda España. Telefonar (91) 4017628 - 4354586. Apartado 51.018 de Madrid.

COMPRO objetos usados oro y plata, relojes antiguos, monedas, medallas, etc. Establecimiento legalmente autorizado. Relojería Sant Ponç - Hiper. Tel. 214211. Girona.

LA BISBAL, el más lujoso chalet de la villa, 300 m². edificados, 350 m². jardín y gran garaje con la más completa vista. Teléfonos 202060 - 769120.

COMPRO objetos usados oro y plata, relojes antiguos, monedas, medallas, etc. Establecimiento legalmente autorizado. Relojería Sant Ponç - Hiper. Tel. 214211. Girona.

FLASSA, vendo casa antigua en el pueblo viejo, con huerto. Tel. 769120.

COMPRO objetos usados oro y plata, relojes antiguos, monedas, medallas, etc. Establecimiento legalmente autorizado. Relojería Sant Ponç - Hiper. Tel. 214211. Girona.

SANT ANTONI CALONGE. Edificio "El Berganti", 10 apartamentos por estrenar, 23 metros del mar. Calle Sant Antoni, 206. Platja d'Aro. Apartaments amb hipoteca concedida. Tels. 208851 - 211320.

COMPRO objetos usados oro y plata, relojes antiguos, monedas, medallas, etc. Establecimiento legalmente autorizado. Relojería Sant Ponç - Hiper. Tel. 214211. Girona.

LA BISBAL, el más lujoso chalet de la villa, 300 m². edificados, 350 m². jardín y gran garaje con la más completa vista. Teléfonos 202060 - 769120.

COMPRO objetos usados oro y plata, relojes antiguos, monedas, medallas, etc. Establecimiento legalmente autorizado. Relojería Sant Ponç - Hiper. Tel. 214211. Girona.

SAUNAS GERONA, masaje-relax, masaje deportivo, sauna 400 pesetas. Atendido por señoritas. Avda. Jaime I, 13, principal tercera. Abierto de 10 a 8,45.

COMPRO objetos usados oro y plata, relojes antiguos, monedas, medallas, etc. Establecimiento legalmente autorizado. Relojería Sant Ponç - Hiper. Tel. 214211. Girona.

SEA ESTHETICIENNE o peluquera diplomada en CEM. Cursos autorizados por el Ministerio de Educación. Matrícula abierta. Varios horarios. Infórmese en CEM, Eiximenis, 16. Tel. 211093.

COMPRO objetos usados oro y plata, relojes antiguos, monedas, medallas, etc. Establecimiento legalmente autorizado. Relojería Sant Ponç - Hiper. Tel. 214211. Girona.

SAUNAS GERONA, masaje-relax, masaje deportivo, sauna 400 pesetas. Atendido por señoritas. Avda. Jaime I, 13, principal tercera. Abierto de 10 a 8,45.

COMPRO objetos usados oro y plata, relojes antiguos, monedas, medallas, etc. Establecimiento legalmente autorizado. Relojería Sant Ponç - Hiper. Tel. 214211. Girona.

SAUNAS GERONA, masaje-relax, masaje deportivo, sauna 400 pesetas. Atendido por señoritas. Avda. Jaime I, 13, principal tercera. Abierto de 10 a 8,45.

COMPRO objetos usados oro y plata, relojes antiguos, monedas, medallas, etc. Establecimiento legalmente autorizado. Relojería Sant Ponç - Hiper. Tel. 214211. Girona.

SAUNAS GERONA, masaje-relax, masaje deportivo, sauna 400 pesetas. Atendido por señoritas. Avda. Jaime I, 13, principal tercera. Abierto de 10 a 8,45.

COMPRO objetos usados oro y plata, relojes antiguos, monedas, medallas, etc. Establecimiento legalmente autorizado. Relojería Sant Ponç - Hiper. Tel. 214211. Girona.

SAUNAS GERONA, masaje-relax, masaje deportivo, sauna 400 pesetas. Atendido por señoritas. Avda. Jaime I, 13, principal tercera. Abierto de 10 a 8,45.

COMPRO objetos usados oro y plata, relojes antiguos, monedas, medallas, etc. Establecimiento legalmente autorizado. Relojería Sant Ponç - Hiper. Tel. 214211. Girona.

SAUNAS GERONA, masaje-relax, masaje deportivo, sauna 400 pesetas. Atendido por señoritas. Avda. Jaime I, 13, principal tercera. Abierto de 10 a 8,45.

COMPRO objetos usados oro y plata, relojes antiguos, monedas, medallas, etc. Establecimiento legalmente autorizado. Relojería Sant Ponç - Hiper. Tel. 214211. Girona.

SAUNAS GERONA, masaje-relax, masaje deportivo, sauna 400 pesetas. Atendido por señoritas. Avda. Jaime I, 13, principal tercera. Abierto de 10 a 8,45.

COMPRO objetos usados oro y plata, relojes antiguos, monedas, medallas, etc. Establecimiento legalmente autorizado. Relojería Sant Ponç - Hiper. Tel. 214211. Girona.

KENSINGTON SCHOOL. En curso de verano, clases de Inglés. Matrícula abierta. Teléfono 213445.

PISO San Narciso al lado Domíngos, 3 habitaciones, perfecto estado. Precio 2.200.000 pesetas. Tel. 211008.

REPARACIONES TV, Montaje antenas y porteros electrónicos. Teléfono 211526.

PISO Jaime I a estrenar de 4 habitaciones, cuarto de baño y aseo, 4.800.000 ptas. Con facilidades. Tel. 211008.

CLASES de Dibujo Artístico i Técnico, diurnes, juliol. Tel. 204721.

PISO San Narciso, 4 habitaciones, baño, aseo, ascensor. 2.600.000 ptas. Tel. 211008.

ESTUDIANT de Fisiques, dóna classes Matemàtiques, Física, Química, BUP i COU. Interessats trucar al 207164.

ATICO en venta en Salt, buen precio. Tel.: 20 82 58.

BUSQUEM jove per compartir pis cèntric a Girona. Tel. 868708, Imanol.

VENDO apartamentos en Playa de Aro con cobertizo, desde 1.700.000 pesetas. Fincas Galbany. Tel. 213133.

CLASES BUP, Ciències i Lletres. Prof. especialitzats. Tel. 200818, de 10-1.

VENDEMOS pisos 140 m², 2 baños, calefacción gran comedor-estar, terraza, 4 dormitorios, nuevos en Girona capital. Teléfono: 20 82 58.

CLASES BUP, Ciències i Lletres. Prof. especialitzats. Tel. 200818, de 10-1.

VENDEMOS pisos 140 m², 2 baños, calefacción gran comedor-estar, terraza, 4 dormitorios, nuevos en Girona capital. Teléfono: 20 82 58.

ventas vendes

PALAMOS, Paseo Marítimo, vendo pisos gran lujo con grandes facilidades. Tel. 316254.

CASAS CASES

VENDEMOS pisos en Salt, 4 dormitorios, comedor-estar, baño, calefacción a gas ciudad. Telf.: 20 82 58.

VENDEMOS pisos en Salt, 4 dormitorios, comedor-estar, baño, calefacción a gas ciudad. Telf.: 20 82 58.

PALAMOS, 50 m. playa, vendo apartamentos de extraordinaria belleza. Tel. 316254.

L'ESCALA. Casa 3 habitaciones, comedor, cocina, cuarto baño, 2 terrazas, rodeada de jardín, zona residencial, 950.000 pesetas y facilidades 11 años. Tel. 770966.

PALAMOS, centro población, pisos amplios y sólidos. Buen precio. Tel. 316254.

L'ESCALA. Vendo casa 2 habitaciones, comedor, cocina, baño completo, jardín en zona Puerto, emueblada. Precio: 3.300.000 pesetas. Terreno incluido. Tel. 770654, de 9 a 10 noche.

PALAMOS, centro población, pisos amplios y sólidos. Buen precio. Tel. 316254.

L'ESCALA. Casa 3 habitaciones, recibidor, gran comedor, cocina, baño, garaje y jardín, a 350 metros de la playa. Ocupable en el acto. Precio total: 3.700.000 pesetas. Tel. 770966.

PALAMOS, centro población, pisos amplios y sólidos. Buen precio. Tel. 316254.

VENDO Chalet en Canet de Adri, terreno 1.500 m². y casa ms, acepto piso a cambio Teléfono 211008.

PALAMOS, centro población, pisos amplios y sólidos. Buen precio. Tel. 316254.

MASIA de piedra, 10 vesanos de terreno, excelente vista 5.800.000 ptas. Tel. 211008.

PALAMOS, centro población, pisos amplios y sólidos. Buen precio. Tel. 316254.

PALAMOS, vendo gran finca con 2 torres de lujo, piscina, grandes jardines, grandes terrazas, lujosamente amueblada. A 5 minutos playa. Tel. 316254.

PALAMOS, centro población, pisos amplios y sólidos. Buen precio. Tel. 316254.

PALAMOS, promotora dispone gran surtido de chalets, torres y masías, desde un precio de 3.268.000 hasta 7.087.500 pagando a su comodidad. Tel. 316254.

PALAMOS, centro población, pisos amplios y sólidos. Buen precio. Tel. 316254.

VENDEMOS masías rústicas zona San Gregorio y Medinà. Teléfono: 20 82 58.

PALAMOS, centro población, pisos amplios y sólidos. Buen precio. Tel. 316254.

2.950.000 pesetas. Casas pareadas, a 3 kilómetros de Girona. Garaje y jardín. Se admite piso para completar pago. Teléfonos 203211 y 200486.

PALAMOS, centro población, pisos amplios y sólidos. Buen precio. Tel. 316254.

CHALET urbanización Lloret Palau, nuevo a estrenar, 500 m². terreno, 3.500.000 pesetas. Teléfono 215726.

PALAMOS, centro población, pisos amplios y sólidos. Buen precio. Tel. 316254.

CASA Ronda Pedret, habitable, oportunidad, 1.150.000 pesetas. Tel. 215726.

PALAMOS, centro población, pisos amplios y sólidos. Buen precio. Tel. 316254.

L'ESCALA. Casa tipo rústica. 4.350.000 pesetas. Bien lograda. Fincas Guanter. Tel. 770272.

PALAMOS, centro población, pisos amplios y sólidos. Buen precio. Tel. 316254.

CHALET en Llorà rodeado de jardín. Buen precio, con facilidades. Tel. 211116.

PALAMOS, centro población, pisos amplios y sólidos. Buen precio. Tel. 316254.

PARTICULAR vende chalet 3 habitaciones, amueblado, nuevo, con parcela 962 m². en Urbanización Mas Llunès (Bescanó). 4.000.000 pesetas. Razón: Señor Serrat. Tel. 6997162, de Barcelona, tardes.

PALAMOS, centro población, pisos amplios y sólidos. Buen precio. Tel. 316254.

L'ESCALA. Chajets con piscina y tenis, 4.000.000 pesetas. Facilidades de pago. Fincas Guanter. Tel. 770272.

PALAMOS, centro población, pisos amplios y sólidos. Buen precio. Tel. 316254.

LA BISBAL, el más lujoso chalet de la villa, 300 m². edificados, 350 m². jardín y gran garaje con la más completa vista. Teléfonos 202060 - 769120.

PALAMOS, centro población, pisos amplios y sólidos. Buen precio. Tel. 316254.

FLASSA, vendo casa antigua en el pueblo viejo, con huerto. Tel. 769120.

PALAMOS, centro población, pisos amplios y sólidos. Buen precio. Tel. 316254.

VENDEMOS locales comerciales, despachos y parkings en diversas zonas de Girona. Teléfono: 20 82 58.

PALAMOS, centro población, pisos amplios y sólidos. Buen precio. Tel. 316254.

LOCALES comerciales, zona muy interesante. Grandes facilidades de pago. Calle Abad Oliba, 40. Teléfonos 216242 y 212308. Vehinat de Salt.

PALAMOS, centro población, pisos amplios y sólidos. Buen precio. Tel. 316254.

VENDO plaza parking en Edificio Pargisa, calle Albareda. Tel. 380197.

PALAMOS, centro población, pisos amplios y sólidos. Buen precio. Tel. 316254.

PARTICULAR - particular, máquina expendedora tabaco, nueva. Tel. 212985.

PALAMOS, centro población, pisos amplios y sólidos. Buen precio. Tel. 316254.

VENDO local planta baja, Maluquer Salvador, esquina Mediodía. Información: Lorenzana, 33. Tel. 200205.

PALAMOS, centro población, pisos amplios y sólidos. Buen precio. Tel. 316254.

VENDEMOS local planta baja, Maluquer Salvador, esquina Mediodía. Información: Lorenzana, 33. Tel. 200205.

PALAMOS, centro población, pisos amplios y sólidos. Buen precio. Tel. 316254.

VENDEMOS local planta baja, Maluquer Salvador, esquina Mediodía. Información: Lorenzana, 33. Tel. 200205.

PALAMOS, centro población, pisos amplios y sólidos. Buen precio. Tel. 316254.

VENDEMOS local planta baja, Maluquer Salvador, esquina Mediodía. Información: Lorenzana, 33. Tel. 200205.

PALAMOS, centro población, pisos amplios y sólidos. Buen precio. Tel. 316254.

VENDEMOS local planta baja, Maluquer Salvador, esquina Mediodía. Información: Lorenzana, 33. Tel. 200205.

PALAMOS, centro población, pisos amplios y sólidos. Buen precio. Tel. 316254.

RESUMEN INMOBILIARIO DE SPAI
CONSEJEROS INMOBILIARIOS
Av. Jaime I, 60 (Galerías)

PISOS RUYRA
Los mejores precios, Máxima facilidad de pago
INFORMACIÓN Y VENTAS:
Angel Guimerá - Menéndez y Pelayo
Tel. 20 4340 SALT-Girona

PISO nuevo a estrenar de 150 m², en bloque de sólo 8 vecinos. Situado a cara sur (en calle Emilio Grahit). Se vende con 2 parkings y un trastero. Acabados de super-lujo. Facilidades de pago. SPAI. Teléfono 203004.

RUYRA. Pisos 3-4 habitaciones, Sta. Eugenia, 169. Amplios. Sólidos. Excelente distribución. Frente futura plaza. Precios desde 1.071.000 pesetas más cuotas hipoteca. Véalos por las mañanas. Información, tel. 209276.

PISO nuevo a estrenar, en calle Lorenzana, chaflán calle Joan Maragall. Hipoteca opcional de 2.000.000 pesetas. Resto, facilidades de pago. Acabados de gran calidad. Buena situación a cara sol. Parking opcional. SPAI. Teléfono 203004.

RUYRA. En Salt, 5 últimos pisos disponibles Angel Guimerá, 77. Precio total desde 1.870.000 pesetas. Protección oficial. Ocasión extraordinaria. Información, tel. 204340.

PISO en Salt, de 3 habitaciones. Precio total: 1.650.000 pesetas. Facilidades de pago. Teléfono 203004.

RUYRA. Pisos Angel Guimerá, 72 en Salt, 4 habitaciones, baño y aseo, armarios, calefacción, espléndida cocina, etc. Precios desde 2.575.000 pesetas. Acabados de calidad. Escoja los mejores por iniciarse la venta. Información, tel. 204340.

OCASION única: ático en chaflán Joan Maragall - Lorenzana, 6 dormitorios, 4 terrazas, 200 m² total, incluida plaza de aparcamiento doble. SPAI. Teléfono 203004.

DISPONEMOS de pisos en otras zonas, con precios muy interesantes y espléndidas condiciones de pago.

ATICO nuevo a estrenar. Optima situación en chaflán calle Maluquer con Trav. Cruz. Equivale a una sexta planta desde el nivel de la calle. Lujosos acabados. Optima situación a cara sol. Parking opcional. Facilidades de pago. SPAI. Tel. 203004.

sucedio en Girona



Protestan por la cesión del local al Ayuntamiento

Miembros de CCOO y UGT de Banyoles se encierran indefinidamente en la AISS

Un detenido intenta prender fuego en el calabozo de la Policía Municipal de Figueres

En la mañana de ayer, delegados de la UGT y de las CC. OO. de Banyoles se encerraron de forma permanente en los locales de la AISS de esta ciudad.

Los motivos de este encierro deben hallarse en la comunicación recibida por el Ayuntamiento de Banyoles por parte del Ministerio de Trabajo, en la que se comunicaba la decisión, por parte de este organismo de ceder los locales citados de la AISS, en la Plaça Pau Casals al Ayuntamiento.

En la tarde de ayer nos pusimos en contacto con uno de los encerrados, quien nos manifestaba que «Hasta ahora los contactos con el Ayuntamiento que habíamos tenido las centrales sindicales sobre este tema culminaban con el compromiso municipal de que entendida el patrimonio sindical debía ir a parar a las manos de los trabajadores. Tras esta comunicación, que sólo requiere para que se convierta en una cesión oficial, de la firma del señor alcalde, hemos recordado este acuerdo del Ayuntamiento y hemos recibido la visita del alcalde señor Junca, quien ha tomado nota de nuestras peticiones y ha significado que esta noche en la reunión de la permanente se tratará el tema».

La decisión de encerrarse en los locales se ha tomado tras una reunión de los delegados de UGT y CC. OO., intercambiándose los ocupantes, al establecerse unos turnos. Una de las soluciones que nos apuntaban los ocupantes era la que el Ayuntamiento se comprometiera a traspasar los locales a las centrales sindicales, una vez hecha la recepción de los mismos.

La ocupación es indefinida

hasta que no se produzca una solución que sea aceptable para las centrales sindicales, que siguen reivindicando como punto principal la titularidad de los locales por parte de los trabajadores como parte integrante del patrimonio sindical.

SINGULAR PIROMANO EN FIGUERES

Figueres. (De nuestro corresponsal, J. M. Bernils, Jr.) — En la madrugada del pasado jueves fue retenido en las dependencias de la Policía Municipal de Figueres un individuo que presentaba un notable estado de embriaguez. Una vez en el interior del calabozo, se produjo una serie de heridas y provocó un incendio con una cerilla que llevaba escondida en un bolsillo y unos rollos de papel allí almacenados. Fue precisa la presencia de los bomberos de la localidad, que sofocaron las llamas con gran rapidez, sin que se propagasen a otras dependencias municipales. El caso ha pasado a manos del juez. De las heridas producidas fue atendido en el Hospital de Figueres, donde fue trasladado en una ambulancia de la Cruz Roja.

NIÑO ATROPELLADO

Un niño de cinco años, Jordi Cebrià Torres, que se disponía a atravesar la carretera que conduce al Puente Mayor, al irrupir en la calzada fue alcanzado por un «Dyane-6». Al parecer la conductora manifestó una vez producido el accidente que no se dio cuenta de la presencia del niño, ya que se lo encontró prácticamente encima de su vehículo. A consecuencia del atropello fue necesario ingresarlo en la Residencia, donde, según nuestras noticias, se mantiene en un estado de gravedad.

ROBAN UN VEHICULO Y LO RECUPERAN

A primeras horas de la noche un ciudadano denunció a la Policía Municipal la desaparición de su vehículo, un «Seat 1.430-1600» del interior de un garaje, un par de horas después era hallado en la calle del Olivo.

REVENTON DE AGUA

Sobre las 11 de la noche, se produjo un importante reventón de agua en la calle de la Rutlla, a la altura del número 12, que requirió de la inmediata presencia de la compañía de aguas para repararlo.

GRAVILLA EN LA CALZADA

Por circunstancias desconocidas, en dos puntos de la ciudad, la calle de la Cruz - cruce carretera Barcelona y en la Ronda Fernando Puig se ha hallado numerosa gravilla en la calzada, siendo necesario que las brigadas municipales la retiraran. No es necesario señalar el peligro que entraña esta gravilla para el normal paso de los vehículos en la calzada.

REPARTIA PROPAGANDA A MANO

Como ya hemos señalado en anteriores ocasiones, una serie de disposiciones reguladoras de la publicidad en la ciudad fue-

ron aprobadas en un pleno municipal. Estas normas reiteraban la prohibición absoluta de repartir propaganda de mano por las calles de Girona.

A pesar de la existencia de esta norma, ayer por la Policía Municipal fue interceptado un individuo que procedía a repartir propaganda de un camping de Pineda de Mar.

PROTESTAS DEL P. S. A. N.

La organización política PSAN de Girona nos ha hecho llegar una nota de protesta en la que manifiesta su malestar por la prohibición del tenderete previsto el día 23 en la Plaça de Sant Agustí, en la que se pretendía repartir cremat para festejar la que denominan «Fiesta Nacional dels Països Catalans». Señalan en la nota que esta prohibición es una «muestra clara de que las actitudes y formas antidemocráticas y anticatalanas, aún están presentes en or-

ganismos españoles instalados en nuestra tierra».

ROBAN YEGUA Y POTRILLO

Curioso robo, los ladrones se llevaron nada menos que una yegua y un potrillo, valorados en 100.000 pesetas. Lo hicieron del corral de Antonio Jiménez Muñoz.

DETENCIONES

En Figueres ha pasado a disposición judicial J. J. M. M., por insultos y amenazas a un Policía Municipal.

En Lloret de Mar, cinco alemanes han sido detenidos por atentado con lesiones leves a un Policía Municipal. En la misma población han sido detenidos dos extranjeros por estancia ilegal en nuestro país y seis españoles, tres por hurto y tres por robo.

SUSTRACCIONES

Se denuncia la sustracción de la Farmacia Conejero de estupefacientes, sin un valor determinado.

También en Figueres se denuncia por parte de Carmen Queral de robo del interior de un automóvil de objetos y joyas por un valor de 100.000 pesetas.

En Lloret se produce la sustracción de un «Audi» alemán, matrícula KLZ-629.

En Girona, José Miguel Garcia denuncia sustracción del interior de su domicilio, de joyas y objetos por valor de 118.000 pesetas y 30.000 en efectivo.

Mientras disminuyen los casos

Operación del Ministerio del Interior contra aceites fraudulentos que provocan la "neumonía atípica"

Madrid, 26. — (Efe). — Once personas han sido detenidas y puestas a disposición judicial hasta la mañana de hoy, como consecuencia de la amplia operación policial iniciada a raíz del dictamen por parte de las autoridades sanitarias, de la relación entre un cierto tipo de aceite a granel y la neumonía atípica, informaron a «Efe» fuentes del Ministerio del Interior.

A partir del momento en que se produjo la confirmación oficial, el Ministerio del Interior, a través de los gobiernos civiles, cursó las órdenes correspondientes para que se vigilaran, controlaran e incautaran las partidas de este aceite y se llevaran a cabo, en su caso, las pertinentes detenciones de las personas presuntamente implicadas.

Como consecuencia de la citada operación, han sido detenidas once personas, que han pasado a disposición judicial, y se han inmovilizado e incautado 52.371 litros de este tipo de aceite.

Asimismo se ha procedido a precintar dos plantas envasadoras, propiedad de Vicente Aguado Flores, en Cedillo del Condado (Toledo).

Los detenidos, siempre según fuentes del Ministerio del Interior, son:

—En León: José Merino Pérez, vendedor ambulante; Dionisio González García, tendero; Domingo López Monterín, vendedor ambulante, y José Anselmo López Iglesias, propietario del hostal «Condé de Lemos».

—En Alicante: Julián García Gómez, José Paredes Hernández, Salvador Amador Moreno e Ignacio Moreno Moreno.

—En Navarra: José Luis Lauroba Suescún, gerente de una planta envasadora de Pamplona.

—En Valladolid: Jesús Españero Coca, almacenista.

—En Murcia: Juan Quiñone-ro Paredes.

ACEITE INCAUTADO

Las provincias en que se ha procedido a la incautación de aceite son las siguientes: Albacete, Alicante, Avila, Badajoz, Cáceres, Ciudad Real, Granada, Guadalajara, León, Rioja, Navarra, Salamanca Soria, Valladolid, Vizcaya y Zaragoza.

Asimismo, han sido incoados casi un centenar de expedientes sancionadores en toda España, todo ello sin perjuicio de los nuevos expedientes y detenciones que se puedan producir como continuación de las investigaciones que, con carácter preferente y con urgencia, se siguen llevando a cabo hasta el total esclarecimiento y depuración de las responsabilidades por esta venta clandestina, según las citadas fuentes.

DISMINUYO EL NUMERO DE PERSONAS HOSPITALIZADAS POR CONSUMO DE ACEITE ADULTERADO

Madrid, 26. — (Efe). — El número de personas hospitalizadas en toda España a causa de la intoxicación alimentaria producida por el consumo de aceite adulterado (denominado, en un principio neumonía atípica) ha disminuido hoy en relación con el día de ayer y no se ha producido defunción alguna en las últimas veinticuatro horas, según la información facilitada a «Efe» por la Secretaría de Estado para la Sanidad.

La cifra total de ingresados en los centros hospitalarios, en la Madrid y provincias, es de 1.863 enfermos, frente a 1.920 ayer.

En Madrid, las altas (130),

han superado a los ingresos (122). El total de ingresados es de 1.331 enfermos.

En provincias, también las altas (45) han sido más numerosas que los ingresos (32). La cifra total de ingresados es de 532.

COMUNICADO A LA O.M.S.

Ginebra, 26. — (Efe). — Las autoridades sanitarias españolas han comunicado a la Organización Mundial de la Salud que se ha detectado un exceso de ácido erucico en el aceite de colza, indicó hoy a «Efe» un portavoz de la misma organización.

La última comunicación del Gobierno español, recibida ayer en la sede de la OMS, reconoce que el aceite de colza vendido en diversos lugares de España, considerado como posible causante de la epidemia de la llamada neumonía atípica, contiene entre un 8 y un 10 por ciento de ácido erucico.

El portavoz de la OMS ha señalado que de acuerdo con el Código Alimentario Internacional (Codex Alimentarius) debe haber un máximo de un 3 por ciento de ácido erucico en el aceite de colza.

En la comunicación española también se dice que no existe certeza absoluta de que dicha sustancia haya tenido influencia en los casos clínicos observados de neumonía atípica.

EN AVDA. SAN FRANCISCO

Pisos 4 dormitorios. Excelentes acabados, aislados, totalmente exteriores. Comunidad reducida. A partir de 4.900.000 Ptas.

Infórmese ampliamente en:



Avda. Jaime I, 3
Tels. 20 60 82 - 21 23 54
GIRONA

ACADÈMIA FRERE JACQUES

C/. MALUQUER SALVADOR, 3 — Tels. 20 45 02 - 21 3174
GIRONA

CLASSES INTENSIVES DE:

- SECRETARIAT
- ANGLÈS
- FRANÇÈS
- CATALA
- TAQUIGRAFIA I MECANOGRAFIA

REPAS DE:

- E.G.B.
- B.U.P.

OBERT TOT L'ESTIU

IMPORTANTE

Para usuarios LAND-ROVER SANTANA

GARAJE BLANCH INICIA UNA CAMPAÑA EN ATENCION A SUS CLIENTES DE

Operación CAMBIO MOTOR

LE OFRECEMOS:

Motor de 4 cilindros con cigueñal de 5 apoyos.

Motor diesel.

Cuatro cilindros. Cuatro tiempos. Válvulas de admisión y escape en culata. Calibre 90,47 mm. Carrera 88,90 mm. Cilindrada: 2.286 cc. Potencia máxima 45 Kw. SAE a 4.000 r.p.m. Par máximo 139 Nm. a 1.800 r.p.m. Relación de compresión: 23:1.

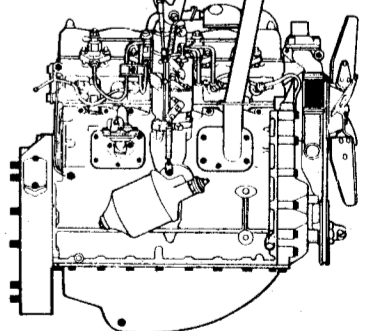

Distribución por engranaje.

Mejora sensiblemente la fiabilidad del sistema de distribución.

Dicha campaña le proporcionará importantes descuentos, tanto en la mano de obra, así como en el motor nuevo a montar, valorándole su motor viejo (no importa la edad).

Dicha campaña finalizará el 15 de julio de 1981.

Para cualquier consulta o aclaración llámenos a los teléfonos 20.43.81 y 20.28.24.

Contra el oidio de la vida
Rubigan
Nuevo y eficaz

Toda clase de artículos para CAMPO Y PLAYA

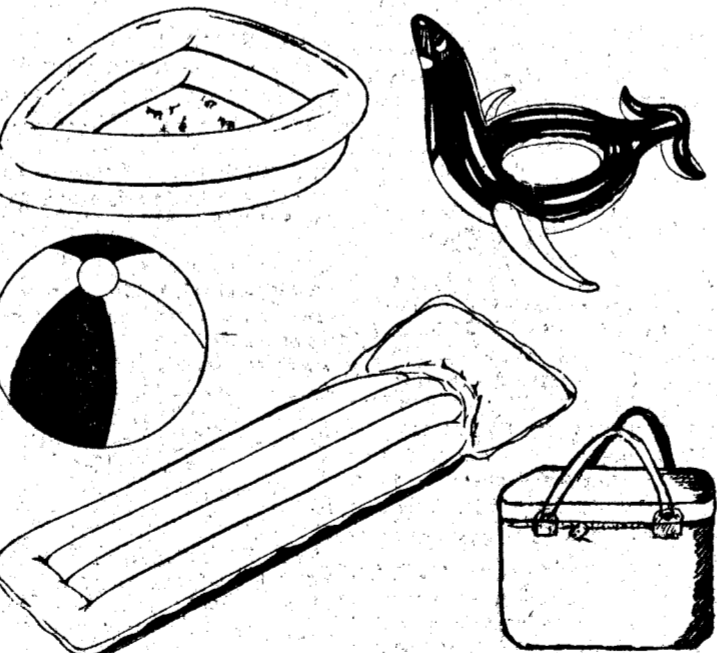

PISCINAS DESDE 1 METRO DE DIAMETRO HASTA 30.000 LITROS

SERVICIO ESTACIONSA

C/. Acequia, 20. - Tels. 20.40.62 - 20.40.86
GIRONA

la pregunta

A Xavier Soy, de Convergència Democràtica de Catalunya

— Señor Soy. Hace dos días en nuestro periódico publicábamos la noticia de la creación en Girona de los Servicios Territoriales de la "Conselleria de Governació de la Generalitat". E insistíamos en que usted podía ser el "Cap de Serveis". ¿Llevábamos razón?

— Bueno, Yo no puedo negar que han hablado conmigo. Yo no he dicho que no, pero también he añadido que lo tengo que pensar. Pero es que hay más. Supongo que además de hablar conmigo habrán hablado con otras personas. Es totalmente lógico. Así es que hasta que el Consell Ejecutivo no decida y salga publicado el nombramiento en el Boletín de la Generalitat, nada hay que decir. Lo que sí es totalmente cierto es que se implantará en las comarcas gerundenses un Servicio territorial de la Conselleria de Governació.

A esperar.

B. M.

centre comercial

ONTJUIÇ

EL GRAN CENTRE COMERCIAL DE GIRONA