



Generalitat de Catalunya
Departament de Cultura
Direcció General del Patrimoni Cultural
Servei de Suport Tècnic i Inventari
Biblioteca del Patrimoni Cultural

3101

Montbarbat - Lloret de Mar (La Selva)

Burqueño, Eugenio

Vilà i Bota, M. Del Vilar

Barrachina Osset, Carme

Marsà, Neus

Albiol López, Esther

Negre, Mercè

Ramon Sariñena, Ester



Avis legal

Aquesta obra està subjecta a una llicència Reconeixement-NoComercial-SenseObresDerivades 2.5 de Creative Commons. Se'n permet la reproducció, distribució i comunicació pública sempre que se'n citi el titular dels drets i no se'n faci un ús comercial. No es pot alterar, modificar o generar una obra derivada a partir d'aquesta obra. La llicència completa es pot consultar a <http://creativecommons.org/licenses/by-nc-sa/2.5/es/legalcode.ca>.

ÍNDIX CALA C1

Índex	2
Introducció	3
Cala C1	5
Les Unitats Estratigèfiques	6
Estudi del Materials	16
U.E. 2000	17
Estudi dels materials	19
U.E. 2001	20
Estudi dels materials	21
U.E. 2002	22
U.E. 2003	23
Estudi dels materials	26
U.E. 2005	28
Estudi dels materials	32
U.E. 2010	35
Estudi dels materials	36
U.E. 2012	37
Estudi dels materials	39
U.E. 2034	41
Estudi dels materials	42
U.E. 2017	43
Estudi dels materials	44
U.E. 2020	45
Estudi dels materials	46
U.E. 2021	47
U.E. 2023	48
U.E. 2025	49
Estudi dels materials	50
U.E. 2028	51
U.E. 2033	52
Els materials de la Cala C1	53
Conclusions i Cronologia	56
Bibliografia	61
Làmines	62

INTRODUCCIÓ

La Memòria que presentem correspon a la Cala C1 que va ser excavada durant les campanyes efectuades els mesos de setembre dels anys 1996, 1997 i 1998.

Han participat en els treballs d'aquestes campanyes, els llicenciats Rosa Esgleas, Ginette Giménez, Vicenç Gironès, Marcos Jiménez, i els estudiants Montserrat Armengol, Pol Castejón, David Olmedo, Alejandro Ros, Maria Soler i Guillem Tejero. Han format part de l'equip de dibuix i estudi dels materials, a més dels que subscriuen el present treball, els estudiants Robert Fernández, Mònica Mata, i Eulàlia Sans.

Com a les altres Memòries presentades anteriorment, per a l'estudi de les peces hem utilitzat els quadres tipològics de formes de MOREL (1981), pel que fa els vasos de vernís negre. Els paral·lels de les decoracions s'han buscat principalment en publicacions dels poblats ibèrics del nord-est peninsular i del sud de França.

L'estudi morfològic dels fragments de vasos de ceràmica negra mat, grisa de la costa catalana, comuna al torn, pintada, i a mà ha seguit els quadres establerts per DEDET/PY (1975), alguns d'ells amb formes noves que han aparegut en aquestes cales i afegint-ne d'altres d'inexistents en l'esmentada classificació. S'ha prosseguit la tipologia de les vores de tapadora i de les seccions de les anses. Els paral·lels s'han buscat a través de les publicacions d'època ibèrica del Principat, del llibre (A.A.D.D., 1996) i dels diversos articles publicats sobre Montbarbat.

Les formes de l'àmfora púnica s'han establert a partir de l'estudi de RAMÓN (1995), i les de l'àmfora ibèrica seguint els quadres tipològics dels articles de MARTÍN MARTÍNEZ (1993) i BRUGUERA (1994).

Per les formes de la ceràmica comuna púnica hem utilitzat la periodització realitzada per LANCEL (1987).

Peri que fa a la ceràmica elaborada a mà, hem continuat la realització dels quadres de les suspensions (les seccions i les decoracions), de la posició i tipologia de les anses, dels cordons (les seccions i les decoracions), les decoracions fetes directament a les parets dels vasos; i les formes noves dels agafadors i de les vores de tapadora.

En el cas de les fusaïoles, s'ha seguit la tipologia del llibre de Montbarbat (A.A.D.D., 1996).

S'ha prosseguit també l'estudi de les dimensions i pes dels fragments ceràmics sobre els quals s'han retallat les fitxes.

Així mateix, s'ha dibuixat i estudiat l'escadussera indústria lítica que ha donat aquesta cala. En l'estudi del fragment de molí s'ha utilitzat l'article de GENÍS (1986).

També cal indicar que s'ha evitat dibuixar totes les peces ceràmiques, només s'han plasmat les més significatives, per tal de no repetir les formes i les decoracions.

Quant a les coloracions de pastes, engalbes i vernissos, s'han descrit com en les altres Memòries presentades a partir de la **ROCK-COLOR CHART** de "The Geological Society of America".

Per a l'estudi tipològic i estructural de l'arquitectura d'aquesta habitació hem utilitzat el llibre de BELARTE (1997) i l'article de DEDET (1999).

Tant a les Quartes Jornades d'Arqueologia de les Comarques de Girona (Figueres, 1998) com a les Cinquenes Jornades d'Arqueologia de les Comarques de Girona (Olot, 2000), s'han presentat els resultats de les excavacions de la Cala C1, corresponents als anys 1996, 1997 i 1998.

CALA C1

La **Cala C1** es va iniciar durant la campanya del mes de setembre de l'any 1996 amb el nom de P6; durant els treballs de l'any 1997 se li va donar el nom de C1 per considerar-la aliena al barri que es recolza en el parament extern de la muralla. L'any 1998 es va acabar.

Es troba situada en el barri central del poblat, al nord de la Cala P3, lloc on el pendent de la muntanya és molt més suau que a les Cales de la zona sud, tancades per la muralla.

Es tracta d'un àmbit de petites dimensions, de 5,86 metres de llargada, per una amplada mitjana de 3,80 metres, i una superfície total interna d'uns 13,80 metres quadrats que està edificat longitudinalment en direcció nord-sud. Cal destacar que aquesta habitació presenta les parets molt arrasades, especialment les situades als cantons nord, est i sud, on només resta la primera filada i, en algun cas, falta. Això fa que la potència de terra sigui molt poc significativa i que el material es trobi degradat, en fragments petits i en poca quantitat.

S'ha de remarcar també la diferència entre la tècnica constructiva utilitzada en l'edificació dels murs. Les parets nord i oest estan realitzades amb pedra petita, formant dos paraments, com a la majoria del habitatges del poblat. En canvi, les situades a l'est i al sud consten només d'una filada de pedres grosses, falcades en la part inferior per altres de petites dimensions, que fan que aquests paraments presentin una mica més d'amplada. La diversitat en la construcció segurament és motivada pel pendent de la zona: més suau en direcció est, i molt pronunciat cap el sud. Creiem que dos d'aquests sòcols (parets nord i oest) corresponen a l'alçat original, mentre que els que els murs est i sud, formats per grans carreus, podrien haver perdut diverses filades, ja que es troben en un lloc en declivi.

No s'ha trobat l'entrada de l'habitació però la suposem orientada al est. Aquesta hipòtesi està basada en la ubicació de les llars d'aquesta Cala i en l'estructuració interna de l'estança.

En totes les Unitats Estratigràfiques de deposició s'han coordinat les restes de cultura material, buscant els eixos (la x i la y) de cada peça, amb la finalitat de determinar la distribució espacial de tots els elements arqueològics: lítics, ceràmics, metàl·lics i de construcció trobats dintre de l'habitació. Això ens ha permès també d'interpretar l'existència de dos àmbits dintre de l'estança.

LES UNITATS ESTRATIGRÀFIQUES

U.E. 2000.- Unitat superficial poc potent, composta per fulles, arrels i soques. La coloració de la terra és marró groguenca molt fosca (10YR2/2), de consistència flonja. Dóna poc material, entre el que cal destacar nombrosos fragments de tovot i ceràmica ibèrica al torn. Profunditat: - 5,109 metres.

Aquesta UE cobreix les UE 2001, 2002, 2006, 2007 i 2008.

U.E. 2001.- Estrat de deposició, format per una terra de consistència poc forta i de coloració ataronjada groguenca pàl·lida (10YR8/6), amb nombroses pedres granítiques. El material és escàs, i els seus percentatges són els següents: 50% de ceràmica al torn, 27% de ceràmica a mà, 19% de tovot, i 4% de pedres foranes. Profunditat: - 5,309 metres.

Aquesta UE és coberta per la UE 2000, cobreix les UE 2002 i 2003, i s'adossa a les UE 2006, 2007 i 2008.

U.E. 2002.-Paret situada al sud, està formada per cinc grans carreus de pedra granítica força ben escairats, construïda en sec i es recolza directament sobre la roca natural, mancant-li la pedra de l'angle est, i una del centre. Han aparegut en l'angle que forma amb el mur oest (UE 2006) dues pedres més de petites dimensions, i també tres pedres petites en el tram central de l'estructura. Dimensions: Longitud conservada: 3,12 metres; Amplada oest: 0,74 metres; Amplada est: 0,46 metres; Altura màxima interna: 0,18 metres.

Aquesta UE és coberta per la UE 2001, cobreix la UE 2011 i està en contacte amb les UE 2006, i segurament amb la UE 2008, i se li adossen les UE 2003, 2005, 2010 i 2012.

U.E. 2011.- Interestrat del mur sud.

Aquesta UE és coberta per la UE 2002, i cobreix les UE 2004 i 1004.

U.E. 2003.- Nivell d'abandonament, de coloració heterogènia que oscil·la entre l'ataronjada groguenca pàl·lida (10YR8/6) i la marró clara (5YR5/6), de consistència variable, amb abundants fragments de quars natural, i freqüents arrels i carbons a tota la seva superfície.

Es registren nombrosos bocins de ceràmica ibèrica i de tovot molt desfet, cosa que afavoreix la variació de color a tot el nivell. El material es troba situat majoritàriament a les zones nord i oest de l'habitació a causa de que el pendent presenta una inclinació oest-est; això també s'observa en la conservació de les parets. Els percentatges de material són els següents: 56% de ceràmica al torn, 32% de ceràmica a mà, 9% de tovot, 2% de pedres foranes i 1% de metall. Profunditat: - 6,044 metres.

Aquesta UE és coberta per la UE 2001, s'adossa a les UE 2002, 2006, 2007 i 2008, i cobreix les UE 2004 i 2005.

U.E. 2004.- Nivell d'argiles de feldspat de color ataronjat groguenc pàl·lid (10YR8/6), de consistència compacta. No es conserva a tota la superfície interna de la casa, només s'aprecien paral·lelament al parament intern de les parets nord (UE 2007) i oest (UE 2006), sobre tot en l'angle d'intersecció, i també a l'angle nord-est de l'àmbit, on adquireix una coloració diferent, ataronjada molt pàl·lida (10YR8/2) a causa de l'acumulació d'aigua. Té un gruix entre 5 i 10 centímetres. Profunditat mínima: -6,374 metres.

Aquesta UE és coberta per les UE 2003 i 2012, està tallada per les UE 2035, 2037 i en part per les UE 2016 i 2019, i cobreix la roca mare (UE 1004).

U.E. 2005.- Estrat de deposició, la terra és de consistència compacta i de coloració marró fosca (5YR3/4). És un nivell amb bona fiabilitat estratigràfica, encara que en el sector sud-est hi ha una gran quantitat de soques que el contaminen. Els materials són escadussers i molt degradats. Els seus percentatges són els següents: 0,3% de vernís negre, 46% de ceràmica al torn, 41% de ceràmica a mà, 0,3% de fitxes, 0,60% de fusaïoles, 5% de pedra local, 1,5% de pedra forana, 1% d'escòria de ferro, i 5% de tovot. Profunditats: mínima: -6 metres; màxima: -6,174 metres.

Aquesta UE és coberta per la UE 2003, cobreix la UE 2009, 2010, 2016, 2020, 2021, 2023, 2024, 2026, 2027, 2034, 2035, 2036, 2037, i 2038, i s'adossa a les UE 2002, 2006 i 2007.

U.E. 2006.- Paret situada a l'oest, presenta una construcció en pedres de petites dimensions formant dos paraments. Dimensions: Longitud total: 4,75 metres; Amplada mitjana: 0,44 metres; Altura màxima interna: 0,36 metres.

Aquesta UE és coberta per la UE 2001 i està en contacte amb la UE 2002, cobreix la UE 2015, i se li adossen les UE 2003, 2005, 2010 i 2012. La mancança de l'angle nord-oest de l'habitació ens impedeix de conèixer la relació estratigràfica amb la UE 2007.

U.E. 2015.- Interestrat del mur oest.

Aquesta UE és coberta per la UE 2006, i cobreix les UE 2004 i 1004.

U.E. 2007.- Paret situada al nord, presenta el mateix tipus de construcció que la paret oest (UE 2006) amb pedres de petites dimensions formant dos paraments. No conserva l'angle est. Han aparegut tres pedres petites uns 5 centímetres per sobre de les argiles de feldspat, en el tram est del mur. Dimensions: Longitud conservada: 2,88 metres; Amplada mitjana: 0,44 metres; Altura màxima interna: 0,38 metres.

Aquesta UE és coberta per la UE 2000, cobreix la UE 2013, està amb contacte amb la UE 2006, ja que no es conserven els seus angles, no coneixem la relació estratigràfica amb la paret est (UE 2008), i se li adossen les UE 2001, 2003, 2005, 2010 i 2012.

U.E. 2013.- Interestrat del mur nord.

Aquesta UE és coberta per la UE 2007 i cobreix les UE 2004 i 1004.

U.E. 2008.- Paret situada a l'est, estava formada inicialment per sis pedres grosses i no conserva cap dels angles; la part central de la paret no s'ha trobat encara tot i que posteriorment ha aparegut una pedra més entre el tram nord i el buit central. Al tram sud, i paral·leles al parament intern del mur s'hi ha constatat una filada de pedres de petites dimensions que podrien relacionar-se amb un element constructiu de reforç de l'estructura de fonament. Dimensions: Longitud conservada: 5 metres; Amplada: 0,40 metres; Altura màxima interna: 0,30 metres.

Aquesta UE és coberta per la UE 2001 i cobreix la UE 2014. Com en el cas anterior, no manté els seus angles, cosa que ens ajudaria a definir la relació estratigràfica amb les altres parets. De totes maneres per l'angle sud-est estaria en contacte a la UE 2002, i per l'angle nord-est amb la UE 2007. I se li adossen les UE 2003, 2005, 2010 i 2012.

U.E. 2014.- Interestrat del mur est.

Aquesta UE és coberta per la UE 2008 i cobreix les UE 2004 i 1004.

Llar de foc 1

Es troba situada en el centre de la Cala, prop de l'angle sud-oest de l'àmbit. De planta irregular, mesura 64 centímetres en direcció nord-sud, i 60 centímetres en direcció est-oest. La primera capa sobresurt un centímetre respecte del nivell d'habitació (UE 2010). Està formada per quatre Unitats Estratigràfiques: 2009, 2017, 2018 i 2019. Profunditats: mínima: -6,06 metres; màxima: -6,14 metres.

U.E. 2009.- Primera capa de la Llar 1. Aquesta UE es compon d'una d'argila refractària, d'uns 3 centímetres de gruix. L'argila presenta diverses coloracions a causa de l'acció del foc: marró mitjana (5YR4/4), marró clara (5YR5/6) i marró vermellosa moderada (10R4/6), respectivament.

Aquesta UE està en contacte amb la UE 2010 (corresponent al sòl d'habitació), cobreix la UE 2017, reomple la UE 2019 i és coberta per la UE 2005.

U.E. 2017.- Segona capa de la Llar 1, d'uns dos centímetres de gruix, formada per un nivell de 302 fragments ceràmics, col·locats plans i majoritàriament sense forma. Els percentatges són els següents: 91% de ceràmica al torn, 8% de ceràmica a mà, 1% de fitxes. La ceràmica al torn està formada per dues vores classificables i 180 bocins informes de comuna; i 48 fragments informes d'àmfora de tipus púnic.

Aquesta UE cobreix la UE 2018, és coberta per la UE 2009 i reomple la UE 2019 (retall de preparació de la Llar 1).

U.E. 2018.- Tercer nivell de la Llar 1, format per una capa de fang de color marró clar (5YR5/6), d'uns dos centímetres de gruix.

Aquesta UE és coberta per la UE 2017 i reomple la UE 2019 (retall de preparació de la Llar 1).

U.E. 2019.- Retall de preparació de la Llar 1, que talla les argiles de feldspat (UE 2004) pel seu costat est i la roca mare (UE 1004) per la seva banda oest. Profunditat aproximada d'un centímetre.

Aquesta UE es troba reomplerta per les UE 2009, 2017 i 2018 corresponents als tres nivells que formen la Llar 1, i talla les UE 2004, 2010 i 1004.

U.E. 2010.- Nivell d'habitació de terra batuda i atapeïda, molt consistent i forta, de coloració grisa ataronjada (10YR7/4). Amb presència d'uns pocs fragments ceràmics i una taxa de bronze. Els percentatges dels materials són els següents: 41,5% de ceràmica al torn, 28% de ceràmica a mà, 0,30% de fusaïoles, 0,30% de fitxes, 0,30% de metall, 4,6% de pedra, 25% de tovot. A la zona central de la Cala assoleix uns vuit centímetres de gruix. Profunditats: mínima: -6,05 metres; màxima: -6,13 metres.

Aquesta UE s'adossa a totes les parets (UE 2002, 2006, 2007 i 2008), cobreix la UE 2012 i part de la UE 2004, i és coberta per la UE 2005. Al mateix temps es troba en contacte amb les UE 2009 i 2020, i és tallada per les UE 2016, 2019 i 2039, corresponents a la cubella i als retalls de les Llars 1 i 2, i també tallada per les UE 2035, 2037, 2027, 2024, 2022, 2030 i 2032.

Aquesta UE es troba afectada per l'acció del foc en les proximitats d'ambdues llars assolint una coloració que varia entre grisa fosca i grisa clara (N2 i N7) i presenta una duresa diferent.

U.E. 2012.- Nivell de preparació del paviment (UE 2010), de color gris clar moderat (N6), terra de consistència forta que s'adossa a totes les parets de l'àmbit (UE 2002, 2006, 2007 i 2008). Amb presència d'escasses restes materials. El percentatge dels quals són els següents: 0,75% de vernís negre, 72,3% de ceràmica al torn, 13,6% de ceràmica a mà, 0,30% de fitxes, 0,75% de fusaïoles, 0,75% de pedra forana, 11,36% de tovot. En un punt central la profunditat mínima és de -6,04 metres i la màxima és de -6,16 metres. En els extrems, la diferència és més petita essent la mínima de -6,20 metres i la màxima de -6,32 metres.

L'angle sud-est de la Cala pren una coloració i textura diferent doncs és afectada per una gran presència de soques i arrels. Coloració: marró vermelloso moderada (10R4/6).

La UE 2012 és tallada per les UE 2016, 2019, 2039, 2035, 2037, 2027, 2024, 2022, 2030 i 2032, cobreix les UE 2004 i 1004, és coberta per la UE 2010, i s'adossa a les UE 2002, 2006, 2007 i 2008.

Fosa 1

U.E. 2016.- Estructura negativa en forma de cubella, de figura irregular, situada prop del tram central del mur oest (UE 2006). Dimensions: Longitud màxima nord-sud: 56 centímetres; Longitud màxima est-oest: 64 centímetres. Profunditats: mínima: -6,05 metres; màxima: -6,16 metres.

Aquesta UE talla les UE 2010, 2012, 2004 i 1004, i és reomplerta per la UE 2034. Al mateix temps és coberta per la UE 2005.

U.E. 2034.-Nivell de reompliment de la cubella (UE 2016), que presenta les mateixes característiques que la UE 2005, però que la diferenciem per tractar-se d'un reompliment. Conté mínimes restes ceràmiques (dos fragments informes de comuna al torn i un fragment a mà), i dos fragments informes de ferro. Profunditats: mínima: -6,05 metres; màxima: -6,16 metres.

Aquesta UE és coberta per la UE 2005 i reomple la UE 2016; té una potència d'uns onze centímetres, aproximadament.

Llar de foc 2

Es troba situada a l'angle sud-oest de la Cala, amortitzant dos forats de pal relacionats amb la Llar 1. De planta rectangular amb els angles arrodonits, mesura 64 centímetres en direcció nord-sud, i 78 centímetres en direcció est-oest. La primera capa sobresurt quatre centímetres respecte del nivell d'habitació (UE 2010). Està formada per quatre Unitats Estratigràfiques: 2020, 2025, 2028 i 2039. Profunditats: mínima: -6,06 metres; màxima: -6,14 metres.

U.E. 2020.- Nivell d'argila refractària corresponent a la primera capa de la Llar 2. Adquireix una coloració entre ataronjada vermellosa moderada (10R6/6) i vermella molt fosca (5R2/6). El gruix és d'uns cinc centímetres. A sobre hi havia un fragment de molí barquiforme (C1-157).

La UE 2020 es troba en contacte amb la UE 2010, cobreix la UE 2025, reomple la UE 2039, equivalent al retall de preparació de la Llar 2, i és coberta per la UE 2005.

U.E. 2025.- Segona capa de la Llar 2, constituïda per aproximadament un centímetre de fragments de ceràmica al torn disposada de forma regular i plana, amb un total de 104, dels quals, dos fragments informes corresponen a ceràmica grisa de la costa catalana, 99 fragments de ceràmica comuna al torn, un dels quals és forma determinada (paret i fons), i tres fragments informes d'àmfora, un de tipus ibèric i els altres dos de tipus púnic.

Aquesta UE cobreix la UE 2028, és coberta per la UE 2020 i reomple la UE 2039, (retall de preparació de la Llar 2).

U.E. 2028.- Tercera capa de la Llar 2, format per una terra de consistència dura i de color marró vermellós pàl·lid (10R5/4) d'un centímetre aproximadament de gruix. Presenta diversos fragments ceràmics a torn i estuc.

Aquesta UE cobreix els forats de pal amortitzats per la Llar 2 (UE 2030 i 2032) així com els corresponents reompliments (UE 2029 i 2031 respectivament), reomple la UE 2039 (retall de preparació de la Llar 2) i és coberta per la UE 2025.

U.E. 2039.- Estructura negativa corresponent al retall de preparació de la Llar 2, realitzat a la roca. Aquest retall es troba amortitzant uns forats de pal (UE 2030 i 2032).

La UE 2039 talla les UE 2010 i 2012, i la roca mare (UE 1004), i és reomplerta per les UE 2020, 2025 i 2028.

U.E. 2021.- Reompliment del forat de pal 1. Consisteix en un estrat de terra de tonalitat grisa mitjana (N6), que és el mateix que la UE 2012, però que aquí el diferenciem per tractar-se d'un reompliment. Hi trobem un fragment informe de ceràmica a mà. Profunditats: mínima: -6,17 metres; màxima: -6,25 metres.

La UE 2021 reomple la UE 2022 i és coberta per la UE 2005.

U.E. 2022.- Forat de pal 1 en disposició gairebé central en la direcció est-oest. És cilíndric amb un diàmetre de 14 centímetres i una profunditat de vuit centímetres. Profunditats: mínima: -6,17 metres; màxima: -6,25 metres.

Aquesta UE talla directament la roca mare (UE 1004) i les UE 2010 i 2012, és reomplerta per la UE 2021, i coberta per la UE 2005.

U.E. 2023.- Reompliment del forat de pal 2. Consisteix en un estrat de color entre vermell moderat (5R4/6), marró groguenc fosc (10YR4/2), que és el mateix que la UE 2012 (afectat per les soques), però que aquí diferenciem per tractar-se d'un reompliment. Hi ha dos fragments informes de ceràmica a mà. Profunditats: mínima: -6,27 metres; màxima: -6,37 metres.

Aquesta UE reomple la UE 2024 i és coberta per la UE 2005. L'igualem amb la UE 2026 per tractar-se del mateix estrat.

U.E. 2024.- UE negativa corresponent al forat de pal 2, situat al sud i en línia recta respecte del forat de pal 1. Sembla tractar-se d'un forat de pal mestre amb unes dimensions de 40 per 35 centímetres de boca, i una profunditat de 10 centímetres. Profunditats: mínima: -6,27 metres; màxima: -6,37 metres.

Aquesta UE talla a la roca mare (UE 1004) i les UE 2010 i 2012, reomplerta per la UE 2023 i coberta per la UE 2005. Està en contacte amb la UE 2027, corresponent a un forat de pal de recolzament. Té una profunditat d'uns deu centímetres.

U.E. 2026.-Estrat de reompliment del forat de pal 3, de recolzament. Es tracta de la UE 2012 que aquí diferenciem per tractar-se d'un reompliment. Així doncs s'igualava a la UE 2012 i també a la UE 2023. Profunditat mínima: -6,25 metres.

Aquesta UE reomple la UE 2027 i és coberta per la UE 2005.

U.E. 2027.- Estructura negativa corresponent al forat de pal de recolzament (3) que servia de suport al possible pal mestre de la coberta. Retall de planta triangular adossat a la UE 2024 i reomplert per la UE 2026. Té una profunditat d'uns deu centímetres. Profunditats: mínima: -6,25 metres; màxima: -6,35 metres.

Aquesta UE talla la roca mare (UE 1004) i les UE 2010 i 2012, està en contacte amb la UE 2024, és coberta per la UE 2005, i reomplerta per la UE 2026.

U.E. 2029.- Primer estrat de reompliment del forat de pal 4 (UE 2030), ubicat a l'angle sud-oest de l'àmbit i amortitzat per la Llar 2. Es tracta d'un reompliment de terra marró vermellosa fosca (10R3/4), de consistència sorrenca, amb presència de tovot, pedres i carbons. Té una potència de quatre centímetres. Profunditats: mínima: -6,11 metres; màxima: -6,15 metres.

Aquesta UE reomple la UE 2030, cobreix la UE 2033 i és coberta per la UE 2028.

U.E. 2033.-Segon nivell de reompliment del forat de pal 4, amb presència d'un fragment de tovot, i que es diferencia de la UE 2029 per trobar-se barrejat amb argiles de feldspat (10YR5/4). Profunditats: mínima: -6,15 metres; màxima: -6,39 metres.

La UE 2033 reomple la UE 2030 i és coberta per la UE 2029.

U.E. 2030.- Estructura negativa corresponent al forat de pal 4, ubicat a l'angle sud-oest de la Cala i amortitzat per la Llar 2. Té planta circular, amb un diàmetre de 20 centímetres i una profunditat de 16 centímetres. Profunditats: mínima: -6,11 metres; màxima: -6,27 metres.

Aquesta UE és excavada a la roca mare (UE 1004), talla les UE 2010 i 2012, és reomplerta per les UE 2029 i 2033, i és coberta per la UE 2028. Es relaciona també amb un altre forat de pal amortitzat per la Llar 2 (UE 2032).

U.E. 2031.- Estrat de reompliment del forat de pal 5, amortitzat per la Llar 2. Es tracta d'un nivell de consistència sorrenca de color marró clar (5YR5/6), sense restes materials. Profunditat mínima: -6,01 metres. Profunditat màxima: entre -6,08 i -6,12 metres.

Aquesta UE reomple la UE 2032 i és coberta per la UE 2028.

U.E. 2032.- Estructura negativa corresponent al forat de pal 5, ubicat a l'angle sud-oest de l'àmbit i amortitzat per la Llar 2. Té forma ronyonada, mesurant 26 centímetres en direcció nord-sud i 18 centímetres en direcció est-oest, amb una profunditat variable entre els set i els onze centímetres. Profunditat màxima: entre -6,08 i -6,12 metres.

Aquesta UE talla la roca mare (UE 1004), i les UE 2010 i 2012, és reomplerta per la UE 2031 i és coberta per la UE 2028. Es relaciona amb el forat de pal 4 (UE 2030).

U.E. 2035.- Canal que va aproximadament paral·lel al mur oest (UE 2006) en el seu tram central, amb una llargada d'uns 2,40 metres al ser trobada i 1,30 metres al finalitzar la campanya, i una amplada màxima de 25 centímetres. Podria formar part d'un element constructiu de la UE 2006.

Aquesta UE talla les argiles de feldspat (UE 2004), està reomplerta per la UE 2036 i és coberta per la UE 2005.

U.E. 2036.- Estrat de reompliment de la UE 2035, amb les mateixes característiques que la UE 2012, però que el diferenciem per tractar-se d'un reompliment.

Aquesta UE reomple la UE 2035 i és coberta per la UE 2005.

U.E. 2037.-Conjunt de forats situats a 80 centímetres de la paret nord (UE 2007), 108 centímetres del mur oest (UE 2006) i 90 centímetres del mur est (UE 2008).

Aquesta UE està formada per quatre forats, possiblement de pal, excavats a les argiles de feldspat (UE 2004), talla les UE 2010 i 2012, i reomplert per la UE 2038. És coberta per la UE 2005.

U.E. 2038.-Estrat de reompliment de la UE 2037, que presenta les mateixes característiques que la UE 2012 però que diferenciem per tractar-se d'un reompliment.

Aquesta UE reomple la UE 2037 i és coberta per la UE 2005.

U.E. 2040.- Pedra plana granítica situada al costat de la paret oest, prop de l'angle nord-oest, està enfonsada a la roca natural. Dimensions: 0,46 per 0,38 centímetres.

Aquesta UE es coberta per la 2001, i està en contacte amb les UE 2003, 2005, 2010, 2012 i 1004, i cobreix o reomple la 2041.

U.E. 2041.- Estructura negativa, formada per el retall a la roca per a col·locar-hi la pedra granítica plana.

Aquesta UE es reomplerta per la UE 2040, i talla les UE 2004 i 1004.

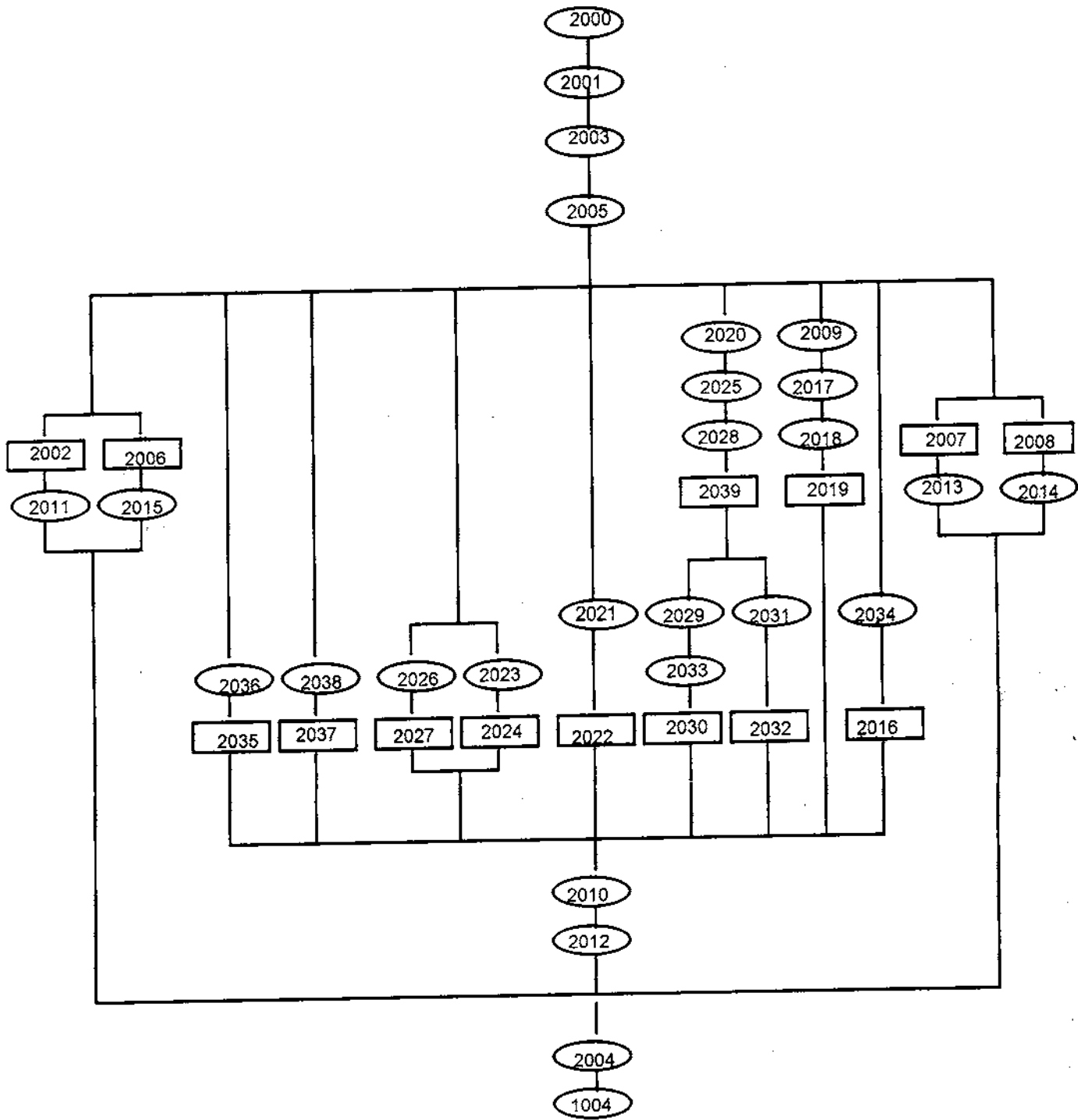

Seqüència estratigràfica total de la Cala C1.

ESTUDI DELS MATERIALS

U.E. 2000 (Làmina 1)

INVENTARI

Vernís negre

C1-1.- Fragment informe. Pasta 10YR6/2 (marró groguenca pàl·lida), molt fina, dura, amb partícules de calç i mica. Vernís N2, molt degradat.

Ceràmica comuna

C1-2.- Fragment d'ansa trencat. Pasta N4 a l'interior, i 5YR5/6 a les superfícies, molt fina, molt dura, amb partícules de calç, feldspat i mica.

C1-3.- Fragment d'ansa. Forma 3B. Pasta 5Y6/1 a l'interior, i 5YR5/6 a les superfícies, fina, dura, amb partícules de calç i mica. Dimensions: Amplada: 2,60 cm; Gruix: 0,90 cm.

C1-4.- Fragment d'ansa molt degradat. Forma 3B. Pasta 5YR5/6, fina, porosa, amb partícules de calç, feldspat i mica. Superfícies amb restes d'engalba. Dimensions: Amplada: 2,70 cm; Gruix: 0,80 cm.

C1-5.- 14 fragments informes monocolors.

C1-6.- Nou fragments informes sandvitx.

Àmfora

C1-7.- Fragment de vora i paret d'ibèrica. Forma 22 Grup C (MARTÍN MARTÍNEZ, 1993: 16) i Forma B.b2 (BRUGUERA, 1994: 80 i 83). Pasta N4 a l'interior, i 5YR5/6 a l'exterior, molt fina, molt dura, de fractura recta, amb partícules de calç, i nombroses de mica. Dimensions: Diàm. boca: 11 cm.

C1-8.- Fragment informe, tipus ibèric.

C1-9.- Quatre fragments informes, tipus púnic.

C1-10.- Fragment informe púnic del nord d'Àfrica.

Ceràmica a mà

C1-11.- 17 fragments informes.

Fitxes

C1-12.- Fitxa regular retallada en paret de ceràmica al torn. Pasta N7 a l'interior, i 10YR5/4 a l'exterior, fina, porosa, amb partícules de calç, feldspat i mica. Dimensions: Diàm.: 3,50 cm; Gruix: 0,90 cm; Pes: 26 gr.

C1-13.- Fitxa irregular retallada en paret de ceràmica a mà. Pasta 5YR3/2, poc fina, dura, amb grans de quars, i partícules de calç i mica. Dimensions: Diàm. màxim: 2 cm; Gruix: 0,70 cm; Pes: 5 gr.

Tovot

17 fragments llençats.

ESTUDI DELS MATERIALS

El vernís negre és poc significatiu, hi ha un únic fragment informe.

Les formes de la ceràmica comuna al torn estan representades per tres fragments d'ansa, un de trencat i dos de la Forma 3B (rectangular amb els angles arrodonits i ampla acanaladura central longitudinal). 14 fragments informes monocolors, i nou fragments informes tipus sandvitx, completen el nombre d'exemplars.

Pel que fa a les pastes, són en general fines amb desengreixant minúscul, dos exemplars presenten dues coloracions, i el tercer és monocolor. Un dels individus de dues tonalitats combina un gris mitjà amb un marró clar, i l'altre alterna un gris oliva clar amb un marró clar; la tercera forma correspon a marró clar. Una de les peces té restes d'engalba.

En àmfora hi ha un sol fragment amb forma, es tracta d'una vora i paret de tipus ibèric, Forma 22 Grup C (MARTÍN MARTÍNEZ, 1993: 16) i Forma B.b2 (BRUGUERA, 1993: 80 i 83), de pasta bicolor combinant un gris mitjà a l'interior amb un marró clar a l'exterior. Aquest darrer autor li dona una cronologia del segle III a.E.

La resta de fragments són informes i estan constituïts per un exemplar de tipus ibèric, quatre de tipus púnic, i un de púnic del nord d'Àfrica.

La ceràmica a mà és molt poc representativa, consta de 17 fragments informes.

Quant a les dues fitxes, l'una està retallada en paret de ceràmica al torn, de pasta que alterna un gris clar a l'interior amb un marró groguenc moderat a l'exterior, i l'altra és elaborada en paret de ceràmica a mà, de pasta marró grisosa.

17 fragments de tovot llençats completen la UE.

U.E. 2001 (Làmines 1-2)

INVENTARI

Ceràmica comuna

C1-14 i 15.- Dos fragments de vora i ansa. Forma C 02. Forma ansa 3B. Pasta 5YR5/6 i 10YR5/4, molt fina, porosa, amb partícules de calç, feldspat i mica. Dimensions: Amplada ansa: 2,80 cm; Gruix ansa: 0,90 cm.

C1-16.- Quatre fragments informes.

C1-17- Vuit fragments informes sandvitx.

Àmfora

C1-18.- Quatre fragments informes, tipus ibèric.

C1-19.- Sis fragments informes, tipus púnic.

Ceràmica a mà

C1-20.- Sis fragments informes.

Pedres

C1-21.- Pedra de calç, de color N8, presenta grossos grans de quars a la superfície. Dimensions: Longitud: 8,40 cm; Amplada màxima: 4,10 cm.

Tovot

Set fragments llençats.

ESTUDI DELS MATERIALS

Es tracta d'una UE amb material molt escadusser.

En ceràmica comuna hi ha una única peça que consta d'una vora amb ansa; la vora és de Forma C 02 (vora secant inclinada cap a l'exterior de perfil exterior arrodonit còncav), i l'ansa, 3B, rectangular amb els angles arrodonits i ampla acanaladura central longitudinal. La pasta, bicolor, alterna un marró clar amb un marró groguenc moderat. Quatre fragments informes monocolors, i vuit fragments de sandvitx completen el grup.

Els fragments d'àmfora són molt poc significatius: quatre fragments informes tipus ibèric, i sis fragments informes de púnic.

La ceràmica a mà consta de sis fragments informes.

Una pedra forana de calç de color gris clar, presenta grossos grans de quars a les superfícies.

Finalment, set fragments de tovot sense empremtes, no han estat conservats.

C1 - UE 2001

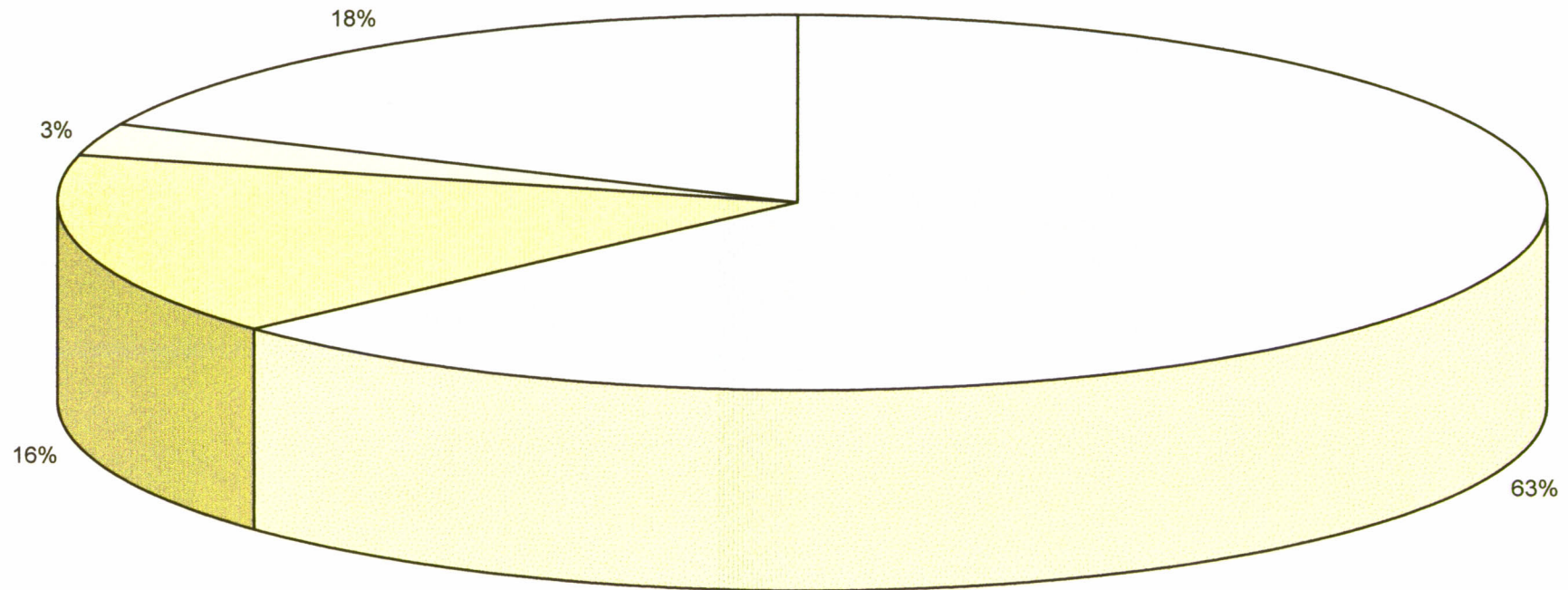

Al torn A mà Pedres forànies Tovot

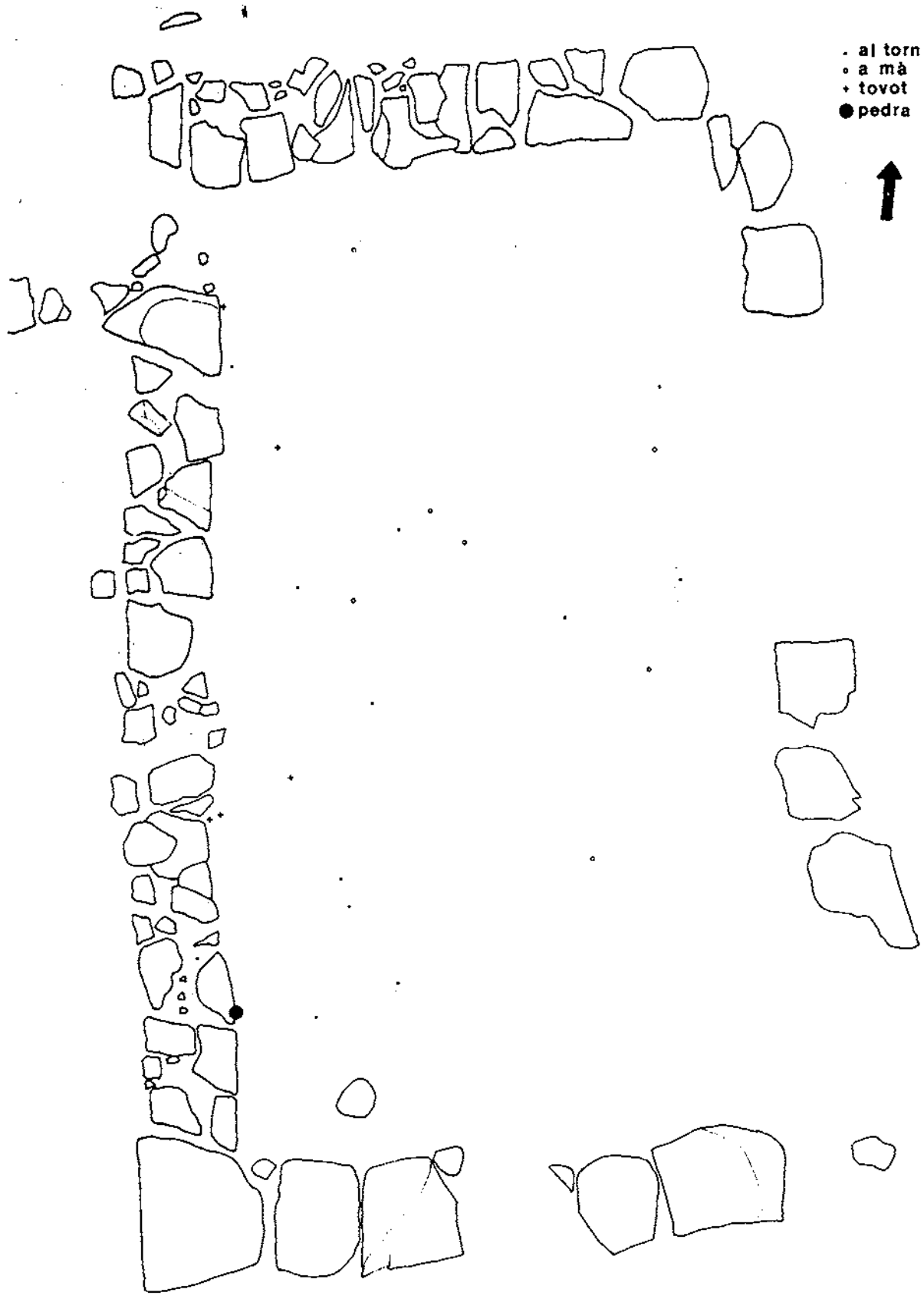

- al torn
- a mà
- + tovo
- pedra



MONTBARBAT CALA C1 UE 2001 1996

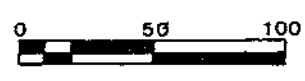

U.E. 2002

INVENTARI

Ceràmica a mà

C1-22.- Dos fragments informes.

El mur sud, format per pedres grosses molt separades, presentava com a intrusió aquests dos fragments informes en ceràmica a mà.

U.E. 2003

INVENTARI

Vernís negre

C1-23.- Fragment de paret, fons i peu d'**skyphos**. Forma 4342a2 (MOREL, 1981: 307-308). Pasta 5YR6/4 (marró molt clara), fina, farinosa, amb partícules de mica. Vernís N1, de bona qualitat, molt brillant. Dimensions: Altura peu: 0,60 cm; Amplada peu: 0,60 cm.

C1-24.- Fragment informe. Pasta 5YR7/2 (rosa ataronjada grisosa), molt fina, farinosa. Vernís N2, brillant.

C1-25.- Dos fragments informes de la mateixa peça. Pasta 10YR6/2 (marró groguenca pàl·lida), molt fina, dura. Vernís N2, brillant.

Ceràmica grisa

C1-26.- Fragment de vora i paret. Forma variant de C 02. Pasta N6, molt fina, dura, amb partícules de calç i mica. Superfícies polides.

C1-33.- Fragment de paret amb arrencament d'ansa, trencat. Pasta N6, molt fina, dura, amb partícules de feldspat, calç i mica.

C1-27.- 13 fragments informes.

Ceràmica comuna

C1-28.- Fragment de vora i paret molt degradada. Pasta N6 a l'interior, i 10R6/6 a les superfícies, molt fina, poc dura, amb partícules de calç i mica.

C1-29.- Fragment de vora i paret. Forma E 01, imitació de la Forma 2700 (MOREL, 1981). Pasta N6 a l'interior i 10R6/6 a les superfícies, molt fina, dura, amb partícules de calç i mica.

C1-32.- Fragment de vora trencada. Pasta N7 a l'interior, i 10R6/6 a les superfícies, molt fina, farinosa, amb partícules de calç i nombroses de feldspat i mica.

C1-31 i 34.- Dos fragments de la mateixa ansa, trencada. Forma 3B. Pasta N5 a l'interior, i 5YR5/6 a les superfícies, molt fina, dura, amb partícules de calç i mica. Dimensions: amplada: 2,70 cm; Gruix: 0,90 cm.

C1-35.- 90 fragments informes.

C1-36.- 52 fragments informes sandvitx.

Àmfora

C1-39.- Fragment de vora d'àmfora púnica trencada. Pasta 5YR6/4, molt fina, farinosa, amb partícules de mica.

C1-40.- 10 fragments informes, tipus púnic.

C1-41.- Quatre fragments informes, ibèrica del sud.

C1-42.- Vuit fragments informes, tipus ibèric.

Ceràmica comuna púnica

C1-30.- Fragment de vora d'un *plat à marli*, trencat. Forma LANCEL 162 (LANCEL, 1987: 105-106, Pl. 5). Pasta 10YR8/2 (ataronjada molt pàl·lida), molt fina, farinosa, amb partícules negres i vermelles.

C1-38.- Fragment de paret, fons i peu de morter, Forma LANCEL 131 (LANCEL, 1987: 103-104, Pl. 2). Pasta 5YR7/2 (rosa ataronjada grisosa), molt fina, farinosa, amb partícules negres i mica blanca. Presenta en el fons intern els grans d'abració de color gris fosc, N2.

C1-37.- Dos fragments informes.

Ceràmica a mà

C1-43.- Fragment de vora trencada. Pasta 5YR2/2, poc fina, dura, amb grans de quars i calç, i partícules de calç i mica. Superfícies polides.

C1-46.- Fragment de vora i paret. Forma F 04. Pasta 10R6/6, poc fina, dura, amb grans de quars, calç, i partícules de mica.

C1-47.- Fragment de vora i paret. Forma F 01. Pasta 10YR6/2, poc fina, dura, amb petits grans de quars, calç, i partícules de feldspat i mica. Superfícies polides.

C1-49.- Fragment de paret i fons. Forma 13 B. Pasta 5YR3/4, poc fina, dura, amb grans de quars, calç, i partícules de feldspat i mica.

C1-50.- Fragment de paret i fons. Forma 11 A. Pasta N3 a l'interior, i 10YR6/2 a les superfícies, poc fina, dura, amb grans de quars, calç, i partícules de mica. Dimensions: Diàm. base: 7 cm.

C1-51.- Cinc fragments de suspensió aplanada horitzontal. Pasta 5YR4/4, poc fina, dura, amb grans de quars, calç, i partícules de mica. Superfícies polides. Dimensions: Amplada: 4,20 cm; Gruix: 1,40 cm.

C1-52.- Fragment de paret que presenta aplicat un cordó decorat amb digitacions regulars. Pasta 10R4/6, poc fina, dura, amb grans de quars, calç, i partícules de feldspat i mica. Superfícies polides. Dimensions: Amplada: 1,70 cm.

C1-53.- Fragment de paret que presenta una decoració a la superfície externa de pentinats horitzontals i oblics. Pasta 5YR5/2 (rosa ataronjada grisosa), fina, molt dura, amb molt petits grans de quars, calç, i partícules de mica. Superfícies polides.

C1-44.- Fragment de vora i paret de tapadora. Forma B0 1. Pasta 5YR5/6, poc fina, dura, amb grans de quars, calç, i partícules de feldspat i mica.

C1-45.- Fragment de vora i paret de tapadora. Forma B0 10. Pasta 10YR6/2, poc fina, dura, amb grans de quars, calç, i partícules de mica. Superfícies polides.

C1-48.- Fragment de vora i paret de tapadora. Forma B0 1. Pasta 10R4/6, poc fina, dura, amb grans de quars, calç, i partícules de mica.

C1-54.- 98 fragments informes.

Pedres

C1-55.- Pedra de basalt olivínic molt alterat, de color N5 (gris mitjà). Dimensions: Longitud: 11,70 cm; Amplada màxima: 8,50 cm; Gruix: 4 cm.

C1-56.- Pedra de basalt olivínic de color 5Y4/1 (gris oliva). Dimensions: Longitud: 18 cm;
Amplada màxima: 11 cm; Gruix: 6 cm.
C1-56 bis.- Dos fragments de quars.

Metall

C1-57.- Fragment d'escòria de ferro.
C1-58.- Fragment informe de bronze.

Tovot

32 fragments llençats.

ESTUDI DELS MATERIALS

El vernís negre està representat per un fragment de paret, fons i peu, i dos fragments informes. La primera peça (C1-23) és un **skyphos** àtic de la Forma 4342a2, datable a la segona meitat del segle IV a.E. (MOREL, 1981: 307-308).

Pel que fa a les pastes, molt fines, dos fragments són de tonalitat amarronada, i el darrer rosada ataronjada grisosa. Els vernissos són gris fosc, brillants i de bona qualitat.

La ceràmica grisa de la costa catalana consta d'un fragment de vora i paret de forma variant de la C 02 (vora secant inclinada cap a l'exterior de perfil exterior arrodonit còncav i llavi engruixit i arrodonit), i un fragment trencat de vora amb arrencament d'ansa. 13 fragments informes completen el grup.

Les pastes de les dues peces són grises mitjanes, molt fines, dures i de bona qualitat.

Dels quatre fragments estudiats de ceràmica comuna, tres corresponen a vores de les quals només d'una hem aconseguit la forma, és una E 01 (vora secant inclinada cap a l'exterior de perfil exterior arrodonit convex i llavi arrodonit senzill) que imita una Forma 2700 (MOREL, 1981). La darrera peça, formada per dos fragments de la mateixa ansa, de la forma 3B (rectangular amb els angles arrodonits i ampla acanaladura central longitudinal). 97 fragments informes monocroms i 52 fragments informes de tipus sandvitx completen l'estrat.

Tots els fragments analitzats són bicolors: tres peces combinen un gris mitjà a l'interior amb un taronja vermellós moderat a les superfícies; el darrer exemplar alterna també un gris mitjà amb un marró clar.

Quant a l'àmfora, disposem d'un únic fragment de vora trencada de tipus púnic, de pasta marró molt clara, i 10 fragments informes. També hi ha quatre fragments informes de tipus ibèric del sud, i vuit fragments informes de tipus ibèric.

En ceràmica comuna púnica hi ha una vora de plat à *marti* trencat (C1-30) de la Forma Lancel 162 (LANCEL, 1987: 105-106, Pl. 5), amb una cronologia que comprèn des del segle IV al segle I a.E. I un fragment de paret, fons i peu d'un morter (C1-38) de la Forma Lancel 131 (LANCEL, 1987: 103-104, Pl. 2), datable entre els anys 400 i 150 a.E. A més de dos fragments informes.

La primera peça és de color ataronjat molt pàl·lid, i la segona rosat ataronjat grisós, ambdues tenen les pastes molt fines i farinoses, amb desgreixant minúscul. El morter presenta a la superfície interna grans d'abració de color gris fosc.

La ceràmica a mà està representada per: tres vores, dos fons, una suspensió, un cordó decorat, una decoració de pentinats, tres vores de tapadora i 98 fragments informes.

De les tres vores, n'hi ha una de trencada, les altres corresponen al grup F (vora secant vertical de perfil rectilini), l'una de llavi aplanat horitzontal (04) i l'altra de llavi arrodonit senzill (01). Els dos exemplars de paret i fons són: 13 B (paret de perfil còncav i fons engruixit i pla) i 11 A (paret de perfil convex i fons pla sense engruixir), respectivament. La suspensió és aplanada horitzontal. Un fragment presenta un cordó decorat amb digitacions regulars. Un únic fragment de paret porta la superfície externa decorada amb pentinats horitzontals i oblics. Dues de les vores de tapadora són de la Forma B0 1, i la darrera, B0 10, és una forma nova.

Pel que fa a les pastes, d'un total d'11 exemplars, predominen les d'un sol color (10 peces), de les quals tres són de tonalitat vermellova moderada (R), i les restants (7) de la gamma dels marró (YR), destacant els d'intensitat mitjana. Un sol fragment és de dues coloracions, combinant un gris fosc amb un marró groguenc pàl·lid. Vuit exemplars presenten l'acabat polit.

Les pedres foranes estan representades per dues de basalt olivínic i una d'elles molt alterada.

De metall hi ha un fragment de bronze i una escòria de ferro.

32 fragments de tovot, llençats.

C1 - UE 2003

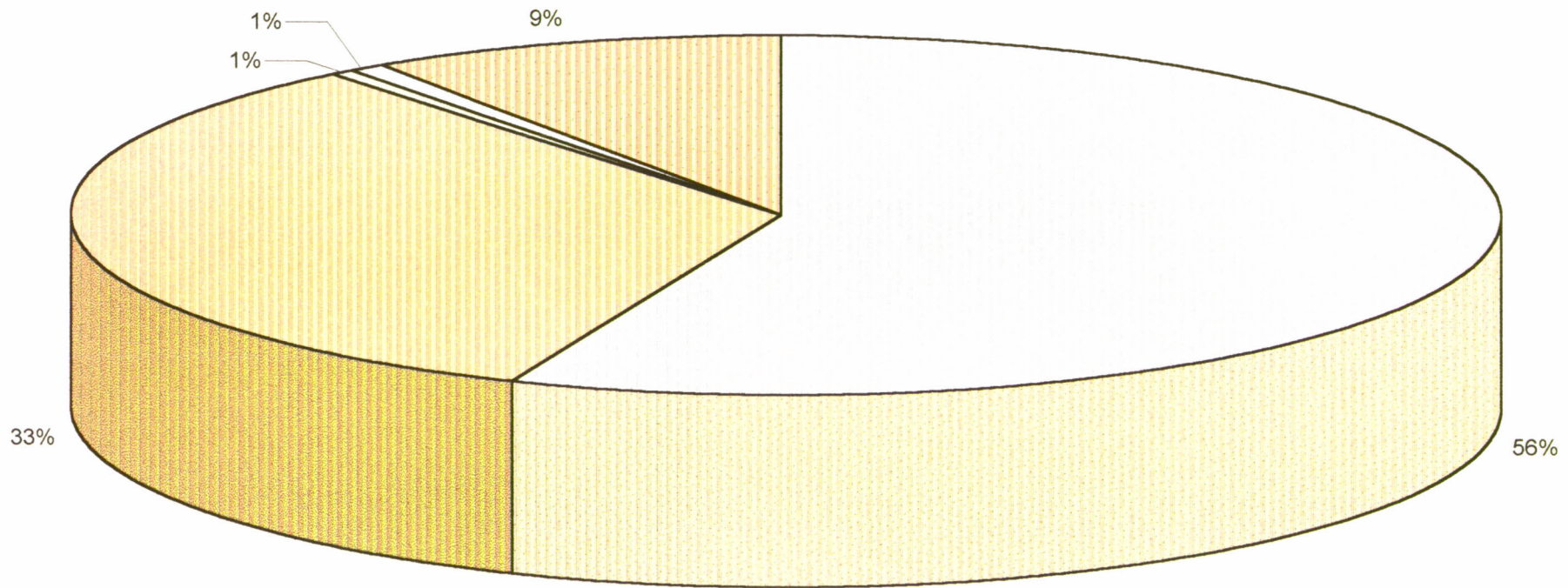

□ Al torn □ A mà □ Metall □ Pedres forànies □ Tovot

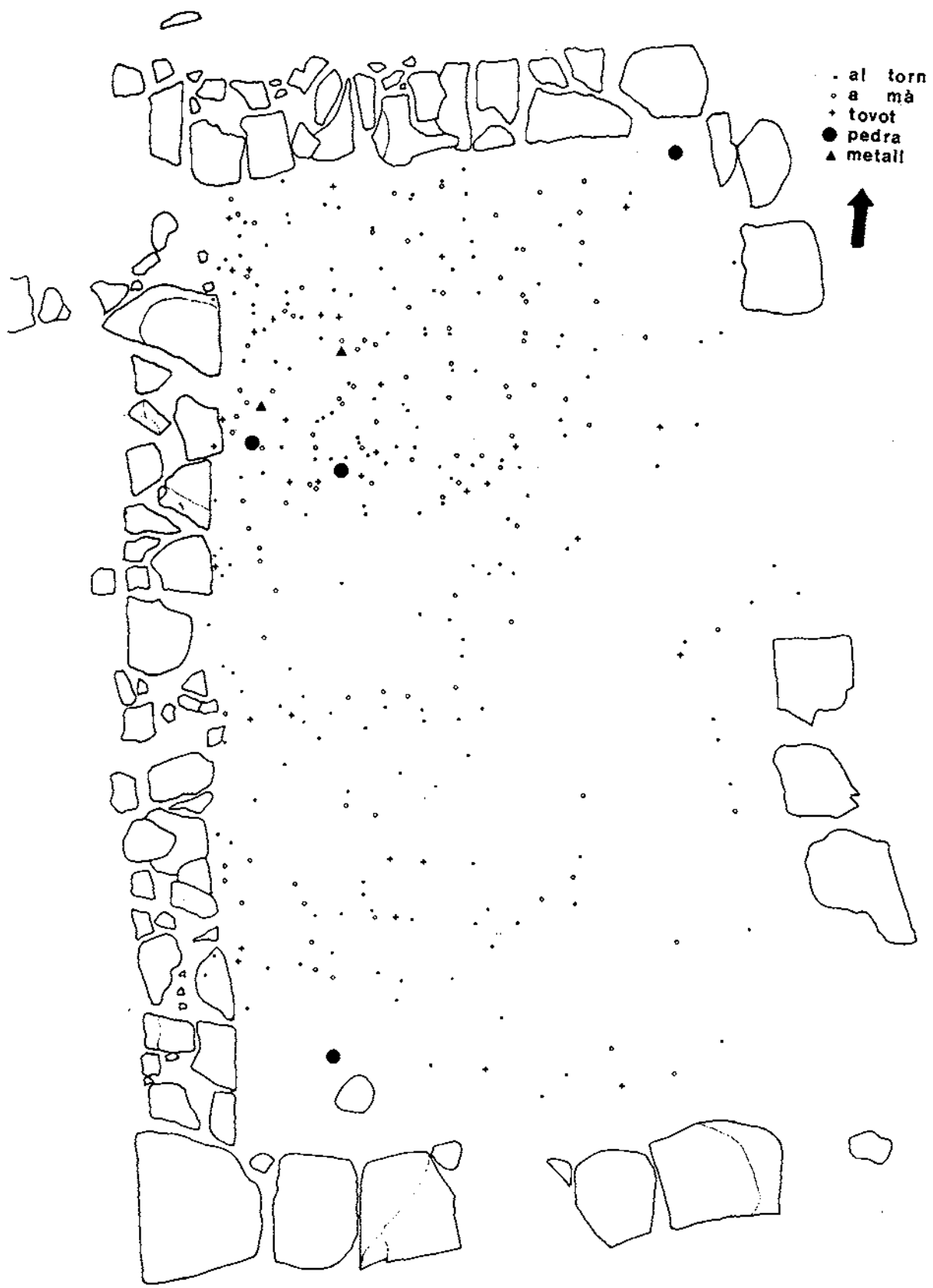

MONTBARBAT CALA C1 U.E. 2003 1996

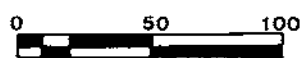

U.E. 2005 (Làmines 2-4)

INVENTARI

Vernís negre

C1-66.- Fragment de vora i paret. Forma 2772b (MOREL, 1981: 221). Pasta 5YR8/4 (rosada ataronjada moderada), molt fina, farinosa, sense desgreixant apreciable. Vernís N1, brillant, espès, irisat.

Ceràmica grisa

C1-68.- Fragment de vora i paret, molt degradat. Forma E 02, imitació de vernís negre Forma 2700 (MOREL, 1981). Pasta N7, molt fina, dura, amb petits grans de quars, i partícules de calç i mica. Dimensions: Diàm. boca: 8 cm.

C1-69.- Fragment de vora i paret. Forma F 09. Pasta 5YR3/2, fina, molt dura, amb partícules de calç i mica. Superfície externa polida.

C1-70.- Vuit fragments informes.

Ceràmica pintada

C1-67.- Fragment de vora i paret. Forma E 01, imitació de vernís negre Forma 2700 (MOREL, 1981). Presenta una banda horitzontal de pintura blanca de 0,20 cm d'amplada a la superfície externa tocant al llavi. Pasta 5YR4/4, molt fina, dura, amb partícules de calç i mica. Superfície externa amb engalba, 10YR4/2.

Ceràmica comuna

C1-71.- Dos fragments de vora i paret. Forma variant de B 18. Pasta 10R3/4, molt fina, molt dura, amb partícules de calç i mica. Superfície externa i llavi amb engalba, N3. Dimensions: Diàm. boca: 13 cm.

C1-72.- Fragment de vora i paret. Forma C 01. Pasta 5YR5/6, molt fina, farinosa, amb partícules de calç i mica.

C1-73.- Fragment de vora i paret. Forma B 01. Pasta 5YR5/6, fina, farinosa, amb petits grans de quars, i partícules de calç i mica.

C1-74.- Fragment de vora i paret. Forma B 01. Pasta 10R4/6, molt fina, farinosa, amb partícules de calç i mica, i vacúols. Superfícies amb restes d'engalba, 5R4/6. Dimensions: Diàm. boca: 4 cm.

C1-75.- Fragment d'ansa. Forma 4G. Pasta 5YR5/6, molt fina, farinosa, amb partícules de calç, feldspat i mica. Dimensions: Amplada: 2,30 cm; Gruix: 0,80 cm.

C1-76.- 74 fragments informes sandvitx.

C1-77.- 45 fragments informes.

Àmfora

C1-78.- Set fragments informes, tipus ibèric.

C1-79.- 18 fragments informes, tipus púnic.

Ceràmica comuna púnica

C1-80.- Vuit fragments informes.

Ceràmica a mà

C1-81.- Dos fragments de vora i paret amb ansa que sobresurt de la vora. Forma E 01. L'ansa amb una perforació circular a l'interior de 0,90 cm, presenta una digitació a la part superior. Pasta 10YR6/2, poc fina, dura, amb petits grans de quars, calç i mica. L'ansa és N6. Superfícies brunyides, N3. Dimensions: Diàm. boca: 13 cm; Longitud ansa: 5,20 cm.

C1-82.- Fragment de vora i paret. Forma F 02. Pasta N3, poc fina, molt dura, amb grans de quars i partícules de calç. Superfície externa molt polida.

C1-83.- Fragment de vora i paret. Forma F 01. Pasta 5YR5/6, poc fina, dura, amb grossos grans de quars i calç, i partícules de mica. Superfície externa polida.

C1-85.- Fragment de vora i paret. Forma F 04. Pasta 5YR5/4, poc fina, dura, amb grans de quars i calç, i partícules de mica. Superfícies polides.

C1-86.- Fragment de vora i paret. Forma D 01. Pasta 10R6/6, poc fina, dura, amb grans de quars, i partícules de calç i mica. Superfícies polides.

C1-87.- Fragment de vora i paret. Forma F 07. Pasta 10R4/6, poc fina, dura, amb grans de quars i calç, i partícules de calç i mica. Superfícies polides.

C1-88.- Fragment de vora i paret. Forma F 04. Pasta 10R4/6, poc fina, dura, amb grans de quars i calç, i partícules de calç i mica. Superfícies polides.

C1-92 i 94.- Dos fragments de vora i paret. Forma F 04. Pasta 10R4/2, molt fina, dura, amb partícules de calç. Superfícies molt polides.

C1-93.- Fragment de vora i paret. Forma F 04. Pasta 5YR5/2 a l'interior, i 10R4/6 a l'exterior, poc fina, dura, amb grans de quars, calç, i partícules de feldspat. Superfície interna polida.

C1-96.- Fragment de vora i paret. Forma F 01. Pasta 10YR4/2, poc fina, dura, amb petits grans de quars, calç, i partícules de feldspat. Superfícies polides.

C1-97.- Fragment de paret i fons. Forma 11 A. Pasta 10R4/6, poc fina, dura, amb grossos grans de quars, i partícules de feldspat.

C1-98.- Fragment de paret i fons. Forma 12 A. Pasta 5YR4/4, poc fina, dura, amb grans de quars, calç, i partícules de feldspat i mica. Superfícies polides.

C1-99.- Fragment de paret que presenta aplicat un cordó decorat amb digitacions regulars. Pasta N4 a l'interior, i 10YR4/2 a les superfícies, poc fina, dura, amb grans de quars, calç, i partícules de mica. Superfícies polides. Dimensions: Amplada cordó: 1,20 cm.

C1-100.- Fragment de paret que presenta aplicat un cordó trencat decorat amb digitacions. Pasta 10YR4/2 a l'interior, i 10R4/6 a l'exterior, poc fina, dura, amb grossos grans de quars, calç, i partícules de feldspat. Superfícies polides.

C1-101.- Fragment de paret que presenta aplicat un cordó trencat decorat amb digitacions. Pasta 5YR5/6, poc fina, dura, amb grans de quars, calç, i partícules de feldspat i mica. Superfície externa polida.

C1-84.- Fragment de vora i paret de tapadora. Forma B0 1. Pasta 10R3/4, poc fina, dura, amb grossos i petits grans de quars, i partícules de calç i mica.

C1-89.- Fragment de vora i paret de tapadora. Forma B0 1. Pasta 5YR6/4, poc fina, dura, amb grans de quars, i partícules de calç i mica. Superfícies polides.

C1-90.- Fragment de vora i paret de tapadora. Forma B0 1. Pasta N4, poc fina, dura, amb grans de quars i calç, i partícules de mica. Superfícies polides.

C1-91.- Fragment de vora i paret de tapadora que presenta una lleugera acanaladura de color N4 en el punt en que reposa sobre el llavi del vas. Forma C 03. Pasta 5YR4/4, fina, molt dura, amb petits grans de quars, i partícules de calç i mica. Superfícies polides. Amplada de la banda: 1 cm.

C1-95.- Fragment de vora i paret de tapadora. Forma C 01. Pasta 10R4/2, molt fina, dura, amb partícules de calç. Superfícies molt polides.

C1-102.- 127 fragments informes.

Fusaïoles

C1- 103.- Fusaïola sencera a mà. Forma Ea0 (A.A.D.D., 1996: 247). Pasta 10R4/6, fina, dura, amb petits grans de calç. Superfícies polides. Dimensions: Altura total: 1,70 cm; Diàm. màxim: 3 cm; Diàm. mínim: 1,10 cm; Diàm. perforació superior: 0,50 cm; Diàm. perforació inferior: 0,40 cm.

C1-104.- Mitja fusaïola a mà. Forma Dc1 (A.A.D.D., 1996: 247). Pasta 5YR5/6, molt fina, dura, amb petits grans de quars, calç. Superfícies polides. Dimensions: Altura total: 2 cm; Diàm. màxim: 3,10 cm; Diàm. perforació superior: 0,90 cm; Diàm. perforació inferior: 0, 60 cm.

Fitxa

C1-105.- Fitxa retallada en paret de ceràmica a mà. Pasta N3 a l'interior, i 10R4/6 a les superfícies, fina, dura, amb petits grans de quars, calç, i partícules de feldspat i mica. Superfícies polides. Dimensions: Diàm.: 2,60/2,50 cm; Pes: 5 gr.

Pedres

C1-106.- Tres còdols.

C1-107 a.- Pedra de pissarra de petites dimensions, de color N2.

C1-107 b.- Pedra de basalt olivínic, de color N6. Dimensions: Longitud màxima: 8,70 cm; Amplada màxima: 4,80 cm.

17 quars llençats.

Metall

C1-108.- Quatre fragments d'escòria de ferro.

Tovot

18 fragments llençats.

ESTUDI DELS MATERIALS

El vernís negre està representat per un únic fragment de vora i paret (C1-66) de la Forma 2772b (MOREL, 1981: 221), datable a les darreries del segle IV a.E.

La pasta, de coloració rosada ataronjada moderada, és fina i farinosa i sense desgreixant apreciable. El vernís, molt fosc, es conserva brillant, espès i irisat.

La ceràmica grisa de la costa catalana consta de dos fragments de vora i paret i vuit fragments informes.

De les vores, una és E 02 (vora secant inclinada cap a l'exterior de perfil exterior arrodonit convex i llavi engruixit i arrodonit), imitació de la Forma 2700 (MOREL, 1981) de vernís negre; i l'altra és F 09 (vora secant vertical de perfil rectilini i llavi apimat).

Pel que fa a les pastes, la primera té una tonalitat grisa clara, i la segona marró grisosa; ambdues són fines, dures, amb petit desgreixant. La darrera presenta la superfície externa polida.

La ceràmica pintada està representada per un sol individu, una vora i paret de la Forma E 01 (vora secant inclinada cap a l'exterior de perfil exterior arrodonit convex i llavi arrodonit senzill), imitació de la Forma 2700 (MOREL, 1981) de vernís negre.

Pasta de color marró mitjà, molt fina, dura, amb desgreixant minúscul. Sobre una engalba de color marró groguenc fosc porta una banda de pintura blanca a la superfície externa, tocant al llavi.

En ceràmica comuna hi ha cinc formes, quatre vores i una ansa; 74 fragments informes sandvitx, i 45 de monocolors.

Tres vores formen part del grup B (vora tangent dirigida cap a l'exterior) dues tenen el llavi arrodonit senzill (01), i la tercera, variant de B 18, de llavi engruixit i còncav; la darrera vora pertany al grup C 01 (vora secant inclinada cap a l'exterior de perfil exterior arrodonit còncav i llavi arrodonit senzill). L'ansa és de forma 4G (rectangular falsament bífida).

Les pastes, totes d'un sol color, es reparteixen de la següent manera: dues peces són de la gamma dels vermells amarronats (R), i les altres tres de tonalitat marró clara (YR). Predominen les textures farinoses. El desgreixant està constituït per partícules de calç i mica. Dos exemplars duen una engalba, grisa fosca i vermella moderada, respectivament.

En àmfora tots els fragments són informes: set de tipus ibèric i 18 de púnic.

La ceràmica comuna púnica, poc representativa, consta només de vuit fragments informes.

La ceràmica a mà és la més nombrosa, amb un total de 10 vores, dos fons, una ansa, tres cordons, cinc vores de tapadora, i 127 fragments informes.

Quant a les vores, el grup més representatiu, l'F (vora secant vertical de perfil rectilini) consta de vuit peces, dues de llavi arrodonit senzill (01), una de llavi engruixit i arrodonit (02), quatre de llavi aplanat horitzontal (04), i una de llavi engruixit i aplanat horitzontal (07). Un exemplar és D 01 (vora secant inclinada cap a l'exterior de perfil rectilini i llavi arrodonit senzill), i el darrer E 01 (vora secant inclinada cap a l'exterior de perfil exterior arrodonit convex i llavi arrodonit senzill).

Dels dos fragments de bases, l'un és 11 A (paret de perfil convex i fons pla sense engruixir), i l'altre 12 A (paret de perfil rectilini i fons pla sense engruixir).

L'ansa, amb perforació central, presenta una digitació a la part superior.

Els tres cordons porten una decoració de digitacions regulars.

Les vores de tapadora es reparteixen de la següent manera: tres pertanyen a la Forma B0 1, una a la C0 1, i la darrera a la C0 3.

Les pastes són dures, amb desgriquant visible format per quars, calç, partícules de mica blanca i, de vegades, feldspat. La majoria de superfícies són polides (11 exemplars), dues de molt polides, dues amb la superfície externa polida, l'una amb l'externa molt polida, i l'altra amb l'interna polida; finalment una peça (C1-81) té ambdues superfícies brunyides, N3 (gris fosc).

Pel que fa a les fusaïoles, un dels exemplars és sencer, de Forma Ea0 (A.A.D.D., 1996: 247), i l'altre, fragmentat, és de Forma Dc1 (A.A.D.D., 1996: 247).

Les dues són fetes a mà, de petites dimensions, de pastes iguals que les de la ceràmica del poblat, l'una vermellova, i l'altra amarronada, amb les superfícies polides.

Hi ha una única fitxa retallada en paret de ceràmica a mà, de petites dimensions, de pasta bicolor i superfícies polides.

No s'ha trobat indústria lítica, però sí pedra forana, tres còdols, un fragment de pissarra de petites dimensions de color gris molt fosc, una pedra de basalt olivínic de tonalitat grisa mitjana, i 17 quars.

El metall està representat per quatre fragments d'escòria de ferro.

S'han llençat 18 fragments informes de tovot.

C1 - UE 2005

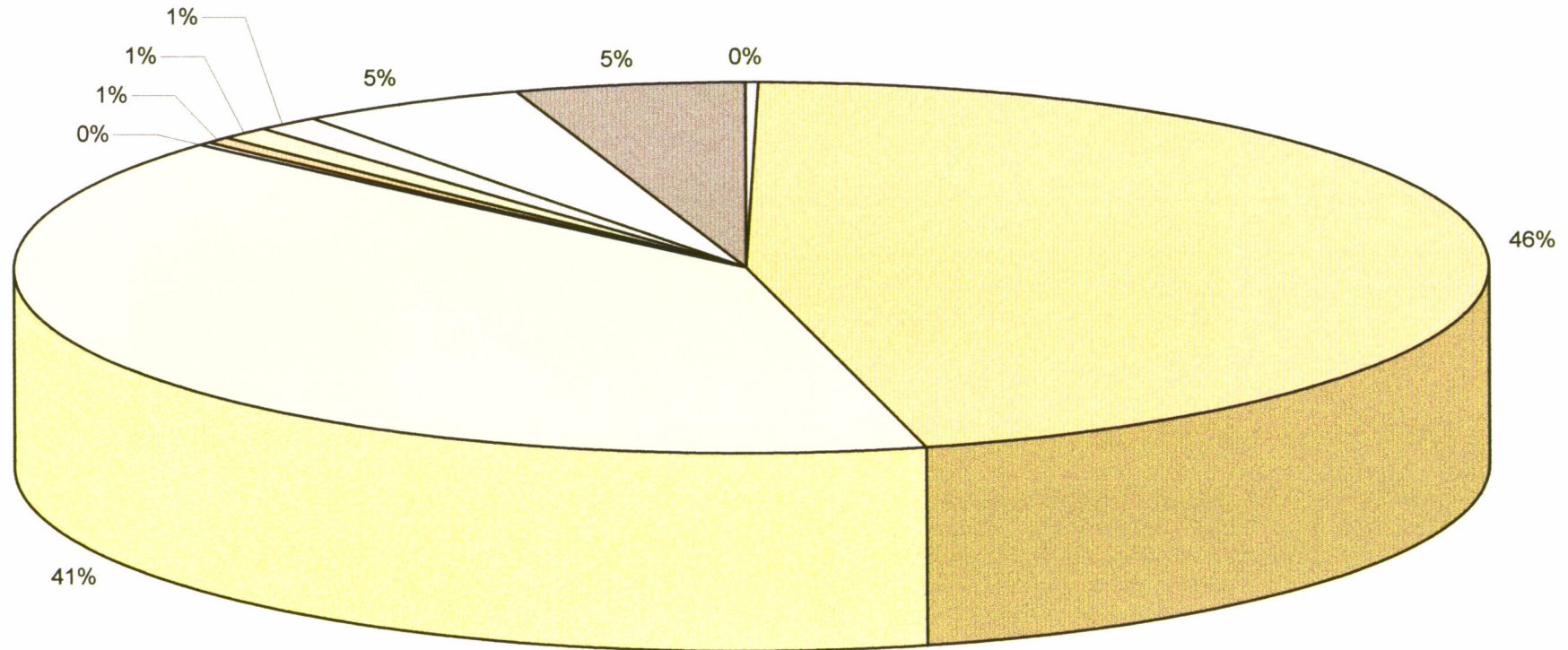

□ Vernís negre □ Al torn □ A mà □ Fitxa □ Fusaiola □ Metall □ Pedres foràries □ Pedres locals □ Tovot

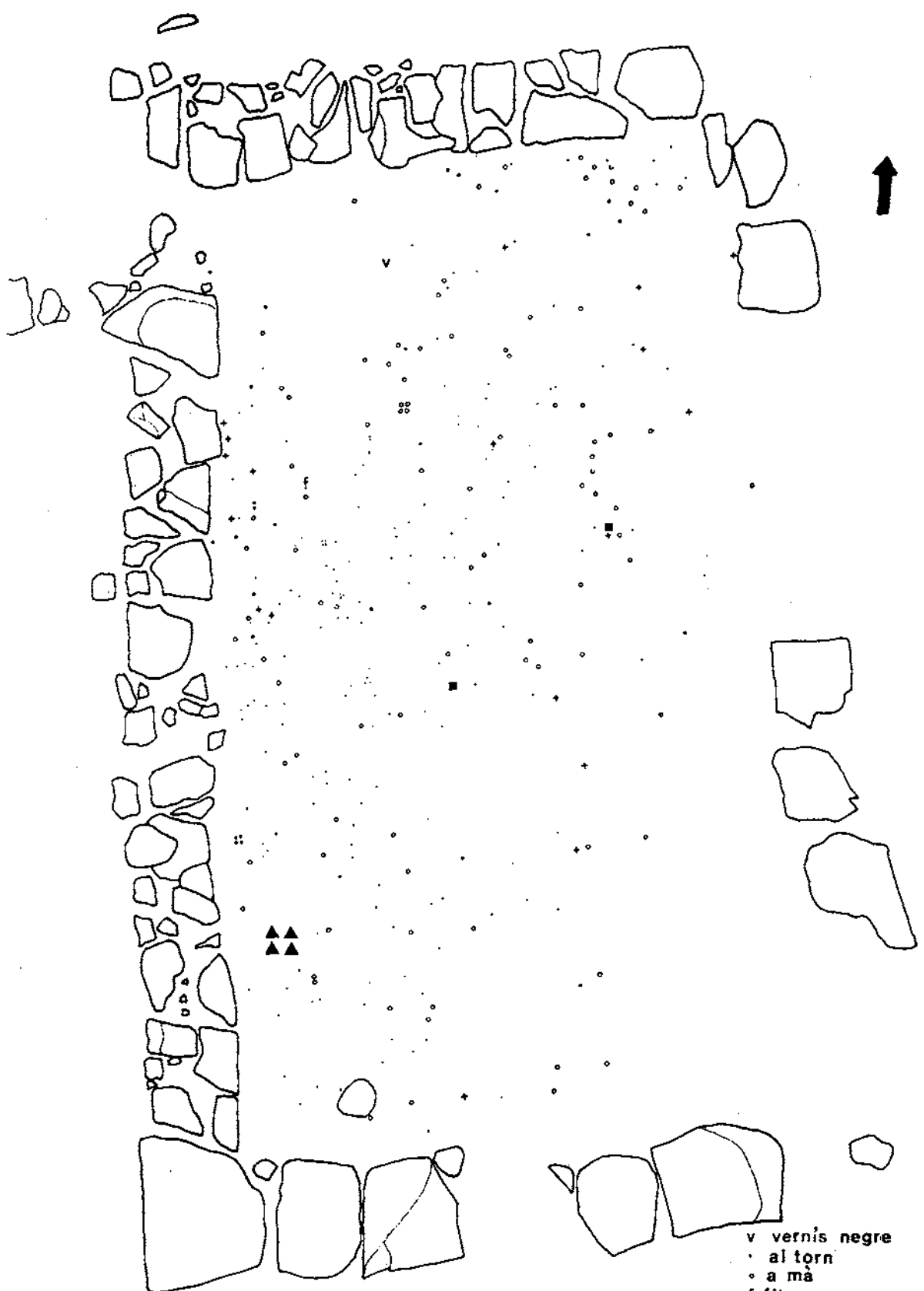

MONTBARBAT CALA C1
 U.E. 2005 1997

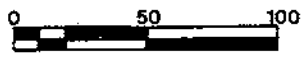

- v vernís negre
- al torn
- a ma
- f fitxa
- fusaïola
- pedra
- ▲ metall
- + tovot

U.E. 2010 (Làmina 5)

INVENTARI

Ceràmica grisa

C1-109.- Quatre fragments informes.

Ceràmica comuna

C1-110.- 35 fragments informes.

C1-111.- 61 fragments informes sandvitx.

Àmfora

C1-112.- Quatre fragments informes, tipus púnic.

C1-113.- Quatre fragments informes, tipus ibèric.

Ceràmica a mà

C1-114.- Fragment de vora i paret. Forma D 04. Pasta N4, poc fina, dura, amb grans de quars, calç, i partícules de mica. Superfície interna polida.

C1-115.- Fragment de vora. Forma F 04. Pasta 10R4/6, poc fina, dura, amb grossos grans de quars, calç, i partícules de mica. Superfícies polides.

C1-116.- Fragment de paret i fons. Forma 12 A. Pasta 5YR4/1 a l'interior, i N4 a les superfícies, poc fina, dura, amb petits grans de quars, calç, i partícules de mica. Superfícies molt polides. Dimensions: Diàm. base: 8 cm.

C1-117.- Tres fragments Informes, brunyides.

C1-118.- 67 fragments Informes.

Fitxa

C1-119.- Fitxa retallada en paret de ceràmica comuna. Pasta N5 a l'interior, i 5YR5/6 a les superfícies, molt fina, dura, amb partícules de calç i mica. Dimensions: Diàm. màxim: 2cm; Gruix: 0,40 cm; Pes: 2,50 gr.

Metall

C1-120.- Una tatxa de bronze restaurada. Dimensions: Amplada: 1,10 cm; Gruix: 0.40 cm.

Pedra

12 quars llençats.

Tovot

C1-121.- Tres fragments d'estuc cremats, de color 5YR2/1 (negre amarronat), i 2,10 centímetres de gruix. Pasta molt fina i dura, que presenta desgredant format per grans de quars i partícules de calç i mica.

62 fragments llençats.

ESTUDI DELS MATERIALS

Aquesta UE no presenta materials que datin.

La ceràmica grisa de la costa catalana està representada per quatre fragments informes.

En ceràmica comuna hi ha 36 fragments informes monocolors i 61 fragments informes de dues tonalitats.

En àmfora tenim quatre fragments informes de tipus púnic, i quatre fragments informes de tipus ibèric.

La ceràmica a mà és la que es troba millor representada, amb dues vores, un fragment de fons, tres fragments informes de superfícies brunyides, i 34 fragments informes.

Dels dos fragments de vora, l'un correspon al grup D 04 (vora secant inclinada cap a l'exterior de perfil rectilini i llavi aplanat horitzontal), i l'altre a F 04 (vora secant vertical de perfil rectilini i llavi aplanat horitzontal).

La base pertany a la Forma 12 A (paret de perfil rectilini i fons pla sense engruixir).

Les pastes són de coloracions diverses: una peça és grisa mitjana, una altra vermellosa, i la darrera, bicolor, alternant un gris amarronat amb un gris mitjà. Predominen les superfícies polides.

Una única fitxa, retallada en paret de ceràmica comuna, de petites dimensions, té la pasta de dues coloracions: grisa mitjana a l'interior i marró clara a les superfícies.

De metall tenim una tatxa de bronze restaurada, que formaria part d'una altra peça.

No s'ha trobat indústria lítica.

De pedra hi havien 12 fragments de quars, que han estat llençats.

S'han recuperat tres fragments d'estuc cremats i s'han llençat 62 fragments informes de tovot.

C1 - UE 2010

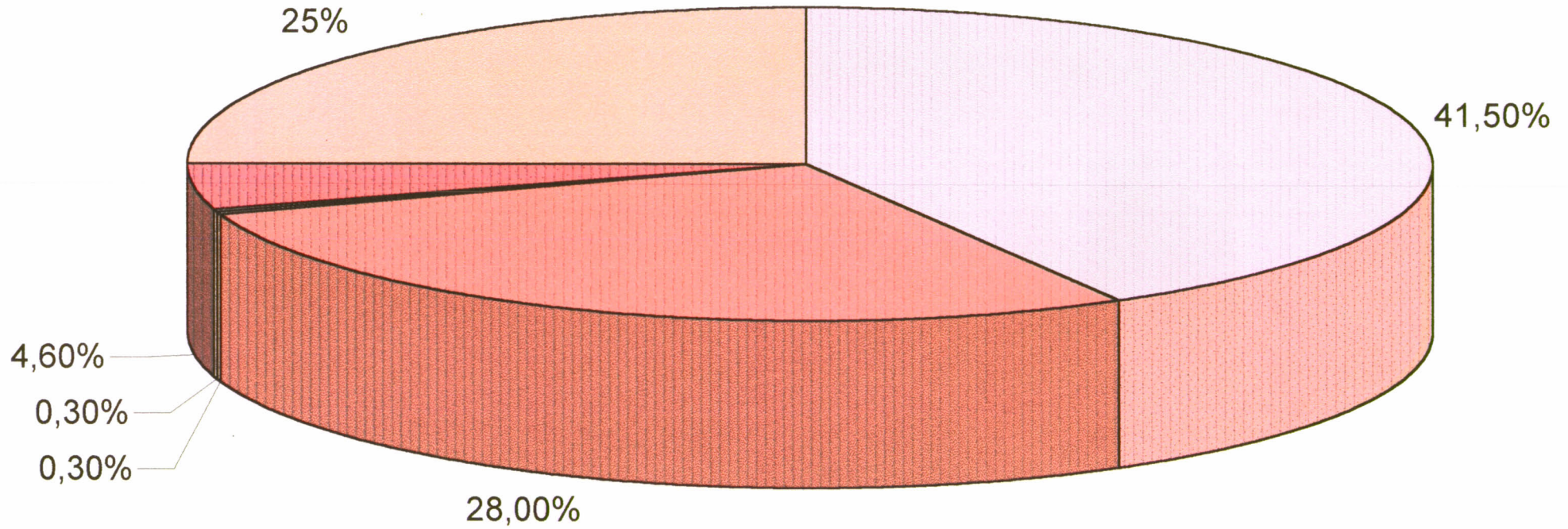

Al torn	A mà	Fitxa
Metall	Pedres locals	Tovot



U.E. 2012 (Làmines 5-6)

INVENTARI

Vernís negre

C1-137.- Fragment de paret, fons i peu d'**skyphos**. Forma 4321a2 (MOREL, 1981: 306). Pasta 10R6/6 (ataronjada vermelloso moderada), molt fina, dura, de fractura recta, amb partícules de calç i mica. Vernís N2, brillant, molt degradat. Dimensions: Diàm. base: 9 cm; Altura peu: 0,80 cm; Amplada peu: 0,70 cm.

C1-138.- Fragment informe. Pasta 5YR7/2 (ataronjada rosada grisosa), molt fina, dura, amb partícules de mica. Vernís N2, molt brillant i poc homogeni.

Ceràmica grisa

C1-139.- Fragment de paret i fons, imitació d'un **skyphos**. Forma 4373a1 (MOREL, 1981: 311). Pasta N5, molt fina, dura, de fractura recta, amb partícules de calç i mica. Dimensions: Diàm. base: 4,50 cm; Altura peu: 0,60 cm; Amplada peu: 0,40 cm.

C1-139 bis.- Fragment informe.

Ceràmica comuna

C1-140.- Fragment de vora i paret. Forma F 04. Pasta 5YR5/6, fina, dura, de fractura recta, amb petits grans de calç i partícules de mica.

C1-140 bis.- Dos fragments mateixa ansa. Forma 4B. Pasta N6 a l'interior, i 10R6/6 a les superfícies, molt fina, dura, amb partícules de calç, feldspat i mica. Dimensions: Amplada: 2,60 cm; Gruix: 1 cm.

C1-141.- 123 fragments informes mateix vas. Pasta 5YR6/4, fina, farinosa, amb partícules de calç.

C1-142.- Nou fragments informes sandvitx.

C1-143.- 36 fragments informes.

Àmfora

C1-144.- 15 fragments informes, tipus púnic.

C1-144 bis.- Dos fragments informes, tipus ibèric.

Ceràmica a mà

C1-147.- Fragment de vora i paret. Forma F 02. Pasta 5YR5/2, poc fina, dura, amb grossos grans de quars, petits grans de calç, i partícules de mica.

C1-148.- Fragment de vora i paret. Forma F 01. Pasta 5YR4/4, poc fina, dura, amb petits grans de quars, calç, i partícules de feldspat i mica.

C1-150.- Fragment de paret i fons. Forma 11 A. Pasta 5YR4/4, poc fina, dura, amb grans de quars, calç, i partícules de feldspat i mica. Superfícies polides.

C1-145.- Fragment de vora i paret de tapadora. Forma C 01. Pasta 5YR5/6, poc fina, dura, amb grans de quars i calç, i partícules de feldspat i mica.

C1-146.- Fragment de vora i paret de tapadora. Forma E 01. Pasta 5YR4/4 a l'interior, i 5YR3/4 a les superfícies, poc fina, dura, amb grans de quars, calç, i partícules de mica. Superfície interna polida.

C1-149.- Fragment de vora i paret de tapadora. Forma B 01. Pasta 5YR4/1, poc fina, dura, amb petits grans de quars, calç, i partícules de mica. Superfície externa polida.

C1-150 bis.- 30 fragments informes.

Fitxa

C1-151.- Fitxa sencera retallada en paret de ceràmica al torn. Pasta 5YR5/6, molt fina, farinosa, amb partícules de calç. Dimensions: Diàm.: 1,90 cm; Gruix: 0,40 cm; Pes: 3 gr.

Fusaïoles

C1-152.- Dos fragments mateixa fusaïola, a mà. Forma Dc1 (A.A.D.D., 1996: 247). Pasta 5YR5/2, fina, dura, amb petits grans de quars, calç, i partícules de mica. Dimensions: Altura total: 1,80 cm; Diàm. màxim: 3,30 cm; Diàm. perforació superior: 0,40 cm; Diàm. perforació inferior: 0,30 cm.

C1-153.- Mitja fusaïola a mà. Pasta 5YR5/6, fina, dura, amb petits grans de quars, calç, i partícules de feldspat i mica. Dimensions: Altura total: 2,40 cm; Diàm. màxim: 3 cm.

Indústria lítica

C1-154 a.- Pedra basàltica, trencada i treballada, color N6. Dimensions: Longitud màxima: 7,90 cm; Amplada màxima: 7 cm; Gruix: 4 cm.

Pedra

C1-154 b.- Pedra basàltica trencada, color N6. Dimensions: Longitud màxima: 5,60 cm; Amplada: 5 cm; Gruix: 1,50 cm.

Tovot

C1-155.- Cinc fragments d'estuc. De color 10R4/6 (marró vermellós moderat), el més gran presenta dues empremtes de canya, i fa 4,40 centímetres de gruix màxim. Pasta fina, farinosa, amb partícules de calç i mica.

C1-156.- Fragment amb empremta.

24 fragments llençats.

ESTUDI DELS MATERIALS

Aquesta UE correspon a un nivell de preparació del paviment (UE 2010).

El vernís negre està representat per dos fragments: un fons i peu (C1-137) d'**skyphos** de la Forma 4321a2 (MOREL, 1981: 306) de producció italiota de la zona de Volterra, amb una cronologia de finals del segle IV i primers del segle III a.E. L'altre fragment és informe.

Les pastes són molt fines, dures, de fractura recta, amb desgreixant minúscul; el primer exemplar és de tonalitat ataronjada vermelloso moderada, i el segon ataronjada rosada grisosa. Els vernissos, grisos molt foscos, brillants, es troben mal conservats.

La ceràmica grisa de la costa catalana consta de dues peces, l'una és un fragment de paret i fons (C1-139), imitació d'un **skyphos** de vernís negre, Forma 4373a1 (MOREL, 1981: 311). Es tracta d'una producció de l'últim terç del segle IV a.E. I un fragment informe.

La pasta, molt fina, dura, de fractura recta presenta una coloració grisa mitjana.

En ceràmica comuna només hi ha dos fragments representatius: una vora i una ansa. 123 fragments informes d'un mateix vas, nou fragments informes tipus sandvitx, i 36 informes monocolor completen el grup.

La vora correspon a la Forma F 04 (vora secant vertical de perfil rectilini i llavi aplanat horitzontal), i l'ansa és 4B (de secció rectangular amb ampla acanaladura central longitudinal).

Les pastes són fines, dures, amb partícules de desgreixant mineral. Dues presenten tonalitats amarronades clares, i la tercera alterna un gris clar amb un vermell ataronjat moderat.

L'àmfora no té cap exemplar representatiu: 15 fragments informes de tipus púnic, i dos de tipus ibèric.

La ceràmica a mà consta de dues vores, una base, tres vores de tapadora, i 36 fragments informes.

Les vores corresponen al grup F (vora secant vertical de perfil rectilini), l'una té el llavi engruixit i arrodonit (02) i l'altra de llavi arrodonit senzill (01). El fragment de paret i fons és 11 A (paret de perfil convex i fons pla sense engruixir). Les vores de tapadora pertanyen a les formes B0 1, C0 1 i E0 1, respectivament.

Les pastes són poc fines, dures, amb desgreixant ben visible de quars i calç, partícules de mica i, alguna vegada, de feldspat. Pel que fa a les coloracions, totes formen part de la gamma dels amarronats, predominant els moderats. Una peça combina un marró moderat amb un marró mitjà.

Una sola fitxa sencera, retallada en paret de ceràmica al torn, és de petites dimensions. La pasta, molt fina i farinosa, presenta una tonalitat marró clara.

Pel que fa a les fusaïoles, contem amb dos individus. El primer, sencer, correspon a la Forma Dc1 (A.A.D.D., 1996: 247); el segon està fragmentat i sense forma.

Les pastes, iguals que les de la ceràmica a mà del poblat, pertanyen a la gamma dels marró.

La indústria lítica està representada per una sola peça de basalt olivínic, treballada i trencada, de color gris mitjà.

Hi ha una pedra que té les mateixes característiques de l'anterior.

Cinc fragments d'estuc, un fragment de tovot amb empremtes vegetals, i 24 tovots llençats, completen el nivell.

C1 - UE 2012

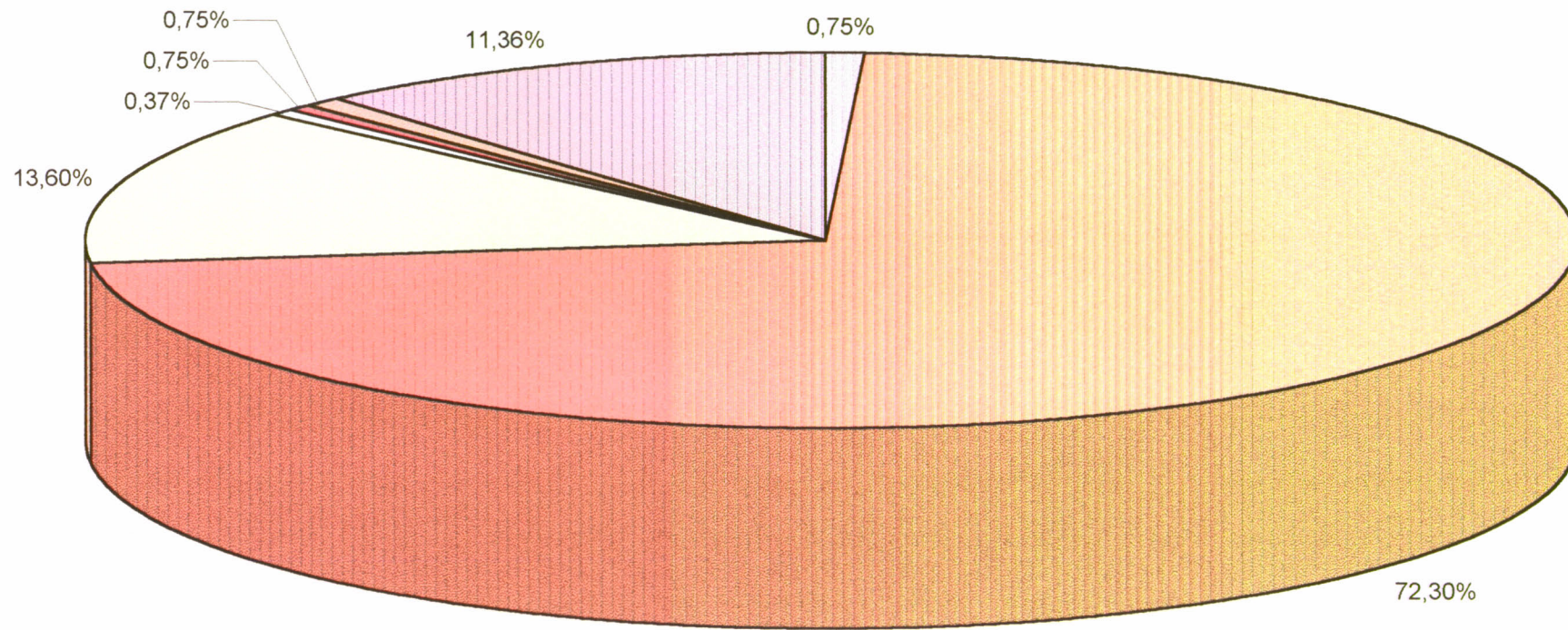

□ Vernís negre □ Al torn □ A mà □ Fitxa □ Fusaiola □ Pedres forànies □ Tovot

vvernís
·pedra
■fusafoia
f fitxa
.ai torn
.a mà
·tovot



MONTBARBAT CALA C1 UE 2012 1998



U.E. 2034

INVENTARI

Ceràmica comuna

C1-122.- Dos fragments informes sandvitx.

Ceràmica a mà

C1-123.-.Fragment informe.

Metall

C1-124 i 125.-.Dos fragments de ferro.

ESTUDI DELS MATERIALS

Aquesta UE correspon al farciment de la cubella (UE 2016).

Entre el poc material exhumat, cal destacar dos fragments informes de ferro.

U.E. 2017

INVENTARI

Ceràmica comuna

C1-126.- Fragment de vora i paret. Forma C 02. Pasta 10YR6/2 a l'interior, i 5YR5/6 a les superfícies, molt fina, farinosa, amb partícules de calç i nombroses de mica.

C1-127.- Fragment de vora i paret. Forma F 04. Pasta 10YR7/4, molt fina, farinosa, amb partícules de calç i mica.

C1-128.- 38 fragments informes.

C1-129.- 142 fragments informes sandvitx.

Àmfora

C1-130.- 48 fragments informes, tipus púnic.

C1-131.- 44 fragments informes, tipus ibèric.

Ceràmica a mà

C1-132.- 24 fragments informes.

Fitxes

C1-133.- Mitja fitxa retallada en paret de ceràmica al torn. Pasta 5YR5/6, fina, farinosa, amb partícules de calç i nombroses de mica. Dimensions: Diàm.: 3,90 cm. Gruix: 0,80 cm; Pes: 10 gr.

C1-134.- Mitja fitxa retallada en paret de ceràmica al torn. Pasta 10R4/6, molt fina, dura, amb partícules de quars, calç, feldspat i mica. Superfícies, 5YR6/4. Dimensions: Diàm.: 4,40 cm; Gruix: 0,90 cm; Pes: 10 gr.

C1-135.- Mitja fitxa retallada en paret de ceràmica al torn. Pasta 5YR5/6, fina, farinosa, amb partícules de calç, feldspat i mica. Dimensions: Diàm.: 4,10 cm; Gruix: 0,70 cm; Pes: 8 gr.

C1-136.- Mitja fitxa retallada en paret de ceràmica al torn. Pasta 5YR6/4, fina, farinosa, amb partícules de quars, calç, feldspat i mica. Superfície externa amb engalba, 10R5/4. Dimensions: Diàm.: 4,30 cm; Gruix: 0,70 cm; Pes: 8 gr.

ESTUDI DELS MATERIALS

Aquesta UE correspon al nivell ceràmica de la Llar 1.

La ceràmica comuna presenta només dues vores, 38 fragments informes monocolors, i 142 bicolors.

Pel que fa a les vores, l'una és de la Forma C 02 (vora secant inclinada cap a l'exterior de perfil exterior arrodonit còncau i llavi engruixit i arrodonit), i l'altra F 04 (vora secant vertical de perfil rectilini i llavi aplanat horitzontal).

Les pastes són molt fines i farinoses, amb partícules de calç i mica. Una de tonalitat ataronjada grisosa, i l'altra alterna un marró groguenc pàl·lid amb un marró clar.

En àmfora no hi ha cap fragment significatiu, tenim 48 fragments sense forma de tipus púnic, i 44 de tipus ibèric.

La ceràmica a mà consta de 24 fragments informes.

Hem trobat quatre mitges fixes retallades en paret de ceràmica al torn, de dimensions regulars.

Predominen les pastes de la gamma del marró clar. Dos exemplars porten engalba a la superfície externa, també de tonalitats amarronades.

C1 - UE 2017

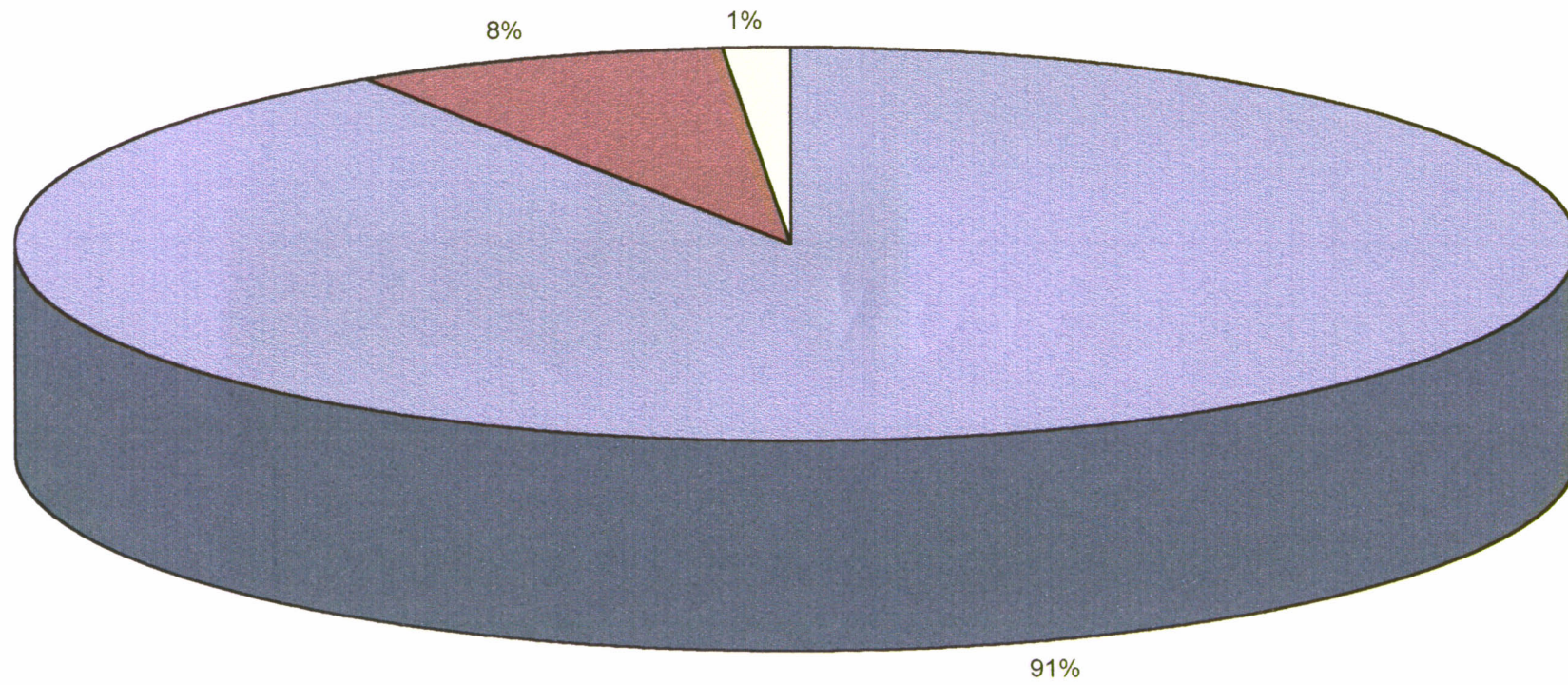

Al torn A mà Fitxa

U.E. 2020

INVENTARI

Indústria lítica

C1-157.- Fragment de base de molí barquiforme de roca basàtica olivínica de color N6 (gris clar mitjà). Correspon a la Forma a0 3 (GENÍS, 1986: 102, fig. 1). Dimensions: Longitud conservada: 16,50 cm; Amplada: 19,50 cm; Gruix: 5 cm.

ESTUDI DELS MATERIALS

Aquesta UE correspon a la capa d'argila refractària de la Llar 2, sobre la qual estava dipositat, en un cantó, el fragment de molí.

Els molins de vaivé o barquiformes que comencen a utilitzar-se durant el Neolític, amb diferents variants pel que fa a la forma (GENÍS, 1986), tenen una llarga tradició d'ús, perdurant en alguns llocs fins el canvi d'Era. A Montbarbat, de moment, tots els fragments de molí trobats pertanyen a aquest tipus. No se sap si aquestes peces eren elaborades pels propis habitants del poblat amb roca basàltica procedent de pedreres properes; recordem que hi ha afloraments d'aquest material d'origen volcànic molt a prop del jaciment: Turó d'en Montells de Blanes, Sant Corneli de Tordera, i en diverses zones dels termes municipals de Maçanet de la Selva, Hostalric, Vidreres i Santa Coloma de Farners (BURGUEÑO/VILÀ, 1996: 59). També poden tenir un origen comercial forani, importat a través de mercaders itinerants que portaven peces elaborades (molins, morters, gresols, etc.) treballades per artesans especialitzats (picapedrers) en el mateix lloc d'extracció de la pedra.

U.E. 2021

INVENTARI

Ceràmica a mà

C1-158.- Fragment informe.

U.E. 2023

INVENTARI

Ceràmica a mà

C1-159.- Dos fragments informes.

U.E. 2025 (Làmina 6)

INVENTARI

Ceràmica grisa

C1-160.- Dos fragments informes amb engalba.

Ceràmica comuna

C1-161.- Fragment de paret i fons. Forma 22 A. Pasta 10R6/6, molt fina, dura, amb partícules de calç i mica. Dimensions: Diàm. base: 11 cm.

C1-162.- 17 fragments informes monocolors.

C1-163.- 39 fragments informes amb engalba.

C1-164.- 42 fragments informes sandvitx.

Àmfora

C1-165.- Fragment informe, tipus ibèric.

C1-166.- Dos fragments informes, tipus púnic.

ESTUDI DELS MATERIALS

Aquesta UE correspon al nivell ceràmica de la Llar 2. I només consta de bocins de ceràmica al torn.

En ceràmica grisa de la costa catalana hi ha dos fragments informes que porten engalba.

La ceràmica comuna és la més nombrosa: Un fragment de base, 17 fragments informes, 39 fragments informes amb engalba, i 42 de tipus sandvitx.

El fragment de paret i fons pertany a la Forma 22 A (paret de perfil rectilini i fons realçat sense engruixir). La pasta, molt fina, dura, amb partícules de desgreixant, és vermellosa ataronjada moderada.

Un fragment d'àmfora de tipus ibèric i un altre de tipus púnic, completen l'estrat.

U.E. 2028

INVENTARI

Ceràmica comuna

C1-167.- Fragment informe monocolor.

C1-168.- Dos fragments informes amb engalba.

Tovot

C1-169.- Sis fragments d'estuc. Pasta de color 10R4/6 (marró vermellós moderat) a l'interior, i 5YR8/1 (gris rosat) a l'exterior. El fragment més gros fa 1,80 centímetres de gruix. Pasta poc fina, molt dura amb grans de quars i calç, i partícules de calç i mica.

U.E. 2033

INVENTARI

Tovot

C1-170.- Un fragment.

ELS MATERIALS DE LA CALA C1

Com s'ha vist en l'estudi efectuat per Unitats Estratigràfiques, el material és escadusser, primerament a causa de la poca potència de terres de la Cala C1, i segona per què els nivells arqueològics són poc fèrtils.

Les U.E. més significatives corresponen al nivell d'habitació (2010) i al de preparació (2012), i a les capes ceràmiques de les dues llars de foc (2017 i 2025, respectivament).

El vernís negre representatiu està constituït per tres peces, de cronologia simultània, també hi ha uns pocs fragments informes. Es tracte de dos fragments de fons i peu d'**skyphoi** (C1-23 i C1-137), el primer, àtic, de la Forma 4342a2 (MOREL, 1981: 307-308) pertany a una U.E. d'abandonament (2003); el segon, d'origen itàlic, de la Forma 4321a2 (MOREL, 1981: 306) correspon al nivell de preparació del sòl de l'estança (U.E. 2012). La tercera peça és una vora i paret (C1-66) de la Forma 2772b (MOREL, 1981: 221) trobada en un nivell de deposició (U.E. 2005).

Les pastes, en general, són fines, ben depurades, de tonalitats diverses. Els vernissos, molt foscos, brillants i de bona qualitat.

La datació d'aquestes peces comprèn des de la segona meitat del segle IV fins a primers del segle III a.E.

La ceràmica grisa monocroma no hi és representada entre els materials d'aquesta estança.

La ceràmica grisa de la costa catalana és poc abundant, amb quatre exemplars estudiables: tres fragments de vores i un fragment de paret, fons i peu. Les vores són C 02, F 09 i E 02; aquesta darrera és una imitació de la Forma 2700 de vernís negre (MOREL, 1981). El fons (C1-139), exhumat a la U.E. 2012, reproduïx un **skyphos** de vernís negre de la Forma 4373a1 (MOREL, 1981: 311) datable en el darrer terç del segle IV a.E.

Les pastes són fines, dures, de bona qualitat, de tonalitat grisa mitjana.

Una sola peça porta decoració pintada ibèrica i forma part de la UE 2005, es tracta d'un fragment de vora i paret (C1-67), de la Forma E 01, imitació d'un vas de vernís negre Forma 2700 (MOREL; 1981).

La pasta, marró mitjana, és molt fina, dura, amb desgreixant minúscul. Sobre una engalba marró groguenca fosca presenta una banda de pintura blanca de 0,20 centímetres d'amplada, a la superfície externa, tocant al llavi.

D'un total de 867 peces en ceràmica comuna al torn, 16 tenen forma, i es reparteixen de la següent manera: Nou vores, un fons, i sis anses. Dels bocins informes, 411 pertanyen a monocolors, 301 són de tipus sandvitx, i 39 són recoberts per una engalba a una de les superfícies. No hi ha cap fragment que porti decoració.

Tres vores corresponen al grup C, tres al B, dues al F i una al E, aquesta darrera imita la Forma 2700 de vernís negre (MOREL, 1981). Un sol fragment de fons és de Forma 22 A. En les anses predomina la Forma 3B amb quatre exemplars, un altre és 4B, i el darrer, 4G. Les pastes, fines, ben depurades, amb minúscul desgreixant de quars i mica, la majoria són de tacte farinós. Pel que fa a les coloracions, 10 peces tenen un sol color, predominant la tonalitat amarronada per sobre de la vermella (set a tres), i en les de dues coloracions, cinc alternen dues gammes de marró, i cinc combinen gris a l'interior amb vermell a les superfícies. Només tres exemplars presenten una engalba a la superfície externa, de coloració diferent a la de la pasta del vas.

De 185 fragments d'àmfora, 76 corresponen al tipus ibèric, i 109 al púnic. Quatre fragments ibèrics procedeixen de tallers sud peninsulars, mentre que una sola peça de tipus púnic sembla que va ser elaborada al nord d'Àfrica.

Únicament hi ha dos fragments amb forma i són vores. L'una (C1-7) és ibèrica, Forma 22 Grup C (MARTÍN MARTÍNEZ, 1993: 16) i Forma B.b2 (BRUGUERA, 1994: 80-83), amb una cronologia del segle III a.E. L'altra, de tipus púnic, es troba trencada.

La pasta de la vora ibèrica alterna un gris mitjà amb un marró, i la pasta de la vora púnica correspon a una gamma amarronada.

12 fragments de vasos provenen de tallers púnics, dels quals només dos tenen forma: una vora de plat à *marlí* trencat (C1-30) de la Forma 162 (LANCEL, 1987: 105-106, Pl. 5), i un fragment de paret i fons d'un morter (C1-38) de la Forma 131 (LANCEL, 1987: 103-104, Pl. 2). Ambdós fragments, procedents de la UE d'abandonament 2003, tenen una cronologia molt ampla.

Les pastes són molt fines, farinoses, amb minúscul desgreixant, una és de tonalitat ataronjada molt pàl·lida i l'altra rosada ataronjada grisosa.

La pedra típica del jaciment que forma la roca mare és el quars per tant és la més nombrosa, s'han trobat 31 fragments d'aquest tipus. Els tres còdols possiblement formarien part de la sorra utilitzada per l'edificació de les parets de tàpia.

La pedra forana està representada per quatre fragments de basalt olivínic no treballat, una pissarra i una pedra de calç.

La Indústria lítica està representada per dos elements de basalt olivínic. El primer (C1-154 a) correspon a un útil trencat. El segon és un fragment de molí barquiforme (C1-157), de la Forma a0 3 (GENÍS, 1986: 102, fig. 1); tots els molins trobats a Montbarbat pertanyen a aquest tipus.

Possiblement a causa de l'acidesa del sòl, no s'ha trobat restes òssies, malacològiques ni ictiofauna.

El metall és escadusser i es presenta molt degradat. S'han trobat un fragment informe i una tatxa de bronze, aquesta darrera formaria part de l'ornament d'una altra peça. També hi ha dos fragments informes i cinc escòries de ferro.

Pel que fa a materials constructius, hem reservat 14 fragments d'estuc, alguns amb restes de cremat que corresponen a l'arrebossat superficial de les parets.

Només comptabilitzem tres còdols (2005) que, portats amb la sorra, serien un component del material emprat per l'alçat de la part superior de les parets, damunt del sòcol de pedra.

Hem guardat dos fragments de tovot amb empremtes, i n'hem llençat 197 fragments informes.

CONCLUSIONS I CRONOLOGIA

L'àmbit C1 indica l'existència d'un barri de cases situat a la zona central del poblat, lluny de la muralla, en un lloc on el pendent és més suau i, per tant, l'erosió no ha estat tant forta; probablement la potència estratigràfica sigui més important a la part baixa d'aquesta àrea, ja que el barri continua en direcció nord-est, on hi ha l'actual camí d'accés que condueix al cim de la muntanya i on, a causa de la degradació del terreny, es veuen restes de diverses parets d'habitació.

La Cala C1 superficialment presentava un aflorament de pedres grosses alineades de forma intencionada a la part sud. En els treballs arqueològics es van descobrir quatre parets molt degradades, especialment les situades al cantó nord, est i sud, on només resta la primera filada i en algun cas falta, això fa que la potència de terra de l'habitació sigui poc significativa.

Es desconeix la situació de l'entrada, tot i que sembla orientada a l'est per la ubicació dels elements constructius interns, i la manca de pedres en un tram d'aquesta paret.

L'estança és de planta rectangular lleugerament irregular (trapezoïdal), amb els costats estrets situats al nord i al sud.

Les dimensions de l'habitació són: Longitud: 5,86 metres; Amplada mitjana: 3,80 metres, amb una superfície total interna d'uns 13,80 metres quadrats.

L'estratigrafia ha determinat dos nivells d'habitació formats per terra anivellada (U.E. 2005 i 2010), dues estructures de combustió, llar 1 (U.E. 2009, 2017, 2018 i 2019) i llar 2 (U.E. 2020, 2025, 2028 i 2039), una fosa (U.E. 2016 i 2034), una rasa (U.E. 2035 i 2036), i diversos forats de pal excavats a la roca (U.E. 2027, 2024, 2022 i 2037).

La distribució dels materials exhumats en els diversos nivells arqueològics ha servit per avaluar a nivell microespacial possibles funcionalitats dintre de l'àmbit. Els materials són escadussers i es troben molt fragmentats.

L'abandonament de l'habitació C1 no es va fer de forma precipitada: no s'ha trobat cap vas reconstruïble, ni cap eina que indiqui un desallotjament ràpid.

L'estudi de les peces sobre la planta de l'habitació ha revelat l'existència de dues zones ben delimitades, separades per una paret de tàpia. Una àrea més petita, situada paral·lela al mur nord i una altra, més extensa, que comprèn la resta de l'estança.

El primer espai (àmbit auxiliar) mesura 0,80 metres d'amplada per 2,50 metres de llargada, amb una superfície total de 2 metres quadrats.

El segon espai (principal) amida 2,70 metres d'amplada per uns 3,60 metres de llargada, amb una superfície total de 9,72 metres quadrats, aproximadament. La possible porta d'entrada dóna accés directe a aquesta part de la cambra.

L'entrada de la Cala C1 sembla que està orientada a l'est, fa uns 1,50 metres de llum, i es troba ubicada en el centre de la paret però una mica desplaçada cap a l'angle nord-est. Així doncs la façana principal dóna a un espai públic (carrer no excavat) que baixa en direcció sud fins a l'àmbit situat a la Cala P4.

No descartem la possibilitat que la Cala C1 formés part d'una casa més gran, constituïda potser per diverses estances que es trobarien als costats nord o oest, encara per excavar.

Les tècniques constructives de C1 segueixen el model utilitzat en els altres àmbits i zones del poblat: un sòcol granític que sosté les parets de tàpia i un sostre de matèria vegetal que recobreix l'àmbit.

Els sòcols de les parets nord (U.E. 2007) i oest (U.E. 2006) estan construïts amb pedra petita, formant dos paraments, amb una amplada mitjana d'uns 44 centímetres i unes alçades internes de 38 i 36 centímetres, respectivament. La part sud-est de l'àmbit es troba més reforçada per causa de l'increment del pendent en aquest lloc. El basament del mur sud (U.E. 2002) està format per una sola renglera de pedres de grans dimensions, i presenta una amplada de 46 centímetres, essent especialment gran la pedra que forma angle amb el mur oest, que té una longitud de 74 centímetres; l'altura màxima interna és de 18 centímetres. Dessota de la paret est (U.E. 2008), també constituïda per una sola línia de pedres grosses que falten a la part central, hi ha una filera de petites pedres de reforç; aquest mur té una amplada de 40 centímetres, i una altura màxima interna de 30 centímetres. La part superior de les parets, damunt del sòcol de pedra, estaria construït per tàpia.

Els diversos fragments d'estuc trobats, 14 en total, corresponents a les U.E. 2010, 2012 i 2028, indiquen que les superfícies internes de les parets, tant el sòcol de pedra com la part superior de tàpia, es trobaven revestides i tenien un acabat polit, sense que conservin restes de pintura. Aquest estucat servia no només per impermeabilitzar i aïllar tèrmicament, sinó també per allisar i donar homogeneïtat als murs. Ignorem si els paraments externs també portaven algun tipus d'acabat.

Per les restes constructives, per les dimensions de l'habitació C1, i també per els objectes materials trobats, no sembla que aquesta estança disposés d'un pis superior.

El sostre de l'habitació el suportarien la part superior de les parets i els pals centrals alineats en direcció nord-sud, una mica desplaçats cap a l'est. La coberta, formada per bigues i matèria vegetal (canyes i troncs), era impermeabilitzada amb fang: s'han trobat diversos fragments de tovot plans per un cantó i amb empremtes semicirculars de canya per l'altre.

Desconeixem l'orientació que tindria el sostre, però, per les dimensions reduïdes de l'estança, seria d'un sol vessant, i amb inclinació oest-est, en direcció cap el carrer per on baixarien les aigües de pluja. Possiblement hi hauria una volada d'uns 50 centímetres que sobresortiria de la casa pel damunt de la porta d'entrada situada a la paret est, en aquest cas els forats de pal 2, 3, 1 i 4 (U.E. 2027, 2024, 2022 i 2037, respectivament) es trobarien en el centre geomètric de l'estructura del sostre, el més gruixut està situat a la zona sud, on el pendent és més acusat.

El sòl de l'habitació era de terra batuda i sediment fi, amb una lleugera inclinació d'oest cap a est. Presenta a l'espai principal, pel que fa als materials, una gran dispersió en el primer nivell d'habitació (U.E. 2005), mentre que en el segon nivell (U.E. 2010) hi trobem diverses petites concentracions ceràmiques, especialment a la zona propera a l'entrada; Pel que fa a l'estrat de preparació del sòl, hi ha una zona de concentració de fragments de una mateixa peça manufacturada al torn (U.E. 2012), situada a la part central de l'estança.

El primer espai (auxiliar) es trobava separat del segon (principal) per una paret de tàpia construïda sobre dos basaments en els seus extrems, un dels quals és una pedra plana (U.E. 2040) de 0,50 metres per 0,38 metres situada ran de la paret oest, i l'altre és un conjunt de quatre forats (U.E. 2037), excavats a les argiles de feldspat (U.E. 2004); aquest mur possiblement no arribaria el sostre i assoliria una amplada d'uns 0,50 metres per uns 1,80 metres de llargada, acabant amb una obertura de 0,78 metres de llum situada al costat de la porta d'entrada, tocant a la paret est; aquesta divisió queda constatada per l'escassetat de fragments ceràmics en aquest punt i la relativa abundància de fragments de tovot.

Aquest primer espai, per les seves reduïdes dimensions, seria un annex de l'estança principal. L'escassetat de material indicaria que era utilitzat com a lloc per a guardar provisions en atuells peribles (coves, cistells, sacs i/o lleixes de fusta), ja que no hem constatat l'existència de cap tipus de contenidor o d'utensili.

A l'espai principal que interpretem com una zona d'habitació de caire laboral (fusaïoles) i domèstic (llars, molí i fosa) es troben tres elements significatius: forats de pal, dues llars de foc, i una cubella.

Situats al centre, però desplaçats al cantó est, hi ha diversos forats de pal alineats, que aguantarien la coberta (U.E. 2024, 2027, 2022 i 2037). El més al sud és el forat número 2 (U.E. 2024), situat a 1,30 metres del mur (U.E. 2002), serviria per un pal mestre de forma quadrangular de 40 per 35 centímetres de gruix i clavat a una profunditat de 10 centímetres; està reforçat pel forat número 3 (U.E. 2027) de forma triangular i de 10 centímetres de profunditat que sostindria un pal inclinat, més petit, recolzat en l'anterior. En el centre de l'eix es troba el forat 1 (U.E. 2022), de forma cilíndrica de 14 centímetres de diàmetre boca i 8 centímetres de profunditat. Aquests tres forats estan excavats a la roca mare. El número 4 (U.E. 2037), retallat a les argiles de feldspat (U.E. 2004), el formen quatre cavitats; la situada a l'est té forma ovalada, de nou per set centímetres, està alineada amb els altres tres forats de pal, i es troba a 90 centímetres del mur nord (U.E. 2007).

Prop de l'angle sud-oest es hi ha dues llars de foc planes (1 i 2), de forma rectangular amb els angles arrodonits, excavades a la roca que presenten cadascuna una capa de fragments informes de ceràmica, majoritàriament al torn. La primera amida 64 per 60 centímetres (0,3840 metres quadrats de superfície) i 8 centímetres de gruix, i la segona fa 64 per 78 centímetres (0,50 metres quadrats de superfície) i també de 8 centímetres de gruix. La llar més antiga és la número 1 (U.E. 2009, 2017, 2018 i 2019), ja que s'han trobat dos forats de pal amortitzats per la llar 2 (U.E. 2020, 2025, 2028 i 2039). Aquests dos forats, números 4 i 5 (U.E. 2030 i 2032), estan excavats a la roca i alineats en direcció est-oest a una distància el primer de 30 centímetres del mur oest (U.E. 2006), i conformarien l'estructura de sortida de fums de la primera llar. El forat 4 és cilíndric, de 20 centímetres de diàmetre boca i 16 centímetres de profunditat; el forat 5 de forma irregular, fa 26 per 18 centímetres de boca, i de 7 a 11 centímetres de profunditat. Ambdós es troben separats per una distància de 30 centímetres.

En el centre i al costat de la paret oest hi ha una cubella excavada en part a la roca i en part a les argiles de feldspat (U.E. 2016), de forma irregular a la part superior que, per la seva ubicació, estaria relacionada amb la llar 1. Aquesta fosa mesura de boca: 56 centímetres de longitud màxima nord-sud, i 64 centímetres de longitud màxima est-oest, amb una profunditat d'11 centímetres. El fons era de forma irregularment ovalada i plana. La funcionalitat d'aquesta construcció no es pot determinar, el seu interior estava ple de terra i només hi havia tres fragments ceràmics i dos de ferro (U.E. 2034).

La rasa (U.E. 2036 i 2036) està excavada a les argiles de feldspat (U.E. 2004), situada ran i paral·lela al mur oest (U.E. 2006), té una longitud màxima de 270 centímetres i una amplada màxima de 32 centímetres. Posteriorment va ser tallada per la cubella (U.E. 2016). Desconeixem la seva funció.

Tipològicament la divisió de l'estança en dos espais (separats en aquesta habitació C1 per una paret de tàpia), un dedicat a ús domèstic i l'altre, més petit a rebost o lloc d'emmagatzematge, es pot relacionar amb el tipus a.2. de Belarte pel que fa als poblats ibèrics del Principat (BELARTE, 1997: 122, 153-154), i amb el tipus 3 de Dedet en el seu estudi de les cases protohistòriques del Llenguadoc (DEDET, 1999: 335-337). La cronologia d'aquesta forma d'estructuració dels habitatges és molt ampla (des de les darreries del segle VI al segle I a.E.), però es donen amb més freqüència a les darreries del segle IV i inicis del segle III a.E., tant al Principat com al sud de França.

No hem trobat, com en cap dels habitatges excavats del poblat, res que indiqui rituals de fundació en la construcció de les cases (nounsats enterrats en els fonaments dels murs, fosses amb animals salvatges o domèstics), ni enterraments de nadons sota els sòls d'habitació.

Les peces que donen una cronologia a C1 són, en primer lloc el vernís negre: dos fragments d'**skyphoi**, un d'àtic, de la Forma 4342a2, i un d'itàlic de la Forma 4321a2; i una copa de la Forma 2772b (MOREL, 1981). D'entre les imitacions de vernissos en ceràmica grisa de la costa catalana cal destacar un **skyphos** de la Forma 4373a1 (MOREL, 1981). La única àmfora datable és de tipus ibèric: un fragment de vora de la Forma 22, Grup C (MARTÍN MARTÍNEZ, 1993) i Forma B.b2 (BRUGUERA, 1994). I finalment, en ceràmica comuna púnica hi ha un fragment de vora de plat à *marli* de la Forma 162, i un fons de morter de la Forma 131 (LANCEL, 1987).

En línies generals, la cronologia d'aquesta estança, segons els pocs fragments ceràmics datables, com la de les altres àrees excavades, continua donant un període comprès entre la segona meitat del segle IV i primera meitat del segle III a.E.

BIBLIOGRAFIA

A.A.D.D. (1996): **Montbarbat (1978-1986)**.

Lloret de Mar.

BELARTE, M.C. (1997): **Arquitectura domèstica i estructura social a la Catalunya protohistòrica**.

Arqueo Mediterrània 1. Barcelona.

BRUGUERA, R. (1994): "Tipologia-cronologia de les àmfores ibèriques de l'àrea del Penedès".

Miscel·lània Penedesenca, XX. pp: 75-88.

BURGUEÑO, E., VILÀ, M. del V. (1996): "El poblat ibèric de Montbarbat. Aproximació a l'estudi del territori al curs inferior de la Tordera".

Quaderns de la Selva, 9. pp: 55-84.

DEDET, B. (1999): "La maison de l'*oppidum* languedocien durant la Protohistoire. Forme et utilisation de l'espace".

Gallia 56. pp: 313-355.

DEDET, B., PY, M. (1975): **Classification de la céramique non tournée Protohistorique du Languedoc Méditerranéen**.

Revue Archéologique de Narbonnaise. Supp. 4. Paris.

GENÍS, M.T. (1986): "Cap a una tipologia dels molins d'època ibèrica a Ullastret".

Faventia, 8/2. pp: 99-113.

LANCEL, S. (1987): "La céramique punique d'époque hellénistique".

A **Céramiques hellénistiques et romaines**, II. Paris. pp: 99-137.

MARTÍN MARTÍNEZ, S. (1993): "Les àmfores de tipus ibèric de boca plana del poblat de Montbarbat".

Quaderns de la Selva, 6. pp: 13-30.

MOREL, J.-P. (1981): **Céramique campanienne: Les Formes**.

2 vols. Paris.

VILÀ, M. del V., ALBIOL, E., BARRACHINA, C., BURGUEÑO, E., MARSÀ, N., MARTÍN, S.,
NEGRE, M., RAMÓN, E. (1998): "Montbarbat (Lloret de Mar - Maçanet de la Selva, La
Selva). Campanyes 1996-1997".

IV Jornades d'Arqueologia de les Comarques de Girona. Figueres. pp: 80-92.

VILÀ, M. del V., ALBIOL, E., BARRACHINA, C., BURGUEÑO, E., MARSÀ, N., MARTÍN, S.,
NEGRE, M. (2000): "Montbarbat (Lloret de Mar - Maçanet de la Selva, La_Selva).
Campanya 1998".

Cinquenes Jornades d'Arqueologia de les Comarques de Girona. Olot. pp: 96-99.

LÀMINES

UE 2000

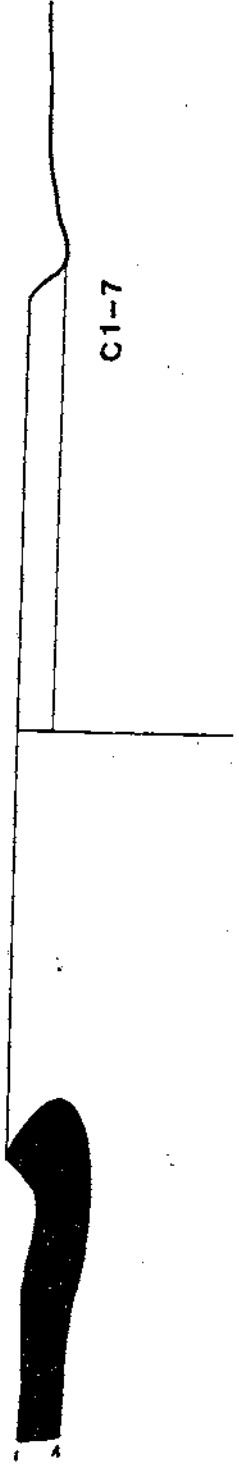

C1-7

UE 2001

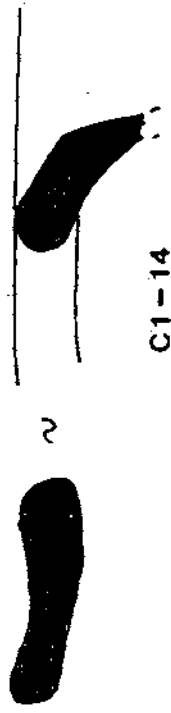

C1-14

UE 2003

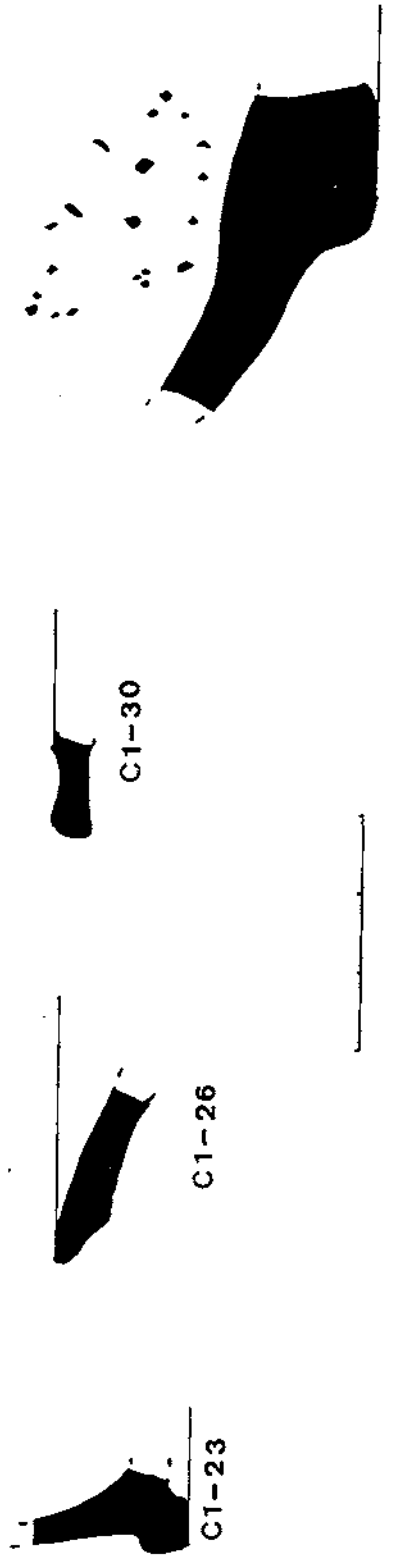

C1-23

C1-26

C1-30

C1-38

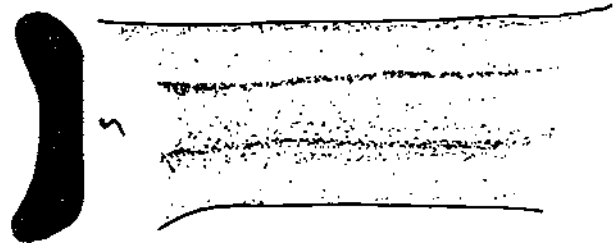

C1-3



C1-50

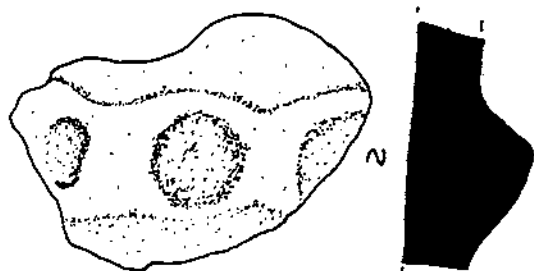

C1-52

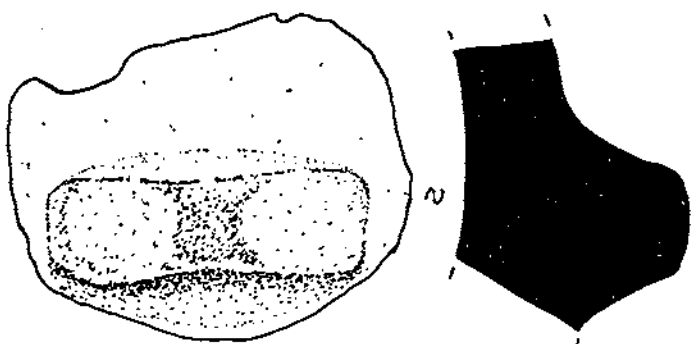

C1-51

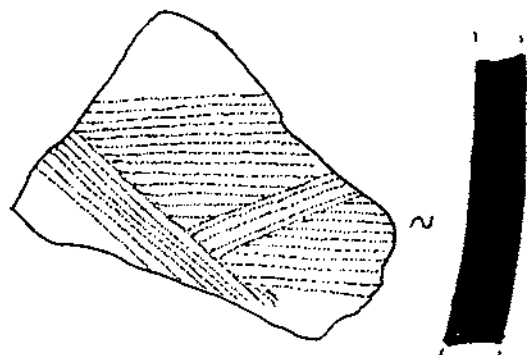

C1-53



C1-44



C1-45



C1-48

UE 2005

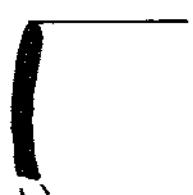

C1-66

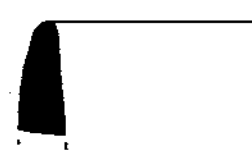

C1-69

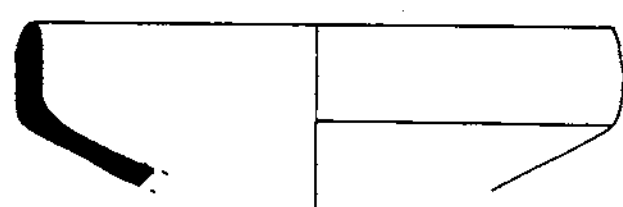

C1-68



C1-67

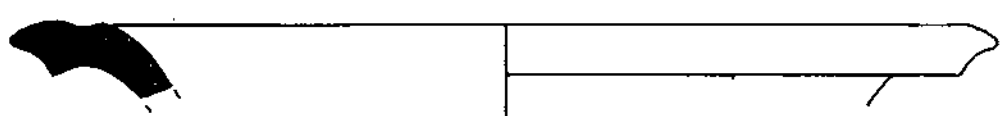

C1-71

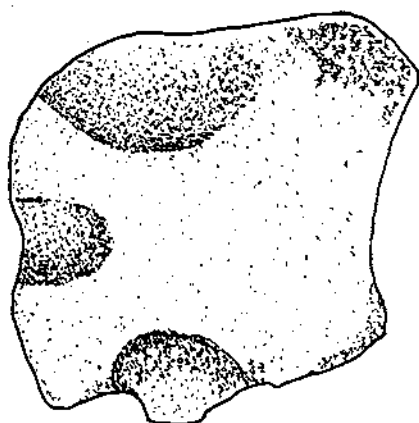
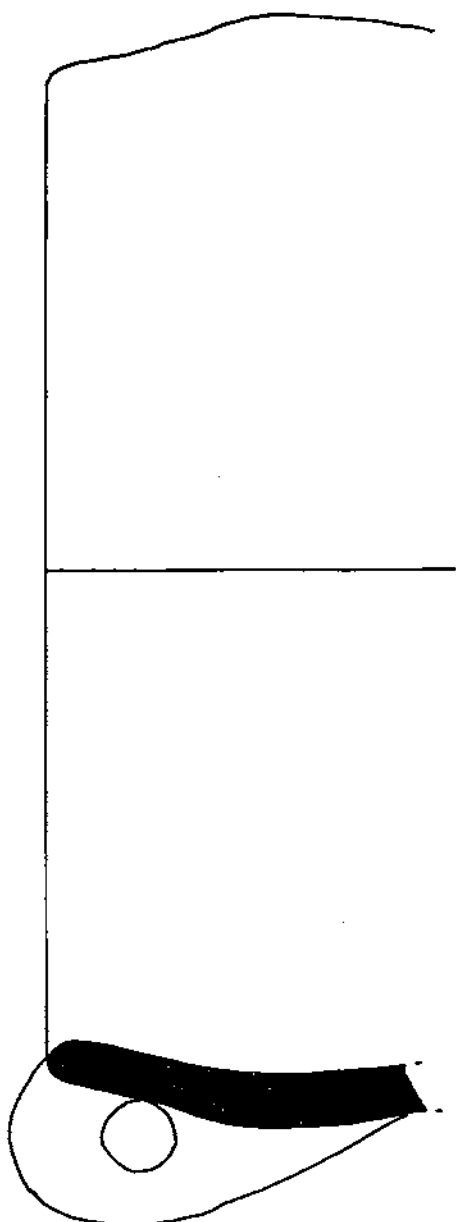
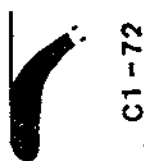
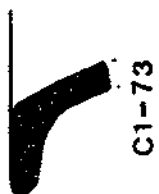
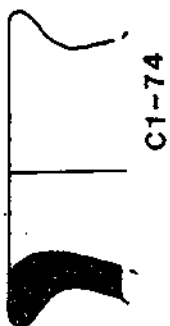
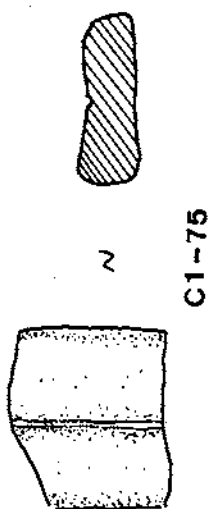

C1-81

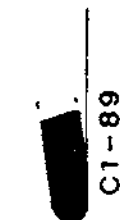
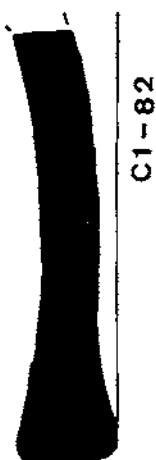
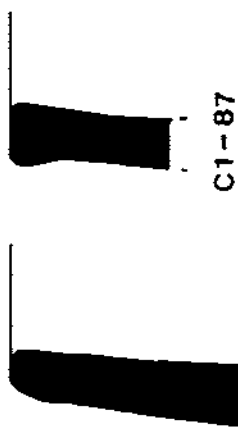



C1-103

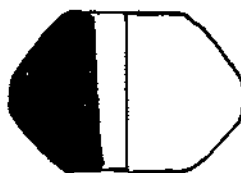

C1-104

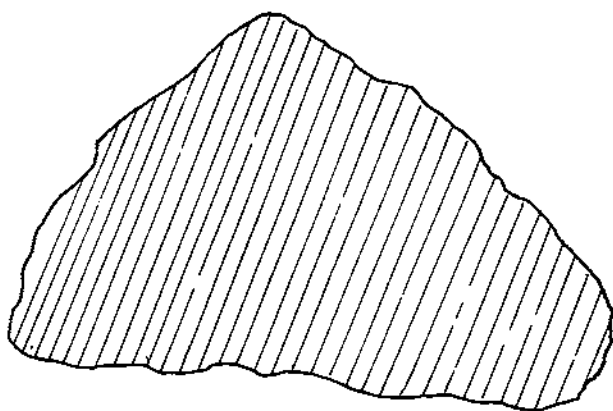

5

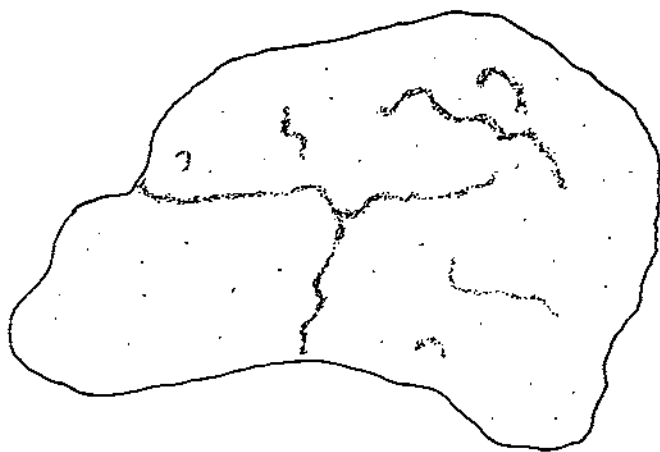

2

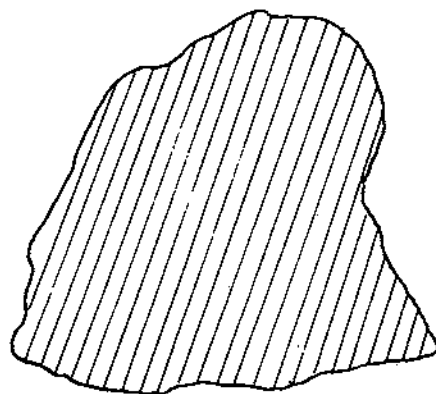

C1-107b



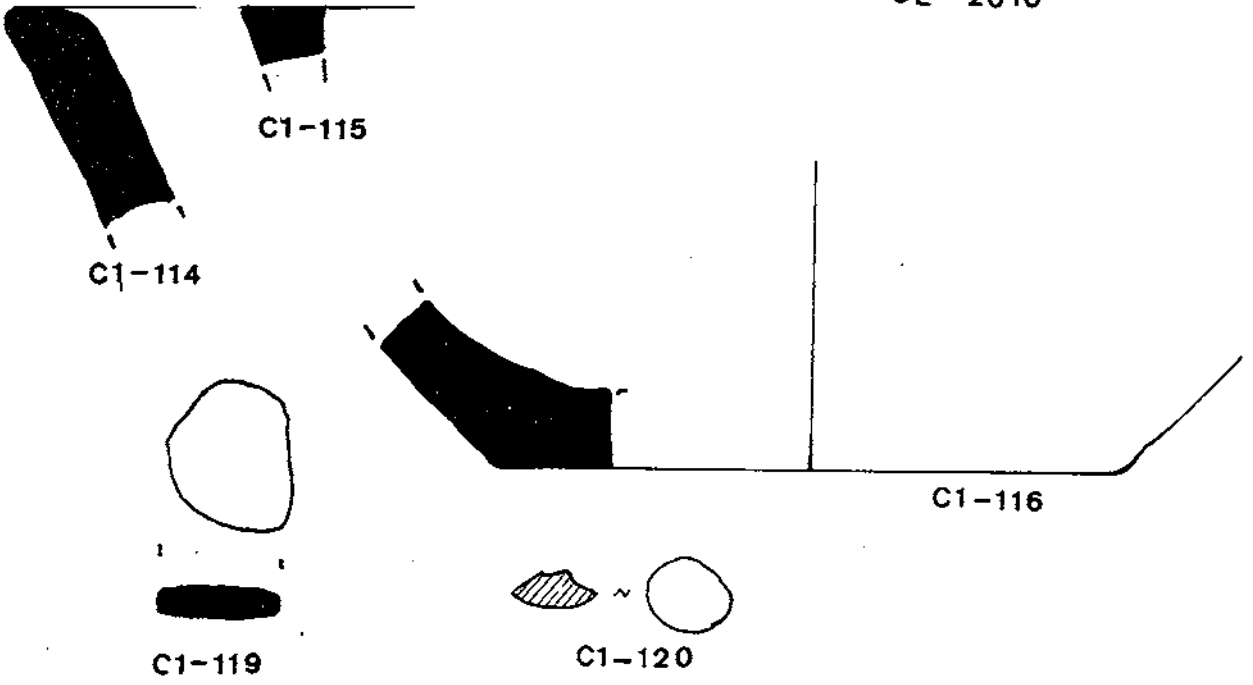

UE 2012

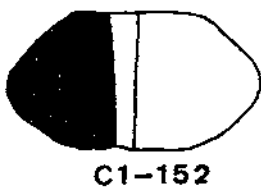
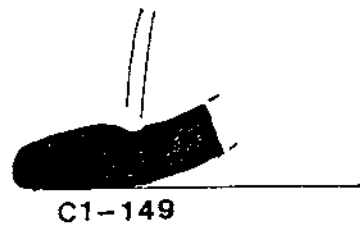
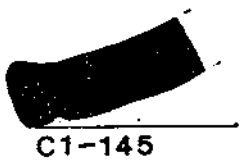
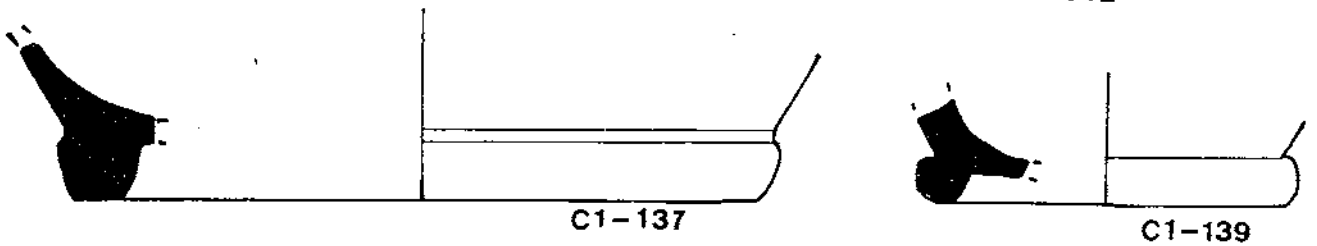

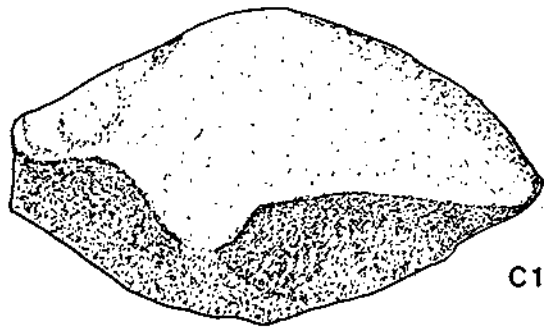
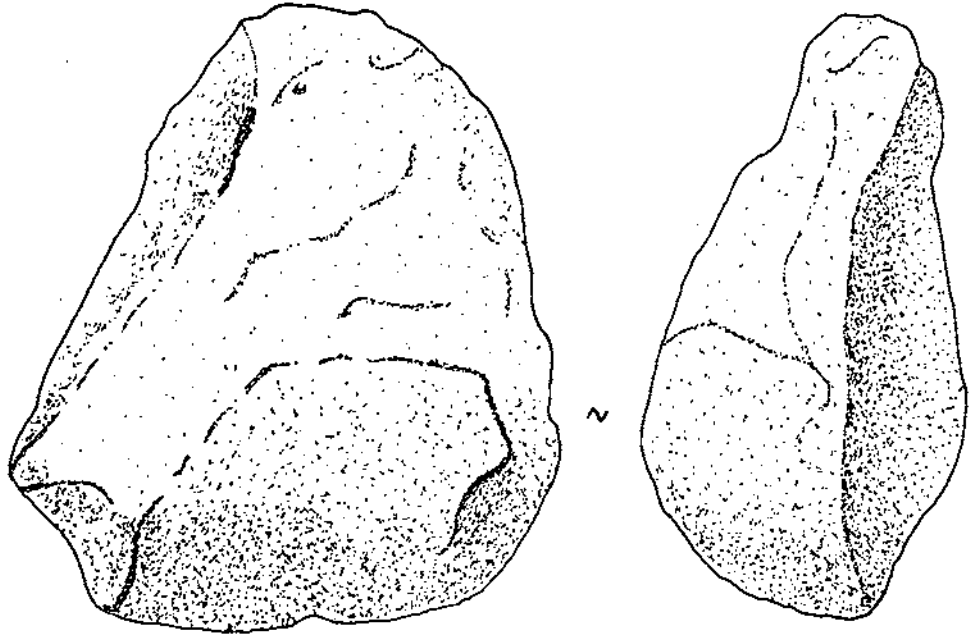

C1-154

UE 2025

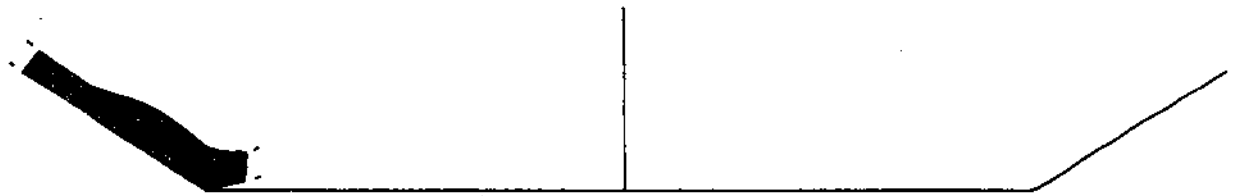

C1-191



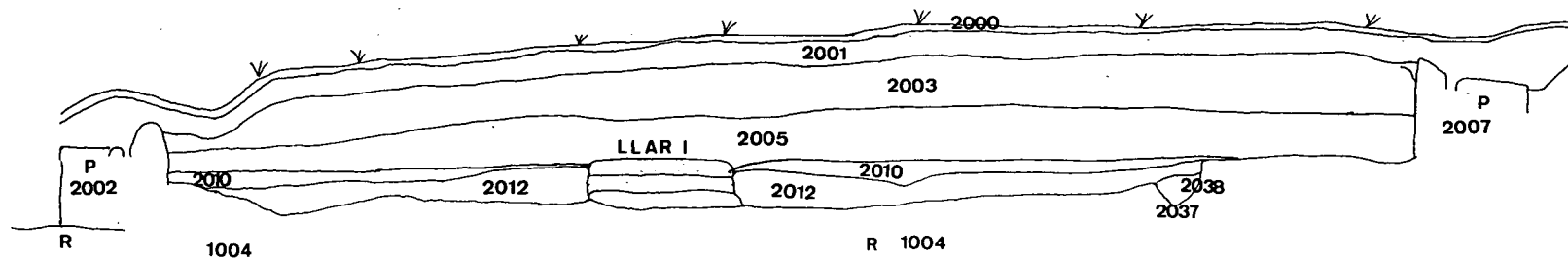

SECCIO LONGITUDINAL

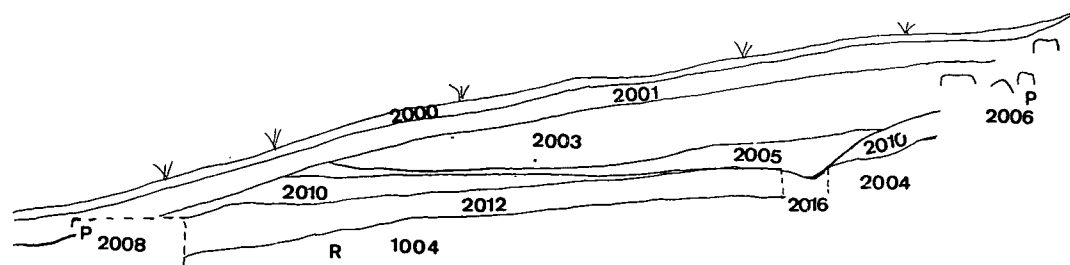

SECCIO TRANSVERSAL

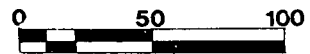

Montbarbat 1996 - 1998
Cala C1

Estratigrafia
P - paret
R - roca

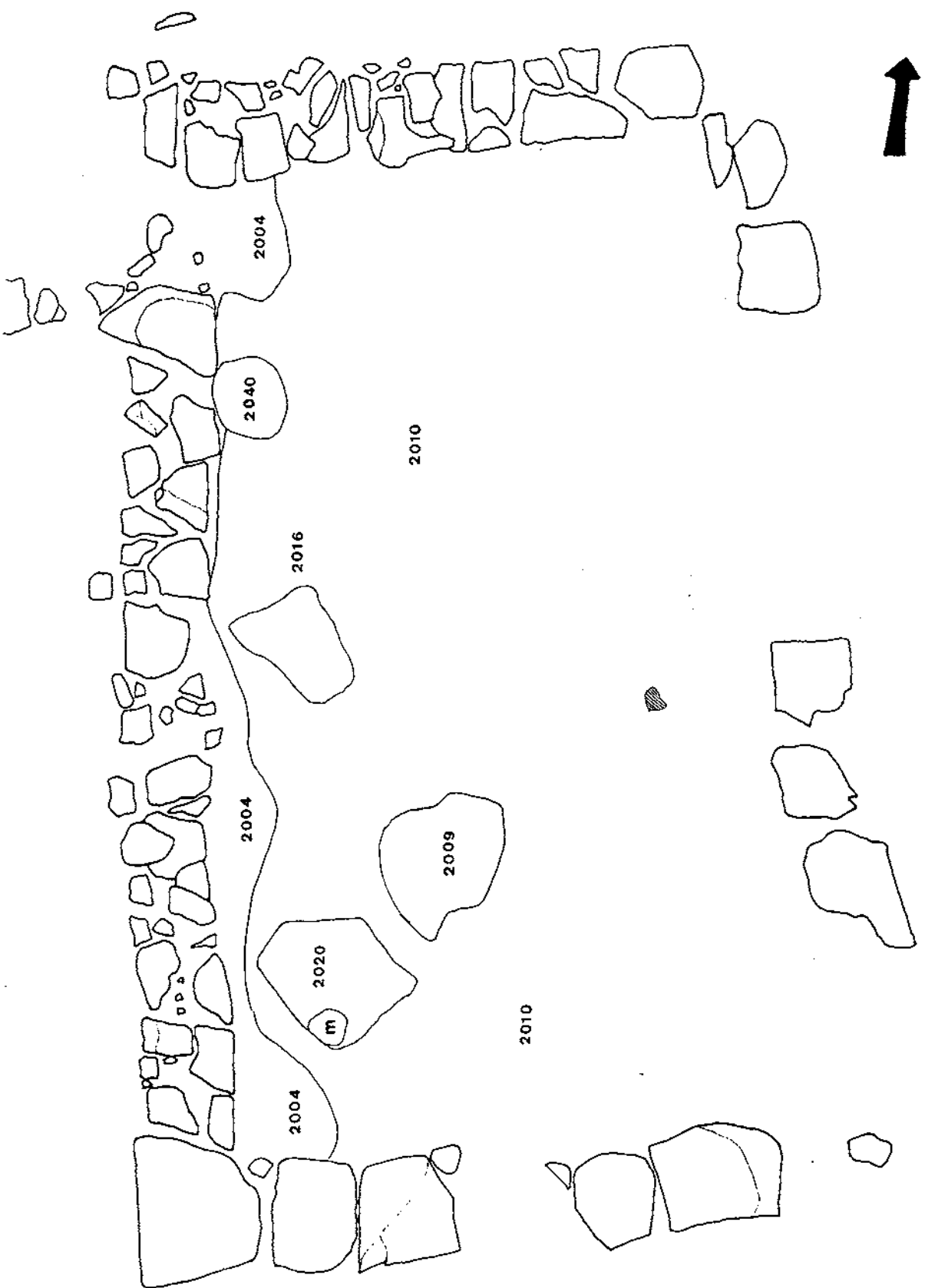

MONTBARBAT CALA C1 1998 m.mof

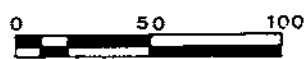

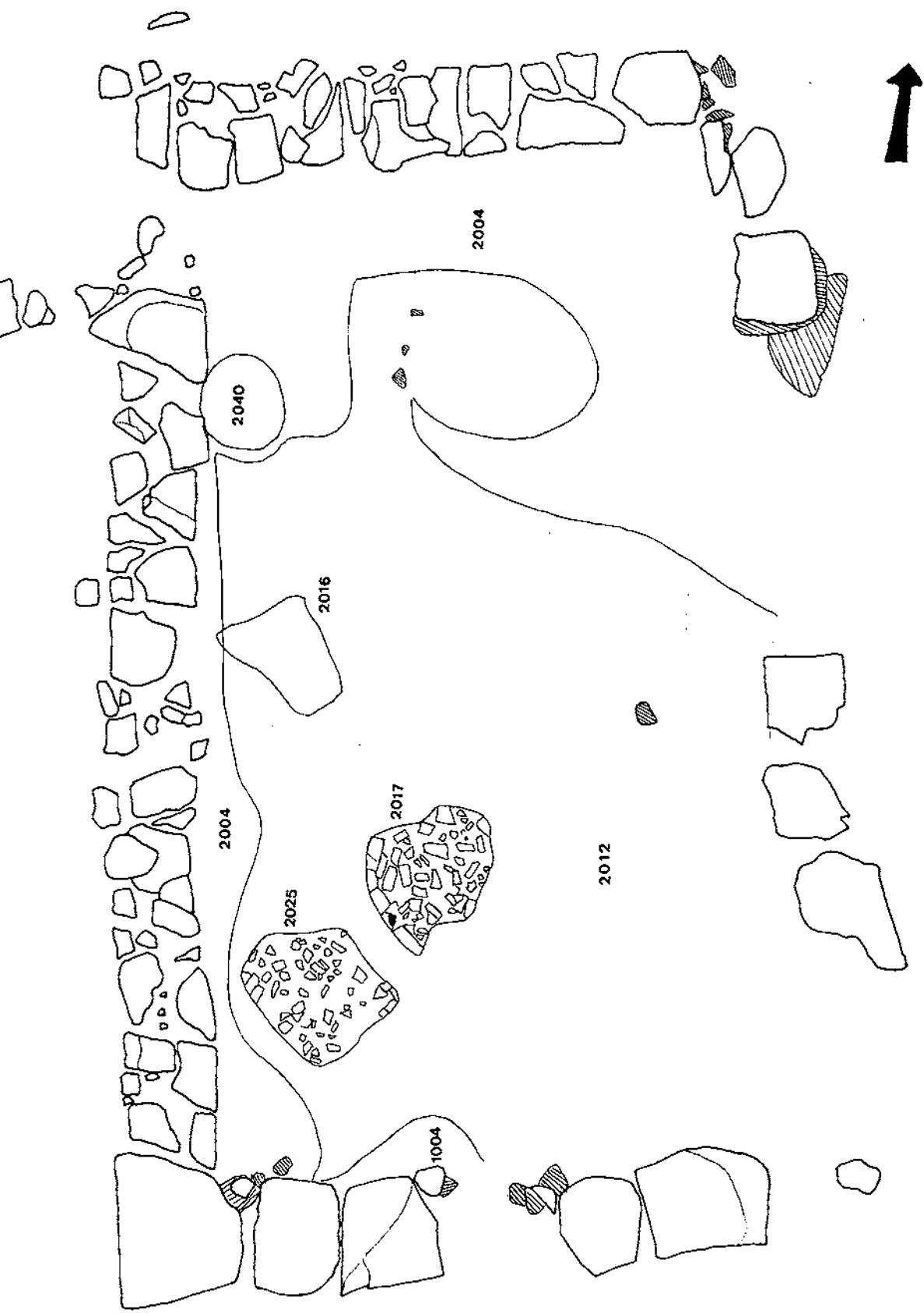

MONTBARBAT CALA C1

1998

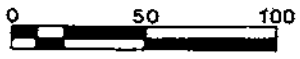

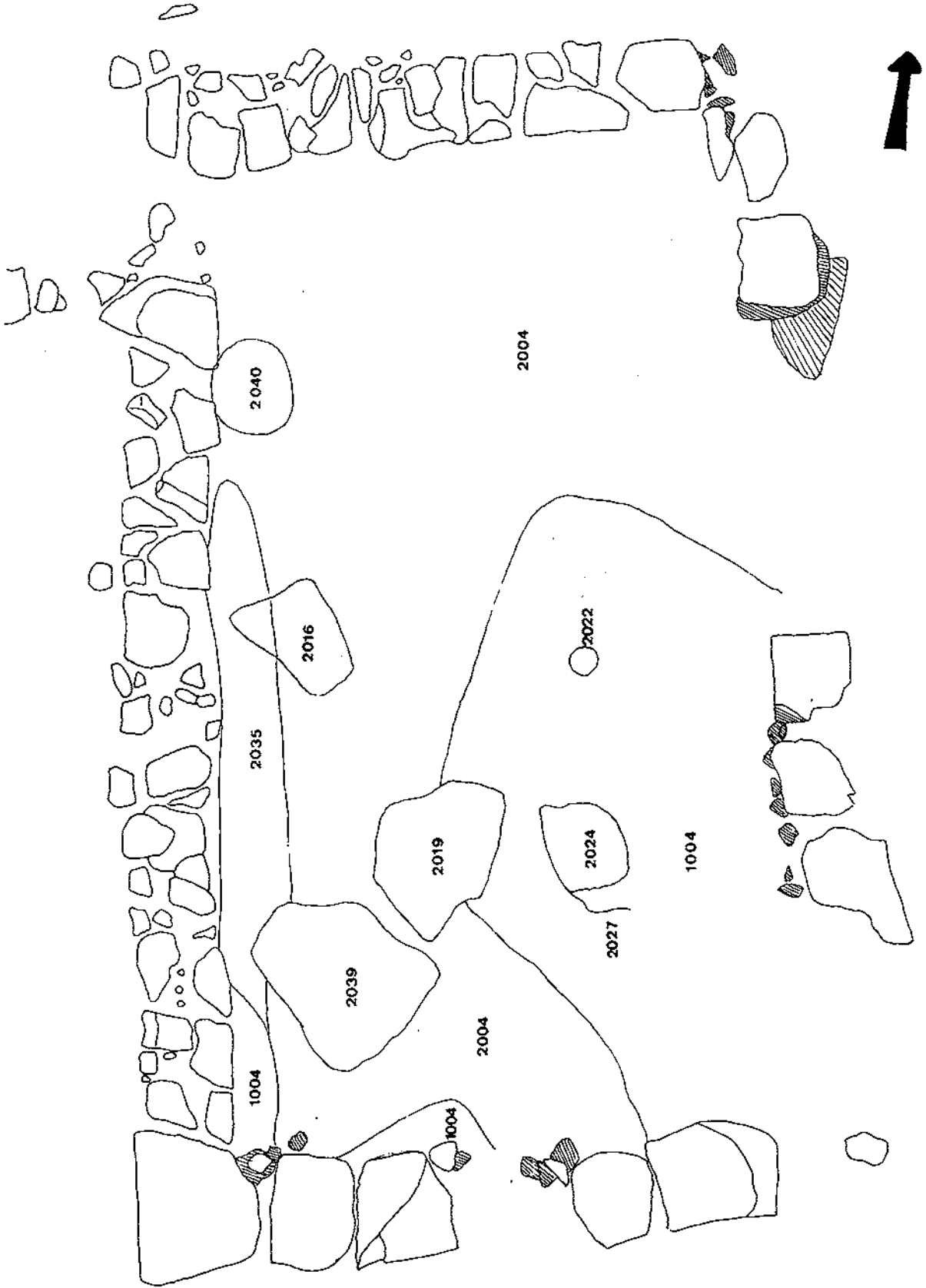

MONTBARBAT CALA C1

1998

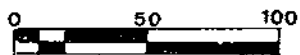

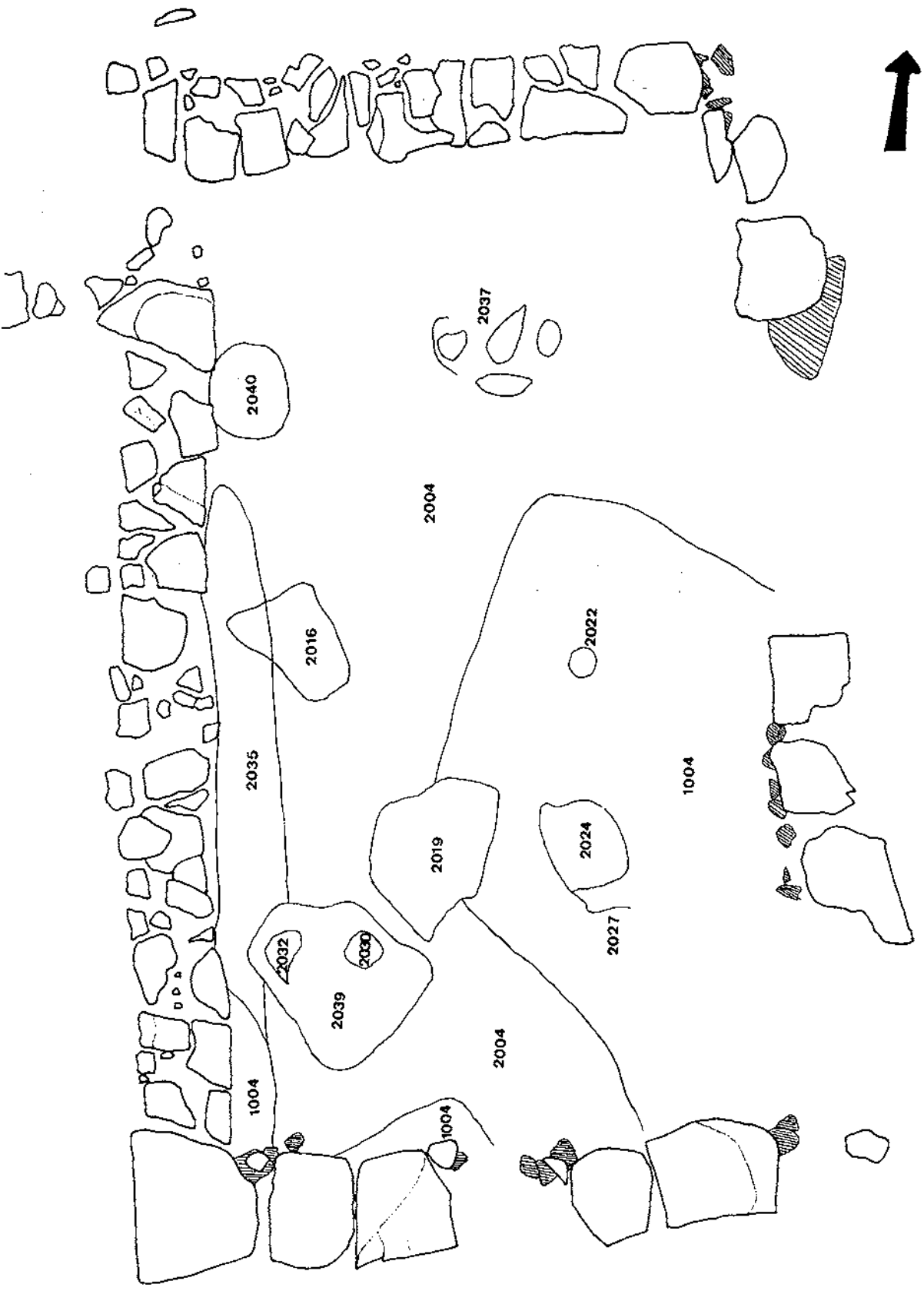

MONTBARBAT CALA C1



1998

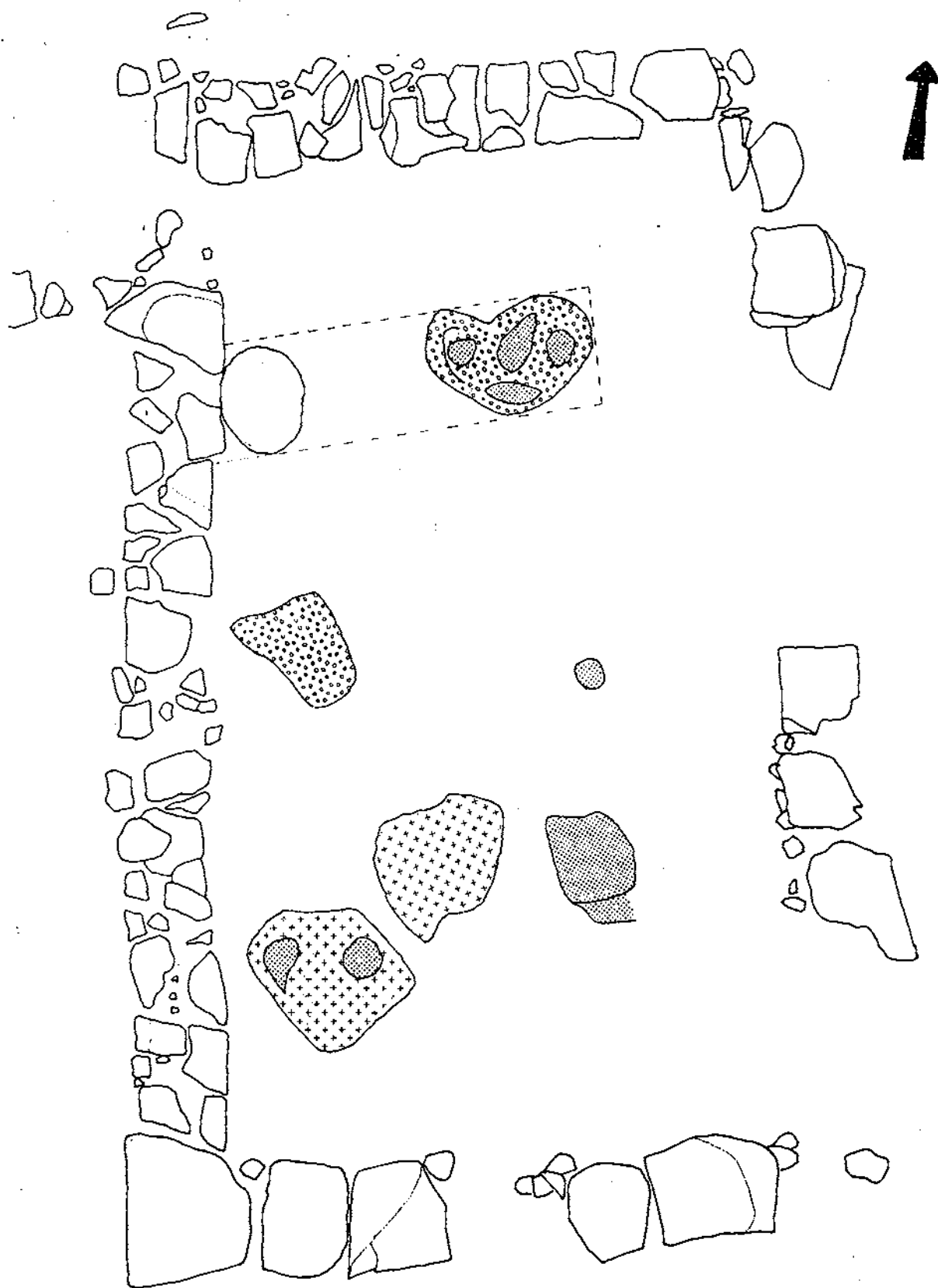



MONTBARBAT CALA C1 1998



-  forat de pal
-  cubella
-  llar



U.E. 2002
MUR SUD

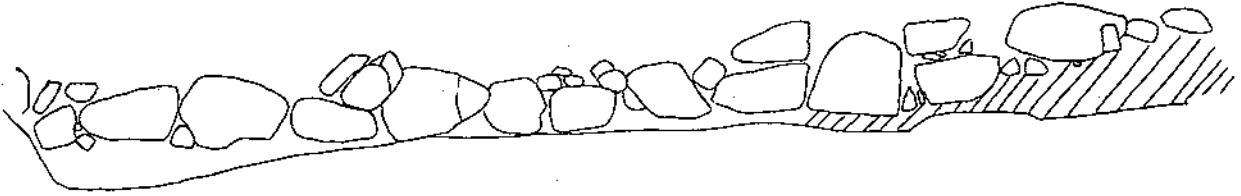

U.E. 2006
MUR OEST

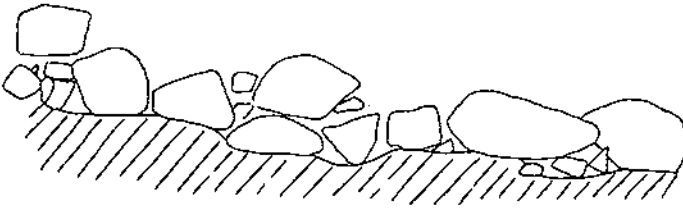

U.E. 2007
MUR NORD

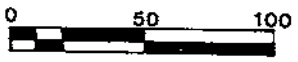

U.E. 2008
MUR EST

ALÇAT INTERN C1 1997-1998