



Generalitat de Catalunya  
Departament de Cultura i Mitjans de Comunicació  
**Direcció General del Patrimoni Cultural**  
Servei de Suport Tècnic i Inventari  
Biblioteca del Patrimoni Cultural

1513

## La Vila Romana de Els Tolegassos. Memòria de les campanyes 1994-1995

Casas, Josep



### **Avis legal**

Aquesta obra està subjecta a una llicència Reconeixement-NoComercial-SenseObresDerivades 2.5 de Creative Commons. Se'n permet la reproducció, distribució i comunicació pública sempre que se'n citi el titular dels drets i no se'n faci un ús comercial. No es pot alterar, modificar o generar una obra derivada a partir d'aquesta obra. La llicència completa es pot consultar a <http://creativecommons.org/licenses/by-nc-sa/2.5/es/legalcode.ca>.

LA VIL·LA ROMANA DE TOLEGASSOS.  
Memòria 1994-95.

LA VIL·LA ROMANA DE TOLEGASSOS  
(VILADAMAT, Alt Empordà).  
MEMORIA DE LES CAMPANYES DE 1994 I 1995.

Josep Casas i Genover.

## MEMORIA 1994.

Tal com ja s'havia assenyalat en altres ocasions, l'excavació de la vil·la romana de Tolegassos s'emmarca en un projecte més ampli, d'estudi del camp en època romana i la relació de les vil·les amb les ciutats que els són properes, en la seva condició de centres comercials i administratius. En aquest sentit, l'excavació en el jaciment sempre s'ha plantejat d'una manera també global, com una continuïtat des de la primera campanya fins la darrera, per tal de deixar-lo totalment excavat i conèixer amb detall tots els seus trets, l'evolució estructural, cronologia, economia, etc.

Per tant, una campanya és la continuació de l'anterior, seguint un sistema de cales una al costat de l'altra que, poc a poc, posen al descobert el jaciment. La campanya de 1994 no és, doncs, altra cosa que la continuació de la de 1993, i la de 1995 la continuació de la de 1994. Amb elles no es pretén res més que obtenir nova informació sobre noves parts de la vil·la, algunes de les quals ja s'havien acabat d'excavar els anys anteriors.

Tal com s'anunciava en el programa d'actuacions previstes per al 1994, el front de l'excavació havia d'avançar pel sector est del jaciment, un dels millors coneguts, fins arribar fora els límits del conjunt edificat (parts dels quals ja es coneixien i s'havien excavat entre 1985 i 1988. No obstant, com que el jaciment és força extens i les dotacions molt limitades, restava per descobrir els dos extrems nord-est i sud-est de la vil·la i, d'altra banda, es considerava imprescindible dur a terme una campanya de neteja de la part excavada en les onze campanyes anteriors i la consolidació d'alguns murs. Malgrat el poc temps que va durar el treball de camp (2ª quinzena d'agost), els objectius fixats inicialment, tot i que modestos, es van poder acomplir, de tal manera que tota la façana oriental de la vil·la va quedar al descobert i totalment excavada, llevat d'una part de les escombreres (l'altra s'havia excavat anys enrera), que ja queden fora el recinte i que, si calgués, es podrien excavar en un futur, tot i que no és imprescindible per conèixer el funcionament de la vil·la (Fig. 19).

### Sector nord.

Els anys 1992 i 1993 s'havia començat l'excavació d'aquella àrea, posant-se al descobert part d'un edifici construït en època augustal (anterior a la major part d'estructures actualment visibles), així com nivells d'ocupació tarde-republicans i un pou (el segon en el jaciment), relacionat amb la vil·la augustal i obliterat a mitjan segle Primer.

D'una banda, calia acabar l'excavació d'aquest edifici que es va construir justament a l'angle nord-est de la vil·la. De l'altra, les condicions climàtiques d'enguany amb una forta sequera permetien continuar i estèticament acabar

l'excavació del pou, la qual s'havia vist interrompuda la campanya anterior per l'aparició de la capa freàtica. Per aquest motiu, part de l'equip d'arqueòlegs i estudiants que van participar a la campanya es dedicaren a aquest sector. L'altra part es van concetrar a la banda sud-est del jaciment.

Potser no val la pena exposar detalladament els resultats de l'excavació del primer sector, atès que són els mateixos obtinguts l'any anterior. Cal remarcar que es va poder delimitar tota la part conservada de l'edifici augustal, i va aparèixer el basament de les dues columnes que s'hi van adosar entorn els anys 40-50 d.C. (Fig.20). Però pel que fa a l'estratigrària relacionada amb els murs, tant interior com exterior, era la continuació que la que ja coneixiem des de 1993, amb la mateixa textura, idèntic material i cronologia. Per tant, es poden donar per reproduïdes les observacions i dades que aparèixen a l'informe de la campanya de 1993.

Quant al pou, podem dir el mateix. En qualsevol cas, caldrà fer alguna matització pel que fa als materials i cronologia de la part més profunda que s'ha pogut excavar. A diferència del que havia succeït durant l'excavació dels cinc primers metres del farcit, en els dos metres del final no va aparèixer cap bocí de ceràmica posterior als anys 30/40. Ni un esquerdís de T.S. sud-gàl·lica i sí, en canvi, força fragments de sigil·lata aretina. Podem considerar aquest estrat més pur i no tan tocat com el de dalt de tot del pou. Però aquest fet no fa variar la cronologia del farcit, ja que força altres fragments de dalt i de baix casen entre ells i la resta de produccions ceràmiques són idèntiques. Finalment, cal tenir en compte que el 1994 es van excavar uns nivells que en circumstàncies normals s'haurien trobat sota gairebé dos metres d'aigua. Per tant, és ben possible que molts dels fragments i atuellis trobats a la part més profunda corresponguin als que s'hi van anar abocant o als que hi van caure mentre el pou encara proveïa d'aigua als habitants de la vil·la.

### Sector sud-est.

El sector sud-est de la vil·la correspon a una faixa de cinc metres d'amplada situada a l'angle del recinte edificat, entorn els dos murs que delimitaven el conjunt d'edificis per l'est i pel sud. L'estructura de l'angle i de l'edifici ja s'havia localitzat i excavat durant les primeres campanyes de treball en el jaciment. Però l'excavació s'havia aturat a ran del parament exterior dels murs, sense que fins ara s'hagués investigat l'exterior del recinte. Atesa la possibilitat de l'existència de noves estructures i nous àmbits fora la vil·la i, en tot cas, per tal de localitzar els accessos als edificis d'aquell indret i les estratigrafies exteriors que es relacionaven amb les parets a les que es recolzaven i, finalment, a fi d'obtenir una nova perspectiva del conjunt, varem considerar necessari excavar el sector. D'aquesta manera, a part de descobrir nous àmbits relacionats amb la fase tercera de la vil·la, es va deixar enllestida l'excavació de tota la façana est del jaciment i la meitat de la façana sud.

En aquest indret es va obrir una cala en forma d'ela al revés amb una

amplada de tres metres paral·lels al mur nord-sud (U.E. 2003) i una llargada de 15 m. que una vegada arribada a l'angle girava cap a l'oest formant una nova cala de 10 x 10 m. Cal dir, però, que dins aquesta gran cala va quedar-hi integrada la que es va obrir durant la campanya de 1988 a ran del mur sud i que, d'altra banda, més de la meitat de la cala situada a migdia de la vil·la estava ocupada pel sòl geològic que gairebé aflorava a la superfície i que sobtadament quedava tallat i s'enfonsava més d'un metre. Per tant, la successió d'estrats en els que es va intervenir durant la campanya de 1994 ocupava tan sols la meitat de la superfície oberta. L'altra part, ja sigui perquè fou excavada el 1988 o bé per l'existència del sòl geològic a 15 cm. de la superfície, només es va haver de netejar per deixar-la en condicions.

En qualsevol cas, els resultats obtinguts a l'àrea que conservava l'estratigrafia foren d'un gran interès per poder datar el període de funcionament de la darrera fase de la vil·la i observar l'aprofitament de l'exterior de l'edifici de la fase 3 per a l'accés al seu interior i per desenvolupar-hi les activitats artesanals, relacionades amb la forja i fabricació/reparació d'eines agrícoles. Al mateix temps, va plantejar nous problemes en relació amb la disposició dels nivells i paviments d'aquell sector de la vil·la, posant al descobert un seguit de sistemes de terrassament -molt modestos- que va permetre als constructors aprofitar els desnivells naturals del subsòl per adaptar-hi les habitacions de la zona.

Tal com ja s'havia observat en l'excavació del 1988, l'estratigrafia de l'àrea exterior dels edificis del sector 2 (fases 2 i 3), era bastant complexa i completa, i es relacionava amb dos murs corresponents a la fase 3 (o, millor dit, 3B, s. II-III), i es veia afectada per un mur construït en una època posterior indeterminada; en tot cas, quan ja tot el jaciment estava enrunat i colgat de terra. Tota la successió estratigràfica correspon als segles II i III de la nostra Era, i més concretament, a la segona meitat avançada en el cas dels nivells més profunds, fins a mitjan del s. III els més recents.

Sota l'estrat superficial (U.E. 2001), d'una potència entre 25 i 30 cm., apareixia l'estrat més recent d'abandonament, que en alguns sectors es podia subdividir en dos estrats més, en base a la diferent composició de les terres (U.E. 2082 i 2082-b), tot i que el material arqueològic era uniforme. La presència d'algun esquerdís de T.S. Africana C acosta la seva cronologia a mitjan del s. III, coincidint amb la data de l'abandonament general de la vil·la. Algun bocí de sigil·lata Lucente es deu relacionar, amb tota probabilitat amb la reocupació del s. IV. El conjunt principal, però, pertany a la segona meitat del s. II i inicis del s. III d.C. És el mateix material que apareix en enormes quantitats a tota la vil·la, amb una percentatge aborrits de tan repetits. No obstant, els comentarem una vegada més.

A part de la ceràmica comuna, molt nombrosa i amb un repertori de formes a bastament conegut, el lot principal de material datable pertany a les ceràmiques africanes. La sigil·lata Africana A apareix representada amb plats de la forma Hayes 3, de mitjan i segona meitat del s. II, Hayes 8 i 9, amb cronologies

semblants, Hayes 14 i 14/15, d'entre finals del s. II i inicis del s. III, i alguns bocions de les formes Hayes 27 i 33, contemporània a les altres, però de major perduració.

La ceràmica africana de cuina, de patina cendrosa o de vora fumada, presenta el repertori de formes habitual: Hayes 23A i 23B, de mitjan del s. II fins inicis del s. III, Hayes 181, d'idèntica cronologia, i els sempre presents plats/tapadora i cassoles de les formes Hayes 196 i 197, amb una cronologia encara no ben definida, però que s'inscriuen en el mateix context, tot i la seva major perduració.

Per sota, quasi contemporani, apareixia l'estrat 2084, que ja s'havia identificat en l'excavació del 1988 en una cala veïna. Cronològicament és bastant pròxim a l'anterior, tot i que l'absència de sigil·lata africana C i una major uniformitat amb la resta de material ceràmic procedent del nord d'Àfrica ens fan datar-lo provisionalment a començament o primer terç de segle tercer. Donem per repetida la relació de material citada en comentar l'anterior estrat.

Per sota apareixen un seguit de nivells que semblen correspondre a nivells de circulació, amb restes de paviments de terra batuda o d'*opus signinum* engrunat, que es devien anar formant successivament amb l'ús i freqüentació de l'àrea (U.E. 2453, 2455, 2456), que reposaven al cim d'un darrer estrat que sembla correspondre al nivellament de part del sòl natural, i que es relaciona amb les rases de fonamentació dels murs del sector (U.E. 2457 i murs 2003 i 2052). La seva datació, encara provisional, s'ha de situar dins la segona meitat o darrer quart del s. II. Aquesta cronologia és la que proporciona l'anàlisi de les sigil·lates africanes, tant o més nombroses que les dels altres estrats, però més homogènies. Les formes són sempre les mateixes, però no trobem les produccions més recents o les que tenen una més llarga perduració (Hayes 3, 6, 8, 9, 14/16, 23A i b, 181, 196, 197 i 200), totes elles de la segona meitat avançada del s. II d.C.

Quasi pertot l'últim estrat sembla reposar al damunt del sòl geològic. No obstant, a la fi de la campanya es va poder observar que en alguns indrets apareixien bosses amb materials més antics (de la fi del s. I i primera meitat del s. II), o contemporanis, però totalment diferenciats. No fou possible excavar-los, però es preveu la seva excavació en el futur, fins arribar a la roca natural que, en alguns punts, s'endevina bastant profunda.

En un dels punts de la cala, a ran d'un mur de contenció situat a l'extrem sud-est de la vil·la, es va trobar una fossa ovalada farcida de material d'escombrera fins dalt. Moltes *tegulae* força ceràmica africana amb el catàleg habitual (segona meitat del s. II), molta ceràmica comuna oxidada i poca cuita en foc reductor, i poca àmfora, com ser normal a tota la vil·la. Cal interpretar l'estrat com el farcit d'una bassa prèvi a la construcció del mur de contenció de la fase III-B, per treure noses i facilitar la circulació per a l'accés sud-est de l'edifici. (Fig. 24).

## CAMPANYA DE 1995.

### Les escombreres del Sector 1.

Durant la campanya de 1995 es van concentrar els treballs de camp en l'excavació de la part de les escombreres de l'extrem oest de la vil·la, que anys enrera van quedar pendents, ja que tan sols s'havia posat al descobert una petita part de l'àrea. Es va considerar necessari excavar-ne la totalitat, a fi de deixar descoberta tota la façana oest de l'edifici principal i lligar-la amb la façana sud.

Aquestes són unes escombreres difícils d'interpretar, formades de manera natural al llarg de tres segles d'activitat en el jaciment i de manera no intencionada. Tenint en compte la inexistència de cap estrat i la barreja del material, a diferència de les grans escombreres del sector 2, formades de manera intencionada amb l'abocament de les deixalles de la casa, dóna la impressió que els fragments de ceràmica que hem trobat en el sector 1 s'hi van anar dipositant per causes naturals, procedents tant de l'edifici núm. 1 com del pati de *colis* situat no gaire més al nord, el qual, construït conjuntament amb la resta d'edificis d'aquesta fase, es va anar utilitzant amb lleugeres modificacions fins que es va abandonar el conjunt a la segona meitat del s. III.

L'únic estrat ben diferenciat d'aquestes escombreres és el sòl geològic afectat per alguns forats oberts expressament per a la col·locació d'una dotzena de gerres amb ous i restes d'aviram amb motiu del que considerem un ritus desconegut que mereix un estudi a part. Amb els anys, algunes d'aquestes gerres es van remoure del lloc inicial i almenys dues d'elles es van barrejar amb les terres de les escombreres que les cobrien. Les altres, dipositades dins uns forats oberts expressament a l'estrat d'escombrera, ajagudes i amb la boca orientada al nord, van restar en el seu lloc fins que es van trobar durant la darrera campanya d'excavació. La resta de material forma un abundós lot que es data entre mitjan del s. I (amb presència de materials residuals anteriors), fins a mitjan del s. III de la nostra Era. El lot principal s'ha de situar, segons els darrers indicis, a començament del s. II.

El sector ja va ser excavat parcialment durant tres campanyes (entre els anys 1985 i 1987), obrint-se dues cales situades al costat de l'edifici núm. 1, l'una a l'extrem sud i l'altra al nord. L'espai excavat representava només una petita part de la zona ocupada per aquestes antigues escombreres. Les dues cales van quedar separades per un espai sense excavar i per aquest motiu, al no existir una unió entre ambdues excavacions, va donar-se una numeració diferent als respectius estrats (U.E. 1015 al sud i U.E. 1058 al nord). No hi ha cap dubte, però, que ambdós formen part del mateix i únic farcit. Tant se val, doncs, parlar de l'estrat 1015 o del 1058. Amb l'excavació de 1995 s'ha unificat tota la cala.

L'estudi del material el farem de manera conjunta, separant els diferents tipus de ceràmica sense tenir massa en compte la seva procedència de la part nord

o sud de la zona. De fet, examinant els inventaris de material inclosos a l'apèndix (2vt-1015, 13vt-1015 i 5vt-1058), es pot veure que els percentatges per a cada tipus de material són quasi idèntics en un i altre cas.

Com és habitual en altres llocs del jaciment, el material ceràmic més antic que trobem és un fragment de ceràmica àtica del s. IV a.C. És un testimoni més d'una presència indígena en aquell lloc molt abans de l'arribada dels primers colons itàlics; presència que també hem documentat a l'Olivet d'en Pujol. Però el primer material que podem considerar d'època romana i que posa en evidència una primera ocupació del terreny a partir del gran canvi és a dir, a l'inici de la romanització, el constitueix el conjunt format per les ceràmiques grises de la costa catalana i que, seguint formes i prototipus ibèrics presents ja en el s. IV a.C., van ser fabricades en diversos tallers d'aquestes comarques, especialment a Empúries, durant els segles III, II i I abans de la nostra Era, perdurant la seva producció fins el primer quart o primer terç del s. I, amb formes ben peculiars i diferents de la producció clàssica.

De totes maneres, el poc nombre de fragments del que podríem anomenar ceràmica grisa emporitana clàssica demostra que no estan en relació directa amb la primera utilització del sector com a escombreres, sinó que van dipositar-s'hi com a material residual bastants anys després de la seva fabricació, potser en els moments en què s'obliteraven les sitges més antigues dels Tolegassos, durant la fase que anomenem "precedents".

El mateix podem dir dels pocs fragments de ceràmiques campanianes, la presència dels quals és només testimonial i poc significativa. Com en el cas anterior, els haurem de relacionar amb una primera ocupació, ara força ben documentada i de la que trobem indicis a tot el jaciment, fins i tot restes constructives prou significatives. En aquest indret trobem que la Campaniana B hi és representada tan sols per un fragment de la forma Lamboglia 5 i una altra de la forma 7, que corresponen a la fi del s. II a.C. (Fig. , 165, 9 i 12).

En tot cas, l'espai ocupat per les unitats estratigràfiques 1015 i 1058 no va convertir-se en veritable abocador d'escombreries fins ben entrat el s. I de la nostra Era, coincidint precisament amb la construcció dels edificis de la fase 1 i, suposem, amb la reforma d'un petit establiment agrícola anterior. Comencen a ser nombrosos els fragments de sigil·lata sud-gàl·lica, alguns d'ells amb una excel·lent decoració, així com les llànties de volutes i de disc, les ànfores Pascual 1 i Dressel 2/4 i, sobretot, la ceràmica grisa de boca trilobulada (Fig. 6, 16), en part importada de la península itàlica i en part fabricada a les nostres comarques a mitjan del s. I, segons es desprèn de les troballes fetes en el taller de Fenals (Lloret de Mar), entre les quals hi ha fragments de vasos d'aquesta producció (Casas et al. en premsa).

A aquesta mateixa època pertanyen una quarantena i escaig de bocins de ceràmica de parets fines i alguns esquerdissos de llànties de volutes. Sorpren, en tot cas, la total absència de sigil·lates aretines, típiques del canvi d'Era i primers



decennis del s. I, presents arreu del jaciment. Però des d'aquest moment (primera meitat avançada del s. I), no s'observa cap tall cronològic en el divers i nombrós material de les escombreres d'aquest sector, amb una continuïtat absoluta fins la segona meitat del s. III.

#### La ceràmica de parets fines.

El primer grup representatiu de la ceràmica romana, tal vegada contemporani de la fundació de la vil·la en aquesta fase I, és el de les ceràmiques de parets fines, producció que va tenir la seva màxima puixança en època d'August i va perdurar fins la fi del s. I. Malgrat el poc nombre de fragments amb forma si els comparem amb el grup de la sigil·lata sud-gàl·lica o la sigil·lata africana, constitueix un conjunt important i prou àmpli quant al repertori de formes i cronologia. No ens ha d'enganyar el fet que només tres o quatre bocins siguin aptes per a la seva reproducció gràfica (Fig. , 164, 4 a 7 i 13; Fig. 11, 3 a 6 i Fig. 14, 3), atès que el nombre de vasos i formes identificades partint de bocins molt esmicolats és molt superior.

Fins ara només ha aparegut un fragment de base de la producció que hom ha anomenat de "clova d'ou" degut al seu poc gruix (Forma Mayet 34; Fig. 6, 6); però altres formes hi són presents amb un major nombre de bocins. En tot cas citarem dues bases atribuïbles a vasos de la forma Mayet 56 o 57, datables en època Clàudia i Flàvia (Fig. 6, 4 i 5) i fragments de vasos amb decoració a la barbotina. La ceràmica de clofolla d'ou es data entre els principats de Claudi i Neró i els vasos ovoides arriben fins a època flàvia (Mayet, 1975, p. 69). El mateix podem dir dels vasos de la forma Mayet 31 i 35 (Fig. 11, 5), amb una cronologia semblant.

Per acabar citarem un vas amb decoració de fulles d'aigua emmarcades entre dues ratlles de punts en relleu, de bona qualitat però erosionat per causa del Ph àcid de la terra del sector (Fig. 14, 3). Tant la forma com aquesta decoració en particular apareixen en contextos clars de mitjan i segona meitat del s. I, entre els anys 50 i 80 (Vegas, 1973, p. 87). Se l'ha considerat originària de la Bètica, tant per la seva pasta com per la decoració peculiar que presenta (Mayet, 1980, pp. 201-230; Remesal, 1975, pp. 5-20), tot i que aquest origen ha estat posat en dubte recentment amb arguments prou vàlids (Puerta, 1989, p. 39).

#### La sigil·lata sud-gàl·lica.

Un dels conjunt més importants, pel que fa referència a la ceràmica fina, és el constituït per la sigil·lata sud-gàl·lica, amb un repertori de formes poc extens però representatiu i amb una llarga cronologia.

Quant al repertori dels vasos llisos, el nombre més elevat correspon als plats de les formes Drag. 15, 18/31, 27 i 33, amb alguns bocins de la forma 24/25. Tots ells van ser fabricats a la Graufesenque des de mitjan del s. I fins ben entrat el s. II i presenten en alguns casos els *sigilla* del taller d'origen (Fig. 2, 1 a 3 i Fig. 3, 1 i 2). Però no sempre aquestes marques són llegibles o identificables. Així, per exemple, és gairebé il·legible el *sigillum* del plat de la forma Drag.

18/31 que reproduïm a la Fig. 2, núm. 1, o el del vas de la forma Drag. 33 de la mateixa làmina (núm. 3). Ambdós tenen una cronologia àmplia que caldria afinar, atès que la seva producció va perdurar almenys des de mitjan del s. I fins un centenar d'anys més tard (Vernhet, 1975, taula VI).

Altres vasos i plats conserven una marca fàcilment identificable, encara que en algunes ocasions no sigui sencera (Fig. 3, 1 i 2 i Fig. 14, 2). Són les marques LOGIRN(vs), SECVN(dvs), OF PATR(icivs) i ...RAN, que podríem identificar com a CARANT o CARANTVS. La primera la trobem damunt un plat de la forma Drag. 18/31, datat "grosso modo" entre el 40 i el 140. És un taller de la Graufesenque, però també trobem aquesta marca a Montans i a Saint Sauveur. La marca SECVNDVS, que apareix en un fragment de base d'un recipient atribuïble a la forma Drag. 15/17 o 18/31, prové de Lezoux i es pot datar dins la segona meitat avançada del segle I. La tercera, procedent d'un taller que va treballar a la Graufesenque durant la segona meitat avançada del s. I, apareix també a Empúries, per citar només un jaciment pròxim (Hermet, 1934, p. 263). Finalment, la marca (ca)RAN(tus) correspon a un taller que es documenta a la Graufesenque, però també apareix a Montans i a Lezoux.

D'entre el conjunt de formes llises cal assenyalar la presència d'un únic fragment de la forma Hermet 90-5, que hom data entre els anys 90 i el 140. No és una forma habitual en el jaciment, fins al punt que el fragment procedent de les escombreres és l'únic que s'ha trobat a la vil·la.

Altres formes més habituals, representades per un elevat nombre de fragments, són les Drag. 15 i 33 (Fig. 3, 4; Fig. 2, 3; Fig. 3, 5 i Fig. 9, 12). La primera es pot datar amb molta precisió entre els anys 30 i 60, mentre que la segona té una cronologia més àmplia, ja que es va fabricar des de mitjan del s. I fins ben entrada la primera meitat del segle següent. I amb una cronologia quasi tan àmplia com l'anterior, trobem algunes copes de la forma Drag. 27 amb mides diferents (Fig. 9, 3 a 5). Dues d'elles conserven restes molt esborrades del *sigillum*; totalment il·legible. Independentment del període d'utilització del recipient una vegada comercialitzat, aquesta forma es data a l'engròs entre els anys 30 i 100 (Vernhet, 1975, taula VI).

Una última forma llisa, representada a les escombreres per un únic fragment, és la que correspon a la forma Drag. 51 (Fig. 14, 5). És una forma tardana que s'inscriu, però, dins el context de la resta de sigil·lates d'aquesta part de la vil·la. Se l'ha datat entre el 90 i el 150.

Fent ara referència als vasos decorats de la producció, assenyalarem la gran quantitat de fragments recuperats al llarg de tres campanyes d'excavacions a les escombreres del sector 1. En general, els vasos són d'una qualitat mitjana o baixa pel que fa al seu acabat, amb vernisos de color ataronjat fosc o vermell pàl·lid, quasi mai llents i moltes vegades erosionats.

Bàsicament trobem tres formes decorades (Drag. 29 A i B i 37 i Knorr

78), amb un repertori de decoracions i punxons ben conegut i documentat. Tots els vasos corresponen als períodes de transició i de decadència, és a dir, entre els anys 60 i 120.

El conjunt més nombros és el format pels vasos de la forma Drag. 37, amb mides diverses i alguns de grans dimensions. Les decoracions són variades i de qualitats molt diferents, amb predomini de les de panells retallats corresponents al regne de Domicià i començament del de Trajà (Hermet, 1934, p. 139) amb punxons de l'estil de CRVCVRO i BIRAGILLVS, procedents de la Graufesenque i Banasac.

Els motius decoratius poden agrupar-se en temes diferents, però predominen les caceres pròpies del període de transició i procedents dels tallers de CRVCVRO, IVCVNDVS o GERMANVS (Fig. 162 i 163). Es mouen dins un context cronològic situat entre el 80 i 115, tot i que el període de màxima producció d'aquests tallers sembla situar-se cap a la fi del s. I (Nieto et alii, 1989, en general). D'entre els vasos decorats amb aquests temes cal remarcar per la seva bona qualitat els de la primera de les figures citades, en els que apareixen respectivament una escena de cacera amb un ca empaitant una llebra i un senglar enfrontat amb un lleó (Fig. 5, 2).

També és digne d'esment l'escena del vas de la Fig. 10, en la que apareix un home enfrontat amb un brau; escena que es repeteix dues vegades en el desenvolupament de la decoració del vas, separada per un motiu floral molt típic de la producció (Hermet, 1934, p. 60 i fig. 33; Nieto et alii, 1989, fig. 134). A més, a la mateixa peça tornem a trobar-hi l'escena de la cacera del gos i la llebra, però separats cadascun d'ells en requadres diferents i com a complement de l'escena principal. El motiu és típic del taller i estil de CRVCVRO i pot ser datat entorn el darrer quart del s. I.

Altres vasos molt fragmentats també contenen escenes de cacera (Fig. 10, 1 i Fig. 11, 1). A tots ells és comuna la presència de cérvols, cans i lleons damunt un fons vegetal. És una decoració típica de l'estil de BIRAGILLVS, a Banasac, i la seva producció arriba fins a mitjan del s. II (Hofmann, 1986, pp. 103-105).

Un grup important de decoracions en vasos de la forma Drag. 37 el constitueixen els motius florals o vegetals, a vegades com a única decoració i altres en combinació amb altres motius animals (aviram, àligues, llebres, etc.). Tots ells són motius prou ben coneguts i ben classificats anys enrera per Hermet (Hermet, 1934, fig 6 a 15). Pertanyen al període de transició (60-80 d.C.) i, en sobretot, al període anomenat de decadència (80-120).

Finalment i pel que fa referència a les decoracions dels vasos de la forma 37, citarem un únic fragment amb escenes eròtiques (Fig. 9, 9). Tot i que no hem trobat cap paral·lel directe del punxó, l'estil de requadres i panells retallats sol correspondre, com ja havíem comentat abans, a l'època de Domicià i

començament de Trajà.

Per acabar aquesta breu referència a la sigil·lata sud-gàl·lica decorada d'aquesta part del jaciment, només assenyalarem l'existència de dues copes de la forma Knorr 78 datades amb força seguretat entorn els anys 70/90 (Fig. 4, 3 i Fig. 2, 4). La decoració de la primera consisteix en requadres amb motius vegetals i animals delimitant una escena de lluita de la qual només es conserva la part posterior d'un gladiador. La decoració del segon vas encara és més senzilla i consisteix en un conjunt de fulles verticals allargades. En relació amb aquella escena de lluita, en trobem una altra semblant (no és el mateix punxó), en un fragment de bol de la forma Drag. 37 en combinació amb motius vegetals i la figura de Mercuri (Fig. 11, 13).

Abans de comentar els diversos fragments i formes de les sigil·lates africanes, volem deixar constància de la troballa d'alguns esquerdissos de sigil·lata hispànica (Fig. 11, 4). És una producció minoritària de la que se'n conserven pocs fragments, tots ells datables a la primera meitat del s. II.

#### Les ceràmiques africanes.

És el grup més important dins el conjunt de les ceràmiques fines de l'àmbit. Però el procés de formació de l'estrat, llarg i lent, ha fet que tant aquesta ceràmica com gairebé tota la resta, en general, s'hagi estocinat fins al punt que la major part dels fragments no presentin cap forma i que els bocins de llavis o peus no es puguin dibuixar i representar a les làmines que acompanyen aquest text. El material no fa altra cosa que mostrar-nos una continuïtat en la utilització de l'indret al llarg de tot el segle II i bona part del segle següent.

Malgrat tot, hem identificat i documentat la presència d'atuellis de les formes classificades per Hayes amb els núms. 3, 6, 8, 9, 10, 11, 14/17, 23a i b, 27, 31, 140b i 147b pel que fa referència a la producció en africana A i patina cendrosa. Tan sols tres fragments de sigil·lata africana C (forma Hayes 50), mostren la pervivència i la utilització de l'indret fins a mitjan o segona meitat no avançada del s. III, coincidint amb els materials dels estrats d'enderrocament de les dependències veïnes.

És difícil fer una anàlisi d'aquest material sense repetir una altra vegada el que tants autors han assenyalat en els diferents treballs dedicats a l'estudi d'aquesta producció. Deixarem constància, d'una manera molt breu, dels trets que caracteritzen la producció de sigil·lata africana A, comentant de passada la cronologia de cada forma. Cal recordar, a més, que no ens trobem davant una troballa tancada sinó amb unes escombreres que a més de ser utilitzades durant més de dos-cents anys van ser remenades i capgirades al desmuntar-se el mur de la vil·la que és més proper i que, per tant, és impossible donar una cronologia precisa a l'estrat o als seus materials basant-nos en l'estudi conjunt de tots ells dins el seu context, a diferència del que succeeix en l'estudi del farcit del pou situat al nord del pati central.

Les formes més antigues són la Hayes 2/3 i 4 (Lamboglia 4/36 i Lamb. 23, respectivament). El primer és un plat d'ús freqüent al llarg del s. II, tot i que té precedents de la fi del segle anterior (Hayes 1972, pp. 21-25; Atlante, 1981, pp. 24-25). En trobem exemplars a tots els jaciments d'època romana de la zona; a Empúries (Nieto 1983, pp. 34-51) i a la Ciutadella de Roses (Nolla, 1984, p. 434). El segon plat, lleugerament més tardà, es data al llarg de la segona meitat del s. II i arriba fins els primers anys del segle següent (Fig. 6, 17), (Hayes, 1972, pp. 30-31). També és conegut a Empúries, Roses i a la vil·la del Camp de la Gruta de Torroella de Montgri (Nolla & Puertas, 1988, pp. 36-37).

Seguint l'ordre cronològic dels vasos, trobem un bon nombre de fragments de les formes Hayes 8 i 9 (Lamboglia 1 i 2 respectivament), en les seves variants A i B. Lamboglia data la variant 1-A a la primera meitat del s. II, la 1-B a mitjan i segona meitat del mateix segle i la tercera variant dins el s. III o molt a prop (Lamboglia, 1958, p. 263). Hayes els considera de la segona meitat del s. II (Hayes, 1972, pp. 34-37).

El mateix podem dir de la forma Lamboglia 2-A (Hayes 9). Remarcarem, però, que només trobem exemplars de les variants A i B de Lamboglia i cap de la C, les quals ténen una datació lleugerament diferent (Fig. 8, 1). Pel que fa a la forma Lamboglia 2a / Hayes 9a, presenten sempre la típica decoració a rodeta vora el llavi extern i es daten a la primera meitat del s. II, entre el 100 i el 160. En canvi, la forma Lamb. 2b / Hayes 9b és lleugerament posterior, havent estat datada dins la segona meitat del mateix segle (Lamboglia, 1958, pp. 263-264; Hayes, 1972, pp. 35-37; Atlante, 1981, p. 27). Tant d'una forma com de l'altra en trobem exemplars en jaciments ben propers; al Camp de la Gruta, al Mas Gusó, a Empúries, Roses, etc.

Pel que fa a la forma Hayes 10 / Lamb. 21, tan sols n'hem recuperat alguns esquerdissos aïllats i poc significatius (Fig. 13, 7), tot i que en jaciments propers, principalment a Empúries, és una forma freqüent. Hayes la considera pròpia del segle II (Hayes, 1972, p. 38), però Lamboglia creu que va arribar fins els primers anys del s. III (Lamboglia, 1958, p. 289). També representa un cas aïllat el bocí de la forma Hayes 11, datada per aquell autor, amb dubtes, en el s. II i algun esquerdís de cantimplora (Lamb. 161, 8), ambdues formes també presents en el farcit 2080 del pou dels Tolegassos, en un context del darrer quart del s. II.

Un dels grups importants és el dels vasos i atuells de les formes Hayes 14, 15 i 14/17, estretament relacionats entre ells. Predomnen, de totes maneres, els vasos de les formes 14-A i 15, datats els primers a mitjan del s. II i els altres a començament i mitjan del segle següent.

Possiblement, però, els plats i cassoles més corrents són els de la ceràmica africana de patina cendrosa a l'exterior de la forma 23, especialment en la variant B, encara que també trobem alguns bocins de la variant A (Fig. 8, 3 i 4 i Fig. 12, 1). La primera sembla més antiga i es pot datar dins la primera meitat del s. II (Hayes, 1972, pp. 45-48). Tot i que és una forma present arreu dels

jaciments d'època romana de les nostres comarques, citarem només com a exemple el conjunt aparegut en el sondeig fet l'any 1987 a la vil·la del Mas Gusó, que es data amb força precisió cap a la meitat del s. II (Casas, 1988-89, pp. 9-39). Pel que fa a la variant 23-B, la seva cronologia és molt més àmplia i es data des de mitjan del s. II en endavant, arribant fins ben entrat el s. III i, en alguns casos, al s. IV (Hayes, 1972, pp. 45-48; Atlante, 1981, p. 217).

Contemporània a aquesta forma, amb una cronologia tant o més àmplia i seguint una lleugera evolució quasi imperceptible en les formes, dimensions i acabats, apareixen les tapadores i cassoles de ceràmica de cuina de vora afumada (Fig. 8, 6 a 8; Fig. 12, 3 i 4). Són les formes Hayes 196 i 197 i altres cassoles més o menys fondes corresponents a les formes 194 i 198, que es poden datar "grosso modo" entre la primera meitat del s. II fins a la segona meitat i finals del s. III, continuant amb poques variacions fins al s. V (Nolla & Puertas, 1988, p. 56; TED'A 1989, pp. 190-204). Només la forma 198 sembla més antiga, ja que apareix en un conjunt funerari d'Empúries de mitjan del s. I (Almagro, 1955, p. 181, fig. 154, 15; Hayes, 1972, p. 210).

Per acabar citarem només alguns fragments de les formes Hayes 27 i 33; la primera datada entre el 160-220 i la segona corresponent als anys 200-250 (Hayes, 1972, pp. 51-55). I a part dels pocs fragments d'aquests plats, només queda comentar la presència d'alguns bocins corresponents a una olleta de la forma Hayes 140-B, amb una cronologia força concreta situada a la fi del s. II i inicis del s. III.

Quant a la sigil·lata africana C, més tardana que les anteriors i, en aquest cas, corresponent a un moment en que la vil·la estava a punt d'abandonar-se, a les escombreres d'aquest sector només en varen aparèixer cinc fragments (dues vores i tres bases) corresponents a la forma més típica i corrent de la producció (Hayes 50) (Fig. 8, 5). Es tracta d'uns plats de grans dimensions, de parets molt fines i fabricats amb una pasta fina i ben depurada, recoberts d'un vernís ataronjat i de bona qualitat. Els nostres exemplars pertanyen a la variant A, que es data entre el 230/240 fins el 325 (Hayes, 1972, pp. 68-73). És una forma corrent a la major part dels jaciments d'aquestes comarques (Nolla & Puertas, 1988, p. 59).

#### Les llànties.

Al llarg de tres campanyes d'excavacions s'han recollit 46 bocins de llàntia a les escombreres, quasi tots pertanyents a llànties de disc (Deneauve VII), excepte un bocí d'una llàntia de canal (*Firmakampen*) i alguns esquerdissos de llànties de volutes. Els més representatius són els que reproduïm a les figures 164 i 169 (núm. 8 i núm. 7 a 11 respectivament). La resta de fragments tenen poca entitat i a vegades és difícil identificar-los o relacionar-los amb una forma concreta.

Remarcarem pel seu interès els reproduïts a la figura 169, tres d'ells amb decoració en el disc i el darrer amb la marca de taller LMAD. Es tracta d'un taller africà, L. Munatius Adiectus, àmpliament documentat (Balil, 1968, p. 171;

Ponsich, 1961, p. 72). La marca correspon al grup IA de Bonnet i l'estudi de les decoracions autoritza a pensar en una col·laboració d'aquest teller amb els de C.OPPI.RES i GABINIA, amb utilització de motlles comuns (Casas & Rocas, 1989, p. 80). Pel que fa referència a la seva cronologia, en constatar-se diverses fases en la seva producció, és difícil atribuir-la a una en concret, tot i que la marca més habitual és la que hem documentat als Tolegassos i que es relaciona amb les llànties de les formes Deneauve VA, VD i VIIA de la fi del s. I o començaments del s. II.

L'exemplar més sencer, del qual s'en conserva la meitat, correspon a la forma Dressel 20 / Deneauve VIIA. L'únic tret interessant és la decoració del disc central, consistent en un os, motiu que apareix sovint associat amb les marques MNOVIVST i LFEDISEC, la primera de les quals també es troba a la mateixa vil·la en contextos de mitjan i segona meitat avançada del s. II (Casas & Rocas, 1989, p. 79).

En relació als altres fragments decorats, cal dir que ens proporcionen ben poca informació. L'un d'ells sembla contenir una escena eròtica força freqüent en aquestes peces; l'altra mostra una màscara teatral semblant a les que inclou Hayes en el seu estudi de les làmpares del Royal Ontario Museum i que basant-se en la marca del seu exemplar situa cap a la fi del s. I (Hayes, 1980, pp. 53-54, núm. 241). Probablement es tracta d'una *firma/làmpa*.

#### Les àmfores.

Després de les ceràmiques comunes, les àmfores són els materials més nombrosos en aquest indret, malgrat que la major part de fragments pertanyin al cos i sigui difícil relacionar-los amb una forma determinada. Efectivament, d'entre més de mil fragments, només 60 corresponen a formes (vores, peus o nanses). La informació que en donen és, per tant, molt limitada.

D'entre el conjunt de formes identificades sobresurten per la seva importància numèrica les que corresponen a les formes Dressel 28 i Dressel 20 i alguns fragments que es poden atribuir a la forma Pascual 1 (Fig. 7, 1 a 5). Les dues últimes van ser destinades, respectivament, al transport de l'oli de la Bètica i del vi de la Tarraconense i es van fabricar en el país. L'àmfora Pascual 1, en especial, es va fabricar i utilitzar durant l'època d'August i poc més enllà. També constatem la presència d'àmfores Dressel 8 emporitanes, amb les que es relaciona la marca ANTH (Fig. 14, 2) (Nolla, 1974, p. 191; Pascual, 1974, pp. 139-144).

La Dressel 2/4, fabricada també a la Tarraconense imitant els prototipus itàlics, apareix cap a la fi del s. I a.C. i perdura durant tot el segle següent. Conservant la forma general i les proporcions, els diferents individus presenten lleugeres variacions, especialment en el llavi, degudes al seu origen i fabricació en diversos tallers i zones del Principat. Recordem, per exemple, la seva presència al forn de Llafranc (Nolla-Canes-Rocas, 1982, pp. 147-184) o als forns de La Bomba i Rupià (Nolla & Casas, 1984, pp. 104-106 i 141-142).

Per acabar, citarem els pocs fragments de llavi de la forma Dressel 20 / Beltran Vc (Fig. 7, 1 i 2). Són productes de la Bètica destinats expressament a la comercialització de l'oli d'aquella zona. La variant que documentem als Tolegassos es va començar a fabricar en època flàvia i perdura durant quasi tot el s. II (Beltran, 1978, p. 170). No oblidem, però, que les classificacions i línies evolutives dels llavis i la cronologia proposada per a cada una de les variants potser s'hauran de posar en dubte després de veure que en el derelicte de Cala Culip apareixen bona part d'aquestes variants en un carregament que té una cronologia molt concreta (Nieto et al. 1989, pp. 62-66).

#### La ceràmica comuna oxidada i reduïda.

Com ja és normal a qualsevol jaciment d'època romana, el volum més alt de material ceràmic és el que correspon a les ceràmiques comunes. Dins d'aquesta definició, vertader calaix de sastre de l'Arqueologia, s'inclou el material que normalment no es pot classificar dins els grups de ceràmiques fines o tallers coneguts. En un estudi que actualment s'està portant a terme sobre aquest tipus de material, en el qual hem pogut col·laborar, ens ha permès observar les línies evolutives de la major part dels recipients que solen aparèixer normalment en jaciments de casa nostra i ens ha de permetre datar alguns materials apareguts en contextos poc clars. No hem d'amagar que part de les peces que han servit de base a aquest estudi provenen d'altres àmbits de la mateixa vil·la dels Tolegassos, estrats i troballes tancades d'un gran valor cronològic. Malauradament, aquest no és el cas dels estrats 1015 i 1058 que, a part de material molt deteriorat, proporcionen fragments poc significatius.

Per altra banda, tampoc considerem massa necessària esbrinar la cronologia d'uns recipients que pertanyen a èpoques ben diferents i que ofereixen un ventall cronològic que es situa entre la primera meitat del s. I fins la segona meitat del s. III. El que sí ens interessa és deixar constància de la datació de les gerres que es trobaven sota les escombreres i que contien les ofrenes del que considerem un ritus de fundació. A més de correspondre's amb la fundació de l'edifici de la fase 1 (cap a mitjan del s. I), constatem que aquesta cronologia s'avé amb la d'altres gerres idèntiques trobades en diversos jaciments de les nostres comarques.

Les ceràmiques comunes s'han dividit tradicionalment en dos grups; oxidades i reduïdes. Però potser caldrà revisar aquesta classificació si tenim en compte que algunes peces, sobretot ansats, tasses i cassoles, apareixen en ambdues modalitats de cocció però fabricades amb la mateixa pasta i, aparentment, en els mateixos tallers. De totes maneres, no podem deixar de comentar les característiques més habituals de cadascun d'aquests tipus de cocció i dels productes que d'ells en resulten.

Les peces cuites en foc oxidant trobades a les escombreres presenten unes tonalitats clares, des del groc fins al vermell fosc i amarronat. Són ceràmiques fines, normalment ben depurades, a vegades recobertes amb engalbes groguenques, blanques o de color vinós i, en alguns casos, amb una excel·lent



decoració. En general presenten un repertori de formes molt més ampli que les ceràmiques fines, degut a la seva producció en tallers locals, la qual cosa facilita el sorgiment de formes noves i variades. Tot i això, una anàlisi acurada d'aquest material i l'estudi de grans grups a nivell comarcal permeten distingir diferents llocs de producció alhora que es comença a intuir una evolució en els diferents tipus i formes, tal com comentavem suara (Fig. 7, 13 i 14; Fig. 12, 6 i 7; Fig. 13, 1 a 5).

En el segon grup de ceràmiques comunes s'inclouen els vasos cuïts en foc reductor i que es caracteritzen principalment per estar fabricats amb unes pastes més grolleres, mal depurades i de colors foscos degut a la cocció. Suposem que aquestes característiques responen a l'ús al que es destinaven els recipients. Podem observar que majoritàriament es tracta d'olles, ansats i cassoles que havien d'anar al foc i, per tant, la pasta grollera i amb gran quantitat de desgreixant de quars i mica les feien més resistents a l'escalfor i impedièn que s'esquerdessin massa aviat (Fig. 12, 10 i 11).

No cal dir que també es fabricaren peces de qualitat en ceràmica reduïda. En realitat, els seus fragments són presents en qualsevol estrat. Però un exàmen acurat dels vasos mostra que no tenen res a veure amb el que genèricament s'anomena ceràmica grollera reduïda, sinó que les argiles, les formes i les qualitats dels productes són més propis de la ceràmica oxidada que de la reduïda.

Com a material no ceràmic i sempre minoritari, a les unitats estratigràfiques apareixen molts claus de ferro, sempre amb les mateixes formes i dimensions, algunes peces i objectes d'os treballat, sobretot agulles i algún botó (Fig. 14, 6), i fragments de recipients de vidre de tipologia i qualitats diverses (Fig. 3, 10 i 11; Fig. 6, 9 a 11 i Fig. 14, 7 i 8). Així mateix, destacarem diversos fragments de vidre pla, de finestres, amb una fina decoració vegetal incisa (Fig. 3, 9).

### Identificació d'un ritual.

L'estrat que poc a poc va anar formant les escombreres del sector 1 es van dipositar al damunt del sòl geològic, format per graves i terres vermelloses molt compactes. En aquest estrat natural, després de la formació de les escombreres, coincidint segurament amb la construcció o remodelació dels edificis de la segona o tercera fase, s'hi van obrir diversos forats circulars o allargats al fons dels quals van ser-hi col·locats els esquelets d'aus i, almenys, una dotzena gerres de ceràmica comuna oxidada, la major part de les quals contenien un ou i, a vegades, un cap de gallina (Fig. 13, 1 a 5; Fig. 14, 1). Tenint en compte la cronologia àmplia de l'estrat superior (U.E. 1015 i 1058) i l'inici d'aquesta, sembla que es poden datar, "grosso modo", dins la primera meitat del s. II d.C. o, fins i tot, encara més endavant.

Els petits forats o nínxols tallats a l'estrat natural o a l'estrat de les escombreres podien contenir dues gerres cadascún, però no totes elles es van trobar "in situ", sinó que dues d'elles foren desplaçades en un moment indeterminat i en capgirar-se l'estrat en èpoques diferents, la qual cosa va provocar el trencament d'algunes d'elles. En un altre indret del jaciment (sector 2), es va trobar una segona gerra sencera, idèntica a les del primer sector, entaforada en el mur 2003 de l'eixampla de la fase 3. (Fig. 96, 13). Possiblement, aquesta última té un significat diferent al de les primeres, però no podem rebutjar una relació més estreta entre unes i altres, malgrat la distància cronològica que les separa.

La troballa de gerres amb ous en el seu interior o posades a l'interior dels murs dels edificis no és un fet aïllat. Diverses publicacions referents a jaciments ben diferents ens donen notícia de noves troballes en altres llocs de la Península i al sud de França, tant en contextos indígenes com en altres d'època romana. Malauradament, no es disposen de dades suficients per poder donar una correcta i definitiva interpretació del seu significat. Una d'aquestes troballes prové de la necròpolis ibèrica de Cabrera de Mar (Mataró), amb una cronologia situada entre el 350 i 250 a.C. (Barberá, 1970, pp. 188-189). Al Cabezo de Alcalá de Azaila (Terol), també es va trobar un vas amb una clova d'ou al seu interior, en un context ibèric (Beltran, 1976, p. 31). Al Portal de la Magdalena (Lleida), van aparèixer troballes similars per sota els paviments de l'edifici, datats a inicis del s. I a.C. (Puig & Lazaro, 1986, p. 86). A la Penya del Moro (Sant Just Desvern), es va descobrir un ou de gallina entaforat en el revestiment del mur (Barberá et al., 1979, p. 32). L'any 1987, a la vil·la romana de Corbins (Segrià), es localitzaren més gerres amb ous en el subsòl del jaciment, en un context del s. II, segons ens informa una nota de premsa del 1987.

Finalment, cal citar, com a exemple més pròxim, diverses gerres amb ous conservades en el Museu Monogràfic d'Empúries que, ara per ara, resten inèdites. Una darrera troballa, molt semblant a la última que hem citat dels Tolegassos, prové de la vil·la de Vilauba (Camós). Segons informacions facilitades pels responsables de les excavacions (Srs. Tremoleda, Castanyer i Roure), es va

trobar una gerra de ceràmica comuna posada dins un dels murs, sense cap altre material en el seu interior.

Considerem que totes aquestes troballes, corresponents a èpoques i jaciments diferents, però amb uns precedents en el món indígena, posen en evidència la pràctica d'un ritual molt antic i amb una llarga tradició, atès que, com acabem de dir, es documenten des d'època ibèrica fins a l'època romana i perduren, amb variacions, fins a l'Antiguitat Tardana i Paleocristiana. Possiblement, en època romana seria la pervivència d'un costum indígena -potser heretada del món grec-, adaptada als rituals romans, amb un canvi en el sentit inicial de l'ofrena. Una de les tradicions més antigues i esteses està relacionada amb l'ou com a símbol de fertilitat i font de vida i en algunes ocasions s'associa als cultes místics (Bendala, 1981, p. 283, fig. 11). Però en aquest cas sembla que haurem de relacionar la troballa a un culte romà o a l'adaptació romana d'unes tradicions locals.

En definitiva, tenint en compte la relació íntima que existeix entre les ofrenes que hem descobert i les estructures de la vil·la i dels altres jaciments on s'han localitzat, considerem que les haurem de relacionar amb un culte a la fertilitat lligada amb el ritus de fundació de la vil·la i, d'una manera més o menys pròxima, amb alguna de les divinitats del camp, la natura, els boscos, etc. com pot ser el cas de Dionisos/Bacus, Liber Patris, Ceres, Pomona, etc., protectors dels camps i la propietat. Tal com es pot veure en una estàtua de Tanagra conservada al British Museum, l'ou està relacionat estretament amb Bacus (Barberá et al. 1979, p. 32), però també amb el simbolisme cristià antic, com és el cas dels ous de marbre de les Catacumbes o una gallina en un medalló d'Orange amb la inscripció MIHI ET MEIS FELICITER (Cabrol & Leclercq, 1936, v. 12, p. 1945-46, vol. 14, p. 1669). També en el simbolisme cristià, molt allunyat del context de la troballa que ara analitzem, el gall significa la vigilància i la resurrecció en el cas de les tombes (Bosc, 1881, p. 201).

En el món romà, i ampliant el que comentavem fa poc, considerem que el ritus forma part o és una expressió del culte al *Genius loci* al *Geni* en sentit més ample. El culte al Geni, directament relacionat amb el *Daimon* dels grecs, s'associa amb la gènesi i conservació de les coses, a la fertilitat i a la protecció; serveix, en sentit ampli, a fer present allò diví en tots els graus de la realitat, amb la doble qualitat de productor i conservador i es confón, molt sovint, amb els deus Lars i als Penats protectors de la família. Tal com ensenya una obra ja clàssica, "l'adjectiu *genialiss*'aplica als deus que signifiquen abundància, joia, prosperitat, a Baccus, a Ceres, a Saturn..." (Daremberg & Saglio, 1896, pp. 1488-1489). La seva representació més habitual és la de jove amb una pàtera i amb un corn de l'Abundància (com veiem en moltes monedes), però no falten representacions de *Genius loci* en les que apareix la serp com a element subterrani i personificació del Geni, i l'ou com a font de vida i de creació. L'aviram, juntament amb aquests mateixos elements, apareix en la representació del Geni de Lió i, en una estàtua d'August amb els símbols del Geni del Poble Romà, l'emperador sosté la Cornucòpia amb una mà i un ou amb l'altra (Daremberg & Saglio, 1896, p.

1494).

Tenint, doncs, en compte la gran importància que en el món romà tenien les divinitats que presidien la gènesi, la generació i la fertilitat, entre les quals el *Genius* és la més estesa i freqüent en les classes populars i la que, d'altra banda, més es va casar i adaptar a divinitats locals i indígenes, considerem molt probable, com ja havíem comentat, que el ritus detectat a la vil·la correspongui a l'ofrena de fundació, expresant el desig de llarga vida i prosperitat a la casa i al seu domini agrícola.

### Habitació B-3.

Durant la campanya d'estiu, que per diverses causes es va haver d'acabar ja ben entrada la tardor del 1995, es va posar al descobert la resta de l'habitació B-3, excavada en part durant la segona i tercera campanya a Tolegassos. La part sud de la vil·la va quedar, doncs, totalment al descobert i delimitada. El sediment arqueològic dipositat en aquesta habitació és tan prim com el de la major part de les cambres del sector, excepte a l'extrem oest. Malgrat tot, en aquesta trobem restes que ens mostren una activitat i potser un ús i freqüentació posterior de l'àmbit.

Observant la planta general de jaciment, observem que l'habitació delimitada al nord pels murs 1021 i 2013, al sur pel mur 1051, a l'est per les restes de la paret 2049 i a l'oest pel mur 1035, constitueix o forma un recinte peculiar, diferent a la resta de cambres, habitacions i espais de la vil·la. És un recinte llarg i estret, amb una amplada regular de 5 m. i una llargada de gairebé 35 m., la funció del qual ens és desconeguda o, com a mínim, ens ofereix seriosos dubtes. Potser es tracta d'un pati descobert, d'una mena d'*Atrium* de la vil·la, un espai destinat a desar les eines agrícoles o a jardí tancat. Dificilment ho sabrem. A la seva meitat, quasi paral·lel al mur de l'edifici principal de la fase 1, apareix una segona paret que sembla que haurem d'identificar com una caixa d'escala per accedir, des de l'exterior, a un pis superior d'aquell edifici. Al seu costat, per fora el passadís, trobem les emprentes o negatius de tres o quatre *colles*

Sembla cert, però, que el pati o l'habitació B-3 no estava coberta. Tot i que no és excessivament difícil sostenir una coberta amb un envigat de cinc metres d'amplada sense cap columna entre els murs d'un extrem i l'altre, tampoc ho podem considerar una pràctica constructiva habitual. D'altra banda, hi ha indicis que semblen confirmar la seva identificació com un pati només cobert en un dels seus extrems. Per exemple, a la seva meitat est, davant mateix del gran pati central de la vil·la, trobem les restes d'una gran llar de foc feta damunt la roca natural. Aquest foc, fàcilment identificable, està format per una primera capa de terres cendroses que, en planta, adopta una forma més o menys el·líptica (U.E. 1038), i en els seus extrems es conserven dos forats de pal (E. 1039 i 1040). Damunt aquesta capa en trobem una segona formada per argamassa i estucs pintats abocats intencionadament, barrejats amb cendres i terres cremades de color vermellós (U.E. 1046). Una última capa, també formada per cendres i terres encara més cremades, cobreix les anteriors en el centre de la llar (U.E. 1047).

Els fragments de ceràmica trobats enmig de les terres del foc són d'època romana i no hi ha cap intrusió posterior. Així veiem que a l'estrat inferior (U.E. 1038), predomina especialment la ceràmica africana (formes Hayes 3, 8, 9, 23-B, 196 i 197), amb un total de 91 fragments, seguida de la sigil·lata sud-gàl·lica, amb 22 fragments, algún bocí residual de ceràmica de vernís negre i grisa emporitana. També van aparèixer tres fragments de llàntia de forma indeterminada, probablement Deneauve VII/Dressel 20. La única intrusió que podem considerar és un bocí de ceràmica vidriada que no ens atrevim a catalogar com a romana i que, per prudència, hem classificat com a modern.

El següent estrat (U.E. 1046), va proporcionar poc material datable. Dos fragments de sigil·lata sud-gàl·lica, dos de ceràmica africana (Hayes 9 i 23-A) i bocins de ceràmica de parets fines i de vernís negre. A part dels esquerdisos de ceràmica comuna, el major lot de material estava format per les restes de revestiments de paret pintats.

Finalment, l'estrat 1047 contenia una barreja de materials del s. I i s. II-III difícils de destriar. El ventall de formes és l'habitual. Sigil·lata africana A i ceràmiques africanes de cuina de patina cendrosa o de vora fumada, que van tenir una gran difusió durant els segles II i III de la nostra Era; sigil·lates sud-gàl·liques, més típiques del segle anterior, especialment les formes Drag. 15 i 18/31, un d'ells amb la marca de taller OF RAS(inius) (Fig. 15, 7), i tot el conjunt de productes típics del s. I, (grises emporitanes tardanes, grises de boca trilobulada, ceràmiques de parets fines, vidriades romanes, alguns bocins de llàntia de la forma Dressel 19 o 20 i gran quantitat de ceràmiques comunes, a part d'objectes de ferro, bronze o os). És el mateix material i amb els mateixos percentatges que trobem en els estrats d'abandó del jaciment. Però els nivells que formaven la llar de foc no corresponen a l'abandonament de la vil·la, sinó a un període relativament curt que cal situar a les acaballes de l'assentament. Damunt seu hi havia el veritable estrat d'abandó (U.E. 1048).

Les malmeses restes del foc estaven situades enmig de l'espai B-3, equidistants entre els murs sud i nord de l'àmbit. Per tant, la seva ubicació en aquell punt precís va estar condicionada, sembla, per l'existència de les dues parets i documenten una activitat concreta que es va portar a terme dins l'àmbit.

Amb aquest discurs volem confirmar el fet, per una banda, de l'antiguitat del foc i, per l'altra, de la seva relació amb les estructures que formen l'habitació B-3 i les activitats que s'hi portaven a terme en un moment determinat. Com a resultat d'aquest seguit de factors, creiem que es confirma que l'anomenada habitació B-3 era en realitat un espai obert, un pati al descobert situat a la part més arrezerada de la vil·la.

Degut a la superfície que ocupa l'habitació B-3, en el seu interior trobem diversos elements, estructures i restes que mostren una activitat més intensa que a les seves veïnes de la mateixa fase. D'altra banda, una major

potència estratigràfica ha permès la conservació de nivells de freqüentació i abandonament que no trobem a les altres.

Al costat de la llar de foc comentada suara, va aparèixer un petit forat circular farcit amb terres cendroses barrejades amb material arqueològic. Desconeixem la funció exacte d'aquest sot, tot i que podria tractar-se del negatiu d'un *dolium* (U.E. 2050). Al seu interior va aparèixer una moneda emporitana de començaments del s. I i alguns esquerdisos de ceràmica de mitjan o segona meitat del mateix segle (t.s. sud-gàl·lica, grisa de boca trilobulada, àmfora, etc.).

També al costat oest de les restes del foc va trobar-se l'inici d'un mur molt senzill fet amb pedra seca (E. 1037) i un arnuntegament de pedres caigudes (E. 1025). L'espai delimitat per aquestes dues estructures estava anivellat amb un tel de terra molt prim (U.E. 1024), que contenia únicament material ceràmic del s. I (especialment sigil·lates sud-gàl·liques, ceràmica de parets fines i grises emporitanes modernes o tardanes).

A l'extrem oest l'habitació o pati queda delimitat per un mur de pedra seca i a l'angle d'aquest amb el mur perimetral de la fase 2 per la banda sud apareix un gran bloc de pedra sorrenca semblant al que en una primera fase es va col·locar a l'angle sud-oest de l'edifici núm. 1. En aquest sector de l'habitació, el sòl geològic té un major pendent que en altres indrets, la qual cosa va facilitar la formació i conservació d'una estratigrafia interior que conté, bàsicament, materials de l'època d'abandonament de la vil·la en el segle Tercer, però també alguns bocins del període d'ocupació, esmicolats damunt el sòl de terra piconada. Aquests materials, els més antics dels quals es daten en el s. I, són poc nombrosos i d'entre ells podem remarcar un fragment de sigil·lata sud-gàl·lica de la forma Drag. 37 procedent de la Graufesenque (Fig. 17, 7), i dos fragments de les formes Drag. 29 i Drag. 15, respectivament, ambdós de mitjan o segona meitat no avançada del s. I (Fig. 17, 8 i 9).

El conjunt més nombrós és el format pels materials tardans, especialment de la segona meitat del s. II i primera meitat del s. III, alguns dels quals encara podrien ser més tardans. D'entre tots ells cal destacar com a més significatius els que reproduïm a la Fig. 73. Una urna o ansat de ceràmica africana de vora fumada amb la nansa trencada (Fig. 18, 1), forma molt nombrosa en el farcit 2080 del pou de la vil·la; i una ilàntia de la forma Deneauve VIII B (variant), que es data entre la fi del s. II i la primera meitat del s. III (Hayes, 1980, p. 65 núm. 277) (Fig. 18, 2). A aquest conjunt hem d'afegir-hi alguns fragments de ceràmica africana de cuina de pàtina cendrosa i vora fumada (formes Hayes 196 i 23-A), lleugerament anteriors (Fig. 18, 3 i 4) i diversos fragments de ceràmiques comunes (Fig. 18, 5 i 6).

Finalment, a l'interior de l'àmbit i també en el seu extrem oest, apareix la canal de tiratge de la llar situada dins l'habitació A-7 de l'edifici núm. 1 de la primera fase, construïda amb fragments de *tegulae* i amb dos forats de pal situats a banda i banda, que deuriem sostenir una coberta senzilla feta amb materials lleugers; possiblement, l'únic espai cobert en tot l'àmbit.

LA VIL·LA ROMANA DELS TOLEGASSOS.

**Bibliografia.**

- ALARÇAO J. DELGADO M. MOUTINHO A. PONTE S.  
1976 *Fouilles de Conimbriga VI. Céramiques diverses et autres* Paris
- ALMAGRO M.  
1952 *Las inscripciones ampuritanas griegas, ibéricas y latinas* Monografias  
Ampuritanas II. Barcelona.
- ALMAGRO M.  
1955 *Las necrópolis de Ampurias II.* Barcelona.
- AMARE TAFALLA M. T.  
1968 *Lucernas romanas en Aragón* Saragossa.
- AQUILUE J, MAR R, NOLLA J.M., RUIZ DE ARBULO J, SANMARTI E  
1984 *El fòrum romà d'Empúries. (Excavacions de l'any 1982)* Barcelona.
- AQUILUÉ X. & SUBIAS E.  
1986  
Sobre la fundació de la ciutat romana de *Esantó* (Badalona). *Επιστήμη Κατάληξη*  
6è Col·loqui Internacional d'Arqueologia de Puigcerdà. pp. 353-359.
- ARANEGUI C.  
1981 La producción de ánforas romanas en el País valenciano; Estado de la  
cuestión. *Archiv de Prehistòria Levantina XVI*, pp.529-538.
- ARANEGUI C.  
1981 Las jarritas bicónicas grises de tipo ampuritano. Cerámiques gregues i  
romanes a la Península Ibérica. *Empúries* 18/20 març de 1983. Barcelona
- ARXÉ I GALVEZ J.  
1982 *Las lántias tardo-republicanas d'Empúries* Barcelona.
- ATLANTE I  
1981  
*Atlante delle forme ceramiche, I. Ceramica fine romana nel bacino Mediterraneo (Medio e Tardo Impero)* Roma.
- ATLANTE II  
1985 *Atlante delle forme ceramiche, II. Ceramica fine romana nel bacino Mediterraneo (Tardo Ellenistico e Primo Impero)* Roma.
- BAILEY D. M.  
1988 *A catalogue of the lamps in the British Museum, III. Roman Provincial Lamps.* B.M.P. Londres.
- BAILEY D.M.  
1978 Common Italian Lamps. A Brief Guide, a *British Archaeological Reports*,  
Supplementary Series 41.1. Papers in Italian Archaeology I. pp.243-301. Oxford.
- BAILLY R.  
1962 Essai de classification des marques de potiers sur lampes en argile dans la  
Narbonnaise. a *Cahiers Ligures de Préhistoire et Archéologie* 11.1, pp.79-127. Bordighera.
- BALIL A, OLIVA M, RIPOLL E,  
1955 Actividades arqueológicas en Cataluña durante los años 1952 y 1953. a  
*Archiv Español de Arqueología* XXVIII, pp. 166-174. Madrid.
- BALIL A. 1968 Marcas de ceramista en lucernas romanas halladas en España. a *Archiv Español de Arqueología* 41, pp. 158-178. Madrid.
- BALIL A. 1982 Estudios sobre lucernas romanas III. a *Studia Archaeologica* 70. Valladolid.
- BARBERA J, MORRAL E, SANMARTI E.  
1979 La Penya del Moro de Sant Just Desvern (Barcelona), a *Quaderns de Treball*  
Barcelona.
- BELTRAN LLORIS M.  
1978 *Cerámica romana. Tipología y clasificación* Saragossa.
- BEMONT C.  
1976 *Recherches sur la céramique sigillée. Les vases estampillés de Clunum.* a  
École Française de Rome.
- BENDALA GALÁN M.  
1981 Las religiones mistericas en la España romana. *La religión romana en Hispania* pp.285-299. Madrid.
- BONNET J.

LA VIL·LA ROMANA DELS TOLEGASSOS.

**Bibliografia.**

- 1986 *Lampes céramiques sigillées. Définition critique des ateliers du Haut Empire*  
D.A.F. 13. Paris.
- BOST J.P. et alii  
1987 *Felto II. Les monnaies* Publications de la Casa de Velázquez. Madrid.
- CALLENDER M.H.  
1965 *Roman Amphora* Oxford.
- CAMAIORA R.  
1985 *Ceramica a pareti sottile, a Settimane III. La villa e i suoi reperti*. A. Ricci ed.  
Modena.
- 1986 Excavacions a la vil·la romana de Puig Rodón . (Corça, Baix Empordà).  
Sector 1. 1981-1983. a *Annals de l'Institut d'Estudis Gironins* XXVIII, pp. 73-89. Girona.
- CASAS I GENOVER J.  
1986-b Excavacions a la vil·la romana de Puig Rodón, (Corça). a *Publicacions de l'Institut d'Estudis del Baix Empordà* V. pp.15-77, Sant Feliu de Guixols.
- CASAS I GENOVER J.  
1988 Exploracions i sondejos a la vil·la romana del mas Gusó (Albons-Bellocaire)  
Baix Empordà. a *Annals de l'Institut d'Estudis Gironins* Girona. pp. 9-39.
- CASAS I GENOVER J.  
1988-b L'Olivet d'en Pujol i els Tolegassos. a *Tribuna d'Arqueologia* 1987-88.  
Departament de Cultura de la Generalitat de Catalunya. Barcelona.
- CASAS I GENOVER J.  
1989 *L'Olivet d'en Pujol i els Tolegassos. Dos establiments agrícoles d'època romana a Viladomat* Girona.
- CASAS J. CASTANYER P. NOLLA J.M. TREMOLEDA J.  
E.P.  
*Ceràmiques comunes i de producció local a les comarques orientals de Girona. I. Materials augustals i alto-imperials*. Centre Investigacions Arqueològiques de Girona. Sèrie Monogràfica. En premsa.
- CASAS J. & MERINO J.  
1990 Troballes de Ceràmica vidriada d'època romana a les comarques  
costaneres de Girona. *Cypselus* VIII. Girona. en premsa.
- CASAS J. & NOLLA J.M.  
1988-89 Un conjunt tancat amb ceràmica africana a la vil·la romana del Tolegassos  
(Vilademat, Alt Empordà). *Empúries* en premsa.
- CASAS J. & ROCAS X.  
1989 Les llànties de la vil·la romana dels Tolegassos. Algunes precisions entorn la  
seva datació. *Cypselus* VII. Girona. pp. 71-86.
- CASAS J. MERINO J. SOLER V.  
E.P. El poblat ibèric de Planells i les sitges dels Bordegassos (Sant Mori -  
Vilopriu). *Cypselus* IX (en premsa). Girona
- CAUSSA J.  
1964 Vilademat a *Resista de Gerra* 27, pp.37-45. Girona
- DAREMBERG Ch. & SAGLIO E.  
1896  
*Dictionnaire des Antiquités Grecques et Romaines, d'après les textes et les monuments*.  
Paris.
- DEBET B. SALLES J.  
1981 Aux origines d'Alès: recherches sur l'oppidum de l'Ermitage, Gard. a *Res.  
École Ancienne de Nîmes* 16, pp.5-67.
- DENEAUVE J.  
1969 *Lampes de Carthage* CNRS Paris.
- DUPRE RAYENTOS X.  
1985 Nanses de focó amb decoració de caps de Silè. *Formacions* 5. Barcelona.  
pp. 137-142.
- FERDIÈRE A.  
1988 *Les campagnes en Gaule Romaine*. Vol. 1. *Les hommes et l'environnement en Gaule Romaine*. Vol 2. *Les techniques et les productions rurales en Gaule*. Paris.



LA VIL·LA ROMANA DELS TOLEGASSOS.

**Bibliografia.**

- FEUGÈRE M.  
1985 *Les fibules en Gaule Méridionale. De la conquête à la fin du Ve. siècle après J.C* Revue Archéologique de Narbonnaise. Supl. 12.
- GOETHERT-POLASCHEK K.  
1985 *Katalog der römischer Lampen des Rheinischen Landesmuseums Trier Mainz am Rhein.*
- GOUDINEAU Ch.  
1968 *La céramique Arétine lisse* École Française de Rome. Paris.
- HARRIS W.H.  
1980 Roman Terracotta Lamps: The organization of an industry. a *Journal of the Roman Studies* LXX, pp. 126-145.
- HAWKES C.F.; HULL M.R.  
1947 *Camulodunum. First report on the excavations at Colchester 1930-1939.* Oxford.
- HAYES J.W.  
1972 *Late roman pottery* Londres.
- HAYES J.W.  
1980 *Ancient lamps in the Royal Ontario Museum, I: Greek and roman clay lamps.* A Catalogue Toronto.
- HERMET F.  
1935 *La Céramique (Gauloise) I. Vases sigillés- II. Cratères* Paris  
1934. Reimpr. Marsella.
- HOFMANN B.  
1986 Banasac, a *La terre sigillée gallo-romaine. Lieux de production du Haut Empire: implantations, produits, relations* DAF, Paris.
- KEAY S.J.  
1984 *Late Roman Amphorae in the Western Mediterranean. A Typology and Economic Study: The Catalan Evidence* BAR International Series 136. Londres.  
KRUG, Antje.  
1987 Nero's augenglas realia zu einer anecdote. a *Archéologie et médicine*, pp. 459-475 Juan-Lès-Pins.
- LAMBOGLIA N.  
1950 *Gli scavi di Albintimilium e la cronologia della ceramica romana* Bordighera.
- LAMBOGLIA N.  
1958 Nuove osservazione sulla "Terra Sigillata Chiara", I. (Tipo A e B), a *Rivista di Studi Liguri* XXIV, pp. 258-330. Bordighera.
- LASFARGUES A, VERNHETH,  
1976 Les estampilles sur sigillée lisse de l'atelier augustéen de la Muette à Lyon. a *Figüra* 1. Lió.
- LAUBENHEIMER F.  
1985 *La production des amphores en Gaule Narbonnaise* Paris.
- LAUBENHEIMER F.  
1987 Production et fonction des amphores en Gaule sous l'Empire: Acquis et perspectives. *Céramiques Hellénistiques et romaines* (Lévêque & Morel, ed.). Paris. pp. 191-202.
- MANACORDA D.  
1977 Anfore. a *Cista IV. Studi e Miscellanea* Roma.
- MARABINI M.F.  
1973 *The roman thin walled pottery from Cosa (1946-1954)*, MAAR XXXII. Roma.
- MATTINGLY H. SYDENHAM E. et al.  
1972 *The roman imperial coinage* Londres 1926, 3<sup>e</sup> ed. 1972.
- MAYET F.  
1975 *Les céramiques à parois fines dans la Péninsule Ibérique* CNRS. Paris.
- MERINO J. & ROCAS X.  
1989 Estudi de tres àmbits significatius. *L'Olivet d'en Puig i els Tolegassos. Dos establimenters agrícoles d'època romana a Vilafraua*(J. Cases Ed.). Girona, pp. 105-

LA VILLA ROMANA DELS TOLEGASSOS.

Bibliografia.

160.

MOREL J.P.

1981 *Céramique campanienne. Les vases* École Française de Rome. Paris.

NIETO PRIETO F.J. et al.

1989 *Excavacions arqueològiques subaquàtiques a Cala Culip*. I. Centre Investigacions Arqueològiques. Sèrie Monogràfica, 9. Girona

NOLLA I BRUFAU J.M.

1974 *Las ánforas romanas de Ampurias*. *Ampurias*, 36. Barcelona. pp. 147-197.

NOLLA I BRUFAU J.M.

1978 *Una producció característica. Les ànfores "DB"*. *Cypria* II. Girona. pp. 201-230.

NOLLA I BRUFAU J.M.

1981 *La ceràmica d'engalba blanca. Una nova aportació a l'estudi del període baix-republicà (segles II-I a.C) al nord-est del Principat*. *Estudi Clàssic*, I. Girona. pp. 51-62.

NOLLA I BRUFAU J.M.

1988 *Gerunda: Dels orígens a la fi del Món Antic*. *Forum* 7. Barcelona, pp. 69-110.

NOLLA J. M. & AQUILUÉ J.

1984 *Notes sobre una cassola de cuina de ceràmica africana procedent d'Empúries*. *Informació Arqueològica*, 42. Barcelona. pp. 51-57.

NOLLA J.M. & CASAS J.

1984 *Ceràmica Arqueològica de les Comunitats de Girona. El poblament d'època romana d'N.E.* *de Catalunya* Girona.

PERCIVAL J.

1976 *The roman villa. An historical introduction* Londres.

PUIG L. & LAZARO P.

1986 *Les excavacions a l'antic Portal de Magdalena. Noves dades sobre l'urbanisme antic de la ciutat de Lleida*. *Tribuna d'Arqueologia* 1986-86. Barcelona, pp. 83-88

ROUCHE M.

1987 *Alta Edad Media Occidental. Historia de la vida privada*. P. Aries i G. Duby, directors. Madrid. pp. 403-534.

ROURE A. CASTANYER P. NOLLA J.M KEAY S. TARRUS J.

1988 *La vil·la romana de Vilanova (Cadaqués). Estudi d'un assentament rural*. Centre Investigacions Arqueològiques. Sèrie Monogràfica, 8. Girona

SANMARTI I GRECO E.

1974-75 *Nota acerca de una imitación de la sigilata aretina detectada en Emporion*. *Ampurias*, 36-37. Barcelona. pp. 251-261.

SANMARTI I GRECO E.

1978 *La ceràmica campaniense de Empúries y Rhoda* Barcelona.

SANTROT M.H. & SANTROT J.

1979 *Céramiques communes gallo-romaines d'Aquitaine* Ed. CNRS. Paris.

TOMMASO G & FAMA M.L.

1985 *Elementi e rifiniture di infissi e di mobili. metallo. Settimane. Una villa nella Etruria romana III. La villa e i suoi reperti* (A. Ricci ed.). Módena. pp. 50-58.

VEGAS M.

1973 *Ceràmica común romana del Mediterráneo Occidental* Barcelona.

VERNHET A.

1975 *Notes sur la terre sigillée de la Gaule narbonnaise* Millau

VILLARONGA L.

1977 *The sea coinage of Empurion* B.A.R. Suppl. Series, 23. Oxford.

VILLARONGA L.

1979 *Numismática antigua de Hispania* Barcelona.

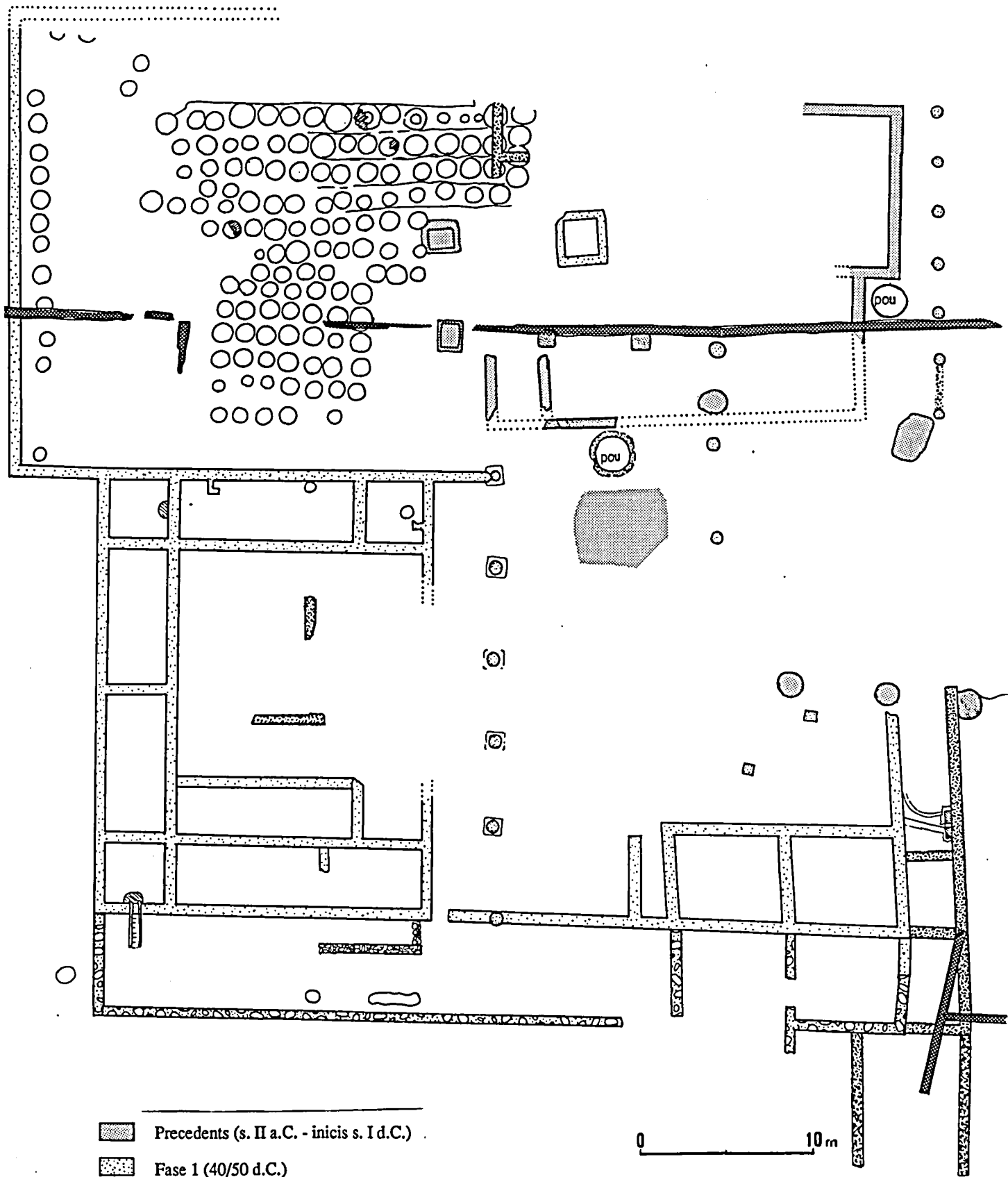

Fig 1

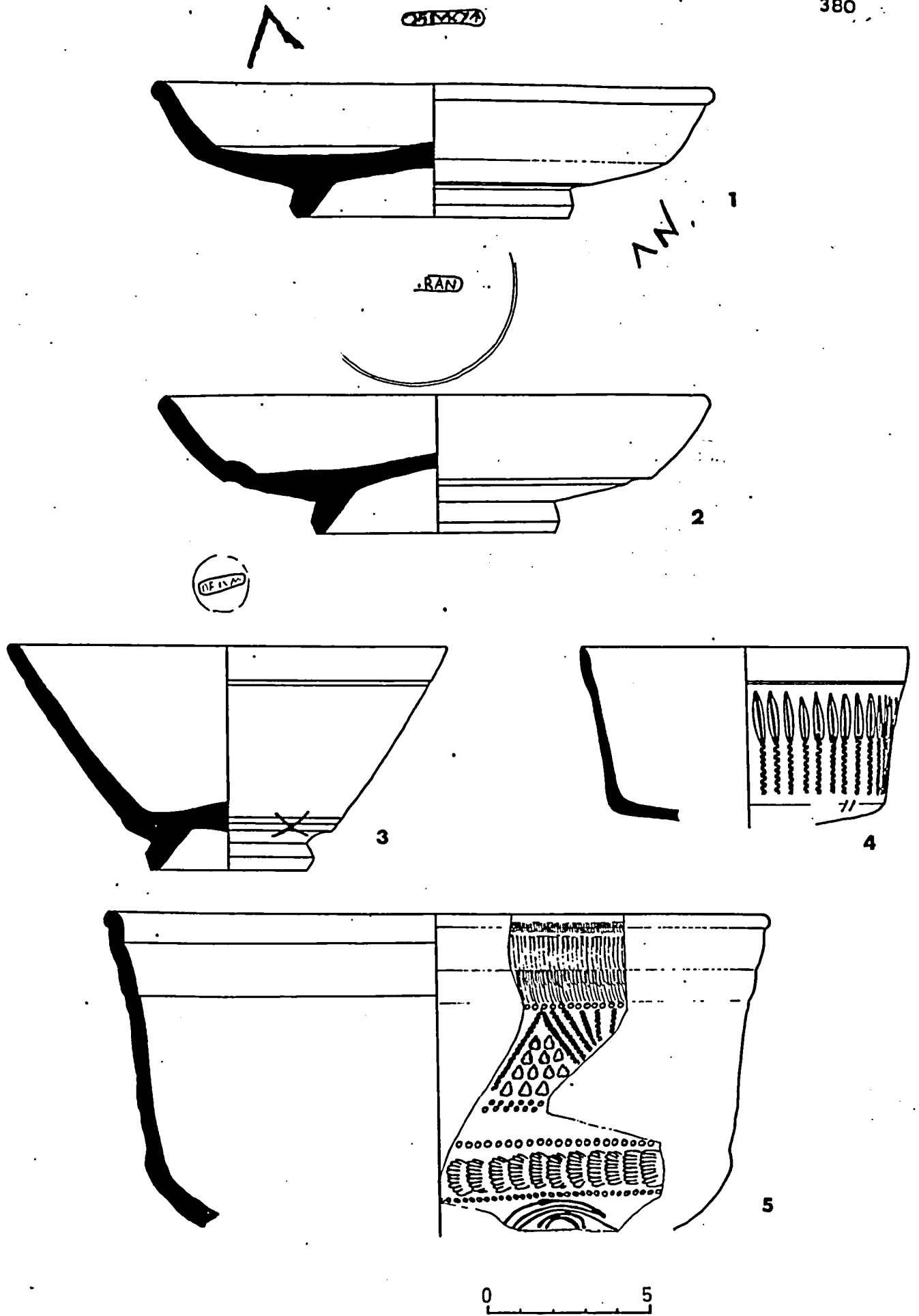

Fig 2

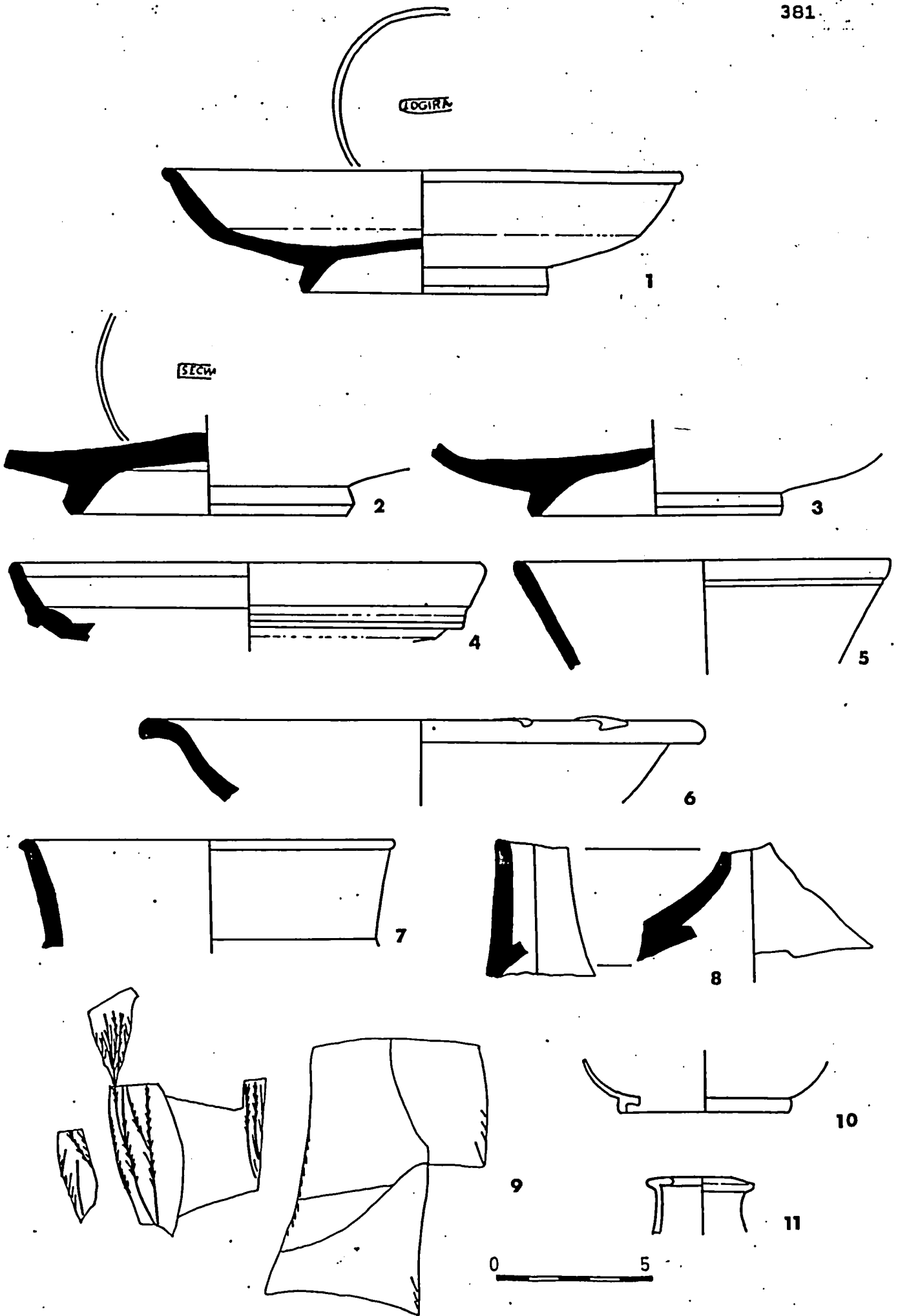

Fig 3

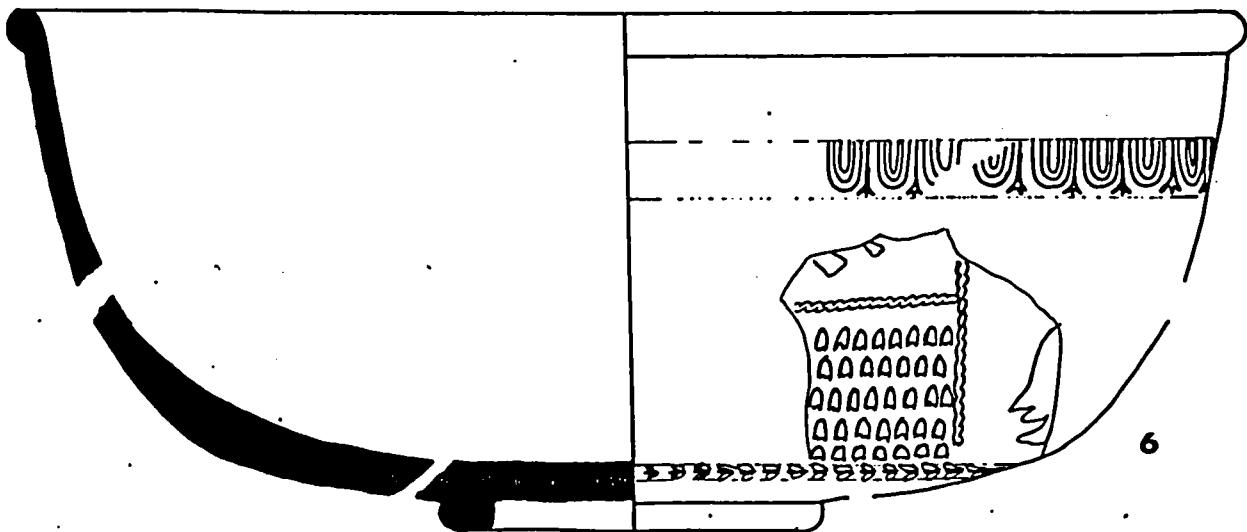
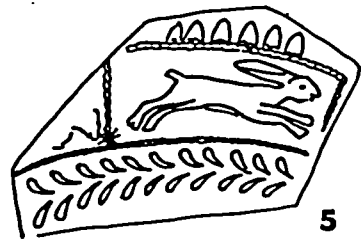
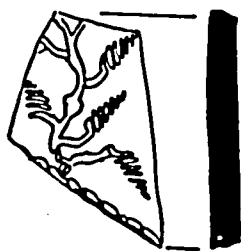
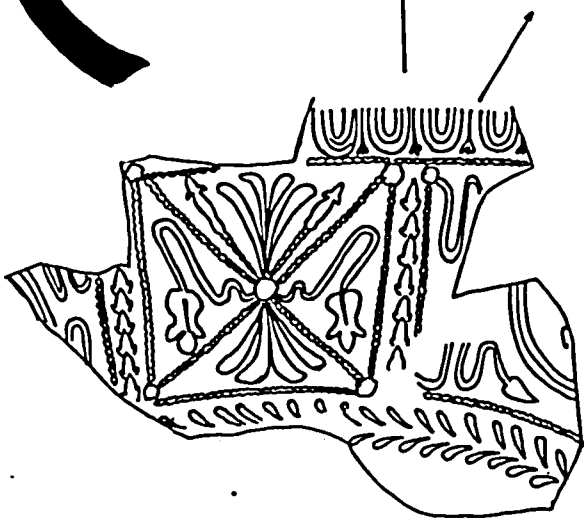
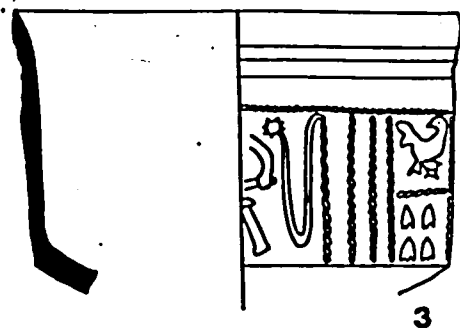
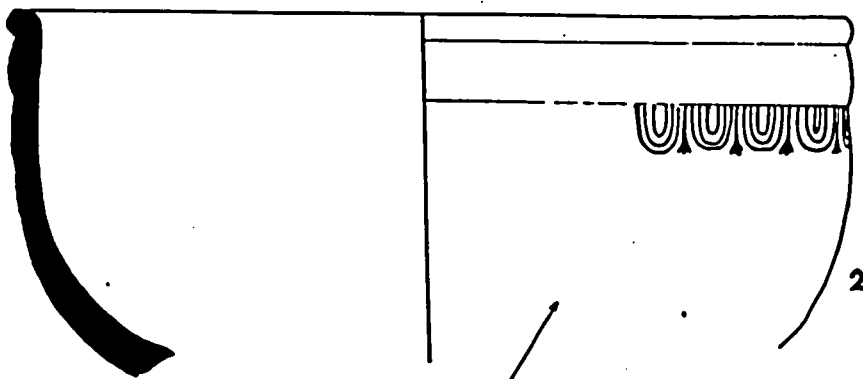
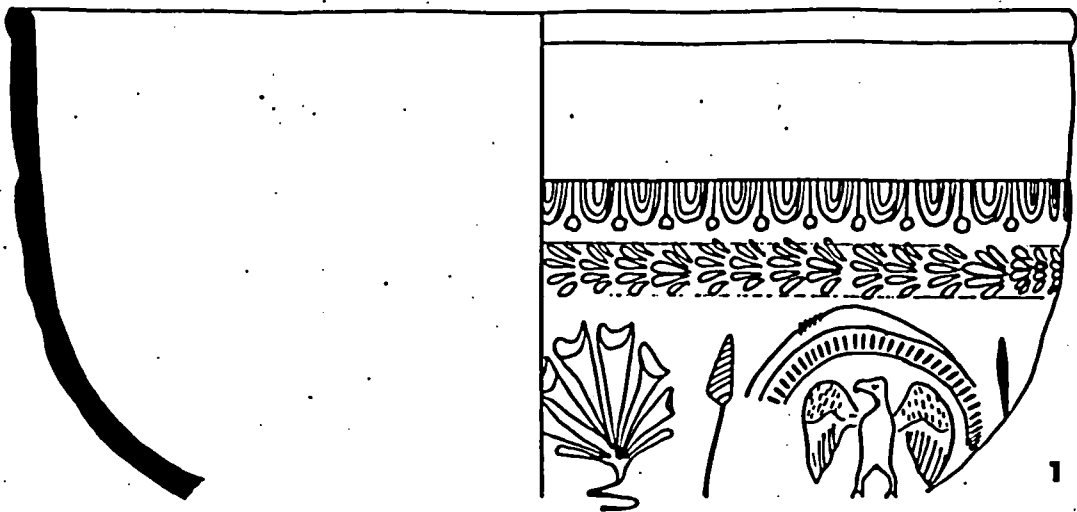
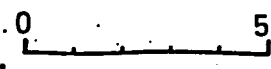
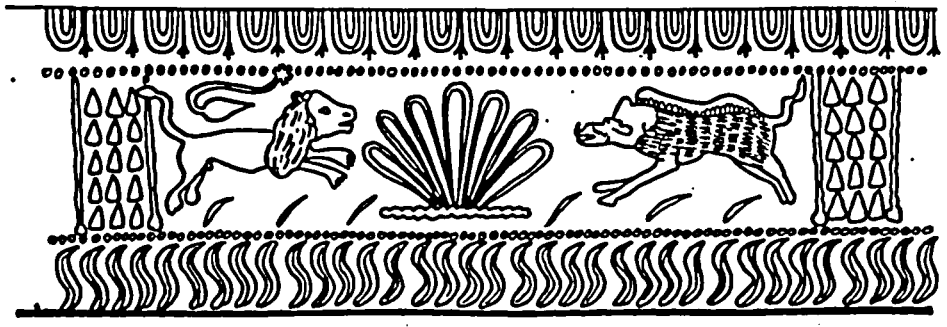
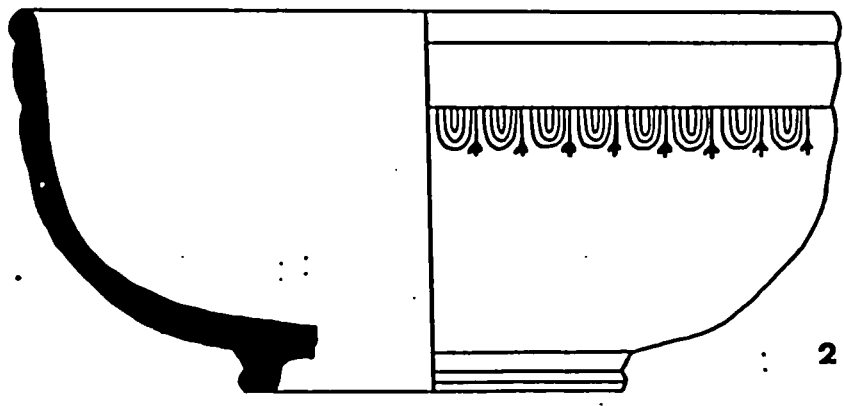
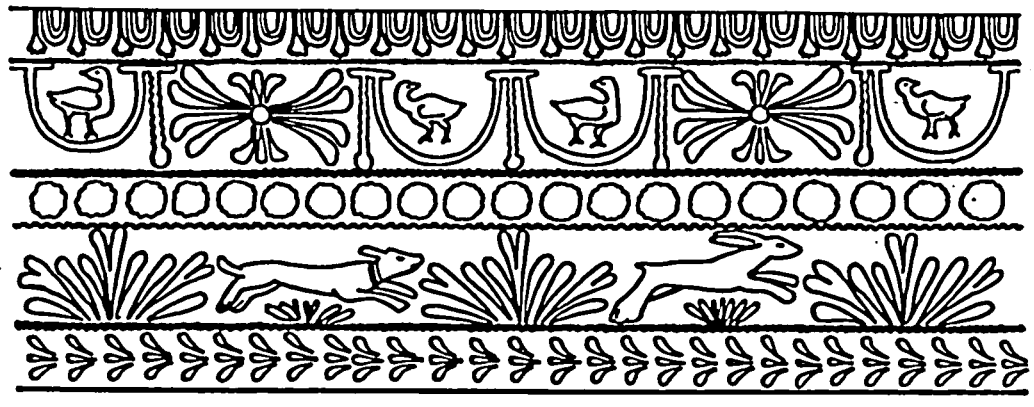
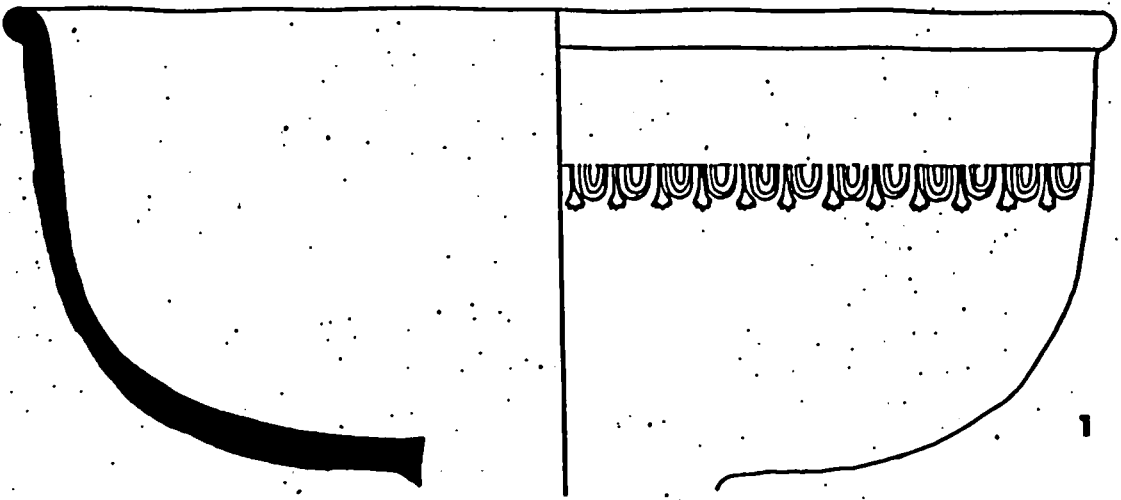

Fig 4.



Escombreres del sector 1. U.E. 1015.  
1 i 2. Sigillata sud-gàllica, Drag. 37.

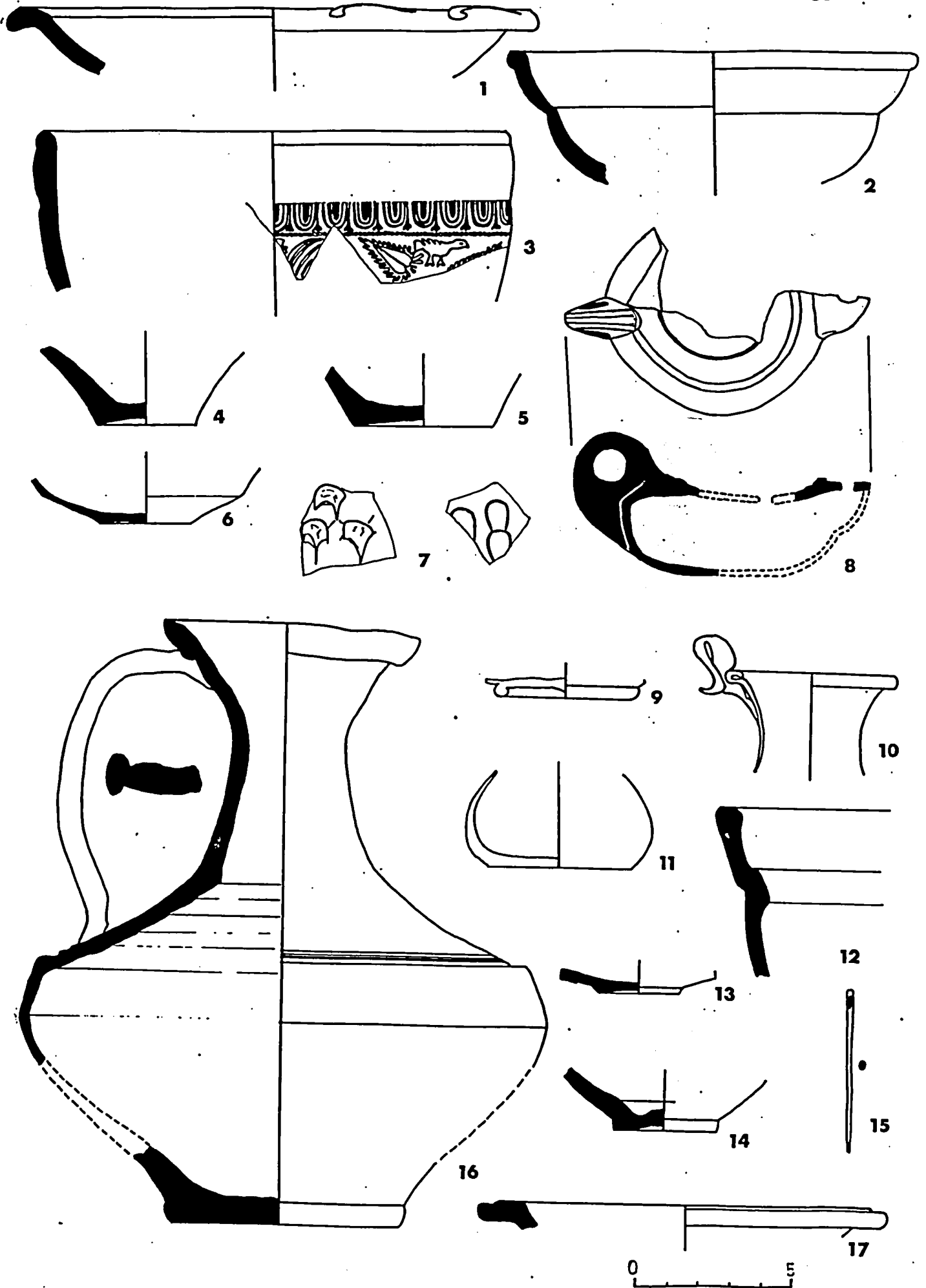

Fig 6



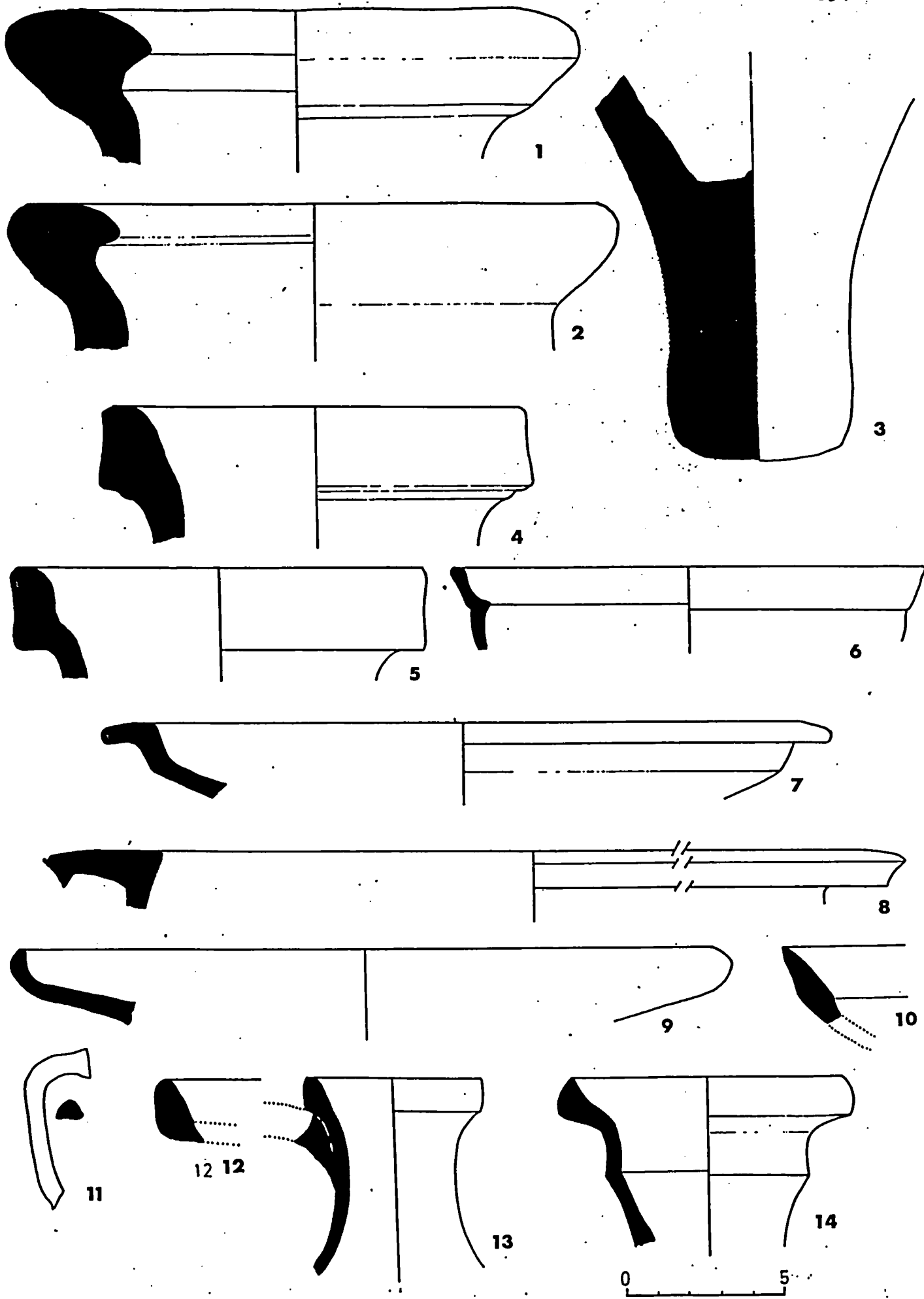

Fig 7

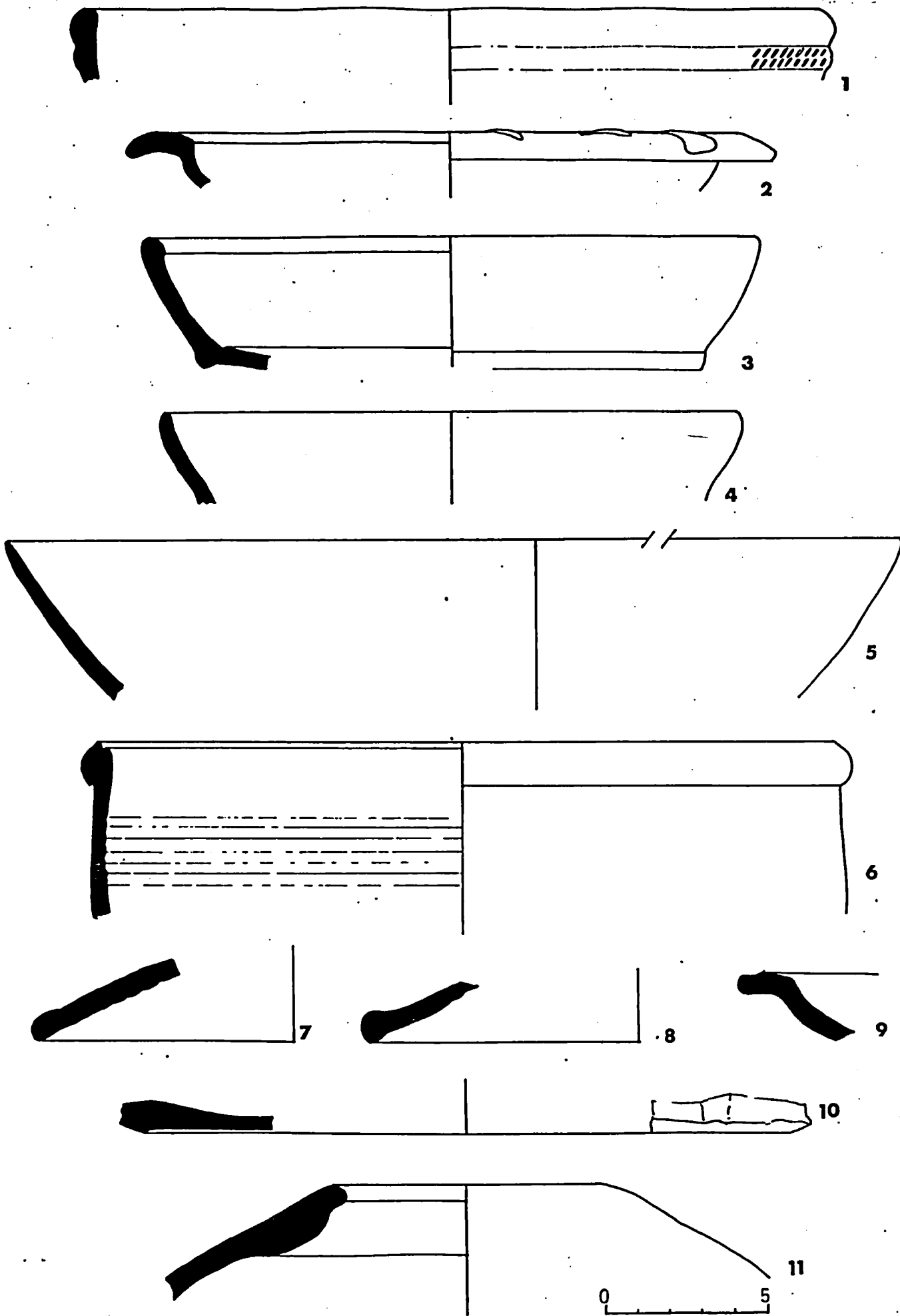
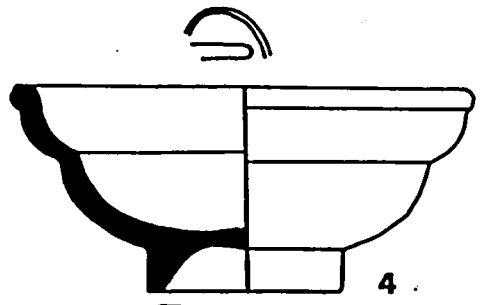
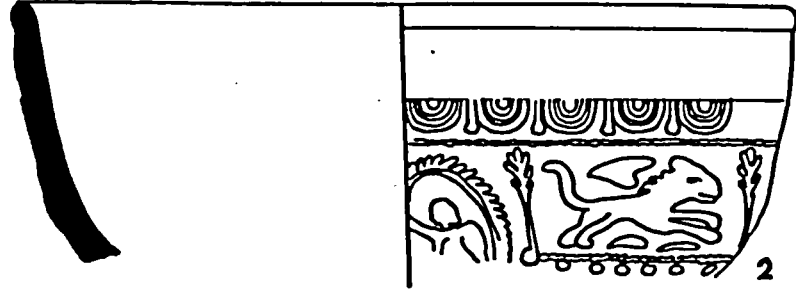
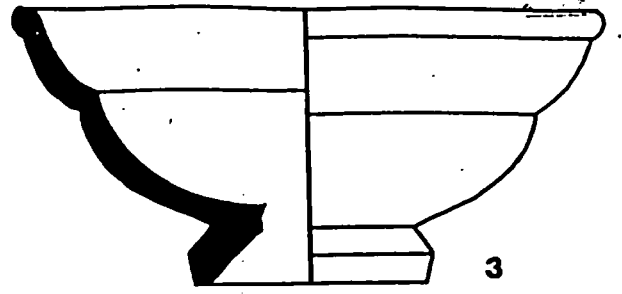
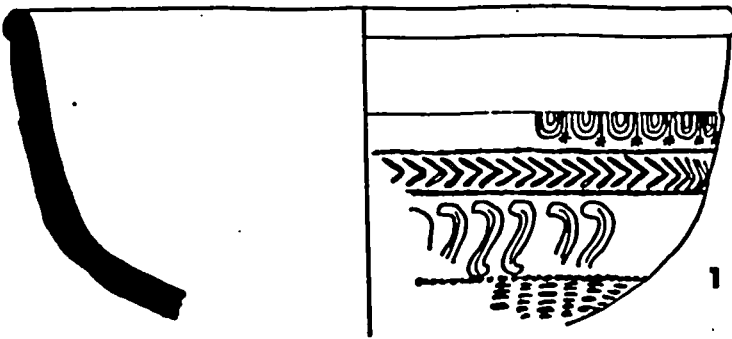

Fig 8



XIV

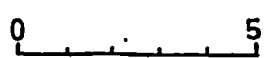
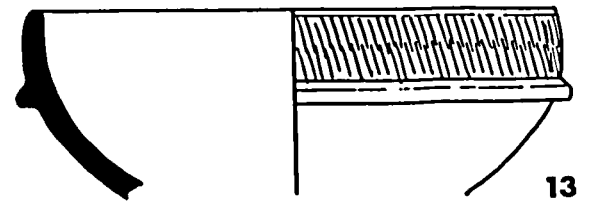
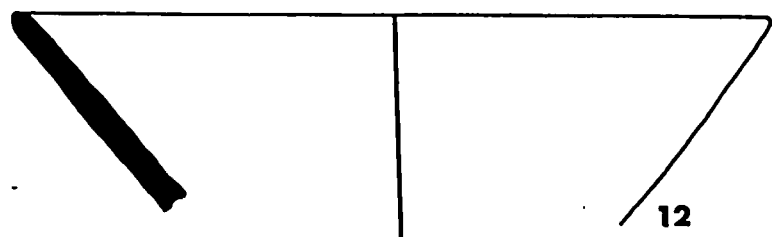
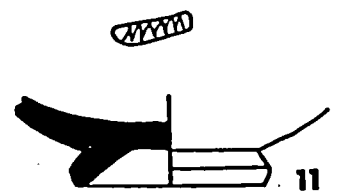
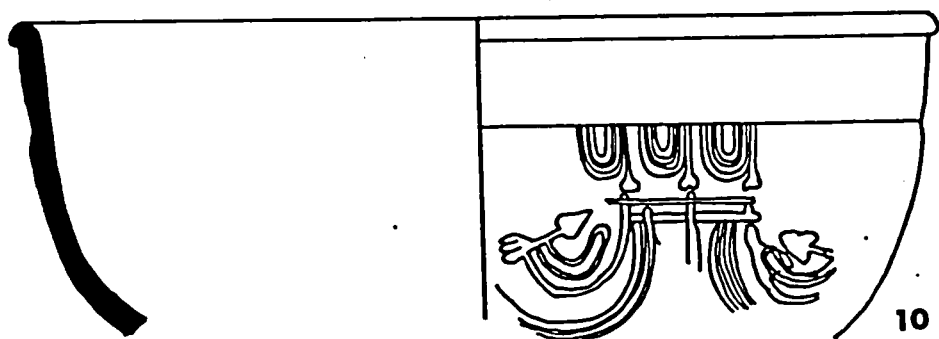
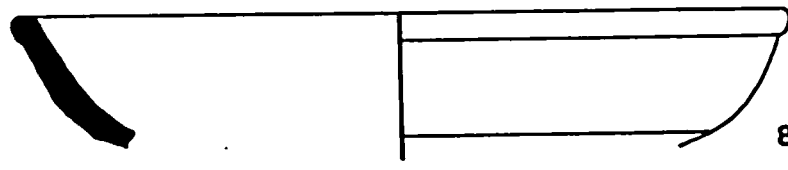
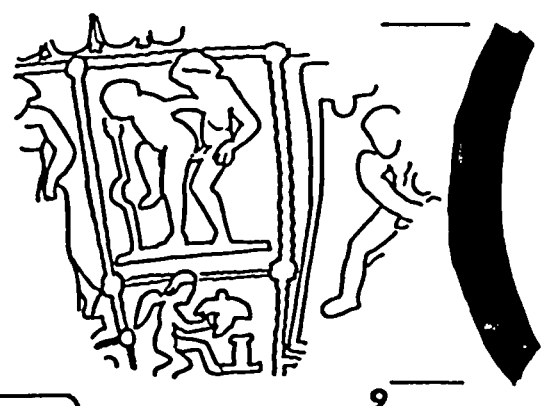
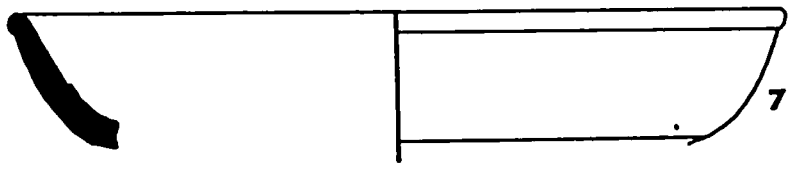
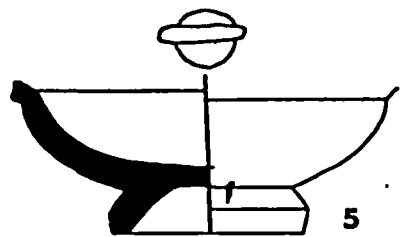
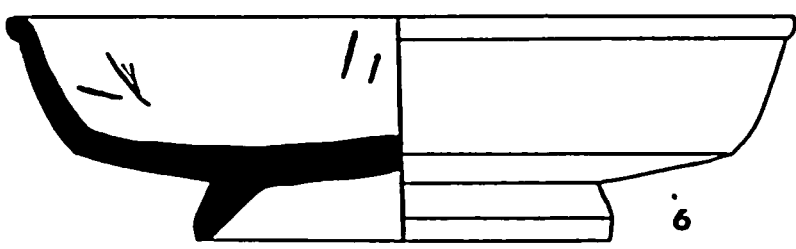
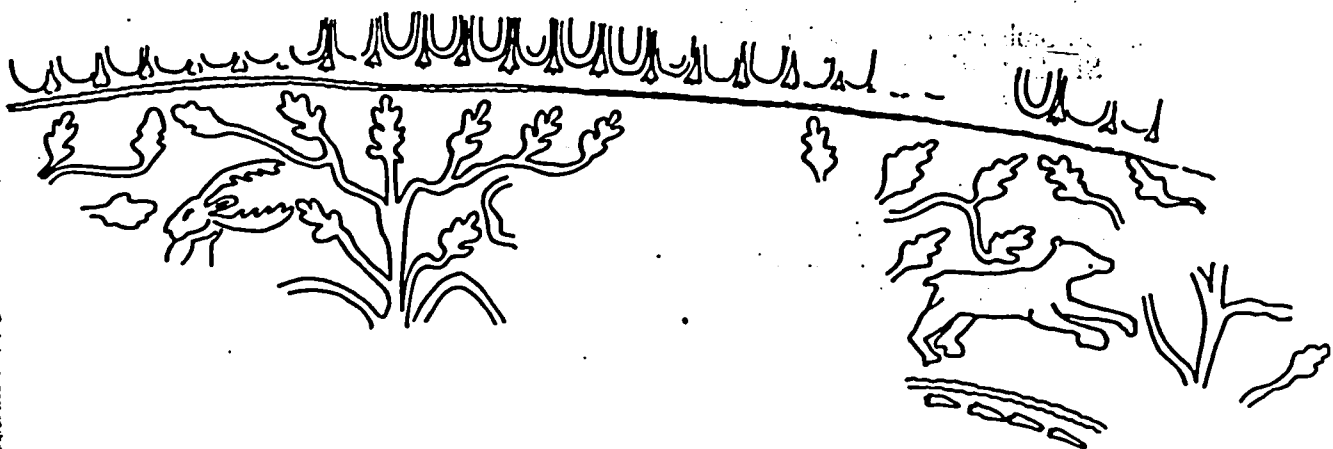
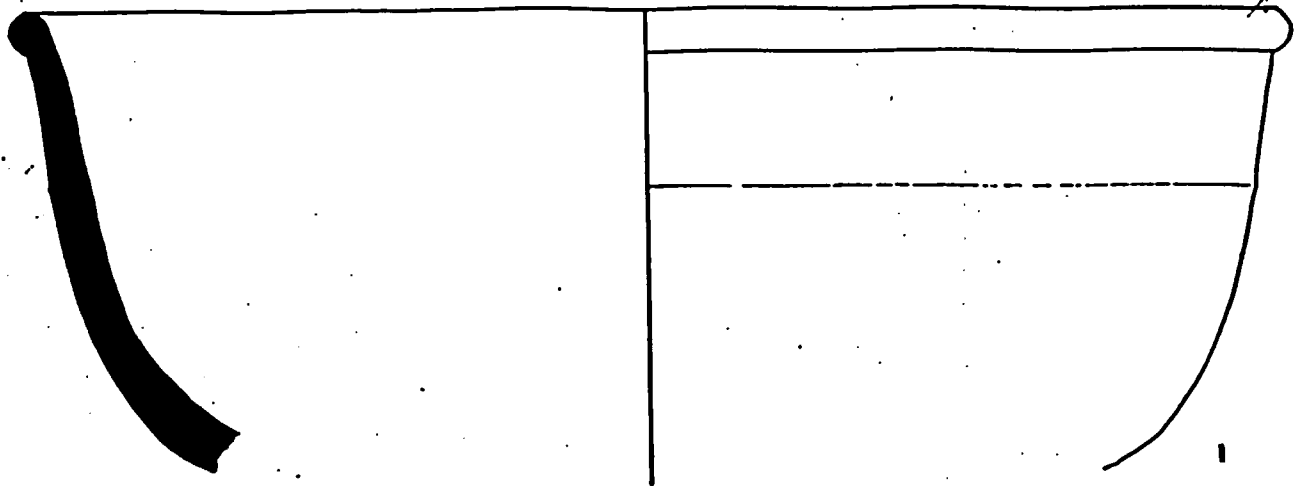
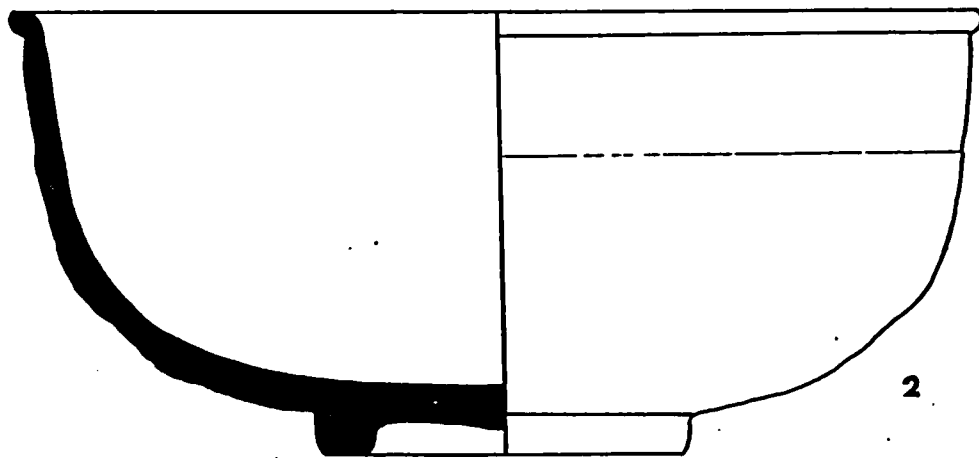

Fig 9



Escombreres del sector 1. U.E. 1058. Sigil.lata sud-gàl.lica, Drag. 37.



2

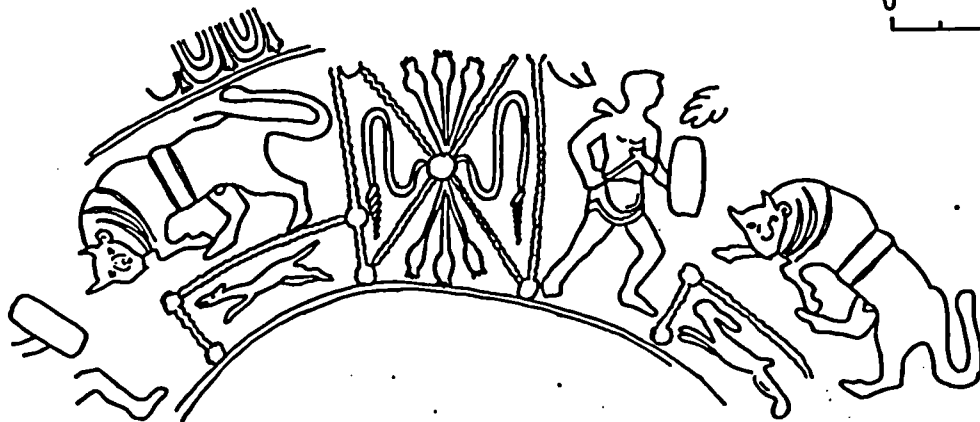
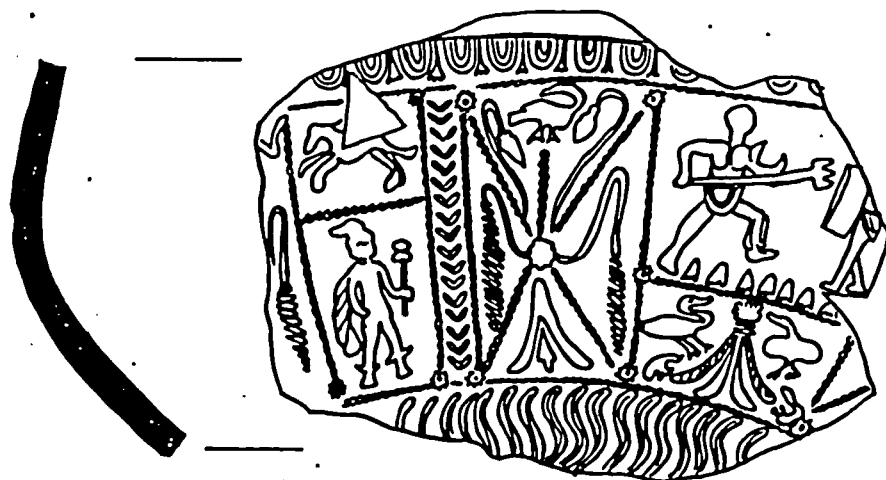
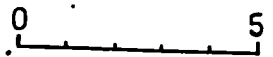
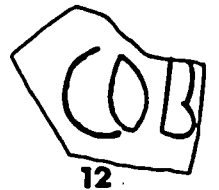
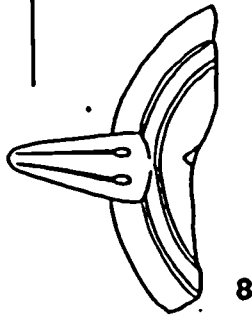
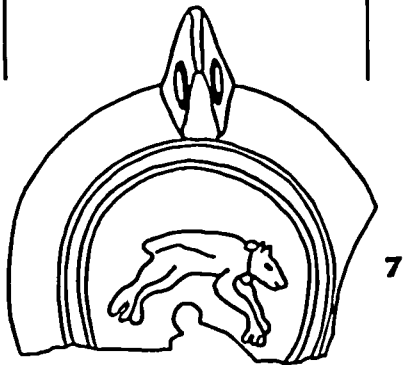
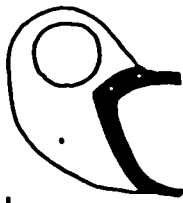
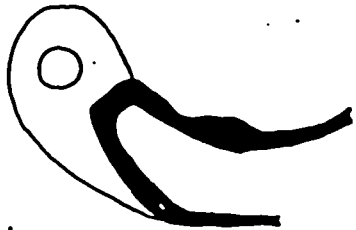
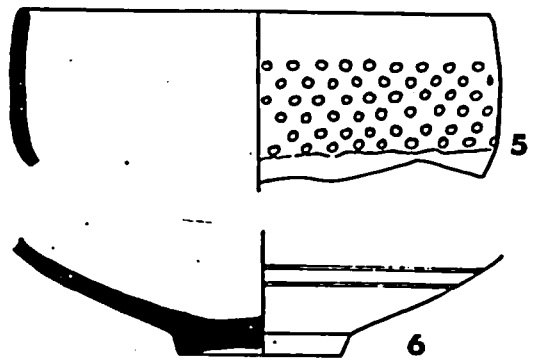
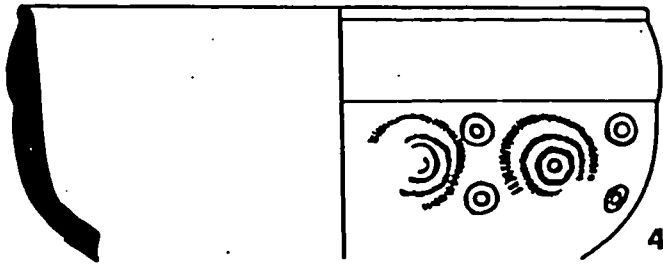
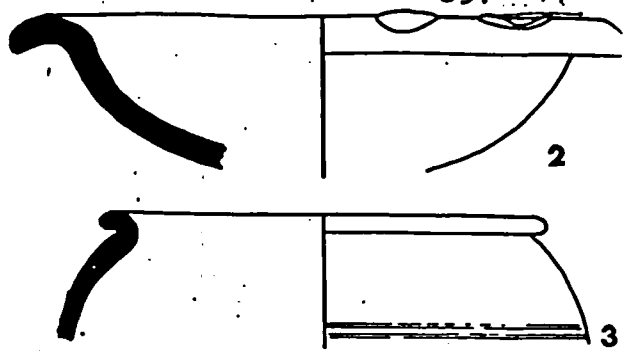
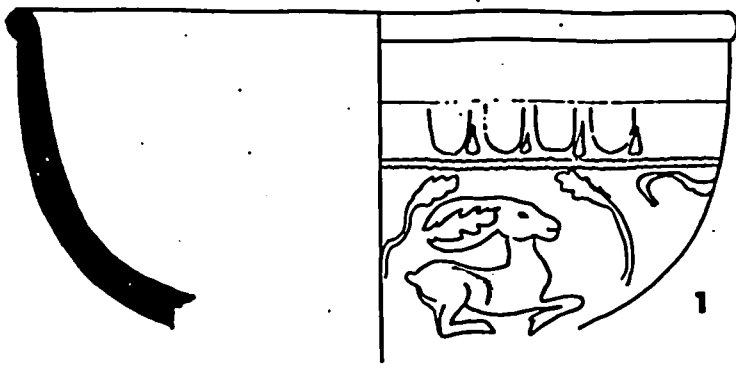
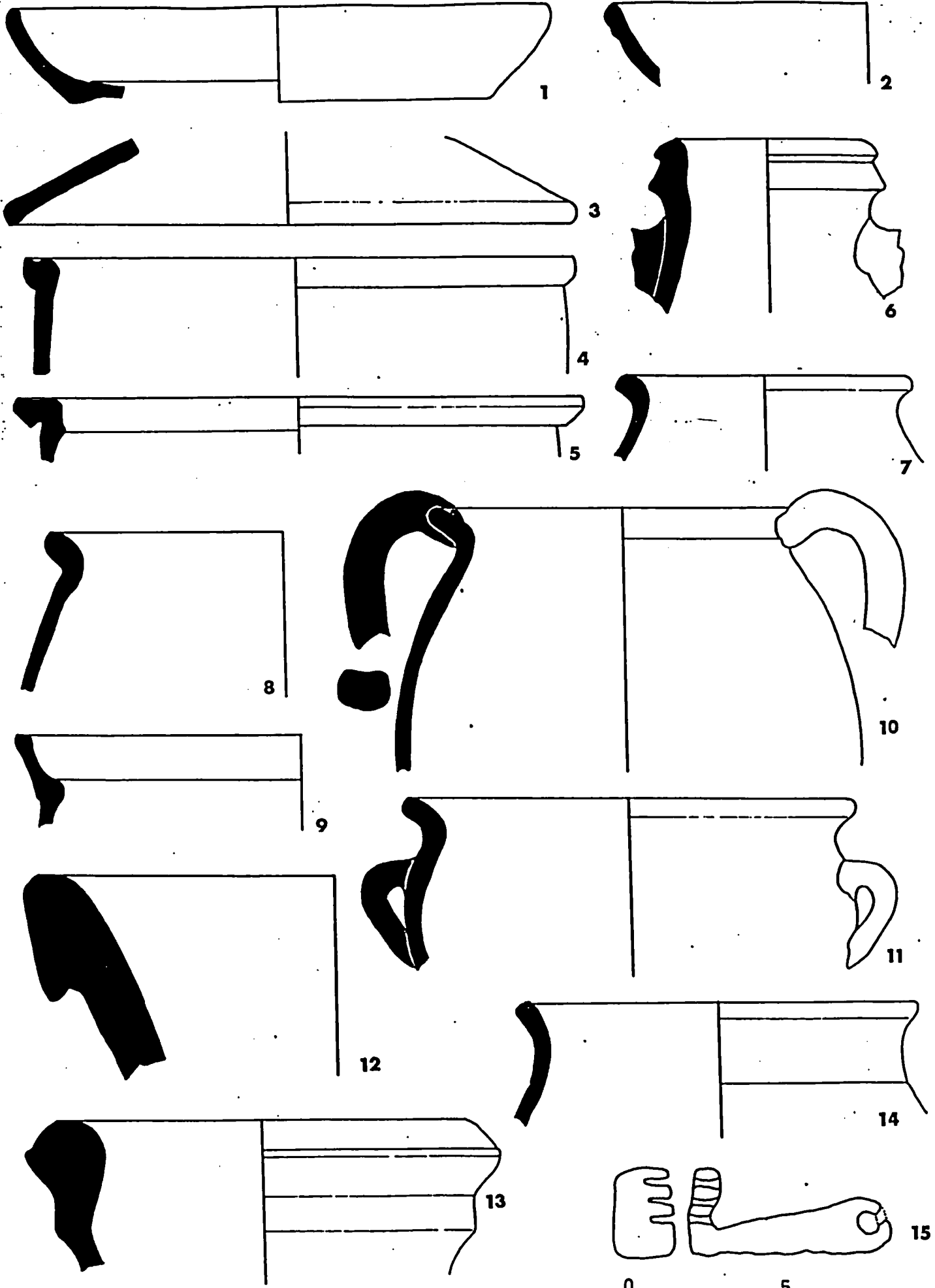

Fig. 10



13

Fig 11



0 5

Fig. 12

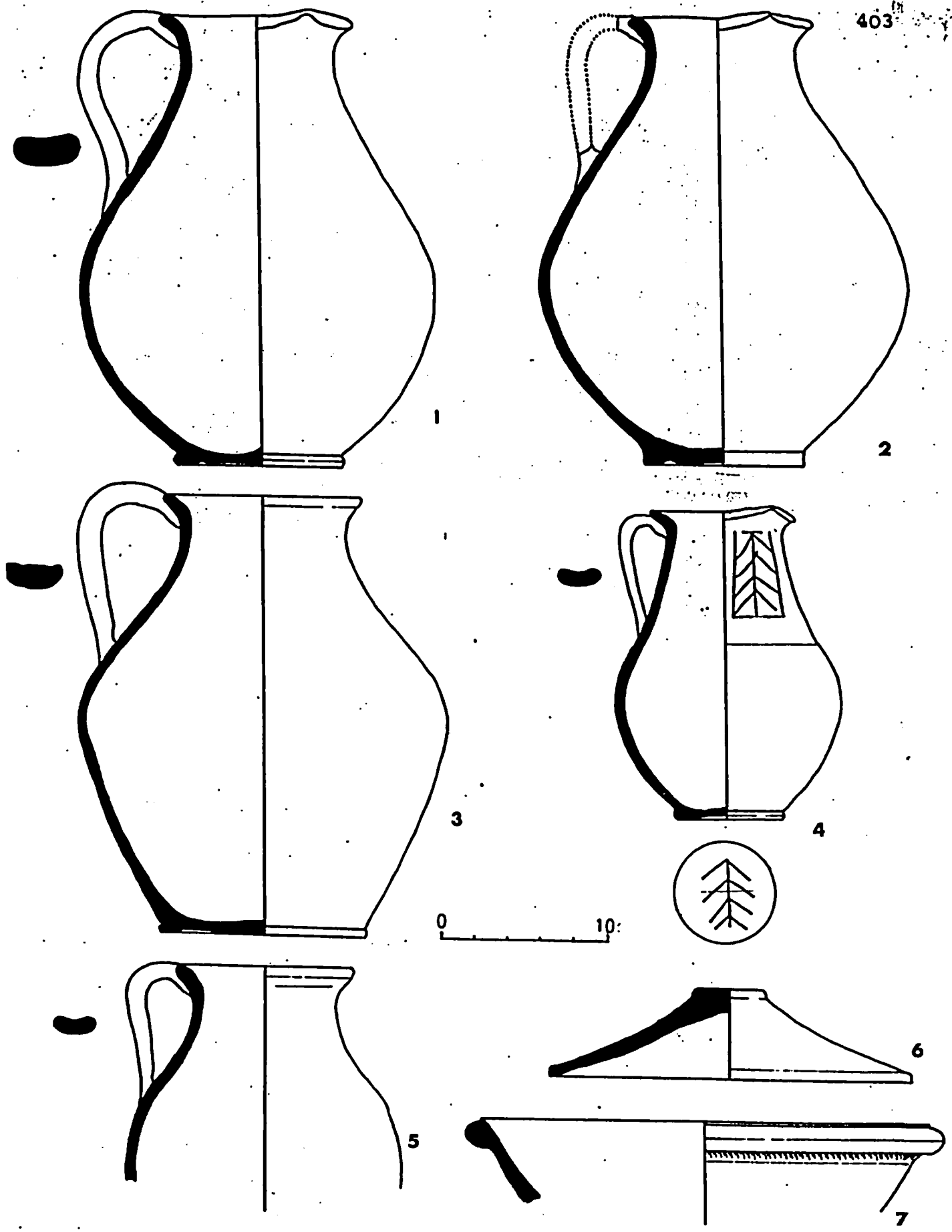

Escombreres del sector 1. U.E. 1058.  
 1 a 5. Gerres de ceràmica oxidada local.  
 6. Tapadora de ceràmica comuna nord-africana.  
 7. Sigil.lata africana A, Hayes 10.

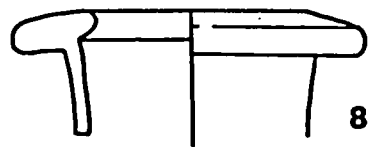
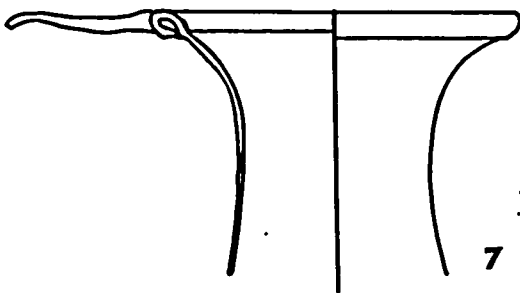
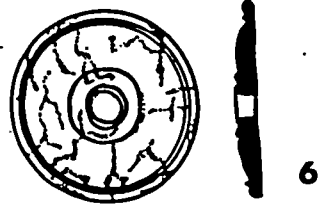
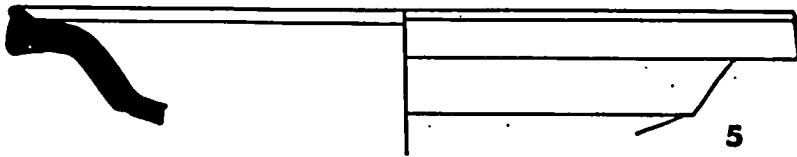
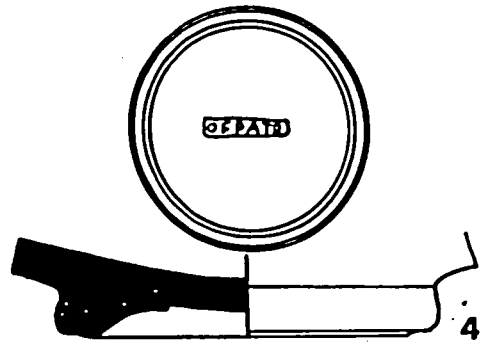
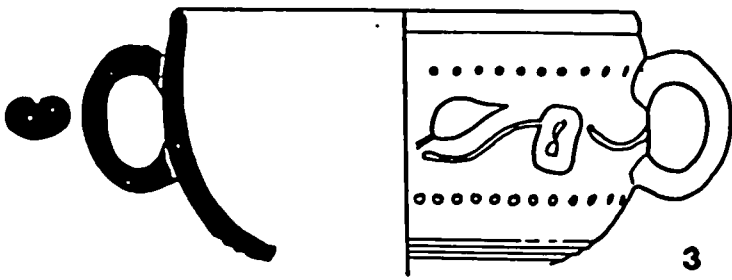
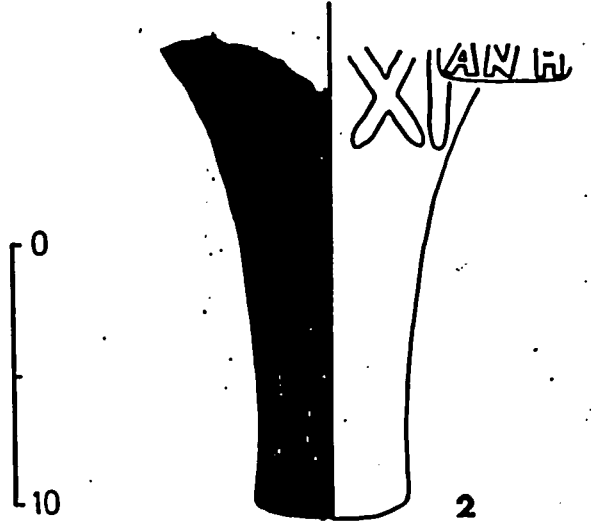
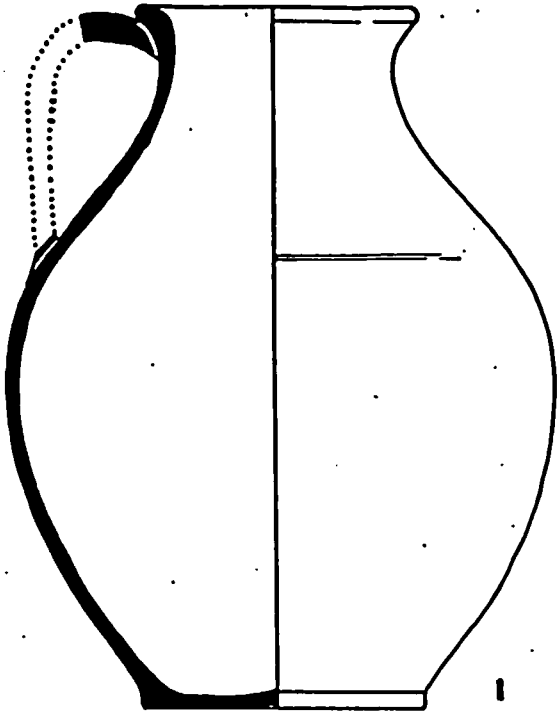

Fig 14



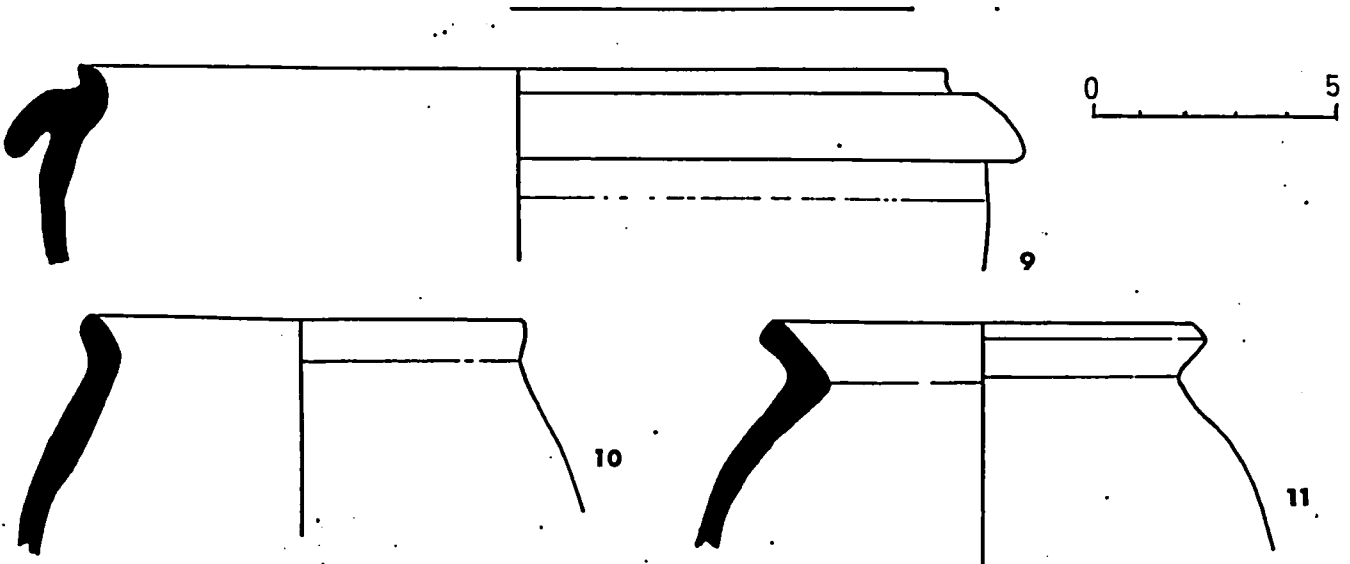
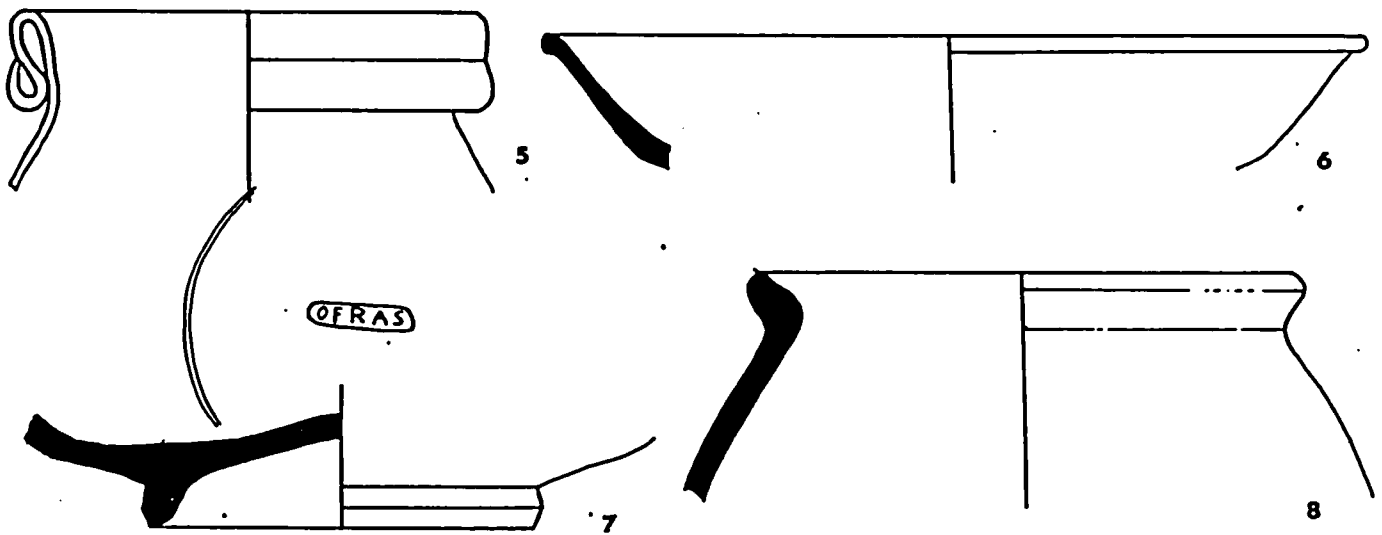
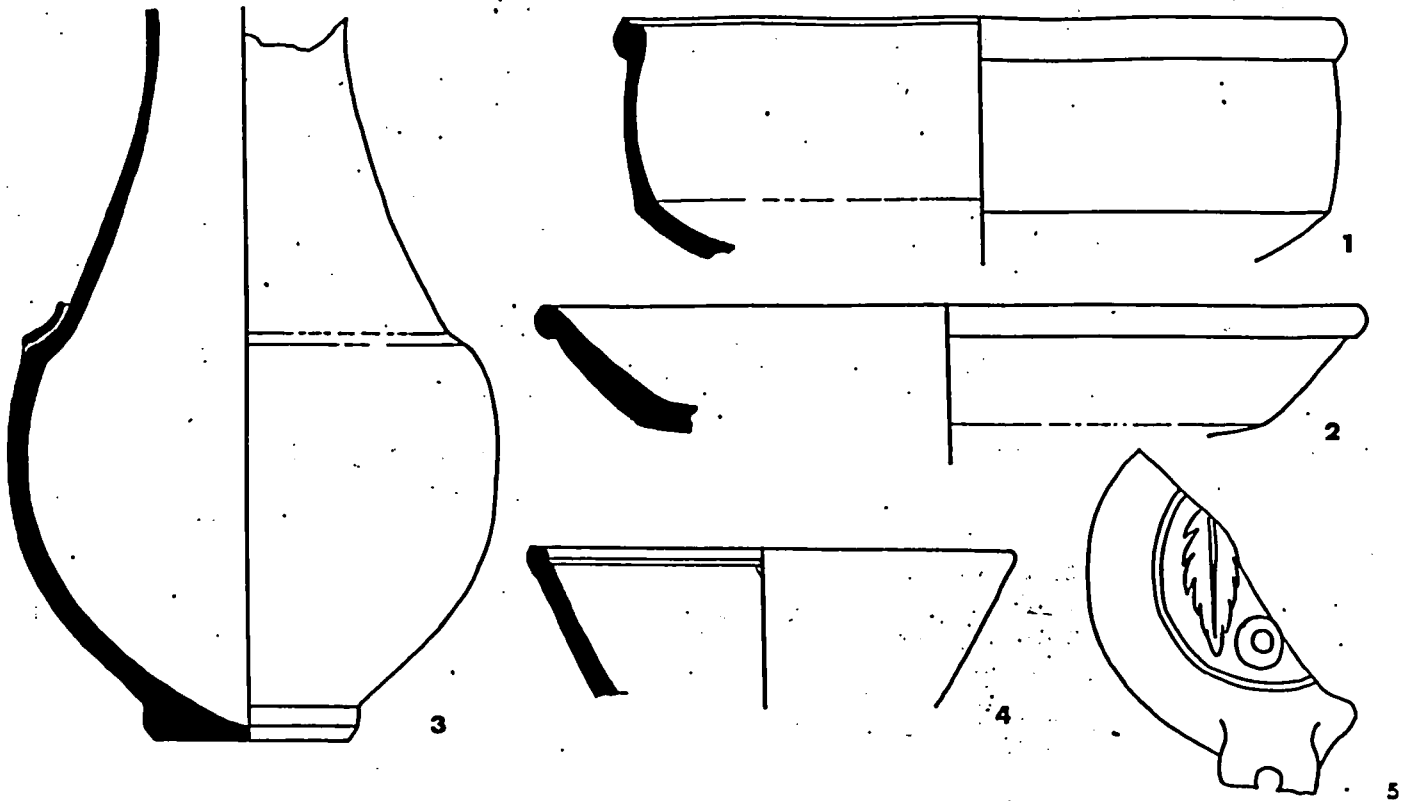

Fig 15



- . Fase 2, habitació B-3. U.E. 1048.  
 1. Ceràmica africana de cuina, Hayes 197.  
 2. Sigil.lata sud-gàl.lica, forma Drag. 18/31.  
 3. Ampolla de ceràmica comuna oxidada.  
 4. Sigil.lata sud-gàl.lica, forma Drag. 33.  
 5. Llàntia de disc, forma Deneauve VIIA.

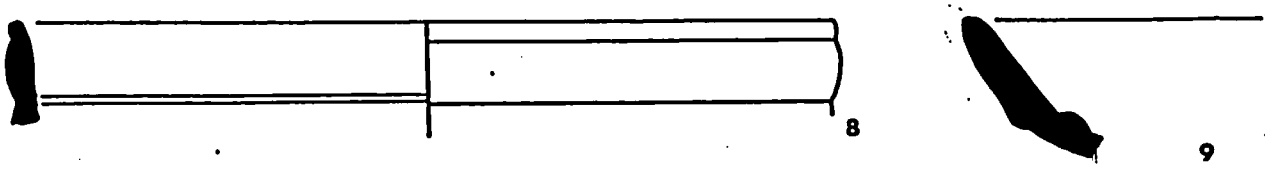
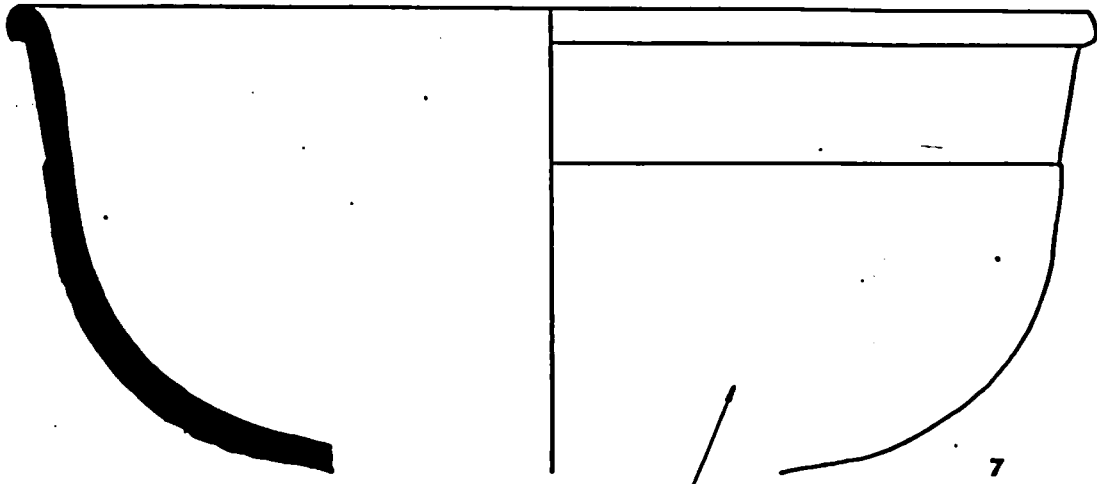
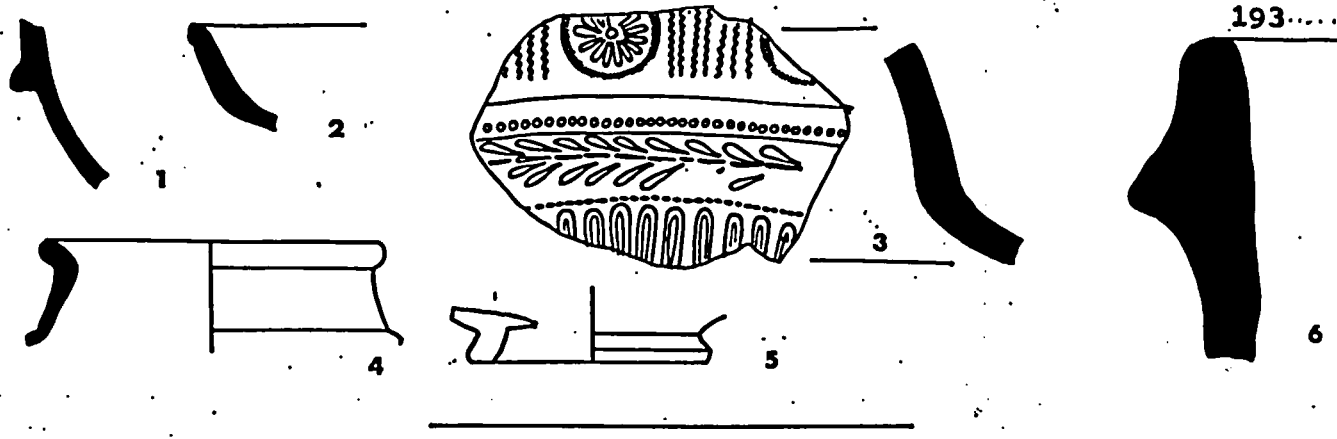
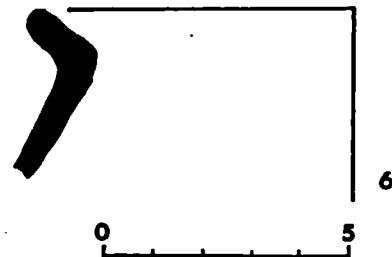
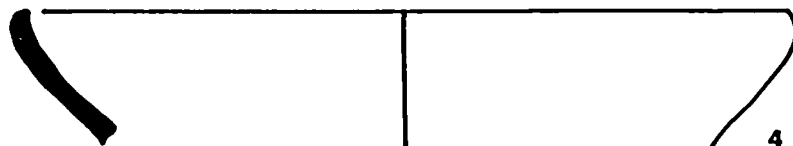
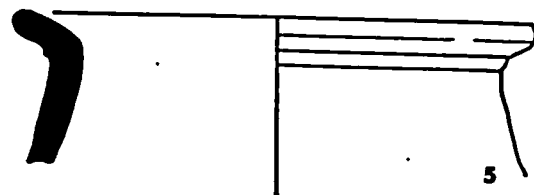
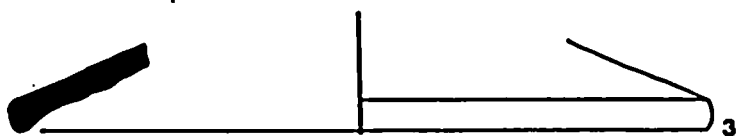
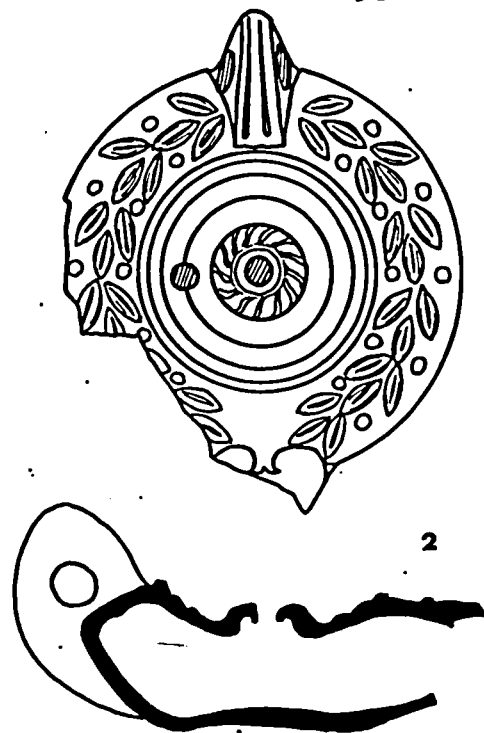
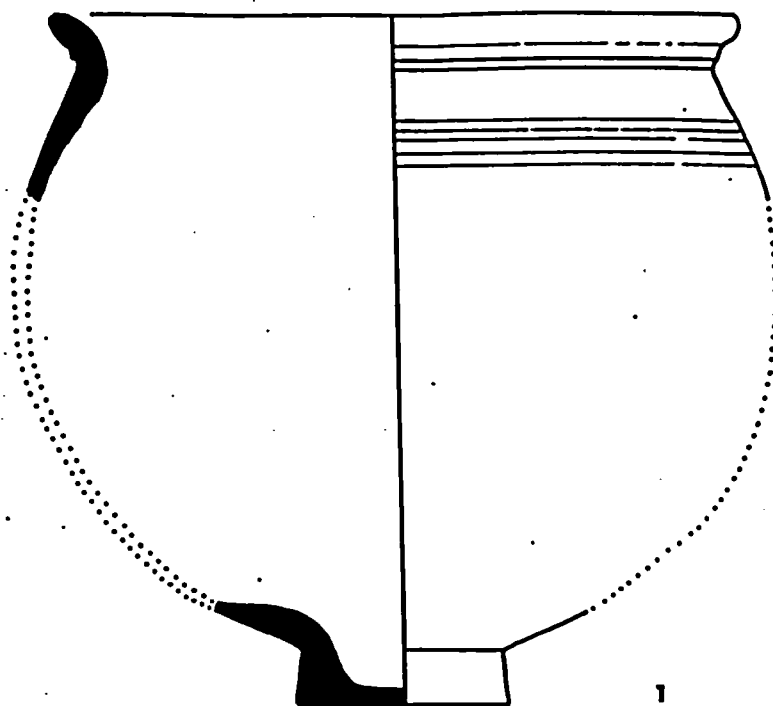

Fig 17



- Sector sud, fase 2. Habitació B-3, U.E. 1028.
1. Ceràmica africana de cuina de pàtina cendrosa.
  2. Llàntia de disc, forma Deneauve VIII B.
  3. Ceràmica africana de cuina de vora fumada, forma Hayes 196.
  4. Ceràmica africana de pàtina cendrosa i vernís intern, Hayes 23A.
  - 5 i 6. Ceràmica comuna reduïda.

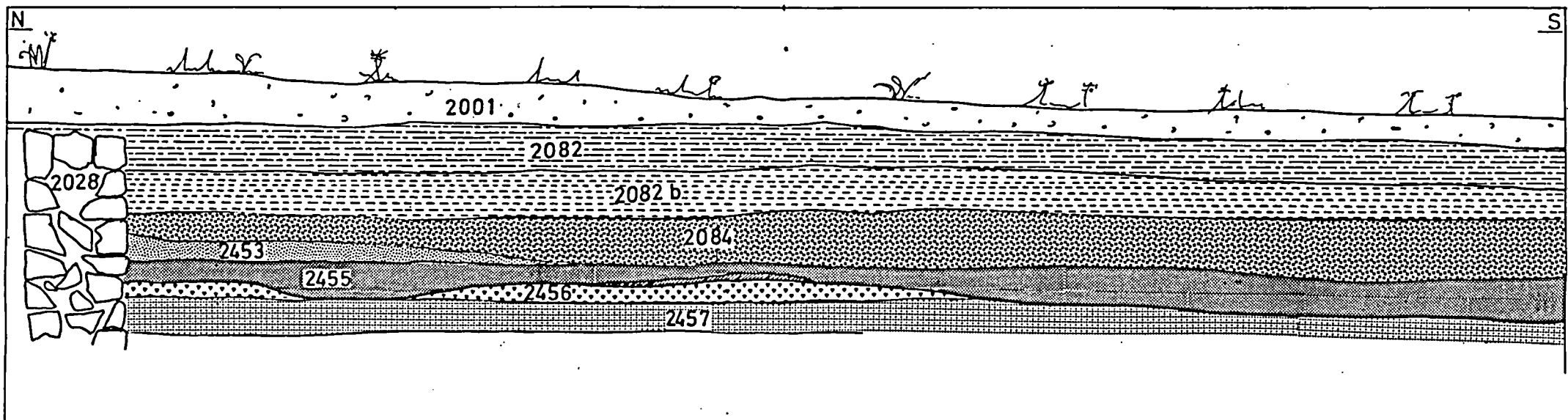
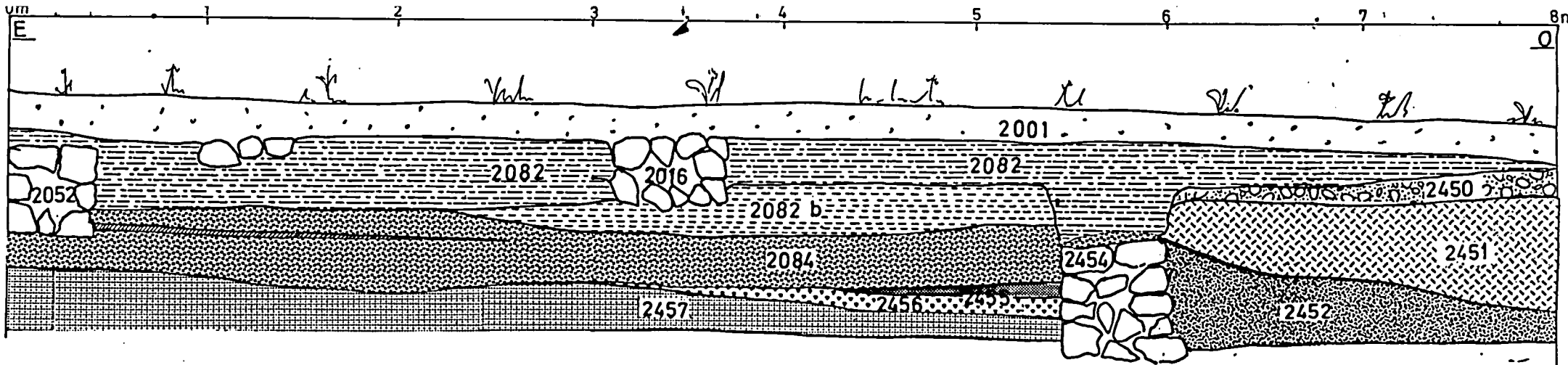

Fig 19

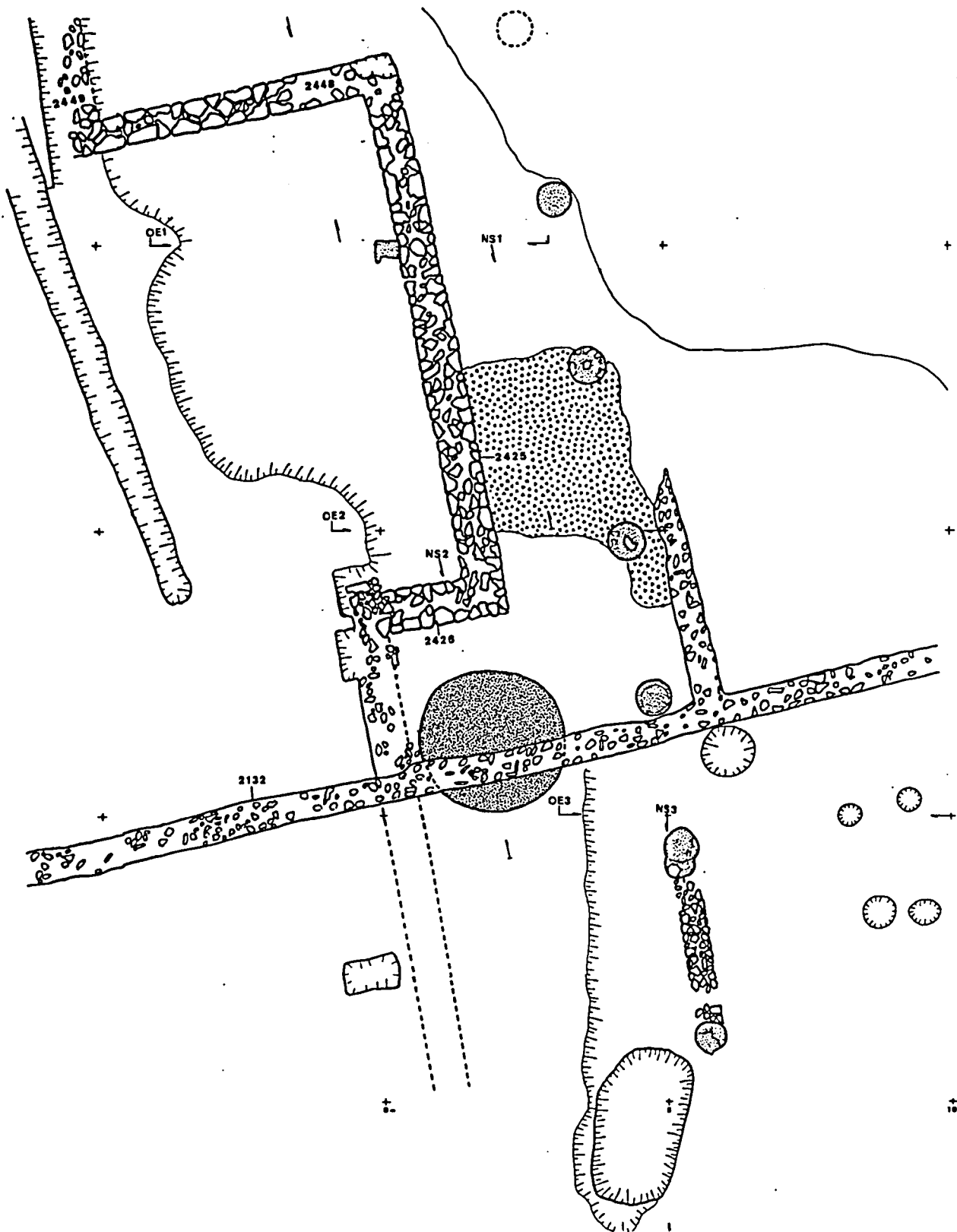

Fig 20

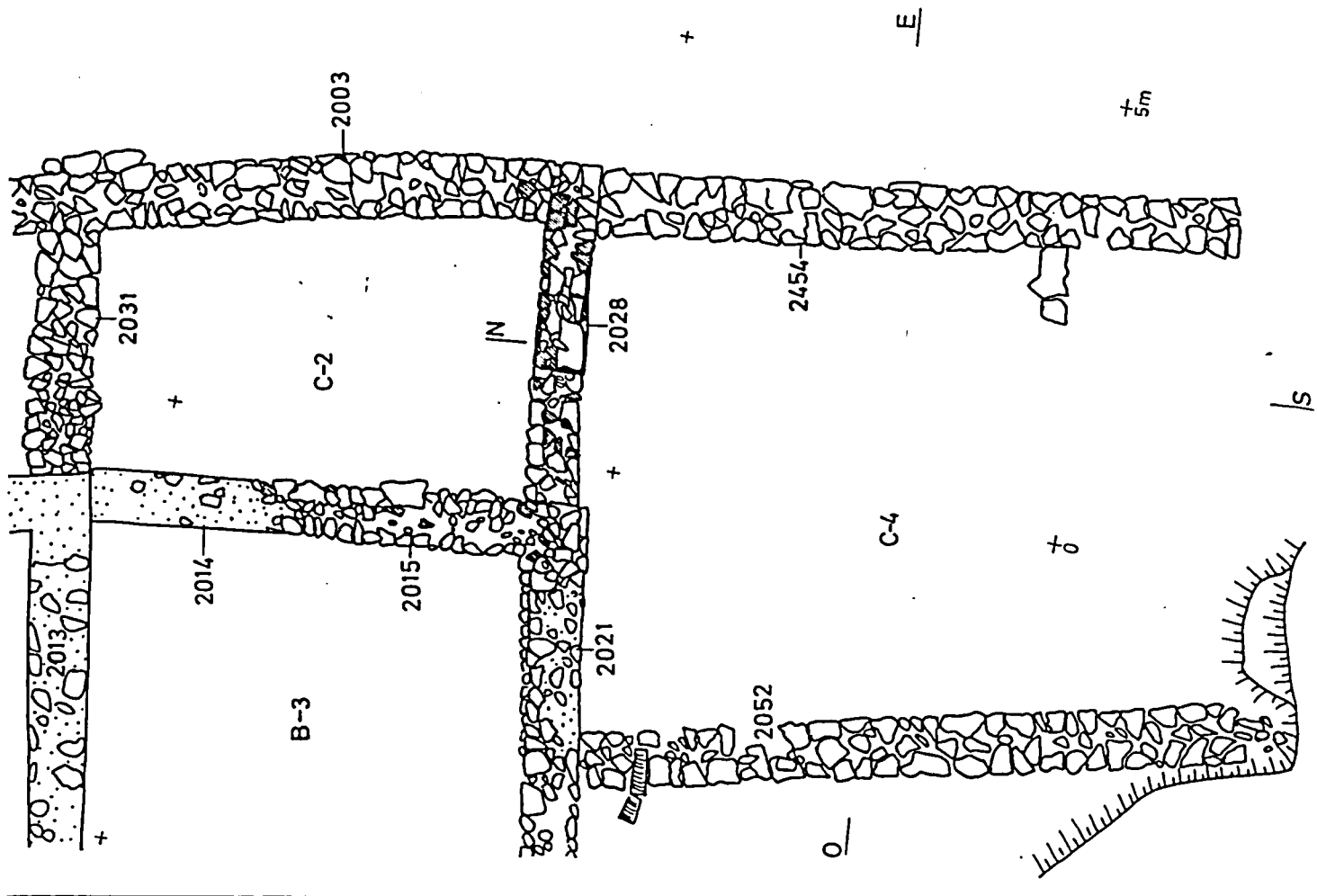
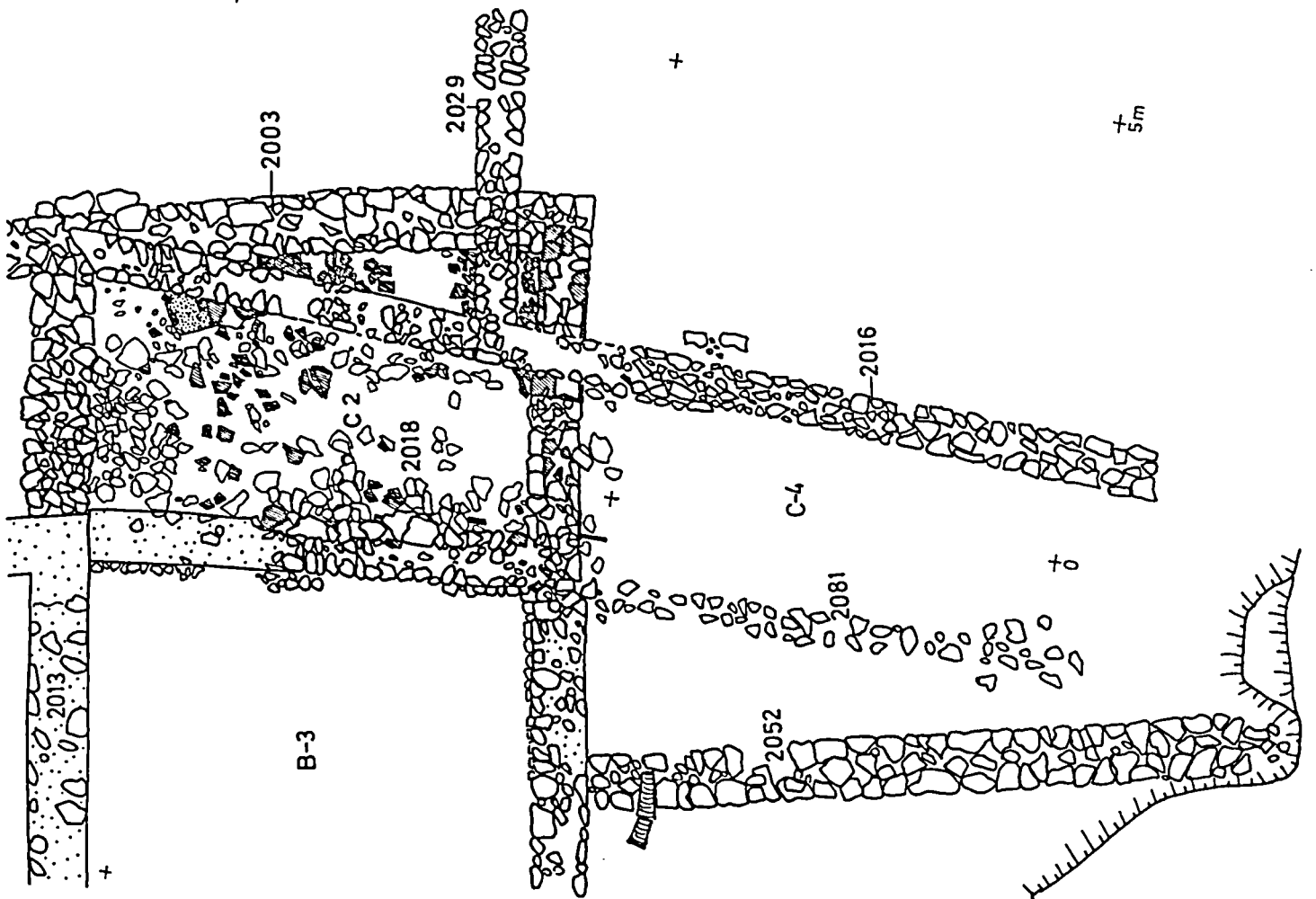

Fig 21