



Generalitat de Catalunya
Departament de Cultura i Mitjans de Comunicació
Direcció General del Patrimoni Cultural
Servei de Suport Tècnic i Inventari
Biblioteca del Patrimoni Cultural

960

Memòria de les excavacions arqueològiques d'urgència al carrer Nou 54 Mataró 1990

Gurri Costa, Esther | Garcia Roselló, Joaquim | Carpio Pérez,
Isabel



Avis legal

Aquesta obra està subjecta a una llicència Reconeixement-NoComercial-SenseObresDerivades 2.5 de Creative Commons. Se'n permet la reproducció, distribució i comunicació pública sempre que se'n citi el titular dels drets i no se'n faci un ús comercial. No es pot alterar, modificar o generar una obra derivada a partir d'aquesta obra. La llicència completa es pot consultar a <http://creativecommons.org/licenses/by-nc-sa/2.5/es/legalcode.ca>.

pitxa

nº 960



Generalitat de Catalunya
Departament de CULTURA

01.04.93 003221-E

Data Num. d'administració

Registre general

MEMORIA DE LES EXCAVACIONS ARQUEOLOGIQVES D'URGENCIA

AL CARRER NOU, 54. MATARO, 1990.

Esther GURRI COSTA.
Joaquim GARCIA ROSELLO.
Isabel CARPIO PEREZ.

INTRODUCCIO:

El 15 d'octubre de 1990, amb motiu de la demanda d' una llicència d'obres al solar núm. 54 del carrer Nou de Mataró, es varen realitzar excavacions arqueològiques d'urgència. La zona en que s'afectava al subsòl, protegit pel Pla especial de Protecció del subsòl arqueològic del nucli antic de Mataró, era la part del fons del solar, utilitzada com a magatzem, en el qual es volia canviar i rebaixar el nivell del paviment.

La superfície que s'excavà fou la del perímetre de l'habitació, que era d'uns 4,00x4,00 m. aproximadament, ja que aquesta no tenia una forma regular. El solar està situat a les coordenades U.T.M. x= 454.2, y= 4.599.4 z= 28 m.s.n.m. aprox. El punt zero de l'excavació era al portal del solar núm. de la Plaça Sta. Maria.

L'equip que realitzà l'excavació estava format per quatre obrers, un dibuixant i dos arqueòlegs contractats durant sis mesos din un Pla de l'Atur per el Departament de Cultura de la Generalitat de Catalunya.

En arribar al solar, el dia 15, l'àmbit afectat, ja havia estat en part rebaixat. S'havia aixecat la pavimentació moderna i en part el subsòl, només es pogueren documentar els estrats més moderns, en la zona on hi havia canalitzacions, en la que el rebaix havia estat d'uns 0,40 cm., i quedà com a testimoni, mentre que a la resta de l'àmbit el rebaix era d'1 m. i tansols se'n conservaren algunes restes ceràmiques que els mateixos paletes havien recollit per curiositat.

ANTECEDENTS:

El solar excavat és el darrer del carrer Nou, tocant a la Plaça de Santa Maria. Per raons diverses hi ha documentades en aquest punt de la ciutat i el seu entorn nombroses troballes arqueològiques.

Al carrer Nou núm. 27 RIBAS ¹ documentà restes de construccions i un paviment fet de teules planes. Així com també diversos murs, al mateix carrer, tocant a la plaça Sta. Maria. El 1974, en fer unes rases CLARIANA ² hi documentà ceràmica romana des de T.S.S. fins a T.S.A. D i àmfora. De nou, el 1976, LLEONART ³, trobà restes de ceràmica romana, i una gran llosa de marbre, en el núm. 27 d'aquest carrer.

A la Plaça Sta. Maria i en els seus carrers propers, carrer de Beata Maria i Sant Francesc d'Assís, així com a la mateixa església s'hi han documentat nombroses restes d'època romana, tant pel que fa a restes constructives ⁴, com les restes de la necròpolis baix imperial ⁵.

¹ RIBAS, M: El poblament d'Ilduro. Barcelona, 1952. Pàg. 91. Apts. 32 i 33.

² CLARIANA, J.F.: Troballa de materials arqueològics al carrer Nou (mataró). Memòria d'Activitats S.A.M.M. núm. 6. Mataró, 1974.

³ LLEONART, R: Troballa de materials al carrer Bisbe Mas núm.27. Memòria d'Activitats S.A.M.M. núm. 8. Mataró, 1978.

⁴ PELLICER, J.M.: Estudios histórico-arqueológicos sobre Iluro. Mataró, 1887.

RIBAS, M: Orígens i fets històrics de Mataró. Mataró, 1934. Pàg. 67. Apt. 21.

RIBAS, M: El poblament d'Ilduro. Barcelona, 1952. Pàg. 90. Apt. 24.

RIBAS, M: El Maresme en els primers segles del cristianisme. Mataró, 1975. Pàgs. 84-86.

MARTI, C; NAVARRO; BONAMUSA, J: Troballes romanes al carrer de Beata Maria de Mataró. Memòria d'Activitats S.A.M.M. núm. 8. Mataró, 1976.

BARRAL, X: Les mosaïques romanes et medievals de la regió Laietana, Barcelona et ses environs. Barcelona, 1978.

CARPIO, I; PEREZ, S: Memòria de les excavacions d'urgència a la Plaça Sta. Maria, 7 (Mataró). 1990. Memòria inèdita.

⁵ PELLICER, J.M.: Estudios histórico-arqueológicos sobre Iluro. Mataró, 1887. Pàg. 245.

RIBAS, M: Orígens i fets històrics de Mataró. Mataró, 1934. Pàg. 67. Apt. 16 i 19.

RIBAS, M: El poblament d'Ilduro. Barcelona, 1952. Pàg. 90. Apt. 22.

RIBAS, M: Els orígens de Mataró. Mataró, 1964. Pàg. 188.

RIBAS, M: El Maresme en els primers segles del cristianisme. Mataró, 1975. Pàgs. 72-86.

RIBAS, M: Descubrimiento de nuevas sepulturas de la necropolis romana de Iluro (Mataró). Ampurias, 31-32. Barcelona, 1969-70. Pàgs. 291-293.

MARTI, C; NAVARRO; BONAMUSA, J: Troballes romanes al carrer de Beata Maria de Mataró. Memòria d'Activitats S.A.M.M. núm. 8. Mataró, 1976.

ILLA, J: Diverses troballes Arqueològiques en el sector de Sta. Maria (Mataró). Memòria d'Activitats S.A.M.M. núm. 8. Mataró, 1976. Pàg. 24.

MARTIN, A: Excavacions arqueològiques d'urgència a la Plaça Santa Maria (Mataró). 1990. Memòria inèdita.

L'ESTRATIGRAFIA:

L'element 1 eren les restes del paviment de la casa actual que es conservaren en l'angle 0. de l'àmbit,

L'estrat 2 era de terra marró- negrós, sota de l'element 1, que cobria i en part reomplia l'espai entre els elements 3, 4 i 5. Per la ceràmica que hi apareix, ceràmica vidriada marró, groga, verda, porcellana, etc., es tracta d'un estrat modern de conologia indeterminada dins d'aquests darrers 50 anys.

L'element 3 era una canal d'uralita, que es bifurcava, en el punt de bifurcació estava cobert per maons i calç.

Els elements 4 i 5 eren dues canals de ceràmica vidriada marró, trencadaes en fer l'element 3, i que potser degut a alguna reparació posterior, aquesta zona fou reomplerta per una capa de sorres, estrat 10.

Sota d'aquests hi havia els estrats 11 i 12. dos estrats que s'adossaven a l'element 6, un mur amb direcció N.E.-S.O. fet de pedres, totxos i morter de color marró clar, sense cap tipus d'aparell concret, tenia una alçada d'uns 0,30 m. s'entregava a l'element 7 i estava tallat per l'element 5.

Els elements 7, 8 i 9 eren uns murs de pedra seca que la casa moderna aprofitava de fonaments.

Sota de les unitats estratigrafiques 6, 11 i 12, aparegué l'element 13, un mur direcció N.O.-S.E., de característiques molt similars a les de l'element 6, però amb aparell més acurat i amb més pedra que no pas l'anterior. A aquest se li adossava l'estrat 14, i estava sobre del 24. Es tracta d'un estrat amb molta calç i que tansols donà material de tipus comú modern sense forma.

Totes les restes descrites fins ara eren el testimoni que ens restava a l'angle S.O. de l'àmbit, dels estrats més moderns, que no poguerem relacionar amb la resta d'estrats que explicarem a continuació, ja que foren rebaixats pels paletes com ja hem dit anteriorment.

Un altre dels elements que ens trobarem en part trencat i rebaixat era l'element 15 era un pou, dels que s'anomenen "mitjers", dividit en fer la casa actual, sembla que en la casa del costat es utilitzat com a pou mort, per les transpiracions líquides que s'hi observen, l'altre meitat fou reomplert, no es

buidà per la dificultat que representava ja que l'espai era reduït.

L'estrat 16, era un estrat de terra marró fosc, molt semblant a la de l'estrat 17, només es diferenciaven per la consistència, l'estrat 16 era més compacte, té punts de carbó, hi apareix força totxo i pintura mural i calç caiguda. El cobreixen en part els estrats 17 i 24, , s'adossa al l'element 7 degut als rebaixos fets. Hi apareix molta ceràmica romana, però també ceràmica vidriada blava catalana dels segles XIV-XV, i ceràmica de reflexes metàl·lics de la segona meitat del segle XVI.

Sobre d'aquest hi havia l'estrat 17, un estrat de consistència tova, de terra de color marró-negrós, hi aparegué també ceràmica romana, ceràmica vidriada blava catalana del segle XV, cer. vidriada melada, marró, ceràmica grisa i comuna, aparegué també vidre i fauna, però cal destacar un important lot de ceràmica de reflexes metàl·lics amb una cronologia de finals del segle XVI a inicis del XVII. Aquest s'adossa a l'element 21.

L'element 18 era un mur de poc consistent, en direcció N.E.- S.O. del que tansols s'en conservava una filada (degut al rebaix fet), compost demorter, pedra i totxos, l'estrat 19 se li entregava, sobre de l'estrat 52, tot i que no es veié clar relacionable amb l'element 22.

L'estrat 19 era un estrat argilós de color marró-grogós, molt humida, s'adossava a l'element 18 i estava tallat per l'interestrat 20, tallava els estrats 32 i 42, i en part el 51, sobre del 52. Hi aparegué ceràmica romana, ceràmica blava catalana de la segona meitat del segle XV, ceràmica vidriada marró i ceràmica grisa.

L'element 21 era un dipòsit fet de pedra, principalment granítica, de forma rectangular es posava per sota de l'element 9 i la paret de la casa moderna. Per la seva relació estratigràfica segurament aquesta estructura fou construïda cap al darrer quart del segle XVI.

L'interestrat 20 era el forat fet a l'estrat 19 per col·locar-hi una canal de ceràmica vidriada element 22, reomplert amb calç i sorra estrat 23 que també en part cobria la canal. Hi aparegué ceràmica romana i grisa moderna, de la que no podem precisar la cronologia.

L'estrat 24 era un estrat de terra marró, que s'adossava a l'element 7 i en part era cobert per l'estrat 17, cobria l'estrat 16 i en part també el 25. En ell hi aparegué ceràmica romana, ceràmica blava catalana de la 2a. meitat del XV - princ. XVI,

ceràmica de reflexes metàl·lics de Manises del la segona meitat del segle XVI, ceràmica vidriada marró i melada.

L'estrat 25 era un estrat de terra marró amb taques de carbó i en el que aparegué força material ceràmic, T.S.A. A i ceràmica comuna romana i africana. Aquest estrat estava cobert per l'element 7 i l'estrat 24. No podem precisar la seva cronologia, però per la seva situació estratigràfica caldria donarli una cronologia de posterirritat a la primera meitat del segle V d.C.

L'estrat 26 era un estrat de terra de color marró-vermellós amb punts de carbó. Hi apareix força teula. Apareix ceràmica comuna romana i africana sense forma, també ceràmica de cuina. Està cobert per els estrats 16, 17 i 25. Pel material aparegut no podem precisar cap cronologia per aquest estrat, però com en l'estrat anterior caldria pensar en una cronologia posterior al segle V d.C.

Element 27 restes de canal en el tall, molt possiblement es tractaria de la mateixa canal, que es trobà després (element 41), sota de l'element 35, que va ser trencada i saquejada.

L'estrat 28 era un estrat de terra i abundant morter marró clar, es igual a l'estrat 23. En ell apareix ceràmica romana i ceràmica grisa moderna, que ens donen per aquest estrat una cronologia moderna, però imprecisa.

L'estrat 29 era un estrat de terra marró-negrós, molt semblant a la de l'estrat 37, però més flonjo, de forma circular, de 1,50 m. de diàmetre, sobre de l'estrat 37, sota del 26. Apareix ceràmica T.S.A. A (Lamboglia 3C), ceràmica comuna romana i africana (Lamboglia 9A) i àmfora africana (Keay XXXVI) que ens dona una cronologia per aquest estrat de mitjans del segle V d.C.

Interestrat 30 forat fet per fer l'element 21 (dipòsit), talla els estrats 32, 49, 51 i terra verge.

Estrat 31 fa forma de cercle, d' 1,50 m. de diàmetre, sobre de l'estrat 37, tipus de terra molt semblant però més fosca i flonja, però més fosca i flonja.

Estrat 32 estrat de color vermell, no donà material ceràmic.

Estrat 33, és un estrat de terra argilosa i tova, de color marró fosc, aquest reomplia l'interestrat 30, i es posava en part per sobre de l'element 35 i 41. En ell apareix T.S.A. A, ceràmica comuna africana (Ostia III-267), ceràmica vidriada blava catalana

del segle XV i de reflexes metàl·lics del tercer quart del segle XVI, així com també ceràmica vidriada marró i melada, ceràmica grisa, ceràmica romana i vidre.

Estrat 34 reomplia l'element 21, estava format per calç marró, sorres i abundants fragments de teula, elements constructius com una canal de ceràmica grisa, pedres i força ceràmica: ceràmica vidriada blava catalana del segle XV, de reflexes metàl·lics de la segona meitat i finals del segle XVI, ceràmica blava catalana "de la ditada", "de Poblet", "d'influència francesa", ceràmica vidriada marró, i ceràmica grisa moderna, que ens donarien una cronologia d'amortització de l'element 21 de finals del segle XVIII.

Element 35 mur de pedra seca, en direcció N.O. - S.E. de 0,60 m. d'amplada, del qual tansols se'n conservaven les dues darreres filades, es recolava sobre de la terra verge i no tenia trinxera de fonamentació. Per sota hi passava una canal de mitja canya.

Estrat 36 estrat de poca potència sota del farciment de l'element 21 (U.E. 34), es tracta d'una capa de sorres, que possiblement es posà d'aïllant en construir el dipòsit del que no documentarem el terra. No donà material ceràmic.

Estrat 37 de terra de color marró-vermellós, amb punts de calç i de carbó. No és gaire diferent de l'estrat 26, només que aquí ja no apareixen tantes teules, tot i tenir força potència, no aparegué en ell gaire material. Cobreix l'element 35 i està tallat per l'interestrat 31. Hi apareix ceràmica Campaniana B, i un fragment de vora de plat-tapadora de la forma Ostia III- 332 de tipus africà, ceràmica comuna i de cuina romana. Em d'atribuir però a aquest estrat una cronologia entre segle IV i V d.C. per la seva situació estratigràfica.

Estrat 38 estrat que reomplia l'espai entre els murs 9, 46 i 48. Es tracta d'un reompliment de tipus sorrenc, de color marró-negrós, amb totxo i pedres. Sobre de l'element 57, un paviment de rajola de ceràmica. Hi aparegué molta ceràmica dels tipus: vidriada blava catalana de l'anomenada d'"orles diverses", "faixes i cintes", "de la corbata", "d'influència francesa", porcellana, plats vidriats dels anomenats "de dol", vidriada marró, melada, verda i groga, i ceràmica grisa i comuna moderna. Això ens dona una data de colmatació de l'espai entre els elements 45 i 46 de segle passat o principis d'aquest.

Estrat 39 estrat de terra negra, molt fangosa amb alguns punts de carbó, en realitat és una línia de la canal de mitja canya (element 41), no es conserva en passar per sobre dels estrats 29 i 37, i es posa cap al tall. La ceràmica que hi apareix: Campaniana B, T.S.A., comuna africana, romana i àmfora.

De cronologia poc precisa.

Interestrat 40 Trinxera de fonamentació de l'element 46. Talla els estrats 42, 52 i terra verge.

Element 41 canal de mitja canya, en direcció N.E. - S.O., sota l'element 35, el cobreix l'estrat 37, està per sobre de l'estrat 55. Dins hi aparegué un punxó d'os.

Estrat 42, estrat d'argila, fangosa, de color vermellós amb algunes clapes grogues i grises, sota de l'estrat 32 i sobre de l'estrat 51. No donà material ceràmic.

Estrat 43, estrat de terra marró fosc, força compacte, té petits punts de calç, ocupa la meitat del perímetre de l'element 21, ja que a l'altre meitat ja hi detectem la terra verge. Cobert per l'estrat de sorres de preparació del dipòsit i sobre la terra verge. La seva cronologia és ja d'època romana, ja que el material que hi apareix, T.S.S. Drag. 37, ceràmica comuna romana i àmfora romana, que ens donen per aquest estrat una cronologia de segle I d.C.

Estrat 44 estrat de tipus fangós, de color gris-verdós, en el que apareix material ceràmic del tipus de reflexes metàl·lics, vidriada i grisa moderna, que ens donen una cronologia àmplia de segle XVI-XVII. Reomple l'interestrat 40, i talla els estrats 42, 52 i terra verge.

Element 45 mur de pedra i totxo, que sembla que contindria les terres per algun tipus d'entrada al subsòl, sembla en part tallat per l'element 21 i s'entrega a l'element 46.

Element 46 mur també de pedra i totxo sense gairebé estar lligat. Sota de l'estrat 28. La seva cronologia és moderna, poss. principis del segle XVII.

Estrat 47 estrat de terra de color marró vermellós, no gaire compacte molt semblant al 37, que tenim a l'altre costat de l'element 35, al qual s'adossa. Hi apareix ceràmica del tipus: T.S.A. A, T.S.A. D, ceràmica comuna africana, romana i àmfora. També aparegué ceràmica vidriada blanca que ens dona una cronologia per l'estrat de segle XIV.

Estrat 49 estrat de terra de color vermellós, de tipus argilós, en la que hi ha molta teula, donà poc material ceràmic, tot ell sense forma però d'època romana. Cobert per l'estrat 32 i en part el 42. Sobre de l'estrat 52 i terra verge.

Estrat 50 Estrat de tipus sorrenc de color marró clar, sobre dels rajols (element 57). Sota de l'estrat 38. També molta ceràmica, semblaria que es tracta d'un segon abocament que reomple l'espai entre els elements 9, 46 i 48. Creat en un moment gairebé contemporani al de l'estrat 38. Hi apareix ceràmica vidriada blava catalana, "de la ditada", ceràmica vidriada blanca, "de dol", ceràmica vidriada marró, verda, comuna i grisa moderna, que ens donen una cronologia de mitjans de segle XIX.

Estrat 51 Estrat de terra marró, força tova, cobert per l'estrat 42, sobre la terra verge, tallat per l'interestrat 30 i 54, i en part per l'estrat 37. Hi apareix ceràmica: Campaniana B (Lamboglia 1 i 2 i ceràmica comuna romana de tradició ibèrica, i un lot d'àmfores Dressel 1 i Lamboglia 2 de pasta local. Això ens porta a una cronologia de mitjans del segle primer a.C.

Estrat 52 terra de color gris-negrós, amb molts punts de carbó, reomple les restes d'una claveguera i un canaló lateral (interestrat 54).

El material que hi apareix ens dona una cronologia per aquest estrat de finals de segle III d.C.- inicis del IV, en ell trobem: T.S.H. Drag. 35, T.S.A. D, Ceràmica comuna romana (Ostia II-267 i Ostia II-332), ceràmica comuna romana i àmfora itàlica, bètica i romana sense forma.

Estrat 53 terra de color marró, aquí més compacte, hi apareixen molts fragments de dòlia. Sobre de terra verge i sota de l'estrat 37, reomple l'interestrat 59. També hi aparegué material ceràmic: T.S.A. A, T.S.A. C, T.S.A. D (possiblement Hayes 51), ceràmica comuna itàlica, romana, africana i grollera mbaix imperial, així com també ceràmica grollera baix imperial i àmfora romana, bètica i africana sense forma, que ens dona una cronologia de finals de segle III- principis del IV.

Interestrat 54 retall fet a la terra verge per posar-hi una claveguera i un canal lateral que desembocaria a l'anterior.

Estrat 55 estrat de terra de color marró, molt compacte, sota de l'estrat 37 i 51, sobre de la terra verge. Aparegué molt poca ceràmica, ceràmica comuna itàlica, ibèrica i grisa de la costa catalana tota sense forma, això fa que la cronologia sigui poc precisable però hem de pensar que ens trobem en algun moment del segle I a.C..

Element 56 restes d'una claveguera que va ser saquejada i trencada en algun moment entre principis del segle III i principis del IV i de la que només en resten algunes teules encara ben col.locades del fons i la paret, cap d'elles resta sencera, estava cobert per l'estrat 52.

Element 57 paviment de rajols de ceràmica. Entre els elements 9, 46 i 48, sota de l'estrat 38.

Estrat 58 reompliment entre els elements 9, 46 i 48, estrat de terra de color marró fosc, de poca consistència. Sota element 57.

La ceràmica que hi apareix : ceràmica romana, ceràmica vidriada melada, marró i grisa i comuna moderna. Que ens dona una cronologia moderna indeterminada

Sota d'aquest aparegué un estrat de color gris, que no es baixà per manca d'espai per treballar.

Interestrat 59 forat de dòlia de 1,30 m. de diàmetre, retallat a la terra verge, reomplert per l'estrat 53.

Estrat 60, estrat d'anivellament possiblement per posar les teules planes de la claveguera. No donà material ceràmic.

Estrat 61 No es baixà per manca d'espai, sota de l'estrat 47.

EVOLUCIO CRONOLOGICA DE L'EXCAVACIO.

FASE 1:

La fase més antiga documentada ens dóna una cronologia de segle I a.C. Representada per dos estrats (U.E. 51 i 55) que estan sobre la terra verge, i que s'han conservat com a testimonis d'una fase d'ocupació d'aquesta zona, de la qual, poc més podem dir, ja que no s'hi relacionen estructures.

FASE 2:

D'aquesta fase es documentarien dues estructures romanes força ben conservades, un mur (element 35) i una canal (element 41), pels estrats que s'hi relacionen hem de pensar que tindrien una cronologia de fin. de segle I a.C. a principis de I d.C.

FASE 3:

Es tracta d'una fase de reompliment i amortització de les estructures antigues que han estat trencades i saquejades i d'elles tansols en resta la imprompta deixada a la terra verge. Així doncs, entre finals del segle III i principis del IV d.C., es produeix una amortització d'aquesta zona i les seves estructures, representat pels estrats 52 i 53 que reomplen l'element 56 i els interestrats 54 i 59.

FASE 4:

Podriem diferenciar dins d'aquesta fase, dos moments:

El primer format pels estrats 29 i 37, que tindria una cronologia de mitjans del segle V d.C., es tracta d'una fase de cobriment directe de la fase anterior, en el que abunda el material constructiu.

Per altre part hi hauria una altre fase, en la que els estrats, pel material romà que contenen donen una cronologia molt imprecisa, però que per la situació estratigràfica que ocupen es poden datar com a posteriors a mitjans del segle V d.C. Continuen apareixent restes constructius i pedres.

FASE 5:

L'estrat 47, que en part s'adossa a l'element 35 i que talla l'estrat 26, pel seu material ceràmic ens dona una cronologia de segle XIV, però, malauradament aquest estrat per la seva situació no es pogue excavar en la seva totalitat, possiblement es tractaria d'un estart d'ocupació d'aquesta zona. Potser reaprofitant en part estructures anteriors. Però, poca cosa més en podem dir.

FASE 6:

També ens trobem com en la fase anterior amb el mateix problema, l'estrat 19, amb una cronologia de segle XV però del que poca cosa més podem precisar, ja que no el podem relacionar amb cap estructura.

FASE 7:

Es tracta de dos estrats de reompliment, sobre dels estrats romans, formats en un mateix moment, pels volts de la segona meitat del segle XVI. D'aquest moment és també l'estrat 33, que reomplia l'interestrat fet per col·locar el dipòsit, element 21 i l'estrat 44 que reompliria l'interestrat (trinxera de fonamentació) de l'element 46 (mur).

FASE 8:

A partir del tercer quart del segle XVI i principis del XVII s'observa una fase constructiva important, es construeix el dipòsit (element 21), una sèrie de murs (elements 13 i 18) i els d'un possible hipogeu entrada del qual estaria formada pels murs (elements 45 i 46). També molt possiblement serien d'aquest moment els murs 7, 8 i 9 que la casa moderna aprofita. També el pou mitjer (element 15) i la canal (element 22).

Es tractaria doncs d'una fase de forta urbanització de la zona, que talla les estructures i estrats d'èpoques anteriors.

FASE 9:

Es tracta d'una fase d'amortització d'aquestes estructures anteriors que tansols tenim ben documentada en un punt, el dipòsit, (estrat 34) i que s'ha de datar a finals del segle XVIII.

FASE 10:

D'aquest darrer moment constructiu, el qual només tenim documentat parcialment, per les causes ja esmentades a l'inici del treball, podríem diferenciar-hi dos moments, en el primer, s'amortitza el possible hipogeu, es reomple (estrats 38, 50 i 58), i els estrats 11 i 12 que s'adossaven a l'element 6, però que malauradament no podem relacionar.

Un segon moment seria ja de simple refacció del subsòl, feta fets ja durant aquest segle, i que la més recent serien unes clavegueres d'uralita, que substituïen a unes de vidriades, fetes possiblement en els darrers cinquanta anys.

CONCLUSIONS:

Les excavacions arqueològiques del solar núm. 54 del carrer Nou, donaren un resultat força positiu. Novament es documentà una primera fase d'ocupació de la zona del segle I a.C., cal destacar l'estrat 51, en el qual aparegueren diverses àmfores del tipus Dressel 1 i Lamboglia 2, totes elles produïdes amb pastes de tipus local. Molt possiblement, hi hauria una fabricació d'aquest tipus d'àmfores en un lloc proper.

El fet que tot i no haver-se pogut excavar l'estrat en la seva totalitat, hi apareguessin almenys, tres perfils complets i dos que se'n conserva la meitat, a part de la nombrosa quantitat de material fragmentat, junt amb les restes de dòlia just al seu costat, el mur que tancaria l'àmbit i que tenia un canaló de mitja canya per desgüassar, porten a pensar si no estariem en una zona industrial o de magatzem d'una casa al centre de la ciutat romana d'Iluro. Caldria noves excavacions en aquesta zona per confirmar-ho.

Aquestes estructures però, són amortitzades a finals del segle III d.C. i sembla que poc a poc l'activitat a la zona disminueix, així cobrint aquesta fase ens trobem una serie d'estrats que no podem relacionar amb cap estructura i que sembla que es formarien des de finals del segle IV d.C. i durant tot el segle V d.C., en un moment en que en aquesta zona ja hi ha una activitat humana totalment marginal.

Sembla que en època medieval l'activitat a la zona no degué ser molt intensa i tansols es documenten alguns estrats que no podem relacionar amb estructures.

Cap a la segona meitat del segle XVI es documenten dos grans farciments, en els que hi apareix abundant vaixel·la de reflexes metàl·lics. A partir del tercer quart del segle XVI i a principis del segle XVII es documenta de nou una forta activitat constructiva, en part aquestes construccions són amortitzades a finals del segle XVIII, però en alguns casos aquestes es reutilitzen fins ara (sobretot parets mitjeres i mestres de la casa), d'altres com pous, canals i hipogeus es van amortitzant al llarg del segle XIX i principis del XX.

PLANIMETRIA.

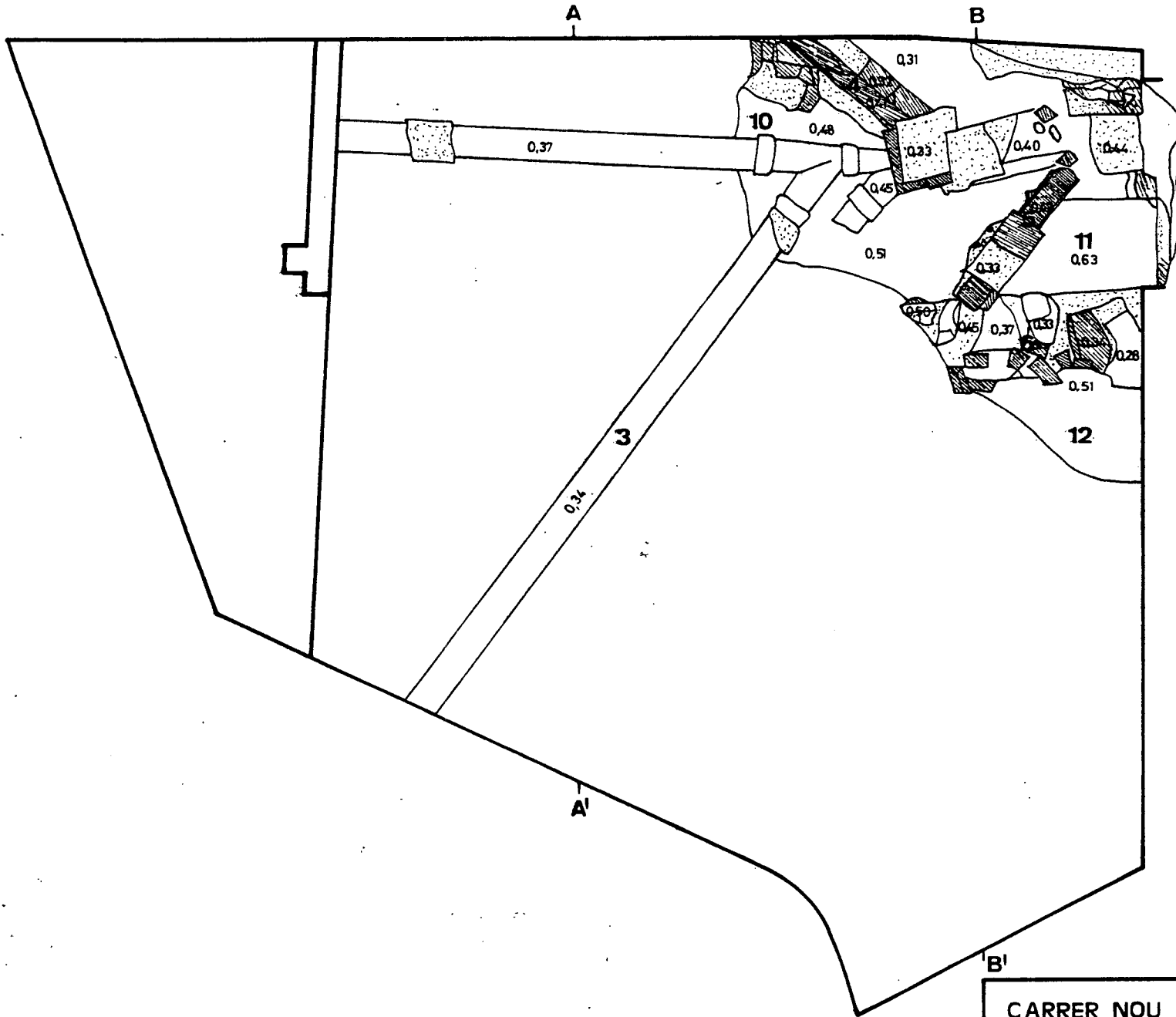

CARRER NOU N° 54 - 1990 MATARÓ

13.2

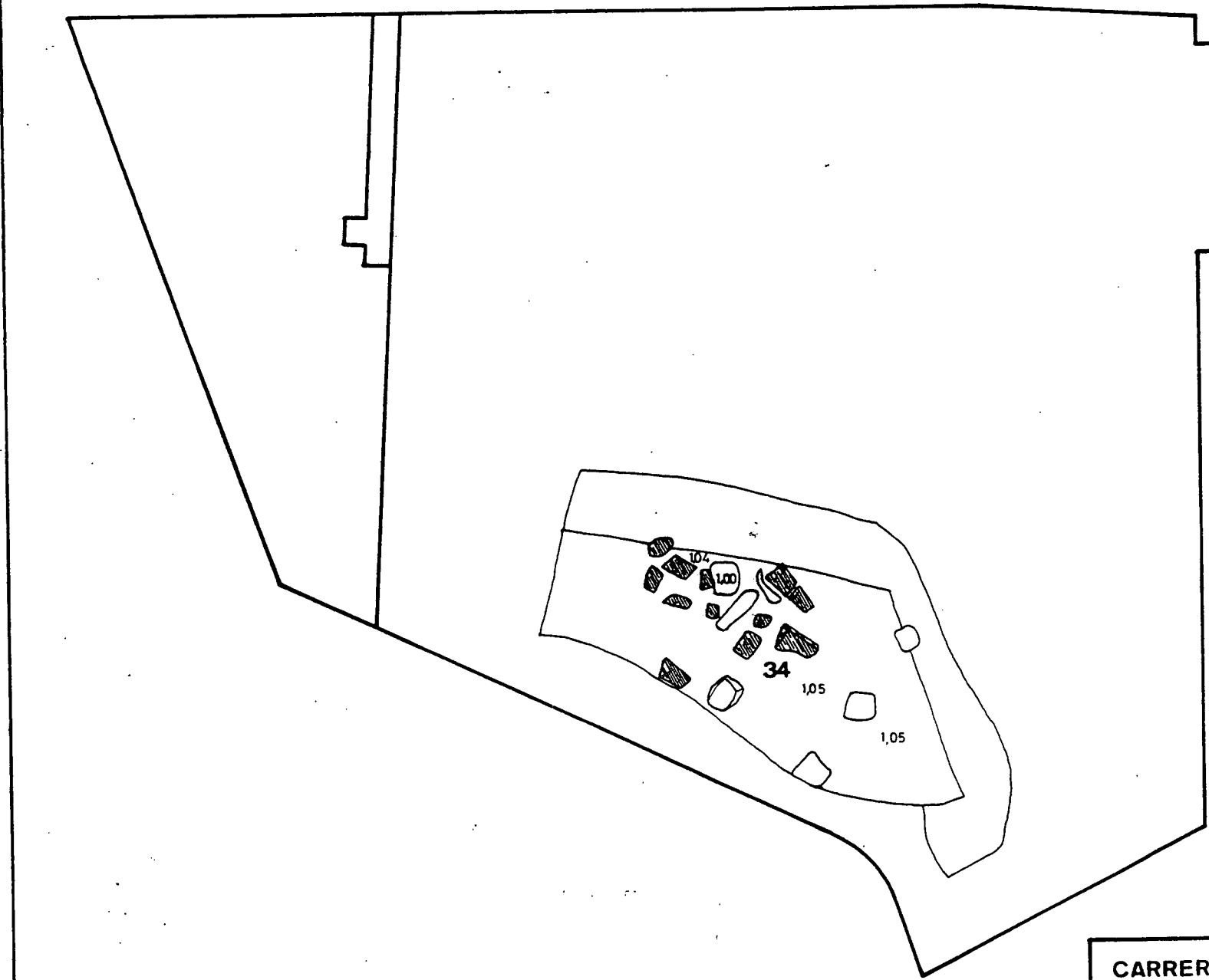

CARRER NOU N° 54 - 1990 MATARÓ

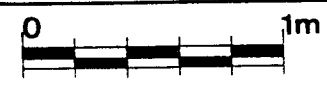

A scale bar is located at the bottom right of the drawing. It consists of a horizontal line with alternating black and white segments. The number '0' is at the left end, and '1m' is at the right end.

1303

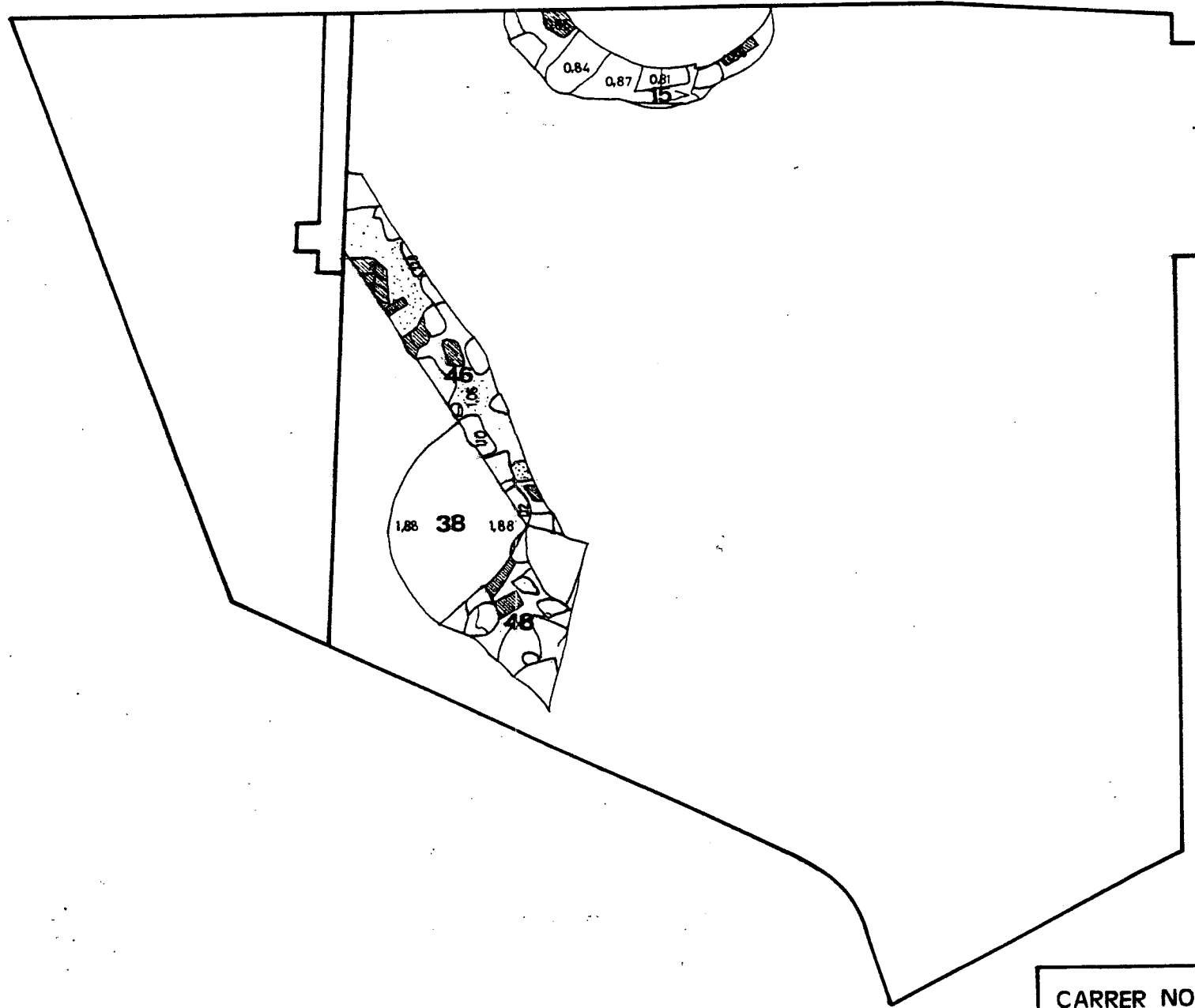

CARRER NOU N° 54 - 1990 MATARÓ

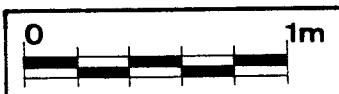

13.4

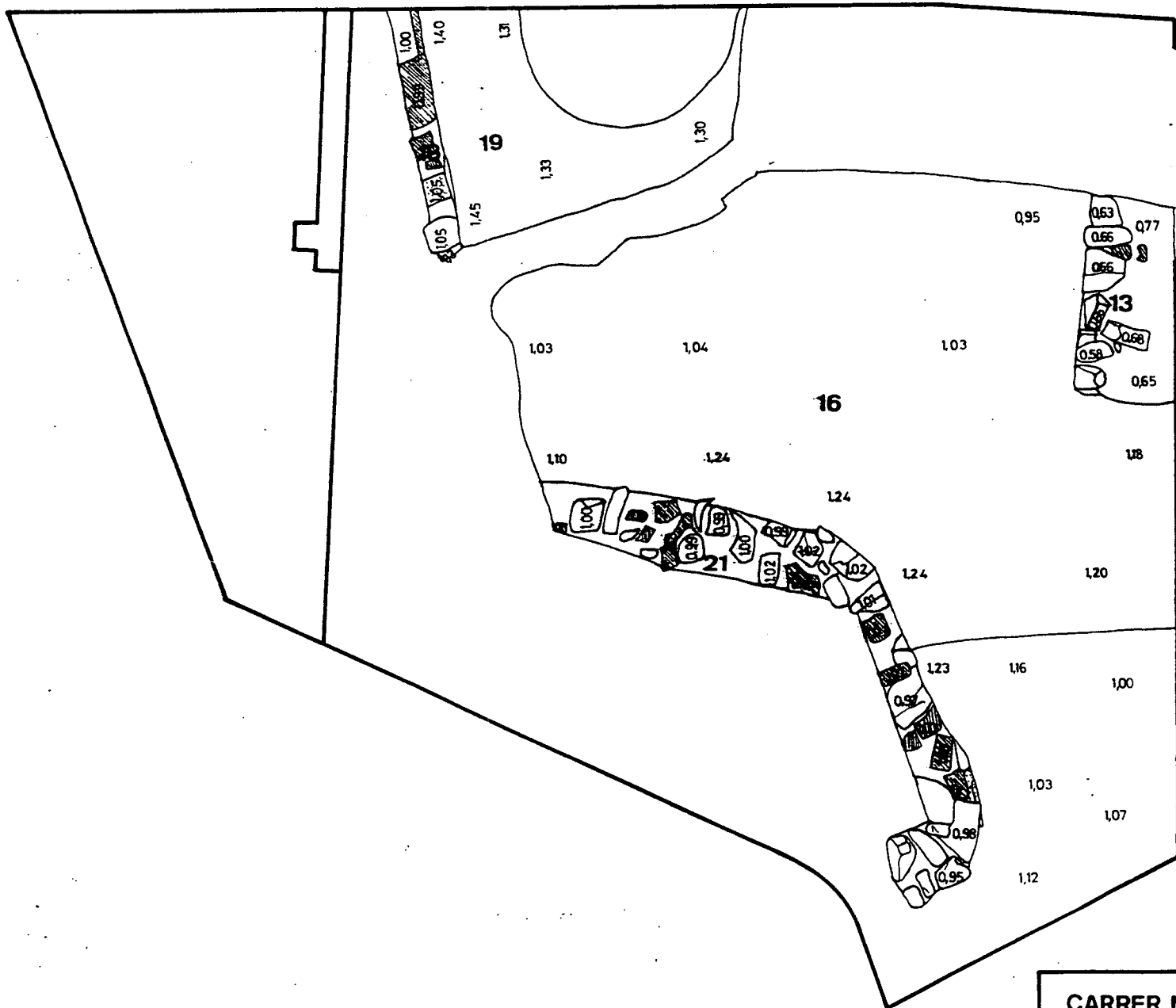

CARRER NOU N° 54 - 1990 MATARÓ

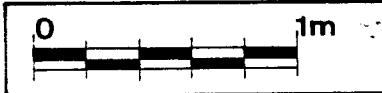

135

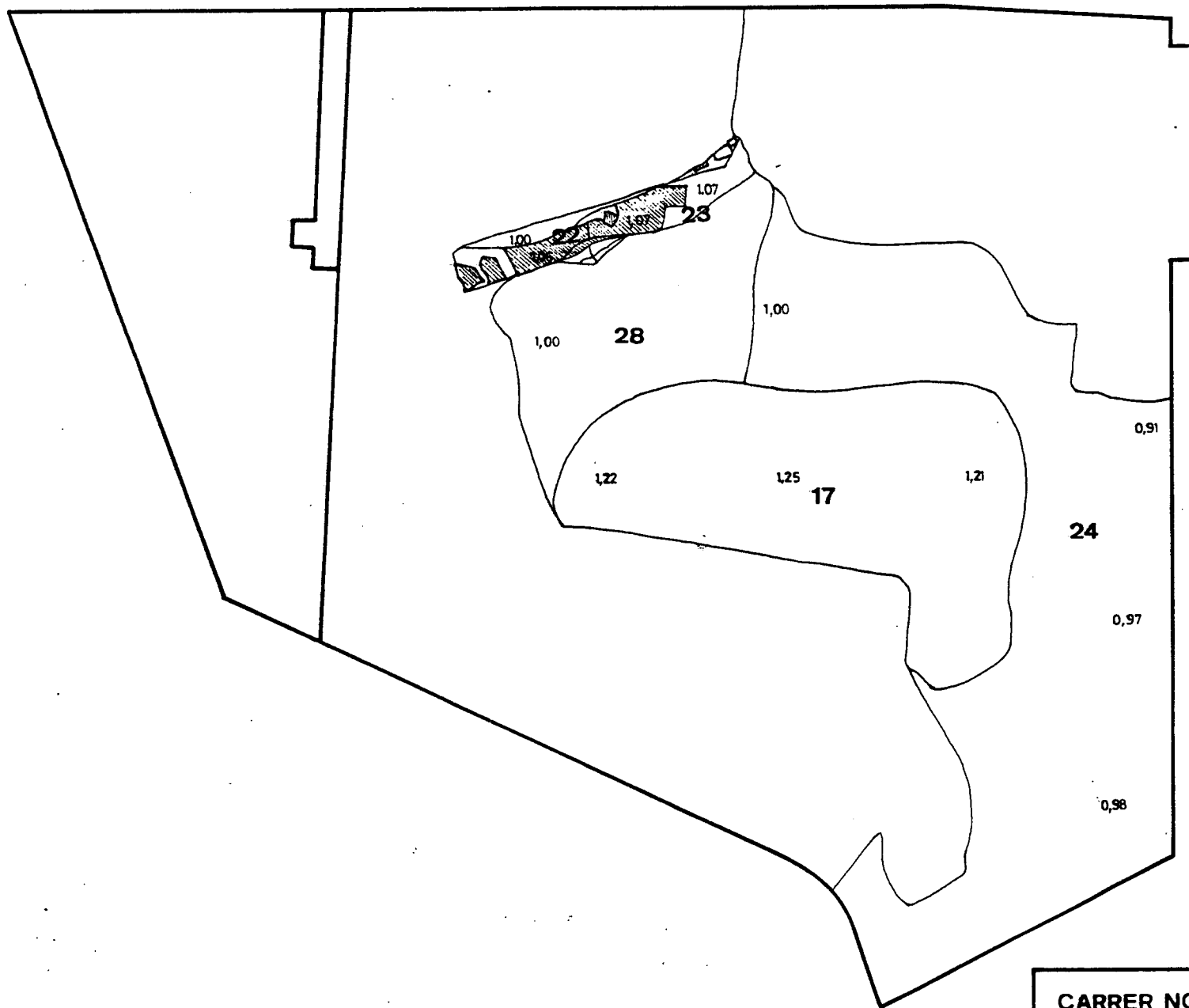

CARRER NOU N° 54 - 1990 MATARÓ

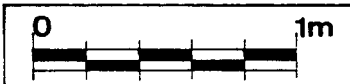

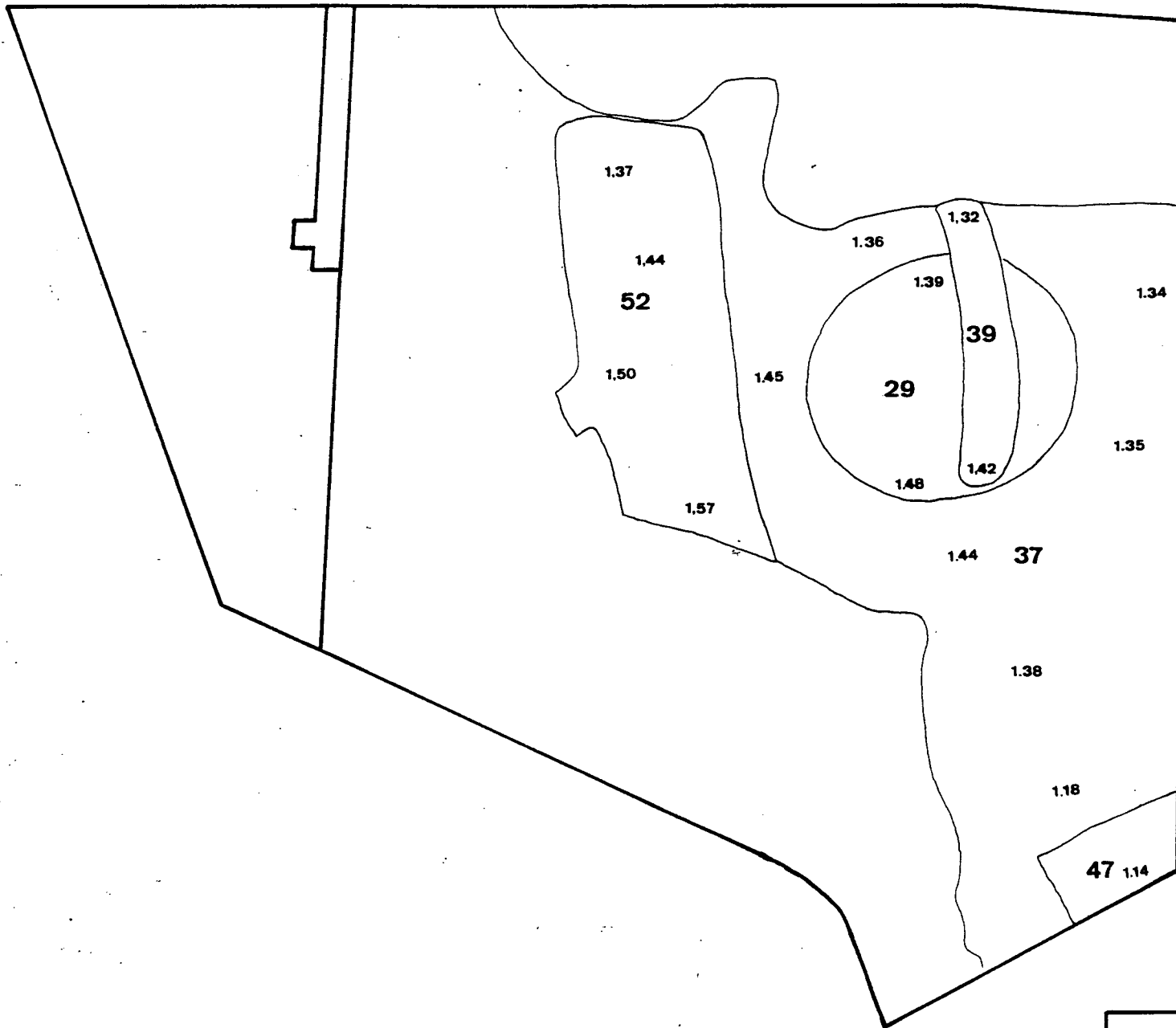

CARRER NOU N°54 - 1990 (MATARO)

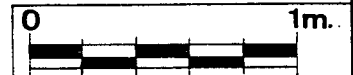

137

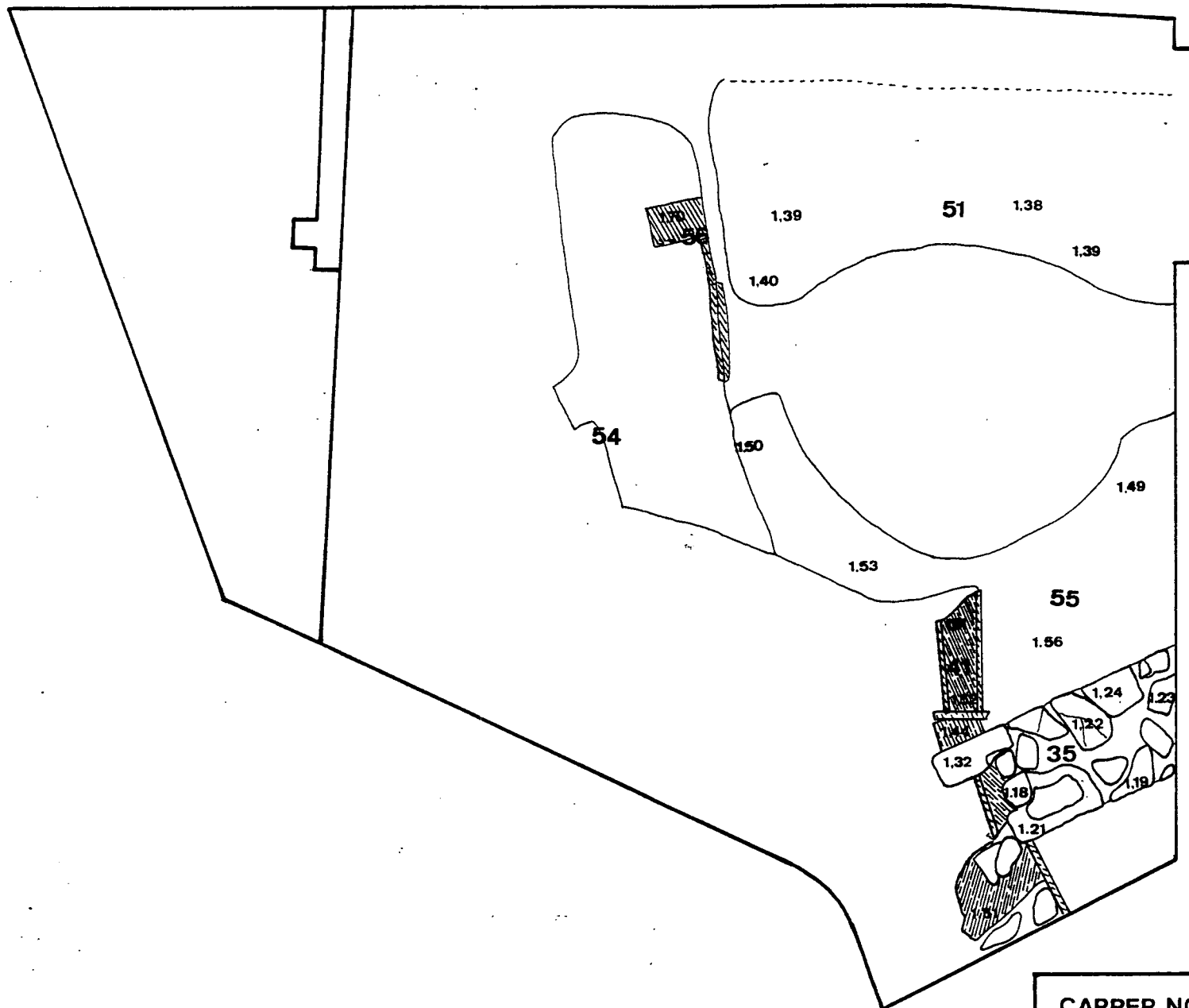

CARRER NOU N° 54 - 1990 MATARÓ

A scale bar is located at the bottom right of the map, showing a distance of 0 to 1 meter. The bar is divided into four equal segments, each representing 0.25 meters.

13.8

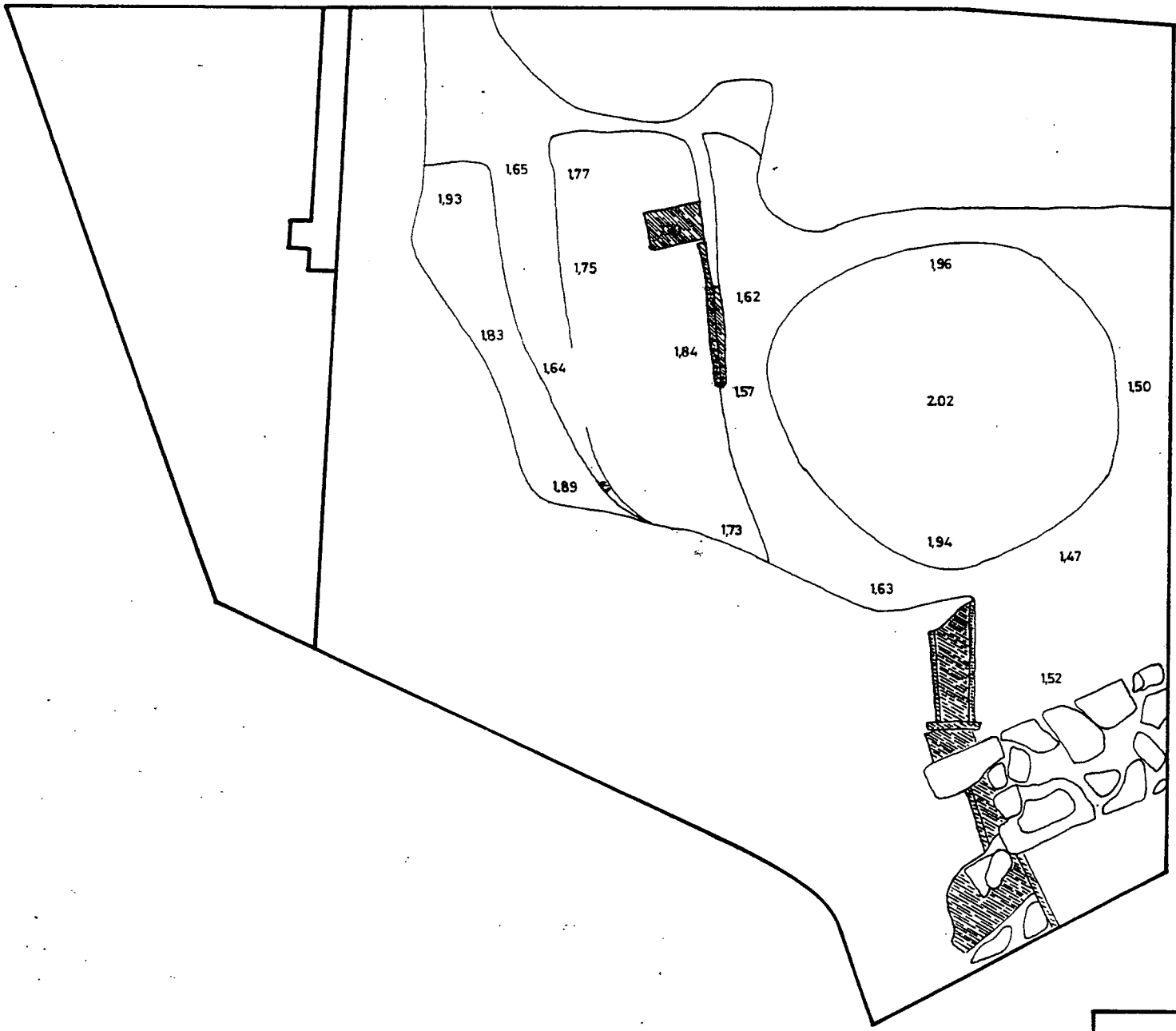

Terra verge.

CARRER NOU N°54 - 1990 (Matard)

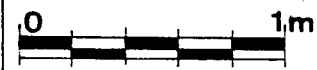

139

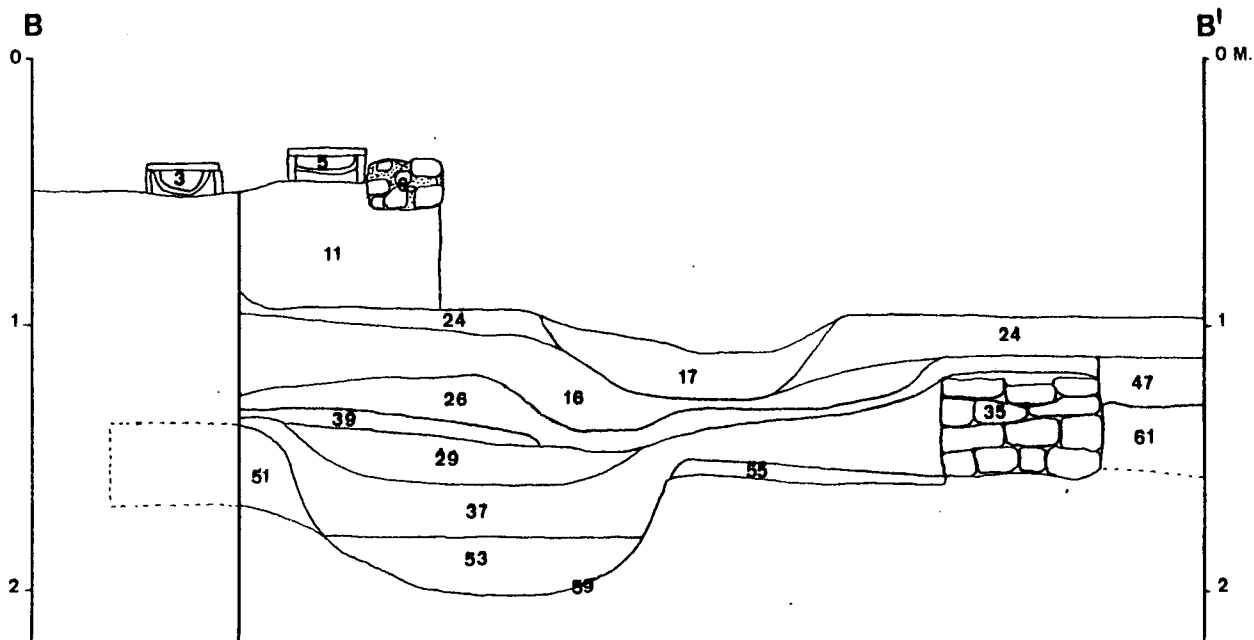
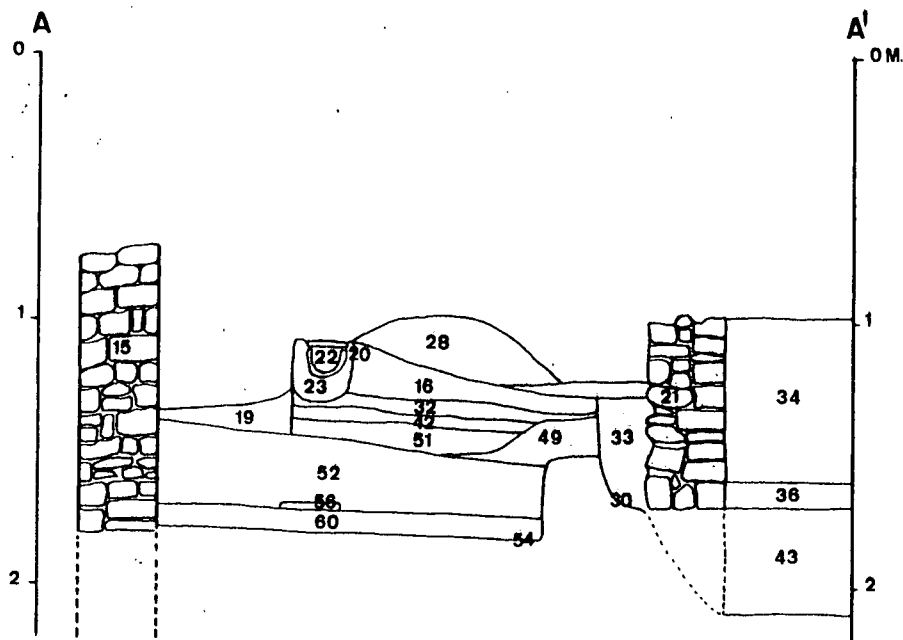

CARRER NOU, 54 (MÀTARÒ)
- 1990.
SECCIONS

DOCUMENTACIO GRAFICA.

FOTOGRAFIES:

- 1.- Dipòsit (element 21) del segle XVI, reomplert a finals del segle XVIII (estrat 20=34).
- 2.- El dipòsit (element 21) un cop buidat. S'observa bé el parament del dipòsit tansols era regular en les cares internes.
- 3.- El mur romà (element 35) que va ser tallat en construir el dipòsit modern.
- 4.- Detall del mur romà (element 35). Per sota hi passava una canal (element 41).
- 5.- Les restes (element 56) i l'imprompta (interestrat 54) a la terra verge d'una claveguera.



1.



2.



3.



4.



5.

INVENTARI DE MATERIALS.

INVENTARI DE MATERIAL

EXCAVACIO D'URGENCIA CARRER NOU, 54 (Mataró)/1990.

SIGLA: Nou-90

U.E. 2:

CLASSE CERAMICA	TIPUS	Nº INV.	INF.	ANSES	FONS	VORES
Vidr. daurada	tapadora	1	-	-	-	2
Vidr. blava cat.	escudella	2	-	-	1	-
Vidr. blanca		3	-	-	-	1
Vidr. marró	gira-truites	4	-	-	-	1
Vidr. marró	plat	5	-	-	-	1
Vidr. marró	canal	6	-	-	-	1
Vidr. marró	bacineta		1	-	-	-
Vidr. marró			11	-	-	-
Vidr. groga			1	-	-	-
Cer. grisa mod.			1	-	-	-
Cer. comuna mod.			3	-	-	-

U.E. 16:

CLASSE CERAMICA	TIPUS	Nº INV.	INF.	ANSES	FONS	VORES
Campaniana B	Lamboglia 1	1	-	-	-	1
T.S.I.		2	-	-	1	-
T.S.S.	amb sigillum	3	-	-	1	-
T.S.S.			1	-	-	-
T.S.H.	Dragendorff 37	4	-	-	1	-
T.S.A. A	Lamboglia 1b	5	-	-	-	1
T.S.A. A	Lamboglia 3a	6-7	-	-	-	4
T.S.A. A	Lamboglia 23	8	-	-	-	1
T.S.A. A	Poss. Lamb. 31	9	-	-	-	1

T.S.A. A		10-11	-	-	2	-
T.S.A. A			2	-	-	-
Parets Fines			2	-	-	-
Llàntia			2	-	-	-
Com. ibèrica			8	-	-	-
Com. africana	Ostia III-332	12-14	-	-	-	3
Com. africana	Ostia III-267	15	-	-	-	1
Com. africana	Lamboglia 10A		-	-	1	-
Com. africana	Lamboglia 10B		-	-	1	-
Com. africana	Lamboglia 9A		-	-	1	-
Com. africana	fons estriat		-	-	2	-
Com. africana			3	-	-	-
Com. romana	gerreta	16-18	-	-	3	-
Com. romana		19	-	-	-	1
Com. romana			-	-	-	4
Com. romana	imitació afr.	20	-	-	-	1
Com. romana			56	2	1	-
Com. romana	disc retallat		1	-	-	-
Com. grisa			2	-	-	-
Com. moderna			4	-	-	-
Amfora ibèrica			1	-	-	-
Amfora romana			28	1	-	-
Amfora bètica	Dressel 20	21	-	-	-	1
Amfora africana			4	-	-	-
Tegula	amb encaix		3	-	-	-
Vidr.blava cat. S.XV	escudella	21	-	-	-	1
Vidr.blava cat. S.XV-XVI	escudella	22	-	-	-	1

Vidr.blava cat.			1	-	-	-
Vidr.cat.daurada	escudella	23-25	-	3	-	-
2a.1/2 XVI						
Vidr.cat.daurada	escudella		2	-	-	-
Vidr. blanca	plat		-	-	-	1
poss.ha perdut dec.daurada						
Vidr.melada	plat pel foc	26	-	-	-	1
Vidr.marró	olla	27-28	-	-	-	2
Vidr.marró			7	2	-	-
Com.moderna		29-30	-	-	-	2
Cer.grisa mod.		31-32	-	-	-	2
Cer.grisa mod.		33-34	-	-	2	-
Cer.grisa mod.			37	-	-	-
Vidre romà	Isings 67	35	-	-	-	1
Vidre romà	Isings 50/51	36	-	-	-	1
Vidre romà	"mosaic"		1	-	-	-
dec.blanc/vermell, baix-imp.						
Vidre			2	-	-	-
Escòria de vidre			1	-	-	-
Fauna terrestre			14	-	-	-
Peces dentàries			3	-	-	-
Fauna malacològica			2	-	-	-

U.E. 17:

CLASSE CERAMICA	TIPUS	Nº INV.	INF.	ANSES	FONS	VORES
Vidr. blava cat.	servidora	1	-	-	1	-
S.XV						
Vidr. blava cat.	forma tancada	2	1	-	-	-
S.XV						
Vidr. blava cat.	plat		-	-	-	1
S.XV						
Vidr. blava cat.			4	-	-	-
S.XV						
Vidr. blava cat.	escudella		3	-	-	-

de paterna S.XV dec.

Vidr. blava cat. got, poss. dec. de manises S.XV daurada	3	-	-	-	2
Vidr. blanca cat. plat		3	-	-	1
Vidr. blanca cat. escudella		-	-	1	-
Vidr. italiana de Monteluppo. fin. XV dec. blau, verd i carbassa	plat	1	-	-	-
Vidr. cat. daurada 2a.1/2 XVI, dec. pinzell-pinta	plat	4	18	-	-
Vidr. cat. daurada fin. XVI, dec. línies trencades, estrella.	plat s. ala	5	10	-	-
Vidr. cat. daurada dec. pinzell-pinta	plat s. ala	6	3	-	-
Vidr. cat. daurada dec. negatiu	plat amb ala	7	-	-	3
Vidr. cat. daurada dec. pinzell-pinta	plat	8	1	-	-
Vidr. cat. daurada	plat		26	-	8 28
Vidr. cat. daurada dec. floral	escudella	9	3	-	-
Vidr. cat. daurada	escudella	10	3	-	-
Vidr. cat. daurada dec. floral	escudella	11	13	-	-
Vidr. cat. daurada dec. floral perduda.	escudella	12	3	-	-
Vidr. cat. daurada	escudella	13	-	-	3 -
Vidr. cat. daurada	escudella	14	-	-	- 1
Vidr. cat. daurada dec. floral	escudella	15	-	1	- 1
Vidr. cat. daurada dec. de bandes	escudella	16	-	1	- 1
Vidr. cat. daurada	escudella		4	2	1 7
Vidr. cat. daurada	escudella	17	-	-	- 1

Vidr. cat. daurada	escudella	18	-	1	-	-
Vidr. cat. daurada dec. radial.	escudella	19	-	-	1	-
Vidr. cat. daurada dec. rosa esquematitzada.	escudella	20	-	-	1	-
Vidr. cat. daurada	escudella		39	14	13	29
Vidr. marró	tapadora	21	1	-	-	-
Vidr. marró	tapadora		-	-	-	8
Vidr. marró	tapadora		-	-	-	3
Vidr. verda	bací		6	2	-	2
Vidr. verda	gibrell	22	5	-	-	1
Vidr. marró	fogó	23	1	-	-	-
Vidr. verda	fogó		2	1	-	3
Vidr. marró	plat de foc	24	-	-	-	1
Vidr. marró	plat de foc		2	-	-	15
Vidr. marró	tupí		6	1	-	4
Vidr. marró	ansats		10	3	6	7
Vidr. marró	cassola		1	-	-	5
Vidr. verda/melada	bocal	25	-	-	14	-
Vidr. marró	olla exvassada	26	-	1	-	1
Vidr. marró	olla exvassada		21	1	-	-
Vidr. verda	olla exvassada		-	-	-	3
Vidr. melada	gibrell		-	-	-	1
Vidr. verda	gerreta		-	-	-	1
Vidr. marró	gibrell		-	-	-	2
Vidr. marró			104	-	4	-
T.S.A. A	Lamb. 9b	27	-	-	-	-
T.S.A. A			1	-	-	-
Com. ibèrica			3	-	-	-

Com.africana	Lamb. 10a	28	-	-	-	1
Com.africana	Ostia III-332	29-30	-	-	-	2
Com.africana	Ostia I-261	31	-	-	-	1
Com.africana	Ostia II-310	32	-	-	-	1
Com.romana			35	2	1	2
Com. romana	tap		1	-	-	-
Amfora romana			21	-	-	-
Com.moderna	fogó		-	1	-	-
Com.moderna			19	-	-	-
Cer.grisa dec. meandres.	gibrell	33	-	-	-	1
Cer.grisa dec. meandres.	gibrell		-	-	-	3
Cer. grisa sense dec.	gibrell		-	-	-	5
Cer. grisa	tapadora		2	-	-	-
Cer. grisa	olla		-	-	-	3
Cer. grisa			93	3	7	-
Vidre coll cilíndric	ampolla	34	51	-	-	-
Vidre a motlle,dec. cares	copa	35	-	-	1	-
Vidre			4	-	1	-
	agulles de cap		2	-	-	-
Bronze	sivella		1	-	-	-
Ferro	ganivet		1	-	-	-
Ferro	clau		2	-	-	-
Escòria de vidre			4	-	-	-
Escòria de ferro			13	-	-	-
Fauna malacològica			7	-	-	-
Fauna terrestre			70	-	-	-

U.E. 17: (interior El-18)

CLASSE CERAMICA	TIPUS	Nº INV.	INF.	ANSES	FONS	VORES
T.S.A. A	Lamb. 9	1	-	-	-	1
T.S.A. A			1	-	-	-
Com. romana			4	-	-	-
Amfora romana			1	-	-	-
Vidr. cat. daurada	escudella	2	-	-	2	-
dec. rosa	esquematzada					
Vidr. cat. daurada	escudella		1	1	-	1
Vidr. verda			-	1	-	-
Vidr. marró			3	-	-	-
Cer. grisa mod.			4	-	-	-

U.E. 19:

CLASSE CERAMICA	TIPUS	Nº INV.	INF.	ANSES	FONS	VORES
T.S.A. A	Lamb. 9a	1	-	-	-	1
Com. africana	Lamb. 10a	2	-	-	-	1
Com. africana	Ostia III-332	3-4	-	-	-	2
Com. africana	Ostia II-302	5	-	-	-	1
Com. africana	Ostia III-324	6	-	-	-	1
Com. africana			3	-	-	-
Com. romana			2	-	-	-
Amfora romana			10	-	-	-
Vidr. blava cat.			2	-	-	-
2a. 1/2 XV						
Vidr. marró-nacarat	ansat	7	-	1	-	1
Vidr. marró-nacarat	tupí		-	-	-	1
Vidr. marró			1	-	1	-
Cer. grisa		8	-	-	-	1

Cer. grisa	4	-	-	-
Vidre	1	-	-	-
Fauna malacològica	1	-	-	-

U.E. 23:

CLASSE CERAMICA	TIPUS	Nº INV.	INF.	ANSES	FONS	VORES
T.S.A. A	Lamb. 9/10	1	-	-	-	1
Com. romana			1	-	-	-
Grollera mod.			1	-	-	-
Cer. grisa mod.			1	-	-	-

U.E. 24:

CLASSE CERAMICA	TIPUS	Nº INV.	INF.	ANSES	FONS	VORES
Com. ibèrica			2	-	-	-
Com. africana		1	-	-	-	1
Com. romana		2	-	1	-	-
Com. romana			16	-	-	-
Com. trad. ibèrica		3	-	-	1	-
Grollera romana			3	-	-	-
Amfora romana			7	-	-	-
Vidr. cat. daurada		4-7	-	-	-	4
Vidr. blava cat. S.XV		8	-	-	-	8
Vidr. cat. daurada		9	-	1	-	1
Vidr. cat. daurada		10	-	-	1	-
Vidr. cat. daurada			4	-	-	-
Vidr. marró		11-12	-	-	-	2
Vidr. marró			8	-	-	-
Cer. grisa		12-13	-	-	-	2
Cer. grisa		14	-	1	-	-

Com. moderna	15	-	-	-	1
Com. moderna		3	-	-	-
Vidr. marró	16	-	-	-	1
Grollera mod.	17	-	-	1	-
Vidre		1	-	-	1
Frag. de forn		1	-	-	-
Fauna malacològica		1	-	-	-
Fauna terrestre		2	-	-	-
Peça dentària		1	-	-	-

U.E. 25:

CLASSE CERAMICA	TIPUS	Nº INV.	INV.	ANSES	FONS	VORES
T.S.A. A		1	1	-	-	-
Com. africana	Lamb.9 o 10		4	-	-	-
Com. africana		2	2	-	-	-
Com. africana			1	-	-	-
Com. romana		3	-	1	-	-
Com. romana		4	5	-	-	-
Comuna romana			34	-	-	-
Amfora romana pasta tarraconesa		5	-	1	-	-
Amfora romana		6	-	1	-	-
Amfora romana			6	-	-	-
Fauna terrestre			5	-	-	-
Peça dentària			1	-	-	-

U.E. 26:

CLASSE CERAMICA	TIPUS	Nº INV.	INF.	ANSA	FONS	VORA
Com. ibèrica			16	-	-	-

Com. romana	1	-	1	-	-
Com. romana	2-4	-	-	3	-
Com. romana		12	-	-	-
Com. africana		1	-	-	-
Grollera romana	5	-	-	-	1
Amfora ibèrica		1	-	-	-
Amfora romana pasta local		5	-	-	-
Fauna malacològica		1	-	-	-

U.E. 28:

CLASSE CERAMICA	TIPUS	Nº INV.	INF.	ANSA	FONS	VORA
Com. africana	cassola	1	1	-	-	-
Com. tripolitana			1	-	-	-
Com. romana			2	-	-	-
Cer. grisa mod.		2	-	1	-	1
Cer. grisa mod.			1	-	-	-

U.E. 29:

CLASSE CERAMICA	TIPUS	Nº INV.	INF.	ANSA	FONS	VORA
T.S.I.			1	-	-	-
T.S.A. A	Lamb. 3c		-	-	1	-
T.S.A. A	Lamb. 3c		1	-	-	-
T.S.A. A.	Lamb. 9a		-	-	1	-
T.S.A. A			1	-	-	-
Com. tripolitana			3	-	-	-
Com. africana			-	-	-	4
Com. africana	Fons estriat	5-6	2	-	-	-
Com. africana			3	-	-	-

Com. romana	bol	7	-	-	-	1
Com. romana	gerreta	8	-	-	-	1
Com. romana	tapadora	9	-	-	-	1
Com. romana	gerreta (coll)	10	1	-	-	-
Com. romana		11	-	-	1	-
Com. romana		12-14	-	-	-	3
Com. romana			57	-	-	-
Grollera romana		15	-	1	-	-
Amfora romana	indet.	16	-	-	-	1
Amfora romana			5	-	-	-
Amfora africana	Keay XXXVI	17	-	1	-	1
Vidre romà		18	-	-	1	-
Fauna malacològica			2	-	-	-
Continuació U.E. 29:						
Fauna terrestre			10	-	-	-
Ferro			1	-	-	-
Imbrex			4	-	-	-

U.E. 33:

CLASSE CERAMICA	TIPUS	Nº INV.	INF.	ANSES	FONS	VORA
T.S.A. A		1	-	-	1	-
Com. romana			6	-	-	-
Com. africana	Ostia III-267	2	-	-	-	1
Com. africana	fons estriat		1	-	-	-
Vidr.cat.daurada	escudella	3	-	3	-	-
Vidr.cat.daurada	plat	4	-	-	1	-
Vidr.cat.daurada	escudella	5	-	-	1	-
Vidr.cat.daurada			1	-	-	-

Vidr. blanca	6	-	-	1	-
Vidr.blava cat.	7	-	-	1	-
Vidr.blava dec.ataifes blaves		1	-	-	-
Vidr. marró olla vora vertical	8	-	-	-	1
Vidr. marró cassola vora plana	9	-	-	-	1
Vidr. marró	10	-	-	-	1
Vidr. marró		6	-	-	-
Vidr. marró/melat morter	11	-	-	1	-
Vidr. marró/melat bací	12	-	-	1	-
Cer. grisa mod.	13	-	1	-	-
Cer. grisa mod.	14-15	-	-	1	-
Cer. grisa mod		7	-	-	-
Com. mod.		13	-	-	-
Vidre vermell dec.blanca	16	1	-	-	-
Fauna terrestre		3	-	-	-
Crisol de forn	17	1	-	-	-

U.E. 34=20:

CLASSE CERAMICA	TIPUS	Nº INV.	INF.	ANSES	FONS	VORA
Com. africana			-	-	1	-
Vidr.blava cat.	escudella		1	-	-	-
Vidr.cat.daurada	plat		-	-	-	1
Vidr.cat.daurada	escudella		-	-	1	-
Vidr.cat.daurada	plat, dec. pinzell-pinta		1	-	-	-
Vidr.cat.daurada	escudella		-	-	-	2
Vidr.blava cat.	plat	1	-	-	1	1
dec. de la ditada						
Vidr.blava cat.	platera		1	-	-	-
dec. de la ditada						

Vidr.blava cat.	"saquador"		-	-	3	2
Vidr.blava cat.			-	-	-	1
Vidr.blava cat.	plat	2	7	-	-	-
	"de Poblet"					
Vidr.blava cat.	escudella	3	-	1	1	1
	(perfil complet)					
Vidr.blava cat.	escudella	4	1	-	-	-
	(perfil complet)					
Vidr.blava cat.	escudella	5	-	-	1	-
Vidr.blava cat.	enciamera	6	4	-	-	-
	infl. francesa					
Vidr.blava cat.	escudella	7	-	-	-	1
	infl. francesa					
Vidr.blava cat.	plat	8	4	-	-	-
	infl. francesa de l'arracada					
Vidr.blava cat.	plat	9	-	-	-	1
	infl. francesa, de la cirereta					
Vidr. blanca	plat		-	-	-	1
	dec. perduda					
Vidr.blava cat.	orinal	10	-	1	1	1
	infl. francesa					
Vidr. blava cat.			1	-	-	-
Vidr. marró	plat pel foc	11	4	-	-	-
Vidr. marró	plat	12	-	-	-	2
Vidr. marró	olleta	13	-	-	-	2
Vidr. marró	tapadora	14	1	-	-	-
Vidr. marró	olla	15-17	-	-	3	-
Vidr. marró			9	-	-	-
Cer. grisa mod.		18	-	-	-	2
Cer. grisa mod.		19	-	-	13	-
Cer. grisa mod.	menjadora	20	-	-	6	-
Cer. grisa mod.			23	-	-	-
Com. moderna			1	-	-	-

Canal sense vidriar			1	-	-	-
---------------------	--	--	---	---	---	---

U.E. 37:

CLASSE CERAMICA	TIPUS	Nº INV.	INF.	ANSES	FONS	VORA
Campaniana B			1	-	-	-
Com. africana	Ostia III-332	1	-	-	-	2
Com. africana			1	-	-	-
Com. romana		2	-	1	-	1
Com. romana		3-5	-	-	-	3
Com. romana		6	-	1	-	-
Com. romana			23	-	-	-
Cer. cuina		7	-	-	-	1
Amfora romana			9	-	-	-

U.E. 39:

CLASSE CERAMICA	TIPUS	Nº INV.	INF.	ANSES	FONS	VORA
Campaniana B		1	-	-	1	-
Campaniana B			1	-	-	-
T.S.A. A		2	1	-	-	-
Com. ibèrica	dec.línia		1	-	-	-
Com. africana			1	-	-	-
Com. romana			4	-	-	-
Com. grisa		3	-	-	3	-
Continuació U.E. 39:						
Amfora romana		4-5	-	1	-	-
Amfora romana			4	-	-	-

Imbrex	1	-	-	-
Fauna terrestre	1	-	-	-

Interior El-41:

Punxó d'os	1	-	-	-
------------	---	---	---	---

U.E. 43:

CLASSE CERAMICA	TIPUS	Nº INV.	INF.	ANSES	FONS	VORA
T.S.S.	Drag.37	1	-	-	1	-
Com.romana			2	-	-	-
Cer.cuina		2-3	-	-	-	1
Cer.cuina			4	-	-	-
Amfora romana			4	-	-	-

U.E. 44:

CLASSE CERAMICA	TIPUS	Nº INV.	INF.	ANSES	FONS	VORA
Vidr.cat. daurada	escudella	1	-	-	-	1
Vidr.blanca		2	-	1	-	-
Vidr.blanca		3	-	-	-	1
Cer.grisa mod.		4	-	-	-	1
Com.moderna			1	-	-	-

U.E. 47:

CLASSE CERAMICA	TIPUS	Nº INV.	INF.	ANSES	FONS	VORA
T.S.A. A		1-2	2	-	-	-
T.S.A. D		3	1	-	-	-
Com.africana baix-imp.		4	1	-	-	-
Vidr.blanca	(S.XIV)	5	-	-	-	1

Com.romana	6	-	1	-	-
Com.romana		10	-	-	-
Amfora romana	7	-	1	-	-
Amfora romana		7	-	-	-
Fauna terrestre		1	-	-	-

U.E. 49:

CLASSE CERAMICA	TIPUS	Nº INV.	INF.	ANSES	FONS	VORA
Com.itàlica			1	-	-	-
Com.romana		1	-	-	-	1
Com.romana	gerreta	2	-	-	-	1
Com.romana			2	-	-	-
Cer.cuina			1	-	-	-
Amfora romana			2	-	-	-

U.E. 50:

CLASSE CERAMICA	TIPUS	Nº INV.	INF.	ANSES	FONS	VORA
Vidr.blava cat. dec.de la ditada	plat		1	-	-	-
Vidr.blava cat.	escudella		-	-	-	1
Vidr.blava cat. S.XVIII	escudella		3	-	-	-
Porcel.lana	plat	1	-	-	-	4
Porcel.lana	bol	2	-	-	-	1
Porcel.lana			1	-	-	-
Porcel.lana perfil complet	xicra	3	-	-	1	1
Porcel.lana	xicra		-	-	1	-
Porcel.lana	tassa cafè		2	2	-	-
Porcel.lana	satrillera	4	1	-	-	-

Vidr.italiana	plat "de dol"	5	-	-	3	3
perfil complet						
Vidr.italiana	plat "de dol"	6	-	-	1	1
perfil complet						
Vidr. italiana	plat "de dol"		-	-	-	3
Vidr.marró	tomba truites	7	-	-	-	4
Vidr.marró	plat pel foc		-	-	-	1
Vidr.marró	ansat		-	1	-	1
Vidr.marró			7	1	1	-
Vidr.marró	disc retallat		1	-	-	-
Vidr.verda			1	-	-	-
Com.mod.			3	1	-	-
Com.mod.	poss.tapadora		-	-	-	1
Cer.grisa mod.			-	-	-	1
Cer.grisa mod. (coll)			1	-	-	-
Cer.grisa mod. (broc) Càntir			-	-	-	1
Cer.grisa mod.			-	2	-	-
Cer.grisa mod. dec.incisa			1	-	-	-
Cer.grisa mod.			7	-	-	-
Escòria de ferro			2	-	-	-
Fauna terrestre			14	-	-	-

U.E. 51:

CLASSE CERAMICA	TIPUS	N ^a INV.	INF.	ANSES	FONS	VORES
Campaniana B	Lamb. 2	1	-	-	-	1
Campaniana B	Lamb. 1	2	-	-	1	-
Campaniana B			1	-	-	-
Com.romana		3	-	-	-	1
Com.romana	gerra	4	-	-	-	1

Com.romana	gerreta	5-7	-	-	-	3
Com.romana	pàtera	8	-	-	-	1
Com.romana	gerra	9-12	-	-	4	-
Com.romana		13-16	-	4	-	-
Com.romana			6	-	-	-
Cer.grisa			2	-	-	-
Amfora romana	Lamboglia 2	17	60	-	-	-
perfil complet						
Amfora romana	Lamboglia 2	18	48	-	-	-
perfil gairebé complet.						
Amfora romana	Dressel 1	19	40	x	-	x
Amfora romana	Lamboglia 2	20	19	-	x	-
Amfora romana	Dressel 1 ?	21	26	-	-	-
Amfora romana	Dressel 1	22	10	x	-	x
Amfora romana	Lamboglia 2	23-28	6	-	-	x
Amfora romana	Lamboglia 2	29-33	7	x	-	-
Amfora romana	Lamboglia 2	34-36	7	-	x	-
Amfora romana	Dressel 1?(coll)		6	-	-	-
Amfora romana	Dressel 1?(carena)		6	-	-	-
Dòlia			-	-	-	1
Columna de maó	1/4 part		1	-	-	-
Marbre			1	-	-	-
Fauna terrestre			1	-	-	-

U.E. 52:

CLASSE CERAMICA	TIPUS	NºINV.	INF.	ANSES	FONS	VORA
T.S.H.	Drag. 35	1	-	-	-	1
T.S.A. D			2	-	-	-
Com.ibèrica			6	-	-	-

Com.romana	gerreta	5-7	-	-	-	3
Com.romana	pàtera	8	-	-	-	1
Com.romana	gerra	9-12	-	-	4	-
Com.romana		13-16	-	4	-	-
Com.romana			6	-	-	-
Cer.grisa			2	-	-	-
Amfora romana	Dressel 1	17	60	-	-	-
perfil complet						
Amfora romana	Dressel 1	18	48	-	-	-
perfil gairebé complet.						
Amfora romana	Dressel 1	19	40	x	-	x
Amfora romana	Dressel 1	20	19	-	x	-
Amfora romana	Dressel 1	21	26	-	-	-
Amfora romana	Dressel 1	22	10	x	-	x
Amfora romana	Dressel 1	23-28	6	-	-	x
Amfora romana	Dressel 1	29-33	7	x	-	-
Amfora romana	Dressel 1	34-36	7	-	x	-
Amfora romana	Dressel 1 (coll)		6	-	-	-
Amfora romana	Dressel 1 (carena)		6	-	-	-
Dòlia			-	-	-	1
Columna de maó	1/4 part		1	-	-	-
Marbre			1	-	-	-
Fauna terrestre			1	-	-	-

U.E. 52:

CLASSE CERAMICA	TIPUS	Nº INV.	INF.	ANSES	FONS	VORA
T.S.H.	Drag. 35	1	-	-	-	1
T.S.A. D			2	-	-	-
Com.ibèrica			6	-	-	-

Com.africana	Ostia III-267	2	-	-	-	1
Com.africana	Ostia III-332	3	-	-	-	1
Com.romana	gerreta	4-5	-	-	-	2
Com.romana		6	-	-	1	-
Com.romana		7-8	-	2	-	-
Com.romana amb engalba	gerra (coll)	9	1	-	-	-
Com. romana			27	-	-	-
Amfora itàlica			2	-	-	-
Amfora romana			7	-	-	-
Amfora bètica			6	-	-	-
Amfora baix-imperial			7	-	-	-

U.E. 52:

CLASSE CERAMICA	TIPUS	Nº INV.	INF.	ANSES	FONS	VORA
T.S.H.	Drag. 35	1	-	-	-	1
T.S.A. A			2	-	-	-
Com. ibèrica			6	-	-	-
Com. africana	Ostia III-267	2	-	-	-	1
Com. africana	Ostia III-332	3	-	-	-	1
Com. romana	gerreta	4-5	-	-	-	2
Com. romana		6	-	1	1	-
Com. romana		7-8	-	2	-	-
Com. romana			27	-	-	-
Com. romana amb engalba	gerra	9	1	-	-	-
Amfora itàlica			2	-	-	-
Amfora romana		10	-	-	1	-
Amfora romana			7	-	-	-

Amfora bètica

U.E. 53:

CLASSE CERAMICA	TIPUS	Nº INV.	INF.	ANSES	FONS	VORA
T.S.A. A			1	-	-	-
T.S.A. C			1	-	-	-
T.S.A. D	poss. Hayes 51		1	-	-	-
Com. itàlica			1	-	-	-
Com. romana			13	-	1	-
Com. africana			1	-	-	-
Cer. grollera	poss. baix-imp.		3	-	-	-
Amfora romana			8	-	-	-
Amfora bètica			2	-	-	-
Amfora africana			4	-	-	-
Ferro			3	-	-	-

U.E. 55:

CLASSE CERAMICA	TIPUS	Nº INV.	INF.	ANSES	FONS	VORA
Com. ibèrica			3	-	-	-
Com. itàlica			2	-	-	-
cer.grisa c.c.			1	-	-	-

U.E. 58:

CLASSE CERAMICA	TIPUS	Nº INV.	INF.	ANSES	FONS	VORA
Com. romana			1	-	-	-
Amfora romana			3	-	-	-
Vidr. marró	Plat de foc		-	-	-	1
Vidr. melada	Plat de foc		-	-	-	1
Vidr. melada	gerra		-	-	-	1
Cer. grisa mod.	tapadora		-	-	-	2

Cer. grisa mod.	4	1	-	-
Com. mod.	3	-	-	-

Mat. recollit en superfície:

CLASSE CERAMICA	TIPUS	Nº INV.	INF.	ANSES	FONS	VORA
Vidr.blava cat. dec. diversa	Plat		-	-	-	2
Vidr.blava cat. dec. de la ditada	Plat		-	-	-	5
Vidr.blava cat.	Plat		-	-	2	-
Vidr.blava cat.	Sagnador		-	-	-	3
Vidr.blava cat.			9	-	-	-
Vidr. blanca	Plat		2	-	-	1
Vidr.blava dec.influència francesa	Tassa		2	-	-	1
Vidr.blava dec.influència francesa			3	-	-	-
Vidr. italiana dec. blau. S.XVIII	Tassa		-	-	1	1

DIBUIX DEL MATERIAL CERAMIC.

DIBUIXOS DE MATERIAL CERAMIC.

- 1.- NOU. 90. 34.6
- 2.- NOU. 90. 34.2
- 3.- NOU. 90. 34.10
- 4.- NOU. 90. 34.3
- 5.- NOU. 90. 17.5
- 6.- NOU. 90. 17.9
- 7.- NOU. 90. 17.4
- 8.- NOU. 90. 29.17
- 9.- NOU.90. 29.7
- 10.- NOU. 90. 26.2
- 11.- NOU. 90. 51.2
- 12.- NOU. 90. 2.1
- 13.- NOU. 90. 37.1
- 14.- NOU. 90. 51. 8
- 15.- NOU. 90. 24. 12
- 16.- NOU. 90. 51. 17
- 17.- NOU. 90. 51. 18
- 18.- NOU. 90. 51. 19
- 19.- NOU. 90. 51. 20
- 20.- NOU. 90. 51. 21
- 21.- NOU. 90. 51. 22
- 22.- NOU. 90. 51. 23

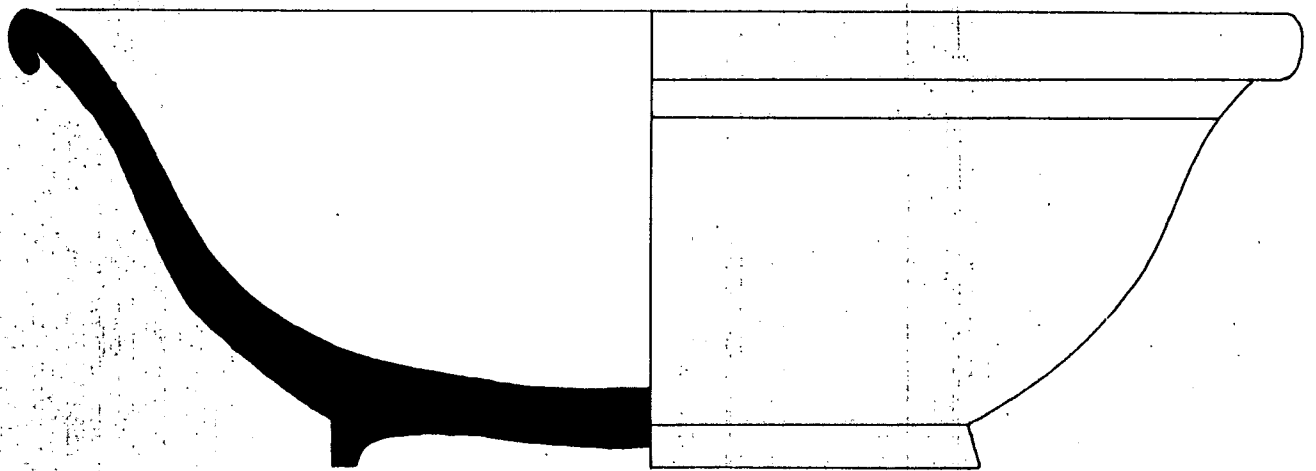
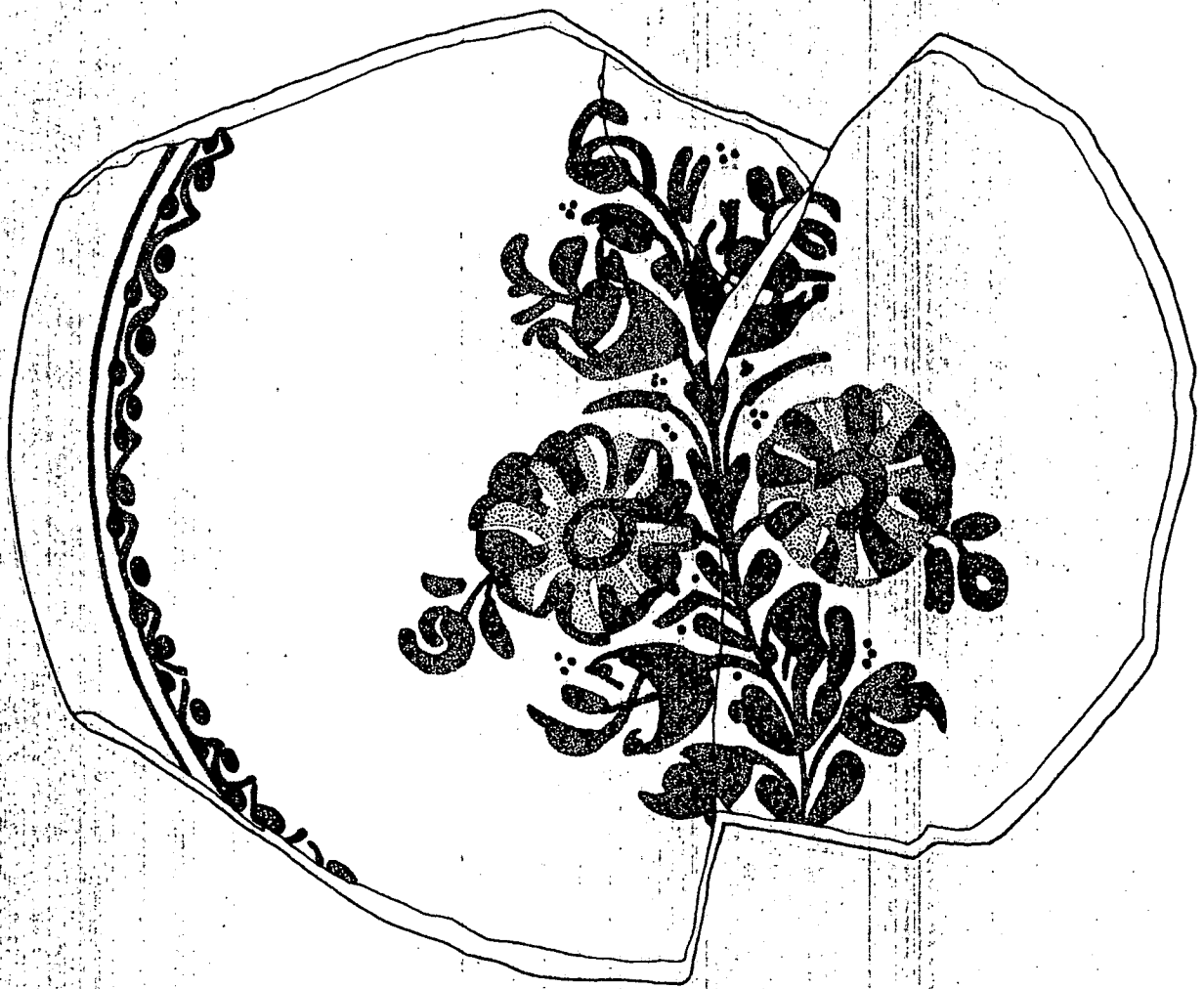

1

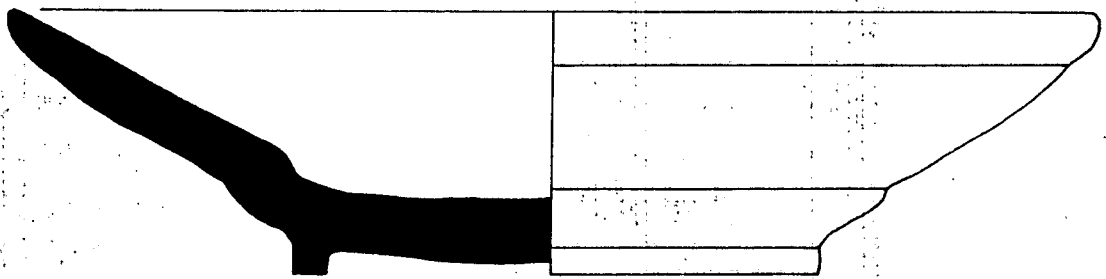
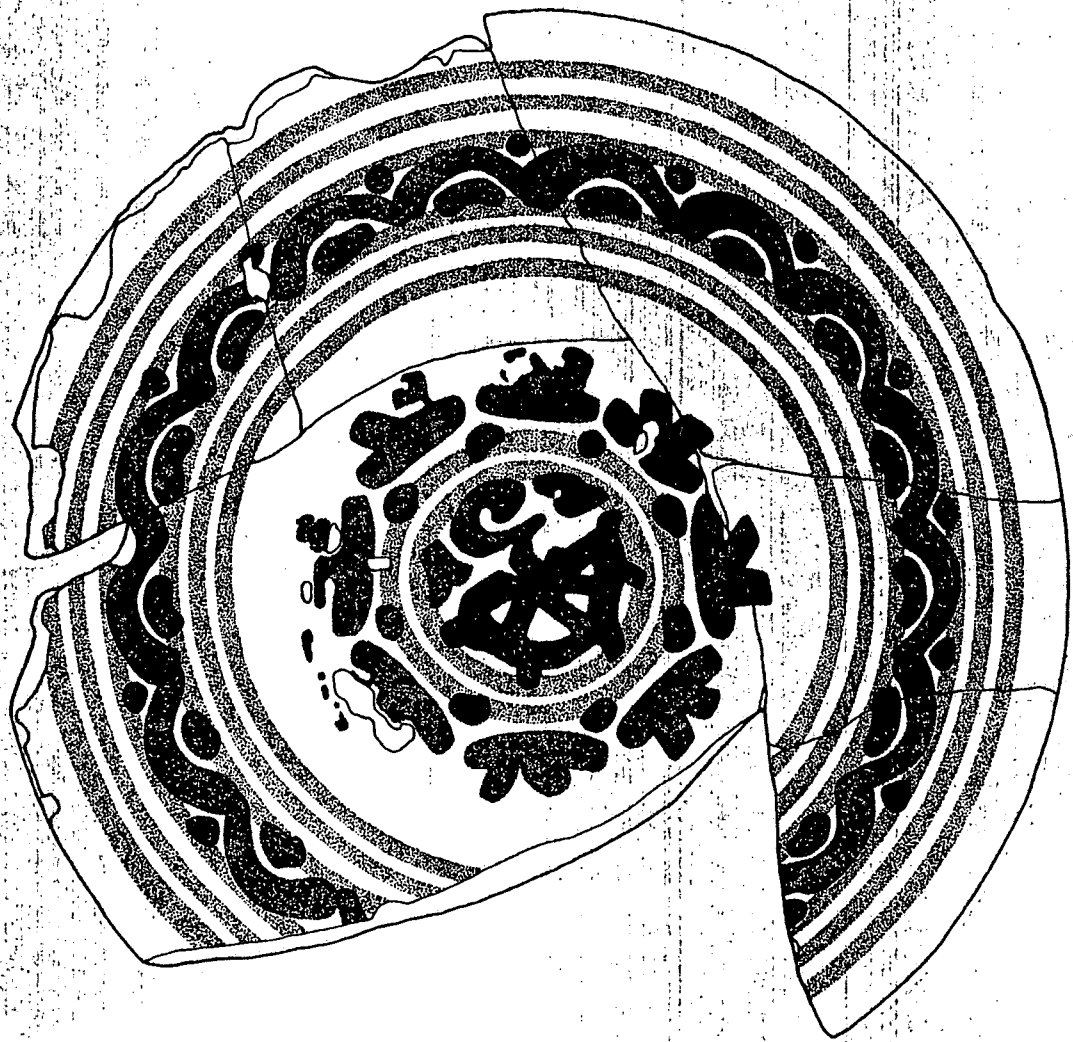

2

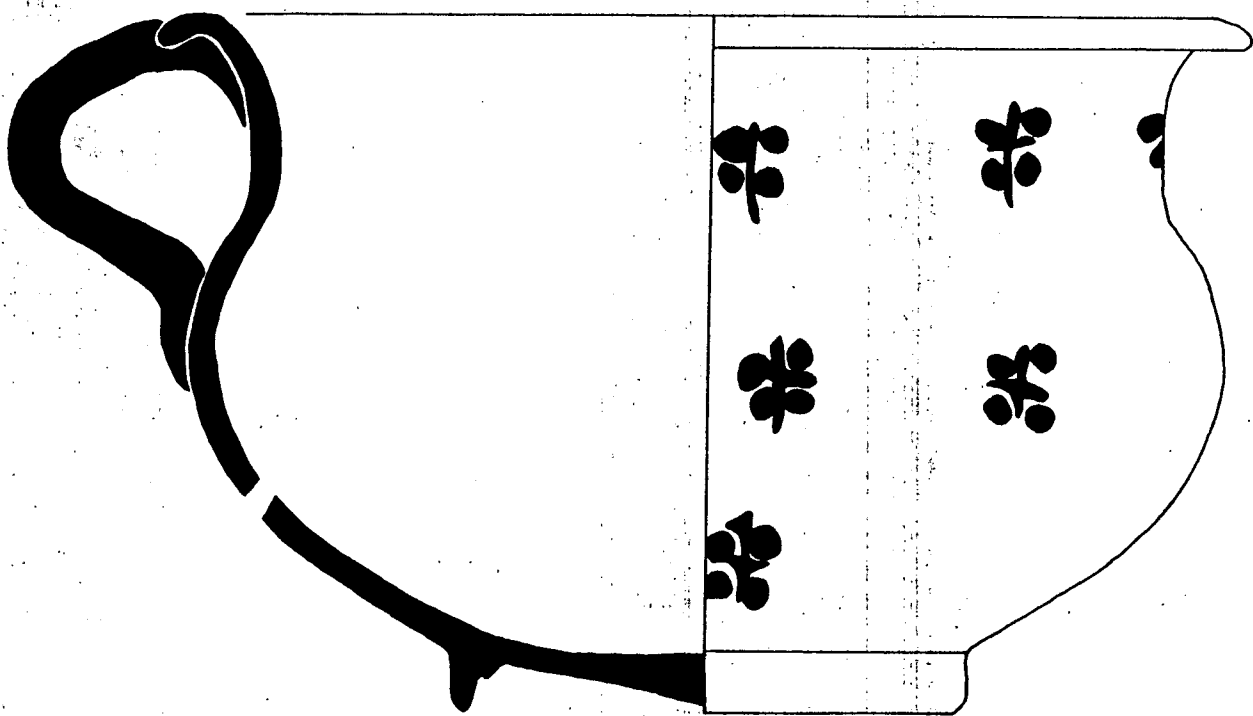

3

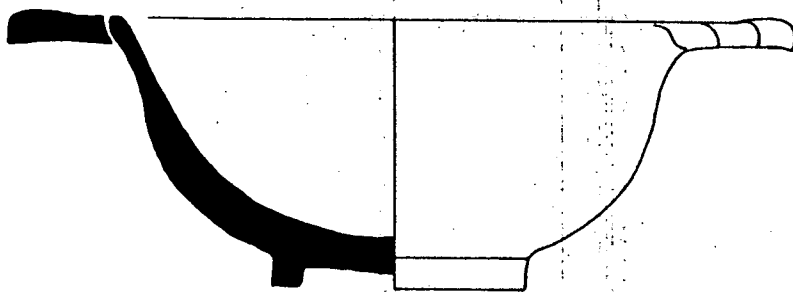

4

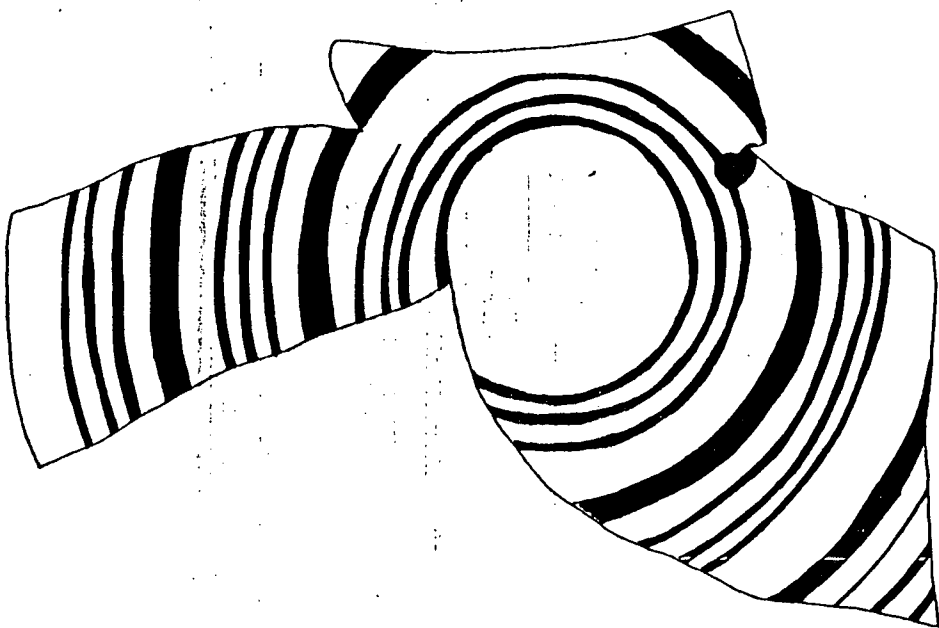

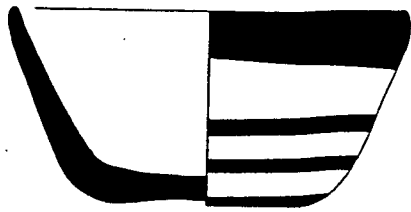

6

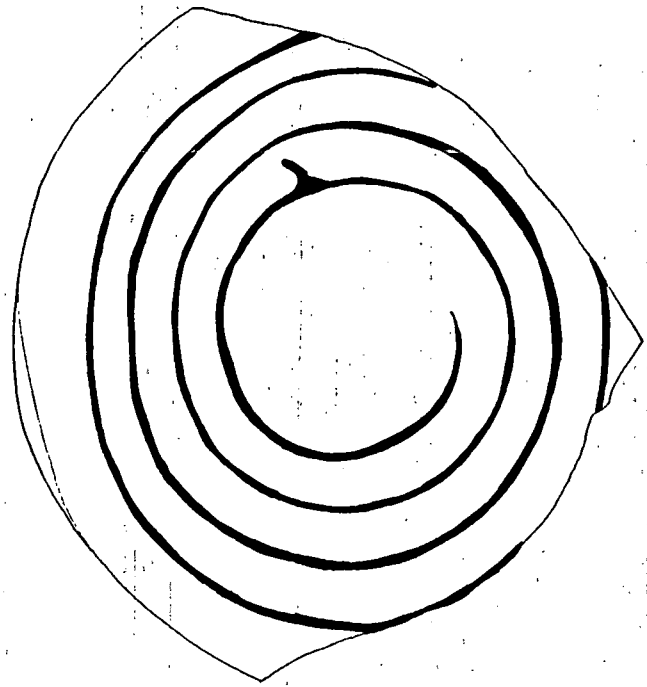

7

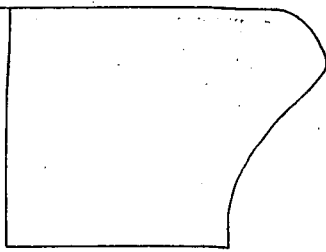
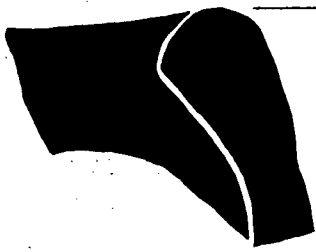

8

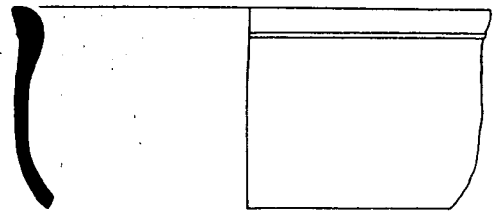

9



10

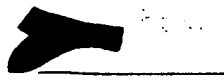

11



12



13

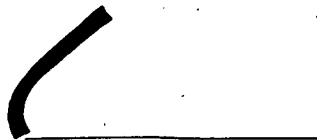

14



15

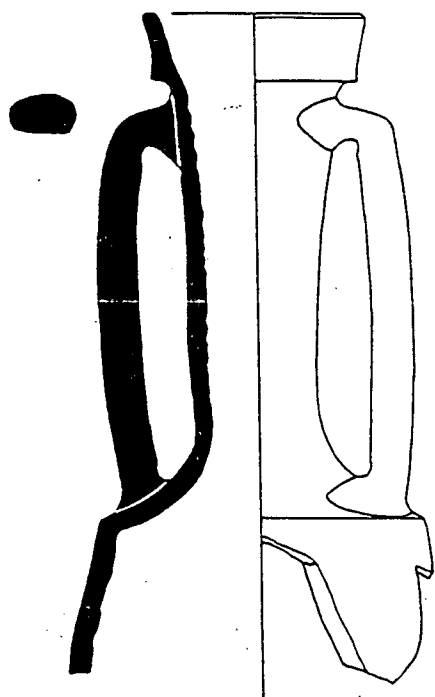
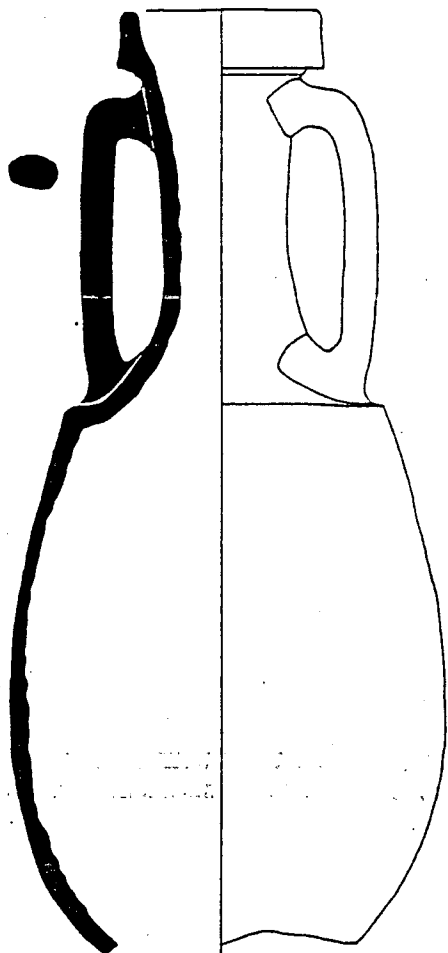
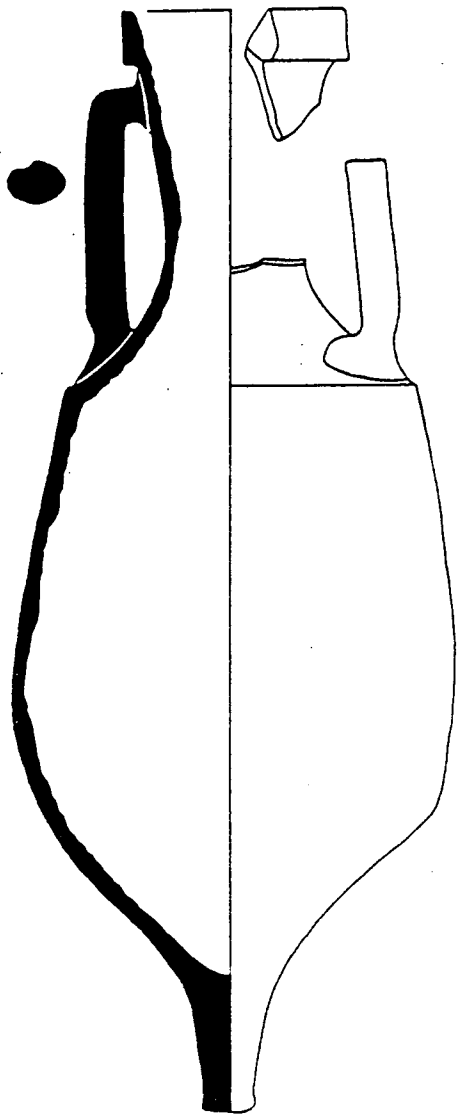

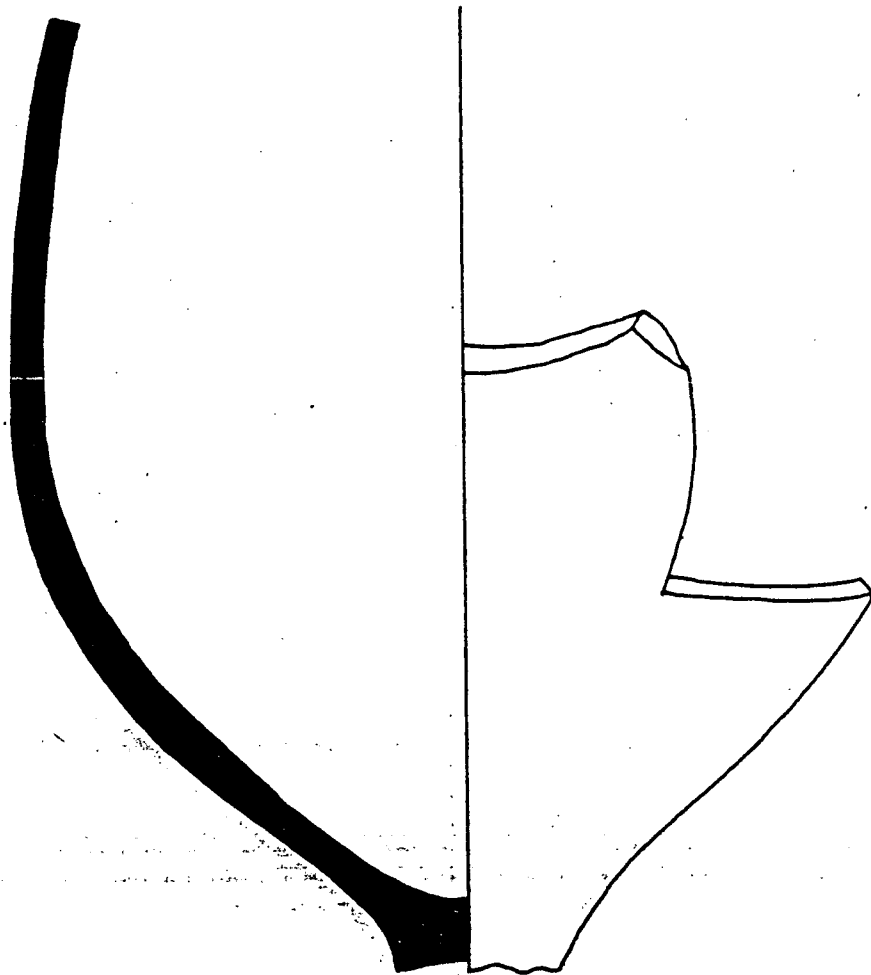
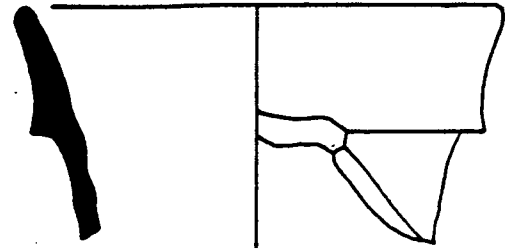
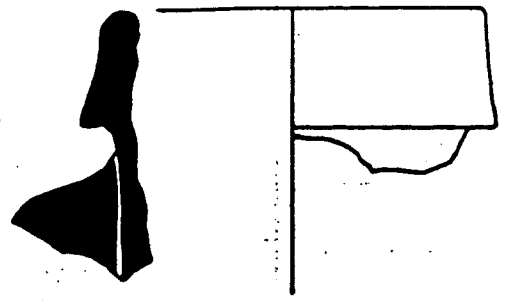
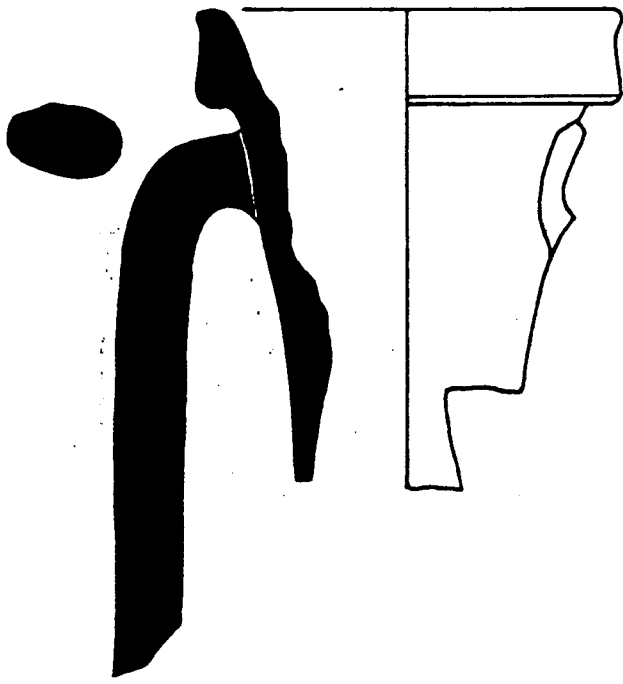

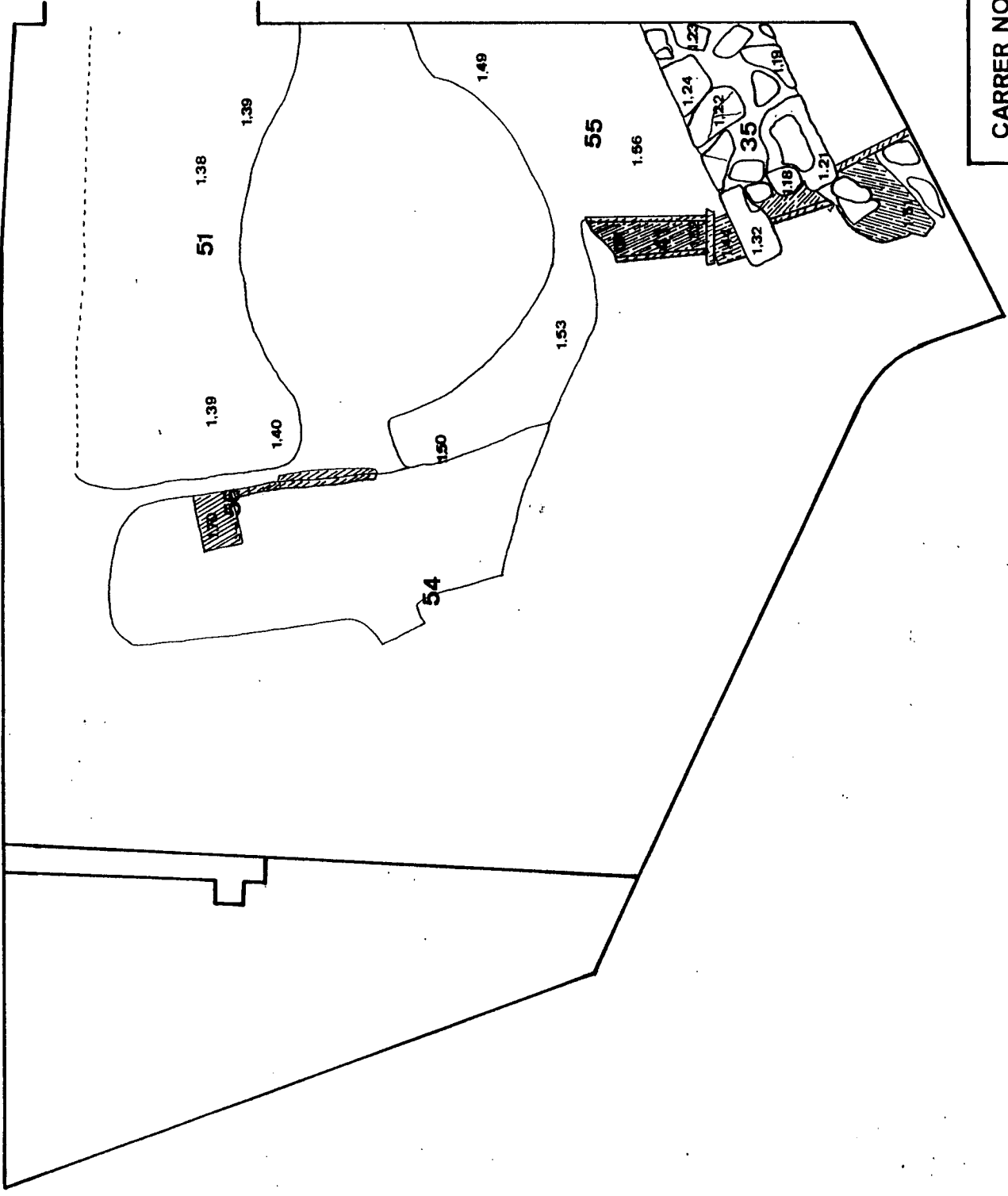

CARRER NOU N° 54 - 1990 MATARÓ



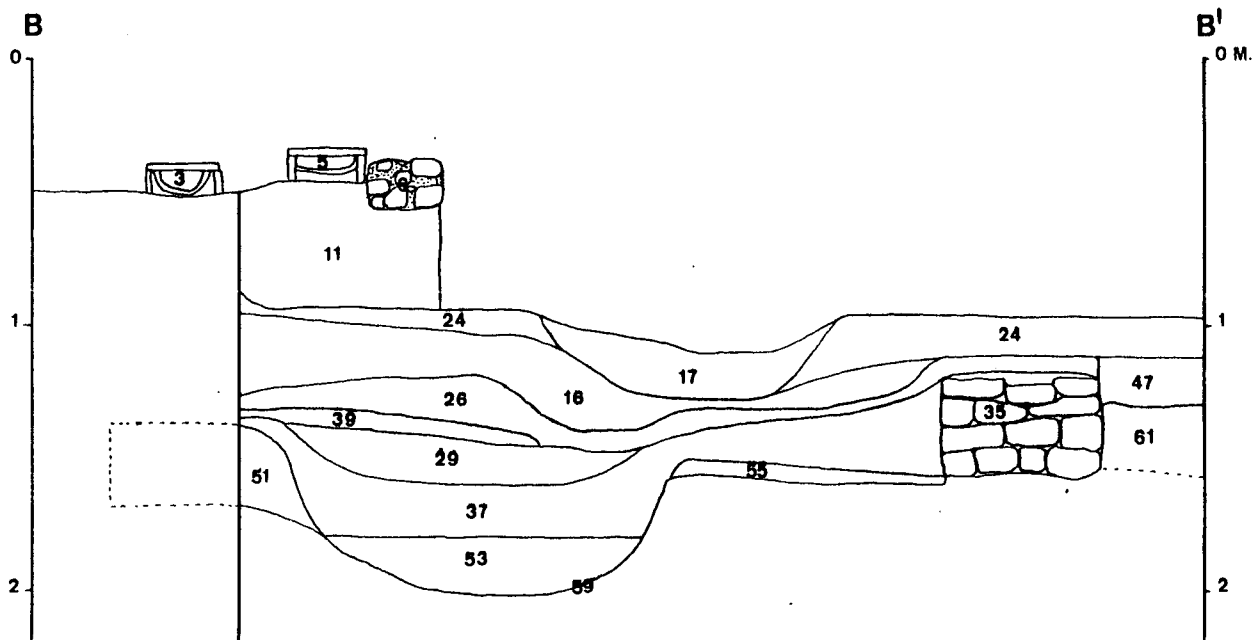
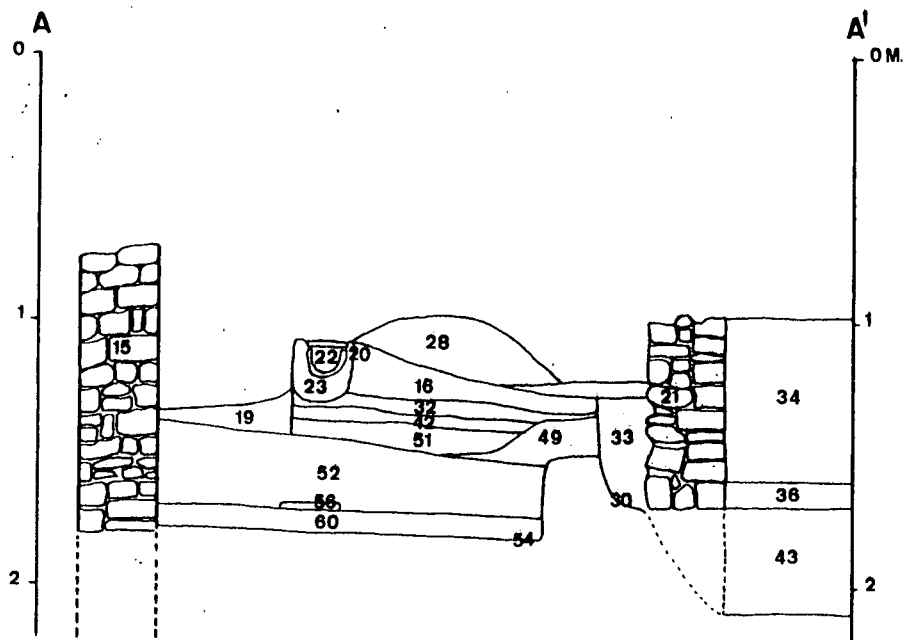

CARRER NOU, 54 (MÀTARÒ)
- 1990.
SECCIONS