



ÀGORA

La Trona

La setena revista, i com a tal, la màgia del nombre, el miracle de perdurar...

En tres anys i mig set números. Tot i les dificultats econòmiques, traïdorament inesperades i injustes.

Però les nostres personalitats, els nostres fars culturals, d'Andorra i el seu entorn, mereixen l'esforç de tots per continuar.

No només no ens desmoralitzem sinó que volem assumir el repte de tres revistes a l'any. Als clàssics dos números, els premis Àgora i els homenatges, hi volem afegir un monogràfic cultural d'Andorra i el seu entorn: la fotografia, la pintura, la música, l'escultura, la poesia, el disseny gràfic, el teatre, la literatura i totes les altres manifestacions artístiques hi han de tenir cabuda.

En Fèlix Peig i Ballart i la Maria Rosa Fernàndez i Mont han estat escollits premis Àgora 2006, la fotografia i la dansa reconegudes, la qualitat humana i la generositat, també.

Finalment cal felicitar el traspàs del secretariat d'Àgora Cultural fet entre Promodansa i el Centre de la Cultura Catalana per a l'any 2007.



À
G
O
R
A
C
U
L
T
U
R
A
L



Portada
Fèlix Peig i Ballart
 Foto: Jordi Pantebre



Portada
Maria Rosa Fernández i Mont
 Foto: Jordi Pantebre

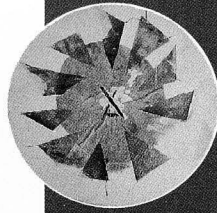

ÀGORA
 CULTURAL

PROMODANSA

ASSOCIACIÓ D'ESCRITORS DEL PRINCIPAT D'ANDORRA

ASSOCIACIÓ GRUP DE CREACIÓ - LA XARRANCA

ASSOCIACIÓ SOCIOCULTURAL AVERROES

CENTRE DE LA CULTURA CATALANA

CERCLE DE LES ARTS I DE LES LLETRES

CINECLUB DE LES VALLS

ESBART SANTA ANNA

FEDERACIÓ ANDORRANA DE FOTOGRAFIA

FUNDACIÓ AMICS DELS ORGÜES DE LES VALLS D'ANDORRA

SOCIETAT ANDORRANA DE CIÈNCIES

VELLES CASES ANDORRANES

AQUESTA PUBLICACIÓ RESTA OBERTA A TOTS
 ELS SUGGERIMENTS I COL-LABORACIONS (MIT-
 JANÇANT OPINIONS, ARTICLES O D'ALTRES
 FORMES) DE TOTS ELS SEUS LECTORS. ACTUA
 COM A CONSELL DE REDACCIÓ DE LA REVISTA
 ÀGORA CULTURAL. PODEU ENVIAR ELS VOS-
 TRES ESCRITS, DEGUDAMENT SIGNATS, A LA
 SEU SOCIAL DE L'ENTITAT, PER CORREU:
 Centre Cultural La Llacuna, carrer Mossèn Cinto
 Verdaguer, 4. AD 500 - Andorra la Vella.

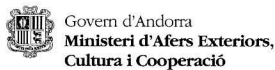

Govern d'Andorra
 Ministeri d'Afers Exteriors,
 Cultura i Cooperació

Consell de redacció: Àgora Cultural
 Secretariat: Promodansa

Disseny i maquetació: Pilar Monge
 Producció gràfica: ARA Disseny®
 Impressió: Impremta Envalira

DL: AND.714-2003

SUMARI

PREMIS ÀGORA CULTURAL 2006	3
CAVE CANEM	8
FOTOGRAFIA	9
JOVES ARTISTES	12
FÒRUM	14
ESCULTURA	16
POEMARI	21
RETALLS	22
PAPIRUS	22
L'ODISSEA CULTURAL	23

Acte de lliurament dels premis Àgora Cultural 2006 a:

Fèlix Peig i Ballart i Maria Rosa Fernàndez i Mont

Per Juli Minoves i Triquell
Ministre d'Afers Exteriors, Cultura i Cooperació

Digníssimes autoritats,
Senyores i senyors,

Bona tarda a tothom,
Em complau molt en nom del Govern d'Andorra participar en l'homenatge a la Sra. Maria Rosa Fernàndez i al Sr. Fèlix Peig, molt vinculats ambdós a la vida cultural del país. La Sra. Fernàndez al món de la dansa i el Sr. Peig al món de la fotografia.

Recordo la Sra. Fernàndez al barri antic d'Andorra la Vella, molt a prop de Casa de la Vall, on impartia classes de ballet a moltes joves d'Andorra. Estic parlant dels anys 1960 i 1970. Sense cap mena de dubte va deixar una petjada important. Va donar l'oportunitat de conèixer aquest món a tota una generació en uns moments en què Andorra no disposava de tots els espais culturals ni dels serveis de què avui la nostra societat gaudeix.

El seu treball ha continuat amb la seva filla Ester, que ha format una altra generació de joves que, acompanyades per llurs famílies, han constituït una associació –Promodansa– i han sensibilitzat les institucions per tal que la dansa formi part dels aprenentatges que ofereixen els comuns en horaris extraescolars.

Fèlix Peig és originari de Sabadell. Va venir a viure a Andorra l'any 1952. Ben aviat la seva voluntat d'obrir-se camí li va fer entreveure molt encertadament que el món de la fotografia li ho podia permetre, ja que mancaven estudis professionals. Sense pensar-s'hi gaire va tornar a estudiar fotografia a Sabadell i al cap d'uns mesos va instal·lar un petit estudi a les galeries Principat. Uns anys després es traslladà al carrer mossèn Tremosa, on al costat de la seva esposa va consolidar la seva professió i alhora el seu negoci. Qui no recorda d'aquells anys la seva presència en batejos, comunions i

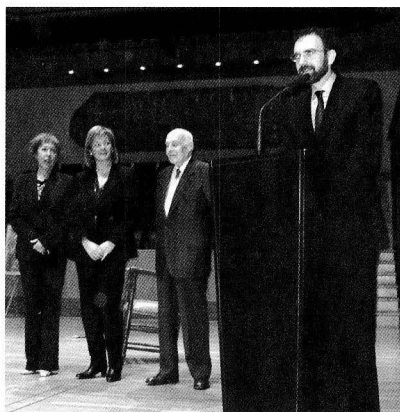

bodes i qui no s'havia anat a fer alguna fotografia al seu estudi?

Per encàrrec del síndic Julià Reig, com li agrada recordar-ho al Sr. Peig, va esdevenir el fotògraf del Consell General, tasca que va desenvolupar des del 1961 fins al 1978, en què va cobrir amb la seva càmera, una Leica 111 F, actes polítics i institucionals, sense, però, oblidar captar altres instantànies de les activitats esportives, culturals i de lleure que es desenvolupaven al país.

No puc passar per alt dir que va ser corresponsal de premsa de diversos mitjans de comunicació de l'estranger, d'entre els quals destacaria *La Dépêche du Midi*, *L'Indépendant* i va ser corresponsal de Televisió Espanyola.

Ens deixa el compromís de la seva mirada de fotògraf que va saber captar la ràpida transformació del país.

Amb sinceritat, des del ministeri d'Afers Exteriors, Cultura i Cooperació ens afegim a aquest acte i felicitem les persones que n'han estat mereixedores.

Moltes gràcies. |



Programa d'actes del Dia de la cultura

29 de novembre de 2006.
Auditori Nacional, Ordino

A les vuit del vespre, inici de l'acte, a càrrec de la Sra. Lydia Magallón, membre de la junta directiva de Promodansa, entitat que deté el secretariat d'Àgora Cultural 2006.

Presentació i lectura del *Manifest de la cultura*, a càrrec de la Sra. Maria Sánchez, presidenta de Promodansa.

Dansa de l'Esbart Santa Anna, *Parella de ball*.

Presentació del primer homenatjat, el Sr. Fèlix Peig i Ballart, a càrrec del Sr. Antoni Morell i del Sr. Josep Maria Ubach.

Dansa *Candilejas*, a càrrec de dansaires alumnes de la professora de dansa Esther Esteve i del Trio Vallcorba.

Presentació de la segona homenatjada, la Sra. Maria Rosa Fernàndez i Mont, a càrrec de la Sra. Lydia Magallón en nom de les seves antigues alumnes.

Interpretació dansada del poema d'Antonio Machado *La saeta*, a càrrec de la Sra. Carmen Gallardo, professora de dansa del comú de Sant Julià de Lòria.

Parlament del Sr. Juli Minoves, ministre d'Afers Exteriors, Cultura i Cooperació.

El Sr. Juli Minoves i la Sra. Maria Sánchez lliuren els dos guardons dels premis Àgora Cultural 2006, una escultura que simbolitza el trofeu grec Àgora, obra de l'artista Philippe Lavaill, i els pergamins acreditatius del premi signats pels presidents.

Fèlix Peig: fascinació per Andorra

Per Antoni Morell i Mora

Fèlix Peig, sempre, per a mi almenys, ha estat l'home discret, senzillament bo; és a dir, una bona persona. En el nostre món actual (abans, segles enrere, era el mateix, és clar) és una rara avis, suggereixo jo. No massa llarg en mots, acuradament educat, alguns dirien que distanciat, jo mai no ho he pensat, i rumiador amb i en els seus tresors: la memòria, el pas lent, a voltes dur, de la nostra vida.

Quins han estat els baguls de la seva vida? Jo no cauré pas en la temptació en aquesta respectuosa presentació, totalment innecessària per la meua part, de fer una biografia del Premi Àgora 2006, juntament amb Maria Rosa Fernández, que va obrir la primera escola de dansa.

El llibre publicat, excel·lent monografia, per altra part, de 1953 a 1983, editat pel Govern d'Andorra, per mitjà del ministeri de Cultura, l'Arxiu Històric Nacional i la Fundació Caixa-Bank, intitulat *Fèlix Peig 1953-1983*, ens informa ben fefaentment i amb rigor de la trajectòria professional del nostre Fèlix Peig.

Textos d'Isidre Escorihuela, Maria Cinta Pujal i Montse Sirés, i col·laboracions esplèndides d'Antoni López, Maria Jesús Lluelles, Marc Martínez i Albert Villaró, sota la coordinació general de la Susanna Vela.

Però a mi aquesta nit m'interessa l'obra de Fèlix Peig com a persona. És a dir, l'obra i la persona, i a l'inrevés. És a dir, la simbiosi i l'osmosi. Fèlix Peig és, per a mi, una persona que va prendre consciència d'on vivia: a Andorra. I dins d'una Andorra diferent de les terres d'on procedia. Absolutament respectuós, va retre, i encara ho fa dia a dia dins de la saviesa de les persones serioses, modestes i dignes, i també creadores i creatives, un homenatge a l'Andorra acollidora –aquesta és la nostra història real, en definitiva– fotografiant-la.

Avui, nosaltres som conscients que la seva obra perdurarà. Per què? Per la seva veracitat personal, per la seva autenticitat professional (així ho demostren les seves fotografies) i pel seu



Candilejas

respecte envers els objectes i els subjectes retratats.

En una època on no existeixen, o poques, reflexions literàries, històriques, sociològiques o cròniques culturals fetes des d'Andorra, ell, juntament amb els històrics Claverol, Alsina, Bartomeu Rebés, Jean Dieuzade, Joan Clarà, el vell Pantebre, Burgués Martisella, J. M. Ubach i altres i altres, supliren amb les seves instantànies la nostra història real, mancada de ressonàncies literàries, històriques o jurídiques, fetes des d'Andorra.

I, tot això, amb modèstia, com qui, com un infant entremaliat, s'entreté amb les joguines en un dia de Reixos. I, com tot mestre, sense voler-ho, creador d'alumnes. Molts!

El vaig conèixer els anys 50-60 del segle passat, ai!, jo revestit de sotanes, i ell, protegit d'aparells fotogràfics. Vivíem un al costat de l'altre. I entrelaçàrem mirades de complicitat respectuosa i afectuosa, alhora.

Fascinació per Andorra, sí! Fascinació per la natura del país –qui no conserva les seves nades?–, per les persones, pel vell i feixuc caminar d'aquest país. Atracció humana, jo en tinc, per una obra que romandrà i per la persona que l'ha creada, que, en aquest cas, són una simbiosi i osmosi constants i irrepitibles.

Enhorabona per aquesta Àgora 2006, respectat i admirable Fèlix Peig, fill de Sabadell i fill, és clar que sí, d'Andorra. |

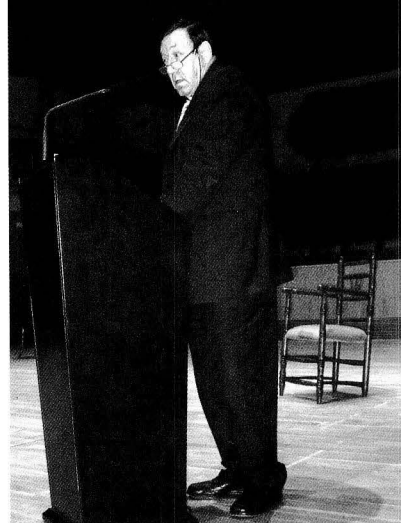

Fèlix Peig i Jordi Pantebre



Públic assistent a l'acte.

Fèlix Peig

Premis

1967 (col·lectiva): Primer premi

1985: al maig la conselleria d'Educació i Cultura del Govern d'Andorra li fa entrega d'una placa commemorativa en la qual es llegeix "Homenatge al Sr. Fèlix Peig. En reconeixement a la seva labor fotogràfica al nostre Principat."

2002: El dia 10 d'octubre, el ministre de Cultura, Sr. Xavier Montané, li fa entrega d'una placa que diu "Govern d'Andorra, Ministeri de Cultura. En homenatge a l'obra de Fèlix Peig Ballart, tot mostrant la nostra gratitud més sincera per haver captat el món visible i deixar-lo registrat en instàncies perquè el pas del temps ens permeti una reflexió històrica i política del passat, del present i del futur."

2006: Al novembre, a l'Auditori Nacional d'Ordino, entrega del premi Àgora 2006.

Fèlix Peig

Per Josep Maria Ubach i Bernada

M'agradaria posar en relleu alguna de les particularitats que implica l'acte fotogràfic, i per aquest motiu no vull parlar de les imatges que conformen l'arxiu del Sr. Fèlix Peig, ni tampoc dels aparells que utilitzà, ni de la seva tècnica, ni del respecte amb el qual realitzava les seves imatges, ni de la generositat que ha esmerçat al llarg de la seva vida mitjançant el seu ofici.

Prefereixo parlar de la memòria, una particularitat de què gaudeixen les persones i que constitueix la facultat d'evocar experiències passades.

Per als biòlegs, és la nostra capacitat d'adquirir, conservar i restituir una informació. Per als psicòlegs, és la que ens permet adaptar el nostre comportament en funció de l'experiència.

Totes aquestes particularitats ens parlen de la complexitat de la memòria.

Però jo em volia referir a un altre tipus de memòria, em volia referir a la personal i a la col·lectiva, a la memòria dels testimonis deixats mitjançant la fotografia i que persones com Fèlix Peig, Josep Alsina, Bartomeu Rebés o Valentí Claverol, entre d'altres, ens comuniquen com a signes d'identitat, en un decorat d'un teatre molt petit com és el nostre Principat, on milers d'actors han desenvolupat el seu paper davant de la seva càmera de fotografar.

Els nostres avantpassats i nosaltres mateixos hem estat protagonistes d'esdeveniments que ens acompanyaran la resta de la nostra vida. Tots gaudim d'un àlbum particular i molts dels fotògrafs com Fèlix Peig han ajudat amb la seva obra



Esbart Santa Anna

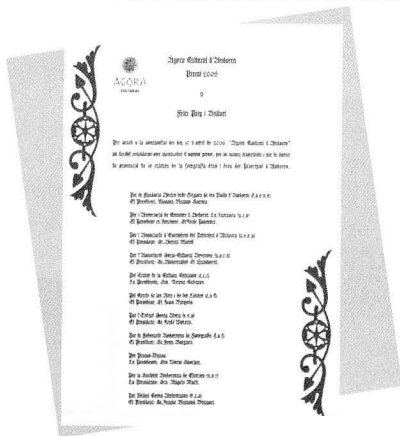
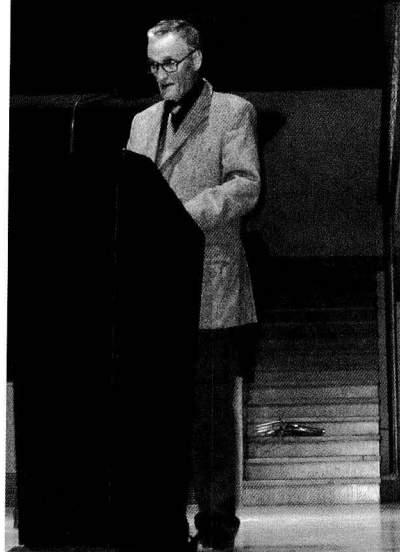

a generar un cúmulo de records que constitueixen una geografia sentimental que no podem abastar amb els braços, ja que sovint les emocions que ens comuniquen són massa grans. Tan sols ens cal obrir el nostre àlbum d'imatges, o la porta petita del fons de la memòria i un amuntegament de records ens encongiran el cor.

Fèlix Peig és un home ple d'experiències amb la llum, cada imatge construïda amb l'ajuda d'aquest singular element ens inspira a cercar la reflexió oferta per la circumstància i el saber fer. Si m'ho permeten, m'agradaria dir que Fèlix Peig, com altres fotògrafs, gaudeix d'una singularitat molt important, i és que durant la seva vida de fotògraf ha fruit més del cor que dels ulls per realitzar les seves imatges.

Els testimonis històrics fotografiats pel Sr. Fèlix Peig i altres fotògrafs del Principat s'hauran d'analitzar des de dues vessants, complementàries l'una de l'altra: la primera és la capacitat narrativa de cada document que testimonia l'acte protocol·lari i l'altra, la manera personal en què el fotògraf la immortalitza.

Com han pogut comprovar, no els he parlat ni de tècnica, ni d'estètica, i és que en casos com el d'aquesta nit els alumnes hem de ser discrets, respectuosos i humils, sobretot si el mestre és el Sr. Fèlix Peig.

Fèlix Peig

Exposicions

1967 (col·lectiva)

Després de la visita del general de Gaulle, el 23 d'octubre del 1967, la Fundació Paul Ricard i el Govern d'Andorra varen convocar una exposició de fotografies de la visita al Principat. Imatges fetes per professionals reporters d'Andorra i d'altres països. (1r premi)

1983: 30 anys de professió

Exposició. Biblioteca Nacional, del 21 de maig al 30 de juny de 1983. Més tard el Govern va editar un llibret amb 36 fotos escollides del total de 200.

1985: exposició La Planta i la Flor

Dins la festa de La Planta i la Flor, del 7 al 16 de juny de 1985. Fotografies de flors de Fèlix Peig, quadres amb flors pintades de l'artista Roser Vilagut i obres de flors seques de l'artista Rosalia de Castellarnau. Nova sala del Centre de congressos, plaça del Poble, Andorra la Vella.

1987: exposició Mostra fotogràfica d'algunes plantes, flors i fruits del Principat d'Andorra

Centre cultural de la Caixa d'Estalvis de Catalunya, a Granollers, del 17 al 31 de març de 1987. Patrocinada per la conselleria d'Educació i Cultura del Govern d'Andorra i la Caixa d'Estalvis de Catalunya (a Granollers).

A la inauguració hi eren presents el cònsol d'Andorra la Vella i l'alcalde i el tinent d'alcalde de Granollers.

1993: exposició Perspectives diferents

S'inaugura el 30 de setembre del 1993 al departament de Cultura i Joventut d'Andorra la Vella. Patrocinada pel comú d'Andorra la Vella.

2002: El fotògraf oficial Fèlix Peig

Exposició, del 10 d'octubre a l'1 de desembre del 2002. Mostra de fotografies a la sala d'exposicions del Govern. El Govern edita un llibre amb totes les imatges exposades. Andorra la Vella 10 octubre de 2002.

2005: exposició Macro

Xamari Galobardas, a la botiga Antiguitats Galobardas, fa una exposició de fotografies de coses vulgars i de cada dia, però que fetes amb un objectiu macro resultaven poc conegudes. La inauguració fou el 22 de juny de 2005.

2006 exposició Flors d'Andorra

Al Palau de Gel de Canillo, del 13 de setembre al 5 d'octubre de 2006, patrocinada pel comú de Canillo.

Homenatge a Maria Rosa Fernàndez i Mont



Per Meritxell Camp i família

La màgia, la severa dolçor, la passió, l'amor pel treball ben fet, la imaginació... i tantes coses més són les que, com un ferro roent, han marcat de manera inesborrable totes les persones que van poder aprendre a la vora de la nostra homenatjada.

Des de Promodansa, des d'Àgora Cultural i el món de la cultura, en volem donar les gràcies sinceres a la Maria Rosa, que, com una violeta, va difondre el perfum del seu saber sense fer escarfalls, a través de les paraules d'algunes de les seves alumnes, aquelles a les quals ens ha estat possible retrobar.

Maria Rosa, gràcies per fer-nos descobrir el món de la dansa.

Per Guax Torrallardona

Quan penso en la Maria Rosa recordo sobretot una dona molt disciplinada, que jo veia com a parisenca... A mi, si algú m'hagués demanat com era, ella llavors era guapa, elegant, perfeccionista i molt exigent... I efectivament..., per mi com a molt francesa... Segurament jo relacionava allò de molt francesa amb les actrius de les pel·lícules... La recordo amb molt d'afecte i admiració.

Per Anna Zamora

Una de les coses més importants i necessàries quan ets petit és tenir algun somni de futur. El meu era poder ser ballarina. Cada dia, abans de dormir, buscava una cosa agradable en què pensar i de manera recurrent em venia al cap pensar que estava fent ballet.

Gràcies Maria Rosa per ajudar-me, durant molts anys, a tenir un feliç son cada nit.

Per Meri Crespo

Mai no oblidaré aquells anys plens de màgia. Tenia 5 anys i per primera vegada vaig descobrir el món de la dansa amb la Maria Rosa. D'ençà no ho he deixat mai més; malgrat que m'hauria agradat ser ballarina, en l'actualitat estic en el món del fitness i tot això gràcies a la meva trajectòria dins del món de la dansa.

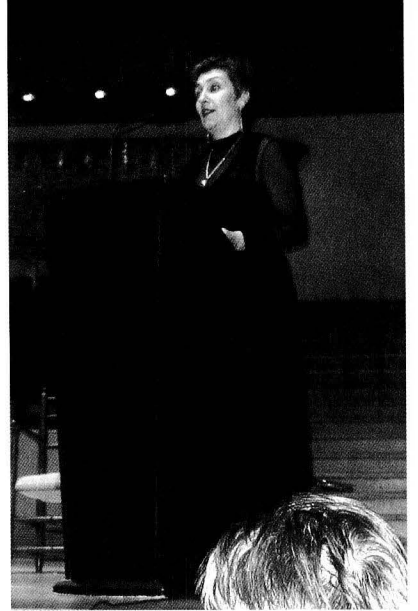

Lydia Magallón

Moltes gràcies per tots aquells anys, uns dels millors de la meua vida.

Per Joana Gràcia, Anna i Lydia Magallón

Amb la teva dolça energia ens vas ensenyar disciplina, respecte, amor pel treball ben fet i amb passió; en la joia de fer allò que ens agradava i ens permetia somniar. Gràcies Maria Rosa.

Per Mec Torrallardona

Recordo la música..., els sons màgics que ens captivaven, i la força de la Maria Rosa..., la nostra professora de ballet! Els nervis dels festivals..., l'encant dels tutús i tota la màgia de l'espectacle. Gràcies Maria Rosa per despertar en nosaltres tantes coses i fer-nos descobrir el món meravellós de la dansa i l'espectacle. Una forta abraçada.

Per Cristina Rodríguez, Ester i Roser Font

Retre-li homenatge és retre homenatge a la dansa, un art que ens ha permès esdevenir grans i belles interiorment i que ha facilitat la nostra vida en moviment. Per a nosaltres la dansa és la comunicació amb un mínim d'explicació i un màxim de record, de sensacions i de passió.

Amb la dansa que ens va ensenyar la Maria Rosa vam ocupar l'esperit i el cos. Ens va ensenyar el respecte, la disciplina i l'elegància.

Per a nosaltres un dia sense dansa era un dia malgastat.

Després dels anys, la sang encara balla a les nostres venes i als nostres cors. Gràcies Maria Rosa.

Per Marta Bernet i Forcada

Els anys 60, quan la Maria Rosa decidí engemar la seva escola de dansa, que estava ubicada on ara hi ha el taller de l'Àngel, a la placeta Monjò,

van començar a casa nostra allò que ara tan sovint diem *activitats extraescolars*.

La Maria Rosa ha estat una persona agosarada a qui el possible fracàs de les seves gestes no espantava gens ni mica. I va ser aquest mateix impuls que la conduí a muntar un grup de dansa semiprofessional amb les alumnes de l'escola més preparades. Aquest grup actuava a la sala de festes Star's cada nit; tan aviat acompanyaven el cantant, en Reinaldo, a qui la Maria Rosa va arribar a convèncer perquè sortís en alguns balls com a galant, com interpretaven músiques d'en Charlot, el can-can, una polca o la melodia de *La Pantera Rosa*. Tant era: el fet era fer tables, que se'n deia aleshores, i saber estar a l'escenari.

I tant a engegar la seva escola de dansa com a muntar aquest grup no solament va ser agosarada sinó pionera.

Actualment, i a partir de la meva experiència, crec que la Maria Rosa és una gran professional. A mi personalment, ja des dels 4 anys, em va fer sentir la màgia de l'escenari, em va ajudar a trobar l'equilibri del meu cos i em va transmetre l'estima per la dansa.



Ara sóc jo la que estic ensenyant a ballar i sovint recordo els seus consells.

Per Ivana Gràcia i Solé

Fa més de 25 anys, i encara recordo la meva primera classe amb la Maria Rosa.

El mallot negre, les mitges de color carn que s'enganxaven pertot arreu i les sabatilles rosa. Estava nerviosa, no sabia què m'esperava i en acabar la classe ja hi volia tornar; tot era nou, tenia màgia.

Penso en ella moltes vegades, ja que va deixar una empremta molt clara dins meu, i de ben segur en moltes altres nenes.

M'encantava la seva manera de fer i d'explicar. Quan fèiem barra era estricta i fins i tot severa, volia que ens concentréssim en cada mil·límetre del nostre cos, que fóssim conscients de tots els moviments. Escoltàvem amb atenció i de tan bé com ho volíem fer, oblidàvem en quin exercici estàvem. Sempre deia que calien moltes hores de barra per després poder ballar amb correcció; si no, com que el cos no estava preparat, els balls sortirien malament.



El que més m'agradava era quan ens explicava les coreografies: ningú no respirava. Estàvem atentes i embadalides entrant en el món on ella ens portava amb cada ball. Explicava minuciosament què passava, com eren els personatges, quins sentiments i pensaments tenien, i, el més important de tot, què era el que n'havia de percebre l'espectador. Sempre insistia que hàviem de somriure mentre ballàvem, si no tothom es pensaria que no ens agradava el que fèiem, i que no hàviem de mirar al terra, que si hi hagués un bitllet ja l'hauria recollit ella!

Amb la Maria Rosa vaig aprendre moltes coses: disciplina, sacrifici, constància, il·lusió, amor per la música i la dansa, sentir de debò i, sobretot, fer volar la meva imaginació per transmetre amb moviments el que portava dins meu. La vida ens porta pels camins més inesperats i sembla mentida que una persona no pugui oblidar mai allò que ha viscut amb il·lusió. Confesso que vaig ser realment feliç. Ara, en la vida real i no la de l'infant, no tinc temps per a res, però encara mantinc l'esquena recta en caminar i, quan escolto música, tanco els ulls i ballo en el meu cap.

Vull agrair, en primer lloc, a la Maria Rosa tot el que em va aportar sense adonar-se'n; a l'Ester, amb qui vaig continuar la dansa, haver pogut gaudir amb la dolçor i l'alegria que la caracteritzen i, finalment, a les persones que han fet possible aquest homenatge, que hagin pensat en mi.

A les companyes, un petó molt gran. |

Maria Rosa Fernàndez i Mont Dades biogràfiques

Va néixer a Reus el 26 d'abril del 1939, al si d'una família d'artistes. La mare, Rosa Mont Mata, era pianista i professora de música al Centre de Lectura de Reus, i el pare, Gregori Mont, professor de cant i, com a tenor, cantava a l'església de Reus i en diversos teatres de la província. L'avi matern, Pere Mata, era catedràtic de literatura i escriptor. Aquest ambient culte la va portar a practicar la dansa al Centre de Lectura mentre la mare impartia les classes de música. Era una assídua participant d'*Els Pastorets*. La seva afició de petita es va convertir en passió fins a arribar a diplomarse en dansa clàssica a l'Escola de Joan Tena, a Barcelona.

L'any 1958, quan tenia 19 anys, va venir a viure a Andorra amb la seva cosina Esperança Puig, i aquí es va casar amb Jaume Esteve.

El dia 1 de setembre del 1968 va obrir, al barri antic d'Andorra la Vella, la primera escola de dansa del país. L'any següent va quedar-se vídua i el treball que havia començat com un passatemps va esdevenir el seu ofici. El Consell General li va oferir un local perquè pogués impartir les classes. Estava situat al costat del cinema Casany, en els locals de l'Automòbil Club.

També feia classes a les escoles d'Encamp, de Santa Coloma i d'Escaldes i al col·legi de les monges de la Seu d'Urgell.

Tenia moltes alumnes, més de 130; semblava com si tot el país volgués ballar! En aquest moment va contractar una exballarina de l'Òpera de París, la Sra. Josette Balada, que durant dos anys va ajudar-la a tirar endavant l'escola, situada a l'avinguda Meritxell, prop d'on avui es troba l'STA. Aquest espai ben aviat va quedar petit i es va traslladar al Casal del Centre, on avui es troba el centre cultural de la Llacuna. Li cediren la sala per a les classes i per fer-hi els festivals. L'any 1970 va llogar un local al costat de Casa de la Vall, on impartia classes de ballet clàssic i de gimnàstica per a senyores. En aquella època va demanar a la seva mare que vingüés a Andorra per impartir classes de música i de piano en un espai contigu on ella treballava.

L'any 1981 es va retirar de la vida professional i va ajudar a la seva filla Ester a obrir l'escola de dansa, a la Baixada del Molí.

Va anar-se'n a viure a Barcelona per estudiar estètica i es va treure un màster que li va servir per obrir un centre de formació d'esteticistes a Costa Rica. Cinc anys després de la posada en marxa va decidir tornar a Andorra.

L'esperit artístic en què es va criar en la seva infantesa li permet ara de mantenir la seva activitat, dedicant-se a la pintura i compartint el seu temps entre Andorra i Reus. |

Manifest del Dia de la cultura 2006

Per Maria Sánchez
Presidenta de Promodansa
(secretariat d'Àgora Cultural 2006)

Distingides autoritats,
Senyores i senyors,
Amigues i amics de la cultura,

Avui és un dia important per al món. Tots nosaltres celebrem un any més la trobada de les entitats culturals del país, un bon nombre de les quals es troben reunides al voltant d'Àgora Cultural. Un acte d'aquestes característiques, en aquest edifici, que ha estat des de la seva creació un santuari del saber, ens remunta a l'origen de l'àgora. Espai de trobada, d'intercanvi, de debat. Aquest és l'esperit amb el qual va néixer Àgora Cultural.

Però des de l'entitat constatem que sovint el diàleg entre nosaltres costa d'establir; cadascú té la responsabilitat que li correspon al si de la seva entitat i a més cal fer l'esforç per mirar de coordinar-se amb la resta d'entitats. D'aquí creiem que parteixen el desànim i el desig d'abandonar aquest fòrum de la cultura. Entenem que l'energia i la il·lusió dels membres de cadascuna de les entitats pot ressentir-se d'una tasca que demana massa compromís.

És per això que avui, en aquesta celebració del Dia de la cultura i aprofitant la presència del Sr. Ministre Juli Minoves, el nostre ministre de tutela, volem posar en relleu l'enorme tasca, variada, diversa i sortida de la voluntat ciutadana que s'està duent a terme en el camp de la cultura al nostre país. Això demostra que la cultura és viva i ben viva a Andorra.

Però tanta vida sense un sistema d'organització que ajudi a canalitzar-la pot portar a la seva autodestrucció. A més, l'acumulació desorganitzada d'actes arriba a cansar el possible públic receptor, per una saturació de la demanda de presència que, des de tots els àmbits, li fem arribar.

En pocs anys hem passat de ser un desert cultural a ser una selva tropical, plena de vida, tan plena que es pot ferangoixant.

Els serveis de Cultura del ministeri, els serveis de cultura dels comuns, els diferents serveis de les ambaixades i les entitats algunes vegades intentem posar-nos d'acord per evitar trepitjar-nos, però en altres moments sembla que cadascú faci la guerra pel seu costat, com si l'única cosa que ens interessés és posar-nos la

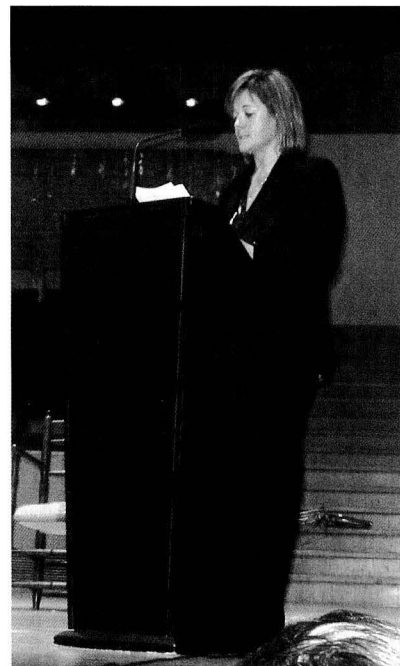

Maria Sánchez

medalla de l'organisme o entitat que ha organitzat més actes per habitant.

Creiem ben sincerament que la cultura i sobretot els ciutadans d'Andorra es mereixen més respecte i consideració de la nostra part.

Per això entenem i demanem una vegada més, tal com s'ha fet en altres aspectes de la vida social i econòmica al nostre país, que es convoqui una taula de la cultura, en la qual es puguin coordinar actuacions i es pugui, sobretot, sumar energies i aprofitar sinergies.

Aplicuem d'una vegada per totes a la cultura el nostre lema marc nacional, *Virtus Unita Fortior*; units farem millor tasca i més profitosa per a qui en serà el beneficiari. Aprenquem dels nostres homenatjats la humilitat, la força del treball, la il·lusió i la cooperació per aconseguir, com van fer ells al seu moment, fer d'un somni una realitat concreta que avui considerem digna de reconeixement públic.

Moltes gràcies a tots. |

No calen pinzells quan s'és artista

Per Sergi Mas
Aixovall, febrer de 2007

Tot just arribat a Andorra i en els tràmits per regularitzar la residència, en Fèlix Peig em féu les primeres fotos de carnet. Això passava cap al 1957, i de llavors fins ara tantes vegades com ha calgut hem acudit a cal Peig per a aquesta diligència, primer al seu estudi de les galeries Principat i després al seu establiment del barri de la Llacuna.

L'any passat la periodista Mònica Garal publicà el llibre *Les veus d'un poble* en el qual, a la manera d'interviú, fa el retrat de deu persones de les Valls –entre les quals el de l'amic Fèlix– i "on els protagonistes deixen constància d'uns fets, d'unes experiències, d'uns esdeveniments del seu pas per aquest país anomenat Andorra", ens diu l'autora en el breu pròleg del llibre. En el capítol dedicat a en Fèlix Peig es troben unes notes biogràfiques que fan que d'una manera succinta ens posem al corrent de la seva trajectòria personal, que confirma i amplia el que més o menys ja sabem: que era vallesà de naixement, que vingué a Andorra com a tècnic tèxtil i que, pel tancament de la fàbrica de les mantes, va haver de buscar-se la vida fent de fotògraf. És allò que a vegades una desgràcia és una sort.

Andorra, com és sabut i conegut, és un país que ha donat i continua donant molts i bons fotògrafs, gràcies a Déu. Contemporanis de Peig són els mites Claverol, Ramon Plandolit i l'Alsina. També en Puigoriol, en Jaume Puig, en Rebés, en Pantebre pare, l'Albert Batlle, en Xandri pare i els potser no tan coneguts Moré, Climent Travesset i Raimond Paumier, junt amb altres que se m'escapen del record.

D'entre tants fotògrafs, uns en feren el seu guanyapà, és a dir es professionalitzaren; d'altres ho foren a mitges i combinaren la professió amb altres mesters, i encara uns altres feren fotografia pel pur plaer de perpetuar imatges. Molta de l'obra d'aquesta gent ha passat a enriquir l'avui ben proveït Arxiu Fotogràfic Nacional d'Andorra.

En Fèlix Peig, aquest home seriós i afable, educat i circumspecte, de paraula ajustada i pon-

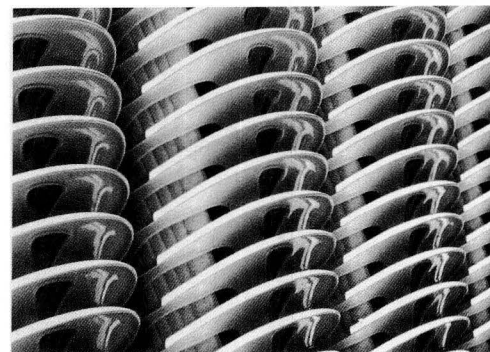
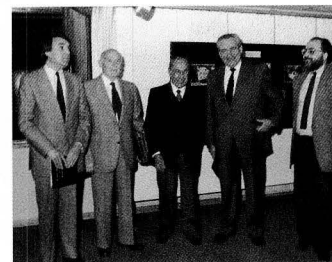
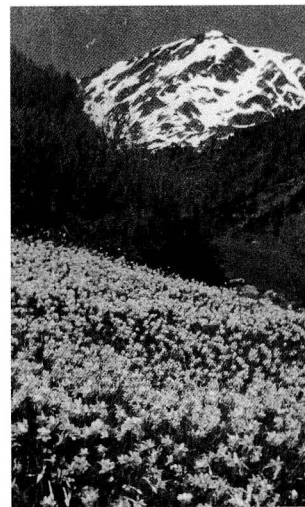



derada, un xic enigmàtic tot i ser de tracte obert, gens pagat d'ell mateix i alhora segur del que fa, és un d'aquells que no paren mai i per als quals el seu descans és el treball. Tant se'l trobava a la botiga-estudi atenent clients com sortint a corre-cuita per atendre requeriments, d'ell i la seva Leica, per deixar constància d'un casament, un bateig o una comunió, o bé la inauguració d'una exposició, o un acte cívic, o una festa en què eren necessaris els seus serveis, cosa que encara fa en Manolo, el seu hereu de l'establiment-botiga de fotografia.

Durant gairebé vint anys tingué una activitat frenètica com a reporter gràfic: va treballar per a rotatius francesos i per a Televisió Espanyola, i també com a fotògraf oficial del M. I. Consell General, cosa que li permeté el privilegi de fixar des de primera fila moments històrics com ara l'escena del Copríncep francès saludant el cònsol d'Ordino, per esmentar una de les seves imatges que duen segell de la posteritat. Aquesta dinàmica activitat, amb un molt alt grau d'aventura, també suposava llevar-se a hores intempestives i no saber quan es podia anar a jòc. Ja fa anys que obligat per circumstàncies familiars es veié obligat a aflixar el ritme d'activitat i a delegar tasques en el seu deixeble i successor.

Ambdós, ell i jo, formem part del col·lectiu Associació de Creatius La Xarranca. Un dia, amb motiu de participar en una de les exposicions que preparava l'entitat, se'ns presentà amb uns quadres —em nego a dir-ne fotografies, encara que ho són, perquè la paraula em sona pejora-

tiva— que ens sorprengueren; es tractava d'unes composicions originals, amb un estrany atractiu.

Després he pogut gaudir de l'obra recent d'aquest nou Peig creatiu, alliberat de l'encotillament dels treballs d'encàrrec; aquest jove artista que investiga les formes, que no sé si són una subversió de la fotografia convencional, macro o microfotografia, tant me fa. El que importa són els resultats.

Les creacions les obté a partir de coses materials, d'allò que tots tenim a l'abast; el més banal ell ho converteix en síntesi de la realitat. Ens demostra que l'expressió plàstica no és sinònim de pintar amb pinzells i sobre tela. Ja fa temps que ens ho va aclarir Walter Benjamin: es pot pintar emprant com a eina la càmera fotogràfica, i així ho han fet Canaletto i d'altres artistes del passat, que coneixien i usaven la cambra obscura, solament que no sabien com fixar les imatges damunt d'un suport.

Això sí, arribar a l'estadi creatiu assolit per l'artista és ni més ni menys que la culminació d'una trajectòria. Hi havia un professor que ens deia, a l'Escola de la Llotja: "Treballau, treballau i quan ho feu prou bé, engegueu el que heu fet i el que heu après a fer punyetes." És a còpia de respectar la composició, l'harmonia, el ritme, els valors del clarobscur i la llei del color quan, de tant respectar, tota aquesta bona tradició clàssica es converteix en automatisme; aleshores és quan ha arribat l'hora de carregar-s'ho i d'alliberar-se'n, que és el que ha fet en Fèlix Peig, sortosament per a ell i per a tots. |

Per molts anys

Per Isidre Escorihuela i Magrinyà

Sempre costa parlar d'altres companys i col·legues de professió; no tens mai la certesa si el que en diràs quedarà com un simple compliment, un afalac enganxós o una crítica mai ben entesa. Però en aquest cas, parlar de l'amic Fèlix Peig em resulta un plaer i alhora un respecte per a un home que s'ha fet a si mateix en aquest món boig de la imatge i que ha aconseguit que la fotografia formés part de la seva vida durant més de cinquanta anys.

Ell és l'últim d'una generació de fotògrafs (Claverol, Pantebre, Alsina) que han captat la nostra Andorra insultantment i constantment canviant.

A través de les seves imatges hem pogut viure, veure i sentir com eren aquells temps de l'inici del turisme, de la primera visita oficial d'un copríncep francès, de l'accident d'aquell primer avió que va aterrar a Andorra i el del segon i darrer que ho ha fet. Narrador de tots els actes oficials, no sempre amb les facilitats desitjables, d'un país que creixia desmesuradament i que s'obria al món... A un món on l'home arribava a la Lluna, on la guerra freda sacsejava la política internacional...

És un home que ha viscut i viu la fotografia amb una passió envejable.

M'admira veure com encara amb 90 anys fa fotografia de "coses rares", com diu ell; com fa fotografia macro, d'elements que formen part del seu entorn més quotidià. Com ha dedicat hores i hores a visualitzar un element i com aconsegueix crear una il·lusió òptica agradable a la vista. Com realitza creacions i muntatges jugant amb les figures i els colors. Ell, un home de l'escola de la fotografia del blanc i negre, del laboratori i de la paciència de l'espera del resultat final. De la concepció de la fotografia sota un prisma d'informació i documentació. Un dels primers, per no dir el primer, d'Andorra en el fotoreportatge.

No entraré en el joc de posar noms de fotògrafs il·lustres per ressaltar la seva figura fotogràfica. Fèlix Peig és ell mateix, un home d'instàntania, de saber captar aquell moment just i necessari perquè la imatge t'expliqui l'acte que tu, anys després, visualitzes i en què pots entendre i respirar aquell ambient. Fins i tot aquell espectador d'aquell mateix moment present podia veure, sentir i recordar l'acte que acaba-



"Rosita"

(17 de gener de 2005)

Per Fèlix Peig

28 de gener de 2005

Rosita avui ens has ben deixat.
Has marxat quieta i silenciosa.
Dues vegades ho havies provat.
La tercera ha estat la traïdora.

18 de gener. En el taüt ben posada,
serena, semblava que dormies.
Però la pura veritat descarada
deia que, de mi, lluny fugies.

19 de gener. Dia fosc gelat i ple de neu,
trist, però d'un blanc immaculat,
el qual ha deixat dintre meu
un record amarg i endolat.

Hi havia neu, però també flors,
moltes flors, dels que t'estimaven.
També en silenci hi havia plors
i sentiments que es demostraven.

Si hi ha un cel, tu te'l mereixes.
Has sigut sempre una bona esposa
activa, treballadora i sense queixes,
molt enèrgica, però també carinyosa.

Jo he quedat pansit, vell i apedaçat
a voltes trist, sec i alacaigut.
Potser vindré al teu costat
molt més aviat del volgut.

va de succeir; així va fer la seva fotografia, no calen comparacions.

I si no, admireu les fotografies de l'incendi de Meritxell: podeu olorar el fum de les bigues de fusta que cremaven com teies mentre el dia, indiferent als actes, començava a despuntar. Fins i tot hi ha imatges que et transmeten el neguit i la perplexitat del moment, com les de l'accident del primer avió. Són imatges d'home de premsa, de redactor i notari de la realitat viscuda en un matí plujós i humit. Aquesta és la seva fotografia i la seva manera de fer i escriure fotogràficament la història, la nostra història.

M'admira veure'l com et parla de fotografia

amb la passió i l'entusiasme d'un novell. M'admira i no deixa de sorprendre'm trobar-lo a totes les inauguracions de les exposicions fotogràfiques que es fan al país i també a moltes de qualsevol disciplina d'art. Tan sols per això el món de la cultura institucional d'Andorra l'hauria de tenir molt més present.

Estic content, Fèlix Peig, perquè gràcies a la fotografia ens hem pogut conèixer.

Haig de ser sincer i dir que, malgrat tot el que has passat els darrers temps, tingues la força i la vitalitat per veure i entendre la vida sota una visió meravellosament fotogràfica.

Per molts anys. |

Pensant el paisatge

Per Meritxell Salvadó

Miro l'hivern. Una mort simbòlica que convida a la reflexió. Naixement, una calma plena de vida, el silenci de John Cage. La neu transforma el paisatge de natura caòtica en imatge de quietud esglaiadora. Penso en els paisatges romàntics, les pintures blanques de Rauschenberg, els llenços esquinçats de Lucio Fontana...

L'arbre és la imatge paral·lela, el nexa entre el cel i la terra. L'arrel busca l'aliment i les branques puguen cap al sol, com nosaltres mengem de la terra i necessitem l'aliment espiritual. La llum apareix diferent a cada instant i un petit viratge implica un gran canvi i crea paisatges dinàmics. Parlo de la natura, però sense oblidar la presència de l'home.

Començo a treballar. Primer intuïció, recerca de textures, creació d'opacitats. Capes de papers tallats o estripats, un caos rere d'un paper no manipulats. Després, el joc de la llum i les transparències, aparició d'efectes de llum i ombra, de ple i buit. Finalment, entro en el paisatge i us convido a entrar-hi amb mi.

Per Helena Guàrdia

Meritxell Salvadó ens convida a la reflexió amb un treball en què ens representa un paisatge d'hivern. Un paisatge en letargia, en repòs, sorgit d'un pensament personal. Quan contemplo els papers ingràvids, suspesos en un espai inversemblant, em transporten a uns paisatges idealitzats. Retalls nets d'una composició clara que em fascina i no em deixa indiferent. M'agrada l'ús que fas del paper, el superposes, l'esquinces i l'enganxes amb elements que dibuixen formes d'arbres, de muntanyes, d'horitzons... Com que no et conformes amb una visió plana i estàtica, introdueixes implícitament l'element llum i ens hi fas present amb les nostres ombres, harmonitzant o potser pertorbant la visió serena d'aquest paisatge. La llum és l'element motriu necessari per traspasar les barreres de la visió plana de les teves obres i crear noves sensacions, perquè aquests elements de la naturalesa prenguin vida interior.

I per acabar, vull agrair-te, Meritxell, que ens facis gaudir de la pintura sense fer ni una sola pinzellada.

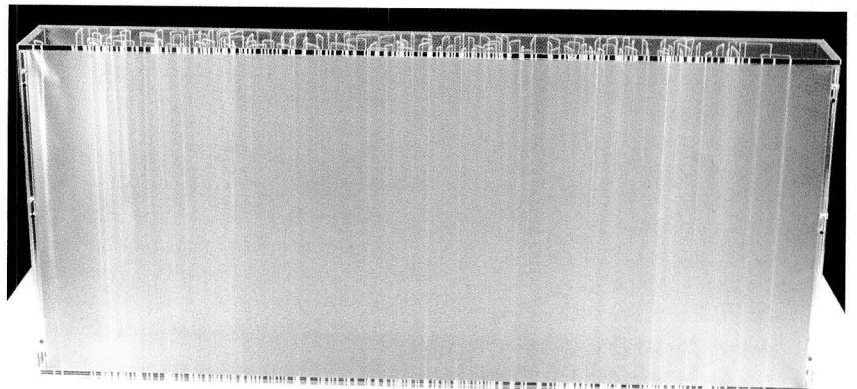
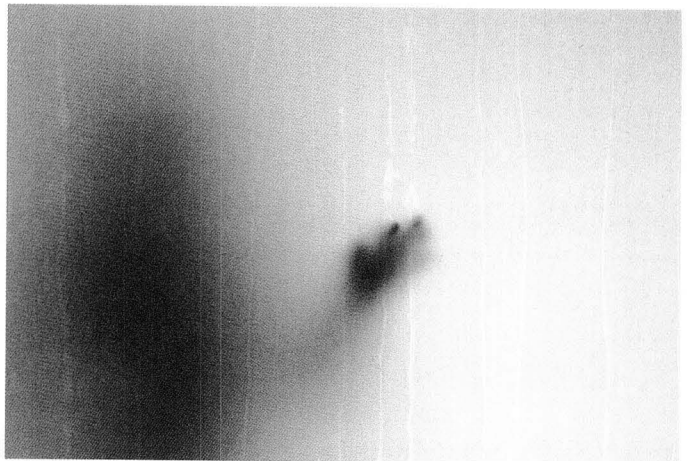
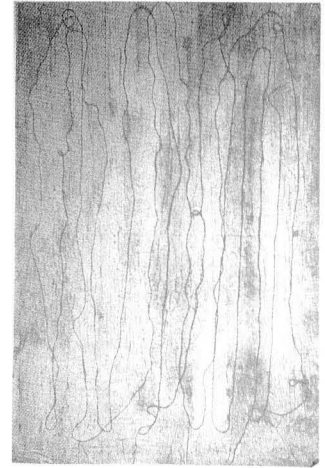
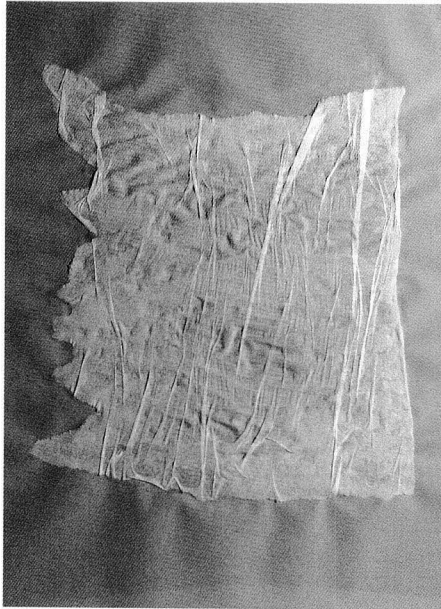

"Ull nu": quan joventut i tecnologia es troben

Per Stefanie Ruano

Segur que molts de vosaltres heu mirat alguna vegada a través de l'objectiu d'una càmera, veritat? No heu sentit aleshores que l'espai es torna més profund? Encuriosits, comencem a tocar botons i a experimentar, tot i saber que el més probable és que espatllem l'aparell...

Aclucant l'ull busquem objectes, llums i colors; ens apropem més o menys; enfoquem, desenfoquem, però sobretot ens fixem en detalls que a simple vista no haguéssim apreciat.

És un moment fascinant, ja que no ens lliga res, som lliures d'escollir el que volem veure en un espai concret. És com quan et quedes encantat mirant les lletres fosques del panell lluminós d'un hotel. De sobte, t'adones que sense elles és forma una paraula més divertida que el nom inicial que pretenien donar a l'indret. Aleshores ve quan apremem el botonet vermell (sí, sí, aquell de la dreta on hi diu REC) i gravem..., i ens adonem que el més interessant de la filmació no és la situació, sinó el que la persona hi veu.

Precisament és a **Ull nu** que volem tenir cura d'aquests detalls, ja que són els que fan la particularitat de cada obra audiovisual. Són reveladors no tan sols de la personalitat del creador que es troba darrere la càmera, sinó també del que pretén transmetre.

Davant l'obra videogràfica d'un jove, a més de comprovar els resultats d'una nova era digital, també pots experimentar de veure a través la mirada d'un jove: conèixer les seves curiositats, preocupacions, el que li interessa i el que no. És l'oportunitat de compartir, per uns instants, la sensibilitat d'un jove sota la forma audiovisual, ja sigui d'un relat fantàstic, d'un reportatge periodístic o d'un espai publicitari.

Llàstima que les pàgines de paper d'aquesta revista no tenen encara avui en dia la propietat d'emetre, entre línies, imatges i/o sons. Si s'hagués donat el cas, amb uns quants fotogrames ja haguéssim mostrat i fet sentir què és **Ull nu** i en què consisteix la Mostra audiovisual de joves creadors d'Andorra. No es tracta de teoritzar sobre l'economia del llenguatge i de la comuni-



cació, ben al contrari, ja que la creació d'un treball audiovisual, des que es té la idea fins que s'hi dona forma, passa per uns processos costosos i unes tècniques molt laborioses. Es tracta, doncs, de confirmar una vegada més que una imatge val més que mil paraules. I com que fins ara ningú encara no ha trencat aquest tòpic, deixem entrar les noves tecnologies a casa i fem de la

imatge i el so un bon ús per comunicar-nos entre nosaltres.

Diuen que el llenguatge és el reflex d'una societat. També diuen que els joves són el futur de la societat. Doncs què hi ha de més gràfic que una mostra audiovisual de joves per començar a desxifrar la realitat que ens envolta i el futur que ens espera.

I posats a parlar de tòpics... No era l'ésser humà el que necessitava veure per creure? Doncs posem fi a aquest escrit, perquè fins que un no ve a veure la Mostra audiovisual de joves creadors d'Andorra, no en pot donar fe.

Ull nu és un col·lectiu creat per impulsar les obres de joves creadors en audiovisuals d'Andorra. És un punt d'encontre per a joves que han triat el suport videogràfic com a mitjà d'expressió artística. **Ull nu** és una plataforma, oberta a noves idees i projectes, creada per ajudar a endegar les videocreacions dels joves, proporcionant-los informació o posant-los en contacte amb altres creadors interessats en projectes semblants.

La Mostra audiovisual de joves creadors d'Andorra sorgeix com un aparador per donar a conèixer els treballs de joves estudiants, aficionats o professionals en el món audiovisual. El conjunt de projeccions s'organitza d'acord amb quatre categories: el curtmetratge, el documental, la videocreació, i la publicitat. **Ull nu** ja ha dut a terme dues edicions de la Mostra audiovisual, el 28 i 29 de desembre del 2005 i del 2006 al Teatre Comunal d'Andorra la Vella, amb la col·laboració del servei de Joventut del comú d'Andorra i d'Artèria, l'escola d'art. |

Meritxell Salvadó

1994 - Curs de dibuix (Escola d'art de Sant Julià de Lòria)

1995 - Curs de gravat (Centre de gravat d'Encamp)

1995-1999 - Graduat superior en disseny (Escola Elisava, UPF)

1996 - Seminari Disseny: producte, consum i comunicació

2001 - Curs de dibuix i pintura (Escola Da Vinci)

2001 - Exposició col·lectiva (Espai Vaho)

2001 - Actualment estudia belles arts (UB)

2006 - *Pensant el paisatge*: exposició individual (Projecte Artèria. La Llacuna)

Actualment estic treballant el paisatge. Es tracta d'un paisatge pensat i ple de simbolisme basat en l'època de l'hivern. Darrerament he pogut mostrar part d'aquest projecte en la meva primera exposició, *Pensant el paisatge*, a La Llacuna, dins el marc d'Artèria.

En el meu treball destaca la importància de la llum. Treballo molt amb transparències i és per això que no he penjat els quadres a la paret sinó al centre de la sala. D'aquesta manera, el conjunt de paisatges exposats forma un altre paisatge pel qual podem passejar i que ens permet veure cada peça per les dues bandes, per apreciar com un mateix paisatge varia completament quan canvia la llum que rep.

També destaca la utilització del blanc, que m'agrada comparar amb el silenci en la música de John Cage, ja que és un blanc ple de colors.

Els orgues a Andorra i Catalunya: tradició i història

Per Cristina Bergés/ Andorra la Vella
(Revista Església d'Urgell, n° 343, novembre-desembre 2005,
actualitzat per Ignasi Ribas Taléns, desembre de 2006)

La creació de la Fundació Amics dels Orgues, a Andorra, ha portat a l'actualitat la creació i la interpretació de música per orgue. Quin ús té avui aquest instrument? Hi ha material per a fer cursos de formació? Per a què serveix la Fundació a Andorra? D'això i més en parla aquest article que us presentem.

L'orgue es considera l'instrument musical per excel·lència. Mozart el va definir com el rei dels instruments, un qualificatiu que encara no ha estat pres per cap altre. De la mateixa manera que no hi ha dos llocs idèntics, tampoc existeixen dues peces iguals. Això fa que un orgue sigui únic i irrepetible. De fet, cada orgue ha estat creat perquè soni en un espai determinat, un fet que ha impedit la fabricació d'aquests instruments en sèrie. Dades de l'Associació Catalana de l'Orgue (ACO) calculen que, només a Catalunya, n'existeixen aproximadament 350. Per aquest motiu es considera tot un privilegi tenir-ne un, ja sigui perquè és una peça exclusiva com perquè es tracta d'un instrument poc comú. Ha estat l'acompanyant en els cants litúrgics durant els darrers 700 anys, sobretot a partir del segle XIX, quan es va convertir en un element litúrgic i decoratiu imprescindible en les esglésies. Tot i així, la necessària dedicació d'aquestes joies per a la seva continuada conservació —amb una complicat mecanisme i estructura— juntament amb un desplaçament del cant litúrgic modern ha arribat a suposar un abandonament i un perjudici que en alguns casos ha posat el crit en alerta pels amants dels orgues. I és que l'antiguitat, les dimensions així com la qualitat i la conservació poden fer augmentar o disminuir el seu valor. Una època clau en aquest sentit van ser els primers dies de la Guerra Civil espanyola (1936-1939) quan hi va haver un extermini practicat als objectes litúrgics. Més del 80% dels orgues de tubs de Catalunya van ser destruïts en aquest període. Aquest fet i una dura postguerra que no permetia grans luxes com ara la conservació i restauració van provocar que molts desapareguessin. S'han donat casos de religiosos que, per sobreviure, van haver de desmuntar l'orgue per vendre els tubs d'estany i plom, uns cilindres que també, en algunes ocasions, eren fosos per fer munició. Altres van ser destrossats a cop de destrall de la mà de radicals opositors al règim franquista i anticlericals decidits.

Durant la Guerra Civil Espanyola

De fet, entre les anècdotes que ens deixa la histò-

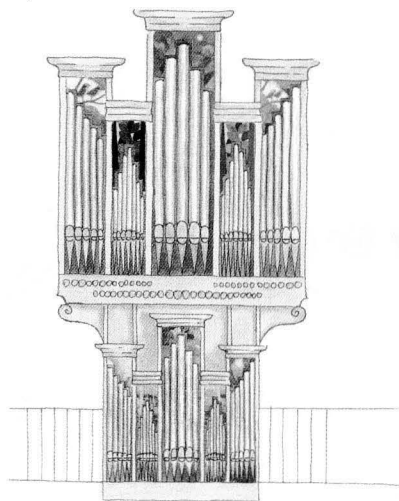

L'orgue de l'església de la Massana

ria, se'ns diu que alguns dels que es van salvar va ser perquè els republicans els van voler aprofitar per fer balls i festes, altres perquè la mateixa gent del poble el van tapiar perquè no trobessin l'orgue i, fins i tot, es va donar el cas d'erudits del poble que eren d'esquerres i van mitjançar amb els radicals perquè no destrossessin aquest preuat instrument. Alguns es van amagar, com a Cassà de la Selva que es va tapiar l'orgue: quan el famós general Lister, va entrar a l'església, se'n va adonar i va manar desfer la tàpia i posar una bomba a les manxes de l'orgue, de manera que quan el tornessin a fer servir esclatés; per sort el mecanisme no li va funcionar i es va salvar. Així, tenir avui un orgue d'una època prèvia a la guerra civil espanyola ja és tot un valor afegit. Si, a més, l'orgue correspon just a l'estètica anterior predominant entre el darrer quart del segle XIX fins l'any 1939, l'atractiu de l'instrument augmenta considerablement.

El president de l'ACO, Hèctor París, explica que molts pobles conserven encara històries que són ben reals i d'altres que són quasi llegendes, "el cert és que el patrimoni d'orgues que ens ha quedat hauria de ser protegit i potenciat, els orgues són un bé escàs i variat: no n'hi ha dos d'iguals i diuen molt per a apropar-nos a l'estètica musical del lloc i el moment on foren construïts. Si la guerra no els va destruir, no hauríem de permetre que en el present els corcs i la desatenció els acabin malmetent per sempre".

Els orgues al Bisbat d'Urgell

Els orgues que existeixen a la zona del Bisbat d'Urgell són d'una època posterior a la Guerra Civil. Segons la Fundació d'Amics dels Orgues de les

Valls d'Andorra n'hi hauria aproximadament una desena de peces, dos d'ells al Principat d'Andorra, concretament a l'Església de Sant Esteve a Andorra la Vella i un altre a la de Sant Pere Màrtir d'Escaldes-Engordany. Tot i així aquest nombre es podria veure augmentat properament ja que la Massana està a l'espera que s'acabi de construir el que ja ha encarregat a l'organer Joaquin Lois de Tordesillas a Valladolid, un fet que serà una realitat a la primavera del 2007, mentre que Encamp també està estudiant la possibilitat d'adquirir-ne un per aquesta parròquia. Tot i que en els propers anys, Andorra podria tenir 4 orgues a les seves terres, i segon ens indica l'organista Ignasi Ribas cadascun d'ells té les seves particularitats i està preparat per interpretar diferents estils. Mentre que el de la capital és d'origen i estil neoclàssic francès i està preparat per la música centro europea, sobretot francesa i alemanya, el que tindrà la Massana serà idoni per l'interpretació de la música barroca espanyola dels segles XVI-XVIII, però restant obert a altres repertoris internacionals. La voluntat és que els estudiants puguin dotar-se d'eines per formar-se en cadascun dels estils que ofereix la música d'orgue. Per això cada parròquia que estigui interessada en tenir un orgue, s'està intentant que no sigui tan eclèctic, com podria ser el de Sant Esteve —ideal, d'altra banda, per a tot tipus de concerts i classes—, sinó més específic amb repertoris molt concrets. Aquest és el cas, per exemple, del de la Catedral de la Seu d'Urgell, que tot i ser també d'inspiració francesa, és ideal per a la música francesa romàntica, tot i que també permet altres tipus de repertoris. La resta de peces que hi ha al Bisbat estarien a Talarn —es el més antic de la zona, del 1748—, a Tremp, Puigcerdà, Vielha, la Pobla i al Santuari de Núria.

L'orgue està considerat com a patrimoni artístic de l'Església, ja que és a les esglésies i catedrals on es troben la majoria d'instruments que existeixen. Tot i que l'orgue està vist avui en dia com una obra d'art amb el mateix valor que la resta d'elements que estan al temple religiós, el cert és que les rectories han de fer un sobre esforç per permetre's el luxe de tenir i mantenir una d'aquestes peces. Es calcula que adquirir un orgue com els que hi ha als centres litúrgics pot costar entre 180.000 i 480.000 euros, és a dir, una mitjana d'uns 50 milions de les antigues pessetes. Això se li han de sumar els costos de manteniment. Si s'utilitza regularment —és la millor manera de conservació— només caldrà netejar-lo i afinar-lo entre dos i tres cops l'any. Aquesta elevada despesa ha motivat que entitats laïques o externes a l'Església hagin assumit part de la responsabilitat de la conservació d'aquests instruments. Amb aquesta voluntat va néixer a Andorra la Fundació d'Amics dels Orgues de les Valls d'Andorra, participada per la Fundació Crèdit Andorrà i l'Arxiprestat de les Valls, que organitza anualment el Cicle de concerts de música d'orgue i l'Acadèmia d'orgue.

La Fundació Amics dels Orgues

L'entitat va néixer l'agost de l'any 1999 en el marc del 50è aniversari de Crèdit Andorrà i després d'haver organitzat un concert de Nadal juntament amb l'Arxiprestat. Un dels impulsors fonamentals va ser mossèn Blai Fortuny, que va ser el primer president de la Fundació. El seu president actual, l'Arxiprest de les Valls, mossèn Ramon Sàrries, explica que la Fundació té una finalitat molt clara: vetllar per la conservació dels orgues, procurar el manteniment dels instruments per garantir el seu ús i així difondre la música d'orgue i, finalment, crear una escola professional que ensenyi nous músics a tocar i interpretar els diferents estils que ofereix aquest complex instrument. I és que l'objectiu clar de la Fundació Amics dels orgues de les Valls d'Andorra és promoure l'orgue com a patrimoni cultural del país. De fet, per aquest motiu la Fundació Crèdit Andorrà es va implicar en aquest projecte. Segons ha explicat la directora del departament de màrqueting de l'entitat i membre del Patronat de la Fundació, Elena Pampliega, aquesta divulgació es fa a través de concerts intentant que es promogui a totes les parròquies. De la mateixa manera també es considera important potenciar l'orgue fent pedagogia de la seva música, treballar en la formació d'organistes i vetllar pel manteniment dels instruments existents.

L'Ignasi Ribas és l'únic professor titulat superior que hi ha al país, a més de ser el director artístic del Cicle de concerts de música d'orgue que es duen a terme a Andorra des de fa set anys. A l'actualitat té cinc alumnes a qui està formant, però afirma que seria molt convenient poder disposar d'un Aula d'orgue vinculada als centres d'ensenyament musical. Entre les principals mancances que els mestres es poden arribar a trobar quan ensenyen a futurs professionals és, en alguns indrets, la carència d'instrument i en d'altres la falta de criteris dels responsables que consideren l'orgue com un instrument que no és important. De la mateixa manera, hi ha altres llocs on la voluntat hi és, però manquen titulars. En aquest sentit, s'han mantingut contactes amb l'Institut Andorrà d'Estudis Musicals per materialitzar un d'aquests objectius prioritaris de la Fundació Amics dels Orgues, però la resposta no ha seguit la esperada. De moment, tot està enlaire.

El cicle de concerts i l'acadèmia d'orgue:

Durant el 2005 es va celebrar el 25è aniversari del Cicle de Concerts "Els orgues de Catalunya" que habitualment tenen lloc durant el juliol i l'agost en molts dels orgues històrics catalans. En total, el cicle va constar de 29 concerts que van tenir lloc a diverses localitats de tota la geografia catalana.

A Andorra fa set anys que es va impulsar el cicle de concerts d'orgue i cinc l'acadèmia per a joves organistes. La primera temporada del cicle (1999-2000) es va organitzar a partir de cinc concerts que es feien durant l'any a les parròquies que tenien orgue: Andorra la Vella i Escaldes-Engor-

dany. Tot i que inicialment hi havia un preu d'entrada, després es va decidir que el cicle fos gratuït. Posteriorment s'hi va afegir la Massana on es llogava un orgue per poder fer un concert de forma extraordinària que s'integrava en el cicle anual. Posteriorment també es van adherir parròquies com la d'Encamp. Per Elena Pampliega, els concerts s'han anat consolidant i l'evolució ha servit per veure la demanda que tenia aquesta iniciativa, una acceptació que ha anat en augment al llarg dels anys. En definitiva, "anar escoltant la gent". El que s'ha fet és marcar una línia d'actuació que tingui com a referència l'èxit de l'anterior edició i la demanda del públic. A l'actualitat, tan el cicle de concerts com l'acadèmia es concentren a l'agost. D'aquesta manera no només s'aconsegueix arribar a la gent del país, sinó també als turistes que visiten Andorra durant aquesta època.

Pel que fa a l'acadèmia d'orgue, la iniciativa va sorgir des del Patronat de la Fundació amb la voluntat de formar a joves organistes. Des de fa cinc anys venen dos grans mestres que ensenyen composició i interpretació. Les places són limitades a una dotzena d'alumnes aproximadament tot i que també hi ha la possibilitat d'inscriure's com a oients. El curs té un gran èxit de convocatòria entre joves de països asiàtics, com Japó o Corea. Enguany, els mestres convidats són l'hongarès resident a Alemanya Zsigmond Szathmáry, considerat un dels grans en el món actual de l'orgue, el libanès Naji Hakim, prestigiós organista, compositor i improvisador, i el francès Eric Lebrun, un organista de primera línia.

Pel director artístic, Ignasi Ribas, el que en realitat frena a l'hora de fer el programa i contactar amb els músics és la proposta econòmica, amb un pressupost molt limitat. Tot i així, s'ha aconseguit fer un repertori molt variat on s'han presentat des de les propostes més clàssiques fins a les més contemporànies i radicals. Afirma que "no tenim prejudicis" i pensa que "si portem bona música, la gent respon com cal. El públic es molt obert i iaxó dona al programador una gran llibertat" Per la setena edició d'enguany, s'han organitzat sis concerts, del 9 al 23 d'agost i per desembre, la ja tradicional missa solemne de Sant Esteve amb concert, el dia 26.

Els orígens

L'orgue va ser un invent de l'enginyer grec Ctesibi l'any 270 a.C amb el nom d'hydraulis. Ja llavors tenia totes les peces clau de l'orgue modern: una o varies fileres de tubs sonors, un secret per emmagatzemar el vent, una manxa mecànica i un teclat per conduir l'aire cap a un o altre cilindre. La seva introducció a l'església, a partir del segle XIII, impulsà la construcció de molts instruments, cada vegada més grans, proporcionats al volum dels temples, i també que comencés un procés d'evolució imparable. L'hydraulis es va estendre per tota l'antiga Grècia i tenia, a banda de les seves tasques lúdico-musicals, funcions militars,

d'alerta a la ciutadania i de missatges a distància. Després va arribar a Roma, a mitjans del segle I dC, conquistant molts emperadors. L'Església, en oposició, va rebutjar tots els instruments musicals inclòs l'orgue. En enfonsar-se l'Imperi d'Occident després de les invasions bàrbares del segle V, l'orgue també va desaparèixer de l'Europa occidental, perdurant, això sí, per tot Bizanci. L'instrument reaparegué quan l'emperador bizantí Constantí V, amb finalitats polítiques, va regalar un orgue al rei dels francs Pipí I el Breu. Tot i així, va ser un gran estudiós de la cultura islàmica i orguener de prestigi, el monjo Gerbert d'Orlhac -futur papa Silvestre II- el que va introduir l'orgue als regnes cristians d'occident. La primera referència que es té dels orgues a Catalunya, data de l'any 888, en l'acta de consagració de l'església parroquial de Sant Andreu de Tona, on hi figura un orgue en l'inventari del nou edifici. A partir del segle XII, l'orgue s'introduí a l'Església i va ser durant el Renaixement que es va potenciar la formació d'escoles. En aquest sentit, Itàlia, Anglaterra i la Península Ibèrica van despuntar respecte la resta de països del nord d'Europa on hi va haver un mestissatge a l'hora d'ensenyar arran la infinitat de tipus d'orgues. A mitjans del segle XVIII es va arribar a una de les èpoques àlgides per part d'orgueners i organistes. Durant el Barroc, va ser un dels grans instruments, juntament amb el violí i el clavicèmbal, essent Bach el seu màxim exponent. Va ser deixat de banda fins que músics romàntics com Mendelsohn, Schubert o Brahms van recuperar-lo en les seves composicions. L'orgue també té un paper musical molt destacable, alhora que desconegut. Mahler el va incloure en algunes simfonies i també podem veure alguna òpera de Puccini on l'orgue és present. A Catalunya, és de rellevància la figura del pare Antoni Soler de Montserrat com a gran compositor de música per a orgue.

Catalogació

L'Associació Catalana de l'Orgue ha tingut des dels seus orígens la voluntat de fer una catalogació dels orgues que hi ha a Catalunya. De moment ja ha fet l'inventari amb els 350 instruments que s'han trobat, però per realitzar el segon pas, cal assumir uns desplaçaments i unes estades mínimes d'un o dos dies a cada indret per poder catalogar l'orgue acuradament amb fotos i investigacions en els arxius bibliotecaris de cada població. Fa dotze anys que tenen aquesta fita marcada, però "la manca de finançament i la poca voluntat política" han estat demorant aquest objectiu. Segons ha explicat el president de l'ACO, Hèctor París, sembla que la Direcció General del Patrimoni Cultural de la Generalitat de Catalunya tindria ara una bona predisposició de reimpulsar el projecte. L'associació espera que ben aviat es pugui realitzar aquest catàleg patrimonial sobre l'orgue que consideren "important per al món musical i organístic". De moment, hi continuen treballant.

"Cub"

Per Nerea Aixàs i Olea

El projecte d'escultura pública que presento està pensat per ubicar-lo a la rotonda del càmping Europa, a la carretera general 2.

Aquesta ubicació em sembla la més adequada de totes, ja que les mides de l'escultura (3x3 m), dintre dels 20 metres de rotonda, donen l'espai adient perquè la peça respiri i no es converteixi en un element massa contundent per a l'entorn.

Per a aquest cas, he fet la versió d'una idea per a una escultura que vaig projectar ja fa temps. És una de les escultures més importants de la meua obra i amb la qual em sento molt identificada.

Quan la vaig realitzar, hi pensava com una escultura perfecta per a un entorn urbà, evidentment; com que en aquell moment no es van donar les circumstàncies, no va passar de ser una peça per a una galeria (en format petit). Ara, però, amb la rotonda del càmping Europa em sembla haver trobat l'entorn adequat per poder realitzar l'escultura a gran escala.

Es tracta d'una escultura en forma de cub, peça geomètrica per excel·lència dintre de les meves escultures. Està formada per parets massisses d'acer de les quals parteixen una sèrie de camins que creen entre si una xarxa d'unió.

Planxes amb les quals treballo el buit i el ple, ombres que s'uneixen creant una estructura en què predominen la massa i la densitat com a elements suprems d'aquest material. La suma de tots fa que l'escultura desemboqui en un esclat, en una gran explosió que deixa anar en forma de ferro forjat.

Gràcies a la transparència del dibuix calat, tenim una peça molt contundent pel que fa als volums, però que permet una perfecta visibilitat i una sensació de lleugeresa. No resulta una agressió per a l'entorn i no dificulta la finalitat pràctica de la rotonda.

Escultures urbanes

Una brillant iniciativa del Ministeri d'Urbanisme i Ordenament Territorial porta l'art al carrer, dignifica la ciutat i millora la qualitat de vida. La nova Andorra va prenent forma.

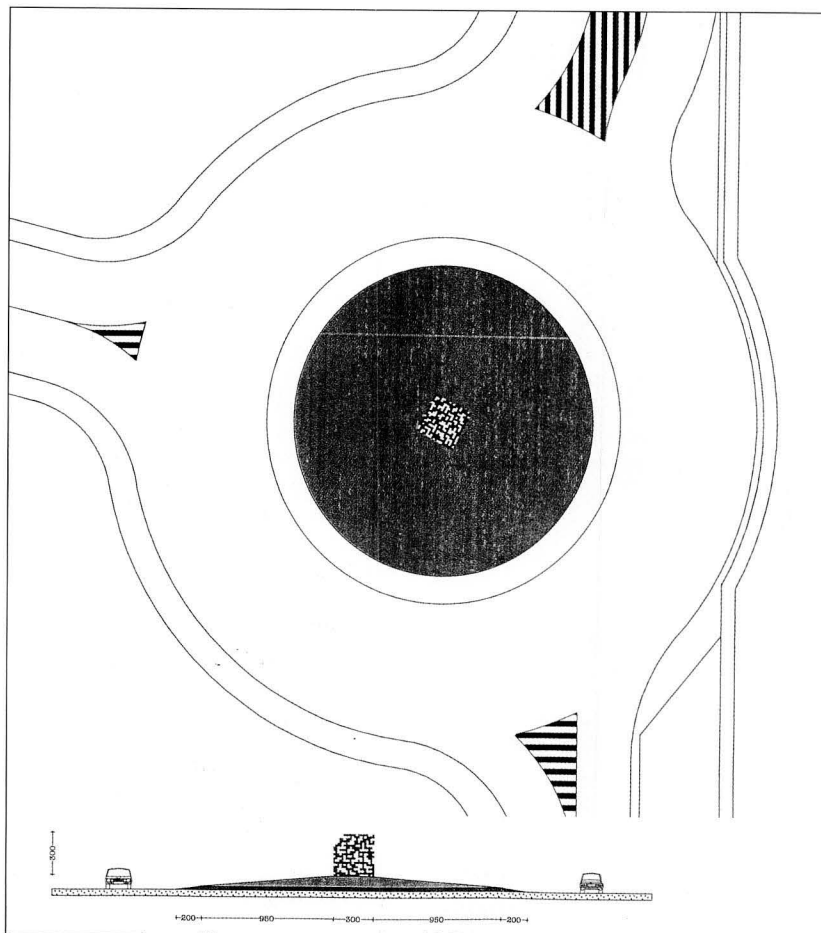
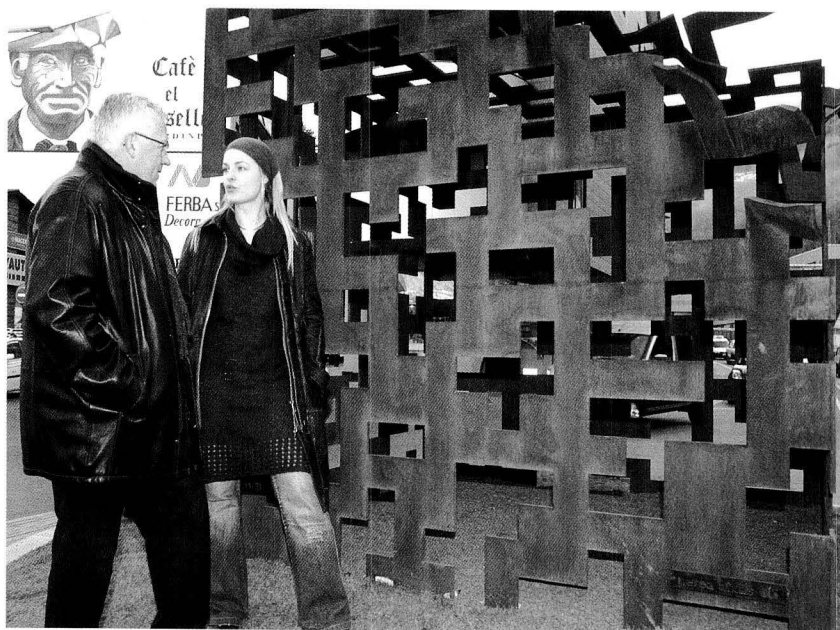



Joan Canal, Nerea Aixàs, Jordi Casamajor, Faust Campamà, el ministre Manel Pons, Roger Mas i Fina Pastor

"Sense títol"

Per Roger Mas i Canalís

Escultura que no ve marcada per cap títol en concret. Les formes estan basades en l'arquitectura del romànic, però l'espectador en té una visió diferent per cada lloc d'accés a la rotonda.

Per l'entorn i la situació de la rotonda s'ha cregut oportú fer un acabat en pedra vista en una part del conjunt. Aquesta part estaria recoberta per una teulada de ferro, per evitar el deteriorament de la pedra a l'hivern.

Mides: diàmetre de la rotonda per ocupar: 12 m

Amplada: 6,7 m

Llargada: 2,6 m

Alçada de la torre: 3,7 m

Material: planxes d'acer Corten de 15 mm

Acabats: Llís, amb textura i color òxid per al ferro, i pedra vista.

Procés d'execució: realització de la torre amb quatre parets iguals, se'n buiden les obertures amb la tècnica d'oxi-tall i se solden. S'uneix mitjançant soldadura la paret lateral. Es construeix la paret de pedra vista i es recobreix amb una teulada. El conjunt aniria collat al terra amb angles i platines soldats a la base de l'escultura.

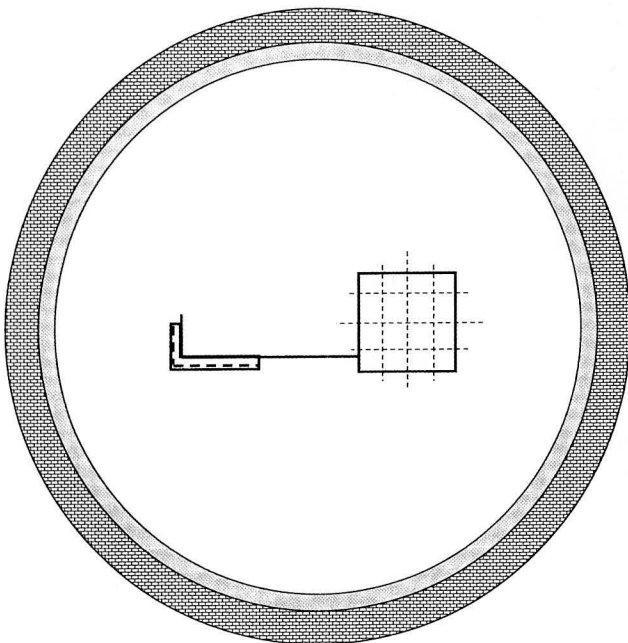

Vista superior

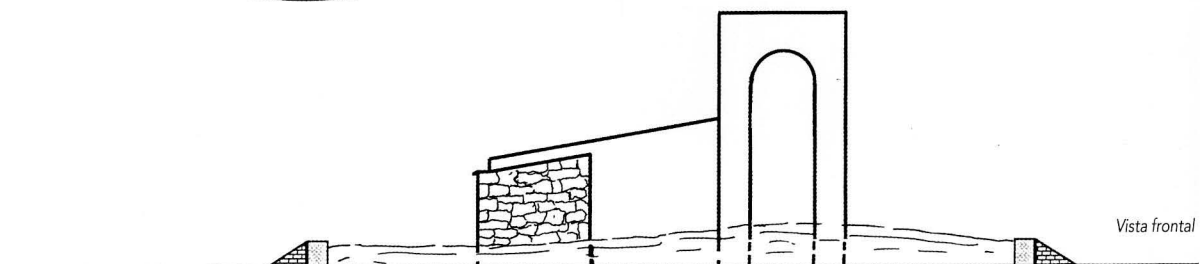

Vista frontal

"Muntanya sobre un carro"

Per Jordi Casamajor i Esteban

L'obra que presento per a l'embelliment d'una de les rotondes es titula *Muntanya sobre un carro*.

Dins de la iconografia de la meua obra i del meu univers escultòric, sovint he utilitzat la figura plàstica del carro com a referent artístic i simbòlic d'un passat mític, que fa referència als carros votius lunars i mortuoris, que transportaven el Sol i la Lluna pel cel i pel cosmos, segons antigues llegendes ja arrelades en la prehistòria.

Aquest nou i esvelt carro que proposo porta com a estendard visible una muntanya, icona visible que fa total referència a les nostres muntanyes. Així doncs, aquesta imatge plàstica que he creat, fruit de la unió del camp i de la muntanya, voldria ser un símbol i un referent de la mateixa Andorra.

L'obra funcionaria bé en les cinc rotondes proposades, però una primera preferència seria la ubicació a la rotonda d'Auvinyà (carretera general 1), com a escultura que donés la benvinguda a les Valls.

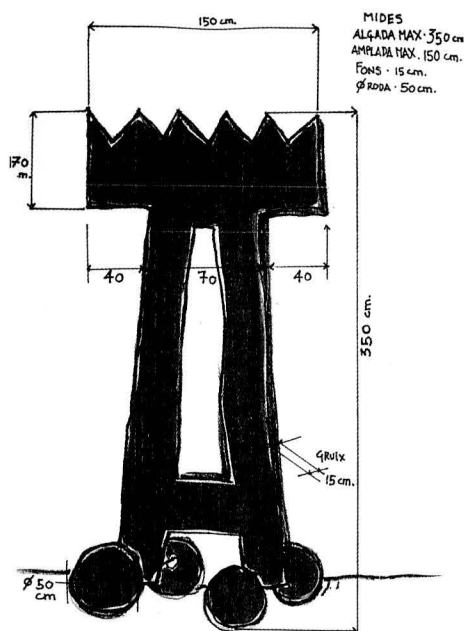

Volumetria i material

L'obra es compon d'un cos central coronat per una peça que simula la cresta d'una muntanya. Aquesta peça central està foradada en sentit vertical, cosa que li pot donar el sentit d'uns braços que sostenen la referida muntanya.

La part inferior de l'obra està disposada per ser travessada per dos eixos, que sostenen les quatre rodes dins la part que representa pròpiament el carro. Sota les rodes hi haurà els eixos d'acer, que, clavats al terra, subjectaran tota l'obra.

La unió d'aquests tres volums, ben definits, representa l'obra anomenada *Muntanya sobre un carro*.

L'alçada màxima de l'obra és de 350 cm; l'amplada màxima que correspon al cos de la muntanya fa 150 cm.

El gruix de l'obra és de 15 cm i les rodes tenen un diàmetre de 50 cm.

L'obra s'executarà utilitzant acer Corten soldat, de manera que quedi l'estructura buida i perquè alleugereixi així tot el seu pes.

Els eixos de les rodes, i els de subjecció al sòl, seran barres massisses d'acer.

Tots els perfils de ferro de l'escultura es tallaran utilitzant bufadors i serres radials per a metalls. La soldadura utilitzarà l'arc elèctric.

L'obra s'acabarà polint arestes i polint el ferro Corten amb àcids, per obtenir una bella patina d'un roig òxid intens.

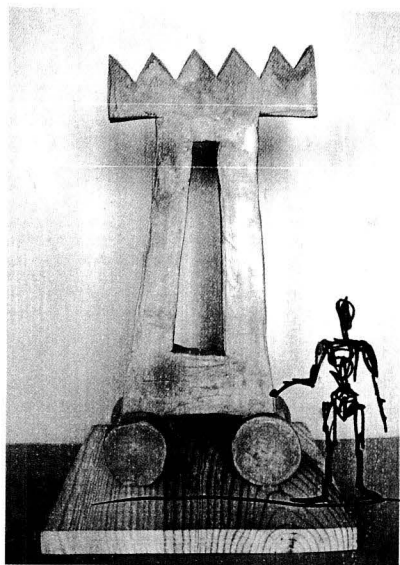

"Ocell protector"

Per Faust Campamà i Pelejà



L'escultura *Ocell protector* és un atrapa-somnis de grans proporcions, una al·legoria a la pau, un colom batent les ales per la pau dins el cor del món.

Les dues circumferències simbolitzen l'esfera terrestre (un paral·lel i un meridià), que conté el colom de la pau, l'ocell protector. La subtilitat de les formes i dels volums fa que l'escultura no sigui un obstacle visual.

Mides:

- Alçada de l'escultura, 4 m, i alçada de la peanya, 1 m

- Alçada total: 5 m

- Amplada: 4,20 x 2,9 m

Material: ferro amb totes les unions soldades.

- Globus terrestre: tub de 2"

- Cos colom: una línia en tub de 2" i l'altra línia en tub d'1"

- Ales: barrilla i/o corrugat d'1 cm

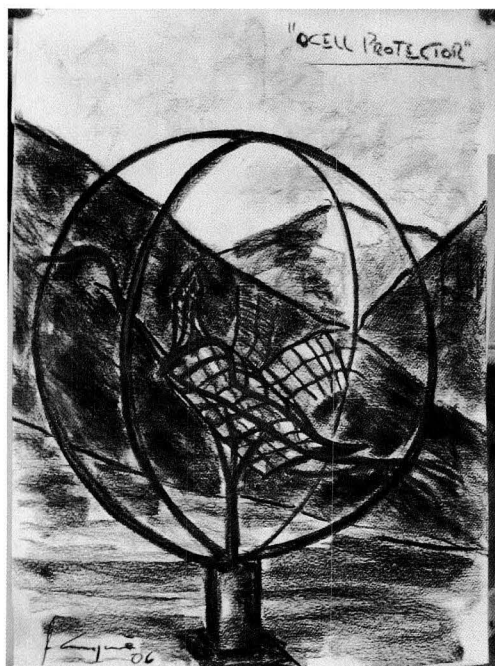

"T'abraço"

Per Joan Canal i Carreras

M'agradaria realitzar l'obra a la rotonda de Sornàs, per poder lligar aquesta escultura amb l'itinerari d'escultures de la vall d'Ordino *Homes de ferro*.

Aquesta escultura es tracta d'unes pedres de pissarra col·locades una enfront de l'altra i unides per un ferro passamà que les envolta i embolcalla. El ferro queda incrustat físicament a la pedra.

Les pedres tindran forma de monòlit.

Les dimensions seran: una de 2,5 m d'alçada, 1 m d'amplada i 0,5 m de fondària, i l'altra una mica més petita, com a màxim un deu per cent.

Les pedres es treballaran amb discos de diamant, escarpra i buixarda.

El ferro es treballarà amb el fornal, el bufador i la soldadura a l'arc i polit amb la desbarbadora.

Acabat de pissarra en estat brut i el ferro, rovellat.

Per a l'ancoratge es construirà una base de formigó armat d'1,2 m d'ample per 1,30 m per 0,75 de fons. Les dues pedres portaran quatre barres d'acer de 30 cm de llarg i 30 mm de gruix.

L'orientació de l'obra serà paral·lela a la carretera nacional 3, perquè es puguin contemplar des de lluny les dues pedres.

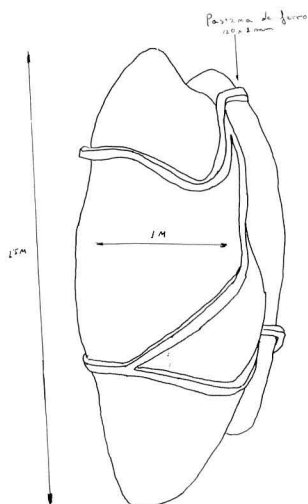
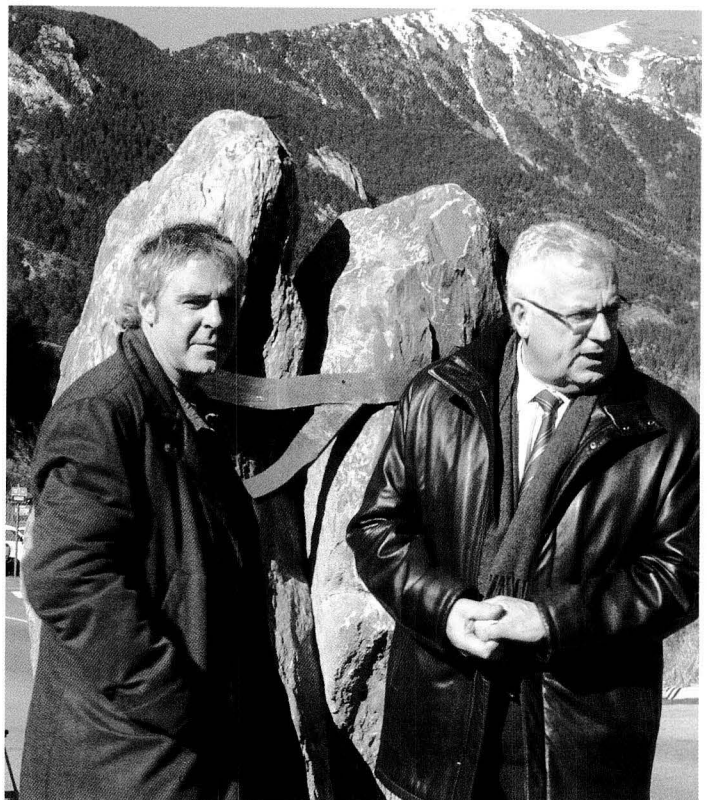

Poemes d'Ester Fenoll i Garcia

Extrets del llibre "Esmorzar perfecte"

Premi Grandalla de poesia 2005 - XXVIII Nit Literària Andorrana,
publicat per CaixaBank - Grup Crèdit Andorrà

*Entro en els teus ulls
i ja estàs
lligat a mi
amb cables de colors
salvatgement fidel,
sense retorn,
disparatadament meu.*

*Desconeixent-me
em puc
tornar a inventar.
Podràs dibuixar-me
amb els teus pinzells
i aquesta purpurina.
Arribo a tu
sense documents
i plena de nits massa llargues,
insuficients d'amor,
plena de decisions
equivocades.
No sé quina
parada de bus
m'està esperant.*

Baixaré a Provença.

*Fanàtica i cansada,
veig fora
el reflex del meu
interior.
Pacto un futur interessant
però desapareix,
i em donen el paper
d'actriu secundària,
... exclosa
de l'ordre del dia.*

*Em recordes
al millor que he viscut;
a tots els moments
en els que no han calgut
paraules.
Mentre t'espero
m'amago en els forats
que se't fan a la galta.*

*Travesso amb els dits
les distàncies
que intenten existir.
Sucre cremat,
caramel i sang
amb tu a les mans.*

*Pregunta'm
sí ploro per la nit .*

Tacada de blanc

*El gust amarg del passat
retorna als llavis,
(sovint escull el vespre
per tornar).
Veig el meu reflex
en els trens que passen,
se n'emporten
i em tornen a deixar
enmig d'un silenci
entre paraules.
Ara plou,
i la pluja barreja
sentiments i raons.
T'espero amb l'esperança xopa,
tacada de blanc.*



Canvi de secretariat d'Àgora Cultural
A la seu social de la plataforma d'Àgora Cultural, al Centre Cultural de la Llacuna, es va produir el canvi de secretariat, de Promodansa 2006 al Centre de Cultura Catalana 2007, el 29 de març del 2007. D'esquerra a dreta Arnau Colominas, gerent, i Teresa Cabanas, presidenta, del CCC i Maria Sánchez, presidenta, i Mar Casado, tesorera, de Promodansa, sota el logo identificatiu d'Àgora Cultural.



Philippe Lavaill
autor de les
escultures dels
premis Àgora
Cultural 2006

Interpretació dansada del poema
d'Antonio Machado La saeta, a
càrrec de Carmen Gallardo, dins
del programa d'actes dels Premis
Agora Cultural 2006



Presentació de la revista d'Àgora Cultural número 6 a la sala de juntes del Centre Cultural de la Llacuna, el 6 de febrer del 2007. A la taula: Lydia Magallón, membre de Promodansa i presentadora de l'acte; el Sr. Juli Minoves, ministre encarregat de la Cultura, i Maria Sánchez, presidenta de Promodansa.



Entre el públic, els col·laboradors de la revista, en què s'homenatjava Bartomeu Rebès i Bonaventura Armengol, i membres de les entitats de la plataforma d'Àgora Cultural.

PAPIRUS

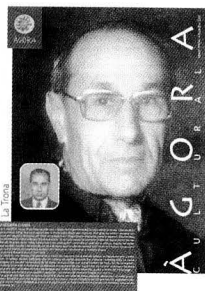
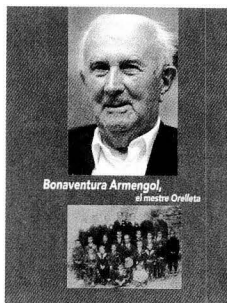

Abril

Sessió de cineclub els dimecres (CCVA)
 Concert litúrgic a l'església de Sant Esteve, diumenge 15 (FAOVA)
 Presentació del llibre *Escriptors d'avui, escriptors d'aquí* (CCC)
 Celebració de la diada de Sant Jordi (Àgora Cultural)
 Exposició i taula rodona a La Massana còmic, 11a edició (SAC)

Maig

Sessió de cineclub els dimecres (CCVA)
 XI Mostra de Cinema Català (CCC)
 Presentació dels *Papers de recerca històrica*, volum 4 (SAC)
 Presentació del recull de *Cicle de conferències i Debats de recerca 2006* (SAC)

Juny

Sessió de cineclub els dimecres (CCVA)
 Exposició *100 anys de l'Institut d'Estudis Catalans* (SAC)
 2s Debats de recerca: *Vers el canvi climàtic* (SAC)
 XXXVIII Jocs Florals juvenils i XXXI Jocs Florals infantils (CALL)
 Presentació del premi Carles Sabater 2007 (CCC)
 Flama del Canigó i falles de Sant Joan (CCC)

Juliol

Presentació del llibre *19a Diada Andorrana de la UCE de Prada de Conflent: Els models de fiscalitat per a Andorra* (SAC)

Agost

VIII Cicle Internacional d'Orgue del Principat d'Andorra i VI Acadèmia Internacional d'Orgue Contemporani (FAOVA)
 20a Diada Andorrana a la UCE de Prada de Conflent: *Andorra i el seu capital social* (SAC)
 XXIV Universitat d'Estiu (Govern)

Setembre

Presentació del llibre *XII Jornades de la SAC: El futur del comerç d'Andorra, cap a on va?* (SAC)

Octubre

4s Trobades Culturals Pirinenques, a Montanui (SAC)

Novembre

XXX Nit Literària Andorrana (CALL)
 XIII Jornades de la SAC: *Drets i deures de les empreses a Andorra* (SAC)
 Premi internacional Carles Sabater (CCC)
 Dia de la cultura i lliurament dels premis Àgora Cultural 2007 (Àgora Cultural)

Desembre

Concurs popular de pessebres (CCC)
 Presentació del llibre *3s Trobades Culturals Pirinenques* (SAC)

Concert litúrgic a l'església de Sant Esteve, dilluns 26 (FAOVA)

Gener

Inici del Cicle de conferències de divulgació científica 2008, mensual (SAC)

Febrer

Lliurament de premis del concurs popular de pessebres (CCC)
 Lliurament del premi Carles Sabater de música jove (CCC)

El Centre de la Cultura Catalana programa per al proper més de maig la **XI Mostra de Cinema Català**.

El certamen, que arriba a la seva onzena edició, projectarà quatre pel·lícules cada dimarts del mes de maig (dates que s'han d'acabar de concretar en els propers dies). Les quatre pel·lícules que es projectaran són:

- "El Coronel Macià" de Josep Maria Forn
- "The Deal" de Drimtim Entertainment
- "Sitges-Nagasaki" d'Ignasi P. Ferré
- "De la il·lusió al mite" 50 anys de Capitàn Trueno, també d'Ignasi P. Ferré

Enguany, l'organització de la Mostra ha decidit canviar-ne la ubicació i amb la col·laboració de l'Empresa Casany, es farà als cinemes Modern d'Andorra la Vella. Com sempre, l'entrada a les projeccions serà gratuïta i hi participaran diversos actors, directors i productors.



Centre Cultural La Ullana
 C/ Mossèn Cinto Verdaguer 4
 AD 200 ANDORRA LA VELLA



A les 22h al Teatre Comunal

PROGRAMA
 Abril - Juny 2007

Projeccions en V.O. subt.

4 d'abril C.R.A.Z.Y. Jean-Marc Vallée Canadà, 2005	11 d'abril A scanner darkly Richard Linklater EUA, 2006	18 d'abril La sombra de nadie Amb la presència de Pablo Malo Espanya, 2006	
2 de maig Workingman's death Michael Glawogger Àustria, 2005	9 de maig Breakfast on Pluto Neil Jordan EUA, 2005	16 de maig The wind that shakes the barley Ken Loach Irl., Regne, Unit, 2006	23 de maig Laitakaupungin valor Aki Kaurismäki Finlàndia-Alemania-França, 2006
6 de juny Yo soy la Juani Bigas Luna Espanya, 2006	13 de juny Palindromes Todd Solondz EUA, 2004	20 de juny Die Große stille Philip Gröning França-Suïssa, 2006	



**Fèlix
Peig
i Ballart**



**Maria Rosa
Fernàndez
i Mont**



ÀGORA
CULTURAL