



Generalitat de Catalunya  
Departament de Cultura i Mitjans de Comunicació  
**Direcció General del Patrimoni Cultural**  
Àrea de Coneixement i Recerca  
Centre d'Informació i Documentació del Patrimoni Cultural

2760

## Ermita de Sant Quirc de Durro (Vall de Boí, Alta Ribagorça)

Pèir Còts e Casanha



### **Avis legal**

Aquesta obra està subjecta a una llicència Reconeixement-NoComercial-SenseObresDerivades 2.5 de Creative Commons. Se'n permet la reproducció, distribució i comunicació pública sempre que se'n citi el titular dels drets i no se'n faci un ús comercial. No es pot alterar, modificar o generar una obra derivada a partir d'aquesta obra. La llicència completa es pot consultar a <http://creativecommons.org/licenses/by-nc-sa/2.5/es/legalcode.ca>.

## **INDEX:**

Geologia de la zona	2
Situació i descripció	3
Descripció de l'ermita	4
Advocació de l'ermita	6
Les falles	7
Situació jurídica	8
L'excavació	9
Registre arqueològic	11
Conclusions	69
Bibliografia	73

## Geologia de la zona:

Geològicament, la zona axial és la unitat més septentrional i constitueix l'eix estricte de la serralada herciniana; els Pirineus axials comprenen, els massissos careners sorgits d'un bombament de fons que rejuvení el massís hercinià.

Predomina en la zona un extens batolít granític constituït per granodiorites amb una petrologia bastant uniforme. Rodejant al batolít afloren materials d'edat paleozoica. Els materials més antics corresponen a una sèrie de pissarres amb intercalacions de quarsites i esquists d'edat Cámbrico-Ordovícica de gran extensió, amb una potència que excedeix els 2.000 metres. Rodejant els afloraments ordovícics es disposen unes pissarres negres, piritoses, molt característiques d'edat Silúrica. Segueix una sèrie caracteritzada per la presència de calcoesquists i pissarres amb intercalacions de calcaries atribuïdes al Devònic.

La sèrie paleozoica en contacte amb el batolít granític experimenta un metamorfisme d'origen tèrmic, donant lloc a pissarres noduloses, calcaris i marbres.

El glacialisme quaternari no sols provocà una meteorització mecànica originadora de crestes estretes i destacades, ans també eixamplà les valls en un perfil longitudinal discontinu. Al fons de la vall tenim materials arrossegats formant dipòsits morrènics de diferent composició mineralògica. Aquestes substàncies son del Quaternari, força recents comparativament ja que les valls dels rius son estretes i en elles, degut al seu origen glacial i trobem aquests dipòsits; s'ha d'afegir posteriorment l'acció periglacial.

Així massa elevats, els massissos granítics constitueixen l'indret més repulsiu per a l'home, àdhuc les valletes perifèriques, els fons dels circs coberts de magres pasturatges, són difícilment utilitzables. Més baixes, amb pendents més regulars, les serres primàries permeten ja ser explotades: vastos pasturatges cobreixen els grans circs; els boscs agafen els vessants que no ocupen els pasturatges.

Entre els materials primaris, s'obren extensos umbilics planats per les aportacions de la ribera o dels puixants cons de dejecció dels torrents o afluents. L'existència de superfícies planes, a nivell de fons de les fondalades, permeten que hi hagi terrenys aptes per l'agricultura i bones extensions de pastos. Els conreus són en funció de l'accentuada vocació ramadera, d'acord amb les característiques del relleu i el rigorositat del clima.

La dinàmica de les pales en aquest lloc, es essencialment nival, i se subministra, de dos fonts principalment: els allaus de neu i els corriments i moviments de massa.

### Situació y descripció:

*Durro* es una població que pertany al terme municipal de *Vall de Boí*. Es pot accedir al poble des de la veïna població de *Barruera ( Vall de Boí )*, distant d'ella aproximadament 2 quilòmetres, per una pista asfaltada. L'ermita nomenada "*Sant Quirc*" es encimbellada a 1.480 metres, en un petit replà d'un dels contraforts de la muntanya de *Sarais*, en un serrat situat al ribatge esquerre del riu de *Durro*. S'hi arriba fàcilment per una ampla pista que arrenca del poble avançant en direcció sud-oest.

La seva ubicació correspon a les coordenades 0<sup>o</sup> 48' 48'' de longitud est y 42<sup>o</sup> 29' 51'' de latitud nord, segons la fulla 213 del mapa a escala 1: 50.000 del *Instituto Geográfico y Catastral* o la situació 31 TCH203073 de la fulla 32-10 ( 213 ) del *Servicio Geográfico del Ejército* a escala 1: 50.000.

El pla que envolta l'esglésiola limita al nord amb la *Roca d'Espà*, pel sud el pendent de la muntanya s'enfila recobert per prats fins *Lo Pinar Gran* y el *Pic de Sarais*, per l'est per on passa la pista que puja des de *Durro*, hi aflorava un esperó de roca que l'obertura del camí va espedregar en bona part alterant considerablement tant el relleu de l'indret com l'antic accés, es flanquejada pel *Riuet de Durro*, i, finalment per la seva banda oest completant la delimitació un espadat rocallós, al caire del qual es domina tota la *Vall de Boí* i l'*Obac de Barruera*.

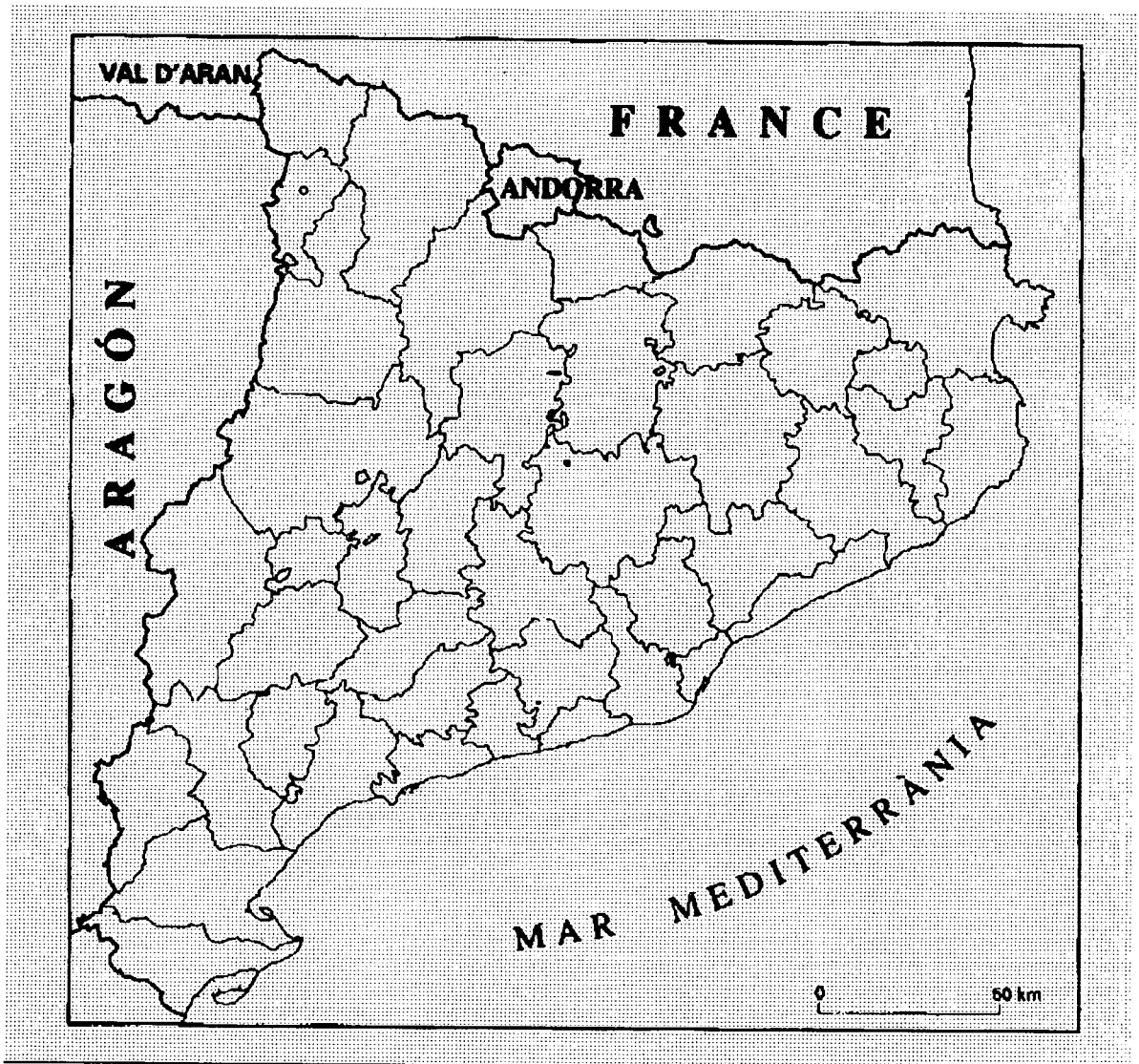

0°40'

1°



42°40'

42°20'



0°40'

0°50'

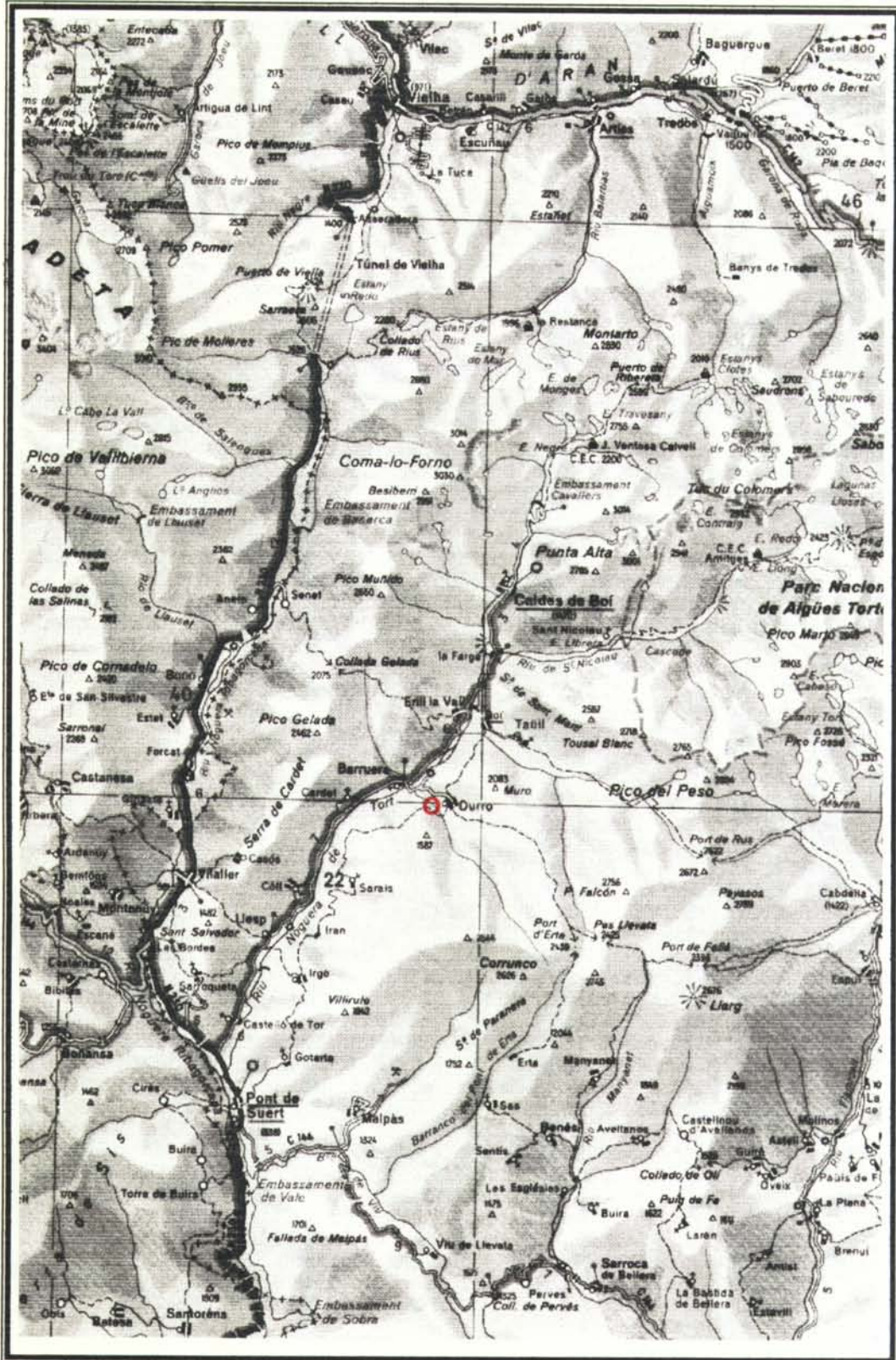

42°40'

42°30'



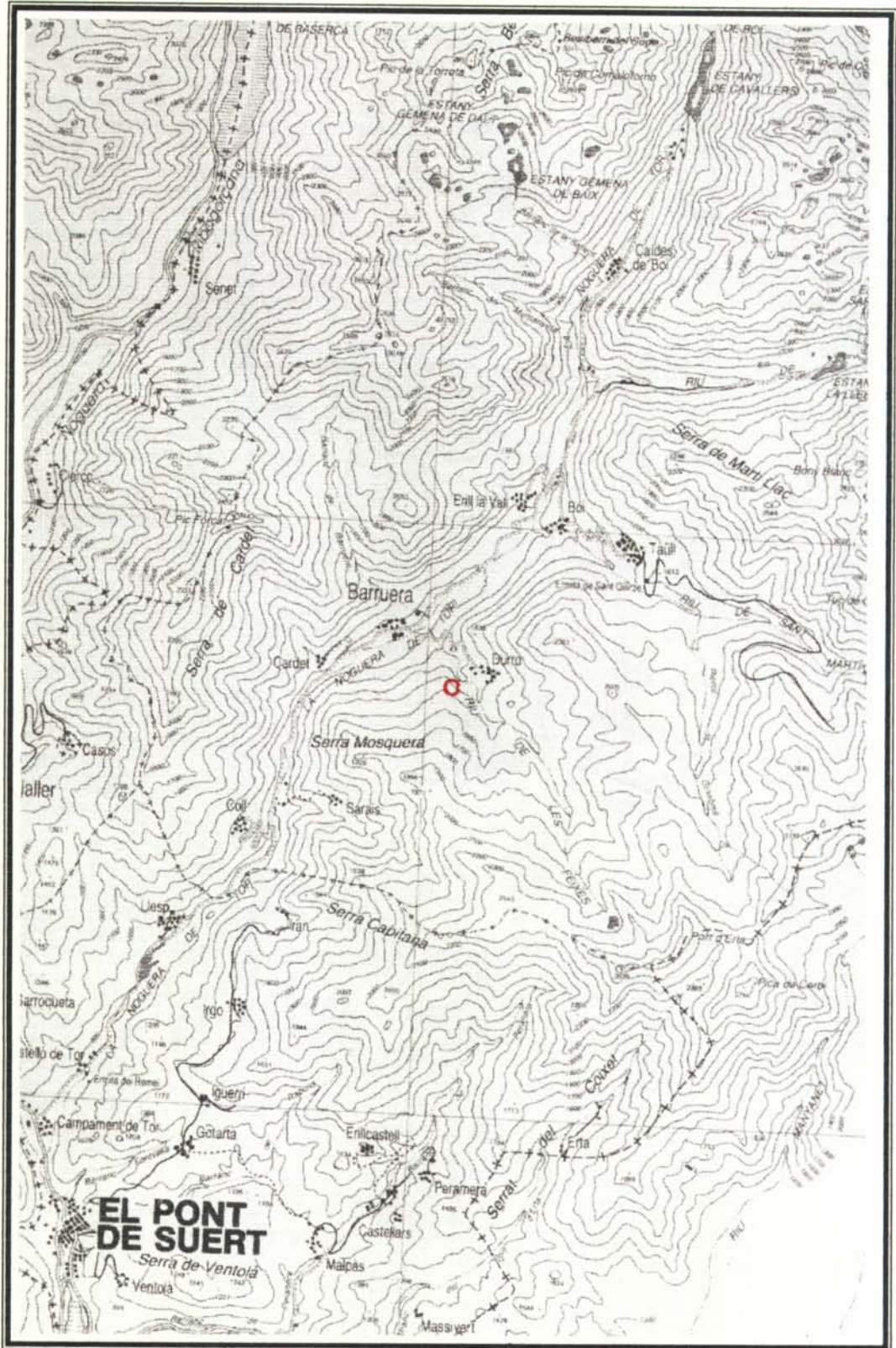

4710

4700





### Descripció de l'ermita:

La capella de Sant Quirc es un petit temple constituït per una única nau, capçada a llevant per un absis semicircular, precedit d'un arc presbiterial.

La nau és coberta amb una volta de canó lleugerament apuntada, enlluïda com la resta de paraments interiors amb una capa d'arrebossat amb emblancat superficial, sobremuntada per unes golfes i un sostre a dues vessants. L'obertura de l'absida és obturada totalment per un retaule i la teulada admet una volta de quart d'esfera. El sector dels peus de la nau comprès entre el portal y el frontis de ponent l'ocupa un cor entressolat amb estructura i barana de fusta.

El presbiteri resta lleugerament enlairat respecte al paviment de la nau. L'interior de la capella presenta un ambient de clara filiació barroca.

La llum penetra a l'interior de l'església a través d'un finestral espitllerat, desclòs al centre de l'absis, ara ocult, sobre el qual, encara hi ha un petit ull de bou, que conjuntament amb un finestró obert a la façana de ponent completen la il·luminació que rep l'oratori, a més de la porta.

L'esglesiola disposa d'un sistema complementari d'enllumenat.

La portalada d'entrada a la capella és un petit portal, compost per un sol arc de mig punt adovellat, que s'obre al centre del mur de migjorn.

La continuïtat llisa dels paraments exteriors només és ressaltada per un ostensible sobrealçament de la nau, que engloba el campanar, consistent en una espadanya de dues obertures. Entre la construcció del cos romànic de la capella i la seva sobreelevació se'n va bastir damunt del frontis de ponent una de dos ulls amb coronament a dues aigües.

El cloquer presenta un aparell molt irregular i sembla que en ell s'aprofitaren carreus d'alguna altra construcció; els arcs es troben aparellats per una actuació segurament contemporània a l'obra de les golfes. Sembla observar-se certa diferència entre el basament i la part alta dels pilars que pot ser el fruit d'una discontinuïtat de l'obra, o el testimoni d'un cloquer precedent.

L'aparell romànic de la construcció és format per blocs de pedra de mides mitjanes, amb la incorporació d'uns altres, de grans proporcions, en el basament de la façana de ponent i de l'absis, conferint un caràcter monumental a la construcció en dissonància amb un temple de tan reduïdes dimensions. Tots han estat ben escantonats i disposats de manera regular en filades horitzontals.

El ràfec primitiu, consistia en una cornisa motllurada a bisell, tallada en pedra tosca. Bona part va ser desmuntada i algunes de les seves peces foren col·locades desordenadament a l'angle sud-occidental.

La instal·lació d'elements com són el cor y el retaule, són fruit de reformes molt posteriors a la construcció original i que segurament cal datar a principis del segle XVIII. El sòcol o cos baix del retaule el formen dues portes laterals amb decoració pictòrica. El cos principal presenta el carrer central una taula rectangular mancada de pintures i emmarcada per columnes salomòniques. A causa de les grans similituds entre ell i el retaule de la capella de Sant Salvador d'Irgo, la data de 1708 consignada en aquest segon, reforça i ajusta la cronologia atribuïda al primer. Permet alhora, intuir la presència durant aquests anys d'un taller de retaulistes actiu a la Vall i del que es conserven, aquestes dues realitzacions.

Les altres peces que conté la capella no presenten un especial interès històric, si bé per la seva factura popular són complements que contribueixen a configurar l'ambient propi del temple. Cal fer especial menció al frontal d'altar romànic que procedent d'aquesta esglésiola es conserva actualment al M.N.A.C.

La primitiva va ser substituïda per una nova teulada més elevada.

Suposem que l'única modificació de l'edifici primitiu va consistir en aixecar el llosat de l'extradós de la volta amb la remuntada dels murs perimetrals, d'aquesta manera la volta actual correspondria a la construcció romànica.

L'accés al sostremort es realitza des de l'exterior a través d'una portella quadrada oberta a la part alta de la façana de migjorn.

A desgrat dels processos reformadors introduïts posteriorment, encara deixa entreveure perfectament l'estructura primitiva. La seqüència constructiva de la capella de Sant Quirc es força simple, s'inicia amb una construcció d'una sola nau capçada per un absis semicircular. La cronologia de l'obra romànica resulta difícil d'establir amb exactitud per la manca d'elements definidors en la fàbrica, si bé orientativament sembla respondre a una composició erigida durant el segle XII. La tipologia paramental de la senzilla capella de Durro, és paral·lela a la d'altres edificis propers com Sant Climent d'Iran, Sant Romà de Casós o el porxo afegit a Santa Maria. Aquest tipus constructiu, es devia estendre per la vall de Boí a la segona meitat de la centúria, dins el complex panorama de l'arquitectura dels segles XI i XII a la conca. En aquest sentit el frontal romànic procedent del temple i que correspon als inicis de la dotzena centúria, reforça la cronologia proposada per l'edifici.

A la segona etapa constructiva pertany l'espadanya del frontis de ponent, amb posterioritat a la qual es va efectuar la reforma i elevació de la coberta amb la remunta dels murs perimetrals de la nau i la formació d'unes golfes i tampoc és possible fixar una datació precisa, encara que probablement sigui simultània a les modificacions de l'espai interior, per la qual va ser instal·lat el retaule barroc a la boca de l'absis. Ambdues actuacions, es realitzaren a principis dels segle XVIII.

Cal consignar el petit pedró que es dreça enmig del pla de davant de la capella i que té una funció cultural associada als aplecs que s'hi realitzen.



### Advocació de l'ermita:

El *Martirologi Jeronimià*, recull Julita i el seu fill Quirc, de tres anys d'edat, que foren martiritzats a Tarsis l'any 230. Segons les fonts, la mare es copejada en presència de l'infant que continua proclamant la seva fe cristiana o bé l'infant es ell mateix apallissat fins la mort davant de sa mare que ret gràcies a Deu veient al seu fill precedir-la prop d'ella. L'autenticitat històrica dels dos sants sembla clara, atesa la diversitat geogràfica dels seus llocs de culte. Julita era invocada i representada tant a Síria i Palestina com a la Caucàsia, Itàlia i Catalunya.

#### **Festa:**

16 de juny

#### **Atributs:**

Julita amb un nen petit i el palmó del martiri.

#### **Culte:**

Sant Quirc ( Sant Quirze, Sant Quirí ) sol:

Festa Major a la Torre de Cabdella.

Aplec a Durro.

Julita amb sant Quirc ( Sant Quirze, Sant Quirí ):

Festa Major a Sant Quirze de Besora, Sant Quirze Safaja, Meranges, Muntanyola, Campllong ( agost ).

Festa Major Petita a Calella.

Festa a Sant Quirze Safaja i Cercs.

Aplec a Sant Quirze del Vallès.

#### **Iconografia:**

Frontal ( procedent d'aquesta ermita ) al M.N.A.C.

Retaule de G. Benavari ( s. XV ) al Museu Diocesà de Barcelona.

Retaule de l'església de Notre-Dame de Labarthe-Inard ( Comenges ) ( s. XVII )

### Les falles:

A Durro corren les falles per Sant Quirc, però la data tradicional és la de la vigília de Sant Joan.

Es preparen uns dies abans, fins al nombre que es calcula de fallaires que assistiran. Antigament era el dia 13 de juny, que era aprofitada per fer-les.

Al matí s'havia fet "el faro", que consistia a plantar, un pi gran, i quatre més de petits fent cabana al seu voltant. Aquesta s'emplenava, de borra de pi, boixos i, tot allò que tingui una cremada ràpida.

Antigament, feien guàrdia dia i nit, els joves per tal que ningú els hi encengués.

Es creia que la llenya dels cims de les muntanyes era més pura. Per aquest motiu "els faros" són, atiatats en els llocs més elevats, i aflamats generalment, el dia dels solstici d'estiu.

Aquest foc "més pur" o purificador, inflammat al pinacle del pujol és el que es baixa fins al poble amb les falles, i es passeja per tots els racons del mateix.

Una vegada s'arriba a dalt de l'ermita, la gent que les a pujat des del vilatge, s'agenolla i resa un parenostre al voltant de la capella. Després d'això s'encén el faro i comencen a repicar les campanes de la Nativitat de Durro.

Posats en filera, es dona un tomb a l'esglésiola i comença la davallada vers al poble. Encapçala la comitiva el fadrí o cap de grup, i la tanca el major.

El dia 16 de juny és la festa de Sant Quirc i per això la vigília s'encenien les falles.

El dia del sant, la gent puja, al matí, vers l'ermita. Allí es diu la missa, es canten els goigs i es besa la imatge. En sortir es fa un dinar popular.

Abans el poble marxava des de Durro en processó fins dalt, portant les banderes. Les dones, donaven xocolata a tothom. Les campanes de l'església no paraven de tocar, tant a l'anada com a la tornada.

Com podem veure, la construcció d'aquesta ermita en aquest indret, respón directament a la cristianització d'un culte pagà i d'un lloc de culte pre-cristià.

**Situació jurídica:**

Es considera Bé d'Interès Cultural en la categoria de Monument l'any 1990, d'acord amb el que disposa la Llei 16/ 1985, l'ermita dedicada a Sant Quirc de Durro al municipi de Vall de Boí ( Alta Ribagorça ). Formen part del monument, segons el que disposa l'article 14 de la Llei 16/ 1985, els béns mobles considerats consubstancials a l'edifici, tant els que s'hi conserven actualment com els que hi varen pertànyer, és a dir els que en procedeixen i ara estan dipositats en museus o altres col·leccions.



## L'excavació:

Les excavacions realitzades es duren a terme en dues tongades; varen començar el dia 26 del mes d'Agost i finalitzaren el dia 29, i es tornaren a reiniciar per tal d'acabar-les definitivament al mes d'octubre, i més concretament entre els dies 21 i 22 del mateix. Foren promogudes i subvencionades pel Servei de Patrimoni Arquitectònic de la Generalitat de Catalunya i dutes a terme per l'empresa especialitzada Pròleg s.c.p. S.L.. I foren motivades arran del projecte de restauració de l'ermita.

L'objecte d'iniciar una excavació, tenia dues motivacions clares:

1. Estudiar les fases constructives del temple.
2. Determinar si hi havia construccions de l'etapa romànica en el subsòl i emmascarades per les ulteriors refraccions de l'edifici.

En aquest apartat volem significar el que es pròpiament excavació, dins de la campanya d'actuació al monument. El plantejament de les tasques, originalment, tenia com opció l'inici de la recerca d'estructures.

Es va situar el punt 0 relatiu en la cantonada dreta de l'arc presbiterial localitzat en l'interior de l'ermita. En relació a ell se situaren totes les mesures de profunditat de les estructures i estrats.

El mètode de registre de les dades que facilita l'excavació es el proposat per E.C. Harris i A. Carandini, modificat a partir de la pràctica arqueològica en aquests tipus de jaciments i de les circumstàncies concretes de l'excavació.

Cada U.E. es designada amb un número correlatiu que s'ha documentat durant el procés d'excavació en cada una de les zones. Cada unitat estratigràfica té una fitxa en la qual s'indica la descripció, la definició i la posició física respecte a les altres. Tot aquest material de registre estratigràfic té un suport informàtic que ens permet la consulta i la correcció final.

Pel que fa a la documentació gràfica, se fa per mitjà de plantes generals i de detalls concrets que ens aporten una visió sincrònica i diacrònica de les fases de l'església i, evidentment, el material fotogràfic imprescindible per la constància visual dels treballs realitzats.

Els sectors principalment afectats per les tasques es situen en dos indrets:

1. Interior de l'ermita
2. Coberta de l'absis.

Pel que fa a l'actuació, el treball principal ha consistit en documentar les fases constructives i analitzar el sistema constructiu de l'ermita, actuant en la zona interior de la mateixa per tal de poder extraure el màxim d'informació en el procés de transformació del segle XVIII; també s'ha documentat de forma acurada el desenvolupament del desmuntatge de les estructures més modernes que composaven la coberta actual de l'edifici en el moment de la nostra arribada. Per tant podem dir que s'ha constatat el seu estat en el punt previ a les obres de restauració i així mateix s'ha analitzat puntualment algun aspecte constructiu, com es el cas del sostre de l'absis, podent així comprovar com havia estat construïda.

Quan nosaltres vàrem arribar al monument, ja s'havia fet un petit sondeig davant de l'altar de la capella, que va consistir bàsicament en l'arrencament de les taules que conformaven el terra davant del mateix i un petit rebaix de terres. Una vegada trobat això ens limitarem en un principi a limpiar-ho i documentar-ho per tal d'iniciar l'actuació, que com hem matisat més amunt, va tenir un pes específic més gran en la documentació.

Es va col·laborar en primer lloc, en el desmantellament del retaule de l'any 1708, per tal de poder ser restaurat fora del monument. Una vegada vàrem tenir espai suficient per tal de treballar, es va rebaixar el sector de darrera de l'altar que era format per guixos i petits fragments de morter de calç amb una terra força solta, consistència força tova i una coloració força clara ( U.E. 1 ). Aquest nivell superficial tapava parcialment tot l'espai absidal i presbiterial i sembla que la seva funció era la d'anivellar aquesta zona. Sota del mateix se'n trobava un altre ( U.E. 11 ) format per pedres mitjanes i alguna llosa de pissarra que sembla que terraplenava el terreny natural entre els espais generats pel mall ( U.E. 20 ). També va quedar al descobert la banqueta de fonamentació de l'absis ( U.E. 18 ).

Una vegada efectuat això, vàrem començar a desmuntar el graó format per lloses de pissarra ( U.E. 6 ) de 18 cm. d'alçada i entre 50 i 68 cm. d'amplada, situat davant de l'altar, i format per set peces, per tal de veure si teníem la sort de trobar estructures i nivells de l'època de construcció de l'ermita. Sota seu ens aparegué un farciment ( U.E. 7 ) a base de terra i guixos que tenia per funció reomplir l'espai entre els antics graons romànics ( U.E. 13 ) i aquest i així anivellar el terreny. Els graons romànics originals, que eren un total de tres, es trobaven en força mal estat, sobre tot el superior que tan sols es podia recuperar en els seus extrems, ja que la part central havia estat destruïda. Aquests en origen van observar una alçada de 18 cm. i una amplada aproximada de 40 i ocuparien tota l'amplada de la nau romànica, aproximadament 2'75 cm. També s'observava en aquest espai com la banqueta lateral que voltava tota la nau de l'ermita ( U.E. 12 ), s'hi assentava.

Posteriorment vàrem començar a arrancar de forma parcial el paviment ( U.E. 8 ) constituït per grans lloses de pissarra i un gruix d'entre 5 i 10 cm. per tal d'intentar veure si sota hi havia possibilitats d'obtenir una seqüència estratigràfica, trobant que aquest empedrat s'assentava també sobre d'un farciment (U.E. 9) que cobria totalment les restes de l'original romànic ( U.E. 14 ), que malauradament es trobava en força males condicions i constatant una vegada arrancat en tota la seva extensió que aquest tant sols es trobava en la part est de l'ermita, ja que en la oest s'aprofitava la penya natural del terreny ( U.E. 20 ) com a solera en l'edifici original.

El segon lloc a on vàrem actuar fou sobre de l'absis, podent analitzar la forma constructiva de la coberta de la mateixa, aprofitant que s'anava a restaurar. Podem dir doncs que sota les grans lloses de pissarra ( U.E. 35 ) que cobrien tota la superfície de la mateixa i havia una altra capa de proporcions més petites que les anteriors ( U.E. 34 ), assentades sobre un nivell de morter de calç ( U.E. 33 ) de gruix variable segons el sector (15-30 cm ) que serveix per folrar i compactar la zona superior de la volta de quart d'esfera (U.E. 31) de l'absis composta per pedres escairades de tosca i d'un gruix aproximat als 20 cm. i el nivell de pedres situades de cantó sobre de la cresta del mur ( U.E. 17 ) que forma l'absis entre la cornisa i la volta

**REGISTRE ARQUEOLÒGIC:**



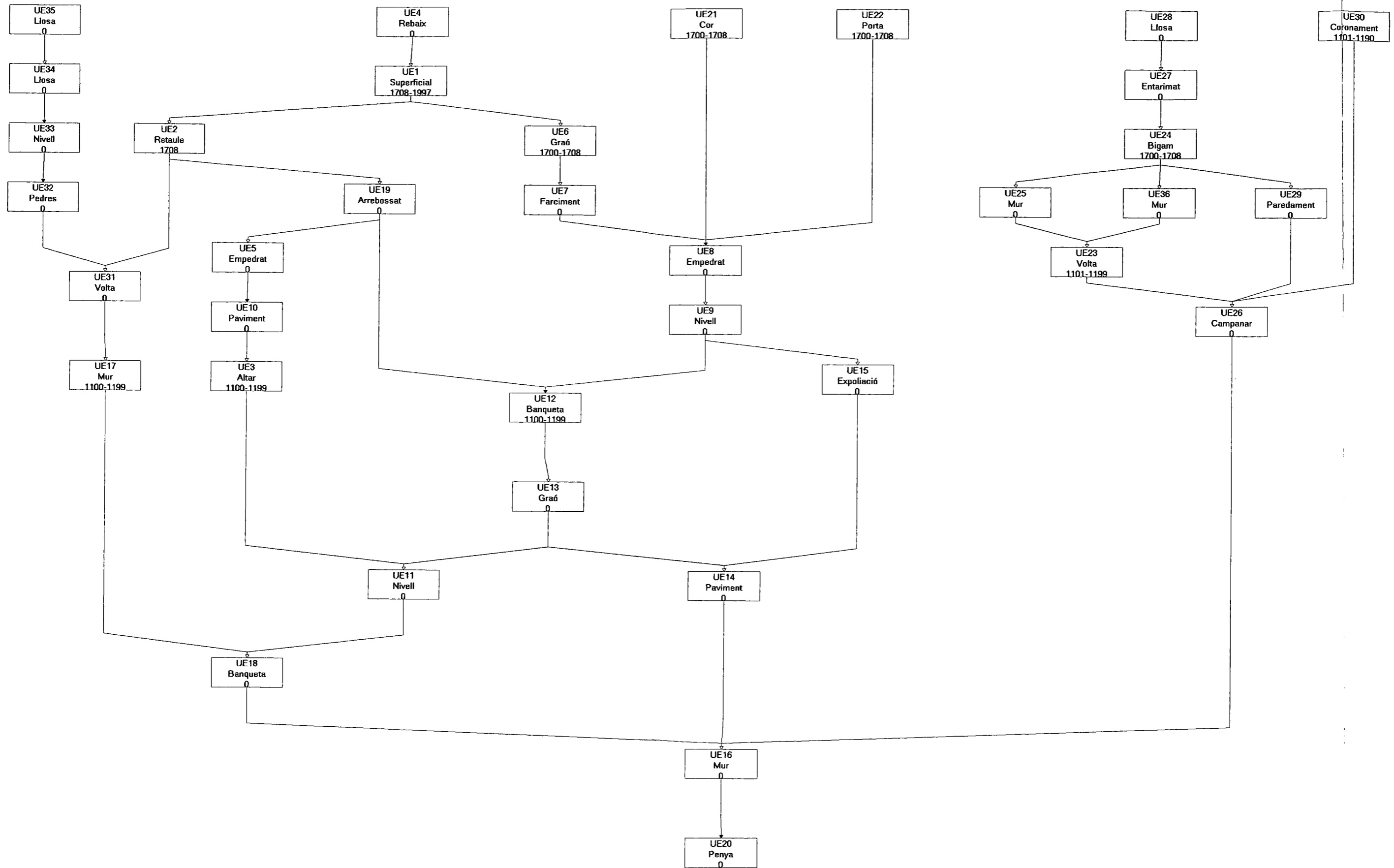

Jaciment: Sant Quirc de Durro  
 Excavació: 1  
 Sector: 1  
 Cala: 1

Tipus de datació: Relativa  
 Segles: 18-20  
 Anys: 1708-1997

Definició: Superficial  
 Observacions:

Superficial que tapava parcialment tot l'espai absidial i remenat de forma parcial al presbiteri.

Atributs	Valors
Color	Marró clar
Composició artificial	Guixos i petits fragments de mortèr de calç
Composició geològica	Terra força suelta
Consistència	Força tova

#### Relacions

##### Anterioritat:

Tallat per (Negativa)	4																		
Cobert per (Estrat)																			
Se li assenta (Estructura)																			

##### Posterioritat:

Farceix a (Negativa)																			
Es recolza en (Estructura)	12	10	3	2	18	17	6	5											
Cobreix a (Estructura)	13																		
Cobreix a (Estrat)	11																		
Cobreix a (Negativa)																			

##### Interpretació:

Nivell formar per terra suelta i petits fragments de restes d'obra com ara guixos i morter de calç, que serveix per tal d'anivellar la zona absidial i frontal de l'altar.

##### Situació :

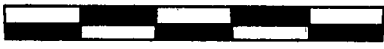

1 m.

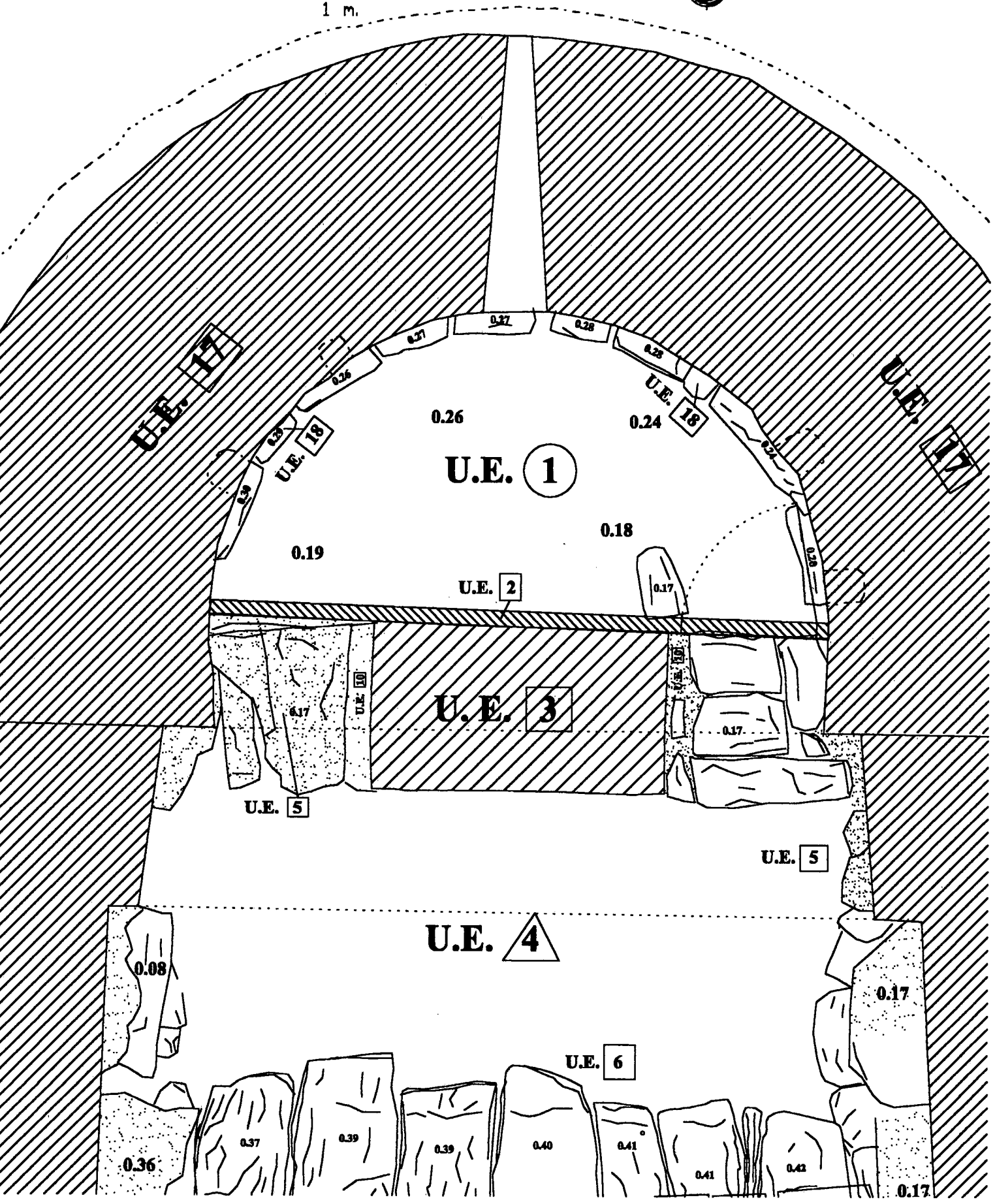



Jaciment: Sant Quirc de Durro  
 Excavació: 1  
 Sector: 1  
 Cala: 1  
 Tipus de datació: Relativa  
 Segles: 12-12  
 Anys: 1100-1199  
 Definició: Altar  
 Observacions:

Altar d'origen romànic, que en origen va tenir un frontal d'altar, avui en dia conservat al M.N.A.C.

Atributs	Valors
Alçada	1 m.
Amplada de la base	66 cm
Amplada part superior	76 cm
Color	Crema ( degut a l'encaiat )
Composició artificial	Calç i mortèr de calç
Composició geològica	Base de pedra tosca i altar de granit
Consistència	Força dura
Llargada de la base	1,20 m.
Llargada part superior	1,30 m.

**Relacions**

**Anterioritat:**

Tallat per (Negativa)	4																		
Se li adosa (Estructura)	10	2																	
Se li recolza (Estrat)	1																		
Cobert per (Estrat)																			
Se li assenta (Estructura)																			

**Posterioritat:**

S'assenta en (Negativa)																			
S'assenta en (Estrat)	11																		
Omple a (Negativa)																			
S'adosa en (Estructura)																			
S'assenta en (Estructura)																			

**Interpretació:**

Altar original de l'època romànica.

**Situació :**





6/12/99

Jaciment: Sant Quirc de Durro  
 Excavació: 1  
 Sector: 1  
 Cala: 1

Tipus de datació: Estratigràfica  
 Segles:  
 Anys:

Definició: Empedrat  
 Observacions:

Situat als laterals de l'altar

Atributs	Valors
Amplada	
Color	Grisós
Composició geològica	Lloses de pissarra
Consistència	Dura
Gruix	
Llargada	

**Relacions****Anterioritat:**

Tallat per (Negativa)  
 Se li adosa (Estructura)  
 Se li recolza (Estrat)  
 Cobert per (Estrat)  
 Se li assenta (Estructura)

4																			
1																			
2																			

**Posterioritat:**

S'assenta en (Negativa)  
 S'assenta en (Estrat)  
 Omple a (Negativa)  
 S'adosa en (Estructura)  
 S'assenta en (Estructura)

11																			
16	10	17																	
18																			

**Interpretació:**

Acció de anivellar la zona lateral de l'altar romànic i frontal del retaule de l'any 1708.

**Situació :**

6/12/99

Jaciment: Sant Quirc de Durro  
 Excavació: 1  
 Sector: 1  
 Cala: 1

Tipus de datació: Relativa  
 Segles: 18-18  
 Anys: 1700-1708

Definició: Graó  
 Observacions:

Dona accés a la zona presbiterial

Atributs	Valors
Alçada	18 cm.
Amplada	Entre 50 i 68 cm.
Color	Grisós
Composició artificial	Guix
Composició geològica	Lloses de pissarra
Consistència	Dura
Llargada	2'69 m.

### Relacions

#### Anterioritat:

Tallat per (Negativa)  
 Se li adosa (Estructura)  
 Se li recolza (Estrat)  
 Cobert per (Estrat)  
 Se li assenta (Estructura)

4																				
1																				

#### Posterioritat:

S'assenta en (Negativa)  
 S'assenta en (Estrat)  
 Omple a (Negativa)  
 S'adosa en (Estructura)  
 S'assenta en (Estructura)

7																				
12																				

#### Interpretació:

Graó construït a principis del segle XVIII, en el mateix moment en que es va enllossar tota la nau de l'església, per donar accés a la zona presbiterial.

#### Situació :

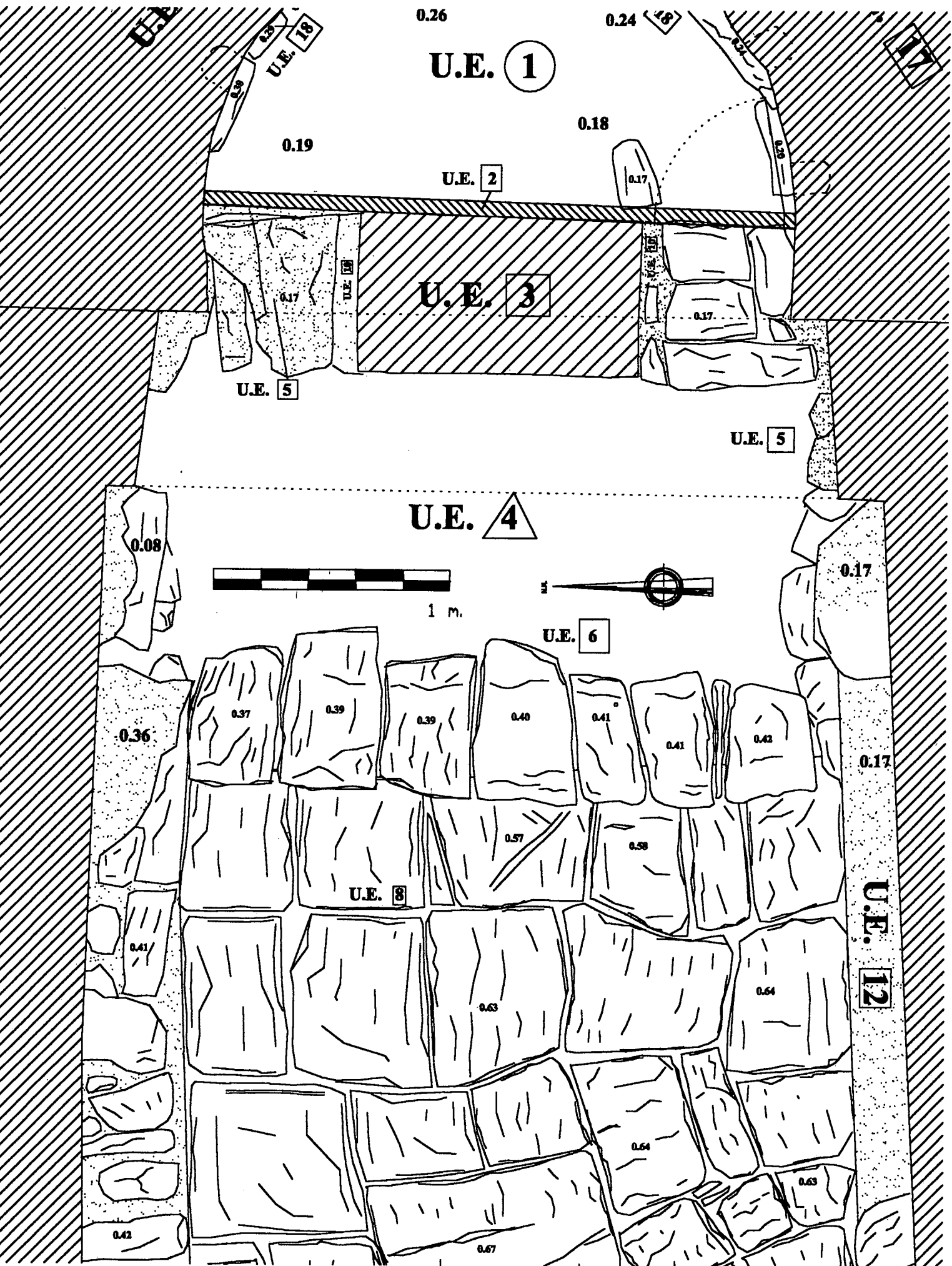

6/12/99

Jaciment: Sant Quirc de Durro  
 Excavació: 1  
 Sector: 1  
 Cala: 1

Tipus de datació: Estratigràfica  
 Segles:  
 Anys:

Definició: Farciment  
 Observacions:

Farciment a base de terra i guixos per tal de crear el graó d'accés a la zona presbiterial

Atributs	Valors
Color	Marron clar
Composició artificial	Guix
Composició geològica	Terra força polsossa
Consistència	Força tova

### Relacions

#### Anterioritat:

Tallat per (Negativa)  
 Cobert per (Estrat)  
 Se li assenta (Estructura)

4																			
6																			

#### Posterioritat:

Farceix a (Negativa)  
 Es recolza en (Estructura)  
 Cobreix a (Estructura)  
 Cobreix a (Estrat)  
 Cobreix a (Negativa)

12																			
8	13																		
9																			

#### Interpretació:

#### Situació :





U.E. 16

U.E. 12

U.E. 12

U.E. 12

U.E. 16

U.E. 16

U.E. 12

U.E. 8

1 m.

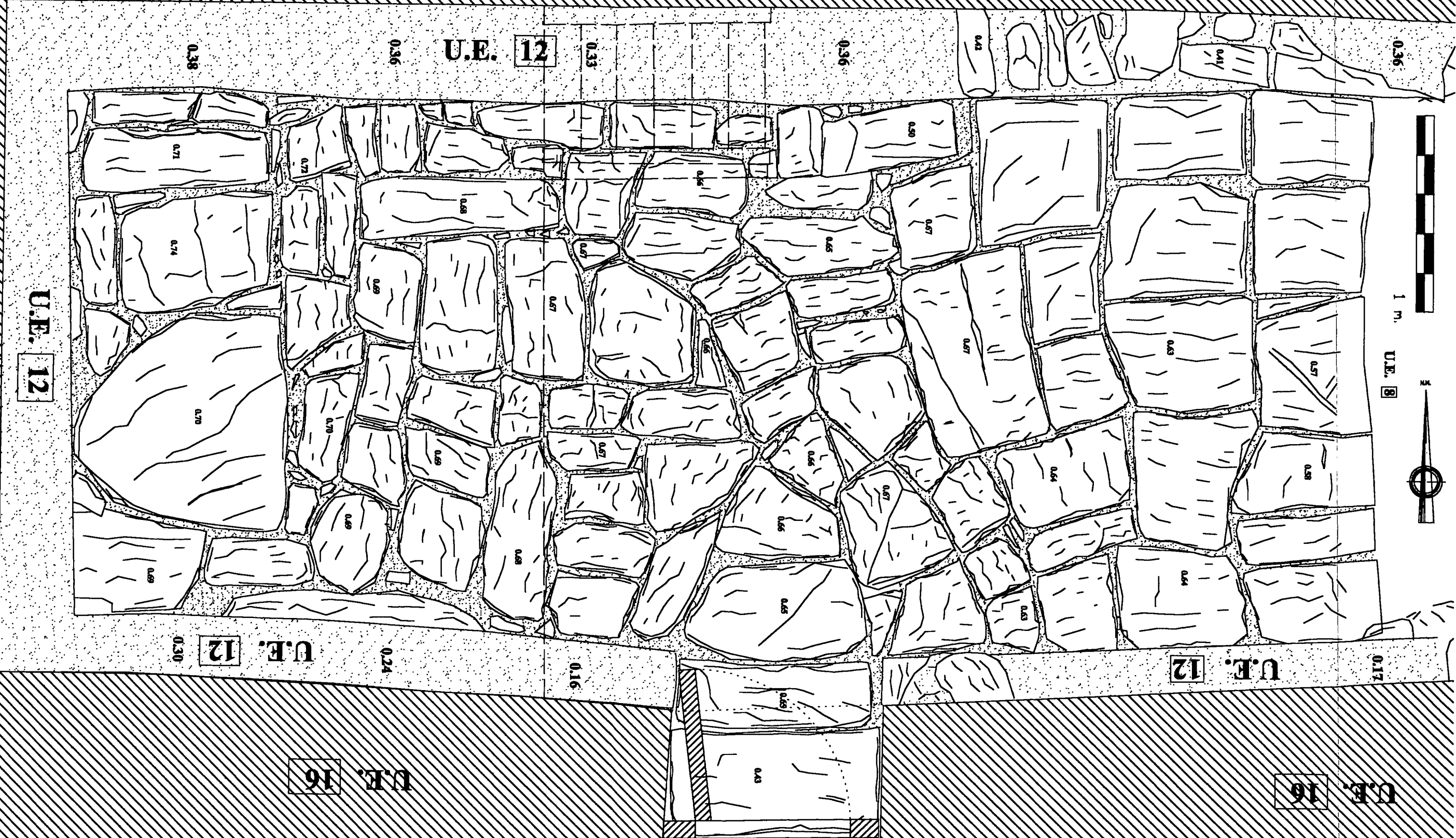





Ceràmica de vernís melat interior:

Modelades a torn ràpid; les peces tenen només envernissada la porció de l'anvers ( a l'òxid de ferro se li barrejava quelcom d'argila), el revers deixa veure el color de la terra argilosa, el to de la qual es taronja.



St-Quirc 9-1:

Diàmetre de la base:	5'6 cm.
Gruix de la paret:	Entre 5 i 7 mm.
Color de la pasta:	Taronja
Desgreixant:	Quars força petit

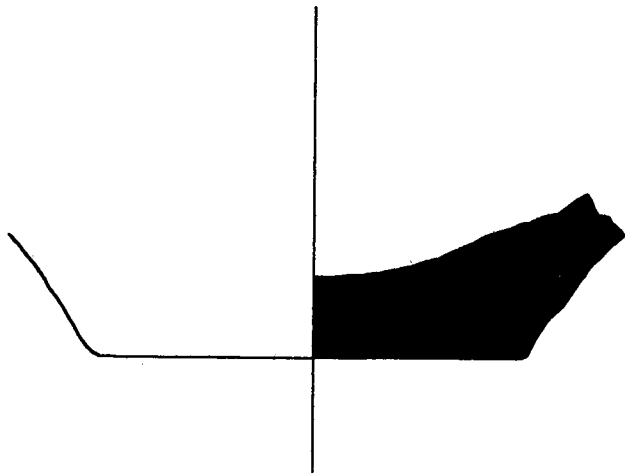

St-Quire 9 - 1

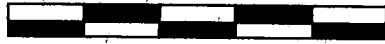

5 cm.

St-Quirc 9 - 3:

Diàmetre de la vora:	23'6 cm.
Gruix de la paret:	7 mm.
Color de la pasta:	Taronja
Desgreixant:	Molt petit ( quars )

Es tracta d'una gerra de ceràmica comuna amb melat interior. Es destaca l'arrancament d'una nansa.

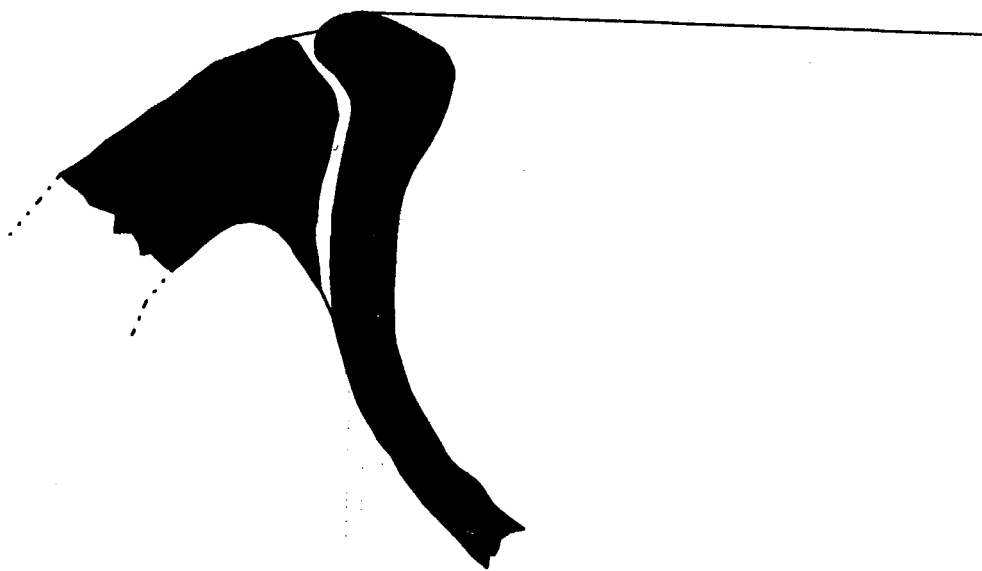

**St Quire 9-3**

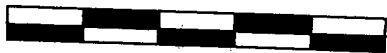

**5 cm.**

Ceràmica vidrada groga interior amb melat:

Vaixella de taula representada aquí per un atuell semiesfèric ( vol ) que te unes dimensions al diàmetre de la base de 9'8 cm. i un gruix a les parets que oscil·la entre els 3 i els 5 mm.



St-Quirc 9 - 2, 6:

Diàmetre de la base:	9'8 cm.
Gruix de la paret:	Entre 3 i 5 mm.
Color de la pasta:	Taronja
Desgreixant:	Molt petit ( quars )

Dos fragments de ceràmica vidriada groga interior amb melat.

La decoració es troba a l'interior de la peça i està organitzada en reguerons de vernís groc sobre del melat.

El fons es lleugerament umbilicat.

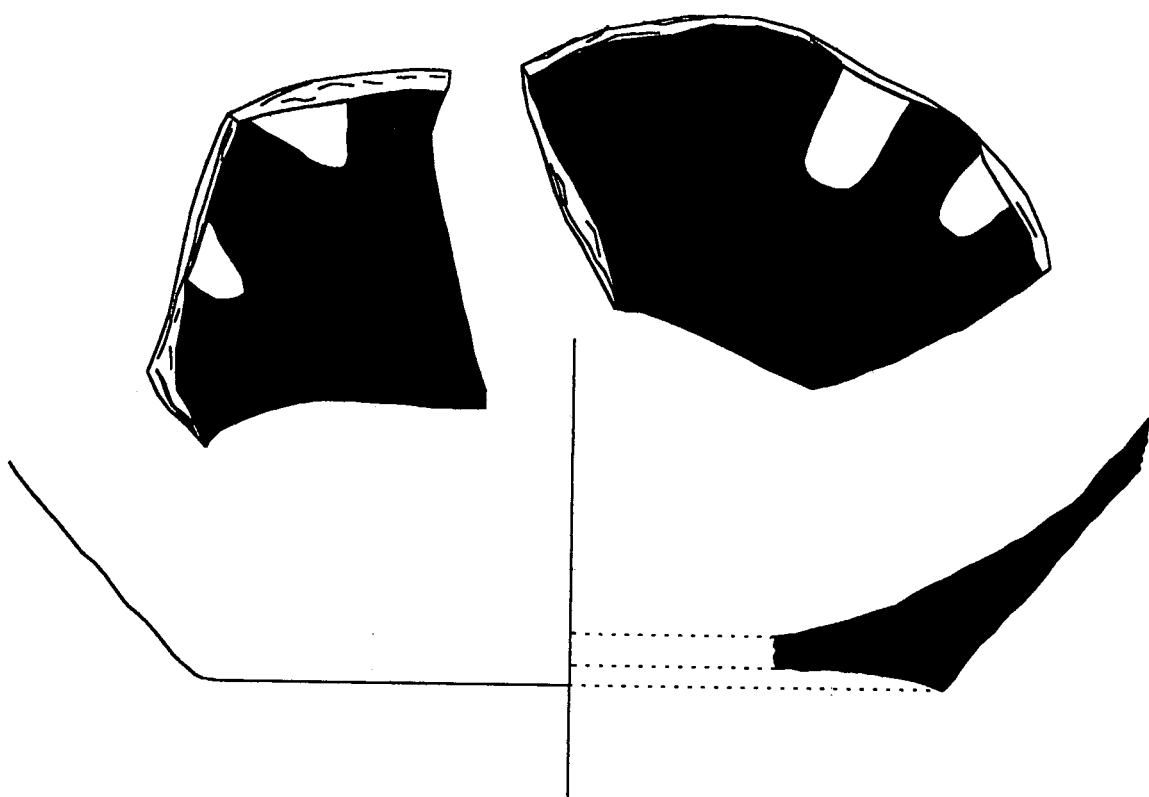

St-Quire 9 - 2, 6



5 cm.

Ceràmiques blanques amb decoració blava:

La decoració d'aquestes peces ( plats ) està feta en blau ( òxid de cobalt ). El vernís es prim, per la qual cosa el color de la pasta dóna un to rosat al vernís blanc. No s'aplicava mitjançant la immersió de la peça, i en moltes ocasions sols es pintava la concavitat interna. Es damunt d'aquest blanc, que hom hi superposava la decoració en blau.

Els plats tenen una carena interna marcada, en la part d'unió de l'ala i el fons. S'utilitzarien per la consumició d'aliments a la taula.

Les seves orles tenen dibuixos geomètrics populars.

St-Quirc 9 - 4:

Diàmetre màxim del costat:	15'4 cm.
Diàmetre de la vora ( int ):	13 cm.
Gruix de la paret:	5 mm.
Color de la pasta:	Beige
Desgreixant:	Pasta depurada

Plat de ceràmica blanca amb decoració blava.

Es decorat per l'interior amb una orla a base de ditades.

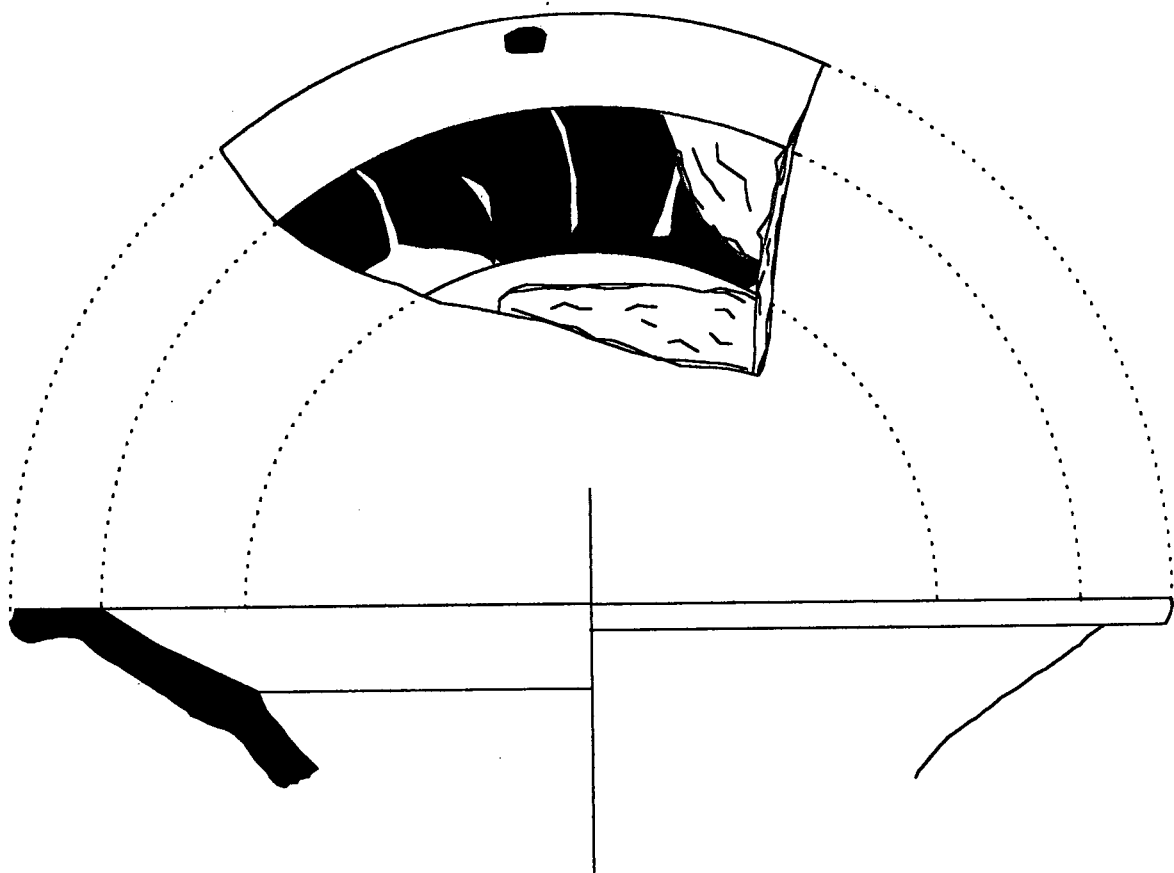

St-Quire 9-4



5 cm.

St-Quirc 9 - 5:

Diàmetre màxim del costat:	19 cm.
Diàmetre de la vora ( int ):	18'2 cm.
Gruix de la paret:	Entre 5 i 7 mm.
Color de la pasta:	Beige
Desgreixant:	Pasta depurada

Plat de ceràmica blanca amb decoració blava.

La seva decoració es indefinible, degut al pèsim estat de conservació de la mateixa.



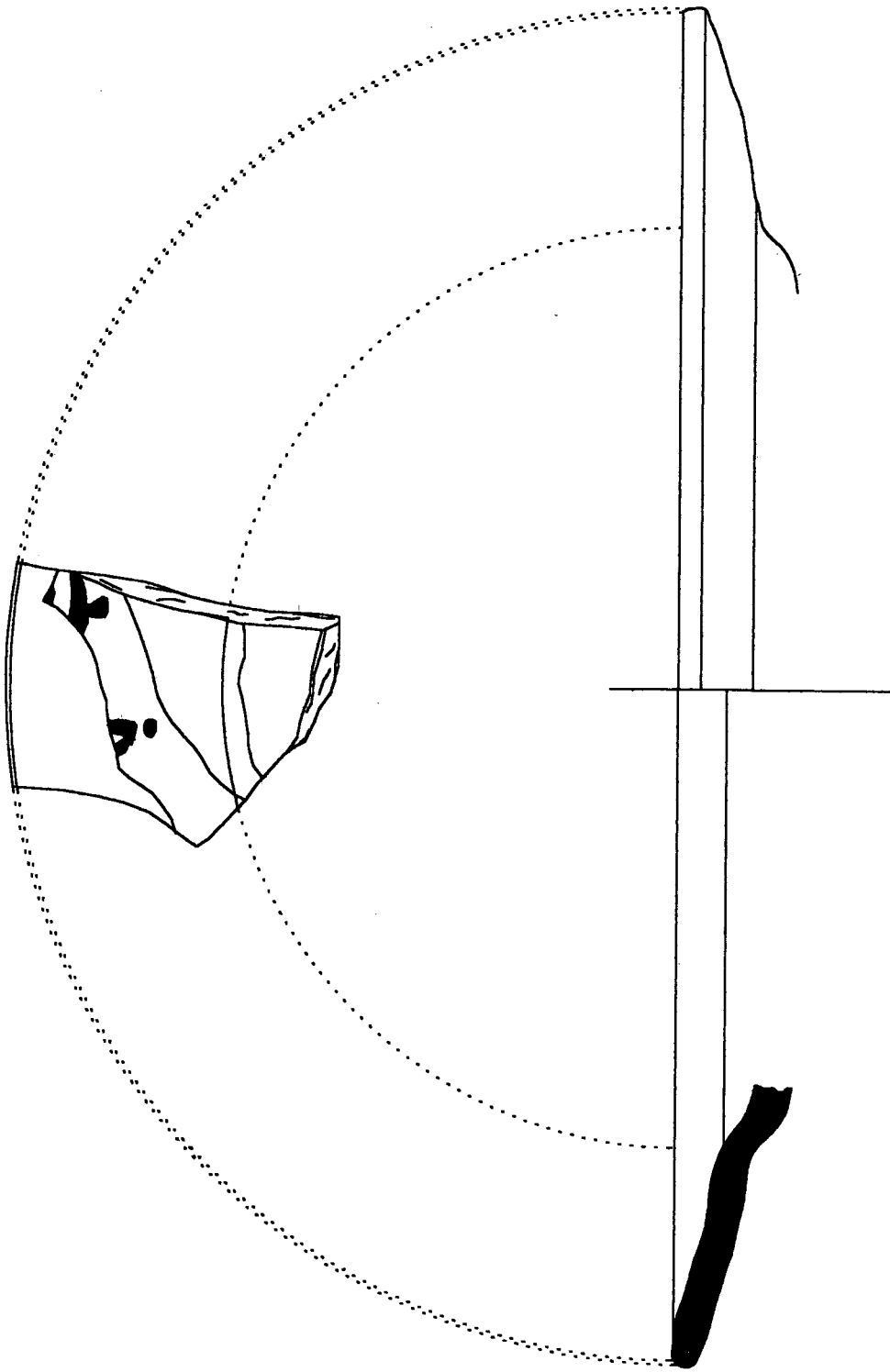

St-Quire 9 - 5



Jaciment: Sant Quirc de Durro  
 Excavació: 1  
 Sector: 1  
 Cala: 1

Tipus de datació: Estratigràfica  
 Segles:  
 Anys:

Definició: Paviment  
 Observacions:

Paviment de guix situat al voltant de l'altar

Atributs	Valors
Color	Blanquinós
Composició artificial	Guix
Consistència	Dura

### Relacions

#### Anterioritat:

Tallat per (Negativa)  
 Se li adosa (Estructura)  
 Se li recolza (Estrat)  
 Cobert per (Estrat)  
 Se li assenta (Estructura)

4																			
2	5																		
1																			

#### Posterioritat:

S'assenta en (Negativa)  
 S'assenta en (Estrat)  
 Omple a (Negativa)  
 S'adosa en (Estructura)  
 S'assenta en (Estructura)

11																			
3																			

#### Interpretació:

Petit nivellament fet amb guix al voltant de l'altar.

#### Situació :

Jaciment: Sant Quirc de Durro  
Excavació: 1  
Sector: 1  
Cala: 1

Tipus de datació: Estratigràfica  
Segles:  
Anys:

Definició: Nivell  
Observacions:

Format per pedres de tamany mitjà i alguna llosca de pissarra que sembla que terraplena el terreny entre els espais generats pel mall, trobant-se ubicat a la capçalera de l'ermita.

Atributs	Valors
Color	Grisós
Composició geològica	Pedres mitjanes i lloses de pissarra
Consistència	Dura

**Relacions**

**Anterioritat:**

Tallat per (Negativa)  
Cobert per (Estrat)  
Se li assenta (Estructura)

4																			
1																			
10	3	13	5																

**Posterioritat:**

Farceix a (Negativa)  
Es recolza en (Estructura)  
Cobreix a (Estructura)  
Cobreix a (Estrat)  
Cobreix a (Negativa)

18																			
20																			

**Interpretació:**

Anivellament de la penya natural amb pedres i lloses petites i mitjanes.

**Situació :**

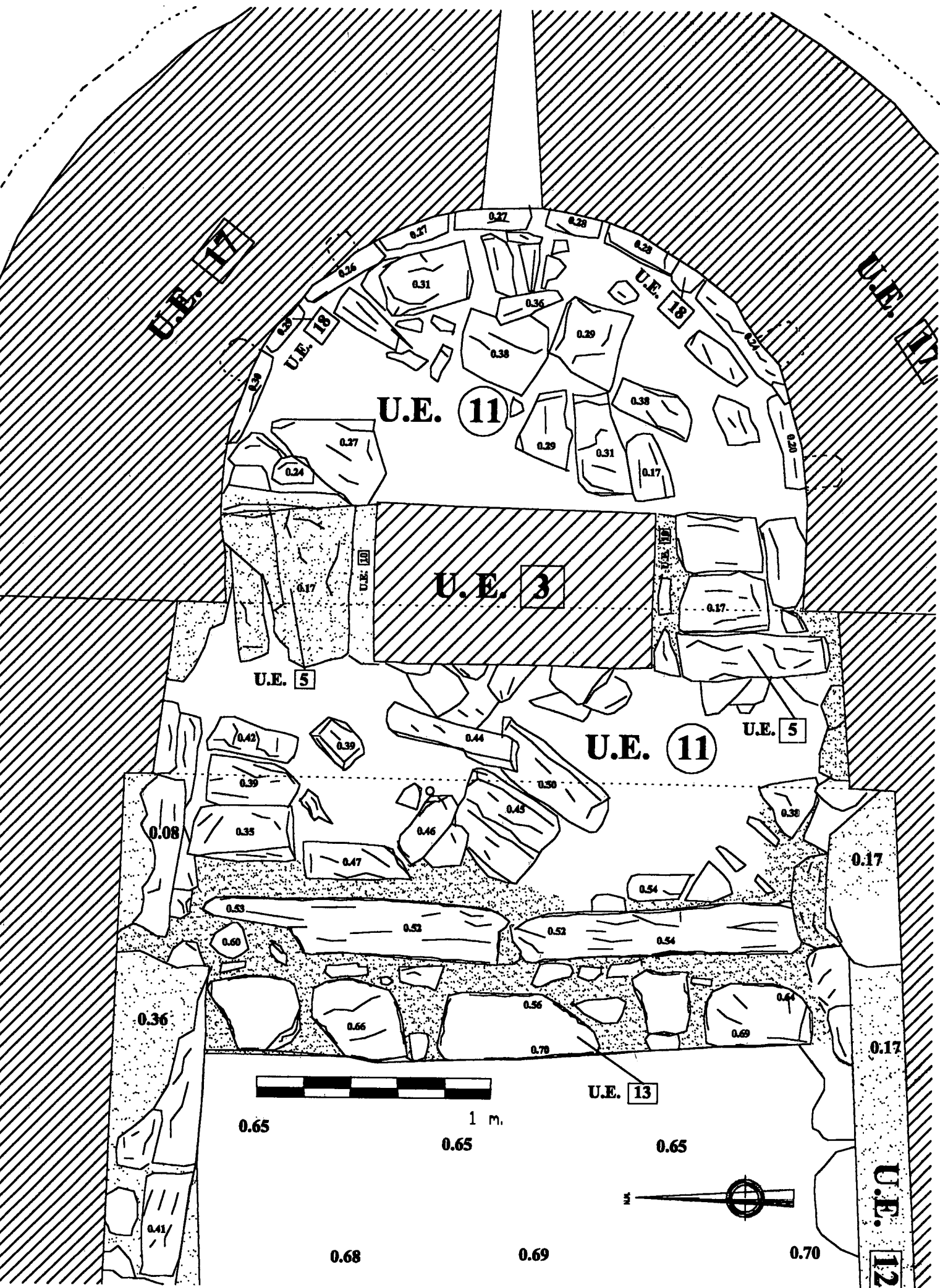

Jaciment: Sant Quirc de Durro  
 Excavació: 1  
 Sector: 1  
 Cala: 1  
 Tipus de datació: Relativa  
 Segles: 12-12  
 Anys: 1100-1199  
 Definició: Banqueta  
 Observacions:

Banqueta lateral que envolta tota la nau de l'església

Atributs	Valors
Color	Grisós
Composició artificial	Mortèr de calç
Composició geològica	Lloses de pissarra
Consistència	Força dura
Llargada	Entre 7'30 i 8'04 m. en sentit est-oest i 3'41 en sentit nord-sud

**Relacions**

**Anterioritat:**

Tallat per (Negativa)  
 Se li adosa (Estructura)  
 Se li recolza (Estrat)  
 Cobert per (Estrat)  
 Se li assenta (Estructura)

4																			
8	19	6																	
9	7	1																	
21																			

**Posterioritat:**

S'assenta en (Negativa)  
 S'assenta en (Estrat)  
 Omple a (Negativa)  
 S'adosa en (Estructura)  
 S'assenta en (Estructura)

20																			
16																			
14	13																		

**Interpretació:**

Banqueta construïda al voltant de la nau de l'ermita.

**Situació :**

6/12/99

Jaciment: Sant Quirc de Durro  
 Excavació: 1  
 Sector: 1  
 Cala: 1

Tipus de datació: Estratigràfica  
 Segles:  
 Anys:

Definició: Graó  
 Observacions:

Graons en un total de tres que donen accés a la zona presbiterial

Atributs	Valors
Alçada	18 cm.
Amplada	Aproximadament 40 cm.
Color	Grisós
Composició artificial	Mortèr de calç
Composició geològica	Lloses de pissarra
Consistència	Força dura
Llargada	2'75 m.

### Relacions

#### Anterioritat:

Tallat per (Negativa)	4																		
Se li adosa (Estructura)	8																		
Se li recolza (Estrat)	9																		
Cobert per (Estrat)	7	1																	
Se li assenta (Estructura)	12																		

#### Posterioritat:

S'assenta en (Negativa)																			
S'assenta en (Estrat)	11																		
Ompler a (Negativa)																			
S'adosa en (Estructura)																			
S'assenta en (Estructura)	14																		

#### Interpretació:

#### Situació :

6/12/99

Jaciment: Sant Quirc de Durro  
 Excavació: 1  
 Sector: 1  
 Cala: 1

Tipus de datació: Estratigràfica  
 Segles:  
 Anys:

Definició: Paviment  
 Observacions:

Paviment original de l'edifici romànic.

Atributs	Valors
Color	Blanquinós a on no hi ha llosses. Les llosses de color grisenc.
Composició artificial	Morter de calç
Consistència	Dura

### Relacions

#### Anterioritat:

Tallat per (Negativa)  
 Se li adosa (Estructura)  
 Se li recolza (Estrat)  
 Cobert per (Estrat)  
 Se li assenta (Estructura)

15														
9														
8	12	13												

#### Posterioritat:

S'assenta en (Negativa)  
 S'assenta en (Estrat)  
 Omple a (Negativa)  
 S'adosa en (Estructura)  
 S'assenta en (Estructura)

20														
16														

#### Interpretació:

Paviment original de l'edifici romànic.

#### Situació :

Jaciment: Sant Quirc de Durro  
 Excavació: 1  
 Sector: 1  
 Cala: 1

Tipus de datació: Estratigràfica  
 Segles:  
 Anys:

Definició: Expoliació  
 Observacions:

Expoliació de part de les llosses que formaven part del paviment original d'època romànica

### Relacions

#### Anterioritat:

Tallat per (Negativa)  
 Se li assenta (Estructura)  
 L'omple la (Estructura)  
 La farceix (Estrat)  
 La cobreix(Estrat)

9													

#### Posterioritat:

Talla a (Negativa)  
 Talla a (Estructura)  
 Talla a (Estrat)

14													
20													

#### Interpretació:

Arrancament en un moment indeterminat anterior a la reforma de principis del segle XVIII de gran part de l'antic paviment romànic.

#### Situació :



13/02/00

Jaciment: Sant Quirc de Durro  
 Excavació: 1  
 Sector: 1  
 Cala: 1

Tipus de datació: Estratigràfica  
 Segles:  
 Anys:

Definició: Mur  
 Observacions:

Murs que formen la nau de l'ermita.

Atributs	Valors
Color	Grisós
Composició artificial	Morter de calç
Composició geològica	Pedres escairades de tamany mitjà i gran de pissarra
Consistència	Força dura
Gruix	Entre 89 i 130 cm.

### Relacions

#### Anterioritat:

Tallat per (Negativa)	4												
Se li adosa (Estructura)	8	5	17	18	19	12	31	35	14	21	22	34	
Se li recolza (Estrat)	33	9											
Cobert per (Estrat)													
Se li assenta (Estructura)	25	23	26										

#### Posterioritat:

S'assenta en (Negativa)													
S'assenta en (Estrat)	20												
Omple a (Negativa)													
S'adosa en (Estructura)													
S'assenta en (Estructura)													

#### Interpretació:

Murs originals que conformen la nau de l'ermita romànica.

#### Situació :

6/12/99

Jaciment: Sant Quirc de Durro  
 Excavació: 1  
 Sector: 1  
 Cala: 1

Tipus de datació: Relativa  
 Segles: 12-12  
 Anys: 1100-1199

Definició: Mur  
 Observacions:

Mur que forma l'absis de l'ermita.

Atributs	Valors
Color	Grisós
Composició artificial	Morter de calç
Composició geològica	Pedres quadrades de pissarra i volta amb pedra tosca
Consistència	Força dura
Gruix	Entre 1'09 i 1'22 m.

#### Relacions

##### Anterioritat:

Tallat per (Negativa)																				
Se li adosa (Estructura)	2																			
Se li recolza (Estrat)	1																			
Cobert per (Estrat)																				
Se li assenta (Estructura)	32	31																		

##### Posterioritat:

S'assenta en (Negativa)																				
S'assenta en (Estrat)																				
Omple a (Negativa)																				
S'adosa en (Estructura)	16																			
S'assenta en (Estructura)	18																			

##### Interpretació:

Mur que forma l'absis de l'ermita romànica

##### Situació :

Jaciment: Sant Quirc de Durro  
 Excavació: 1  
 Sector: 1  
 Cala: 1

Tipus de datació: Estratigràfica  
 Segles:  
 Anys:

Definició: Banqueta  
 Observacions:

Banqueta de fonamentació de l'absis.

Atributs	Valors
Color	Grisós
Composició artificial	Morter de calç
Composició geològica	Pedres mitjanes i escairades de pissarra
Consistència	Força dura
Llargada	Entre 21 i 59 cm.

#### Relacions

##### Anterioritat:

Tallat per (Negativa)																			
Se li adosa (Estructura)																			
Se li recolza (Estrat)	11	1																	
Cobert per (Estrat)																			
Se li assenta (Estructura)	17	5																	

##### Posterioritat:

S'assenta en (Negativa)																			
S'assenta en (Estrat)	20																		
Ompler a (Negativa)																			
S'adosa en (Estructura)	16																		
S'assenta en (Estructura)																			

##### Interpretació:

Banqueta de fonamentació de l'absis de l'ermita romànica

##### Situació :

6/12/99

Jaciment: Sant Quirc de Durro  
 Excavació: 1  
 Sector: 1  
 Cala: 1

Tipus de datació: Estratigràfica  
 Segles:  
 Anys:

Definició: Arrebossat  
 Observacions:

Arrebossats de les parets de la nau de l'ermita

Atributs	Valors
Color	Entre ocres, rosats i azuletes
Composició artificial	Morter de calç i guix
Consistència	Tova

### Relacions

#### Anterioritat:

Tallat per (Negativa)  
 Se li adosa (Estructura)  
 Se li recolza (Estrat)  
 Cobert per (Estrat)  
 Se li assenta (Estructura)

2																			

#### Posterioritat:

S'assenta en (Negativa)  
 S'assenta en (Estrat)  
 Omple a (Negativa)  
 S'adosa en (Estructura)  
 S'assenta en (Estructura)

16	12																		

#### Interpretació:

Diverses capes d'arrebossats que a patit l'ermita desde la seva creació fins als nostres dies.

#### Situació :

6/12/99

Jaciment: Sant Quirc de Durro  
 Excavació: 1  
 Sector: 1  
 Cala: 1

Tipus de datació: Estratigràfica  
 Segles:  
 Anys:

Definició: Penya  
 Observacions:

Nivell natural del terreny

Atributs	Valors
Color	Grisós
Composició geològica	Pissarra
Consistència	Força dura

**Relacions****Anterioritat:**

Tallat per (Negativa)	15	4											
Cobert per (Estrat)	9	11											
Se li assenta (Estructura)	16	14	12	18									

**Posterioritat:**

Farceix a (Negativa)													
Es recolza en (Estructura)													
Cobreix a (Estructura)													
Cobreix a (Estrat)													
Cobreix a (Negativa)													

**Interpretació:**

Terreny natural de l'indret compost per pissarra.

**Situació :**

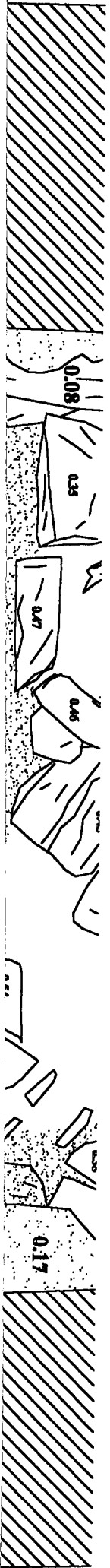







23/02/00

Jaciment: Sant Quirc de Durro  
 Excavació: 1  
 Sector: 1  
 Cala: 1

Tipus de datació: Relativa  
 Segles: 12-12  
 Anys: 1101-1199

Definició: Volta  
 Observacions:

Volta original romànica que cobreix la nau de l'ermita

Atributs	Valors
Amplada	Entre 3'24 i 3'55 m.
Composició artificial	Morter de calç
Composició geològica	Blocs quadrats i escairats de pedra tosca
Consistència	Força dura
Gruix	Aproximadament 20 cm.
Llargada	8 m.

#### Relacions

##### Anterioritat:

Tallat per (Negativa)  
 Se li adosa (Estructura)  
 Se li recolza (Estrat)  
 Cobert per (Estrat)  
 Se li assenta (Estructura)

25																			
36	24																		

##### Posterioritat:

S'assenta en (Negativa)  
 S'assenta en (Estrat)  
 Omple a (Negativa)  
 S'adosa en (Estructura)  
 S'assenta en (Estructura)

26																			
16																			

##### Interpretació:

Volta original de l'ermita romànica

##### Situació :





23/02/00

Jaciment: Sant Quirc de Durro  
 Excavació: 1  
 Sector: 1  
 Cala: 1

Tipus de datació: Estratigràfica  
 Segles:  
 Anys:

Definició: Campanar  
 Observacions:

Campanar consistent en una espadanya de dues obertures. Entre la construcció del cos romànic de la capella y la seva sobreelevació es va bastir damunt del frontis de ponent una espadanya de dos ulls amb coronament a dues aigües.

Atributs	Valors
Alçada	Aproximadament 4'10 m.
Amplada	Aproximadament 4 m.
Composició artificial	Morter de calç
Composició geològica	Pedres grans i mitjanes escairades
Consistència	Força dura
Gruix	Aproximadament 66 cm.

### Relacions

#### Anterioritat:

Tallat per (Negativa)														
Se li adosa (Estructura)	29	27	24	23	28									
Se li recolza (Estrat)														
Cobert per (Estrat)														
Se li assenta (Estructura)	30													

#### Posterioritat:

S'assenta en (Negativa)														
S'assenta en (Estrat)														
Omple a (Negativa)														
S'adosa en (Estructura)														
S'assenta en (Estructura)	16													

#### Interpretació:

Campanar d'espadanya construït en època romànica.

#### Situació :



23/02/00

Jaciment: Sant Quirc de Durro  
 Excavació: 1  
 Sector: 1  
 Cala: 1

Tipus de datació: Estratigràfica  
 Segles:  
 Anys:

Definició: Llosa  
 Observacions:

Llosses de pissarra que cobreixen tota la superfície de la coberta moderna de l'ermita

Atributs	Valors
Color	Blavós
Composició artificial	Puntes de ferro colat
Composició geològica	Pissarra
Consistència	Dura
Gruix	Entre 1 i 3 cm.

#### Relacions

##### Anterioritat:

Tallat per (Negativa)  
 Se li adosa (Estructura)  
 Se li recolza (Estrat)  
 Cobert per (Estrat)  
 Se li assenta (Estructura)

##### Posterioritat:

S'assenta en (Negativa)  
 S'assenta en (Estrat)  
 Omple a (Negativa)  
 S'adosa en (Estructura)  
 S'assenta en (Estructura)

26														
27														

##### Interpretació:

Coberta de pissarra que cobreix l'ermita des d'època moderna ( XVIII )

##### Situació :







23/02/00

Jaciment: Sant Quirc de Durro  
 Excavació: 1  
 Sector: 1  
 Cala: 1

Tipus de datació: Estratigràfica  
 Segles:  
 Anys:

Definició: Volta  
 Observacions:

Volta de quart d'esfera que cobreix l'absis

Atributs	Valors
Amplada	Aproximadament 2'42 m.
Composició artificial	Morter de calç
Composició geològica	Pedres escairades de tosca
Consistència	Força dura
Gruix	Aproximadament 20 cm.
Llargada	Aproximadament 1'65 m

#### Relacions

##### Anterioritat:

Tallat per (Negativa)  
 Se li adosa (Estructura)  
 Se li recolza (Estrat)  
 Cobert per (Estrat)  
 Se li assenta (Estructura)

32	2																		
33																			

##### Posterioritat:

S'assenta en (Negativa)  
 S'assenta en (Estrat)  
 Omple a (Negativa)  
 S'adosa en (Estructura)  
 S'assenta en (Estructura)

16																			
17																			

##### Interpretació:

Volta de quart d'esfera de l'absis original romànic

##### Situació :

23/02/00

Jaciment: Sant Quirc de Durro  
 Excavació: 1  
 Sector: 1  
 Cala: 1

Tipus de datació: Estratigràfica  
 Segles:  
 Anys:

Definició: Pedres  
 Observacions:

Pedres situades de canto, per tal de conformar la junta entre la cornisa i la volta de quart d'esfera de l'absis.

Atributs	Valors
Amplada	Entre 15 i 20 cm
Color	Marró clar
Composició artificial	Morter de calç
Composició geològica	Pedres mitjanes
Consistència	Dura
Gruix	Entre 3 i 4 cm.
Llargada	Aproximadament 20 cm

### Relacions

#### Anterioritat:

Tallat per (Negativa)  
 Se li adosa (Estructura)  
 Se li recolza (Estrat)  
 Cobert per (Estrat)  
 Se li assenta (Estructura)

33														

#### Posterioritat:

S'assenta en (Negativa)  
 S'assenta en (Estrat)  
 Omple a (Negativa)  
 S'adosa en (Estructura)  
 S'assenta en (Estructura)

31														
17														

#### Interpretació:

Estructura que serveix per compactar l'espai situat entre la volta de quart d'esfera de l'absis i la cresta del mur que forma l'absis.

#### Situació :



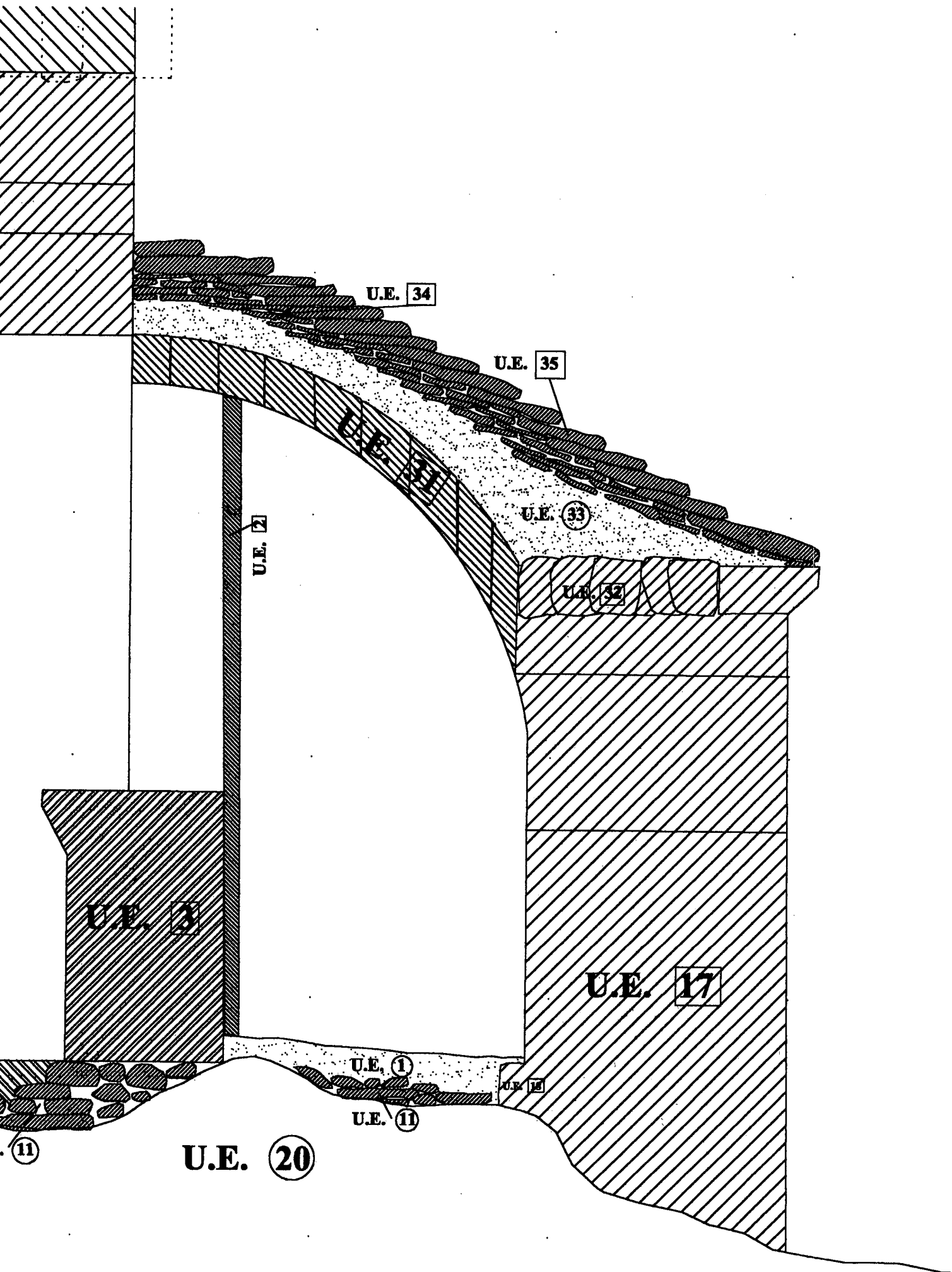





23/02/00

Jaciment: Sant Quirc de Durro  
 Excavació: 1  
 Sector: 1  
 Cala: 1

Tipus de datació: Estratigràfica  
 Segles:  
 Anys:

Definició: Mur  
 Observacions:

Mur que es troba en la façana est de l'edifici i més concretament forma part de la remodelació patida a l'edifici al segle XVIII, i que serveix per tal de pujar el llossat original.

Atributs	Valors
Color	Marró clar
Composició artificial	Morter de calç
Composició geològica	Pedres mitjanes
Consistència	Dura
Gruix	60 cm.

### Relacions

#### Anterioritat:

Tallat per (Negativa)																				
Se li adosa (Estructura)																				
Se li recolza (Estrat)																				
Cobert per (Estrat)																				
Se li assenta (Estructura)	24																			

#### Posterioritat:

S'assenta en (Negativa)																				
S'assenta en (Estrat)																				
Ompler a (Negativa)																				
S'adosa en (Estructura)																				
S'assenta en (Estructura)	23																			

#### Interpretació:

Recrescut de la paret est de l'ermita efectuat al segle XVIII per tal de pujar de cota el nou llossat.

#### Situació :

## Conclusions:

Una vegada analitzat el registre arqueològic, podem dir que sobre el nivell natural del terreny es varen construir les parets de la nau central de l'ermita que oscil·len entre els 90 i els 130 cm de gruix i uns 3'60-3'75 m. d'alçada. En la zona est, com es lògic, es va edificar l'absis la qual ostenta per la seva part interior una banqueta de fonamentació, coberta en part per un nivell de pedres de mides mitjanes que regularitza els espais on la penya natural té alguna escletxa o forat. Veiem com s'aprofita l'orografia natural del terreny per que la zona absidal i presbiterial quedin força més elevades que l'àmbit de la nau.

L'interior de la nau es regula amb un empedrat, que tant sols se col·loca en la regió a on la penya queda més baixa, o sigui en el sector est, ja que en l'oest s'utilitza el nivell natural com a paviment. Com hem dit més amunt, el raser queda bastant per sota de la zona absidal i presbiterial a on es emplaçat un altar sota de l'arc presbiterial, i això obliga a la realització de tres graons d'accés a aquest espai els quals tenen una alçada de 18 cm. i una amplada de 40.

Una vegada construït l'empedrat i els esglaons, veiem com es completa l'interior del temple amb una banqueta que volteja tota la nau. Aquest oratori seria cobert amb una volta de canó i tindria un campanar d'espadanya situat a l'oest de l'ermita.

L'esquema de la coberta de l'absis es també força senzilla, ja que sobre del revoltó de quart d'esfera i de la cresta del mur que conforma l'absida que es acabada amb unes pedres situades de cantó per tal de travar el conjunt, s'hi fa un folre a base de morter de calç d'un gruix que oscil·la entre els 15 i els 30 cm. i que serveix com a base del llosat, el qual té dos nivells. El primer d'ells es constituït per lloses de pissarra de mesures mitjanes i sobre d'aquestes s'hi troben ja les grans que acaben de cobrir l'absis.

Aquest es doncs l'esquema senzill del temple construït al segle XII.

Posteriorment, i més concretament a principis del XVIII veiem com l'església pateix una important transformació que camufla en part aquests elements originals. Es veu de manera clara que existís una expoliació o deteriorament de part del paviment romànic i que aquest es cobert per un nivell de farciment consistent en terra i pedres petites amb un gruix que oscil·la entre els 15 i els 30 cm. per tal d'omplir tot aquest espai de la nau i tornar a empedrar-la de nou. Així mateix també s'amortitzen els graons originals romànics i de tres que eren en origen, tan sols a partir d'aquesta reforma ens en quedarà un, que també s'assenta sobre d'un replè de terra que cobreix els esglaons inicials. El tercer escaló romànic sembla ser que es desmuntat parcialment, ja que tan sols ho trobem en els laterals i entre la grada moderna i l'altar ( zona presbiterial ), es cobreix amb un entramat de fusta.

Al voltant de l'altar existís una regularització feta amb guix i lloses planes i també trobem una regulació o replè dins de l'absis. Es entre aquest i l'àmbit absidal, a on es col·loca el retaule de l'any 1708 en honor de Sant Quirc i Santa Julita i queda d'aquesta forma separada o partida l'església en dos espais ben diferenciats, encara que es pot accedir a l'absis a través d'una petita porta constituent del retaule i així tenir una petita sagristia al darrera del mateix.

Es també en aquest moment quan tota la cavitat de la nau torna a ser arrebossada amb colors que van des del crema fins l'"azulete" i es construeix el cor situat al fons i al qual s'hi accedeix a través d'una escala de fusta que té en la seva part inferior un part de graons de pedra.

Això seria en quant a la part interior del temple, que també va patir remodelacions exteriors força ostensibles.



La cornisa original romànica fou desmuntada en part i sobre seu fou repujada la cota de les estructures en 1'10 metres aproximadament, per tal de construir-hi un nou llosat més elevat i així tenir un espai sobre la volta original romànica, que al dia d'avui no podem dir quina funció va tenir, encara que podia ser la de magatzem, ja que el revoltó romànic no patia cap patologia destacable. També es va pujar la cota de la paret situada sobre de l'arc presbiterial en 1'60 m. per tal de poder-hi subjectar la biga de sustentació de la part central de la coberta que també es va subjectar dins del campanar d'espadanya una vegada es varen tapiar els dos ulls del mateix.

Així veiem, doncs, com es va construir un nou llosat a principis del segle XVIII, recolzat en totes aquestes noves estructures.