



Campanya de documentació i salvament de les restes arqueològiques del traçat de l'autopista Terrassa-Maresa

Eduard Sánchez i Campoy



Avis legal

Aquesta obra està subjecta a una llicència Reconeixement-NoComercial-SenseObresDerivades 2.5 de Creative Commons. Se'n permet la reproducció, distribució i comunicació pública sempre que se'n citi el titular dels drets i no se'n faci un ús comercial. No es pot alterar, modificar o generar una obra derivada a partir d'aquesta obra. La llicència completa es pot consultar a <http://creativecommons.org/licenses/by-nc-sa/2.5/es/legalcode.ca>.

SUMARI

	Pàg.
INTRODUCCIÓ.....	3
PROSPECCIONS AL MERCADAL MEDIEVAL DEL BAGES.....	7
TOMBES MEDIEVALS DE LA FELIUA.....	8
EL JACIMENT ROMA DE LA FELIUA.....	10
I. Situació geogràfica.....	10
II. Història de la investigació.....	10
III. El topònim.....	11
IV. L'excavació de 1987. Descripció de les restes.....	11
V. Els materials.....	16
VI. Interpretació i conclusió.....	20
RECUPERACIÓ D'UNA PEDRA DE PREMSA PROP DE LA GRANJA ESTRADA.....	28
INFORME SOBRE L'ANTIGA PARRÒQUIA DE ST. GENÍS DE LA VALL DELS HORTS.	30
PROSPECCIONS A LA GRANJA DE CAN RIERA.....	33
EL MAS FORTIFICAT DE VILADORDIS.....	34
I. Precedents.....	34
II. Situació i contexte geogràfic.....	34
III. Descripció de les restes.....	36
IV. Interpretació arquitectònica i arqueològica.....	38
V. Estudi dels materials.....	47
VI. El mas de Viladordis en el contexte de l'arquitectura feudal a la Catalunya Medieval.....	54
VII. Valoració final.....	55

PROSPECCIONS A LES BALMES DEL GRAUET.....	59
ELS JACIMENTS IBÈRICS DE CAN COMELLES.....	60
I. Introducció.....	60
II. Can Comelles I.....	61
III. Can Comelles II.....	67
PROSPECCIONS PROP DE L'ESTACIÓ DE VILADECAVALLS.....	70
PROSPECCIONS PROP DE CAN MIR.....	71

INTRODUCCIÓ

La memòria que aquí presentem correspon als treballs de documentació i salvament de les restes històric-arqueològiques localitzades en l'itinerari de la nova autopista de Terrassa a Manresa. Aqueixa és la culminació d'un procés iniciat el 1985 amb la prospecció sistemàtica de tot el traçat projectat, amb l'objectiu de fer una valoració inicial i preventiva de l'interès arqueològic de la zona afectada. Un cop els treballs constructius s'han iniciat hem intervingut amb la finalitat d'investigar tot vestigi que estigués en perill de desaparició o que per la seva proximitat s'en pogués veure afectat.

METODOLOGIA

En conjunt s'han realitzat tres tasques paral·leles: excavació de les restes conegudes, control dels rebaixos de terres en els llocs més propicis i prospecció continuada de la zona afectada.

La excavació ha anat precedida en tots els casos d'un procés de sondeig per tal de localitzar la zona central del jaciment, i de la delimitació de l'àrea arqueològica. Hem emprat en cada cas la metodologia "Harris", que la considerem el sistema més pràctic i adient per a una excavació extensiva de jaciments de món antic, adaptada a les exigències de cada estació arqueològica. Excavació pròpiament dita, solament s'ha realitzat en el jaciment romà de la Feliua i el medieval del Mas fortificat de Viladordis (abans "jaciment de la Riera de Viladordis").

Els rebaixos de terres no han aportat cap novetat i no han permès de fer noves troballes. Contràriament la prospecció superficial ha aportat alguna novetat, com és el cas de la localització d'un assentament ibèric ocasional que hem anomenat Can Comelles II.

D'altra banda paral·lelament hem realitzat algunes tasques de documentació de jaciments de l'entorn més proper com acció preventiva. Estan en aquest cas l'esplésia de St. Genís de la Vall dels Horts i les tombes de la Feliua. Així també hem recuperat una pedra de premsa del P.K. 30,965.

En diversos casos el nivell de degradació era tan gran que ha desaparegut tota senyal d'ocupació antiga, com el cas dels jaciments de Can Comelles. En altres no s'ha localitzat el nucli de procedència de les restes detectades superficialment. Això ens ho hem trobat a Can Riera. Finalment alguns jaciments dubtosos han quedat descartats com a tals. Així, les balmes del Grauet, el jaciment prop de l'estació de Viladecavalls i Can Mir. Un darrer jaciment (si bé molt dubtós) no ha estat intervingut per no estar, contràriament al que semblava, afectat; ens referim a Can Torrelles I.

ESTRUCTURA DE LA PRESENT MEMÒRIA.

Aquesta està formada per l'associació dels informe-estudis de totes les actuacions realitzades. Cada intervenció està detallada en capítol a part, i aquestes estan posades en l'ordre invers al quilometratge de l'autopista, seguint el sentit cronològic d'actuacions, aproximadament. Totes les accions estan informades, per petites i puntuals que hagin sigut.

En els casos d'excavacions, aportem la reducció de les plantes i els alçats amb les seves estratigrafies; apuntem el suport geològic, el contexte geogràfic i aportem la situació topogràfica gràfica. Hem fet també l'estudi i interpretació arquitectònica si s'escau; i l'estudi dels materials exhumats. Finalment hem adjuntat una documentació fotogràfica bàsica i els inventaris detallats de totes les restes recollides.

VALORACIÓ

Metodològicament hem de destacar l'exemplaritat de tot el procés seguit per part d'institucions i empreses en aquest afer. En primer lloc l'actuació preventiva de prospecció realitzada el 1985 que va demostrar la possibilitat de localització de jaciments soterrats (el cas més sorprenent és el desconegut mas de Viladordis). Per altra banda, ha quedat demostrat que actuant previament a l'inici de les obres de construcció en la zona afectada, es pot salvar el patrimoni arqueològic de l'anonimat sense produir perjudicis importants, tant en quant les despeses econòmiques es redueixen espectacularment.

Arqueològicament el resultat, malgrat l'estat extremadament deteriorat de diversos jaciments, es pot considerar altament positiu. En aquest sentit solament remarcarem que la campanya que ara hem finalitzat, ha permès entre altres, la documentació del Mas fortificat de Viladordis que presenta unes característiques, que a parer dels especialistes, no té cap homòleg contemporani en el contexte geogràfic més immediat, presentant un interès molt singular.

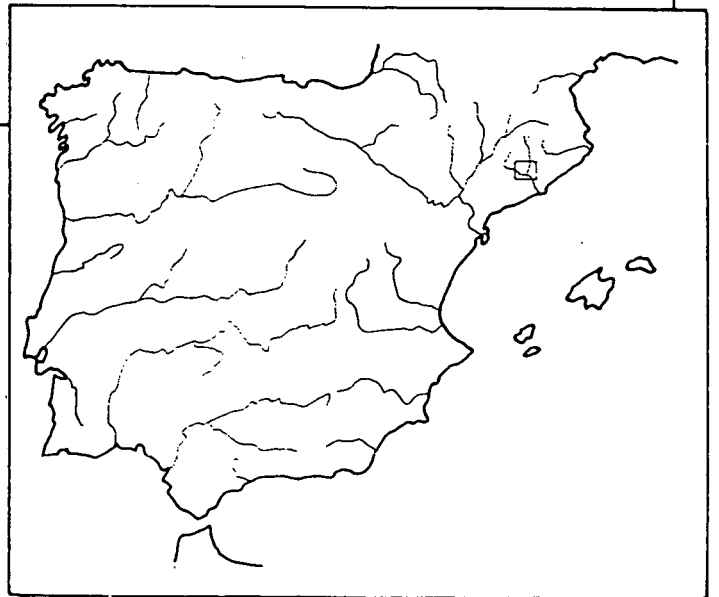
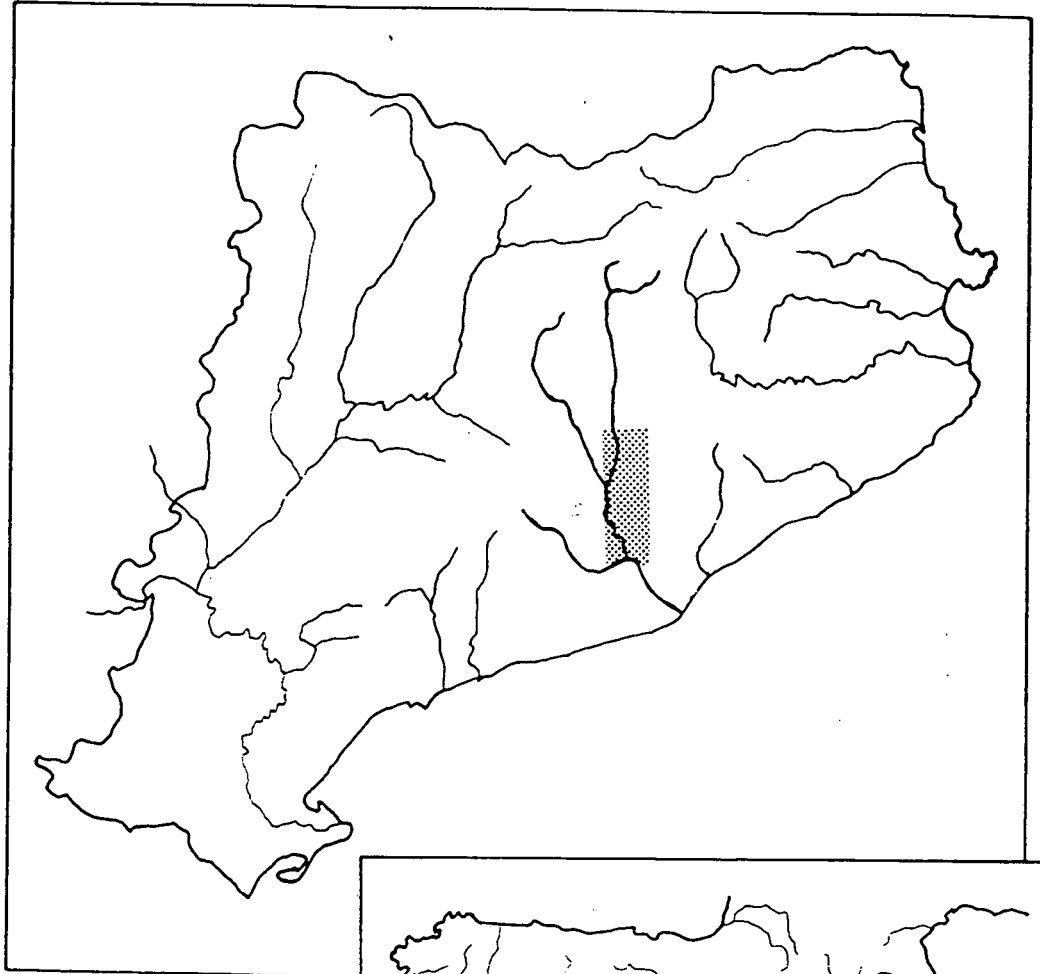

Contexte geogràfic de les actuacions realitzades a l'autopista Terrassa-Manresa.

1: 50.000

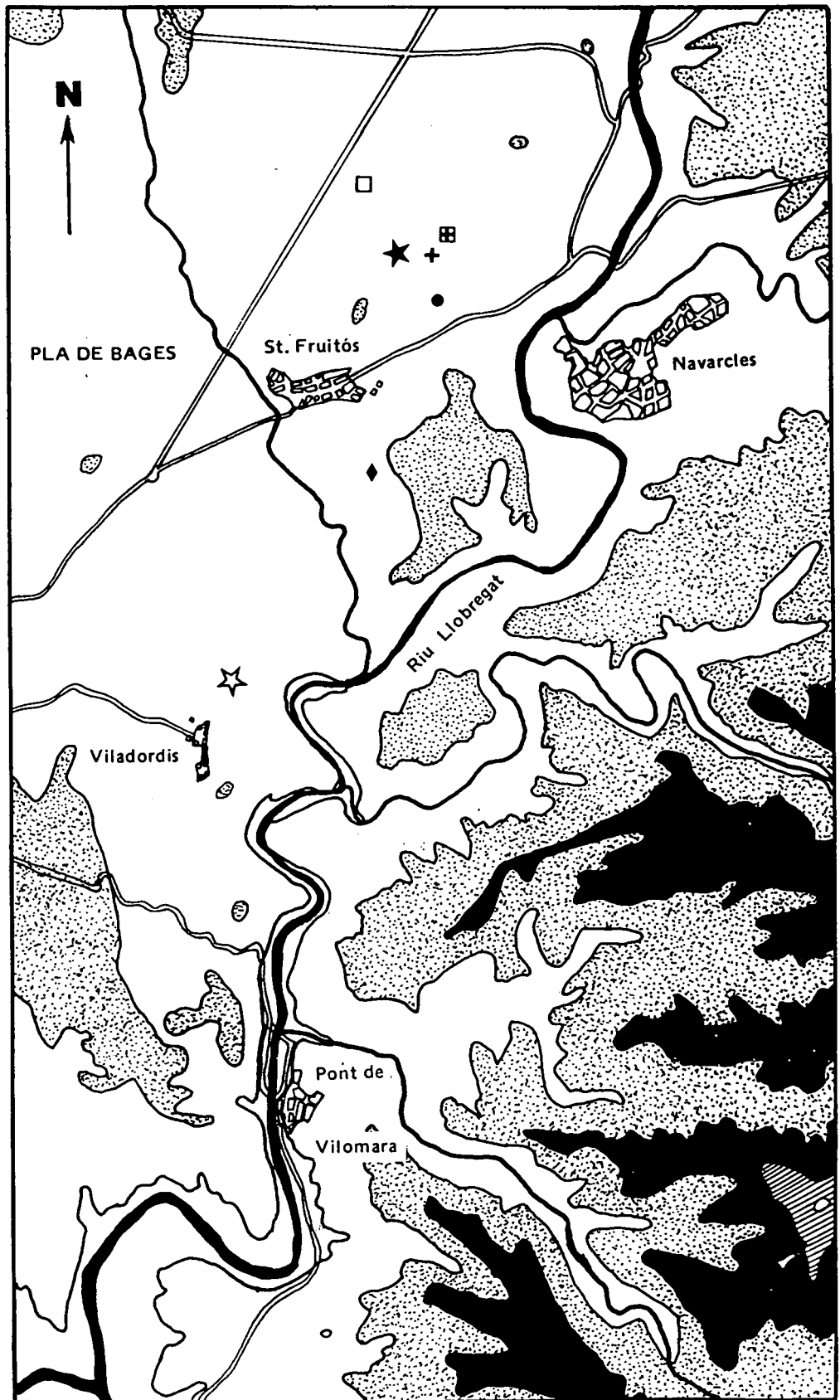

Mapa de l'emplaçament topogràfic de les actuacions realitzades a la comarca del Bages.

PROSPECCIONS AL MERCADAL MEDIEVAL DEL BAGES



PROSPECCIONS AL MERCADAL MEDIEVAL DEL BAGES

A partir de la informació facilitada pel Dr. Albert Benet sobre l'existència de documentació medieval on apareix citat un Mercadal, "*in campo Bagas*", el qual es pot situar en l'antiga cruïlla dels camins de Sallent i Santpedor, prop de l'actual discoteca Menfis (P.K. 32,300); vam decidir fer una comprovació sondejant la zona amb la intenció de documentar arqueològicament la informació escrita. Les possibilitats de trobar restes eren molt mínimes ja que aquests mercadals solament eren punts de reunió per a transaccions comercials on no solia haver-hi cap estructura de tipus material que els aollís. Tanmateix no és descartable que en conseqüència es creés algun tipus d'hàbitat estable entorn del mercat. Això en el nostre cas no ha pogut ser demostrat ja que els resultats de les prospeccions han sigut totalment negatius.

TOMBES MEDIEVALS DE LA FELIUA



TOMBES MEDIEVALS DE LA FELIUA

Per tal de complementar el treball de documentació de les restes arqueològiques de l'entorn de la Feliua i St. Genís de la Vall dels Horts hem volgut adjuntar aquí la informació relativa a les tombes de tipus "banyera" (tipus C) conservades a uns 200 metres al SE del jaciment romà de la Feliua i a uns també 200 en direcció SO de St. Genís (coordenades, 41º 45'37" L.N. i 1º 53'26" L.E. Greenwich).

Es tracta de dues tombes excavades a la roca arenisca, que actualment -per estar situades en un extrem d'un aflerament de roca en procés de descomposició- estan tombades i mogudes de la seva posició original. Tenen l'encaix per a les lloses de coberta, estan orientades en la posició típica E-O i amiden 185 x 40 cm l'una, i 175 x 50 l'altra. Cronològicament es poden situar en un moment incert de l'Alta Edat Mitja. Han estat estudiades i citades per diversos autors¹.

¹-SOLA, F.: *Navarces, Notes històriques*. Manresa, 1910, pp.27-28. BARBERA, J.: "Notas de Arqueología de Cataluña i Baleares. *Ampurias XIII-XXIII*, 1960-61, pág. 343. DAURA, A. i GALOBART, J.: *L'Arqueologia al Bages (II)*, Les Fonts 6, pp. 85-86. Manresa, 1983. DAURA, A. i GALOBART, J.: "Les tombes medievals excavades a la roca. El cas del Bages". a *Rev. Dovella* nº 5, pág. 19. Manresa, 1982.



1



2

EL JACIMENT ROMA DE LA FELIUA



EL JACIMENT ROMA DE LA FELIUA

I. SITUACIÓ GEOGRÀFICA

El jaciment arqueològic de la Feliua es trobava en el sector nord del terme municipal de St. Fruitós de Bages, prop de l'antic camí de les Oliveres -el qual travessava la "vall dels Horts" procedent del Pont de Vilomara i que es dirigia vers Sallent-. El punt concret del seu emplaçament era el P.K. 31,850 de l'actual autopista de Terrassa a Manresa situat en la cota 290,64 s.n.m. i al qual li corresponen les coordenades 41º 45' 43" L.N. i 1º 53' 13" L.E. (Greenwich).

Geogràficament podem considerar aquest indret com ideal per a un assentament antic donada la seva situació preeminent respecte a l'entorn. El jaciment estava ubicat en la part alta d'un collet situat en la zona central d'una curta serra orientada NO-SE, que encara poblada de bosc de pi blanc i formada bàsicament per arenisques, emergeix entre els camps de conreu de St. Fruitós.

Les restes exhumades que més endavant detallarem consistien en una edificació corresponent a un habitacle edificat directament sobre la roca mare d'arenisca d'un planell orientat al sud i envoltat de feixes de conreu que antigament havien estat dedicades a la vinya.

II. HISTÒRIA DE LA INVESTIGACIÓ

L'existència d'un assentament antic en el lloc que tractem fou donat a conèixer el 1983 pel salientí Llorenç Villuendas¹ en una revista comarcal de caràcter cultural. Aquí Villuendas informava de la troballa d'un nou jaciment i remarcava la recollida superficial de ceràmica sigil.lata, tègules, fragments de dolium i trossos de molins, a més de ceràmica comuna.

Durant la tardor del 1985, amb motiu de l'avantprojecte de l'autopista de Terrassa a Manresa, el Servei d'Arqueologia de la Generalitat de Catalunya encarregà un informe sobre els jaciments afectats per la futura autopista als Srs. J.M. Defaus i Eduard Sánchez, entre els quals es trobava el que ara tractem.

Posteriorment, l'any 1986, els investigadors comarcals Antoni Daura i Joan Galobart varen publicar un estudi més aprofundit dels materials recollits en el jaciment², remarcant l'estat d'arrassament de la Feliua i la seva situació de gran degradació.

1-VILLUENDAS, LL.: "Jaciment arqueològic de la Feliua (St. Fruitós de Bages)" a rev. Dovella n2 10. Manresa, 1983. pp. 36 a 38.

2-DAURA, A i GALOBART, J.: "El material arqueològic ibero-romà del Puig Cardener i La Feliua, noves dades entorn la història antiga bagenca (IIª part)" a rev. Dovella n2 18. Manresa, 1986. pp.21 a 26.

Topografia de l'entorn de la Feliua.

El requadre gran correspon a l'espai sondejat.

El requadre petit correspon a la situació de les restes localitzades

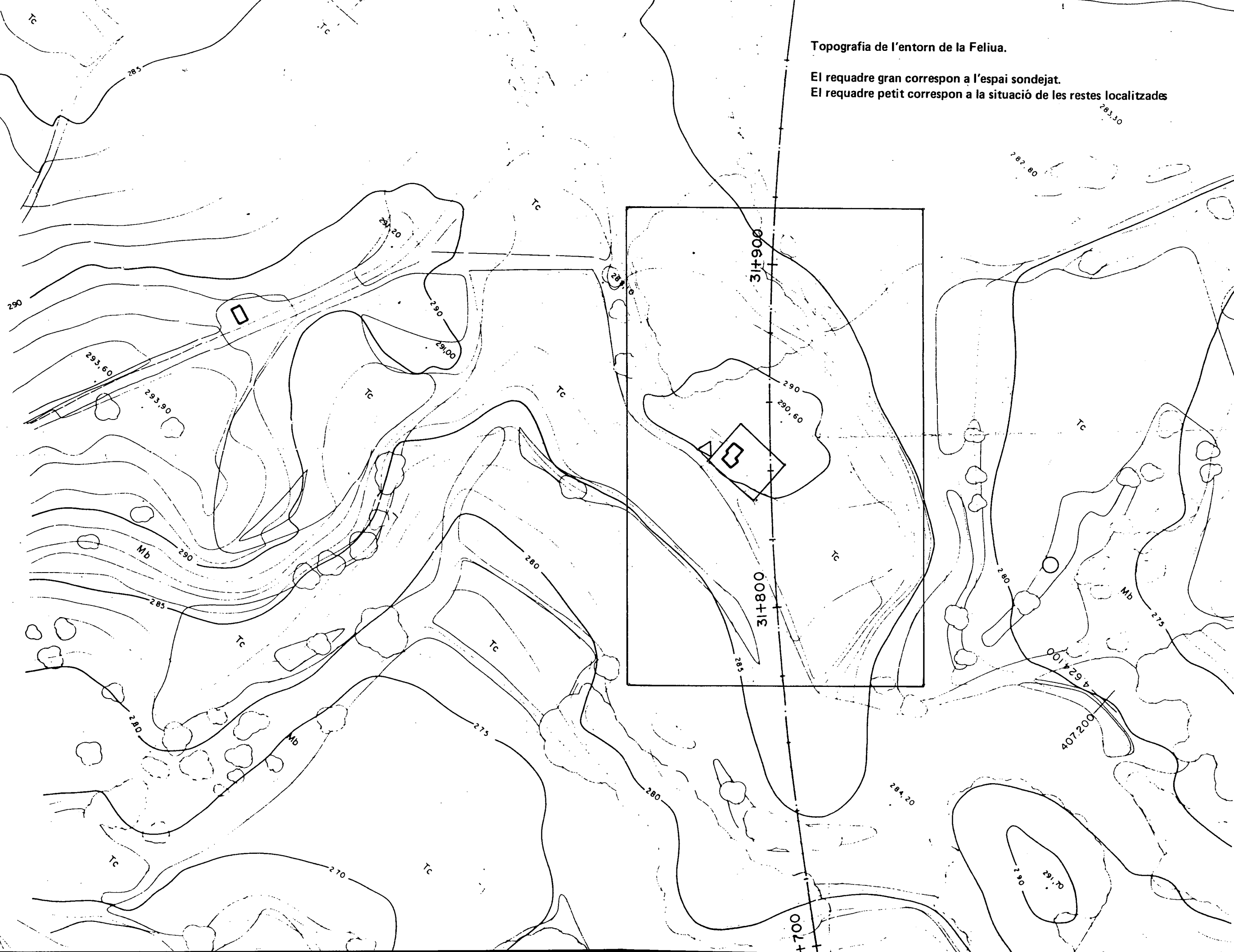

III. EL TOPÒNIM

Des d'el moment del seu descobriment, Llorenç Villuendas assignà el topònim de Feliua al jaciment, argumentant que era el nom popular del lloc³.

Tanmateix la Feliua podia haver estat en el territori de la vall dels Horts que en l'alta Edat Mitjana s'anomenava *Pozol* com sabem per un document de l'any 972. El 999 apareix com a *vila Pozolo*, i el 1002 com a *vila Coexo que vocant Pozol*. Per les afrontacions que apareixen en els documents esmentats, aquesta *vila Pozolo o vila Coexo* ha de correspondre al jaciment romà conegut actualment amb el nom de la Feliua⁴.

IV. L'EXCAVACIÓ DE 1987. DESCRIPCIÓ DE LES RESTES

Els treballs de salvament i documentació de les restes arqueològiques de la Feliua es portaren a terme entre els dies 3 i 10 d'agost i es realitzaren en dues fases. Una consistent en la prospecció i delimitació de l'entorn del jaciment amb un resultat negatiu que va demostrar el total arrassament de restes antigues per acció del conreu, degut principalment a la construcció de feixes de vinya (recordem aquí que la creació de bancals per a la vinya ha estat un dels motius més importants de la destrucció de restes arqueològiques a la comarca del Bages, ja que implica importants trasvassaments de terres, aprofitament de pedra de ruïnes antigues, esglaonament de pendents i excavació dels valls per l'adob). La segona fase se centrà en l'excavació de la part central del jaciment on hi aparegué les restes d'un habitacle extremadament malmés, sobre el qual els darrers anys s'hi havia construït una barraca dels caçadors d'ocells.

Totes les restes exhumades es trobaven en una cota inferior a la roca natural tractant-se doncs només de les restes de paviments i fonaments de parets. L'estat de degradació era tan gran, degut a l'extracció de pedra del lloc, que no solament s'havien desmuntat els murs sino que la roca d'arenisca que aflorava havia estat arrencada

Arquitectònicament s'han pogut distingir dues fases ben diferenciades gràcies a la sobreposició de dos paviments els quals estaven emmarcats per la roca natural retallada i per dos murs formant un rectangle perfecte 8'55 x 7'60 m. En síntesi s'han localitzat fins a 10 unitats estructurals que tot seguit detallem.

1-paviment d'"opus testaceum" molt ben realitzat amb morter de calç barrejat amb fragments de maó i pedres. Tenia una potència mitja de 10 cm. i estava perfectament allisat en la seva part superior amb una capa molt fina de calç que el feia impermeable a l'aigua, la qual cosa fa pensar en la possibilitat de que es tractés de la base d'un

3-VILLUENDAS, LL.: "Jaciment arqueològic de la Feliua (St. Fruitós de Bages)" a rev. *Dovella* nº 10. Manresa, 1983. p.37.

4-La informació sobre la documentació medieval ens ha estat facilitada pel Dr. Albert Benet i Clarà a li agraim la col.laboració prestada.



1



2

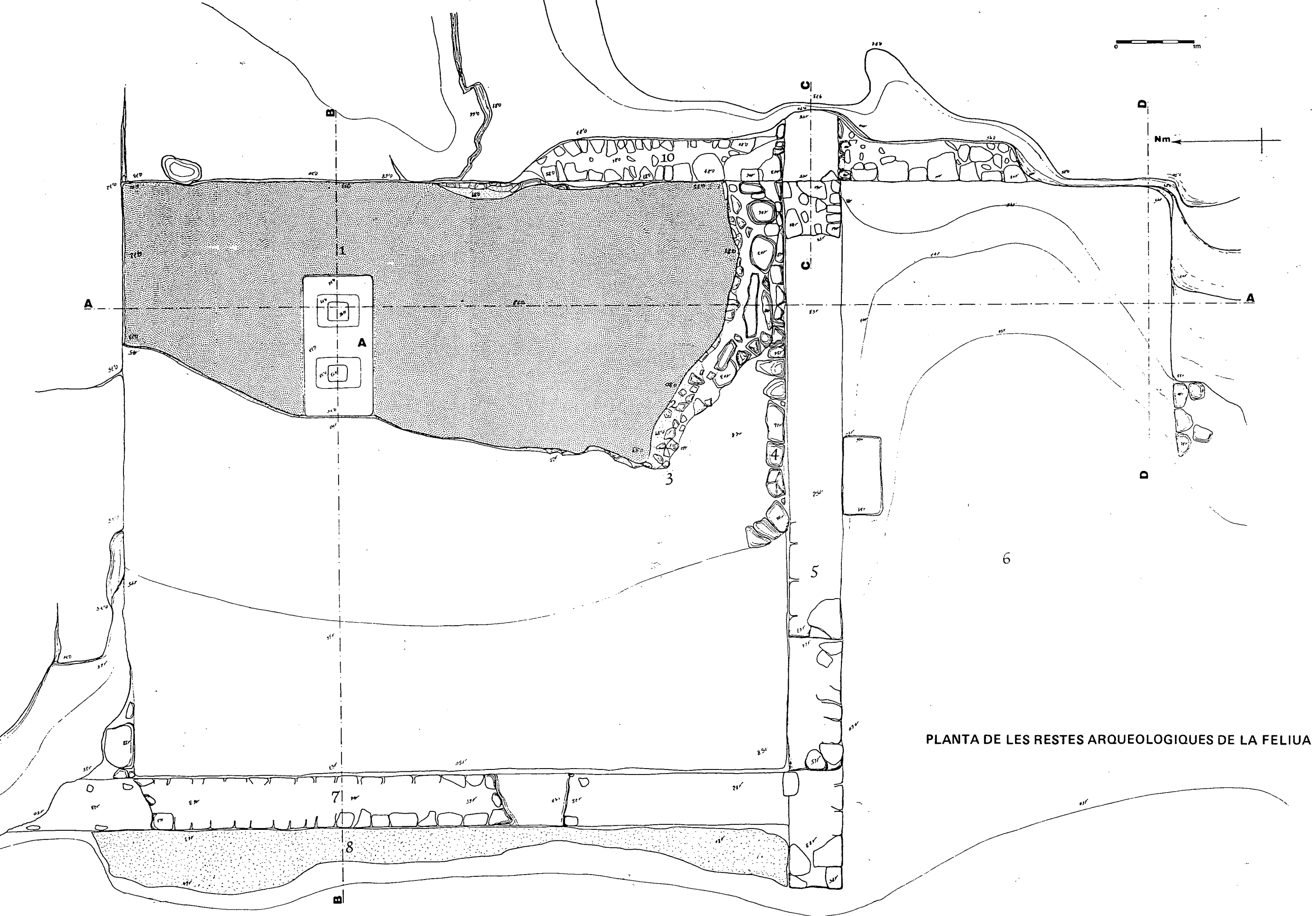

PLANTA DE LES RESTES ARQUEOLOGUIQUES DE LA FELIUA



3



4

dipòsit per a líquids. Englobat en el paviment es trobava una gran pedra d'arenisca (probablement tallada de la mateixa roca del lloc) que amida 1'90 x 0'90 x 0'65 m. amb un pes aproximat de tres tonelades (es troba senyalada en el plànol amb la lletra A). Aquesta és la base d'un trull (*torcular*) o d'una premsa que cal posar en relació amb el paviment que ens ocupa ja que aquest s'adapta perfectament a la pedra i per tant ambdós sens dubte s'han de relacionar amb l'elaboració del vi o de l'oli.

2-preparació del paviment anterior, constituït per terra i pedres i alguns fragments de maó. No s'hi ha trobat restes ceràmiques que ens informin sobre la seva cronologia. La pedra tallada (A) el paviment i la preparació formaven part d'un sol conjunt construït simultàniament. Se sobreposaven a la unitat 3.

3-capa de calç molt poc compactada i molt malmesa que tenia com a funció l'anivellament d'un pis força irregular.

4-nivell de pedres i terra, sense restes ceràmiques ni maó, construït amb l'objectiu d'anivellar l'irregular tapàs natural. Les unitats 3 i 4 formaven un conjunt que potser es pot interpretar com a pis d'un habitacle. Les unitats 1,2,3 i 4 es trobaven emmarcades per la roca pels costats Est i Nord, i pels fonaments de dues parets (la projecció vertical de les quals tancaria les esmentades unitats en l'espai intern creat) corresponents a les unitats 5 i 7.

5-fonament del mur corresponent al costat Sud del qual solament se n'ha conservat la última filada de pedres i el llit de fonamentació realitzat amb morter de bona qualitat. Tenia 65 cm. de gruix. Estava perfectament orientat en sentit E-O.

6-reompliment de pedres terra i alguns fragments de tègula per tal d'anivellar el tapàs natural de roca. Es trobava situat a l'exterior i al Sud dels nivells de paviment que hem tractat fins aquí. Es pot interpretar com un nivell de pis d'un àmbit extremadament malmès, el perímetre del qual estava constituït pel mur esmentat en el paràgraf anterior (unitat 5 al Nord), per la roca natural retallada i prolongada verticalment per una paret corresponent al costat Est (unitat 10), estant els costats Sud i Oest quasi totalment perduts. Procedents d'aquest reompliment s'han recollit alguns fragments de ceràmica comuna romana, una vora d'àmfora de boca plana ibèrica i alguns ossos de fauna

7-fonament del mur que tanca els paviments (unitats 1,2,3 i 4) pel costat de ponent. Solament s'en conservava la darrera filada de pedres les quals estaven lligades amb morter. Tenia 65 cm de gruix. Perfectament orientat en sentit N-S.

8-paviment de morter que es conservava en la seva mínima expressió i estava adossat al mur esmentat anteriorment (unitat 7). El paviment en qüestió es trobava en una cota lleugerament inferior a l'altre paviment descrit en la unitat 3. Per la banda ponentina estava bruscament tallat per un bancal de conreu que provocà amb la seva

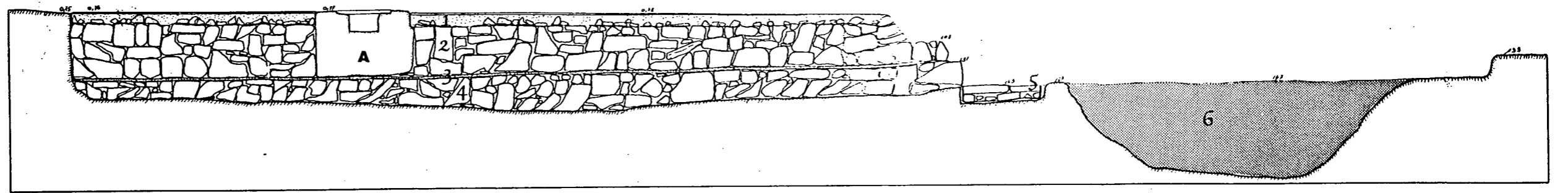

A-A

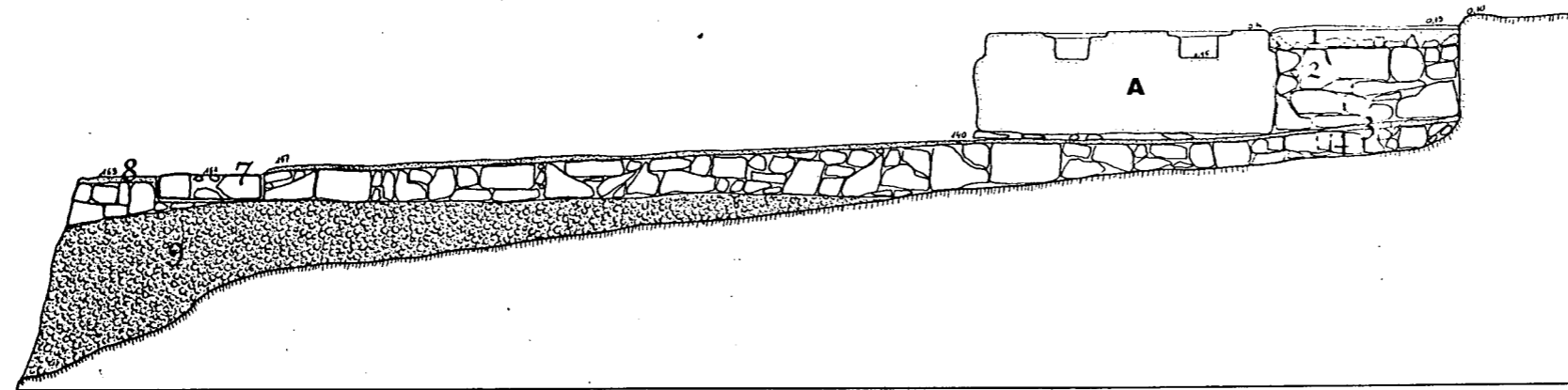

B B

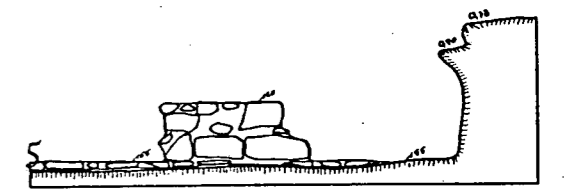

C C

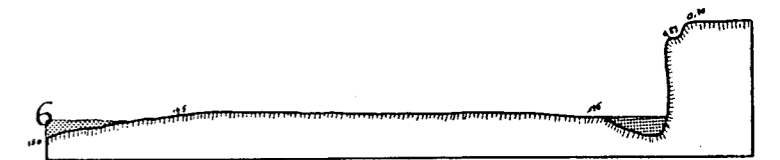

D D

SECCIONS DE LES RESTES ARQUEOLOGIQVES DE LA FELIUA



5



6

construcció un desnivell de més d'un metre fent desaparèixer tot possible vestigi antic.

9-nivell de terra estèril arqueològicament que se sobreposava parcialment a la roca.

10-mur fonamentat en el roca, conservat molt parcialment i que tancava l'edificació pel costat de llevant. Fet amb pedres lligades amb morter. Tenia un gruix de 50 cm.

V. ELS MATERIALS

L'excavació d'enguany ha estat molt pobre en materials, havent aparegut únicament alguns fragments de ceràmica comuna romana, una vora d'àmfora de boca plana ibèrica i alguns fragments d'ossos de fauna en la unitat 6, corresponent a un reompliment per anivellar el tapàs. Cap de les peces ens dona cap informació cronològica clara. Per aquest motiu hem inclòs en la present memòria els materials recollits superficialment pels arqueòlegs Antoni Daura i Joan Galobart⁵ que en diverses prospeccions en el jaciment varen recuperar principalment ceràmiques (sempre molt fragmentades) entre les que destaquen un conjunt de sigil.lates que ens informen sobre la cronologia d'aquest assentament⁶.

Sigil.lata Itàlica

En tenim un total de 36 fragments dels quals solament es pot identificar amb reserves la peça Fe/53 que pot pertànyer a una forma Goudineau 27, a la qual se li pot adjudicar una cronologia dels primers anys de la nostra era.

Sigil.lata Sud-gàl.lica

Aquesta ceràmica pròpia dels primers anys del segle I està molt dèbilment representada a la Feliua. Solament tres peces s'han pogut identificar, dues pertanyents a la forma Dragendorf 15/17 i una a la

5-Agraïm als Srs. Joan Galobart i Antoni Daura haver-nos facilitat els materials recollits en prospeccions superficials.

6-Per a l'estudi de la ceràmica sigil.lata hem emprat els treballs següents: BELTRAN, M.: *Ceràmica romana. Tipologia i classificació.*, Ed. Pòrtico, Zaragoza, 1978.; DRAGENDORF, M. & WATZINGER, C.: *Arretinische Relief-Keramik mit Beschreibung der Sabelung in Tübingen.* Reutlingen, 1948.; GOUDINEAU, CH.: "La céramique arétine lisse" *Mélanges d'Archeologie et d'Histoire de l'école Française de Rome*, supplément n2 6, Paris 1968.; HERMET, F.: *La Graufesenque (Contoussac),* Paris, 1934.; DIVERSOS AUTDRES: "Monografía Terra Sigillata Hispánica", *Boletín del Museo Arqueológico Nacional*, t.I. n2 2, Madrid 1983, pp. 116 a 175.; MEZQUIRIZ, MA.: *Terra Sigillata Hispánica*, Ed. Bryand Foundation, València, 1961.; LAMBOGLIA, N.: "Nuove osservazioni sulla Terra Sigillata Chiara (tipi A e B)", a *Rivista di Studi Liguri*, anno XXIV n2 3/4, Bordighera, 1958, pp. 257a301.; LAMBOGLIA, N.: "Nuove osservazioni sulla Terra Sigillata Chiara (tipi C, Lucent e D)" a *Rivista di Studi Liguri*, anno XXIX, n2 1/4, Bordighera, 1963, pp. 145 a 183.; LÓPEZ, J.R.: *Terra Sigillata Hispanica Tardía decorada a bolde en la Península Ibérica*, Universidad de Valladolid, 1985.

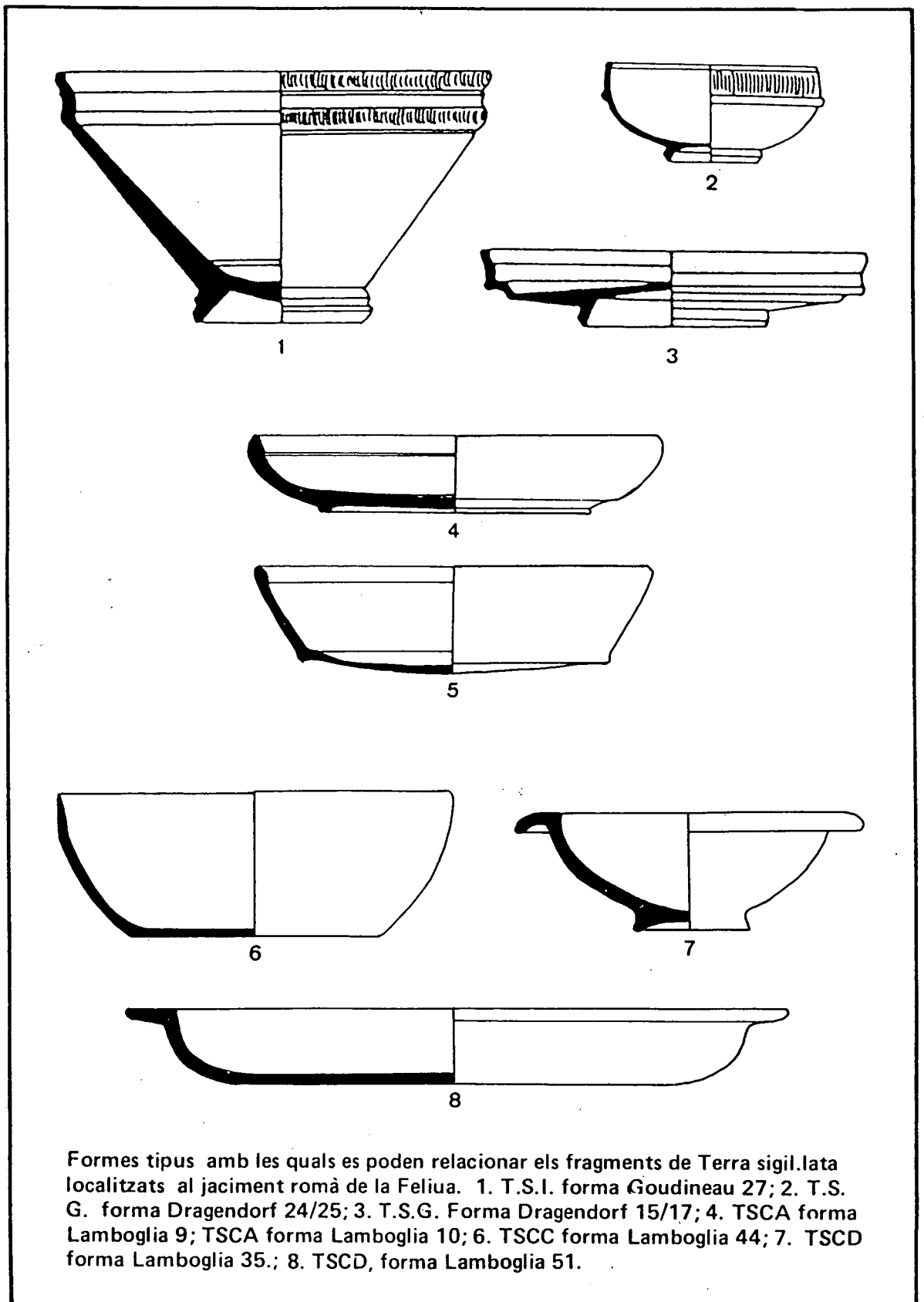

forma Dragendorf 24/25. Ambdues formes ja eren fabricades en temps de l'emperador Claudi.

Sigil.lata Hispànica

Aquest grup està format per un total de 5 fragments cap d'ells identificable amb formes conegudes. Tots tenen decoració en relleu consistent en cercles ondulats -propis del segle II-, línies ondulades -segle I ?-, sagetes i palmetes -segle I- (2,1 i 2 fragments respectivament).

Sigil.lata Clara A

Hi trobem dues peces de classificació dubtosa que es poden correspondre amb la forma Lamboglia 10A. (segle II), una forma Lamboglia 9 i un fragment informe amb decoració incisa.

Sigil.lata Clara C

Hi ha únicament un fragment pertanyent a una forma Lamboglia 44 (segle IV).

Sigil.lata Clara D

Hem pogut classificar 2 peces. Una vora pertanyent a la forma Lamboglia 51 i una altra vora de la forma Lamboglia 35 (cronologia segle IV-V).

A més tenim un total de 67 fragments no classificats de sigil.lata clara indeterminada

Sigil.lata Hispànica Tardana

Solament hi ha tres fragments de vora i un fons que podrien haver estat fabricats en algun dels forns del Solsonès. (Segle IV).

Així tenim un total de 55 peces classificables que es distribueixen de la manera següent:

<u>Tipus</u>	<u>Quantitat</u>	<u>Percentatge</u>	<u>Cronologia</u>
<i>S.Itàlica</i>	36	65,5	s.I
<i>S.Sud-gal.lica</i>	3	5,5	s.I
<i>S.Hispànica</i>	5	9,1	ss.IiIII
<i>S.Clara A</i>	4	7,3	s.II
<i>S.Clara C</i>	1	1,8	s.IV
<i>S.Clara D</i>	2	3,6	ss.IViV
<i>S.Hisp.Tardana</i>	4	7,2	s.IV
TOTAL	55	100,0	ss.I-V

Com es pot observar els materials analitzats fins aquí ens mostren dos moments cronològics ben diferenciats, s.I-II (Alt Imperi) i s.IV-V (Baix Imperi), amb un predomini clar de la primera etapa d'ocupació (48 peces-87,3%) sobre la segona (7 peces-12,7%). Cal tenir en compte tanmateix la considerable quantitat de terrissa Clara no classificada però situable cronològicament en la segona fase (Baix Imperi). Queda clar de totes maneres la polarització cronològica del material ceràmic

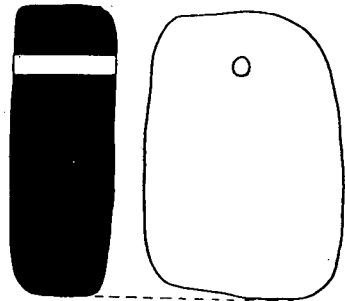

15



55

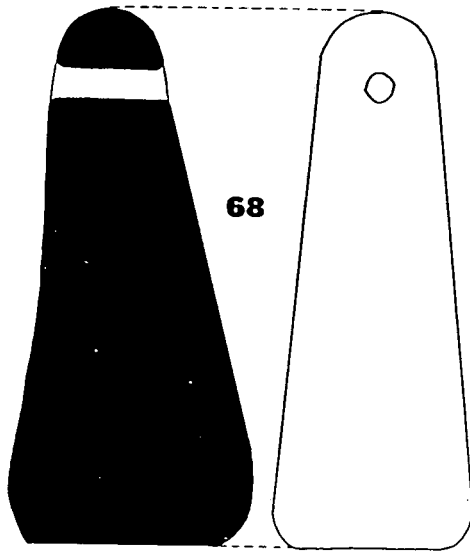

68



63



64

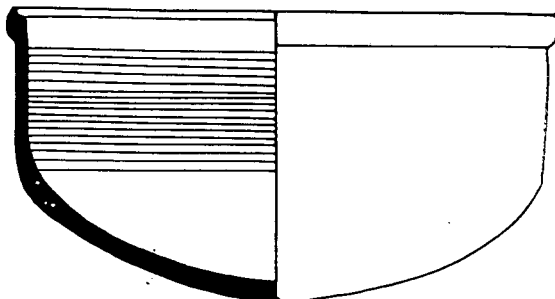

31

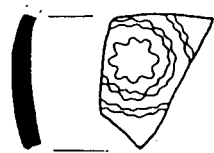

51



62

0 3 cm

Materials procedents de la Feliua. 15 i 68 pesos de teler. 51,55,62,63,64 fragments decorats de Terra Sigil.lata hispànica. 31 forma tipus Vegas 5.

amb molt poques peces del segle II i cap del segle III. S'evidencia en conseqüència la correspondència de les dues fases detectades en l'estudi del material ceràmic amb les dues etapes constructives esmentades en el capítol IV de la present memòria.

Altres materials

Destaquen entre aquests, diversos fragments de vores corresponents a les conegudes ceràmiques comunes "africanes o de vora fumada", sobre tot a les formes Vegas 5 i Vegas 16⁷ que tenen una ampla cronologia (s. I-IV).

També hi és present la ceràmica dita de "parets fines" pròpia del segle I. Remarquem un fragment decorat a la barbotina.

Els grans vasos com les àmfores i les "doliae" es troben en poca proporció i estan extremadament fragmentades, la qual cosa fa molt difícil la seva classificació. De "doliae" solament tenim inventariada una vora, però sabem que s'hi han recollit més per part de particulars.

Entre la diversa varietat de restes que sol furnir un jaciment romà, a la Feliua s'han trobat a més tres pondus (un dels quals no està en el nostre inventari), vidre, ossos de fauna, diversos fragments de ceràmica comuna oxidada, terrissa grisa (solament dos fragments), ceràmica feta a mà en molt poca quantitat (alguns fragments amb decoració pentinada de tradició ibèrica), tègules, imbrices i fragments d'estuc amb restes de pintura blanca i roja.

VI. INTERPRETACIÓ I CONCLUSIÓ

Fins aquí hem presentat tota la informació que hem pogut documentar del jaciment romà de la Feliua. És sens dubte un jaciment extremadament maltractat per l'acció de l'erosió natural i sobretot per l'actuació antròpica que ha sofert. Malauradament aquest assentament d'habitat o d'explotació rural que forma part del reduïdíssim conjunt de jaciments d'aquest tipus (vil.la) coneguts al Bages (solament quatre), ens ha deixat tan poques restes que fa difícil fer-ne una interpretació que sobrepassi la simple hipòtesi. Tanmateix no podem eludir fer-ne una valoració malgrat hagi d'anar acompanyada de grans interrogants.

En primer lloc pel que fa a la cronologia semblen bastant clares les dues etapes d'ocupació, avalades tant per la sobreposició de dos nivells constructius com per l'anàlisi dels materials ceràmics. Així la primera etapa correspondria a l'Alt Imperi i s'emmarcaria entre els segles I i II de la nostra era. La fundació sembla que es produiria en els primers anys del primer segle (presència de sigil.lates itàliques), sense que hi hagi precedents anteriors d'època ibèrica. L'absència de sigil.lata Clara A-2 pròpia del segle III i i la poca quantitat de A-1 ens marca un hiatus temporal entre les dues fases que fa creure en un període d'abandonament que correspondria aproximadament al segle III. La presència de Clares C i D a més d'algunes Hispàniques Tardanes ens demostra la recuperació del lloc durant al menys el segle IV i potser

⁷-Per a la ceràmica comuna romana vegeu: VEGAS, M.: *Ceràmica comuna romana del Mediterráneo Occidental*, Universitat de Barcelona, 1973.

el V. No hi ha materials que puguin fer pesar en una continuïtat en temps posteriors.

Respecte al tipus d'ocupació hem de distingir també entre les dues etapes abans referides. En aquest sentit, solament tenim per argumentar la primera fase, el gran àmbit que mesura 8,55 x 7'60 m. formant un rectangle perfecte emmarcant un pis fet amb un preparat (anivellament) de pedres i terra, segellat per una capa de calç. Dos costats de l'habitació estaven retallats en la roca i deurien estar prolongats verticalment amb murs de pedra o tàpia (costats Est i Nord) de manera que el pis estaria 0,70 m. per sota del nivell natural de roca. Els altres dos costats anaven tancats per dos murs dels quals solament coneixem el fonament de pedra i morter. Al costat de ponent, pocs centímetres per dessota del nivell del paviment esmentat, s'hi trobà un altre paviment el qual deuria correspondre a un altre àmbit que deuria estar comunicat amb l'habitació que hem descrit anteriorment. Tal com hem dit en fer la descripció de les restes en el capítol IV, el segon paviment esmentat (unitat 8) queda seccionat per la creació en èpoques posteriors d'una feixa de conreu que va rebaixar considerablement el nivell antic. Un tercer àmbit es crea entre el mur Sud (unitat 5) i la roca retallada que encercla un àmbit de 4,30 m. d'ample amb una llargada poc clara degut al grau de destrucció (7,60 m. ?). Tot plegat ens informa de manera molt poc clara sobre un hàbitat rural que per la manca de restes no podem qualificar de vil·la, inclinant-nos més creure per que es tractava d'una entitat menor, potser el que es coneix per "tuguriae" o petita explotació camperola depenent d'una vil·la de més importància.

L'assentament corresponent al període Baix-imperial (s. IV-V) se sobreposa a l'anterior al menys en el sector corresponent a la gran habitació, pujant el nivell de pis a l'alçada de la roca. Cal doncs fer-se la pregunta de per què quan es tornà a ocupar la Feliua, els seus reconstructors varen fer el considerable esforç de farcir l'habitació antiga amb pedres i terra fins a la cota màxima de la roca mare, elevant el nivell de pis 70 centímetres, quan amb un senzill anivellament o amb una cap de morter de calç podien haver reconvertit perfectament el pis de l'habitable anterior. La nostra resposta pren com a punts argumentals dos elements, 1-la gran qualitat del paviment baix-imperial (gruix, qualitat de la pasta i impermeabilitat); 2-l'inclusió dins el paviment de la base d'una premsa agrícola, a la qual s'hi adaptava perfectament el paviment, formant un sol cos. Aquests dos elements ens demostren que l'habitació més important de la casa fou dedicada a una activitat rural, possiblement per a la elaboració de vi o oli. Això ens indica que és vàlida la idea, al menys com a hipòtesi, que la segona etapa de la Feliua es bastí sobre les ruïnes anteriors d'una casa rural que fou readaptada per a un ús agrícola, habitat únicament en el període dels treballs agrícoles estacionals.

Un darrer aspecte ens interessa considerar en relació al nostre jaciment. Ens referim al seu significat en el contexte general del Bages. És aquesta comarca la última plana de dimensions considerables abans d'arribar a les terres muntanyoses del Prepirineu, i una de les poques que hi ha a Catalunya, propícia per a la creació d'unitats agràries de tipus mig adaptable al sistema romà d'explotació de la terra amb l'establiment d'assentaments de tipus vil·la. Curiosament al Pla de Bages solament es coneixen tres vil·les pròpiament dites: Boades (Castellgalí), Matacans (Artès) i Pla de St. Pere (Navàs). D'aquesta

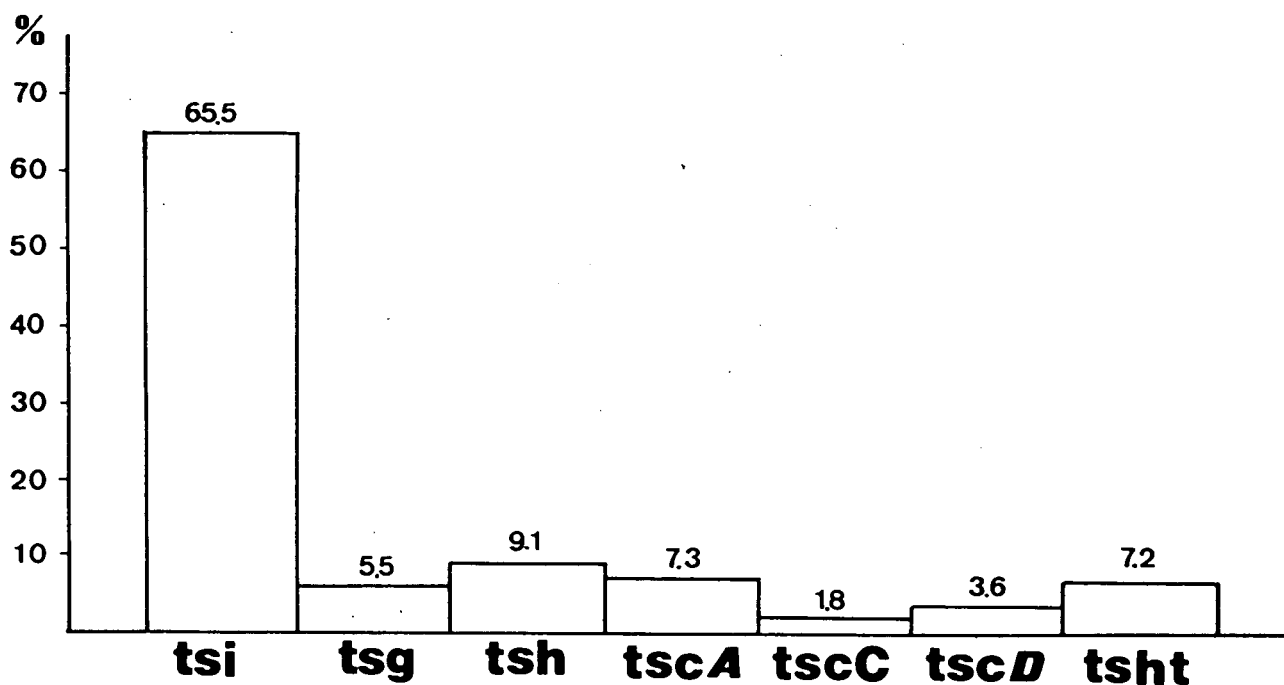

Quadre comparatiu dels percentatges de ceràmiques fines localitzades a la Feliua.

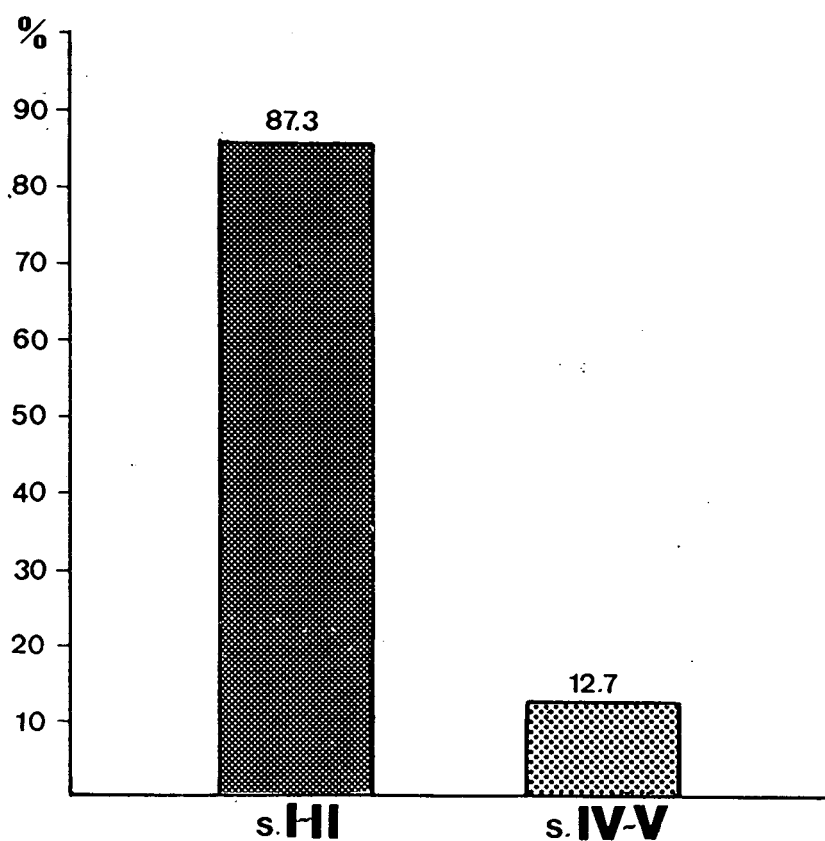

Distribució percentual de les ceràmiques fines corresponents a les dues etapes del jaciment de la Feliua, Alt Imperi (s. I-II) i Baix Imperi (s.IV-V).

(tsi=terra sigil.lata itàlica; tsg=terra sigil.lata sudgal.lica; tsh=terra sigil.lata hispànica; tscA=terra sigil.lata clara A; tscB=terra sigil.lata clara B; tscC= terra sigil.lata clara C; tscD= terra sigil.lata clara D; tsht=terra sigil.lata hispànica tardana.

manera el coneixement que tenim de la romanització de la comarca és extremadament parcial i contrasta amb una geografia favorable a un poblament en vil·les i amb la densitat demogràfica anterior ibèrica (al menys pel que fa a nombre de jaciments)⁸.

La Feliua, malgrat el seu mal estat de conservació, ens informa d'un tipus d'hàbitat dels segles I-II de categoria inferior a la vil·la, fundat de nova planta, amb una perfecta situació "vitrubiana", construïda amb tècnica importada sense arrels en la tradició indígena ibèrica (murs amb morter, escaires perfectes, grans dimensions dels espais interns, estucats pintats, etc.), que ens fa pensar en una fundació menor de tipus colonial, que es produí com hem dit més amunt, en els primers anys del segle I, i que potser es pot posar en relació amb una intensificació del sistema de colonització agrícola romà a la vall del Llobregat a partir de la fundació de Barcino.

Un darrer aspecte a constatar de l'antiga vil·la Pozolo és la seva recuperació en el segle IV, malgrat que fos hipotèticament ocupada de forma estacional, ja que si de la romanització en sabem poc al Bages, molt menys coneixem el període baix-imperial.

⁸-Per a l'època ibèrica al Bages vegeu: SANCHEZ, E.: *El poblament pre-romà al Bages*. Caixa d'Estalvis de Manresa, 1987.

RELACIÓ DE LES FOTOGRAFIES DE LA FELIUA

- 1- Vista general del jaciment, en fase d'excavació.
- 2- Vista general un cop manlevat el primer paviment
- 3- La base de premsa abans de ser extreta del paviment
- 4- La base de premsa fora el seu contexte originari
- 5- Vista del fonament del mur oest
- 6- Vista del fonament del mur sud

INVENTARI MATERIALS RECOLLITS SUPERFICIALMENT AL JACIMENT DE LA FELIUA.

<u>Nº INV.</u>	<u>TIPUS</u>	<u>FORMA</u>	<u>DECORACIÓ</u>	<u>CRONOLOGIA</u>
Fe/1	àmfora	informe	-	-
Fe/2	"	nansa	-	-
Fe/3	"	3frg. infor.	-	-
Fe/4	dolium	vora	-	-
Fe/5	àmfora	pivot	-	-
Fe/6	"	vora i nansa	-	-
Fe/7	"	vora	-	-
Fe/8	"	vora	-	-
Fe/9	oxidada	164 frag. inf.	-	-
Fe/10	àmfora	vora	-	-
Fe/11	tegula	fragment	-	-
Fe/12	arenisca	informe	-	-
Fe/13	oxidada	nansa	-	-
Fe/14	marbre	informe	-	-
Fe/15	pondus	=	-	-
Fe/16	estuc	fragments	pintat(roig i blanc)	-
Fe/17	pondus	=	-	-
Fe/18	a mà	6 frag. inf.	pentinada	-
Fe/19	grisa	2 frag. inf.	-	-
Fe/20	sig. Itàlica	2 frag base	-	s. I
Fe/21	sig. clara	4 fons	-	-
Fe/22	vidres	diversos	-	-
Fe/23	os			
Fe/24	os			
Fe/25	os			
Fe/26	petxina			
Fe/27	oxidada	13 nanses	-	-
Fe/28	africana	Veg. 16/5 frag.	-	-
Fe/29	oxidada	17 vores	-	-
Fe/30	oxidada	vora	-	-
Fe/31	africana	3 vores. Veg. 5	-	-
Fe/32	"	2 " " "	-	-
Fe/33	oxidada	vora	-	-
Fe/34	"	vora	-	-
Fe/35	"	vora	-	-
Fe/36	africana	vora Veg. 5	-	-
Fe/37	"	" " "	-	-
Fe/38	"	" " 5	-	-
Fe/39	oxidada	vora tapa.	-	-
Fe/40	"	informe	-	-
Fe/41	sig. Clara	7 frag. vora	-	-
Fe/42	sig. Itàlica	6 frag.	-	s. I
Fe/43	parets fines	8 frag. inf.	-	-
Fe/44	oxidada	frag. llàntia	-	-
Fe/45	"	8 fons anulars	-	-

Fe/46	sig.Itàlica	27 frg. inf.	-	s. I
Fe/47	sig.Clara	56 frag.inf.	-	-
Fe/48	sig.Clara A	Vora Lamb 10A	-	s. II
Fe/49	oxidada	vora tapa	-	-
Fe/50	sig.Clara A	Vora Lamb. 9	-	s. II
Fe/51	sig.Hisp.	informe	cercles ondulats	s. II
Fe/52	sig.Clara A	informe	incisa	s. II
Fe/53	sig.Itàlica	Goud. 27?	-	s. I
Fe/54	sig.Sud-gàl.	Drag. 15/17	-	s. I
Fe/55	sig.Hisp.	informe	línies ondulades	s. I
Fe/56	sig.Sud-gàl.	Drag. 24/25	-	s. I
Fe/57	sig.ClaraA?	Lamb. 10 A	-	s. II
Fe/58	sig.Sud-gàl.	Drag. 15/17	-	s. I
Fe/59	sig.Clara D.	Lamb. 51	-	s. IV-V
Fe/60	sig.Clara C	Lamb. 44	-	s. IV
Fe/61	sig.Clara D	Lamb. 35	-	s. IV-V
Fe/62	sig.Hisp.	informe	cercles ondulats	s. II
Fe/63	sig.Hisp.	"	sagetes en relleu	s. I
Fe/64	sig.Hisp.	"	palmetes en relleu	s. I
Fe/65	africana	6frg. infor.	-	-
Fe/66	sig.HispTard	3 vores	-	s. IV
Fe/67	sig.HispTard	fons anular	-	s. IV
Fe/68*	pondus	=		

Abreviatures: Drag.....Dragendorf
Frag.....Fragment
Goud.....Goudineau
Hisp.....Hispanica
inf.....Informe
Lamb.....Lamboglia
sig.....sigil.lata
Sud-gàl.....Sud-gàl.lica
Tard.....Tardana
Veg.....Vegas

* La peça Fe/68 és propietat d'Antoni Daura el qual n'és l'actual posseïdor.

INVENTARI DE MATERIALS DEL JACIMENT ROMA DE LA FELIUA (BAGES). CAMPANYA
1987. (CAMPANYA AUTOPISTA TERRASSA-MANRESA)

<u>Nº. INV.</u>	<u>TIPUS</u>	<u>FORMA</u>	<u>DECORACIÓ</u>	<u>CRONOLOGIA</u>
Fe/1987/1	oxidada	informe	-	-
Fe/1987/2	"	"	-	-
Fe/1987/3	"	"	-	-
Fe/1987/4	"	"	-	-
Fe/1987/5	àmfora	"	-	-
Fe/1987/6	"	"	-	-
Fe/1987/7	"	"	-	-
Fe/1987/8	oxidada	"	-	-
Fe/1987/9	"	"	-	-
Fe/1987/10	"	"	-	-
Fe/1987/11	"	"	-	-
Fe/1987/12	"	"	-	-
Fe/1987/13	"	"	-	-
Fe/1987/14	"	"	-	-
Fe/1987/15	"	Fons anular	-	-
Fe/1987/16	oxi. ibèrica	Vora àmfora	-	-
Fe/1987/17	oxidada	Fons anular	-	-
Fe/1987/18	a mà	vora d'olla	-	-
Fe/1987/19	os fauna			
Fe/1987/20	os fauna			
Fe/1987/21	os fauna			
Fe/1987/22	os fauna			
Fe/1987/23	os fauna			
Fe/1987/24	os fauna			

RECUPERACIÓ D'UNA PEDRA DE PREMSA



RECUPERACIÓ D'UNA PEDRA DE PREMSA PROP DE LA GRANJA ESTRADA

En el moment d'iniciar-se les obres del tram IV de l'autopista, es trobava en el P.K. 30,965 una pedra corresponent a la part mòbil d'una premsa o trull relacionable amb la elaboració del vi o l'oli. (nosaltres ens inclinem per pensar que es tracta d'una premsa d'oli). És probable que provingui del jaciment medieval de la Granja Estrada situat pocs metres de la troballa que ens ocupa. La peça en qüestió amida 90 cm. de diàmetre màxim per 55 cm. d'alçada. És de forma quasi cilíndrica, té dos encaixos laterals per a les guies verticals de l'estructura de la premsa i un forat central per a l'eix de pressió. Està tallada en pedra arenisca i es conserva provisionalment en el magatzem del Museu Nacional de la Ciència i la Tècnica de Terrassa.

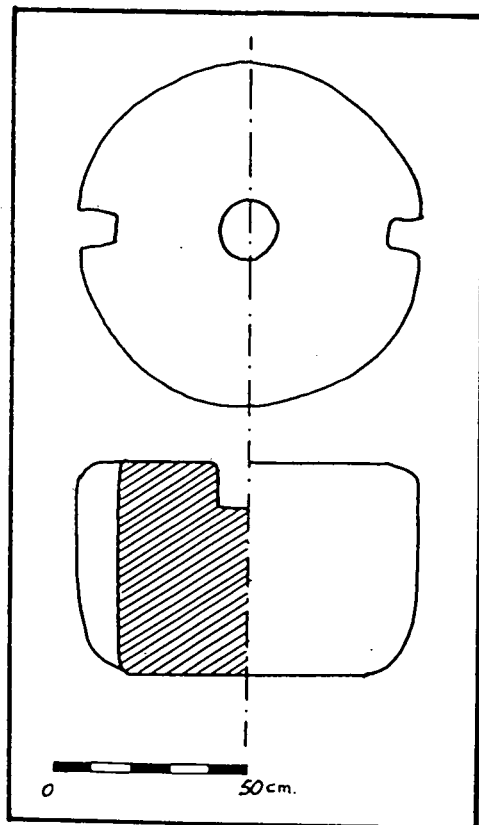

Pedra de premsa recuperada en el P.K. 30,965 (jaciment de la granja Estrada).



1



2

INFORME SOBRE L'ANTIGA PARRÒQUIA DE ST. GENÍS
DE LA VALL DELS HORTS



INFORME SOBRE L'ANTIGA PARRÒQUIA DE ST. GENÍS DE LA VALL DELS HORTS

El present informe ha estat realitzat pel Dr. A. Benet de l'Institut d'arqueologia de Sallent(Bages), en el qual s'ens ofereixen les principals dades sobre la parròquia de St. Genís, situada en terme de St. Fruitós de Bages (coordenades, 41º 45' 38" L.N. i 1º 53'34" (Greenwich) i a 250 m. s.n.m.).

L'ESGLÉSIA

En una relació de parròquies del bisbat de Vic datable entre l'any 1025 i 1050, n'apareix una anomenada *Podols*, que pel nom i el lloc que ocupa en la relació, correspon a la parròquia de St. Genís de la Vall dels Horts. Per tant l'església ja es trobava construïda abans de l'any 1050, i concretament l'any 1046 comença aparèixer en la documentació l'església de St. Genís. I es troba documentada molt sovint al llarg del segle XI. A partir del segle XIV perdé les seves funcions parroquials, segurament pel despoblament del terme a causa de la Pesta Negra car només dues famílies vivien en l'antic terme parroquial. Aleshores fou unida a la parròquia de St. Jaume d'Olzinelles. I amb la desamortització eclesiàstica del segle XIX quedà sense culte i començà la seva ruïna.

EL CEMENTIRI PARROQUIAL

Com tota parròquia, la de St. Genís tenia un cementiri per enterrar els seus fidels, al costat de l'església. Se sab que era allí pel fet que en un document de l'any 1080, unes terres del costat de l'església afrontaven amb el cementiri. Per tant es tracta d'un cementiri molt antic, del segle XI com a mínim.

LA VILA O SAGRERA DE SANT GENÍS

St. Genís depenia del monestir de Sta. M^a de Ripoll, el qual féu construir entorn de l'església una sagrera, de la qual es té constància a partir de l'any 1135, quan es produí una disputa entre parents sobre unes cases situades en aquella. Degué adquirir importància amb els anys ja que el 1205 se l'anomena vila. Aquest nucli tingué molta vitalitat i les cases s'agrupaven formant un carrer que es troba documentat l'any 1228, la qual cosa palesa la importància de l'agrupament urbà.

La Pesta Negra del 1348 degué ser la causa de la desaparició de la vila de St. Genís, car el 1365 només tenia dues cases i el 1378 una.

INTERÈS ARQUEOLÒGIC DEL JACIMENT

L'església. Per informacions orals dels propietaris del mas Coll de Sant Ponç, se sab que un avantpassat de la família, l'arquitecte Coll i Vilaclara, dibuixà la planta de l'església, que no ha pogut ser trobada, però recorden que es tractava d'una església rectangular, sense absis, amb quatre fornícules a l'interior, rebuidades en els

murs, una a cada costat. No se sab on era la porta, ni si hi havien finestres ni com era la coberta de l'edifici. Aquest tipus de planta no és gens habitual al Bages. Per tant sigui quina sigui la seva època (per la despoblació del territori ha de ser antiga), fora molt interessant la seva excavació.

El cementiri. L'interès del cementiri es deu al fet de tenir constància documental de la seva existència en un temps tan reulat com a finals del segle XI, la qual cosa no es dona en gaires ocasions. I si s'obtingués una bona sèrie tipològica de tombes, es podria aclarir un dels aspectes més controvertits de l'arqueologia medieval com són les necrópolis, molt difícils de datar per la manca de restes materials en les tombes, com no sigui el propi cos del difunt.

La sagrera o vila. Aquesta sagrera o petita vila és una de les particularitats del Pla de Bages en el segle XII, quan aparegueren una munió de petites viles fortificades, moltes de les quals esdevingueren les actuals poblacions, o bé desaparegueren a causa del despoblament, quasibé sempre causat per la Pesta Negra.

La importància d'aquesta part del jaciment se centra en el fet de que no es coneix l'estructura de cap d'aquestes viles, ni del Bages ni de Catalunya, ja que és un fenomen poc estudiat, malgrat que sigui molt interessant.

FOTOGRAFIA DE LA PAGINA SEGÜENT: Vista general de les ruïnes de Sant Genís de la Vall dels Horts



PROSPECCIONS A LA GRANJA DE CAN RIERA



PROSPECCIONS A LA GRANJA DE CAN RIERA

Entorn de la Granja de Can Riera (St, Fruitós de Bages) i en terres que ocuparà l'autopista, es recull ceràmica ibèrica que ens indica la proximitat d' un jaciment arqueològic. Amb aquesta certesa hem intentat sondejar al llarg de 200 metres linials del traçat d'aquella per tal de trobar algun indici de la situació de l'hipotètic assentament. A partir de les prospeccions realitzades en el P.K. 29,300-29,500 hem pogut comprovar que aquell no resta afectat i situat (si no ha desaparegut per acció del conreu) en una altra zona.

EL MAS FORTIFICAT DE VILADORDIS



EL MAS FORTIFICAT DE "VILADORDIS"

I. PRECEDENTS

Les restes arqueològiques que aquí estudiem eren totalment desconegudes fins el dia 14 d'agost del 1987 en que després d'un seguit de sondejors (tres concretament) vàrem localitzar l'angle d'un mur de quasi un metre d'amplada. Els esmentats sondejors foren realitzats en una terrassa de conreu d'alfals on ja en les prospeccions realitzades la tardor del 1985 foren localitzats per J.M. Defaus alguns fragments ceràmics que varen fer catalogar l'indret com de possible punt d'interès arqueològic. Enguany la localització s'ha produït a partir de la troballa anterior de terrissa, posició topogràfica estratègica, acumulació de pedra tallada en els marges de l'entorn i per observar-se una migradesa del ferratge que hi era plantat en aquest punt. La manca de topònim per aquest lloc i el desconeixement de la natura de les possibles restes, ens va fer adjudicar al jaciment el nom de riera de "Viladordis" per pasar aquesta prop de l'indret referit (en realitat no és una riera sino un desguàs de la sèquia de Manresa).

II. SITUACIÓ I CONTEXTE GEOGRÀFIC

Les restes que han estat identificades com un mas fortificat, es trobaven justament en el P.K. 27,600 de l'autopista de Terrassa-Manresa a 250 m. s.n.m. i que correspon a les coordenades geogràfiques 41° 43' 47" L.N. i 1° 52' 02" L.E. (Greenwich). Estan emplaçades just en el límit meridional del terme municipal de Sant Fruitós de Bages on aquest es troba en contacte amb el terme de Manresa i concretament amb la pagesia de Viladordis de qui ha pres el nom el jaciment per ser el topònim més proper (la abans esmentada riera actua de partió entre els dos termes citats). La situació correspon a una terrassa actualment sembrada de ferratges, que sens dubte quan fou creada va modificar tremendament l'antiga fesomia del lloc. La trobem a mitja alçada orientada a migdia, protegida dels vents del nord i amb un suport geològic constituït per arenisques terciàries força compactes. Des d'aquest punt es controla amb facilitat les terres planes de Viladordis i sobre tot el pas del camí del Llobregat, procedent de l'antic camí comtal de Barcelona a Manresa que divergia d'aquest i s'adreçava ver St. Fruitós i Sallent. Coincideix aquí també un altre accés que procedia directament de la Vall del Llobregat i que entroncaria amb el camí de Talamanca.



1



2

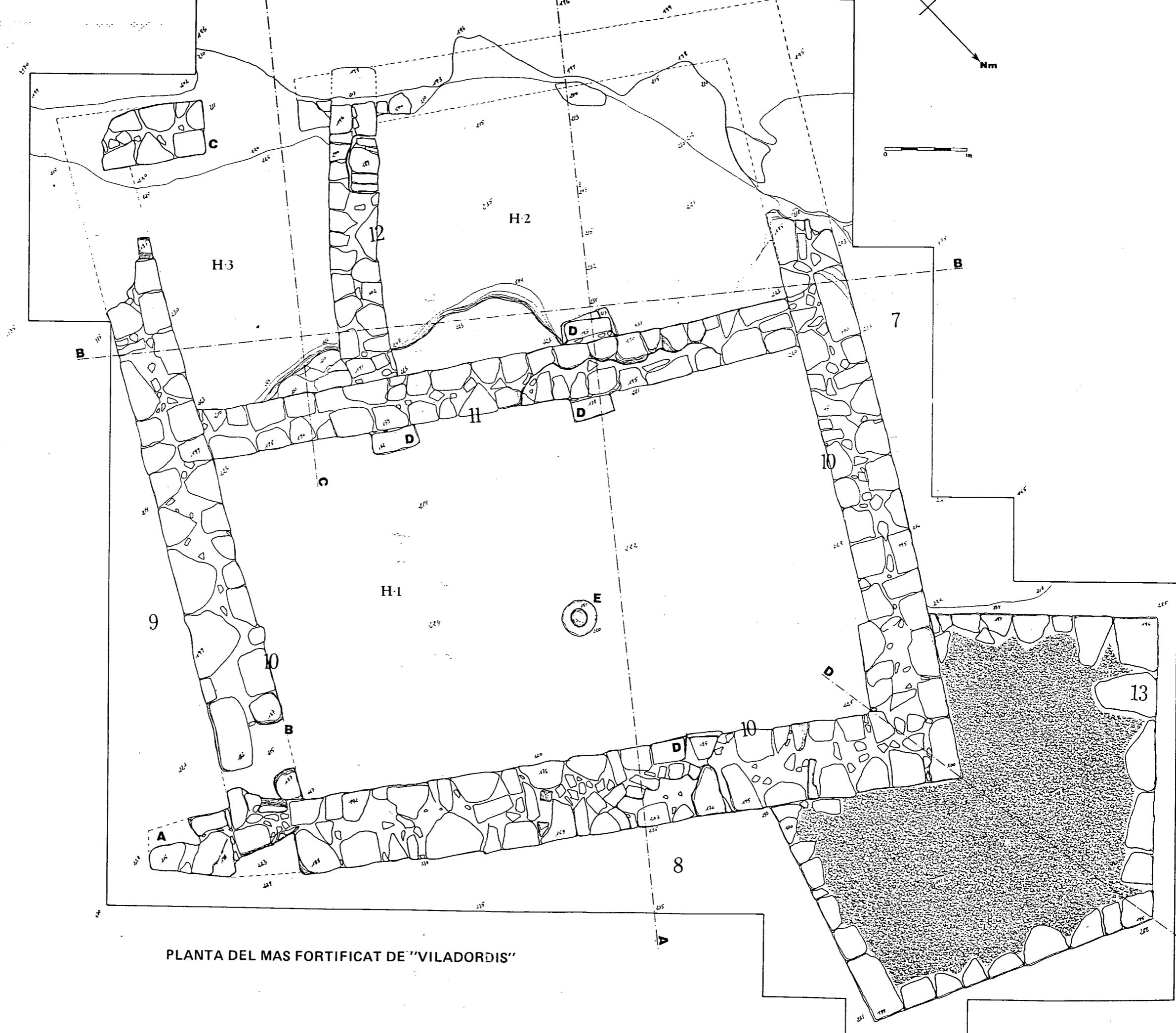

PLANTA DEL MAS FORTIFICAT DE "VILADORDIS"

III. DESCRPCIÓ DE LES RESTES

L'excavació de les restes localitzades es prolongà fins al 10 de setembre i foren excavats un total de 129 metres quadrats. Metodològicament s'aplicà el sistema de Harris i es procedí a una excavació extensiva manllevant en primer lloc la capa vegetal (la qual cosa permetia la delimitació dels murs) i procedint posteriorment a l'exhumació dels estrats inferiors arqueològics.

El conjunt excavat ens donà els fonaments d'una casa de planta romboidal (9 m. costat NO-SE x 10 m. costat NE-SO / eix N-S 14 m. i eix E-O 13 m.) amb una distribució interna de tres habitacions pròpia de les cases dels segles XII al XIV a Catalunya, però amb la particularitat que tenia una torre de planta pentagonal adossada a l'angle nord. Internament les habitacions mesuraven: H-1, 7,30 m. x 4,20 m.; H-2, 4,80 m x 3 m.; H-3, 3,10 m. x 2 m. (essent les habitacions 2 i 3 força irregulars). Tot el conjunt es reforçava vers l'angle nord (angle que correspon al costat de fàcil accés, ja que la construcció es troba situada en una petita plataforma avançada sobre el penyasegat) i les parets minvaven en gruixària vers l'angle sud (observeu-ho en el plànol corresponent a la planta). Un altre element a tenir en compte és el fet de que just en el punt on s'adossa la torre, els murs arriben a tenir la seva màxima amplada, element que ens demostra que la casa va ser feta en previsió de la construcció de la torre. Passarem ara a una descripció detallada de totes les estructures i estrats, ordenats per unitats estratigràfiques.

1-Estrat superficial corresponent a la terra de conreu. Contenia ceràmiques medievals, però també terrissa contemporània que en algun cas podien haver contaminat l'estrat inferior. Tenia una potència mitja de 20 cm. Cubria la totalitat del jaciment

2-Estrat arqueològic d'enderroc amb restes materials de l'ocupació corresponent al nivell arqueològic únic de l'habitació 1, dipositat directament sobre el tapàs d'arenisca que actuava de pis de l'habitació el qual era perfectament horitzontal. Hi trobàvem gran quantitat de llosetes d'arenisca procedents probablement de l'enderroc de la coberta, un morter de pedra d'ús incert (senyalat en el plànol amb la lletra E), fragments de ferro (varilles, claus i tascons), alguns fragments de vidre i terrissa en la que predomina la ceràmica comuna de cuina (vidriada interiorment i sense vidriar) amb abundants senyals de foc, en segon llcc ceràmica oxidada majoritàriament vidriada, i finalment molt poca ceràmica grisa. No es trobà restes de cap llar de foc ni cap capa ni bossada de cendres. En definitiva sembla que en conjunt corresponia a l'enderroc de l'edificació amb algunes restes de terrissa, tot plegat sobreposat al pis de l'habitació més important, donades les seves dimensions, i que quedà totalment net en ser abandonada la casa. Potència mitja de l'estrat: 40 cm.

3-Estrat arqueològic de potència variable entre 15 i 50 cm., similar a l'anterior però corresponent a l'habitació 2. Amb molt pocs materials, solament alguns fragments de terrissa grisa i comuna i uns pocs trossos d'ossos de fauna. Aquest nivell se sobreposa directament al tapàs (en aquesta habitació molt irregular) i solament en l'angle nord de la cambra cobreix una petita bossada corresponent a l'estrat 4.

4-Nivell cendres de 15 cm. de potència molt pobre en restes ceràmiques i amb alguns fragments de ferro. No es poden relacionar amb cap estructura de llar de foc i sembla que deuriem haver estat llençades al sòl de l'habitació 2 abans de l'enderrocament de la casa, ja que es trobaven per sota l'estrat 3 i directament sobre el tapàs.

5-Estrat d'enderroc de l'habitació 3 homologable amb els estrats 2 de l'H-1 i 3 de l'H-2 de la mateixa gènesi que aquests i per tant compost per pedres, llosetes procedents de la coberta, fragments informes de ferro, algun os i pel que fa a la terrissa, aquí predomina la grisa força igualada en quantitat amb la comuna de cuina destinada a ser exposada al foc. No hi havia ceràmica oxidada. Tenia un gruix mig de 30 cm.

6-Nivell de cendres situat directament sobre el sòl de l'habitació 3 que estava cobert per l'estrat superior nº 5. Similar al nº 4 de l'H-2 però amb la diferència que el que ara tractem contenia una quantitat considerable de ceràmica grisa i comuna en proporció a la poca potència d'aquest nivell (10 cm de potència màxima).

7-Estrat exterior a la casa adjacent, al costat NO, totalment estèril. De 20 cm de gruix.

8-Unitat estratigràfica corresponent a l'acumulació d'esquirles procedents de la talla de la pedra i que foren acumulades i recolzades exteriorment al mur NE, formant un nivell d'uns 35 cm. de gruix. Solament hi ha uns pocs fragments de ceràmica comuna i grisa.

9-Nivell de terra estèril adossat exteriorment al mur SE d'uns 30 cm de potència.

10-Unitat estratigràfica formada per tot el mur exterior perimetral de la casa, d'amplada variable que oscil·la de 90 cm en la part més reforçada a 70 cm en els punts de menys gruix. Tota la part corresponent al mur SO es trobava perduda per acció del conreu o per l'aprofitament de la pedra per a marges, però es podia distingir en alguns llocs els senyals deixats per la fonamentació en la roca natural. Solament tenia una obertura en aquest mur identificada com porta o accés a l'habitació 3, única amb porta directament vers l'exterior (potser l'H-2 també en tenia). El parament es conservava en una o dues filades com a màxim i estava lligat solament amb fang i sense morter. Les pedres solament estaven treballades rústegament per la seva part exterior visible i tenien unes mesures molt variables. Són destacables a més dos elements. Un és un contrafort adossat a posteriori a l'angle oest (senyalat al plànol amb la lletra A); i l'altre és l'espai deixat en un extrem del mur SE (senyalat amb la lletra B) on es pot assegurar que l'absència d'alguns carreus no es deu a l'extracció d'aquests un cop abandonat l'edifici sino a que l'esmentat espai fou deixat amb alguna intencionalitat que ens és desconeguda.

11-Correspon a una paret interior mitjanera de 60 cm. d'amplada conservada en una o dues filades i construïda amb un parament més petit i regular. S'adossa al mur perimetral (10) i amb aquest tanca la cambra

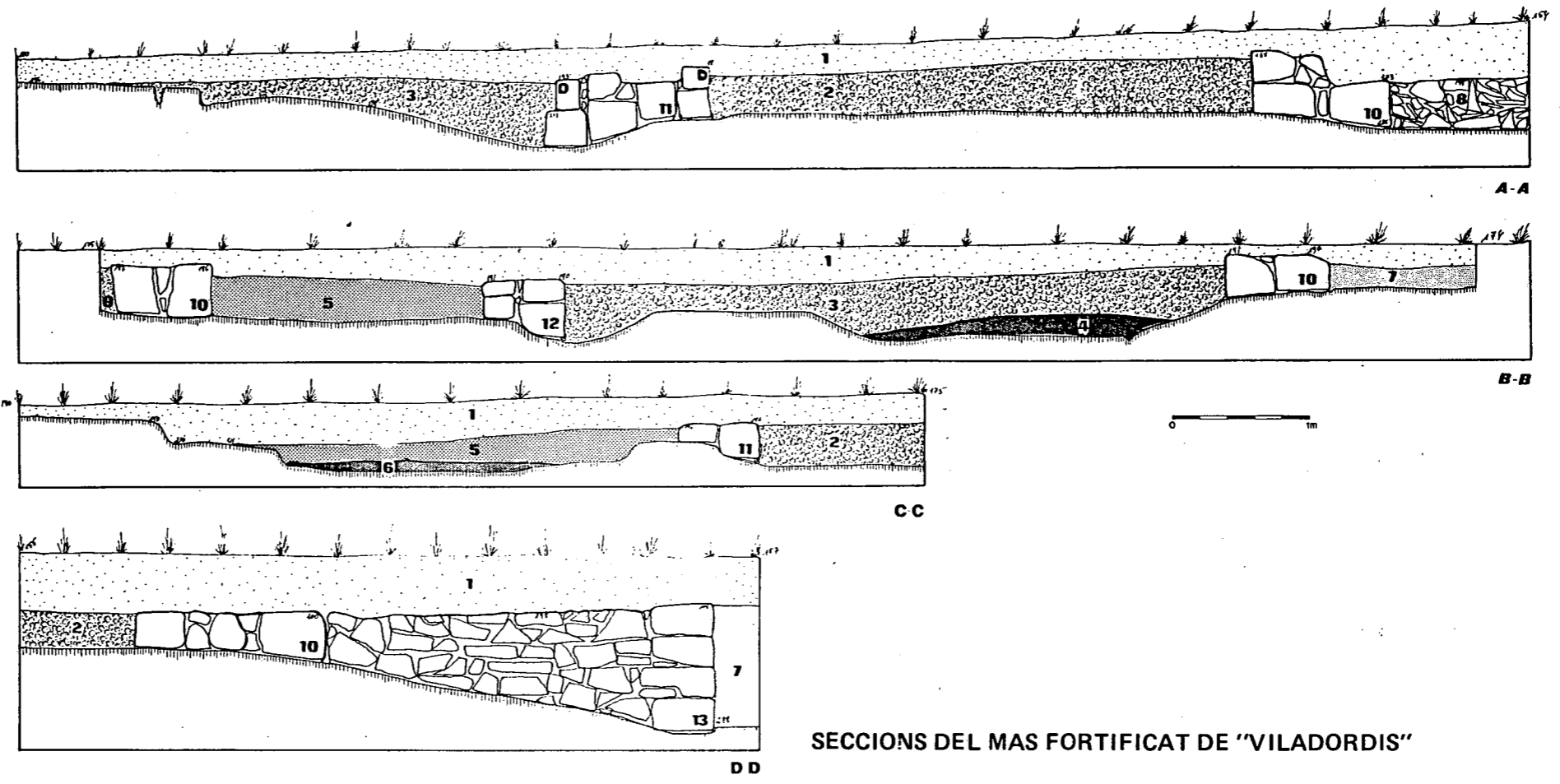

SECCIONS DEL MAS FORTIFICAT DE "VILADORDIS"

principal de la casa sense deixar-hi cap accés d'ingrés a peu pla. Adossats a ambdós costats hi havien tres bases de pilastres (senyalades amb la lletra D).

12-Mur transversal molt irregular que separa les habitacions 2 i 3 i que s'adossa al mur 11 anterior. En el parament s'observa una possible fornícula que posteriorment fou tapiada.

13-Torre adossada exteriorment al mur 10 en el seu angle nord. No té espai intern estant aquest totalment farcit de pedres i terra. És de planta pentagonal i amida 3,60 m. de costat. Molt ben assentada i en la seva construcció es rebaixà lleugerament el tapàs per tal de fer una bona fonamentació. Es troba emplaçada en un punt on la roca natural inicia un fort desnivell, la qual cosa ha permès de que s'hagi conservat fins un total de quatre filades d'alçada. El parament extern és força regular (20 x 40 cm.) per la seva cara visible. Els carreus solament estan lligats amb fang i falcats amb petites esquirles de pedra. En definitiva el parament i la forma de construir és similar al de la resta de l'edificació.

IV. INTERPRETACIÓ ARQUITECTÒNICA I ARQUEOLÒGICA

Un cop descrites les restes d'aquest mas fortificat intentarem respondre a algunes qüestions necessàries per a una bona interpretació del jaciment.

ASPECTES ARQUITECTÒNICS

En primer lloc cal plantejar la possible alçada de l'edificació. Per l'amplada de les parets perimetrals (90-70 cm.) i les dimensions de la planta (10 x 9 m.) podem considerar que podia haver tingut al menys una alçada de 9 m. i fins potser tres plantes. Un altre element és la forma de la coberta. Queda clar per l'absència de teules de ceràmica i la abundant presència de llosetes, que la cobertura era constituïda amb un embigat sobre el que descasaven aquelles. Deuria ser feta a una sola vessant. La distribució interior en tres àmbits és força típica de les construccions turriformes contemporànies conegudes. Creiem que la porta del conjunt és la localitzada en el mur SO donant accés a l'habitació 3 (senyalada en el plànol amb la lletra C). Més difícil d'interpretar és l'accés als àmbits 1 i 2. No pensem pas que hi hagués una altra porta exterior a l'habitació 2 (on el mur estava perdut) ja que estem davant d'una fortificació i a més dues portes en una mateixa paret exterior debilitarien el conjunt arquitectònic en aquesta banda de la casa. En aquestes condicions ens inclinem per la idea de que en l'habitació 3 deuria haver hagut una escala de fusta que permetia pujar al pis superior des d'on es deuria poder accedir pel mateix sistema als àmbits 1 i 2. Tota l'estructura de fusta, tant de les escales com dels embigats dels pisos ha lògicament desaparegut.

Aquests aspectes que fins aquí hem comentat els plantejarem en funció de les restes trobades en l'excavació que ens ocupa i a partir del coneixement que tenim d'algún mas fortificat que s'ha conservat total o parcialment fins avui. Malgrat el poc que en sabem de l'arquitectura rural medieval catalana dels segles XII al XIV alguns edificis publicats ens han servit de referència interpretativa pel al nostre



3



4

cas. Així hem de considerar principalment el mas conegut amb el nom de la "Villa" (municipi de la Pedra i la Coma-Solsonès), que per la seva morfologia, cronologia (s.XIII-XIV), les poques reformes sofertes i el contexte geogràfic, ens serveix com a model (el reproduïm en la figura adjunta). Aquesta "torre" té unes dimensions similars a la nostra i un parament comparable en quant a mesures i forma de construir. El gruix de les parets exteriors n'és molt similar. La porta és adovellada -element que desconeixem en el de Viladordis si bé l'hem poguda documentar donant accés a l'habitació 3- i situada al costat que ofereix més hores d'insolació i més llum aprofitable, vers al sud (en el cas de Viladordis està orientada al SO). En ambdós casos l'amplada és similar. Altres masos fortificats o torres de característiques similars han estat documentats per M. Riu que refermen les característiques homogènies d'aquests tipus de construccions. Aquest és el cas de la torre de Vilesaló, La Torreta i cal Simon totes elles encara parcialment conservades a la Vall de Lord (Solsonès) i de les quals en reproduïm les seves plantes.

1--Per la torre dita "La Villa" i altres masos de la Vall de Lord consulteu: RIU, M. i SEGRET, M.: "Les "torres" o masies fortificades de la vall de Lord" a Annex 3 d'"Acta/ Mediaevalia" pp. 202 a 215. Barcelona 1986.

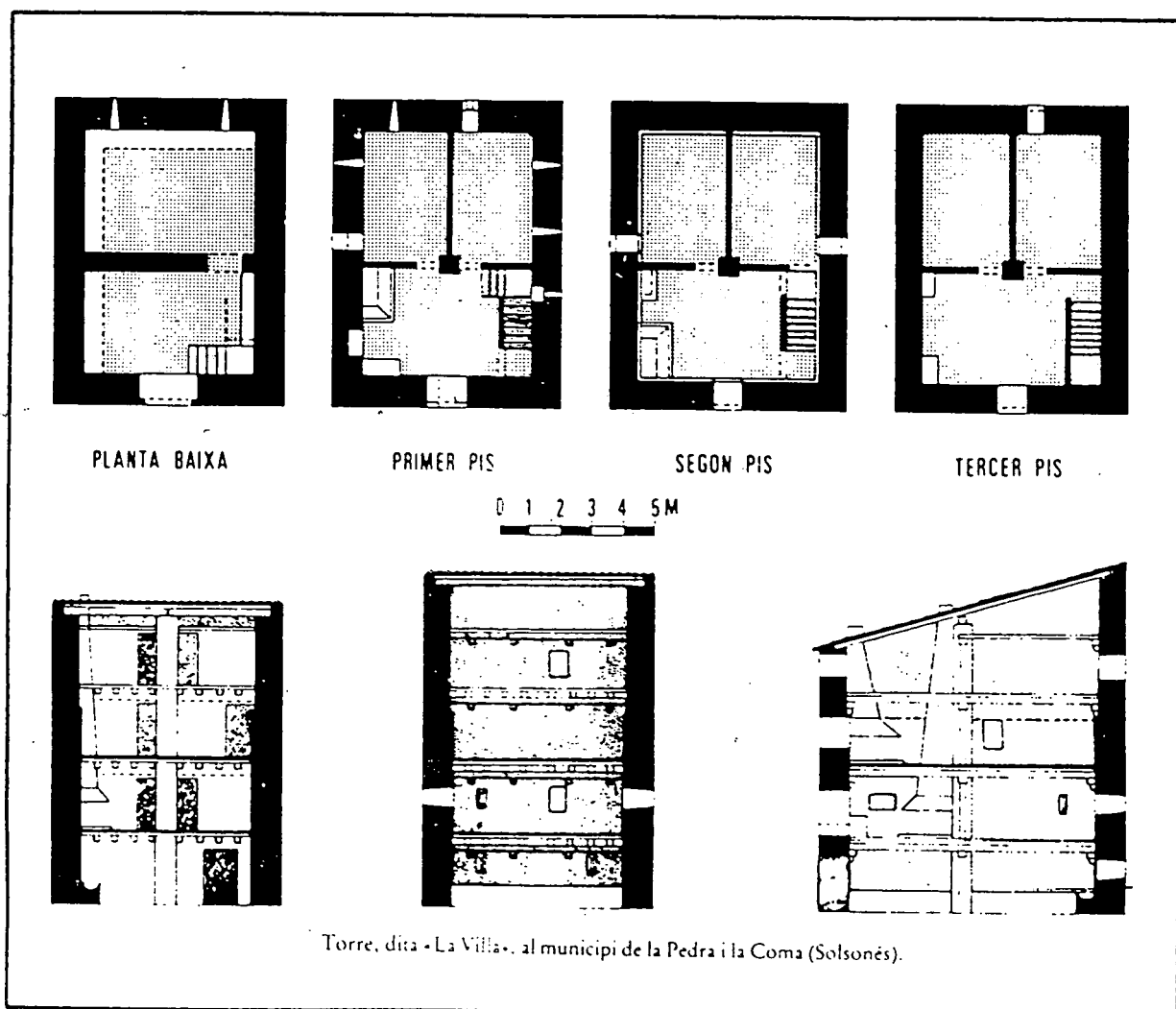

Torre, dita "La Villa", al municipi de la Pedra i la Coma (Solsonès).

Segons M. Riu i M. Segret

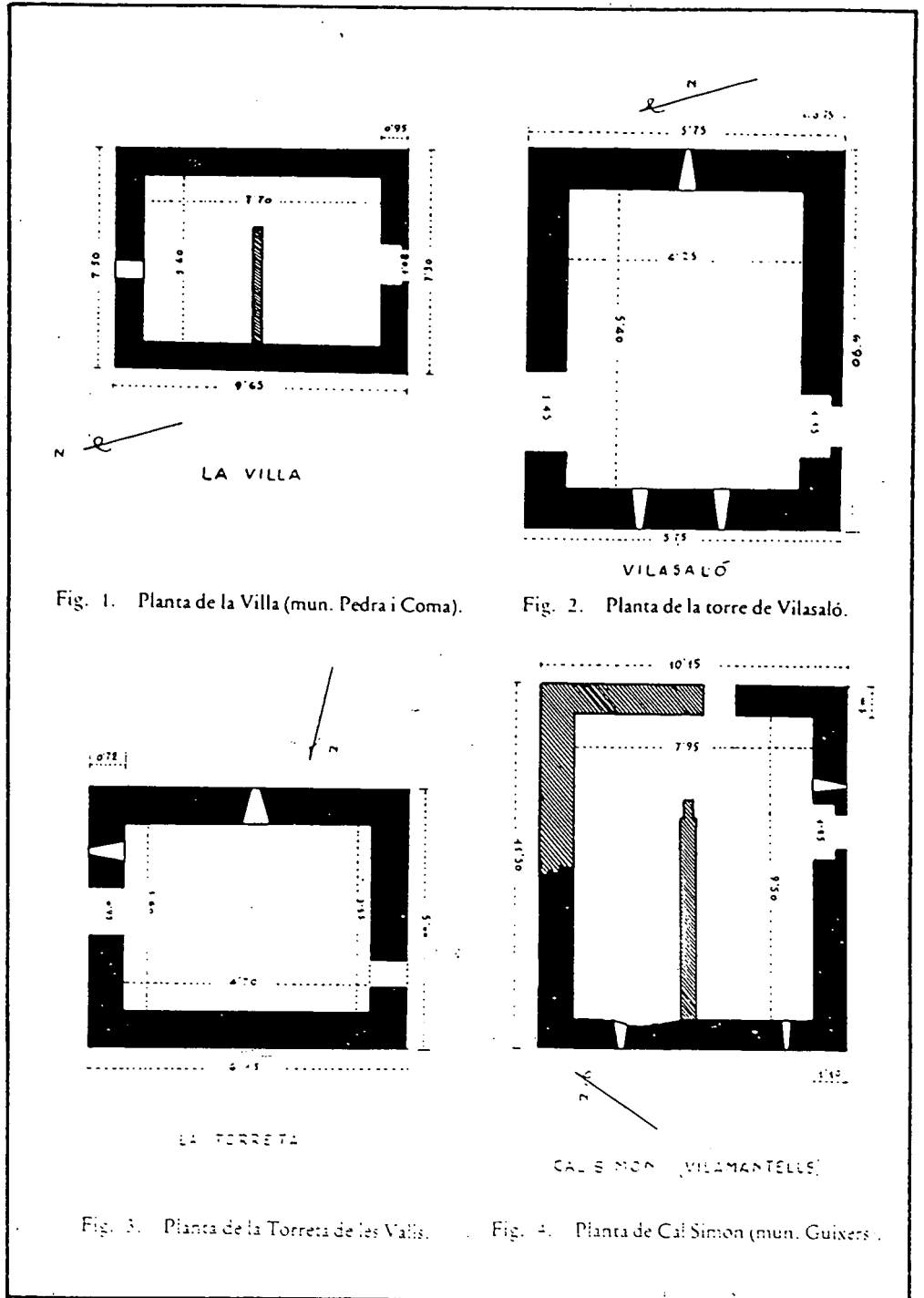

Segons M. Riu i M. Segret

En un altre contexte geogràfic lleugerament més distant, en el terme municipal de Pontons (Alt Penedès), han estat estudiats per J.F. Cabestany² tres masos pertanyents a l'antic terme del castell de Pontons i que més tard passaren a la propietat del monestir de Santes Creus. D'els tres, el més ben conegut és l'anomenat de Can Rei (del qual presentem la planta i els alçats), datable en el segle XIII i que com

3-CABESTANY, J.F.: "Tres masos medievals (Pontons)". *Atti del Colloquio Internazionale di Archeologia Medievale, Palermo-Erice 20-22 settembre 1974*, (Palermo, 1976), vol. II pp. 548-556.

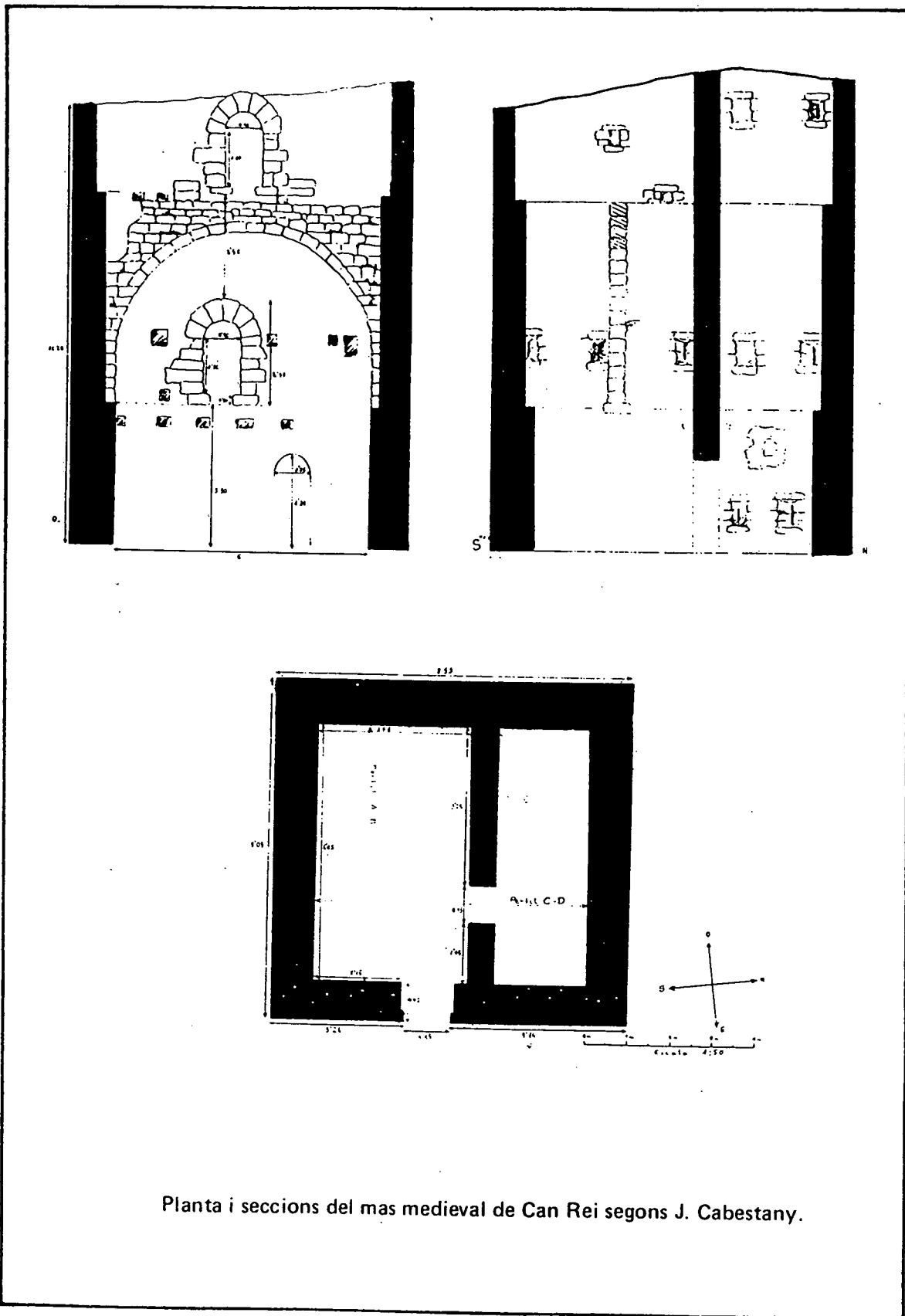

Planta i seccions del mas medieval de Can Rei segons J. Cabestany.

els citats més amunt, té algunes característiques que permeten relacionar-lo amb el nostre, ja sigui pel tipus de parament, fesomia, dimensions (una mica més petit), gruix de les parets exteriors i amb més incertesa per l'alçada.

En un entorn més proper coneixem solament dos casos a la comarca del Bages de "turris" o masos fortificats, ambdós al terme municipal de Sallent. El primer, conegut per mas medieval de Serrasañç³, es troba enrunat i solament en podem dir que deuria estar en actiu en els segles XII i potser XIII i que podria ser similar al de Viladordis. El segon és una torre documentada a partir del segle XI i ocupada fins a la Pestà Negra del 1348 que en la documentació existent dels anys 1020 i 1078 és citada com "Torre de Chinverga"⁴. Aquesta té una planta molt diferent de la que aquí ens ocupa i de les altres esmentades. No obstant els tipus de parament, la

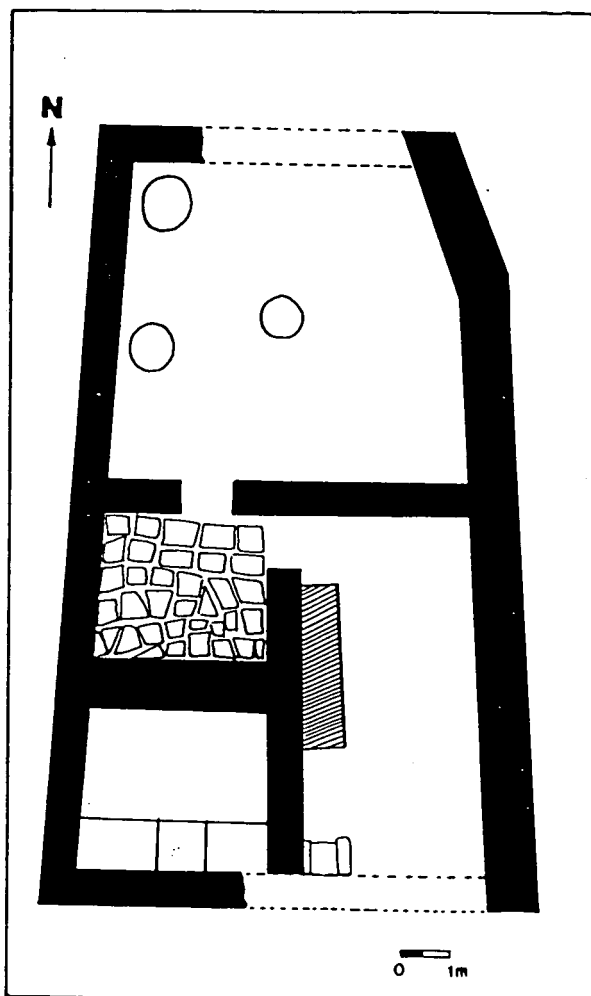

Torre de "Chinverga" (Sallent) segons A. Benet. proximitat geogràfica i la coetaneïtat cronològica no poden despreciar-se en la valoració comparativa del mas o torre de Viladordis.

Fins aquí hem presentat una sèrie d'aspectes arquitectònics que malgrat la migrada informació recollida sobre l'arquitectura rural medieval, no oferien aportacions que trenquessin amb els coneixements que fins avui teníem d'aquella. Tanmateix un element del mas de Viladordis ens ha sorprès. Ens referim a la torrella de planta pentagonal adossada a l'angle nord del conjunt (unitat estratigràfica 13). Aquesta s'ha de considerar adossada a la casa posteriorment a la seva construcció. Diversos arguments en són testimoni; la planta pentagonal amb un costat més estret, que correspon a la zona de contacte entre les dues estructures, la trinxera de fonamentació és exterior a la casa i es troba entorn de la torrella, la impossibilitat d'haber-se bastit anteriorment amb una base tan reduïda, la indubtable manera com s'adossa als murs de l'edificació i la poca probabilitat de

3-JUNYENT, F. i MAZCURAN, A.: "Mas de Serrasañç (Sallent)" a *Catalunya Romànica*, vol. XI: *El Bages*. Ed. Enciclopèdia Catalana, Barcelona 1984, pàg. 377. No ha estat excavada.

4-BENET, A.: "Torre de Chinverga, Sallent" a *Les excavacions arqueològiques a Catalunya en els darrers anys*. Generalitat de Catalunya, Barcelona, 1982, pàg. 400. BENET, A.: "Torre Xinverga" *Catalunya Romànica*, vol. XI, *El Bages*. Ed. Enciclopèdia Catalana, Barcelona 1984, pp. 369-371.



5



6

que una torre de planta pentagonal pugui ser datada més antiga del segle XIV, que com veurem més endavant és el moment d'abandó del conjunt arquitectònic. Tanmateix cal dir que és força clar que quan es va construir el cos principal de la casa, es va preveure d'adossar-hi la torrella, ja que els murs d'aquella s'engruixeixen just en el sector on conflueixen els murs d'aquesta. Així podem interpretar que la torreta pentagonal fou edificada en un període de temps indeterminat entre la construcció del mas a finals del segle XIII (cronologia que més endavant argumentem) i el seu abandó vers mitjans el segle XIV. El problema principal que presenta la citada torrella és l'exotisme d'aquest tipus arquitectònic en un contexte cronològic tan reculat en el que no coneixem cap paral·lel ni a Catalunya ni en el seu entorn, car les torres amb planta com la nostra comencen a construir-se vers el segle XV^s.

SOBRE LA UTILITZACIÓ DE LES ESTANCES

Tal com ha perdurat fins als nostres dies, la planta inferior dels masos medievals era utilitzada per a estabular-hi el bestiar, la calor del qual era aprofitada en la calefacció de la casa. En algun cas, com a la "torre de Chisverga"^{5e}, alguna de les estances menors era emprada com a graner. En el cas de Viladordis tenim pocs elements clars que ens permetin fer una interpretació dels possibles usos de les tres habitacions exhumades. Ja hem argumentat que la porta d'ingrés estava situada en el mur SO donant entrada a l'habitació 3, desde la qual ens sembla que es deuria poder accedir al pis superior i d'aquest, interiorment, a les altres dues cambres conegudes. Si acceptem aquesta interpretació ens trobem davant el problema de la impossibilitat d'adjudicar cap de les estances inferiors per a estables. (solament la 3 està comunicada directament amb l'exterior, però és massa petita si a més tenim en compte que hi situem l'escala. Per altra banda, no hem trobat senyals externes de construccions menors ni restes estratigràfiques adossades als murs exteriors de la torre, que ens permetin de deduir l'existència de corts o altres espais complementaris propis d'una explotació agrícola. En cap de les tres habitacions hem localitzat restes clares de llar de foc. Això ens permet assegurar que la sala principal es deuria trobar en el pis superior on deuria haver-hi el fogar. Aquest és el cas de la casa que més amunt hem proposat de model, la "Villa". Així mateix en les habitacions 2 i 3 hem pogut identificar dos estrats de cendres, ossos, ferro i ceràmica (unitats estratigràfiques 4 i 6) que sens dubte provenien d'una llar casolana. Això ens permet de considerar les esmentades cambres com a secundàries, tant per ser receptores d'escombraries com per tenir una paret mitjanera molt rústega i un sòl fortament irregular. La habitació 1, la més gran, més regular i amb un pis fet directament al tapàs però perfectament horitzontal, no va proporcionar cap element estratigràfic que ens ajudi en la seva interpretació. Per sota l'estrat d'enderroc (unitat estratigràfica 2) no apareixia cap nivell d'ocupació clar, la qual cosa ens fa considerar aquest espai de magatzem o celler del qual

5-Agraïa al Departament d'Història Medieval de la Universitat de Barcelona, la seva col·laboració en la valoració del mas que aquí ens ocupa. Especialment al Dr. Riu, la Dra. Ollich i el Sr. J. Bolós.

6-Vegeu, BENET, A.: "Torre de Chisverga"... citat, nota 4. BENET, A.: "Torre Xisverga"... citat, nota 4.



7



8

s en' aprofità fins a l'últim element un cop fou abandonat el mas. Solament podem considerar *in situ* la troballa d'un morter de pedra localitzat al centre de la cambra. Certament part dels materials trobats en l'estrat d'enderroc, entre pedres i llosetes de la coberta podien haver format part del mobiliari ceràmic vinculat a aquesta sala més gran. A favor d'això hem de dir que solament en aquest àmbit hem trobat terrissa vidriada; i en contra, que cap peça estava trencada *in situ* ni cap dipositada directament sobre el terra.

En síntesi podem considerar la l'habitació 1 d'ús incert, potser magatzem, però especialment cuidada. Les cambres 2 i 3 com secundàries, molt poc netes i no utilitzades per bestiar gros. La 2 podia haver estat destinada a galliner ja que l'animal relacionat està perfectament documentat a la baixa edat mitjana en les explotacions agràries del nostre país⁷. La petita sala nº 3 actuaria de rebedor i distribuïdor de la casa. En el pis o pisos superiors hi trobaríem la cuina, la llar i en definitiva les estances d'hàbitat. Finalment de la torrella no podem ni tan sols intuir la seva constitució superior interna, ja que el poc que coneixem està format per un massís de terra i pedres, i no disposem de paral·lels comparables.

V. ESTUDI DELS MATERIALS

Els materials exhumats en la torre o mas de Viladordis, es concreten en ceràmiques molt fragmentàries (no hi ha cap peça reconstruïble enterament), alguns ferros molt deteriorats, pocs i petits fragments de vidre i alguns ossos de fauna molt trossegats. En conjunt i en detall els teniu al final d'aquest apartat en l'inventari general.

Ceràmica. Tota ella és d'una gran homogeneïtat, concretant-se en molt poques classes i amb molt poca variabilitat cronològica. Així hem distingit sis classes principals: comuna no vidriada; comuna vidriada; oxidada no vidriada; oxidada vidriada; grisa; altres. Tot seguit en donarem les seves característiques distintives per l'ordre de quantitat (els percentatges estan fets a partir de peces individualitzades ja sigui per les formes i característiques formals dels conjunts de fragments, o per la presència de peces informes diferenciades; vegeu-ne el quadre comparatiu).

Comuna no vidriada (44,2%-23 peces identificades). Caracteritzada per les pastes grolleres amb desgreixants gruixuts (quars, calç i mica) de gran variabilitat de mides; pastes de colors diversos, marrons, grisos i negres; totes amb senyals d'haver estat exposades al foc; formes corresponents majoritàriament a olles i tapadores amb nansa horitzontal. Es tracta doncs de la vaixel·la destinada a la cuina. La major representació percentual d'aquesta terrissa és deu lògicament al gran desgast sofert degut al seu ús i exposició a altes temperatures. D'aquesta classe trobareu en les llàmines adjuntes les peces MV/2/13, MV/2/22 i MV/5/13.

⁷-La gallina (*Gallus domesticus*) ha estat estudiada en el contexte medieval d'"El Bullidor": Diversos autors, *El Bullidor, jaciment medieval*, Ajunt. de St. Just Desvern, St. Just Desvern, 1986, pàg. 68.



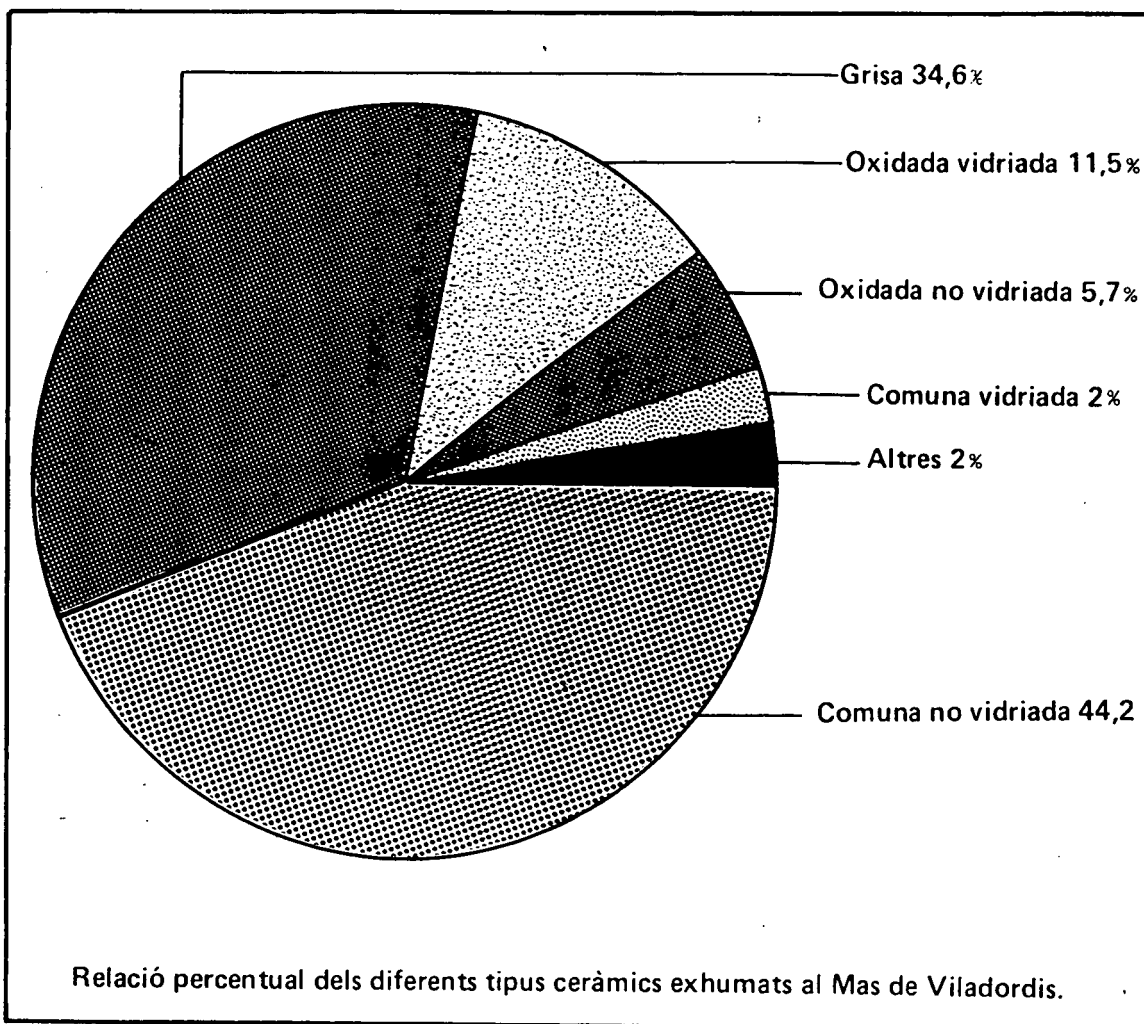

Grisa (34,6%-18 peces identificades). Considerem d'aquest grup tota la terrissa feta en forn reductor, però de qualitat tècnica superior a la comuna, tant per la coccio homogènia com per la pasta molt més depurada. Tanmateix sovint és difícil de classificar en un o altre grup peces que tenen característiques intermitges. No estan destinades a usos culinàris i solen tenir decoracions de meandres o ratlles incises en la part superior del cos (vegeu la peça MV/5/3). Les formes predominants són gerres tancades amb el llavi pla (MV/2/20 i MV/5/5) de les quals en coneixem paral·lels del segle XIII a l'Ariège⁸ (Montsegur), tapadores (les trobareu representades en les llàmines amb les sigles MV/5/2 i MV/5/4) i alguna cassola o olla oberta -MV/5/6- (com aquesta darrera n'hem trobat una molt semblant entre els materials conservats al Museu Comarcal de Manresa⁹, datable en els segles XIII-XIV). Un tipus de gerra que també hi és documentada és la

8-Trobareu olletes similars a ERARD, J.P. "Le Poste de Guet du Roc de la Tour", Montsegur, pàg.97.

9-Ens referim a la publicada per BOLS, J. a "Ceràmica medieval grisa del Museu Comarcal de Manresa" a Miscel·lània d'Estudis Bagencs, 3, Manresa 1984, pàg.162, n.º CM-57.

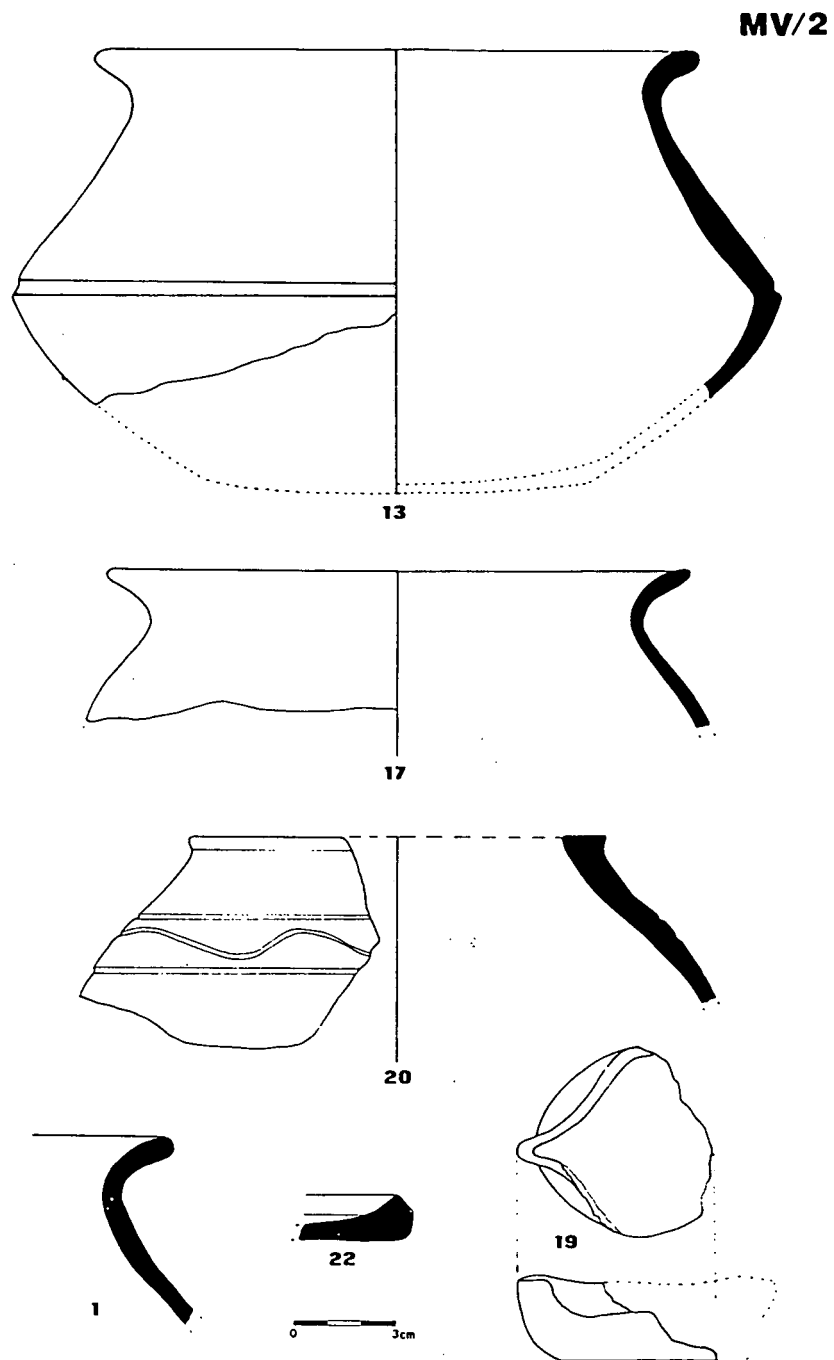

Ceràmiques medievals del Mas de Viladordis (Unitat estratigràfica 2).

- 1. Vora olla ceràmica comuna amb vidriat verd interior.
- 13. Olla de ceràmica comuna.
- 17 " " " oxidada.
- 19 Llàntia de ceràmica oxidada.
- 20 Gerra de ceràmica grisa.

MV/5

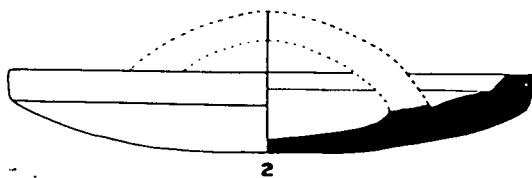

2

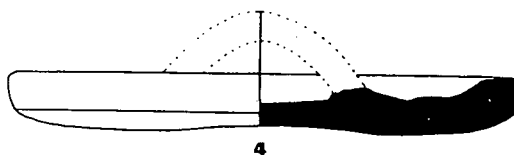

4

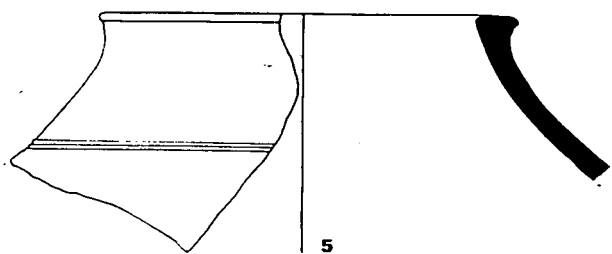

5

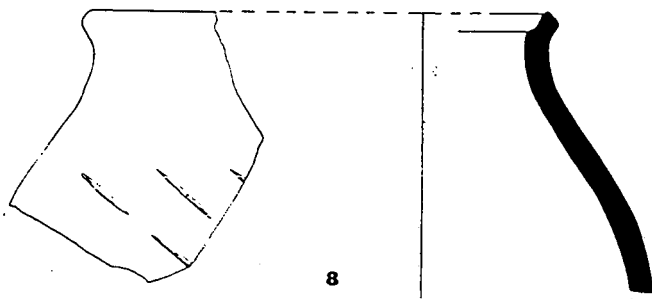

8

0 3cm

Ceràmiques medievals del Mas de Viladordis (Unitat estratigràfica 5).
2 i 4 Tapadores de ceràmica grisa.
5 i 8 Gerres de ceràmica grisa.

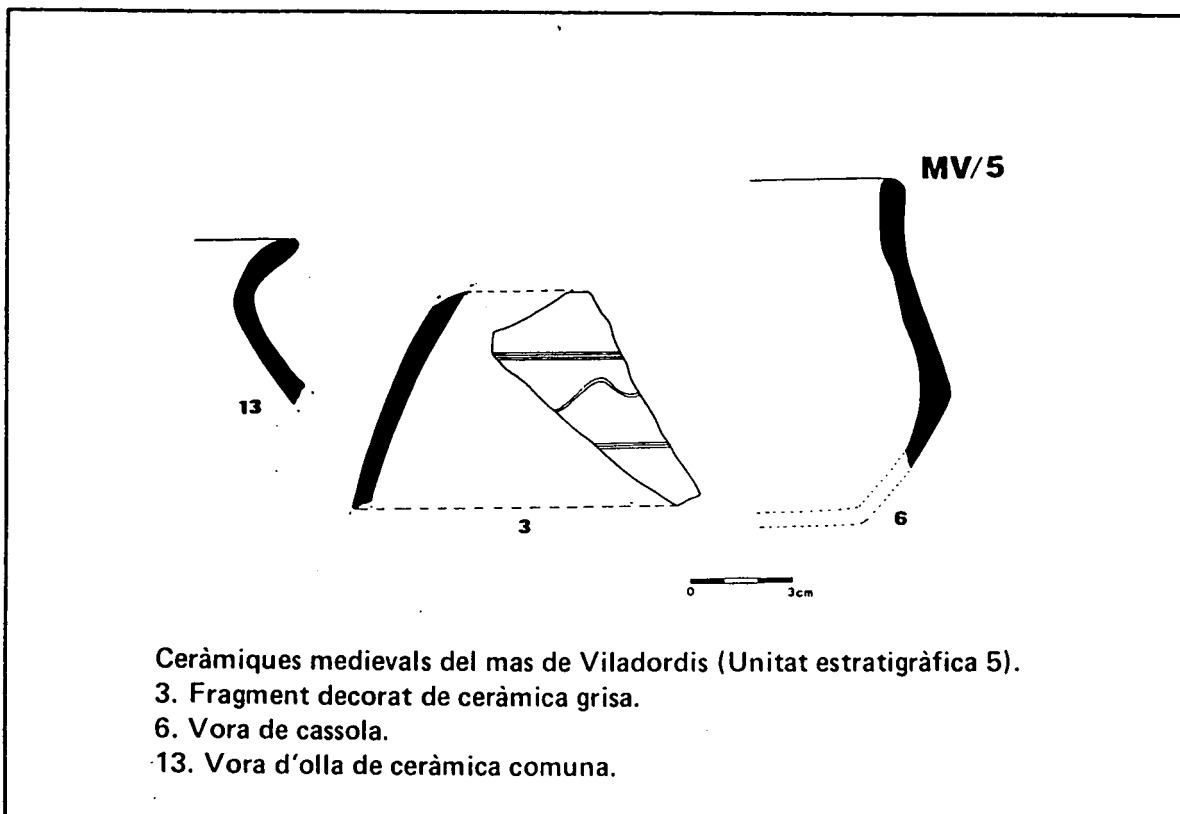

Ceràmiques medievals del mas de Viladordis (Unitat estratigràfica 5).

3. Fragment decorat de ceràmica grisa.

6. Vora de cassola.

13. Vora d'olla de ceràmica comuna.

caracteritzada per la vora amb encaix per a la tapadora. (MV/5/8).

Oxidada vidriada (11,5%-6 peces identificades). Es tracta de terrissa ben cuita a alta temperatura, en forn oxidant, amb desgreixants fins principalment calcaris, pastes de colors rosats i amb vidriats cubrint les superfícies interiors o interiors i exteriors a l'hora. Aquests vidriats són de color marró, verd poma, marró clar o melat i blanquinos en el cas d'una llàntia. Cap de les formes és prou sencera per fer-ne una representació gràfica, però podem dir amb certes reserves que tenim una possible greixonera (similar a la trobada al Bullidor¹⁰), una gerra amb nansa per a líquids (solament en tenim la base i part del cos), el bec d'una llàntia, dues possibles cassoles, i 2 fragments corresponents a una peça inderminada.

Oxidada no vidriada (5,7%-3 exemplars). Hem individualitzat aquest grup, però hem de remarcar que es tracta d'un conjunt híbrid amb característiques molt similars a les comunes de les quals es diferencien únicament per haver estat cuites en forns més oxidants. Solament tenim una llàntia (MV/2/19) i dues vores d'olla (MV/2/17).

Comuna vidriada (2%-1 exemplar). És tracta d'una olla molt fragmentada de pasta igual a la de les comunes però amb vidriat verd interior (MV/2/1).

Altres (2%-1 exemplar). Correspon a una vora de gerra de pisa blanca que cronològicament podria tractar-se d'un producte més tardà en relació a la resta del material. Tanmateix, per haver estat trobat en la unitat estratigràfica 3 en un nivell molt superficial, no ofereix fiabilitat cronològica.

¹⁰-Greixoneres de característiques similars es troben al "Bullidor". *EL Bullidor, jaciment medieval*, pag. 25, n.º 857, i pag. 26. ...citada a la nota 7.

Com hem vist fins aquí, no podem més que considerar que les 52 peces individualitzades són solament una part de la vaixel·la de la casa que estudiem, ja que hi manquen moltes formes irremplaçables com els plats, a no ser que la vaixel·la de fusta complementés la ceràmica. També cal considerar que els materials presentats corresponen a un període de temps no superior als cent anys, donada l'absència de la terrissa dels forns de Casampons¹¹ -que sembla que arribà a difondre's al Bages¹²- i que finalitzà la seva producció vers la 1ª meitat del segle XIII; i la manca de terrisses de les formes de St. Pere de Grau d'Escales (Berguedà)¹³ pròpies del segle XII, donant-nos tot plegat una data posterior a la 1ª meitat del segle XIII per a la fundació del mas de Viladordis. L'abandonament no es pot considerar posterior a la pesta Negra del 1348, en primer lloc perquè sabem documentalment que aquesta fou la raó de la gran mortalitat de mitjans de la catorzena centúria al Bages i per tant la ruïna de moltes cases. Però en això també els materials exhumats ens ho corroboren. La manca de terrissa de pisa, de reflexes, de decoració blava, de la tant propera dita manresana, i la presència dels primers vidriats melats, verds i marrons ens situen amb seguretat vers la primera meitat del segle XIV. A tot això cal afegir la similitud dels nostres materials amb els conservats al Museu Comarcal de Manresa procedents de St. Marçal de Relat (Avinyó) i de l'església del Carme de Manresa¹⁴ datables en el segle XIII-XIV a més de la comparativa arribada de les vidriades com les nostres al jaciment contemporani de l'Esquerda (Osona)¹⁵. També podem contemporanitzar el nostre jaciment amb la primera etapa del Bullidor (Barcelonès)¹⁶. Així les coses, hem de considerar que la relativa curta vida de la torre no permetè ni la concentració ni l'amortització de massa quantitat de ceràmica que a més deuria ser aprofitada en deshabitar-se el lloc. A més no hem d'oblidar que la major part de l'enderroc de l'edificació fou manllevat i amb ell part del mobiliari en aplanar-se el camp de conreu que ens ha arribat a nosaltres.

11-PADILLA, J.I.: "Contribución al estudio de las cerámicas grises catalanas de época medieval: El taller, los hornos i la producción de Casampons" *Acta Mediaevalia, Annex 2*, pp. 99-143. Dep. HA Medieval. Universitat de Barcelona. Barcelona, 1984.

12-S'han trobat olles relacionables amb les de Casampons al jaciment de Costa de la Vila (Santpedor) Vegeu: SANCHEZ, E.: *El poblament pre-romà al Bages*, pp. 139-146. Caixa d'Estalvis de Manresa, 1987.

13-RIU, M.: "Algunas formas completas de la cerámica gris catalana (siglos XII-XIII), a *I Colloquio Internazionale di Archeologia Medievale, Palermo-Erice, 1974*, Palermo 1976, vol. II, pp. 542-545.

14-BOLÓS, J.: "Ceràmica medieval grisa del Museu Comarcal de Manresa"... citat nota 9.

15-Agraïm a la Dra. Inma Ollich el seu assessorament en la classificació de la ceràmica del Mas de Viladordis

16-*El Bullidor, jaciment medieval...*, citat nota 7.

VI. EL MAS DE VILADORDIS EN EL CONTEXTE DE L'ARQUITECTURA FEUDAL A LA CATALUNYA MEDIEVAL.

Són molt pocs els estudis fets fins al moment sobre l'arquitectura rural catalana d'època medieval. El que coneixem ho hem de basar en la documentació existent i en els pocs coneixement arqueològics que per ara en tenim. El mas que nosaltres hem excavat prop de Viladordis s'ha d'emmarcar en un tipus d'arquitectura feudal menor, diferenciada de les més antigues "turres", masos en espluga, castells o guàrdies.

Ja hem vist més amunt que arquitectònicament hauríem d'emparentar l'edificació que aquí ens ocupa amb la "turris" alt-medieval on sens dubte té el més antic precedent. Aquestes segons M. Riu¹⁷, varen ser pensades per a la protecció familiar i considera que aquestes torres sorgirien a rel de les incursions sarraïnes del segle X, esdevenint posteriorment part de la xarxa defensiva dels habitants dels termes dels castells. A partir del segle XII i XIII, les torres evolucionaren vers un nou tipus de casa fortificada, tant per la funció com per l'arquitectura, que coneixem amb el nom de "domus". Seguint M. Pagès i A. Pladevall¹⁸, veiem que aquests consideren que les "domus" són un producte de l'estructura feudal i no de la necessitat de defensar-se d'un enemic exterior com ho havien estat abans les "turres". Els mateixos autors argumenten que aquelles eren pròpies dels antics comtats catalans i que es basaven en l'existència d'una casa fortificada amb un alou a l'entorn, que rebia drets de protecció sobre una part del terme del castell, vinculant les famílies que hi habitaven al senyor d'aquell. Tanmateix no hem de considerar que les funcions de les "domus" fossin rígides ni unívokes ja que en molts casos podien ser polivalents. Aquest és el cas al nostre entendre del mas, o si voleu millor, de la "domus" de Viladordis. Les restes trobades tenen molt poc de mas i molt de casa residencial, edificada no tant per protegir una explotació agrària (funció que no neguem que també tingués) com per complementar amb una funció de guaita i control un sistema defensiu d'un terme més ampli. Això explica el reforçat sistema defensiu de la construcció exhumada que a més incorpora un tipus de torrella que és sens dubte innovadora en l'arquitectura defensiva de l'època.

De tot això s'en desprèn una pregunta. A quin terme estava vinculada la domus que tractem? Informació que hem rebut del Dr. A. Benet-extreta de la documentació procedent del monastir de St. Benet de Bages- en el transcurs de la redacció d'aquesta memòria, ens indica que podria tractar-se d'una possessió de l'esmentat monestir i que és anomenada casa de la Portella. La seva situació topogràfica així com la cronologia de la documentació (s. XIV) fa versemblant aquesta hipòtesi que caldrà aprofundir en un treball posterior sobre les fonts escrites.

17-RIU M. i SEGRET, M.: "les torres o cases fortificades de la vall de Lord", a *Acta Medievalia*, Annex 3 pp. 201-215. Dep. HA Medieval. Universitat de Barcelona, Barcelona, 1986.

18-PAGÈS, M. i PLADEVALL, A.: "Les torres, les domus" a *Catalunya Romànica*, vol. II, Osona I. Ed. Enciclopèdia Catalana, Barcelona, 1985. pp. 60-61.

VII. VALORACIÓ FINAL

Com hem vist fins aquí, en el transcurs dels treballs arqueològics preventius a l'autopista de Terrassa a Manresa, s'ha descobert un edifici indocumentat fins al moment i de característiques singulars. Ja hem considerat l'interès que té l'estudi arqueològic d'aquest tipus de construccions medievals que tant ajuden a la interpretació històrica d'aquest període. En aquest cas hem topat amb un mas fortificat o "domus" que deuria tenir a més de les funcions agràries, una finalitat defensiva i de control territorial d'un terme més gran que pels indicis de que disposem, podia haver estat relacionat amb St. Benet de Bages. El tipus constructiu entra dins els canons propis dels segles XII al XIV però amb una torrella pentagonal adossada que representa una innovació desconeguda en l'arquitectura del moment. Cronològicament hem argumentat un moment de fundació posterior a mitjans segle XIII i l'inici de la seva ruïna coincidint amb la Pesta Negra del 1348. Tanmateix a partir dels materials trobats hem d'admetre un abandonament fins i tot una mica anterior. Resta però encara, la investigació en les fonts documentals de l'època, que poden aportar noves dades sobre el pressumpte mas de la Portella.

RELACIÓ DE FOTOGRAFIES DEL MAS FORTIFICAT DE VILADORDIS

- 1- Vista del jaciment en fase d'excavació.
- 2- Vista general del mas des de l'angle nord, amb la torrella en primer terme.
- 3- Vista general des de l'angle sud
- 4- Vista general des de l'angle est
- 5- Detall de l'angle est amb el contrafort.
- 6- Vista de la planta de la torrella
- 7- Visió de la torrella des de l'interior de la casa. Observi's com la torrella no forma angle recte amb els murs de la casa.
- 8- Detall del parament de la torrella
- 9- El possible morter en el moment de la troballa

INVENTARI DE MATERIALS DEL MAS FORTIFICAT DE VILADORDIS

<u>Nº INV.</u>	<u>TIPUS</u>	<u>FORMA</u>	<u>SUPERFÍCIE</u>	<u>DECORACIÓ</u>
<u>UNITAT ESTRATIGRÀFICA 1</u>				
MV/1/1	comuna	v. tapadora	-	-
MV/1/2	ferro	tascó	-	-
MV/1/3	comuna	v. tapadora	-	-
MV/1/4	comuna	2fg. v. cassola	-	-
MV/1/5	comuna	vora olla	-	-
MV/1/6	comuna	vora	-	-
MV/1/7	comuna	vora olla	-	-
MV/1/8	comuna	v. tapadora	-	-
<u>UNITAT ESTRATIGRÀFICA 2</u>				
MV/2/1	comuna	v. olla	vidriat verd interior	-
MV/2/2	comuna	83fg. inf.	" " "	-
MV/2/3	comuna	v. i fg. d'olla	" " "	-
MV/2/4	oxidada	fg. cassola	vidriat marró interior	-
MV/2/5	oxidada	fg. cassola	vidriat marró interior	-
MV/2/6	oxidada	fg. informes	vidriat marró interior	-
MV/2/7	oxidada	fons convex	vidriat marró interior	-
MV/2/8	vidre	informe	-	-
MV/2/9	ferro	informe	-	-
MV/2/10	ferro	varilla	-	-
MV/2/11	ferro	tascó	-	-
MV/2/12	ferro	clau	-	-
MV/2/13	comuna	olla	-	-
MV/2/14	oxidada	frag. fons	vidriat marró clar interior	-
MV/2/15	oxidada	8frg. inform	vidriat marró clar int, i verd ext.	-
MV/2/16	comuna	broc	-	-
MV/2/17	oxidada	vora olla	-	-
MV/2/18	oxidada	frag. llàntia	vidriat blanc interior	-
MV/2/19	oxidada	llàntia	-	-
MV/2/20	grisa	vora	-	meandres incis,
MV/2/21	grisa	vora	-	-
MV/2/22	comuna	vora tapadora	-	-
MV/2/23	grisa	v. exvas. olla	-	-
MV/2/24	comuna	v. exvas. olla	-	-
MV/2/25	comuna	v. exvas. olla	-	-
MV/2/26	oxidada	2fg. inf..	vidriat verd int i ext.	-
MV/2/27	oxidada	vora	-	-
MV/2/28	grisa	fons pla	-	-
MV/2/29	grisa	fons pla	-	-
MV/2/30	com i grisa	frg. inf.	-	-

UNITAT ESTRATIGRAFICA 3

MV/3/1	grisa	tapadora	-	-
MV/3/2	ossos fauna	-	-	-
MV/3/3	com. i grisa	informes	-	-
MV/3/4	comuna	frg.de broc	-	-
MV/3/5	indeterminat	vora	vidriat blanc int i ext.	-

UNITAT ESTRATIGRAFICA 4

MV/4/1	grisa	6rig.informes	-	-
MV/4/2	ferro	5fg.informes	-	-

UNITAT ESTRATIGRAFICA 5

MV/5/1	ossos fauna	-	-	-
MV/5/2	grisa	2fg.tapadora	-	-
MV/5/3	grisa	5fg.informes	-	meandres incisos
MV/5/4	grisa	v.tapadora	-	-
MV/5/5	grisa	vora	-	ratlles incises
MV/5/6	grisa	vora cassola	-	-
Mv/5/7	ferra	inierme	-	-
MV/5/8	grisa	vora olla	-	incissions obliques
MV/5/9	grisa	vora exvasada	-	-
MV/5/10	comuna	vora	-	-
MV/5/11	comuna	mansa de cinta	-	-
MV/5/12	comuna	v.exvas. olla	-	-
MV/5/13	comuna	v.exvas. olla	-	-
MV/5/14	ferro	punta	-	-
MV/5/15	ferro	inierme	-	-
MV/5/16	com. i grisa	fr.informes	-	-

UNITAT ESTRATIGRAFICA 6

MV/6/1	grisa	vora olla	-	-
MV/6/2	grisa	v.acanalada	-	-
MV/6/3	comuna	v.cilla	-	-
MV/6/4	grisa	v.acanalada	-	-
MV/6/5	grisa	v.acanalada	-	-
MV/6/6	comunca	vora olla	-	-
MV/6/7	comuna	fons convex	-	-
MV/6/8	comuna	vora	-	-
MV/6/9	com. i grisa	fg.informes	-	-

UNITAT ESTRATIGRAFICA 7

sense materials

UNITAT ESTRATIGRAFICA 8

MV/8/1	comuna	v.gerra trilobulada	-	-
MV/8/2	grisa	v.acanalada	-	-
MV/8/3	com i grisa	6fg.informes	-	-

PROSPECCIONS A LES BALMES DEL GRAUET



PROSPECCIONS A LES BALMES DEL GRAUET

En el P.K. 15,500-15,800, a la ribera esquerra del riu Llobregat i en front del Castellbell (terme municipal de Castellbell i el Vilar), hi ha un conjunt de balmes properes a l'enrunada casa del Graueta, utilitzades en època moderna per a tancar-hi els ramats de bestiar. La seva posició orientada a migdia i la proximitat del riu feia considerar-les un lloc idoni per a l'ocupació humana prehistòrica. Així, amb aquestes perspectives, ens vàrem proposar estudiar i prospectar el lloc per tal de comprovar el possible interès arqueològic. Diversos sondejos varen negar les hipotètiques perspectives posant en evidència la manca de sediment quaternari.

Creiem que cal donar una explicació de tipus geològic per entendre que un lloc aparentment tant propici no hagi estat ocupat ni com hàbitat ni com lloc d'enterrament. Hem pogut comprovar que la constitució geològica de l'indret no solament no ha permès la seva utilització, sino que probablement en èpoques remotes el que avui són balmes podia haver tingut una morfologia molt diferent. Això és explicable tant en quant els materials geològics que formen el lloc estan constituïts per estrats horitzontals alternats d'arenisques i margues molt toves, sofrint aquestes una erosió molt accelerada que descalça les capes superiors formades per les primeres provocant una ràpida caiguda d'aquelles.

ELS JACIMENTS IBÈRICS DE CAN COMELLES



ELS JACIMENTS IBÈRICS DE CAN COMELLES

I. INTRODUCCIÓ

En el transcurs de les prospeccions realitzades en l'itinerari de l'autopista de Terrassa a Manresa el 1985, fou localitzat en el P.K. 11,775, gran quantitat de restes de terrissa ibèrica i algun fragment de ceràmica campaniana romana. Posteriorment, en la recent campanya de prospeccions realitzada prèviament a la construcció de l'autopista, s'ha localitzat un altre assentament de tipus semblant a l'anterior però situat a uns 300 metres al SO d'aquest. Ambdós s'els ha adjudicat el topònim més proper de Can Comelles, diferenciant-los entre ells per la numeració I i II.

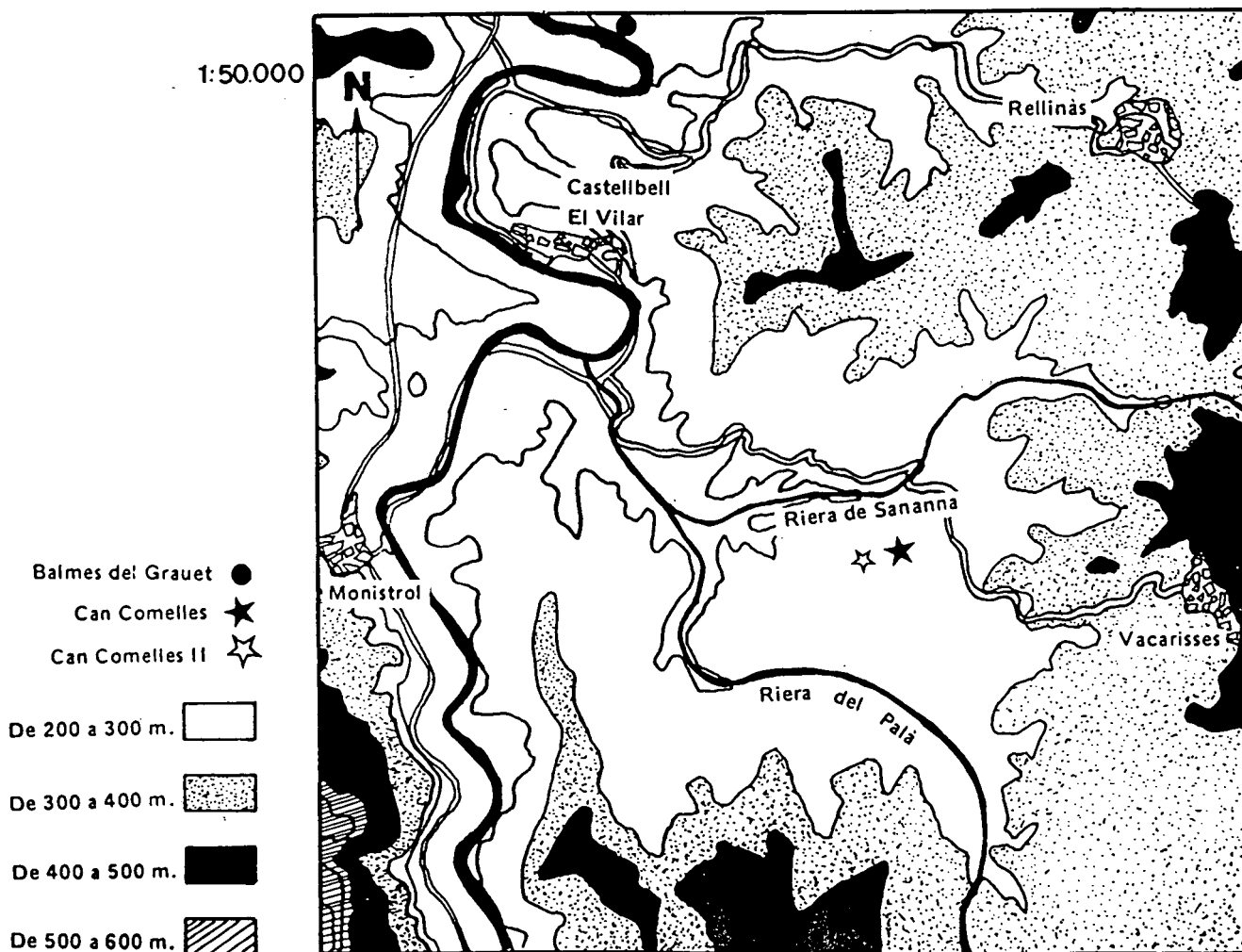

Mapa de l'emplaçament topogràfic de les actuacions realitzades a la comarca del Vallès Occidental.

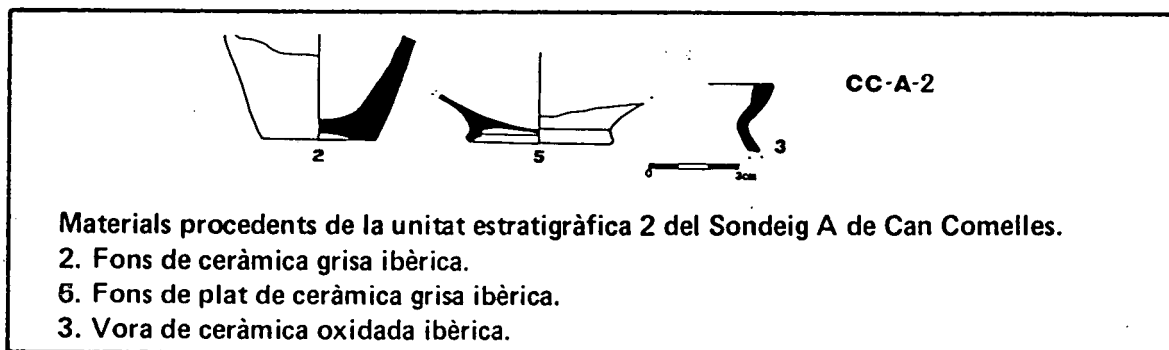
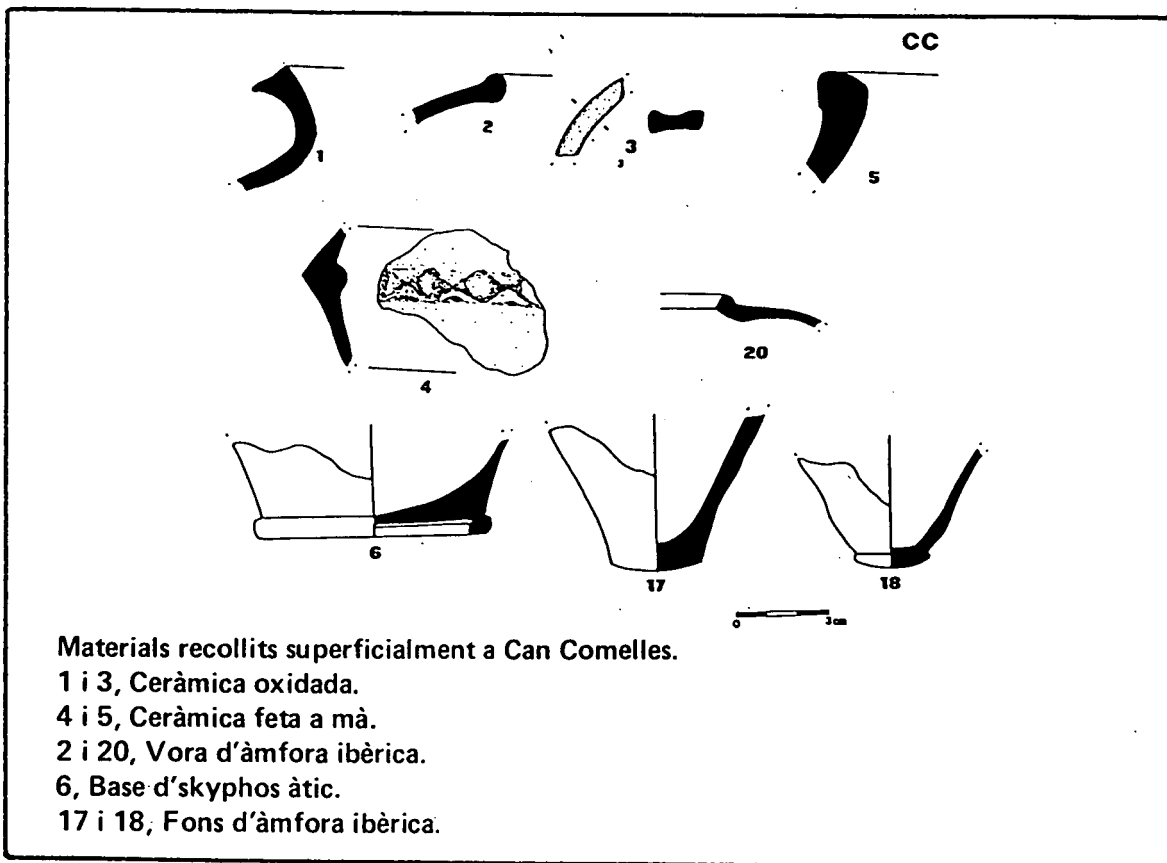

II. CAN COMELLES I.

El jaciment es trobava en un petit promontori situat uns 400 metres a llevant de la casa de Can Comelles entre dos camps de conreu que ocupen la part central de la depressió creada entre les rieres de Sananna i El Palà. (Coordenades 41º 36'44" L.N. i 1º 53' 31"L.E.; alçada 260 m. s.n.m.). El suport geològic estava format per terrenys molt tous constituïts per capes alternes de conglomerats i argiles. Les característiques geològiques, l'antic conreu de la vinya, els incendis

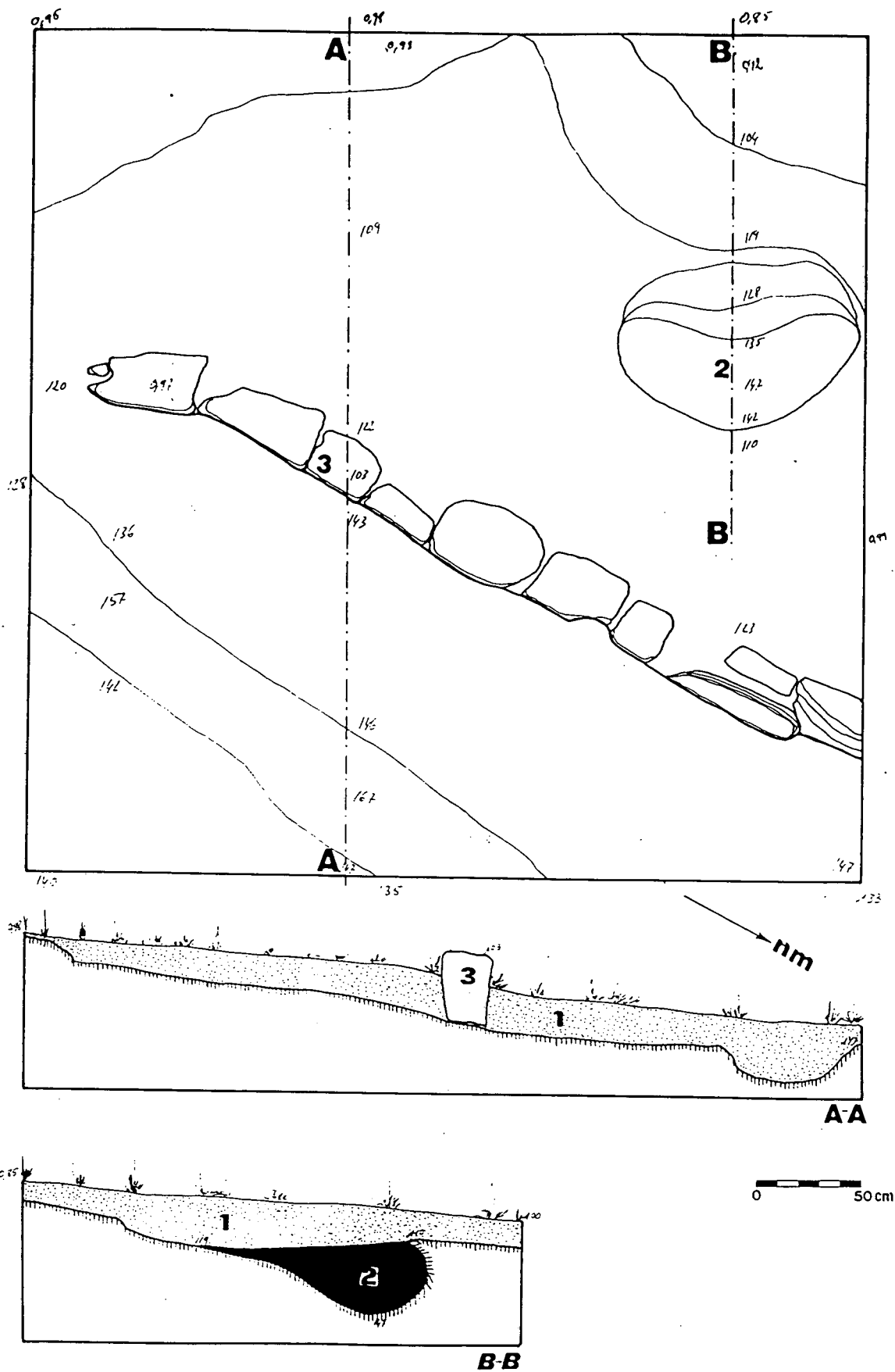

Planta i seccions del sondeig A de Can Comelles. 1. Terra vegetal. 2. Bossada amb restes arqueològiques. 3. restes de paret.

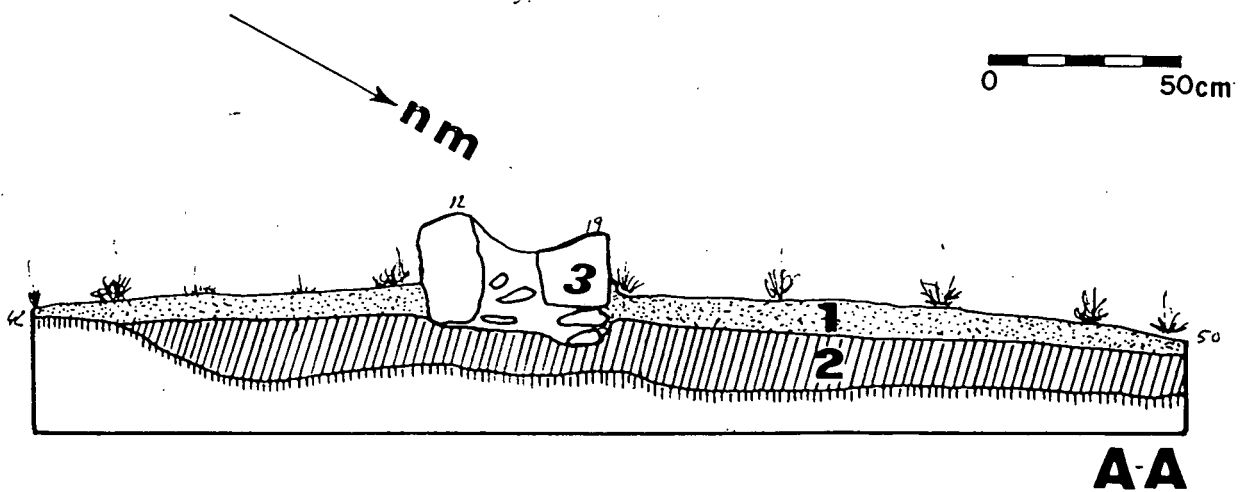
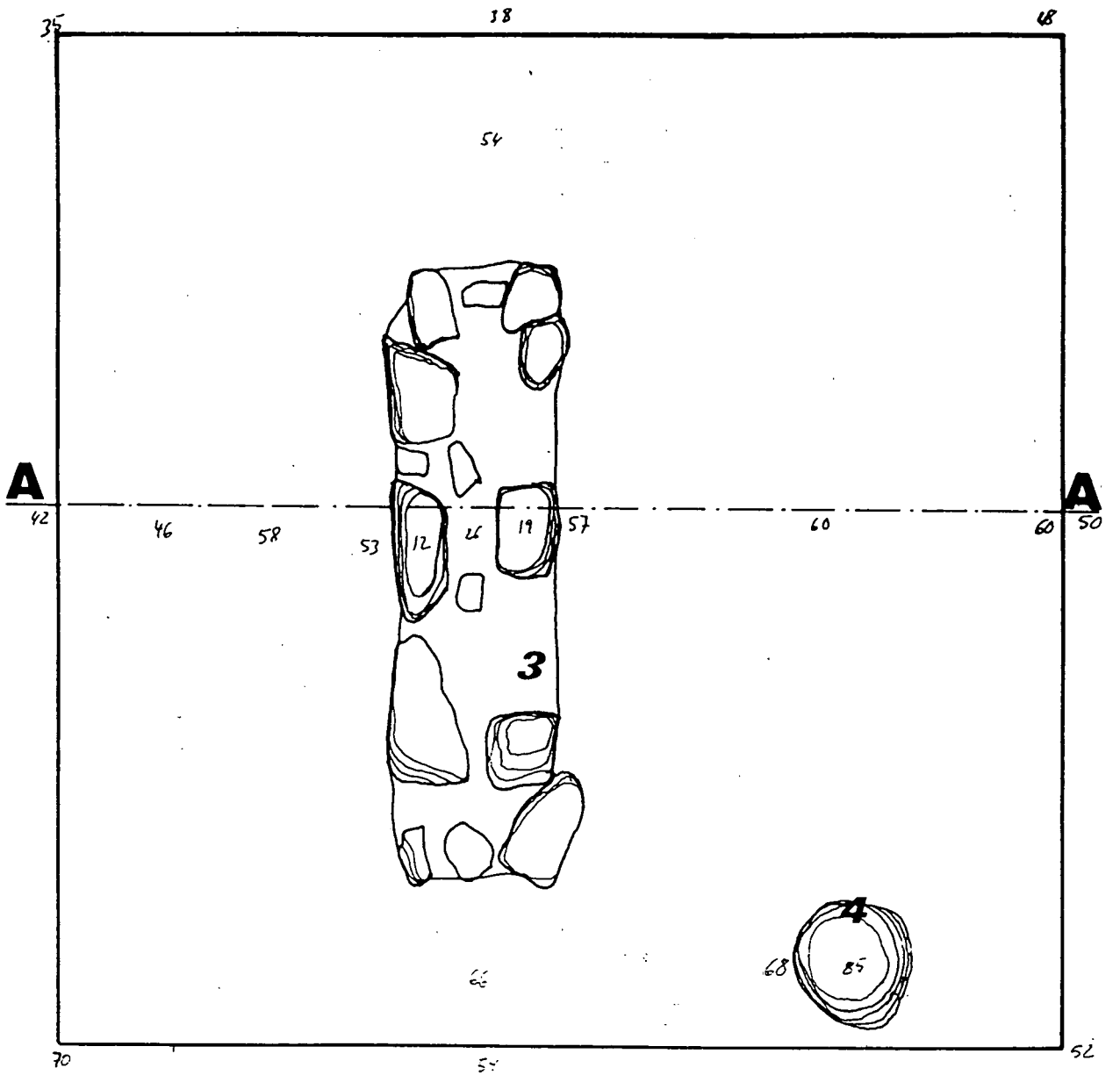

Planta i secció del sondeig B de Can Comelles. 1. Terra vegetal. 2. Terra estèril
3. restes d'un mur.

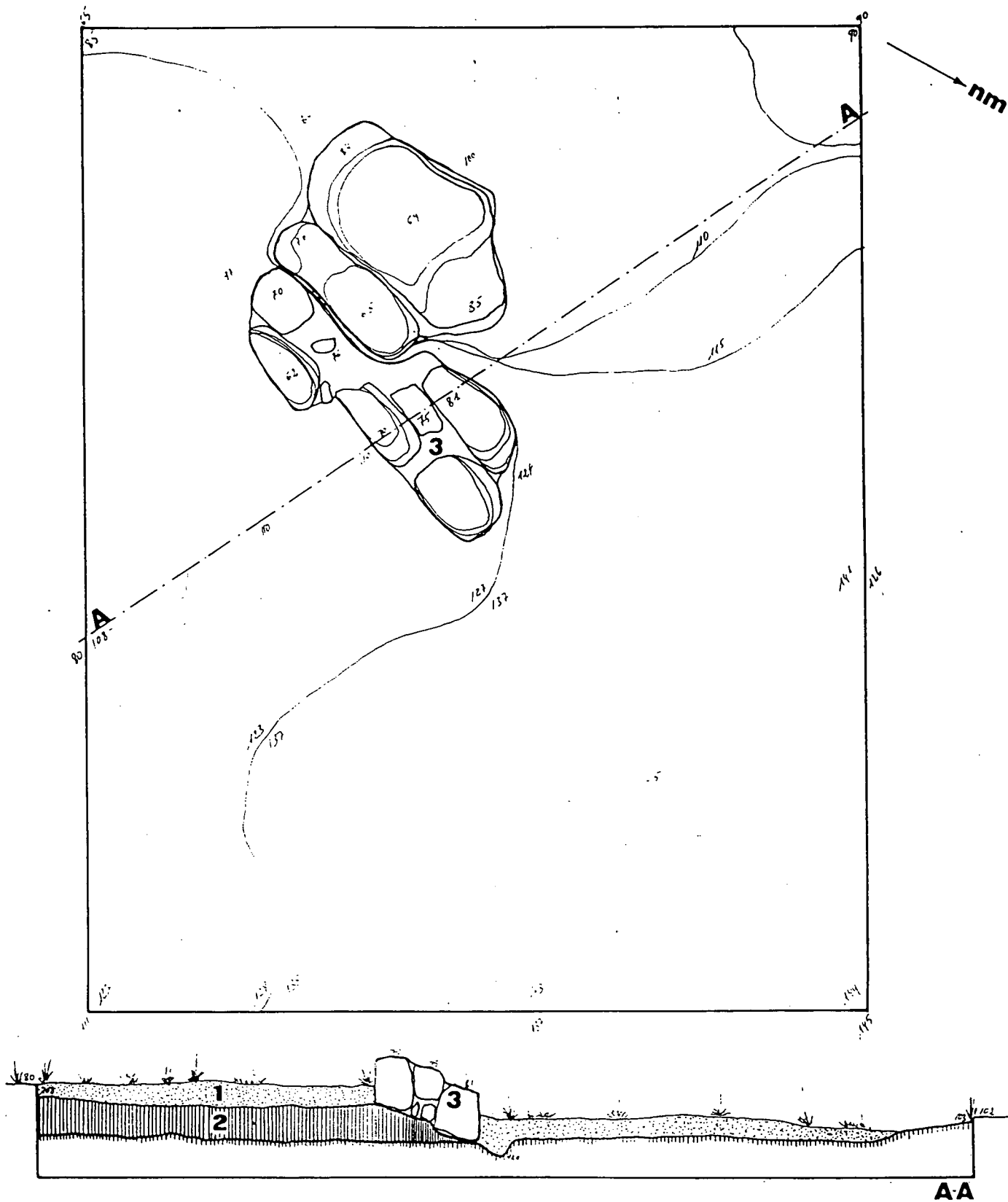

Planta i secció del sondeig C de Can Comelles. 1. Terra vegetal. 2. Terra estèril
3. restes d'un muret.

0 50cm

forestals i les pluges torrencials de tipus mediterrani han contribuït decisivament a la destrucció del jaciment que ens ha arribat totalment arrasat. Això ho hem pogut comprovar en realitzar sondejos en el cim del turonet on es concentraven les restes ceràmiques, i en l'entorn on també hem realitzat una intensa tasca de prospecció. En la zona central del jaciment hem efectuat un seguit de trinxeres i sondejos, entre els que destaquen els nomenats A, B i C. (les plantes i les seccions són les que s'adjunten en aquest capítol). En tots els casos la concentració ceràmica es produïa en la superfície, però hem de destacar que la potència de la capa vegetal era escassíssima i en molts casos inexistent. Els sondejos B i C s'han efectuat entorn de dues parets que no s'assenten sobre el tapàs sino sobre una capa d'argiles estèrils, la qual cosa posa en dubte la seva antiguitat. En el quadre B va aparèixer un possible forat de pal (marcat en el plànol corresponent amb el nº 4). Solament la cala A ha fornït restes d'una possible sitja (veure plànol del sondeig A. nº 2), que contenia alguns materials ibèrics i un fragment d'una pàtera de campaniana A (o imitació d'aquesta) datable a finals del segle II o I a. C. L'esmentada sitja es trobava conservada solament en 35 cm de fondària, la qual cosa ens demostra el grau d'erosió sofert per aquest indret. Els materials més significatius que s'hi han trobat els trobareu dibuixats en el requadre amb les sigles CC-A-2.

CRONOLOGIA I MATERIALS

És probable que aquest desaparegut assentament hagués tingut diverses etapes d'ocupació. Així ens ho indiquen els materials d'importació trobats en el lloc. D'una banda ja hem dit que en la hipotètica sitja es trobà terrissa datable en el segles II-I a. C. Però superficialment s'han recollit més campanianes A i també terrissa de vernís negre d'origen grec, probablement àtic entre les que destaca un fons d'skyphos datable en el segle IV a. C. Aprofitem per esmentar la presència de ceràmica oxidada, grisa comuna i grisa "emporitana", a més de terrissa feta a mà. Trobareu els materials reproduïbles en el requadre amb les sigles CC.

FOTOGRAFIES DE LA PAGINA SEGÜENT:

- 1- Vista general de Can Comelles I, des del costat de llevant.
- 2- Vista del sondeig B amb les restes d'una paret i un forat de pal



1



2

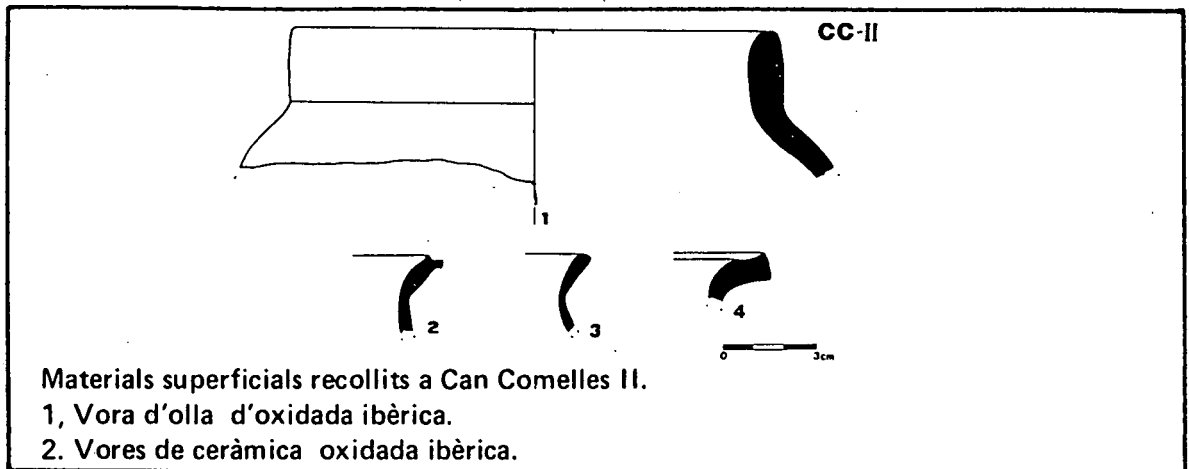

III. CAN COMELLES II.

Com ja hem informat en la introducció del present capítol, aquest jaciment inèdit fou localitzat durant la campanya de prospecció de Can Comelles I. Es troba situat a 100 metres a llevant de la casa d'on pren el nom i a uns 300 m. al SO de l'assentament que hem tractat més amunt. Les seves coordenades són 41° 36' 42" L.N. i 1° 53' 29" L.E. (Greenwich). La seva posició és més enlairada i orientada a migdia. La identificació del lloc com a possible estació arqueològica es produí a partir de la troballa superficial de terrissa ibèrica. Les restes es concentraven en una petita plataforma indicant-nos la posició aproximada de l'ocupació antiga.

S'hi endagaren un seguit de sondejos (10 en total) per tal de localitzar possibles vestigis. Tots ells resultaren infructuosos, arribant a la conclusió de que estavem davant d'un assentament ocasional que a més havia sofert els efectes de la erosió i de l'acció antròpica (conreu de la vinya).

És interessant remarcar que els materials recollits superficialment corresponen quasi exclusivament a ceràmiques oxidades fetes a torn i que les poques formes trobades lliguen entre elles, la qual cosa ens indica que els fragments dispersats corresponen a unes poques gerres transportades aquí ocasionalment. (Podeu veure les formes representades en el quadre amb la sigla CC-II). La peça CC-II-2 és la vora d'una petita olla que solament coneixem paral·leles a l'àrea del Bages'. També hi vàrem recollir un fragment de molí barquiforme.

Per aquest tipus d'olles vegeu: SANCHEZ, E.: *El poblament pre-romà al Bages*, pàg. 55. Caixa de Manresa, Manresa, 1987.

INVENTARI DE MATERIALS DEL JACIMENT DE CAN COMELLES I

<u>Nº INV.</u>	<u>TIPUS</u>	<u>FORMA</u>	<u>SUPERFÍCIE</u>	<u>DECORACIÓ</u>
<u>MATERIALS SUPERFICIALS</u>				
CC-1	oxid. ibèrica	v. coll d'ànec	-	-
CC-2	" "	v. àmfora	-	-
CC-3	" "	nansa	-	-
CC-4	a mà	frag. inf.	-	cordó impres, digitals
CC-5	a mà	vora	-	-
CC-6	precampaniana	Skyphos	vernís negre marronós,	-
CC-7	"	informe	" " "	-
CC-8	"	"	" " "	-
CC-9	campaniana A	"	vernís negre	-
CC-10	"	informe	" "	-
CC-11	precampaniana	"	vernís negre marronós,	-
CC-12	"	"	" " "	-
CC-13	grisa ibèrica	fons anular	-	-
CC-14	" "	vora	-	-
CC-15	a mà	fons pla	-	-
CC-16	a mà	" "	-	-
CC-17	oxid. ibèrica	fons àmfora	-	-
CC-18	" "	" "	-	-
CC-19	" "	Vora àmfora	-	-
CC-20	" "	" "	-	-
CC-21	" "	Vora	-	-
CC-22	grisa ibèrica	carena	-	-
CC-23	" "	7frag. inf.	-	-
CC-24	a mà	15frag. inf.	-	-
CC-25	oxid. ibèrica	333frag. inf.	-	-
<u>SONDEIG A / UNITAT ESTRATIGRÀFICA 2</u>				
CC/A/2/1	campaniana A	frg. pàtera	ver. negre	-
CC/A/2/2	grisa ibèrica	fons unguentari	engalba negra	-
CC/A/2/3	oxid. ibèrica	vora exvasada	-	-
CC/A/2/4	grisa ibèrica	fons anular	-	-
CC/A/2/5	" "	" "	engalba negra	-
CC/A/2/6	" "	vora exvasada	-	-
CC/A/2/7	a mà	fons pla	-	-
CC/A/2/8	" "	vora	-	-
CC/A/2/9	grisa ibèrica	2frg. inf.	-	-
CC/A/2/10	a mà	5frag. inf.	-	-
CC/A/2/11	" "	frag. inf.	-	pentinada
CC/A/2/12	oxid. ibèrica	27 frg. inf.	-	-

INVENTARI DE MATERIALS DEL JACIMENT DE CAN COMELLES II

<u>Nº INV.</u>	<u>TIPUS</u>	<u>FORMA</u>	<u>SUPERFÍCIE</u>	<u>DECORACIÓ</u>
<u>MATERIALS SUPERFICIALS</u>				
CC-II/1	oxid. ibèrica	vora	-	-
CC-II/2	" "	vora	-	-
CC-II/3	" "	vora exvasada	-	-
CC-II/4	" "	vora	-	-
CC-II/5	a mà	informe	-	-
CC-II/6	oxid. ibèrica	23 frg. informes	-	-
CC-II/7	pedra	molí barquiforme	-	-

PROSPECCIONS PROP DE L'ESTACIÓ DE VILADECAVALLS



PROSPECCIONS PROP DE L'ESTACIÓ DE VILADECAVALLS

En el P.K. 3,450 de l'autopista, es trobaven les restes d'una estructura feta amb pedra i morter. Davant la incertesa de saber de que es tractava vàrem fer una neteja de la verdissa i un sondeig a banda i banda de la part central del mur. Aviat poguérem comprovar que es tractava d'una antiga canalització per protegir el tal.lús de la propera via del tren de la seva desintegració per acció erosiva de les aigües.

PROSPECCIONS PROP DE CAN MIR



PROSPECCIONS PROP DE CAN MIR

En el terme de Viladecavalls, prop de la casa i el polígon de Can Mir, J. Estrada' donava referències de l'existència d'una vil·la romana. Això ens portà a fer un seguit de sondejos en la zona de l'autopista més propera a l'esmentat polígon. Concretament fou entorn el P.K. 0,900 on prospectàrem amb l'execució de 14 cales que demostraren la infertilitat arqueològica de la zona per on passarà la nova autopista.