



## MEMORIA DE L'EXCAVAVACIO DEL PATI DE LA CASA DE CULTURA DE GUISSONA.

JOAQUIM PERA I ISERN



### **Avis legal**

Aquesta obra està subjecta a una llicència Reconeixement-NoComercial-SenseObresDerivades 2.5 de Creative Commons. Se'n permet la reproducció, distribució i comunicació pública sempre que se'n citi el titular dels drets i no se'n faci un ús comercial. No es pot alterar, modificar o generar una obra derivada a partir d'aquesta obra. La llicència completa es pot consultar a <http://creativecommons.org/licenses/by-nc-sa/2.5/es/legalcode.ca>.

## SUMARI

Antecedents i plantejament	1
Descripció de les unitats estratigràfiques	3
Conclusions provisionals	13
Excavacions a Guissona	15
Estudi i catalogació de les monedes aparegudes en el decurs de la campanya arqueològica portada a terme en el pati de la casa de cultura de Guissona	32
Planimetria	36
Dossier fotogràfic	43

## ANTECEDENTS I PLANTEJAMENT

A la zona de la Casa de Cultura ja s'hi havia intervingut anteriorment. L'any 1987 vam fer dues cales dins l'edifici van ser intervencions d'urgència portades a terme per Joaquim Pera Isern; aquestes van estar molt limitades en la seva extensió i fondària per la problemàtica estructural que plantejava la casa.

Els resultats d'aquestes excavacions, però van aportar unes dades molt significatives: La zona de la Casa de Cultura presentava una seqüència molt diferent de la que presentava la plaça Vell-Plà situada a cinc metres davant la Casa de Cultura; a la Plaça Vell-Plà el primer nivell arqueològic que apareix en la seva superfície correspon al d'època Hallstàtica (S.VII aJc.); per contra en el solar de la Casa de Cultura es troba una seqüència romana de més de 25 mts. i a sota d'aquesta després d'un nivell estèril trobem els estrats prehistòrics.

L'hipòtesi que fa dos anys plantejavem proposava l'existència en l'antiguetat d'un fort desnivell entre la zona de la plaça i la de la Casa de Cultura, que seria lo que explicaria aquest fort desnivell que ens mostren els estrats arqueològics en tan poc espai (5 metres); inclús proposavem l'existència d'un mur de contenció de terres de construcció romana a la vista dels resultats de la campanya del 1987 en el sector de davant de la casa (sector 1).

Els motius de l'excavació d'aquest any 1989, malgrat l'interès que presentava la possibilitat de poder excavar la zona del pati amb més extensió, van venir de la premsa que l'Ajuntament de Guissona tenia de construir una cisterna subterrànea per abastir de fuel les calefaccions de la Casa de Cultura i del dispensari metge.

L'excavació va consistir en l'obertura en un primer moment d'un quadre de 4x2'5 mts que posteriorment s'amplia amb un anexe de 2'20 mts més, fent en total la cala d'excavació 6'20 X 2'5 mts.

L'equip arqueològic que portà a terme l'excavació va ser el mateix que actuava al carrer Xaloc, format per 10 estudiants i dirigit per Joaquim Pera. L'excavació es va poder acabar però de moment no s'ha tapat preveient una nova ampliació donat les grans dimensions del dispositiu que s'ha projectat instal·lar-hi; remarcuem que per l'instal·lació s'haurà de desmontar (o destruir) part de les estructures trobades.

RELACIO D'UNITATS ESTRATIGRAFIQUES DOCUMENTADES EN EL  
PATI DE LA CASA DE CULTURA

---

ESTRATS

U.E.1  
U.E.2  
U.E.3  
U.E.4  
U.E.5  
U.E.7  
U.E.9  
U.E.12  
U.E.13  
U.E.14  
U.E.15  
U.E.16  
U.E.17  
U.E.19  
U.E.21  
U.E.24  
U.E.25  
U.E.27

INTERESTRATS

U.E.6

ESTRUCTURES

U.E.8  
U.E.26  
U.E.22  
U.E.23  
U.E.18  
U.E.10  
U.E.20

DESCRIPCIO DE LES UNITATS ESTRATIGRAFIQUES

- U.E.1      Correspon al primer nivell superficial; està format per graves de riu, abocades per facilitar el drenatge del pati. Sense materials.  
Cobreix a U.E.2
- U.E.2      Segon estrat superficial de color marró clar, format per argiles i pedres, d'una consistència toba; conté material ceràmic de varies èpoques (veure inventari) però format en època moderna. L'interpretem com un abocament de terres fet per recreix el terreny i terraplenar-lo; o bé proposem una segona hipòtesi de que s'hagués format en el transcurs de la construcció de la casa del metge, amb terres procedents de l'obertura de la fonamentació de la casa, lo que explicaria la presència de ceràmica romana no rodada, associada a material de construcció actuals (totxos). Aproximadament 30 ctms. de gruix.  
Cobert per U.E.1  
Cobreix: U.E.3
- U.E.3      Tercer estrat superficial, correspon al nivell de l'antic pati de la casa (actualment de Cultura) que hi havia abans de la construcció de la casa del metge. Està format bàsicament per pedres, terra i escombraries modernes, tot el conjunt de color molt fosc. La seva identificació com l'antic pati de la casa s'ha fet en base a unes clapes de quitrà que interpretem com unes filtracions de bidons de combustible, que segons ens referí el Sr. Agustí Pujol veí de Guissona, recordava que estaven enmagatzemats al pati. Junta-ment amb la terra sortien també moltes arrels. Destaquem

la troballa d'una moneda de 10 centims de l'any 1945.

Cobert per U.E.2

Cobreix U.E.4

U.E.4

U.E.5 Aquests estrats que finalment hem unificat, correspon a uns nivells formats per argiles i runes de casa moderna (teules, calç, maons, etc.); es un nivell molt homogeni en quan a contingut i omplena un forat fet artificialment a qui donem el nom de U.E.6.

Coberts per U.E.3

Omplena a U.E.6

Cobreix U.E.7, U.E.26

U.E.6 Interestrat de destrucció, corresponent a un forat practicat sobre l'estrat romà U.E.7 al que talla i destrueix en part. Fet en una època indeterminada, però que es troba omplentat per les runes modernes de U.E.4 i U.E.5

Omplentat per U.E.4 i U.E.5

Talla U.E.7

U.E.7 Primer estrat romà. Està format per argiles de color marró clar, d'una consistència toba, amb moltes pedres sueltas i fragments de tegulae. Es troba destruït en part per l'interestrat U.E.6; entre el material que hi apareix destaquem la ceràmica T.S.Hispànica i la T.S.Africana "A", juntament amb 3 monedes: una d'ibèrica de la ceca de IESO (veure estudi de les monedes), primera que apareix en excavació corresponent al propi jaciment; una de Aelius governador de Pannonia

d'època d'Adrià 136d, Jc.; i un sexterci de Commodus 187 dJc. aquesta darrera donarà una datació "post quem".

Cobert per U.E.4-5

Tallat per U.E.6

Cobreix les parets U.E.8 i els estrats U.E.9 i U.E.11

U.E.8 Paret romana. Feta de pedra del país, sense treballar, de formes tendents a la regularitat (mides entre 20 i 40 ctms.) disposades en filades horitzontals que presenten a l'exterior les seves cares planes. La paret conservada en tres filades d'alçada, i una de fonamentació, té una amplada mitja de 60 ctms, i està formada per dos paraments adosats i a distàncies no regulars s'hi col·loca una pedra travessera a cruany que va lligant els dos paraments. La banquetta de fonamentació s'iniciala sobre el rebaix fet sobre l'estrat U.E.11 i sobresurt entre 10 i 15 ctms. de la vertical de l'alçat del mur només en una de les seves cares.

Coberta per: U.E.7 i U.E.9

Talla i cobreix U.E.11

Contemporània a paret 26

U.E.9 Nivell format per argiles de color marró fosc amb material divers: ceràmica, vidre, ossos ferro, etc.; és el primer nivell romà que apareix en la zona d'ampliació de la cala; se li sobreposa l'estrat 7 i se li adosa (amortitza ?) a la paret 8 i la paret 26.

Cobert per U.E.4-5, U.E.7

Amortitza o s'adosa a U.E.8 i U.E.26

Cobreix: U.E.13

U.E.10 Paret romana. Feta de pedra del país sense treballar, enganxades amb fang, i de tant en tant apareix algún fragment de teula reaprofitada per la construcció. Les dimensions de les pedres són de lo mes irregular, oscilea entre els 9 i 35 cyms. de llargada visible, en la seva cara externa; mereix destacar-se una gran pedra de secció quadrada colocada verticalment de més d'un metre d'alçada, que atravessa varies filades, a la que si adosen pedres més petites; la paret no presenta filades clarament definides. El conjunt de la paret 10 la relacionem amb la resta d'estructures veïnes: la paret 20 i la claveguera 18, amb les que formaria una única estructura arquitectònica; la paret de les primeres filades al nivell dels murs de la claveguera 18; si relacionem la paret 10 amb la claveguera haurem de considerar que els troços de mur que van per sota del nivell de les cobertes de U.E.18 són estructures que no anirien vistes i que haurien estat construïdes sobre un terreny pla que s'hauria recrescut per tal de formar una base sòlida de fonamentació que serien els estrats U.E.17 i U.E.19. També convé destacar una gran llosa que engalza la paret 10 amb la claveguera 18 a nivell de la segona filada superior d'aquesta última, la relació parets/llosa/claveguera es reproduïx simètricament a l'altra costat de claveguera amb el mur 20. Paviments possibles relacionats amb la paret no n'ha aparegut cap en l'escavació.

Coberta per U.E.7

Se li adosa U.E.15, U.E.17 i U.E.11

U.E.11 Petit estrat que hem documentat separatament, que es troba format entre la paret 10 i el fonament de la paret 8. Es un estrat d'argila de color marró, consistència regular, entre els materials exhumats destaca una moneda de l'emperador Septimi Sever, un denari de plata de l'any 195 d.Jc.. Es l'estrat que amortitza U.E.10 i sobre el que es fonamenta U.E.8.

Cobert per U.E.7

Amortitza U.E.10

Tallat per U.E.8 (fonament)



U.E.12 Estrat format per argiles d'un color marró fosc, d'una consistència regular, conté poc material ceràmic. Es un estrat que va sofrir en part la destrucció provocada per l'interestrat U.E.6 i que va estar en contacte amb el farciment d'aquest l'estrat U.E.4-5. Sobre el mateix vam documentar-hi una bossada U.E.16 que destaquem per contenir un fragment decorat de plat de T.S. Paleocristiana Gris. El nivell 12 amortizal'estructura formada per les parets 10 i 20 i la clauvegua 18. La potència de l'estrat 12 gira entorn els 20 a 25 ctms.

Cobert per: U.E.7, U.E.4-5 i U.E.16

Tallat per U.E.6

Cobreix: U.E.21, U.E.20, U.E.10 i U.E.15

U.E.13 Estrat argilós de color marró clar amb molt poc material i de color marró clar, d'uns 20 ctms de potència.

Cobert per U.E.9

Se li fonamenta U.E.8 i U.E.26

Cobreix a U.E.14

U.E.14 Estrat molt argilós que presenta clapes de diferents colors (taronja, marró, negre), de consistència molt toba i gomosa en quan a materials destaquem ceràmica en molt poca quantitat i molt trossegada (veure inventari), destaquem la troballa de mitja moneda de bronze indeterminada.

Cobert per U.E.13

Cobreix les estructures U.E.22 i U.E.23

U.E.15 Estrat argilós de color marró de consistència regular que tapava la claveguera 18 i s'adosava a les parets 10 i 20. Es un nivell que presenta una potència entre els 10 i 15 ctms. que és molt difícil de diferenciar de l'estrat 12.

Cobert per U.E.12

Cobreix U.E.20, U.E.10, U.E.19, U.E.17 i U.E.18

U.E.16 Unitat estratigràfica corresponent a una bossada que s'ha individualitzat sobre l'estrat 12 a l'identificar unes terres que tenien un color i un material diferent a les del conjunt de l'estrat 12. De l'estrat 16 cal destacar una fragment de plat de Sigil.lata Gris d'època Paleocristiana de la forma Rigoir 1 que serveix per la datació del nivell.

Cobert per U.E.7

Cobreix a U.E.12

U.E.17 Estrat format per argiles, pedres i material arqueològic (ceràmica, ossos, vidre, metall i carbonets) es troba situat entre la paret 10 i les parets de la claveguera 18. Els trenta primers centimetres abunden les pedres i apareix una llosa que lliga el mur 10 amb la segona filada superior de la claveguera, a partir dels 30 ctms. l'estrat continua sense tanta pedra fins arribar al fons del nivell que tornen a apareixer pedres que s'endinsaven sota la paret 10 i que no trobem en el fons de la claveguera 18 situada just en el seu costat.

Interpretem l'estrat 17 com un terraplenat fet per tal de pujar el nivell després de la construcció de la claveguera 18.

D'aquest nivell destaquem l'exhumació d'un semis ibèric de bronze de la 2<sup>a</sup> meitat del segle II a.Jc.

Cobert per U.E.15

S'adosa a U.E.18 i U.E.10

U.E.18 Estructura corresponent a una claveguera i a l'estrat que l'omplena. Formen la claveguera dues parets disposades paral·lelament, fetes amb un parament d'una sola pedra; la pedra utilitzada és pedra del país enganxada amb fang de diferents mides, de les que les pedres de les filades superiors són planes i allargades i estretes (la més llarga fa 55 ctms), per sobre d'aquestes s'hi colocava la tapadora feta de pedres de la mateixa naturalesa que les anteriors però estretes i allargades que es recolzaven per les puntes sobre els dos murs paral·lels (no era una coberta de llosses), per acabar de fixar aquesta tapa s'hi troben pedres més petites i fragments ceràmics (teula i àmfora). La llum de la claveguera està entorn 30 ctms., les parets de la claveguera fan entre 15 i 20 cm d'amplada, l'alçada total de les parets és d'entorn els 55 ctms no s'ha trobat cap tipus de recobriment del fons, sino que sembla que la canalització aniria directament sobre la terra, ja que pensem que la claveguera no va ser en cap moment destruïda ja que va apareixer totalment coberta encara amb la tapadora. Una llosa a nivell de la segona filada la lliga amb la paret 10 i una altra ho fa amb la paret 20.

El seu interior estava totalment colmatat per argiles fosques, amb material no massa abundant. El procés d'omplent degué fer-se pensem d'una manera natural i continuada amb les aportacions de la propia claveguera en procés d'abandonament, ja que apareixia tapada.

Hem donat el mateix núm. a l'estructura i al farciment interior.

Cobert per U.E.15

S'hi adosa U.E.17 i U.E.19

Cobreix U.E.27?

U.E.19 Estrat format per argiles de color marró i material ceràmic que apareix sota l'estrat 15 i adosat al mur 20 i a la claveguera 18. L'identifiquem com l'estrat simètric al 17 (de l'altra banda de la claveguera). En aquest cas no apareix tanta pedra com en l'U.E.17

però sí que presenta una llosa que hem pogut seguir en tota la seva llargada que lliga la claveguera 18 amb el mur 20 que si adapta, i a més l'atravessa més enllà. També podria tenir una naturalesa diferent a l'estrat 17, com podria ser el d'un estrat natural més antic on s'hi fonamenta U.E.20 i U.E.18.

Cobert per U.E.15

S'adosa a U.E.18 i U.E.20

U.E.20 Paret feta amb pedra del país, enganxada amb fang, de mides irregulars que oscilen entre els 13 i 32 ctms. de llargada; l'amplada mitja del mur és de 40 ctms. Apareix seguint una direcció paral·lela a la claveguera 18 i el mur 10. En principi l'interpretem com una paret que formaria part de la mateixa estructura del mur 10 i la claveguera 18 amb els que seria contemporània. Algunes de les seves filades superiors han desperagut en algún sector, aquestes filades s'adapten (la segona) a una gran llosa de 1'40 mts. de llargada que l'atravessa i li serveix de lligam amb la claveguera 18.

Cobert per U.E.12

Se li adosa U.E.15 i U.E.19

Talla a U.E.21 i U.E.24

U.E.21 Estrat d'uns 20 ctms. de potència format per argiles de color marró d'una consistència regular, amb poc material arqueològic (veure inventari). Sembla un estrat format amb anterioritat a la construcció del mur 20 i de la seva llosa d'unió amb la claveguera, ja que aquesta s'hi recolza sense tallar-lo del tot

Cobert per U.E.12

Tallat per U.E.20

Cobreix U.E.24

U.E.22 Paret que apareix tapada per l'estrat per l'estrat U.E.14 que apareix en el sector de l'ampliació, gairebé sota la vertical del mur 8. Està formada per pedres del país de formes allargades i mides bastant regulars entre els 20 i 35 ctms. disposades a cruany. La paret ha estat seguida uns 40 ctms. d'alçada, no poguen continuar més avall per trobar les pedres de l'estructura 23 que es posen per sota i que es possible vagin relacionades.

Cobert per U.E.14

Cobreix U.E.23

U.E.23 Aquesta unitat correspon a unes pedres de grans dimensions, del país i de grans dimensions, que apareixen sota l'estrat 14, les considerem part d'una estructura difícil d'identificar. Les grans lloses d'entorn el metre de llargada apareixen disposades de manera esglaonada, però entorn seu apareixen altres pedres col·locades d'una manera dispersa, El volum d'aquestes pedres i el seu pes han fet que aquestes es quedessin "in situ" i ens han limitat les possibilitats d'excavació per aquesta zona fent impossible excavar més avall del nivell on apareixen.

Cobert per U.E.14 i U.E.22

U.E.24 Estrat argilós de color marró fosc i consistència regular amb carbonets i poca quantitat de material ceràmic.

Cobert per U.E.21

Tallat pel mur 20

Cobreix U.E.25

U.E.25 Estrat d'argiles tobes d'un color indeterminable (gris/marró/verd) amb carbonets. Es l'estrat que trobem per sota el mur 20 i sobre el que trobem també el 19 i 24.

Cronologicament és anterior al mur 20.

Cobert per: U.E.24, U.E.19, U.E.20 i possiblement U.E.18

Cobreix: U.E.27

U.E.26 Mur fet de pedra del país del qual només hem pogut seguir el seu alçat, per trobar-se just en el marge de la cala d'excavació. Les pedres de mides irregulars varien entre els 12 i 80 ctms. de llargada sense formar filades regulars; s'ha documentat una alçada de 95 ctms. i comença la filada inferior en el mateix nivell que el mur 8 amb qui relacionem, en principi els considerem de la mateixa cronologia i amb possibilitats de pertanyer a la mateixa estructura.

Cobert per U.E.4-5

S'hi adosa: U.E.9

Cobreix a U.E.13

U.E.27 Estrat que apareix sota U.E.25 en un marge del quadre i que no s'ha pogut seguir en tota la seva extensió i volum, però que podria ser un estrat general en aquest sector, abans de les estructures. Està format per argiles de color marró vermellós, d'una consistència regular i amb poc material arqueològic.

Cobert per U.E.25

## CONCLUSIONS PROVISIONALS

A l'espera d'acabar l'excavació amb la nova intervenció que ampliarà la nova cala d'excavació, aportem unes conclusions de tipus provisional que pensem no variaran gaire el coneixament que per ara tenim de la zona del Pati de la Casa de Cultura.

A la zona s'hi han documentat nivells romans a partir d'un metre de fondària. El primer estrat romà l'U.E.7 ha estat destruït en part pel forat U.E.6 que no podem determinar el seu origen, ni situar-lo cronològicament amb precisió encara que per la manera com ha estat farcit pensem que la datació podria ser moderna, ja que l'únic nivell que l'ompleta està format per runes modernes, si no fóra així llogícament s'hauria colmatat en part amb uns altres materials.

El darrer moment que hem documentat per la construcció d'estructures romanes correspon als murs 8 i 26 que són els més superficials, sabem que el mur 8 és fonamentat sobre un estrat (U.E.11) format amb posterioritat al 195 d. Jc. (denari de Septimi Sever) no podem determinar amb exactitud el moment d'amortització d'aquestes estructures sense haver fet un estudi aprofundit del primer estrat romà U.E.7, ja que en principi el material ceràmic que hi apareix és propi de tot l'alt imperi (T.S.Africana "A"), encara que també apareix T.S.Hispànica que no permet precisar massa de moment.

Un segon conjunt estructural al format per les parets 10, 20 i la claveguera 18, dels que no sabem en precisió tampoc el seu moment inicial; per l'informació que podem extreure dels estrats on s'asentaven 21, 24 25 i 27 hem de considerar-lo d'abans del segle I de la nostra era; el seu nivell d'amortització, per ara indeterminat, ve marcat pels estrats 12, 15 i 16 que contenen bàsicament T.S.Hispànica, a excepció del X6 que podem datar clarament en el segle V, però que per la seva disposició en principi hem considerat com una bossada i difícil de fer extensiu el segle Vè als altres nivells. Si-gui com sigui és ja de per sí interessant i important haver documentat un nivell del segle V en aquesta zona del jaciment; per lo petit del sondeig, però que suposa per ell mateix la prova d'un moment d'activitat a la zona en època baix-imperial, però que per lo migmat de l'indici (1 gros fragment de plat) no podem dimensionar encara.

Un interés especial té la documentació d'una claveguera que desaiguava en sentit W-E lo que presuposa que el conjunt de les restes documentades ha de pertanyer a un conjunt estructural dins el nucli urbà de Iesso, possiblement d'habitació.

L'aparició d'una claveguera juntament amb l'orientació dels murs, pot aportar nova informació cara a l'urbanisme i orientació d'algún dels seus carrers de l'antiga Iesso.



TIPUS CERAMIC	Vores	Manses	Pons	Infor.	TIPUS CERAMIC	Vores	Manses	Pons	Infor
Campaniana A	2			3	C. africana de cuina-cassoles				
Campaniana B			1	1	Afr. cuina-plat-tap vora fum.	2		1	3
Campaniana C					C. comuna romana	2			14
Vernís negre indeterminat					C. gris comuna	1			
T.S. Aretina					Gibrells-morters				
T.S. indeterminat					Amfora	1	1	1	7
T.S. itàlica					Amfora púnica				
T.S. sud-gal·lica	2			1	Amfora itàlica				
T.S. marmorata					C. reduïda de cuina				
T.S. hispànica	2		1	4	Vidre i pasta vitrea	3			8
T.S. clara A				1	Ferro				1
T.S. lucente					Bronze				
T.S. clara C					Tegula e imbrex				
T.S. clara D llisa					Dolium				
T.S. clara D decorada					Pondus	1	sencer		
T.S. gris paleocristiana					Ossos i poçes dentàries				13
T.S. ataronjada paleocrist.					Fauna malacològica				
Parets fines	1		1	2	Monedes				1
Llànties					Grans vasos				
Llànties republicanes					Discs-Taps				
Llànties africanes					Opus Signinum				
Grisa emporitana					Marbre				
Oxidada emporitana					Ceràmica amb engalba Guissona			1	3
Ceràmica de tradició ibèrica					Imitació T.S. hispànica				
Cer. ib. d'engalba blanca					C. Vidriada	5	3	3	16
Ibèrica pintada	1			2	C. Comú Moderna				
Engalba roja inter. pompeiana					Ceràmica a ma				
Imp.c.c.ital.rep.cassoles					Ceràmica Grissa				9
Imp.c.c.ital. plats-tap					Uralita				2

TIPUS CERAMIC	Vores	Mansees	Fons	Infor.	TIPUS CERAMIC	Vores	Mansees	Fons	Infor
Campaniana A					C.africana de cuina-cassoles	6		8	15
Campaniana B				1	Afr.cuina-plat-tap vora fum.	8			
Campaniana C					C. comuna romana	5		2	101
Vernís negre indeterminat					C. gris comuna				
T.S. Aretina					Gibrells-morters				
T.S. indeterminat					Amfora romana	1	1		36
T.S. itàlica					Amfora púnica				
T.S. sud-gal·lica	1			6	Amfora itàlica				1
T.S. marmorata					C.reduïda de cuina	4		1	11
T.S. hispànica	3			15	Vidre i pasta vitrea				5
T.S. clara A	3			1	Perro				
T.S. lucente					Bronze				1
T.S. clara C					Tegula e imbrex				
T.S. clara D llisa					Dolium	1		1	
T.S. clara D decorada					Pondus	1			
T.S. gris paleocristiana					Ossos i poçes dentàries				102
T.S. ataronjada paleocrist.					Fauna malacològica				
Parets fines				1	Monedes				3
Llànties					Grans vasos				
Llànties republicanes					Discs-Taps				
Llànties africanes					Opus Signinum				
Grisa emporitana				10	Marbre				
Oxidada emporitana					Ceràmica amb engalba Guissona				9
Ceràmica de tradició ibèrica					Imitació T.S. hispànica	3		1	15
Cer. ib. d'engalba blanca					C. Vidriada				
Ibèrica pintada				5	C. Comú Moderna				
Engalba roja inter. pompeiana					Ceràmica a ma				
Imp.c.c.ital.rep.cassoles					Aguilla d'os				7
Imp.c.c.ital. plats-tap					Plom				1

TIPUS CERAMIC	Vores	Mansees	Fons	Infor.	TIPUS CERAMIC	Vores	Mansees	Fons	Infor
Campaniana A				2	C.africana de cuina-cassoles	4		1	17
Campaniana B	1				Afr.cuina-plat-tap vora fum.	7			1
Campaniana C					C. comuna romana	5	3	2	200
Vernís negre indeterminat					C. gris comuna				12
T.S. Aretina					Gibrells-morters				
T.S. indeterminat					Amfora romana	1			14
T.S. itàlica					Amfora púnica				4
T.S. sud-gal·lica	3			3	Amfora itàlica				1
T.S. marmorata					C.reduïda de cuina	1		1	18
T.S. hispànica	10		1	9	Vidre i pasta vitrea				5
T.S. clara A	4			8	Ferro				17
T.S. lucente					Bronze				
T.S. clara C					Tegula e imbrex				
T.S. clara D llisa					Dolium				
T.S. clara D decorada					Pondus				
T.S. gris paleocristiana	1			4	Ossos i poçes dentàries				59
T.S. ataronjada paleocrist.					Fauna malacològica				
Parets fines					Monedes				
Llànties					Grans vasos				
Llànties republicanes					Discs-Taps				
Llànties africanes					Opus Signinum				
Grisa emporitana					Marbre				
Oxidada emporitana					Ceràmica amb engalba Guissona		1		25
Ceràmica de tradició ibèrica					Imitació T.S. hispànica	9			12
Cer. ib. d'engalba blanca					C. Vidriada				
Ibèrica pintada			1	2	C. Comú Moderna				
Engalba roja inter. pompeiana				1	Ceràmica a ma				
Imp.c.c.ital.rep.cassoles					Atica figures-rojes				1
Imp.c.c.ital. plats-tap					Agulles os				3

TIPUS CERAMIC	Vores	Mansees	Pons	Infor.	TIPUS CERAMIC	Vores	Mansees	Pons	Infor
Campaniana A	1			2	C.africana de cuina-cassoles				
Campaniana B	1				Afr.cuina-plat-tap vora fum.				2
Campaniana C					C. comuna romana				
Vernís negre indeterminat					C. gris comuna	1			9
T.S. Aretina					Gibrells-morters				
T.S. indeterminat					Amfora romana				5
T.S. itàlica					Amfora púnica				
T.S. sud-gàl·lica				1	Amfora itàlica				
T.S. marmorata					C.reduida de cuina	1			5
T.S. hispànica				3	Vidre i pasta vitrea				1
T.S. clara A					Ferro				
T.S. lucente					Bronze				
T.S. clara C					Tegula e imbrex				
T.S. clara D llisa					Dolium				
T.S. clara D decorada					Pondus				12
T.S. gris paleocristiana					Ossos i poçes dentàries				
T.S. ataronjada paleocrist.					Fauna malacològica				
Parets fines					Monedes				1
Llànties					Grans vasos				
Llànties republicanes					Discs-Taps				
Llànties africanes					Opus Signinum				
Grisa emporitana					Marbre				
Oxidada emporitana					Ceràmica amb engalba Guissona	2			20
Ceràmica de tradició ibèrica				3	Imitació T.S. hispànica				
Cer. ib. d'engalba blanca					C. Vidriada				
Ibèrica pintada				1	C. Comú Moderna				
Engalba roja inter. pompeiana					Ceràmica a ma				
Imp.c.c.ital.rep.cassoles					Gresols de fosa de metall				3 exemplars dife
Imp.c.c.ital. plats-tap									

TIPUS CERAMIC	Vores	Nansees	Pons	Infor.	TIPUS CERAMIC	Vores	Nansees	Pons	Infor
Campaniana A				3	C.africana de cuina-cassoles	1		2	4
Campaniana B				1	Afr.cuina-plat-tap vora fum.	8			
Campaniana C					C. comuna romana	7		2	66
Vernís negre indeterminat					C. gris comuna	1		1	
T.S. Aretina					Gibrells-morters				
T.S. indeterminat					Amfora romana	1	3		27
T.S. itàlica					Amfora púnica				
T.S. sud-gal·lica	1			3	Amfora itàlica				
T.S. marmorata					C.reduïda de cuina				1
T.S. hispànica			1	10	Vidre i pasta vitrea	1			18
T.S. clara A					Ferro				10
T.S. lucente					Bronze				
T.S. clara C					Tegula e imbrex				
T.S. clara D llisa					Dolium				
T.S. clara D decorada					Pondus				47
T.S. gris paleocristiana					Ossos i poçes dentàries				
T.S. ataronjada paleocrist.					Fauna malacològica				
Parets fines					Monedes				
Llànties					Grans vasos				
Llànties republicanes					Discs-Taps				
Llànties africanes					Opus Signinum				
Grisa emporitana					Marbre				
Oxidada emporitana					Ceràmica amb engalba Guissona	5		1	9
Ceràmica de tradició ibèrica					Imitació T.S. hispànica				
Cer. ib. d'engalba blanca					C. Vidriada				
Ibèrica pintada				1	C. Comú Moderna				
Engalba roja inter. pompeiana	2			3	Ceràmica a ma				
Imp.c.c.ital.rep.cassoles									
Imp.c.c.ital. plats-tap									

TIPUS CERAMIC	Vores	Manses	Fons	Infor.	TIPUS CERAMIC	Vores	Manses	Fons	Infor
Campaniana A	1			1	C.africana de cuina-cassoles			1	3
Campaniana B					Afr.cuina-plat-tap vora fum.	1		1	1
Campaniana C					C. comuna romana	2			14
Vernís negre indeterminat					C. gris comuna	1			3
T.S. Aretina					Gibrells-morters				
T.S. indeterminat					Amfora romana				14
T.S. itàlica					Amfora púnica				
T.S. sud-gal·lica				1	Amfora itàlica				
T.S. marmorata					C.reduida de cuina				1
T.S. hispànica	1			3	Vidre i pasta vitrea				
T.S. clara A					Perro				
T.S. lucente					Bronze				
T.S. clara C					Tegula e imbrex				
T.S. clara D llisa					Dolium				
T.S. clara D decorada					Pondus				
T.S. gris paleocristiana					Ossos i poçes dentàries				3
T.S. ataronjada paleocrist.					Fauna malacològica				
Parets fines					Monedes			1	
Llànties					Grans vasos				
Llànties republicanes					Discs-Taps				
Llànties africanes					Opus Signinum				
Grisa emporitana					Marbre				
Oxidada emporitana					Ceràmica amb engal·ba Guissona			1	12
Ceràmica de tradició ibèrica				2	Imitació T.S. hispànica				
Cer. ib. d'engal·ba blanca					C. Vidriada				
Ibèrica pintada				1	C. Comú Moderna				
Engal·ba roja inter. pompeiana					Ceràmica a ma				
Imp.c.c.ital.rep.cassoles									
Imp.c.c.ital. plats-tap									

TIPUS CERAMIC	Vores	Nanses	Pons	Infor.	TIPUS CERAMIC	Vores	Nanses	Pons	Infor
Campaniana A	1			3	C.africana de cuina-cassoles				2
Campaniana B					Afr.cuina-plat-tap vora fum.	8		1	
Campaniana C					C. comuna romana	2	1	3	90
Vernís negre indeterminat					C. gris comuna	2			5
T.S. Aretina					Gibrells-morters				
T.S. indeterminat					Amfora	2			29
T.S. itàlica					Amfora púnica				
T.S. sud-gal·lica	2			4	Amfora itàlica				
T.S. marmorata					C.reduida de cuina	4			7
T.S. hispànica					Vidre i pasta vitrea				
T.S. clara A	4			3	Perro				
T.S. lucente					Bronze				
T.S. clara C					Tegula e imbrex				
T.S. clara D llisa					Dolium				
T.S. clara D decorada					Pondus				
T.S. gris paleocristiana					Ossos i poçes dentàries				12
T.S. ataronjada paleocrist.					Fauna malacològica				
Parets fines					Monedes				
Llànties					Grans vasos				
Llànties republicanes					Discs-Taps				
Llànties africanes					Opus Signinum				
Grisa emporitana					Marbre				
Oxidada emporitana					Ceràmica amb engalba Guissona	3		2	44
Ceràmica de tradició ibèrica				1	Imitació T.S. hispànica				
Cer. ib. d'engalba blanca					C. Vidriada				
Ibèrica pintada	1			8	C. Comú Moderna				
Engalba roja inter. pompeiana	1				Ceràmica a ma				
Imp.c.c.ital.rep.cassoles									
Imp.c.c.ital. plats-tap									

TIPUS CERAMIC	Vores	Manses	Pons	Infor.	TIPUS CERAMIC	Vores	Manses	Pons	Infor
Campaniana A	1				C.africana de cuina-cassoles				1
Campaniana B					Afr.cuina-plat-tap vora fum.	7			2
Campaniana C					C. comuna romana	4	1	2	34
Vernís negre indeterminat					C. gris comuna				2
T.S. Aretina					Gibrells-morters				
T.S. indeterminat					Amfora romana		3		20
T.S. itàlica					Amfora púnica				
T.S. sud-gal·lica					Amfora itàlica				
T.S. marmorata					C.reduida de cuina	1			9
T.S. hispànica	6			8	Vidre i pasta vitrea	1			2
T.S. clara A					Perro				7
T.S. lucente					Bronze				
T.S. clara C					Tegula e imbrex				
T.S. clara D llisa					Dolium				
T.S. clara D decorada					Pondus				20
T.S. gris paleocristiana					Ossos i poçes dentàries				
T.S. ataronjada paleocrist.					Fauna malacològica				
Parets fines				2	Monedes				
Llànties					Grans vasos				
Llànties republicanes					Discs--Taps				
Llànties africanes					Opus Signinum				
Grisa emporitana					Marbre				
Oxidada emporitana					Ceràmica amb engalba Guissona	5		1	20
Ceràmica de tradició ibèrica					Imitació T.S. hispànica				
Cer. ib. d'engalba blanca					C. Vidriada				
Ibèrica pintada				2	C. Comú Moderna				
Engalba roja inter. pompeiana					Ceràmica a ma				
Imp.c.c.ital.rep.cassoles									
Imp.c.c.ital. plats-tap									



TIPUS CERAMIC	Vores	Nanses	Pons	Infor.	TIPUS CERAMIC	Vores	Nanses	Pons	Infor
Campaniana A					C.africana de cuina-cassoles				
Campaniana B					Afr.cuina-plat--tap vora fum.				
Campaniana C					C. comuna romana				1
Vernís negre indeterminat					C. gris comuna				1
T.S. Aretina					Gibrells-morters				
T.S. indeterminat					Amfora romana				
T.S. itàlica					Amfora púnica				
T.S. sud-gal·lica					Amfora itàlica				
T.S. marmorata					C.reduïda de cuina				
T.S. hispànica					Vidre i pasta vitrea				
T.S. clara A					Ferro				
T.S. lucente					Bronze				
T.S. clara C					Tegula e imbrex				
T.S. clara D llisa					Dolium				
T.S. clara D decorada					Pondus				
T.S. gris paleocristiana				1 plat	Ossos i poçes dentàries				4
T.S. ataronjada paleocrist.					Fauna malacològica				
Parets fines					Monedes				
Llànties					Grans vasos				
Llànties republicanes					Discs-Taps				
Llànties africanes					Opus Signinum				
Grisa emporitana					Marbre				
Oxidada emporitana					Ceràmica amb engalba Guissona				
Ceràmica de tradició ibèrica					Imitació T.S. hispànica				
Cer. ib. d'engalba blanca					C. Vidriada				
Ibèrica pintada					C. Comú Moderna				
Engalba roja inter. pompeiana					Ceràmica a ma				
Imp.c.c.ital.rep.cassoles									
Imp.c.c.ital. plats--tap									

TIPUS CERAMIC	Vores	Nanses	Pons	Infor.	TIPUS CERAMIC	Vores	Nanses	Pons	Infor
Campaniana A	1			2	C.africana de cuina-cassoles			1	1
Campaniana B	1				Afr.cuina-plat-tap vora fum.				1
Campaniana C					C. comuna romana	6		1	38
Vernís negre indeterminat					C. gris comuna	2			3
T.S. Aretina					Gibrells-morters				
T.S. indeterminat					Amfora				6
T.S. itàlica					Amfora púnica				
T.S. sud-gàl·lica	1			3	Amfora itàlica				
T.S. marmorata					C.reduida de cuina				2
T.S. hispànica				1	Vidre i pasta vitrea				2
T.S. clara A					Ferro				1
T.S. lucente					Bronze				
T.S. clara C					Tegula e imbrex				
T.S. clara D llisa					Dolium				
T.S. clara D decorada					Pondus				
T.S. gris paleocristiana					Ossos i poçes dentàries				10
T.S. ataronjada paleocrist.					Fauna malacològica				
Parets fines				1	Monedes				1
Llànties					Grans vasos				
Llànties republicanes					Discs-Taps				
Llànties africanes					Opus Signinum				
Grisa emporitana					Marbre				
Oxidada emporitana					Ceràmica amb engalba Guissona	1		1	25
Ceràmica de tradició ibèrica					Imitació T.S. hispànica				
Cer. ib. d'engalba blanca					C. Vidriada				
Ibèrica pintada					C. Comú Moderna				
Engalba roja inter. pompeiana					Ceràmica a ma				
Imp.c.c.ital.rep.cassoles									
Imp.c.c.ital. plats-tap									

TIPUS CERAMIC	Vores	Manses	Pons	Infor.	TIPUS CERAMIC	Mores	Manses	Pons	Infor
Campaniana A				1	C.africana de cuina-cassoles				1
Campaniana B					Afr.cuina-plat-tap vora fum.				
Campaniana C					C. comuna romana	1	1	3	20
Vernís negre indeterminat					C. gris comuna	1			2
T.S. Aretina					Gibrells-morters				
T.S. indeterminat					Amfora romana				2
T.S. itàlica					Amfora púnica				
T.S. sud-gal·lica				1	Amfora itàlica				
T.S. marmorata					C.reduïda de cuina				
T.S. hispànica					Vidre i pasta vitrea				
T.S. clara A					Perro				
T.S. lucente					Bronze				1
T.S. clara C					Tegula e imbrex				
T.S. clara D llisa					Dolium				
T.S. clara D decorada					Pondus				
T.S. gris paleocristiana					Ossos i poçes dentàries				5
T.S. ataronjada paleocrist.					Fauna malacològica				
Parets fines					Monedes				
Llànties					Grans vasos				
Llànties republicanes					Discs-Taps				
Llànties africanes					Opus Signinum				
Grisa emporitana					Marbre				
Oxidada emporitana					Ceràmica amb engalba Guissona	2			20
Ceràmica de tradició ibèrica					Imitació T.S. hispànica				
Cer. ib. d'engalba blanca					C. Vidriada				
Ibèrica pintada					C. Comú Moderna				
Engalba roja inter. pompeiana					Ceràmica a ma				
Imp.c.c.ital.rep.cassoles									
Imp.c.c.ital. plate-tap									

TIPUS CERAMIC	Vores	Manses	Pons	Infor.	TIPUS CERAMIC	Vores	Manses	Pons	Infor
Campaniana A					C. africana de cuina-cassoles				2
Campaniana B					Afr. cuina-plat-tap vora fum.	1		1	2
Campaniana C					C. comuna romana	6		1	37
Vernís negre indeterminat					C. gris comuna	2		1	2
T.S. Aretina					Gibrells-morters				
T.S. indeterminat					Amfora romana		3		12
T.S. itàlica					Amfora púnica				
T.S. sud-gal·lica					Amfora itàlica				
T.S. marmorata					C. reduïda de cuina				4
T.S. hispànica	1				Vidre i pasta vitrea				
T.S. clara A					Perro				
T.S. lucente					Bronze				
T.S. clara C					Tegula e imbrex				
T.S. clara D llisa					Dolium				
T.S. clara D decorada					Pondus				
T.S. gris paleocristiana					Ossos i poçes dentàries				8
T.S. ataronjada paleocrist.					Fauna malacològica				
Parets fines					Monedes				
Llànties					Grans vasos				
Llànties republicanes					Discs-Taps				
Llànties africanes					Opus Signinum				
Grisa emporitana					Marbre				
Oxidada emporitana					Ceràmica amb engal·ba Guissona	8	4	1	67
Ceràmica de tradició ibèrica					Imitació T.S. hispànica				
Cer. ib. d'engal·ba blanca					C. Vidriada				
Ibèrica pintada	1			3	C. Comú Moderna				
Engal·ba roja inter. pompeiana					Ceràmica a ma				
Imp.c.c.ital.rep.cassoles									
Imp.c.c.ital. plats-tap									

TIPUS CERAMIC	Vores	Manses	Pons	Infor.	TIPUS CERAMIC	Vores	Manses	Pons	Infor
Campaniana A					C. africana de cuina-cassoles				
Campaniana B					Afr. cuina-plat-tap vora fum.				
Campaniana C					C. comuna romana	1			
Vernís negre indeterminat					C. gris comuna				
T.S. Aretina					Gibrells-morters				
T.S. indeterminat					Amfora				
T.S. itàlica					Amfora púnica				
T.S. sud-gàl.lica					Amfora itàlica				
T.S. marmorata					C. reduïda de cuina				
T.S. hispànica					Vidre i pasta vitrea				
T.S. clara A					Perro				
T.S. lucente					Bronze				
T.S. clara C					Tegula e imbrex				
T.S. clara D llisa					Dolium				
T.S. clara D decorada					Pondus				
T.S. gris paleocristiana					Ossos i poçes dentàries				
T.S. ataronjada paleocrist.					Fauna malacològica				
Parets fines					Monedes				
Llànties					Grans vasos				
Llànties republicanes					Discs-Taps				
Llànties africanes					Opus Signinum				
Grisa emporitana					Marbre				
Oxidada emporitana					Ceràmica amb engalba Guissona	1			2
Ceràmica de tradició ibèrica					Imitació T.S. hispànica				
Cer. ib. d'engalba blanca					C. Vidriada				
Ibèrica pintada					C. Comú Moderna				
Engalba roja inter. pompeiana					Ceràmica a ma				
Imp.c.c.ital.rep.cassoles									
Imp.c.c.ital. plats-tap									

TIPUS CERAMIC	Vores	Nanses	Pons	Infor.	TIPUS CERAMIC	Vores	Nanses	Pons	Infor
Campaniana A					C.africana de cuina-cassoles				
Campaniana B					Afr.cuina-plat-tap vora fum.	1			
Campaniana C					C. comuna romana	1	1	1	14
Vernís negre indeterminat					C. gris comuna		1		
T.S. Aretina					Gibrells-morters				
T.S. indeterminat					Amfora romana				3
T.S. itàlica					Amfora púnica				
T.S. sud-gàl.lica			1		Amfora itàlica				
T.S. marmorata					C.reduida de cuina				
T.S. hispànica					Vidre i pasta vitrea	1			
T.S. clara A					Ferro				1
T.S. lucente					Bronze				
T.S. clara C					Tegula e imbrex				
T.S. clara D llisa					Dolium				
T.S. clara D decorada					Pondus				2
T.S. gris paleocristiana					Ossos i poçes dentàries				
T.S. ataronjada paleocrist.					Pauna malacològica				
Parets fines					Monedes				
Llànties					Grans vasos				
Llànties republicanes					Discs-Taps				
Llànties africanes					Opus Signinum				
Grisa emporitana					Marbre				
Oxidada emporitana					Ceràmica amb engalba Guissona	1			2
Ceràmica de tradició ibèrica					Imitació T.S. hispànica				
Cer. ib. d'engalba blanca					C. Vidriada				
Ibèrica pintada					C. Comú Moderna				
Engalba roja inter. pompeiana					Ceràmica a ma				
Imp.c.c.ital.rep.cassoles									
Imp.c.c.ital. plats-tap									

TIPUS CERAMIC	Vores	Mansees	Pons	Infor.	TIPUS CERAMIC	Vores	Mansees	Pons	Infor
Campaniana A				1	C.africana de cuina-cassoles				1
Campaniana B	1				Afr.cuina-plat-tap vora fum.				1
Campaniana C					C. comuna romana	2	1	1	71
Vernís negre indeterminat					C. gris comuna	2		1	7
T.S. Aretina					Gibrells-morters				
T.S. indeterminat					Amfora romana		1		17
T.S. itàlica					Amfora púnica				
T.S. sud-gàl.lica	3			1	Amfora itàlica				
T.S. marmorata					C.reduïda de cuina				6
T.S. hispànica				1	Vidre i pasta vitrea				4
T.S. clara A					Ferro				5
T.S. lucente					Bronze				
T.S. clara C					Tegula e imbrex				
T.S. clara D llisa					Dolium				
T.S. clara D decorada					Pondus				
T.S. gris paleocristiana					Ossos i poçes dentàries				21
T.S. ataronjada paleocrist.					Fauna malacològica				
Parets fines					Monedes				
Llànties					Grans vasos				
Llànties republicanes					Discs-Taps				
Llànties africanes					Opus Signinum				
Grisa emporitana					Marbre				
Oxidada emporitana					Ceràmica amb engalba Guissona	8	4	1	30
Ceràmica de tradició ibèrica					Imitació T.S. hispànica				
Cer. ib. d'engalba blanca					C. Vidriada				
Ibèrica pintada				1	C. Comú Moderna				
Engalba roja inter. pompeiana					Ceràmica a ma				
Imp.c.c.ital.rep.cassoles									
Imp.c.c.ital. plats-tap									

TIPUS CERAMIC	Vores	Manses	Pons	Infor.	TIPUS CERAMIC	Vores	Manses	Pons	Infor
Campaniana A					C.africana de cuina-cassoles				
Campaniana B					Afr.cuina-plat-tap vora fum.				
Campaniana C					C. comuna romana	3			24
Vernís negre indeterminat					C. gris comuna				
T.S. Aretina					Gibrells-morters				
T.S. indeterminat					Amfora romana	1			5
T.S. itàlica					Amfora iberica				2
T.S. sud-gal·lica					Amfora itàlica				
T.S. marmorata					C.reduïda de cuina				1
T.S. hispànica					Vidre i pasta vitrea				
T.S. clara A					Perro				
T.S. lucente					Bronze				
T.S. clara C					Tegula e imbrex				
T.S. clara D llisa					Dolium				
T.S. clara D decorada					Pondus				
T.S. gris paleocristiana					Ossos i poçes dentàries				2
T.S. ataronjada paleocrist.					Fauna malacològica				
Parets fines			1	1	Monedes				
Llànties					Grans vasos				
Llànties republicanes					Discs-Taps				
Llànties africanes					Opus Signinum				
Grisa emporitana					Marbre				
Oxidada emporitana					Ceramica amb engalba Guissona	2			2
Ceràmica de tradició ibèrica					Imitació T.S. hispànica				
Cer. ib. d'engalba blanca					C. Vidriada				
Ibèrica pintada				2	C. Comú Moderna				
Engalba roja inter. pompeiana					Ceràmica a ma				
Imp.c.c.ital.rep.cassoles									
Imp.c.c.ital. plats-tap									



TIPUS CERAMIC	Vores	Mansees	Pons	Infor.	TIPUS CERAMIC	Vores	Mansees	Pons	Infor
Campaniana A					C. africana de cuina-cassoles				
Campaniana B					Afr. cuina-plat-tap vora fum.				
Campaniana C					C. comuna romana				10
Vernís negre indeterminat					C. gris comuna				
T.S. Aretina					Gibrells-morters				
T.S. indeterminat					Amfora				
T.S. itàlica					Amfora púnica				
T.S. sud-gal·lica					Amfora itàlica				
T.S. marmorata					C. reduïda de cuina	2			1
T.S. hispànica					Vidre i pasta vitrea				
T.S. clara A					Perro				3
T.S. lucente					Bronze				
T.S. clara C					Tegula e imbrex				
T.S. clara D llisa					Dolium				
T.S. clara D decorada					Pondus				
T.S. gris paleocristiana					Ossos i poçes dentàries				
T.S. ataronjada paleocrist.					Fauna malacològica				
Parets fines					Monedes				
Llànties					Grans vasos				
Llànties republicanes					Discs-Taps				
Llànties africanes					Opus Signinum				
Grisa emporitana					Marbre				
Oxidada emporitana					Ceràmica amb engalba Guissona				2
Ceràmica de tradició ibèrica					Imitació T.S. hispànica				
Cer. ib. d'engalba blanca					C. Vidriada				
Ibèrica pintada					C. Comú Moderna				
Engalba roja inter. pompeiana					Ceràmica a ma				
Imp.c.c.ital.rep.cassoles									
Imp.c.c.ital. plats-tap									

ESTUDI I CATALOGACIO DE LES MONEDES APAREGUDES EN EL  
DECURS DE LA CAMPANYA ARQUEOLOGICA PORTADA A TERME EN  
EL PATI DE LA CASA DE CULTURA DE GUISSONA -LA SEGARRA-

---

---

Moneda núm. 1: IBERICA

Seca: IESO

Pes: 9,26gr.                      Diametre: 29,95 mm.    Gruix: 3,3mm.    E: 3h.

ANVERS: Cap baronívol vers la dreta, símbol palma al darrera  
i els símbols  $\alpha$  L "BEL"

REVERS: Genet amb palma i llegenda ibèrica                      "IESO"

METROLOGIA: As (de la 3<sup>a</sup> emissió)

METALL: Bronze

CONSERVACIÓ: Regular

CRONOLOGIA: 1<sup>a</sup> meitat del segle I abans Jc.

BIBLIOGRAFIA: Villaronga, L. "Les cecas ibèriques catala-  
nes" Rev. Fonaments núm.3 pp.179-80.

Moneda núm.2: ROMANA

SECA: Panonia

Pes: 10,9gr.    Diàmetre: 25,75mm.    Gruix: 3,85mm.    E: 5,30h.

ANVERS: Cap d'AELIUS amb barba vers la dreta. Llegenda:

[...] IVS CAE [...]    "L. AELIUS CAESAR"

REVERS: PANONIA dreta vers l'esquerra, porta un estandart  
a la ma dreta, i amb l'esquerra s'aixeca un plec.

Llegenda: TR POT CO[S]; en el camp [P]ANNONIA [A] i S.C.

METALL; Bronze

METROLOGIA: As

CONSERVACIÓ: Regular

CRONOLOGIA: 137 d. Jc.

BIBLIOGRAFIA: Cohen, Vol.II núm.27 pp.261

COMENTARI: Aelius, adoptat per Adrià l'any 136 va ser  
governador de la Panonia va morir el 138 igual  
que l'emperador.

Moneda núm.3: ROMANA

SECA: Desconeguda

Pes: 22,75gr. Diàmetre: 30,35mm Gruix: 4,5mm. E: 12h.

ANVERS: Cap llorejat i amb barba de l'emperador Commodus

Llegenda: M COMMODVS ANT P FELIX AVG BRIT

REVERS; Fortuna asseguda vers l'esquerra amb un timó agafat amb la ma dreta, i a l'esquerra una cornucòpia.

Llegenda: [P] M TR P XIII IMP VIII CO [S]-; camp: S.C.

METALL: Bronze

METROLOGIA: Sexterci (Gran bronze)

CONSERVACIÓ: Bona

CRONOLOGIA: 187 d. Jc.

Moneda núm.4: ROMANA

SECA: Desconeguda

Pes: 2,72gr. Diàmetre: 19,95mm. Gruix: 2,35mm. E: 6h.

ANVERS: Cap llorejat i amb barba vers la dreta, possiblement de l'emperador Septimi Sever. Llegenda:

[ ] T SEV PERT [A] V [...]

REVERS: Mart caminant vers la dreta amb una llança i un trofeu. Llegenda: MARS PA[T]ER.

METALL: Argent amb petita aleació de coure

METROLOGIA: Denari

CONSERVACIÓ: Regular

CRONOLOGIA: 195 d. Jc.

BIBLIOGRAFIA: Cohen vol.IV núm.311 pp.35

Moneda núm.5: IBERICA

SECA: Desconeguda

Pes;7,79gr. Diàmetre:21,20mm. Gruix:3,65mm. E:11 h.

ANVERS: Cap baronívol vers la dreta

REVERS: Cavall vers la dreta

METALL: Bronze

METROLOGIA: Semis

CONSERVACIÒ: Dolenta

CRONOLOGIA: 2<sup>a</sup> meitat segle II abans de Jc.

Moneda núm.6

DESCRIPCIO: Moneda partida

Pes: 5,81 gr. Gruix:3,37mm.

METALL: Bronze

METROLOGIA: Fragment de As

CRONOLOGIA: Romano-republicana ?



MATRIX

Pati Casa  
Cultura

GUISSONA-89

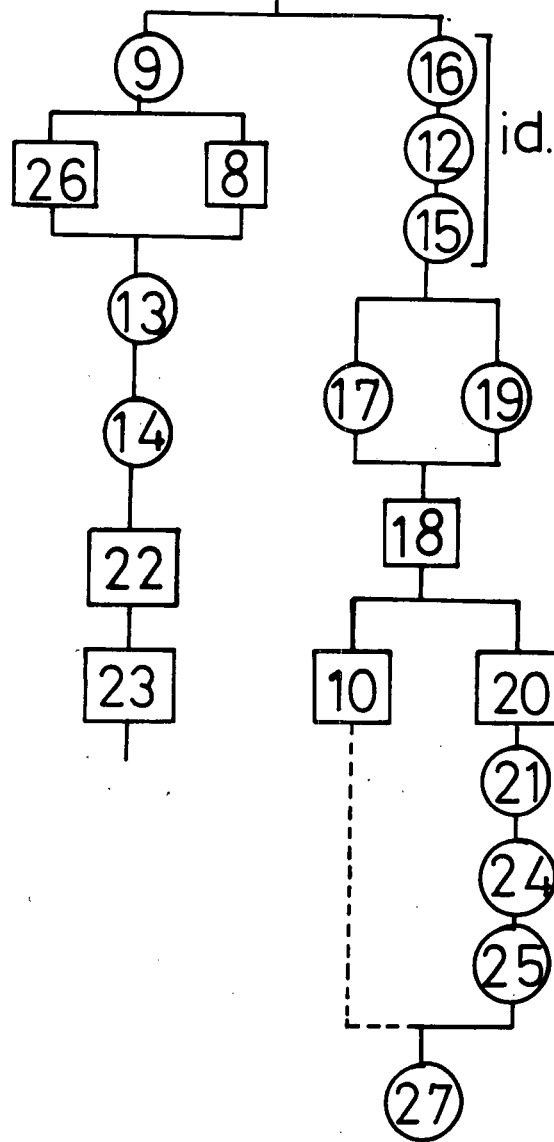

GUISSONA 89

Pati Casa Cultura

COTA 0

ALÇAT UE.10



B/C

A/D

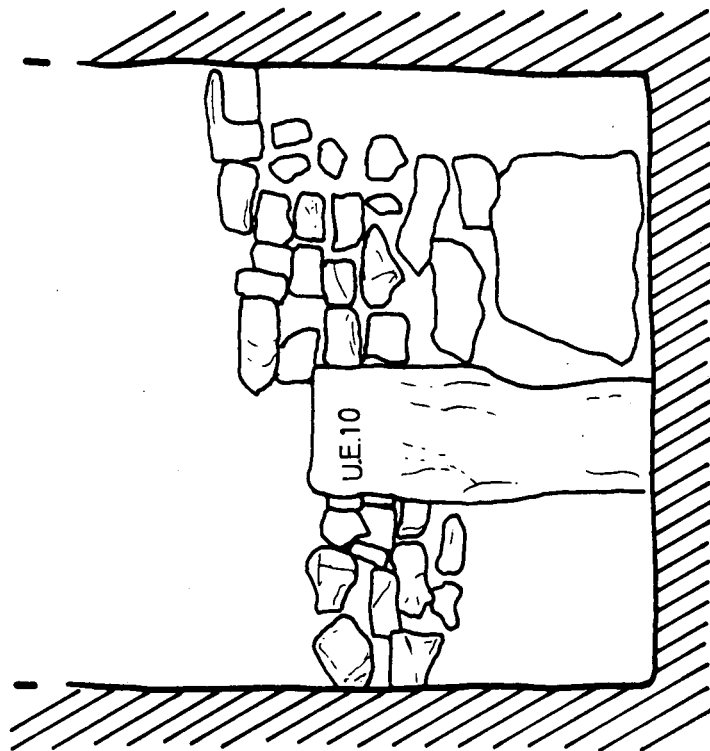

# GUISSONA 89

## Pati Casa Cultura

### PLANTES

### U.E.12 ; U.E.7

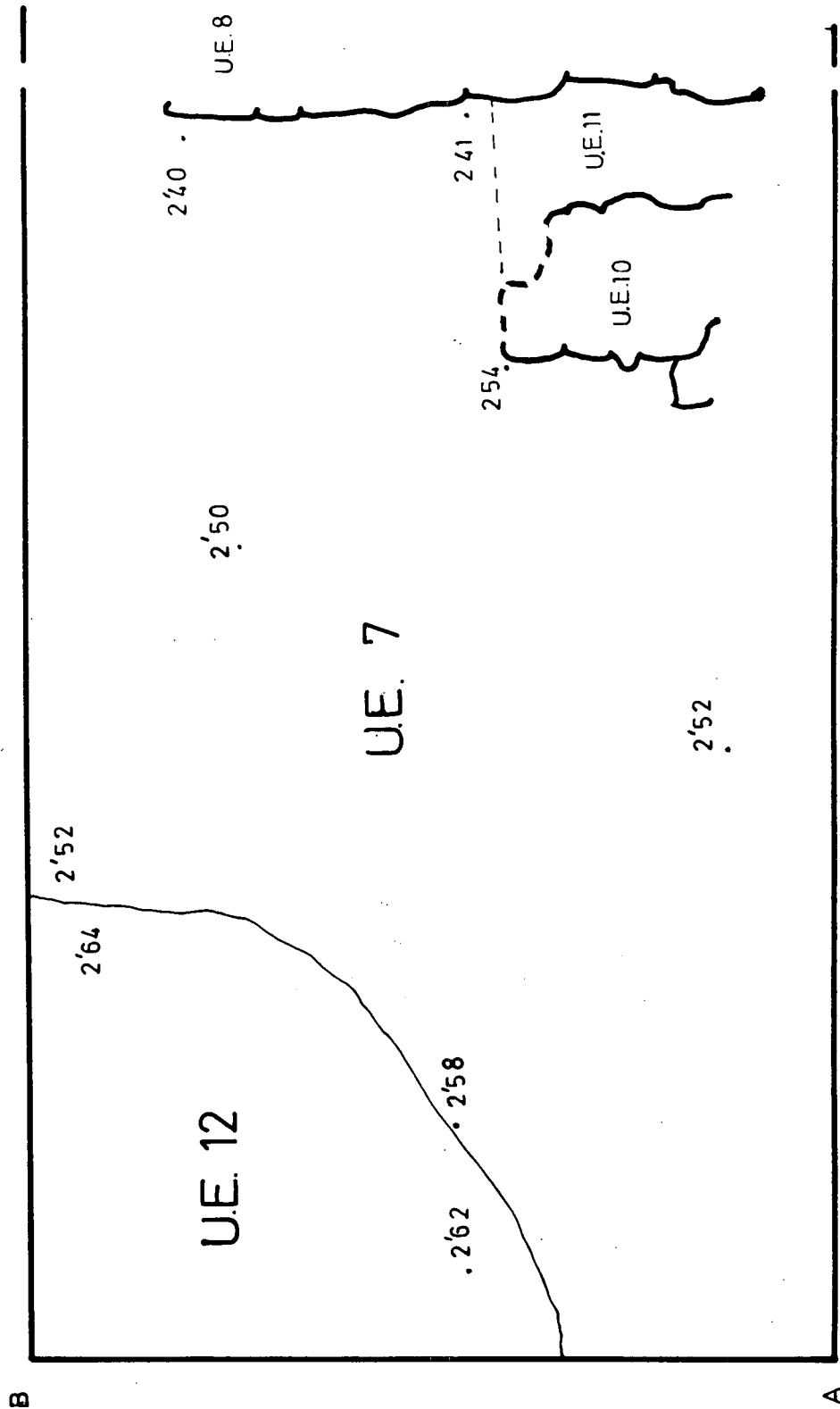

GUISSONA 89  
Pati Casa Cultura

PLANTA U.E.13

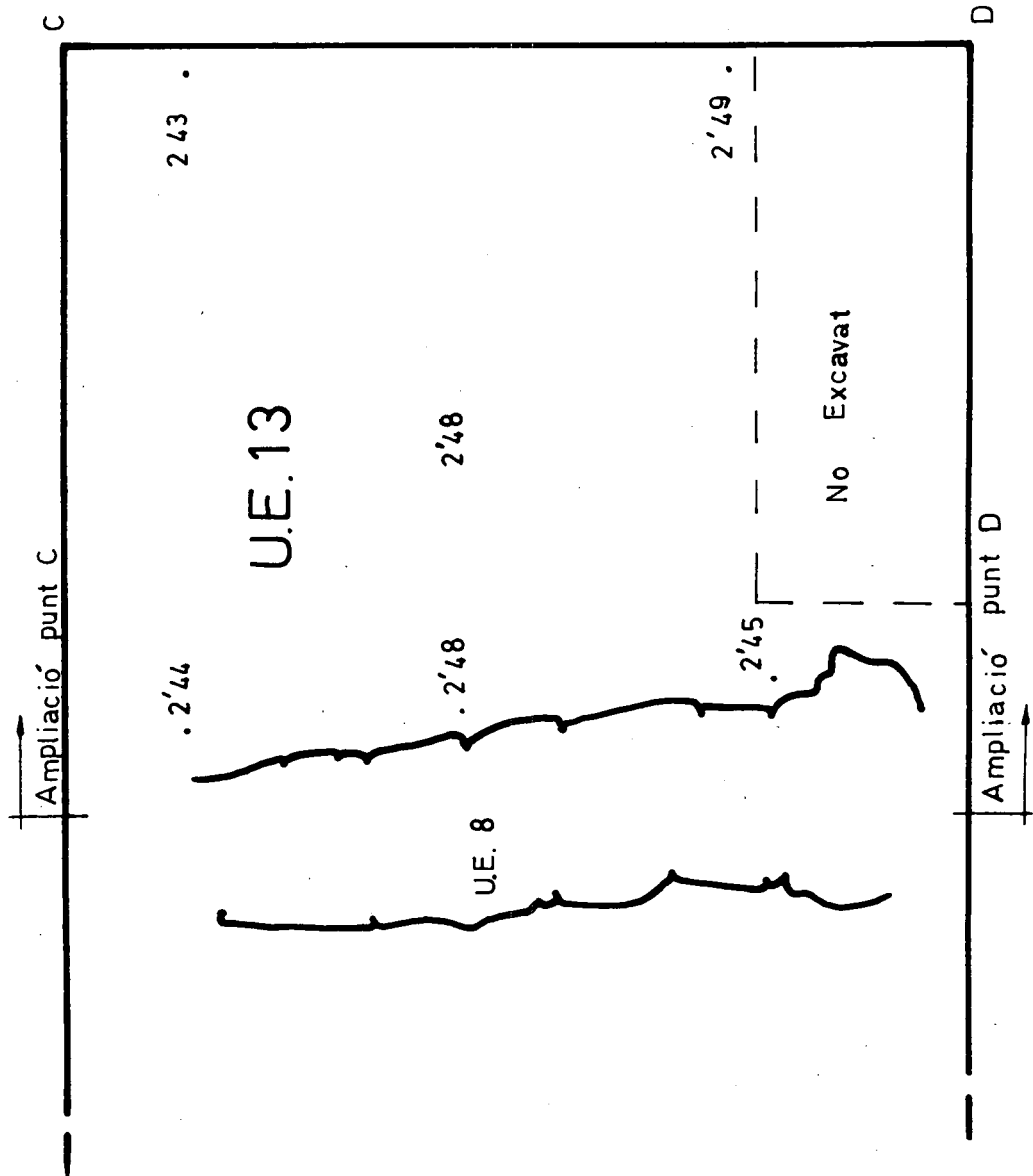



# GUISSONA 89

## Pati Casa Cultura

### ALÇATS UE.8 i UE.22

A/D  
+



B/C  
+

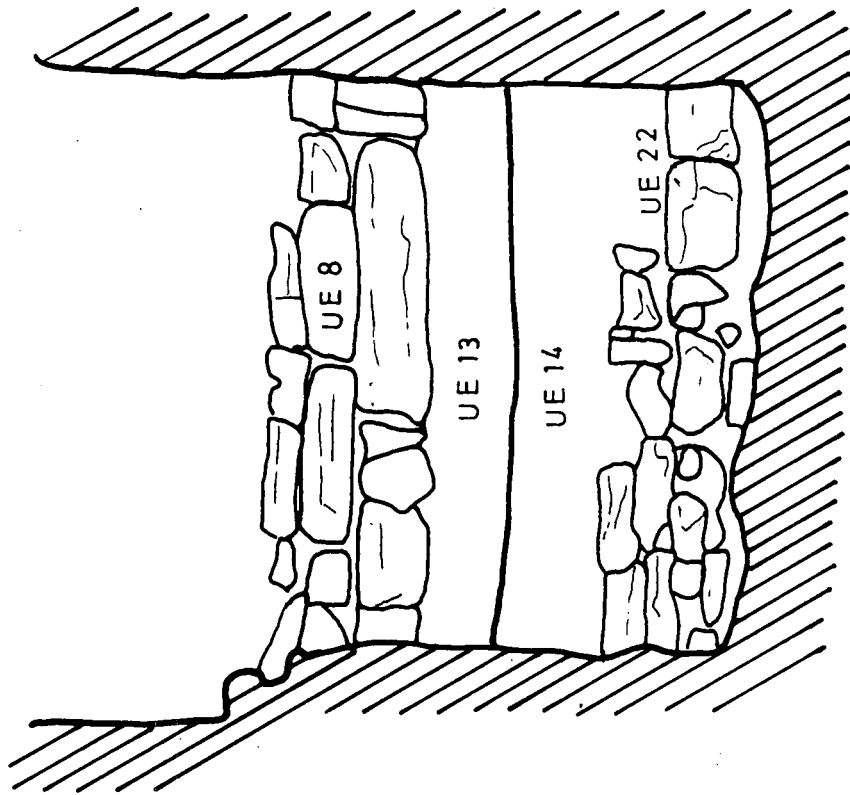

GUISSONA 89

Pati Casa Cultura

COTA 0

ALÇAT U.E. 26

C +

D +

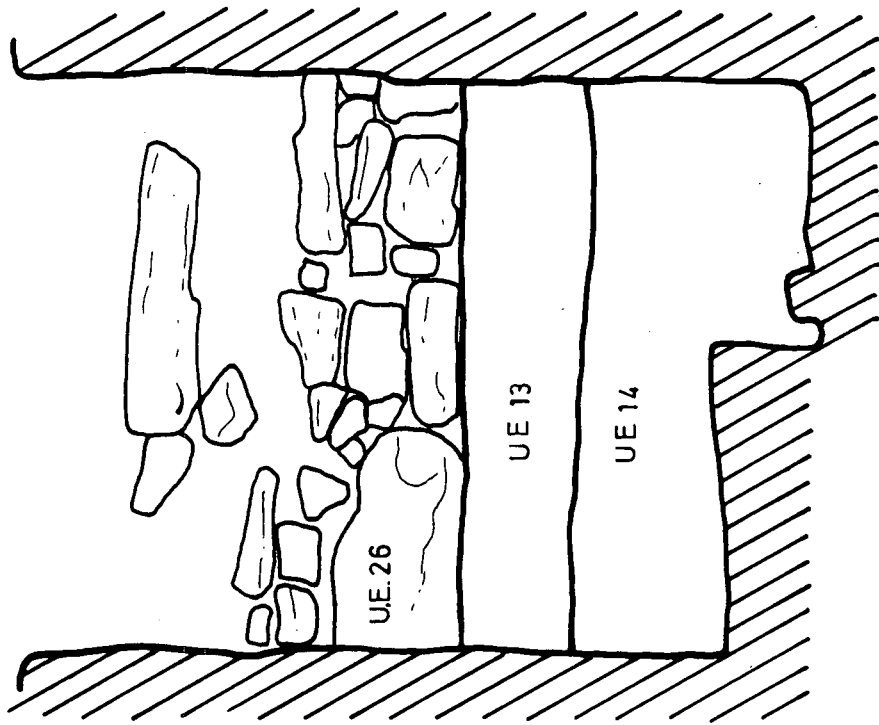

PLANTA U.E. 18 (Tapada)

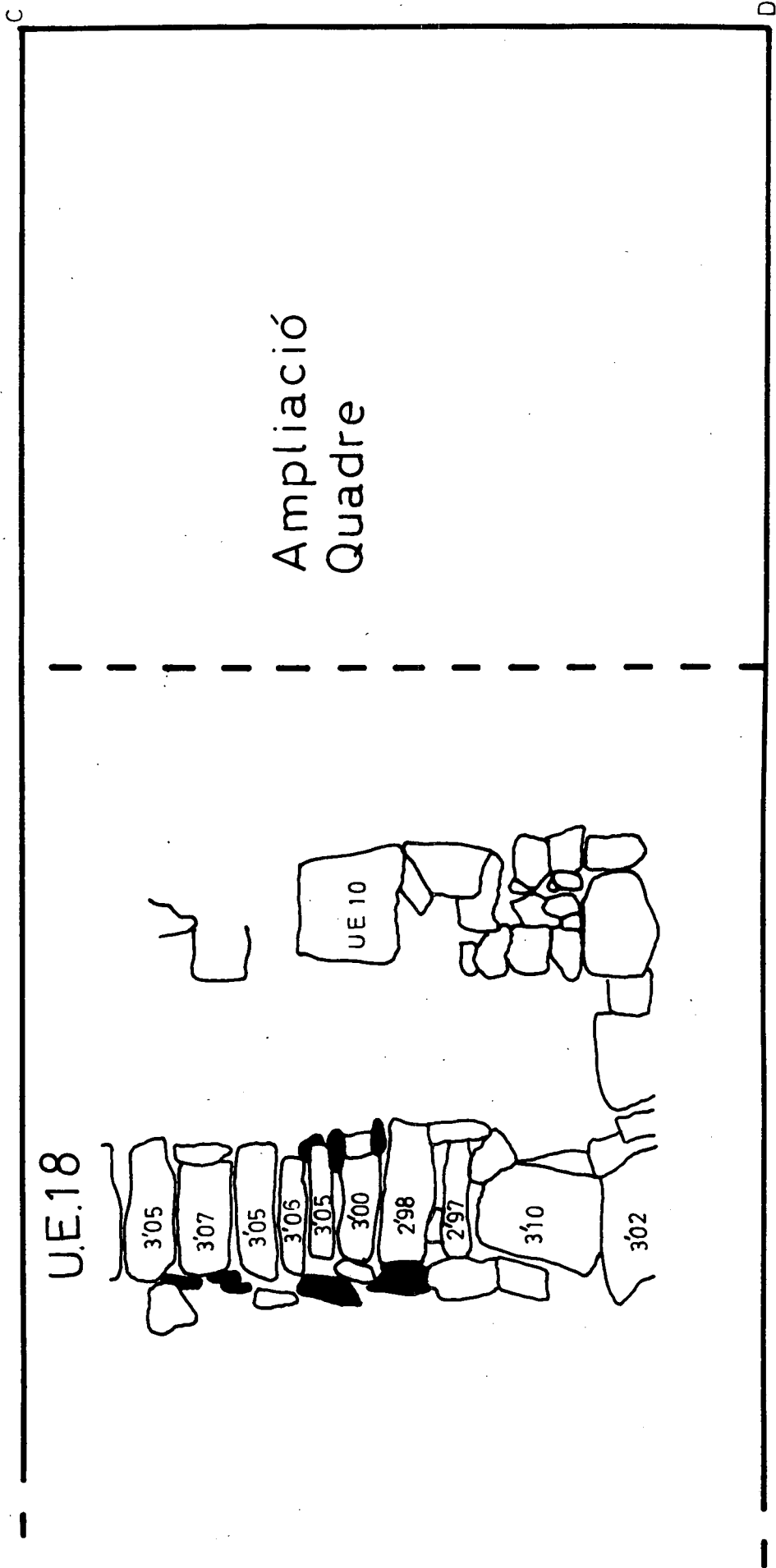



DOSSIER FOTOGRÀFIC

PATI DE LA CASA DE CULTURA





