

1461
OR.F

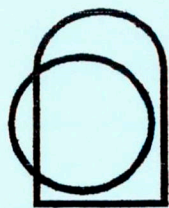

CODEX SCCL

ARQUEOLOGIA I PATRIMONI

MEMÒRIA DE LA INTERVENCIÓ
ARQUEOLÒGICA DUTA A TERME AL CARRER
ALGUER, 9 DE TARRAGONA (TARRAGONES)

Abril de 1994

INDEX

I. INTRODUCCIÓ	1
II. SITUACIÓ	1-2
III. PLANTEJAMENT I METODOLOGIA	2-3
IV. ANTECEDENTS	3-11
V. DESCRIPCIÓ	11-18
VI. CONCLUSIONS	19-22
VII. BIBLIOGRAFIA	23-24

REGISTRE D'UNITATS ESTRATIGRÀFIQUES

INVENTARI DE MATERIALS

PLANIMETRIA

INVENTARI FOTOGRÀFIC

I.- INTRODUCCIÓ

El projecte de remodelació del taller mecànic Piñol, situat al carrer Alguer núm. 9, preveu un rebaix mínim de 2,30 metres per sota del paviment actual (2,40 m si considerem la preparació del paviment). Degut a la possible existència de restes arqueològiques en el subsòl, els serveis territorials d'arqueologia de la Generalitat de Catalunya van creure convenient realitzar una intervenció arqueològica prèvia entre els dies 13 i 28 d'abril de 1994. Aquesta intervenció, finançada per la propietat del taller, fou encomenada a l'empresa CODEX-ARQUEOLOGIA I PATRIMONI, inicialment sota la direcció de l'arqueòleg Josep M. Puche i Fontanilles i, posteriorment, de Cristina Benet Arqué i Josep Anton Remolà Vallverdú, segons resolució de la Direcció General de Patrimoni Cultural.

II.- SITUACIÓ

El solar afectat correspon actualment a un taller de reparació de l'automòbil (Tallers Piñol), situat en el número nou del carrer Alguer (tarragona). Aquest carrer comunica perpendicularment l'avinguda Ramón y Cajal i el carrer Mallorca i es trobaria situat, respecte a la trama antiga, fora del recinte murat i vora l'hipotètic emplaçament d'un dels accessos a la ciutat (Porta de Lleida: Plaça Ponent).

La història de l'actual taller cal cercar-la en el magatzem de vins que a finals del segle passat va establir el senyor Ventosa en aquest punt, proper a la cruïlla de les quatre carreteres (actualment fossilitzada en la cruïlla dels carrers Ramon y Cajal i Prat de la Riba). D'aquest moment és el mur de fons del taller, que actuava com a moll de càrrega i descàrrega dels carros que transportaven el ví. Associats a aquesta activitat d'emmagatzematge són els nombrosos cups que, segons informacions orals de l'actual propietari, ocupaven l'espai entre el taller i el carrer de Prat de la Riba. Concretament, la façana del magatzem oberta a aquest carrer data dels anys 20.

Durant els anys 60, es construeixen els murs perpendiculars al que fa de tancament del taller i s'alça la casa amb façana al carrer Alguer. Aproximadament una dècada després, l'activitat de càrrega i descàrrega es substituïda per la de taller.

III.- PLANTEJAMENT I METODOLOGIA

Inicialment, es va plantejar un sondeig en rasa en forma de L, de 4,5 metres de llarg per 1,5 d'amplada, amb un intersepte de 1x1 metres. Posteriorment, es va optar per ampliar la rasa fins assolir una perímetre de planta rectangular de 6,60 per 5,60 metres (37,29 m²). La profunditat assolida oscil·la entre 1,80 i 3,10 m per sota de la cota actual del paviment.

El mètode de registre estratigràfic s'ha fonamentat en l'ús de Fitxes d'Unitats Estratigràfiques de tradició anglosaxona, realitzant-se plantes parcials acotades en tots els nivells físics extrets i la documentació fotogràfica pertinent. Paral·lelament a aquesta tasca, s'ha configurat la documentació planimètrica general, topogràfica i fotogràfica del jaciment, segons senyala l'article 11 del Decret 231/1991 amb data 28 d'Octubre del Departament de Cultura de la Generalitat de Catalunya. Pel que fa al material arqueològic recuperat, aquest s'ha codificat emprant els criteris establerts a l'esmentat decret, per la qual cosa les sigles utilitzades son TA9-94-UE, a les quals s'afegeix el número de diferenciació en les peces més significatives.

IV.- ANTECEDENTS

El solar núm. 9 del carrer Alguer, malgrat trobar-se fora del recinte murat de l'antiga ciutat romana de Tarragona, se situa dins d'una àrea on s'ha detectat una gran densitat de restes arqueològiques, entre les quals destaquen les estructures d'hàbitat suburbà i els enterraments, que abraçen des d'època ibèrica fins a la tardo-romanitat: Plaça de Braus, el mateix carrer Alguer, carrer Mallorca, l'àrea sepulcral del carrer Pere Martell (AMO 1973), els enterraments del carrer Ramón y Cajal/ Prat de la Riba, els enterraments del Parc de la Ciutat, el solar de Pere Martell-Eivissa-Mallorca i Jaume I, etc¹.

¹ Els antecedents referits al període anterior a 1973 estan extrets, en la seva major part, de l'article de Sánchez Real sobre els enterraments romans de la Via Augusta (1973, 174-208), al qual aprofitem per agrair la seva sempre eficaç col.laboració.

* **1864:** Hernández Sanahuja comunicà la descoberta d'un enterrament amb *tegulae* i d'un altre fet amb murs de formigó al carrer Ramón y Cajal a l'alçada del carrer Alguer, a l'hort del Sr. Andreu Sabadell. En base a dues monedes localitzades entre les restes òssies, els enterraments van ser datats en el segle IV (HERNÁNDEZ 1892, 137)

* **1869:** En el solar on s'alçava la casa de D. Saturnino Ginesta, a l'inici del carrer Jaume I, van apareixer enterraments (HERNÁNDEZ 1892, 137).

* **1882:** durant els treballs de construcció de les cotxeres del tramvia en el carrer Jaume I (actualment, magatzem municipal) van apareixer, a un metre de profunditat, restes humanes i un enterrament en àmfora (HERNÁNDEZ 1892, 135).

* **Abril de 1883:** Durant la construcció de la plaça de Braus es van localitzar, a uns 5 metres de profunditat, restes que Hernández descriu com a "restos de las casas de los suburbios, consistentes en muros derribados, en algunos de los cuales aún subsistían las puertas de entrada a ellas, con las jambas y umbrales de piedra perfectamente labradas.". Vora aquestes restes, en el terraplé que formava la contrascarpa del fossat del baluard d'Orleans, es va trobar un miliari de dos metres d'alçada

per 2,20 de circumferència (HERNÁNDEZ 1892). Alföldi data aquest miliari entre el 12 i el 6 aC i proposa la següent lectura:

Imp(erator) Caes[ar Divi f(ilius)]
Aug(ustus) co(n)s(ul) XI, [imp(erator) ---],
Trib(unicia) pot(estate) X [---, pontif(ex)]
Max(imus). Via [Augusta]
(millia passum) CI.

ALFÖLDI 1975, núm. 934

Així mateix, Hernández fa esment a la troballa de "... multitud de sillares de piedra del país con la superficie sumamente gastada y con las aristas consumidas por el roce, que por la figura poligonal o cuneiforme que tenían (*gomphi*), puede asegurarse que debieron constituir el firme de la vía pública o el enlosado de la plaza de la población en dicho punto situada." (HERNÁNDEZ 1892)

* 1921: En fer-se uns moviments de terra en un pati del carrer Jaume I van aparèixer diversos fragments de TS i una mà corresponent a una escultura femenina de marbre (BUTLLETÍ 1922, 47).

* 1921: Com a conseqüència de les obres de construcció d'una claveguera en el carrer Jaume I, van apareixer "a metre i mig de la rasant de la via i a petits trets de distància entre elles" diverses

sepultures romanes en tègula i àmfores (BUTLLETÍ 1922, 127).

* 1929: Durant les obres de construcció d'un edifici en la cruïlla del carrer Jaume I amb el camí de la Fonteta (carrer Eivissa), a uns tres metres de profunditat, van apareixer enterraments formats per "paredes de mamposteria ordinaria, muy desportillados, y formando separación entre ellos había una losa de mármol sin dibujo ni inscripción" (SÁNCHEZ 1973, 177).

* 1952: Al obrir-se els fonaments per a la construcció dels magatzems que ocupen els números 3-7 del carrer Mallorca, a una profunditat que oscil.lava entre 1,50 i 2,25 metres, van apareixer restes (SÁNCHEZ 1973, 178ss):

- En una rasa de 0,80 m d'amplada es van documentar uns murs de maçoneria (un d'ells de 0,40/0,45 m d'amplada) i a uns 2,40 metres de la superfície un parament de pedra treballada que, a manera de voravia, limitava un possible enllosat d'uns sis metres d'amplada que es dirigia vers la plaça de Braus.

- Al costat del mur de 0,40 m d'amplada, a una profunditat de 2,75 m, van apareixer diversos enterraments, un dels quals estava format per una caixa construïda amb plaques

i motlures de marbre reaprofitades.

* ?: A la cruïlla del carrer Jaume I amb Ramón y Cajal, Sánchez Real (1973) va recuperar fragments de TS i un ungüentari de vidre.

* ?: En el punt en el qual el Rec Major era cobert per passar per sota de la plaça de Braus, Sánchez Real (1973) indica la presència de murs romans.

* 1959: A l'obrir les fonamentacions de l'immoble número 3 del carrer Alguer es van recuperar unes plaques de marbre, lleugerament corbades, que, segons Sánchez Real (1973, 186) haurien servit per revestir columnes o pilastres. Sembla ser que aquestes van ser localitzades formant part d'un enterrament.

* Abril de 1960: L'excavació de les trinxeres de fonamentació de l'edifici que ocupa el número 5 del carrer Alguer va comportar la destrucció d'enterraments. Sánchez Real (1973, 189ss), va poder identificar 41 enterraments a una profunditat mitja de 0,75 m. Tipològicament, 32 dels enterraments eren en àmfora, 8 en tègula (una de les tègules presentava una marca en dues línies: EX OF/M ATTP) i un en caixa de lloses. Dos d'ells conservaven per sobre una capa de morter i còdols que cal interpretar com a túmuls funeraris. A partir dels

dibuixos de les àmfores publicades per Sánchez Real (Keay 3 ?, Keay 6 ?, Keay 41, Keay 19) podem apuntar una cronologia de segle IV-principis del V. Es va documentar, també, un mur de carreuó de 0,58 d'amplada que es conservava en una longitud de 16 metres, creuant de forma obliqua el solar. Un dels extrems es recolzava en un mur de 1,80 d'amplada que formava l'angle d'un possible dipòsit o cisterna, el fons del qual es trobava a uns 4,10 m de profunditat i conservava el recobriment interior fins a una alçada de 2 m. El material recuperat a l'interior estava format per *pondus*, comuna oxidada, TS itàlica (marques: L ETI, A TIT i ATEI). Com a resultat de les remocions de terra, i per tant fora de contexte, van aparèixer dues inscripcions fragmentades:

[D] (fulla d'heura) [M]	[...] SSIA [...]
[E] TIDI	[...] MELE [...]
[O] VII	

* Agost de 1961: A l'obrir les trinxeres de fonamentació de l'edifici que ocupa el solar que forma l'angle entre els carrers Jaume I i Ramón y Cajal, sota uns 0,90 m de nivells moderns, es va detectar la presència de sis enterraments: quatre en àmfora i dos en tègula a doble vessant. Així mateix, es va localitzar una conducció, orientada aproximadament est/oest, que mesurava 1,20 m d'alçada per 0,60 d'amplada i la base de la qual estava a 2,5 m de profunditat. Segons les informacions que va

poder recollir Sánchez Real (1973, 202ss), estava feta de maçoneria i morter i cada 23 m tenia una obertura zenital coberta amb una llosa.

* 1965: Sánchez Real (1973, 203ss) va poder identificar dos murs de carreuó i un nombre indeterminat d'enterraments que van ser afectats per les obres de construcció de l'immoble núm. 4 del carrer Alguer.

* Març de 1965: Durant les obres d'habilitació d'un accés a la plaça de Braus en la cruïlla dels carrers Jaume I i Mallorca va apareixer una habitació de 3,50 per 5,40 m pavimentada amb mosaic. Les parets de l'estança eren docorades amb estuc llis sobre el qual s'havia dipositat una segona capa decorada amb bandes negres i motius florals. L'accés a l'habitació, amb un llindar de marbre, es trobava en un dels costats menors (SÁNCHEZ 1973, 204). El mosaic és de temàtica geomètrica i presenta una compartimentació decorativa en dos rectangles de dimensions desiguals. El rectangle que ocupa la major part de l'estança, l'eix llarg del qual coincideix amb l'eix longitudinal de l'habitació, presenta l'espai central dividit en quatre motius quadrangulars idèntics que tenen com a tema una esvàstica inscrita en un rombe. L'altre rectangle, disposat en sentit invers a l'anterior, combina cercles i quadrats.

* Juny de 1965: Les obres de construcció dels immobles números 11 i 13 del carrer Alguer van afectar un nombre indeterminat d'enterraments, murs de carreuó similars als aparegut en el núm. 4 del mateix carrer i un àmbit pavimentat amb un mosaic polícrom decorat amb peixos. Les restes apareixien a uns 1,50 de profunditat. El mosaic ocupava un quadrat de 2,37 m de costat i en el centre presentava una depressió quadrangular també, de 0,50 de costat. Les parts que envoltaven el mosaic estaven cobertes per plaques de marbre. La presència de conduccions de plom per a l'arribada i sortida d'aigua fa pensar a Sánchez Real (1973, 205) que es tracta d'una petita font o surtidor.

* 1978 ?: Troballa de llànties romanes durant la construcció del número 16 del carrer Mallorca (GRAS/RIBAS 1978, CORTES/GABRIEL 1985).

* 1970ss: Troballa d'un mur de carreus durant la construcció del número 2-4 del carrer Mallorca (CORTES/GABRIEL 1985).

* 1979: En el solar que ocupa el número 7 del carrer Jaume I aparegueren restes d'enterraments i dos panys de mur d'*opus quadratum*, destruïts per la màquina retro-excavadora, i una làpida de marbre blanc amb vetes verdes (RIBAS 1979).

* **1985:** Es va excavar parcialment el solar situat al número 35 del carrer de Pere Martell, quedant al descobert un seguit de restes d'habitat datables en el segle II aC, un paviment de còdols dels segles II-I aC, un pou i dos recintes datats en el segle I dC i amortitzats en els segles II-III dC (CODEX 1992).

* **1981-1993:** Entre aquests anys i de forma no contínua, s'han desenvolupat diverses campanyes d'intervenció arqueològica en el solar comprés entre els carrers Jaume I, Mallorca i Pere Martell. El resultat ha estat la constatació de la presència d'estructures d'habitat des del segle V aC fins a la baixa romanitat (v. Memòries corresponents lliurades al Servei d'Arqueologia)

V.- DESCRIPCIÓ

FASE I

La seqüència estratigràfica detectada es pot subdividir en diverses fases perfectament delimitades. Els nivells superiors (UE 101 i 102) corresponen a les estructures del taller mecànic actual, bàsicament al nivell de pavimentació i la seva preparació. La cronologia d'aquesta fase s'ha de situar entre el tercer quart de segle XX i l'actualitat. Les UE subjacents (103, 104, 105, 106 i 107) estan relacionades amb la explotació agrícola de la zona en

un període difícil de precisar per la pròpia naturalesa dels dipòsits, però que, de forma laxa, podem ubicar entre els segles XVII i primera meitat del segle XX. La UE 107 correspon a la part superior del nivell d'enderroc de l'edifici romà, tot i que afectada superficialment per les remocions produïdes per l'activitat agrícola moderna i contemporànea.

FASE II

Aquest conjunt d'unitats estratigràfiques d'època moderna i contemporària descansen sobre la superfície superior conservada (entre 1,30 i 1,50 m per sota de la cota actual de pavimentació del taller) del nivell d'enderroc de les estructures romanes. Aquesta fase romana es pot desglossar en diverses subfases (de més antic a més recent):

Fase II.1

Nivell de llims negres (UE 117) que forma el substrat antròpic previ a la construcció de l'edifici romà. El material recuperat és extremadament fragmentari. La cronologia d'aquest nivell ve donada per la presència de TS Sudgàl·lica de les formes Dragendorf 15/17 i 29 i TS Hispànica dels tipus Dragendorf 29 i 37. Aquest material, malauradament molt escàs, suggereix una datació de mitjan segle I dC. No obstant, la presència d'un fragment de fons de cassola engalbada de cuina africana de la forma

Lamboglia 10 A/B (Hayes 23 B/A) indicaria una datació ja a partir del tercer quart d'aquesta centúria. El grau de fragmentació d'aquesta peça no permet discernir si es tracta de la forma Lamb. 10 B (69-250 dC) o Lamb. 10 A (100-450/500 dC) però, en tot cas, situaria el moment final de formació d'aquest nivell en època flàvia.

Aquesta cronologia de tercer quart del segle I podria veures confirmada per la possible atribució d'un fragment de fons al tipus Dragendorf 37 de la producció hispànica de la Terra Sigillata i l'absència de materials adscribibles a la producció Africana A1, que es comencen a detectar a partir de finals del segle I dC. Aquest darrer argument és poc sòlid si tenim en compte el volum de material considerat.

Al costat d'aquests materials, s'ha recuperat un percentatge relativament alt de ceràmiques cronològicament més antigues (Campaniana A tardana i Campaniana B-oide) que, juntament, amb la naturalesa de l'estrat (llims de deposició aparentment natural) ens fan pensar en un llarg període de sedimentació de la UE 117 (segle II aC-segona meitat del segle I dC).

Fase II.2

Habitació de planta quadrangular (aproximadament 5,40 x 4,90), excavada íntegrament a excepció d'una franja de 1,70 x 4,90 adossada al mur posterior de tancament del taller (no excavada per motius de seguretat). De

l'habitació es conserven les fonamentacions dels murs nord i oest, part de l'alçat del mur sud, la preparació de morter del sòl i les restes deteriorades de la decoració pavimental. L'esquema decoratiu del paviment estava format per una combinació de superfícies d'opus signinum, enllosat de marbre i, com a element central, un opus sectile força elaborat, amb motius geomètrics (cercles i semicercles) que mesura 1,97 x 1,97, dividit en quatre quadres perfectament delimitats. L'efecte decoratiu queda accentuat per l'ús de fragments de marbre de formes geomètriques, de dimensions molt reduïdes en alguns casos, de diferents colors i tonalitats. El suport sobre el qual s'estén l'*opus sectile* està format per una capa de morter reforçada per fragments de paret d'àmfora africana tallats longitudinalment.

En la única part conservada de l'alçat d'un dels murs de l'habitació (mur sud), s'aprecia com el sòcol anava decorat amb plaques de marbre blanc de 2 cm de gruix, de les quals en resten la part inferior fragmentada i les empremtes sobre el morter que componia la seva base d'adherència al mur. L'amplada dels murs, en els pocs sectors conservats i visibles, era de 0,60 metres. El programa decoratiu de les parets es completaria amb un placat de marbre verd que ocuparia, possiblement, la part central de les parets, i una cornisa de marbre blanc.

L'únic accés que es pot restituir d'aquesta habitació s'obriria en el mur oest. Els arguments per situar-lo en aquest punt es fonamenten, bàsicament, en el programa decoratiu que presenta el paviment: si dividim

l'habitació en terços, el terç més proper al mur oest està pavimentat amb lloses de marbre blanc que encerclen, formant una mena d'orla, el sectile que ocupa l'espai central. Contràriament, en els altres dos terços, envoltant el sectile i l'orla de marbre blanc, s'estén una pavimentació d'opus signinum amb planta en forma de U. Aquest tractament del sòl indicaria que aquesta habitació podria interpretar-se com un Triclinium² (v. *Conclusions*).

En la part del sondeig que afectà l'exterior de l'habitació va proporcionar, per sota de la UE 109, un nivell d'enderroc format pel revestiment d'estucs de la paret exterior de l'habitació i un estrat previ a la construcció de l'edifici, sense que es detectés cap pavimentació que permeti suposar l'existència d'una habitació colindant amb la documentada. A nivell cronològic només podem senyalar la presència d'un possible nivell d'ús:

* UE 118 (Nivell d'ús?): Un fragment de vora de cassola de la forma Ostia III, 267 (100-450/475).

Fase II.3

Un cop abandonada, l'habitació (no hi ha evidències mobles relacionades amb el se ús) va ser sotmesa a un procés sistemàtic de desmuntatge per tal d'aprofitar tots aquells elements susceptibles de ser

² Agraïm les oportunes apreciacions fetes pel nostre col.lega Dr. Joaquin Ruiz de Arbulo, professor de la Universitat de Lleida.

emprats en altres usos: els murs nord i oest són desmontats, en alguns punts fins a un metre per sota del paviment, la qual cosa ens ha permès observar les potents fonamentacions de les estructures muraries de l'habitació: una base formada per còdols i pedres trabades amb morter sobre la qual s'alça una banquetta que serveix de base al sòcol i alçat dels murs. Per altra banda, les plaques de marbre que formaven part de la decoració perimetral del paviment van ser arrencades, conservant-se únicament les empremtes en el morter de preparació del paviment.

La conservació del motiu central en un relatiu bon estat va ser deguda a que només es van aprofitar les plaques de majors dimensions, descartant les peces petites que formaven la part central. Òbviament, aquest saqueig de les plaques de marbre va afectar també al revestiment dels alçats dels murs. Aquest procés va anar acompanyat de la formació d'un nivell d'enderroc que pel que fa a l'interior de l'habitació estava format per restes del morter i argiles i pedres procedents de l'alçat dels murs. Sobre el motiu central es van poder documentar fragments d'un revestiment de morter pintat de groc amb les empremtes sobre la superfície posterior del suport de canyes o fustes.

Finalment, volem destacar la presència entre el material de l'enderroc d'abundants fragments de plaques de marbre blanc i verdós (aquestes darreres, més primes i fortament degradades per la humitat), així com, en la part més propera a l'alçat del mur sud, de fragments de motlures de marbre. Per que fa a l'exterior de l'habitació, sota els nivells moderns va

apreixer una potent capa d'estucs procedents, sens dubte, de la decoració parietal d'aquesta cara del mur.

L'escassíssim material recuperat presenta un estat extremadament fragmentari. Les UE que es relacionen amb aquesta fase d'enderroc són les següents:

* UE 109 (Enderroc): El material significatiu des d'un punt de vista cronològic està format per: un fragment de Hayes 6C en TS Africana A (100-150 en A1 i 175-250/275 en A2), un fragment de vora de cassola Lamboglia 9A en cuina africana (175-450), dos fragments de vora Dragendorf 37 en TS Sudgàl.lica (60-125) i TS Hispànica (70-130), un fragment de vora Dragendorf 30 en TS Sudgàl.lica i un fragment de vora Dragendorf 15/17 en TS Hispànica. Tenint molt en compte, les limitacions inherents al dipòsit, podem apuntar una cronologia, a partir del material exhumat, de finals del segle II/principis del III dC.

* UE 119 (Enderroc fora habitació): Un fragment de vora Lamboglia 9A en comuna africana (175-450), un fragment de vora Lamboglia 4/36 A (90-125) en Africana A1 i un fragment de vora Ostia III, 267 en comuna africana (100-450/475). Com en el cas anterior, la cronologia suggerida pels materials es situaria entre finals del segle II i principis del III dC.

* UE 120 (Enderroc fora habitació): No va reportar material cronològicament significatiu.

* UE 111 (Farciment rasa saqueig): Un fragment de vora Ostia II, 302 en comuna africana (August-125) i un fragment de vora Dragendorf 35 en TS Hispànica (80-125). La cronologia, a partir d'aquests materials, se situaria entre finals del segle I i el primer quart del segle II dC.

Valorant conjuntament aquestes dades, podem conclure que: 1) la datació del moment d'enderroc indicada, insistim, pels materials exhumats caldria situar-se entre finals del segle II i principis del III dC, 2) l'absència de produccions cronològicament més tardades (especialment, TS Africana C), tant en els nivells d'enderroc com en els altres nivells excavats, és un argument *ex silentio* a favor d'aquesta cronologia i 3) malgrat tot això, la mateixa gènesi d'aquests nivells ens ha de fer ser prudents: els materials recuperats poden estar reflectint l'edifici (alguns dels fragments recuperats presenten morter adherit) i no el moment en que aquest és saquejat i enderrocat, fet que podria haver-se produït en un moment més tardà i que no ha quedat indicat en el registre arqueològic excavat.

VI.- CONCLUSIONS

L'excavació efectuada en el número 9 del carrer Alguer ha permès documentar una habitació (d'aproximadament 5,40 x 4, 90) d'una *Domus* suburbana, així com les sedimentacions prèvies a la seva construcció i les corresponents al seu saqueig i enderroc. Funcionalment, l'esquema decoratiu del paviment indica que aquest àmbit correspondria a un *Triclinium* (menjador), amb un espai en forma d'U pavimentat en *opus signinum* i reservat al mobiliari propi d'aquesta estança (*klinai*), un espai introductorïer pavimentat amb lloses de marbre blanc i un element central decorat amb un *opus sectile* on se situaria la taula dels àpats. El programa decoratiu es completaria amb el tractament de les parets a base d'un sòcol placat amb marbre blanc, un espai mig placat amb marbre verd (*verde antico* ?), una cornisa de marbre blanc en la part superior i, possiblement, una cornisa amb estuc situada en l'extrem superior de la paret.

La cara exterior del mur en el qual s'obriria, probablement, la porta del *Triclinium* estava decorada amb pintura mural, de la qual s'ha recuperat una petita part de la qual podem deduir que: 1) Hi ha dues fases clarament documentades, la primera de les quals va ser repicada per poder adherir la segona i 2) el esquema decoratiu està format per un sòcol de color blau fosc delimitat per línies blanques; per damunt es disposen una sèrie de motius quadrats delimitats per línies blanques i separats per motius vegetals estilitzats.

L'element més destacat és, sens dubte, l'*opus sectile* que ocupa el centre de l'habitació. Aquest tipus de decoració pavimental que s'inicia a Itàlia a finals del segle II aC i d'origen possiblement hel·lenístic (GUIDOBALDI 1992) s'introdueix a Pompeia després del terratrèmol de l'any 62/63 dC (MONDADORI 1976). Plini en època de Claudi, referint-se a aquest nou sistema de pavimentació (també emprada en decoració parietal), l'acusa de ser la causa de la decadència de la pintura: "Pictura, arte quondam nobili, nunc in totum marmoribus pulsa" (Naturalis Historia XXXV,1).

La particularitat més notable de l'*opus sectile* del carrer Alguer és l'elevat grau d'elaboració que gairebé seria més propi d'una decoració parietal que de paviment, tot i que el tema, bàsicament geomètric, és l'habitual en aquesta posició. Paral·lels d'*opus sectilia* s'en troben tant a la Península Ibèrica com a Itàlia: recordem el que es va localitzar, desmuntat, en la vil·la romana de la Llosa (Cambrils) i els que es troben en la Casa de Cupido e l'amore d'Ostia (Ostia Regio I, XIV, 5) (DODGE/WARD-PERKINS 1992) i en el triclini cobert de la casa dell'Efebo (MONDADORI 1976). Aquest darrer, datable entre el 62 i el 79 dC, té moltes similituds amb el del carrer Alguer, no en el motiu, però sí en la qualitat i elaboració del treball.

Com queda de manifest, la cronologia que proposem per a la construcció de l'habitació (finals del segle I dC), coincideix plenament amb el moment en el qual es generalitza l'ús de l'*opus sectile* com a element decoratiu de paviments en ciutats com Pompeia. Aquest tipus de pavimentació

coincideix a Pompeia, de forma més general, amb l'anomenada pintura del IV estil (50-79), a la qual, pel poc que sabem, podria correspondre la que hem documentat en el carrer Alguer.

Aquesta habitació es relacionaria amb el dens poblament d'aquesta zona de la ciutat, especialment en època romana. La troballa d'aquesta habitació en el número 9 del carrer Alguer i la proximitat d'altres restes documentades anteriorment (en especial, el mosaic aparegut l'any 1965 en el solar colindant), ens fan plantejar de forma raonada que ens trobem davant d'una *domus* suburbana d'estructura difícil d'establir en aquest moment. La construcció d'aquesta *domus* cal situar-la en època flàvia i la seva vida es perllonga fins a un moment, ara com ara, difícil de plantejar per la manca de materials (segles II-III dC).

El que podem anomenar *domus* suburbana del carrer Alguer es situaria vora una trama vial documentada tant per Sánchez Real (v. Antecedents) en els números 3-7 del carrer Mallorca com pel mateix Hernández Sanahuja que, en l'estat actual és difícilment interpretable a la llum de la parcialitat i ambigüitat de les troballes.

L'establiment habitacional extramurs de les ciutats romanes és un fenomen gairebé consubstancial amb la pròpia evolució del nucli urbà. La pressió a que es sotmès el centre emmurallat de la ciutat (saturació, competència entre habitació i activitats comercials i artesanals, etc) i la

disposició d'espais suburbials només condicionats per l'entorn físic i les infraestructures preexistents, fan que la ciutat s'estengui més enllà del perímetre emmurallat, creant-se així veritables barris residencials suburbans.

A partir d'un moment incert de la baixa romanitat gran part d'aquest sector esdevé àrea d'enterraments, relacionada amb la trama vial que abans esmentavem. Com hem vist en el capítol dedicat als antecedents, són nombroses les troballes d'enterraments, especialment en àmfora, que formarien part de l'extensa necròpolis que s'articulava al voltant dels eixos viaris d'aquesta banda de la ciutat.

L'ocupació posterior es redueix a l'ús agrícola de la zona, propera a l'anomenada Horta de Tarragona i irrigada pel Rec Major i les seves diverses fibres. Ja en època moderna, es van construir diverses estructures relacionades amb les línies defensives de la ciutat i, a partir de la dècada dels 50, s'inicia un fort procés d'urbanització que ha configurat el seu aspecte actual.

ú

ΣIMONI

VII. BIBLIOGRAFIA

- ALFÖLDY 1975 Alföldy, Géza: *Die Römischen Inschriften von Tarraco*
- BUTLLETÍ 1922 *Butlletí Arqueològic* 1921-1922
- CODEX 1992 *Memòria de la intervenció arqueològica realitzada al solar de Pere Martell (4^a fase), setembre-desembre de 1992*,
Inèdita
- CORTES/GABRIEL 1985 Cortés, R./Gabriel, R.: Tarraco: *Recull de dades arqueològiques*, Tarragona
- DODGE/WARD-PERKINS 1992 Dodge, Hazel/Ward-Perkins, Bryan editors: *Marble in Antiquity*
- GRAS/RIBAS 1978 Gras, J. Ll./Ribas, J.: "Lote de lucernas ingresado en el Museo Arqueológico de Tarragona", *Boletín Arqueológico* 1978, 147-150
- GUIDOBALDI 1992 Guidobaldi, Federico: "L'opus sectile parietal a Rome et en Italie" a *Les Dossiers d'Archeologie*, 173 (juliol-agost de 1992, 72-77)

- HERNÁNDEZ 1892 Hernández Sanahuja, B.: *Historia de Tarragona desde los remotos tiempos hasta la época de la restauración cristiana*, Tarragona
- MCKAY 1975 McKay, A.G.: *Houses, villas and palaces in the roman world*, Thames and Hudson
- MONDADORI 1976 Mondadori, Arnoldo editor: *Guida Archeologica di Pompei*
- SÁNCHEZ 1973 Sánchez Real, José: "Los enterramientos romanos de la Via Augusta" a *Boletín Arqueológico*, época IV, fasc. 113-120, anys 1971-1972, 173-208 + 20 làmines
- SCAGLIARINI 1983 Scagliarini, D.: "L'edilizia residenziale nelle città romane dell'Emilia-Romagna" a *Studia Archaeologica* 27

Població/Terme municipal

TARRAGONA

Àrea Arqueològica

C/ Alguer 9

UE

TCA- 101

Zona

Sector

Definició

Datació

100

PAVIMENT ACTUAL

1968-1973

Composició geològica

Composició orgànica

Composició artificial

Formigó

Posició

Textura

Color

Dura

Dimensions

max.

min.

max.

min.

Llargada

mts

mts

Amplada

mts

mts

Alçada

mts

mts

mts

mts

Seqüència física

Igual a

Cobreix 102

Farceix

Talla

Recolza

Es lliura

Cobert per

Farcit per

Tallat per

Se li recolza

Se li lliura

Observacions

Criteri de datació

Fiabilitat

Interpretació

Documental

Bona

Solera de formigó que actua com a paviment de taller.

Documentació gràfica

Làmines

Diapositives

Color

Població/Terme municipal

TARRAGONA

Àrea Arqueològica

C/ Alguer 9

UE

TCA- 102

Zona

Sector

Definició

Datació

100

PREPARACIO PAVIMENT

1968-1973

Composició geològica

Composició orgànica

Composició artificial

Graves

Posició

Textura

Color

Inconsiste

Dimensions

max.

min.

max.

min.

Llargada

mts

mts

Amplada

mts

mts

Alçada

mts

mts

mts

mts

Seqüència física

Igual a

Cobreix

Farceix

Talla

Recolza

Es lliura

Cobert per 101

Farcit per

Tallat per

Se li recolza

Se li lliura

Observacions

Criteri de datació

Fiabilitat

Interpretació

Documental

Bona

Preparació del paviment actual (UE 101).

Documentació gràfica

Làmines

Diapositives

Color

Població/Terme municipal

TARRAGONA

Àrea Arqueològica

C/ Alguer 9

UE

TCA- 103

Zona

Sector

Definició

Datació

100

NIVELL AGRICOLA

1700-1950

Composició geològica

Argiles

Composició orgànica

Composició artificial

Ceràmica

Posició

Textura

Color

Compacta

Marró-clar

Dimensions

max.

min.

max.

min.

Llargada

mts

mts

Amplada

mts

mts

Alçada

mts

mts

mts

mts

Seqüència física

Igual a 104, 105, 106

Cobreix 104, 105

Cobert per 102

Farceix

Farcit per

Talla

Tallat per

Recolza

Se li recolza

Es lliura

Se li lliura

Observacions

Material escàs i fragmentari.

Criteri de datació

Fiabilitat

Interpretació

Material

Regular

Antic nivell d'ús agrícola.

Documentació gràfica

Làmines

Diapositives

Color

Població/Terme municipal

TARRAGONA

Àrea Arqueològica

C/ Alguer 9

UE

TCA- 104

Zona

Sector

Definició

Datació

100

NIVELL AGRICOLA

1700-1950

Composició geològica

Argiles

Composició orgànica

Composició artificial

Ceràmica

Posició

Textura

Color

Compacta

Marró-fosc

Dimensions

max.

min.

max.

min.

Llargada

mts

mts

Amplada

mts

mts

Alçada

mts

mts

mts

mts

Seqüència física

Igual a 103, 105, 106

Cobreix 106

Cobert per 102

Farceix

Farcit per

Talla

Tallat per

Recolza

Se li recolza

Es lliura

Se li lliura

Observacions

Material escàs i fragmentari.

Criteri de datació

Fiabilitat

Interpretació

Material

Regular

Antic nivell d'ús agrícola.

Documentació gràfica

Làmines

Diapositives

Color

Població/Terme municipal

TARRAGONA

Àrea Arqueològica

C/ Alguer 9

UE

TCA- 105

Zona

Sector

Definició

Datació

100

NIVELL AGRICOLA

1700-1950

Composició geològica

Llims i argiles

Composició orgànica

Composició artificial

Ceràmica

Posició

Textura

Color

Compacta

Marró-fosc

Dimensions

	max.	min.		max.	min.
Llargada	mts	mts	Amplada	mts	mts
Alçada	mts	mts		mts	mts

Seqüència física

Igual a 103, 104, 106

Cobreix 106, 104

Cobert per 103

Farceix

Farcit per

Talla

Tallat per

Recolza

Se li recolza

Es lliura

Se li lliura

Observacions

Material escàs i fragmentari.

Criteri de datació

Fiabilitat

Interpretació

Material

Regular

Antic nivell d'ús agrícola.

Documentació gràfica

Làmines

Diapositives

Color

Població/Terme municipal

TARRAGONA

Àrea Arqueològica

C/ Alguer 9

UE

TCA- 106

Zona

Sector

Definició

Datació

100

ESTRAT

Composició geològica

Argiles i pedres

Composició orgànica

Composició artificial

Ceràmica

Posició

Textura

Color

Solta

Negre

Dimensions

max.

min.

max.

min.

Llargada

mts

mts

Amplada

mts

mts

Alçada

mts

mts

mts

mts

Seqüència física

Igual a

Cobreix 107

Cobert per 104, 105

Farceix

Farcit per

Talla

Tallat per

Recolza

Se li recolza

Es lliura

Se li lliura

Observacions

Material escàs i fragmentari.
Pedres de mòdul molt petit.

Criteri de datació

Fiabilitat

Interpretació

Material

Regular

Possible nivell agrícola que erosiona part del sediment subjacent.

Documentació gràfica

Làmines

Diapositives

Color

Població/Terme municipal

TARRAGONA

Àrea Arqueològica

C/ Alguer 9

UE

TCA- 107

Zona

Sector

Definició

Datació

100

ESTRAT

Composició geològica

Margues llimoses

Composició orgànica

Composició artificial

Ceràmica

Posició

Textura

Color

Solta

Ocre

Dimensions

max.

min.

max.

min.

Llargada

mts

mts

Amplada

mts

mts

Alçada

mts

mts

mts

mts

Seqüència física

Igual a

Cobreix 109

Farceix

Talla

Recolza

Es lliura

Cobert per 106

Farcit per

Tallat per 108

Se li recolza

Se li lliura

Observacions

Material escàs i fragmentari.

Criteri de datació

Fiabilitat

Interpretació

Material

Regular

Possible nivell agrícola que erosiona part del sediment subjacent.

Documentació gràfica

Làmines

Diapositives

Color

Població/Terme municipal

TARRAGONA

Àrea Arqueològica

C/ Alguer 9

UE

TCA- 108

Zona

Sector

Definició

Datació

100

RASA

Composició geològica

Composició orgànica

Composició artificial

Posició

Textura

Color

Dimensions

max.

min.

max.

min.

Llargada

mts

mts

Amplada

mts

mts

Alçada

mts

mts

mts

mts

Seqüència física

Igual a

Cobreix

Farceix

Talla 107

Recolza

Es lliura

Cobert per 106

Farcit per 106

Tallat per

Se li recolza

Se li lliura

Observacions

Retall de secció rectangular.

Criteri de datació

Fiabilitat

Interpretació

Posició estrat.

Regular

Rasa relacionada amb l'activitat agrícola.

Documentació gràfica

Làmines

Diapositives

Color

Població/Terme municipal

TARRAGONA

Àrea Arqueològica

C/ Alguer 9

UE

TCA- 109

Zona

Sector

Definició

Datació

100

ENDERROC

090-125

Composició geològica

Argiles

Composició orgànica

Composició artificial

Material constructiu

Posició

Textura

Color

Arenosa

Ocre

Dimensions

max.

min.

max.

min.

Llargada

mts

mts

Amplada

mts

mts

Alçada

mts

mts

mts

mts

Seqüència física

Igual a

Cobreix 110, 111

Cobert per 107

Farceix

Farcit per

Talla

Tallat per

Recolza

Se li recolza

Es lliura

Se li lliura

Observacions

Presència de fragments de marbre pavimental i parietal, frags. estuc. Restes fragmentaries d'un paviment d'opus signinum.

Criteri de datació

Fiabilitat

Interpretació

Material

Bona

Nivell d'enderroc d'una estructura en tovot.

Documentació gràfica

Làmines

Diapositives

Color

Població/Terme municipal

TARRAGONA

Àrea Arqueològica

C/ Alger 9

UE

TCA- 110

Zona

Sector

Definició

Datació

100

PREPARACIO PAV. 115

060-090

Composició geològica

Composició orgànica

Composició artificial

Morter calç, pedres

Posició

Textura

Color

Poc consis

Blanc

Dimensions

max.

min.

max.

min.

Llargada

mts

mts

Amplada

mts

mts

Alçada

mts

mts

mts

mts

Seqüència física

Igual a

Cobreix 117

Cobert per 109

Farceix

Farcit per

Talla

Tallat per 112

Recolza

Se li recolza

Es lliura

Se li lliura

Observacions

En alguns punts conserva les emprentes del paviment de lloses de marbre (UE 115), que havien estat sustretes.

Criteri de datació

Fiabilitat

Interpretació

Posició estrat.

Regular

Solera de morter que servia de base a l'enllosat de marbre 115.

Documentació gràfica

Làmines

Diapositives

Color

Població/Terme municipal

TARRAGONA

Àrea Arqueològica

C/ Alguer 9

UE

TCA- 111

Zona

Sector

Definició

Datació

100

FARCIMENT DE 112

090-125

Composició geològica

Argiles

Composició orgànica

Composició artificial

Material construc.

Posició

Textura

Color

Solta

Marró-fosc

Dimensions

	max.	min.		max.	min.
Llargada	mts	mts	Amplada	mts	mts
Alçada	mts	mts		mts	mts

Seqüència física

Igual a

Cobreix 114, 116

Cobert per 109

Farceix 112

Farcit per

Talla

Tallat per

Recolza

Se li recolza

Es lliura

Se li lliura

Observacions

Individualitzat a partir de la cota d'aparició de 110.
Composició heterogenia: pedres i calç on s'havia afectat la banqueta.

Criteri de datació

Fiabilitat

Interpretació

Material

Bona

Farciment de la rasa (UE 112) de robatori de les estructures murals que delimitaven l'àmbit.

Documentació gràfica

Làmines

Diapositives

Color

Població/Terme municipal

TARRAGONA

Àrea Arqueològica

C/ Alguer 9

UE

TCA- 112

Zona

Sector

Definició

Datació

100

RASA DE SAQUEIG

090-125

Composició geològica

Composició orgànica

Composició artificial

Posició

Textura

Color

Dimensions

max.

min.

max.

min.

Llargada

mts

mts

Amplada

mts

mts

Alçada

mts

mts

mts

mts

Seqüència física

Igual a

Cobreix

Farceix

Talla

110, 117

Recolza

Es lliura

Cobert per

109

Farcit per

111

Tallat per

Se li recolza

Se li lliura

Observacions

Rasa de secció semi-circular.

Criteri de datació

Fiabilitat

Interpretació

Posició estrat.

Bona

Rasa de saqueig dels murs.

Documentació gràfica

Làmines

Diapositives

Color

Població/Terme municipal

TARRAGONA

Àrea Arqueològica

C/ Alguer 9

UE

TCA- 113

Zona

Sector

Definició

Datació

100

SOCOL MUR

060-090

Composició geològica

Composició orgànica

Composició artificial

Pedra i morter

Posició

Textura

Color

Dimensions

max.

min.

max.

min.

Llargada

mts

mts

Amplada

mts

mts

Alçada

mts

mts

mts

mts

Seqüència física

Igual a

Cobreix

Cobert per 111

Farceix

Farcit per

Talla

Tallat per

Recolza 114

Se li recolza

Es lliura

Se li lliura

Observacions

A penes es conserva la base del sòcol de pedres (molta d'ella mèdol) sobre el qual recolzava el mur. Només conservat en murs sud i oest.

Criteri de datació

Fiabilitat

Interpretació

Posició estrat.

Bona

Sòcol sobre el qual s'alçaven els murs propiament dits.

Documentació gràfica

Làmines

Diapositives

Color

Població/Terme municipal

TARRAGONA

Àrea Arqueològica

C/ Alguer 9

UE

TCA- 114

Zona

Sector

Definició

Datació

100

BANQUETA CONSTRUCT.

060-090

Composició geològica

Composició orgànica

Composició artificial

Morter i pedres

Posició

Textura

Color

Dimensions

max.

min.

max.

min.

Llargada

mts

mts

Amplada

mts

mts

Alçada

mts

mts

mts

mts

Seqüència física

Igual a

Cobreix

Farceix

Talla

Recolza

Es lliura

Cobert per 111

Farcit per

Tallat per

Se li recolza 113

Se li lliura

Observacions

Presenta diferents graus d'arrassament.
Documentada en el mur oest.

Criteri de datació

Fiabilitat

Interpretació

Posició estrat.

Bona

Banqueta constructiva del mur

115.

Documentació gràfica

Làmines

Diapositives

Color

Població/Terme municipal

TARRAGONA

Àrea Arqueològica

C/ Alguer 9

UE

TCA- 115

Zona

Sector

Definició

Datació

100

ENLLOSAT MARBRE

060-090

Composició geològica

Composició orgànica

Composició artificial

Plaques de marbre

Posició

Textura

Color

Dimensions

max.

min.

max.

min.

Llargada

mts

mts

Amplada

mts

mts

Alçada

mts

mts

mts

mts

Seqüència física

Igual a

Cobreix

Farceix

Talla

Recolza 110

Es lliura

Cobert per 109

Farcit per

Tallat per 112

Se li recolza

Se li lliura

Observacions

Individualitzat a partir de les empremtes en UE 110, petits fragments conservats in situ i la presència de frags. en l'enderroc UE 109.

Criteri de datació

Fiabilitat

Interpretació

Posició estrat.

Bona

Paviment original de l'àmbit.

Documentació gràfica

Làmines

Diapositives

Color

Població/Terme municipal

TARRAGONA

Àrea Arqueològica

C/ Alguer 9

UE

TCA- 116

Zona

Sector

Definició

Datació

100

SOLERA CONSTRUCTIVA

060-090

Composició geològica

Composició orgànica

Composició artificial

Morter calç, còdols

Posició

Textura

Color

Dimensions

max.

min.

max.

min.

Llargada

mts

mts

Amplada

mts

mts

Alçada

mts

mts

mts

mts

Seqüència física

Igual a

Cobreix

Farceix

Talla

Recolza

Es lliura

Cobert per 111

Farcit per

Tallat per

Se li recolza 114

Se li lliura

Observacions

Documentada en els murs nord i oest.

Criteri de datació

Fiabilitat

Interpretació

Posició estrat.

Bona

Base sobre la qual s'alça la banquetta de fonamentació UE 114.

Documentació gràfica

Làmines

Diapositives

Color

Població/Terme municipal

TARRAGONA

Àrea Arqueològica

C/ Alguer 9

UE

TCA- 117

Zona

Sector

Definició

Datació

100

ESTRAT

030-060

Composició geològica

Llims

Composició orgànica

Carbons

Composició artificial

Ceràmica

Posició

Textura

Color

Llimosa

Negre

Dimensions

max.

min.

max.

min.

Llargada

mts

mts

Amplada

mts

mts

Alçada

mts

mts

mts

mts

Seqüència física

Igual a

Cobreix

Farceix

Talla

Recolza

Es lliura

Cobert per

110, 121

Farcit per

Tallat per

112

Se li recolza

Se li lliura

Observacions

Sediment molt net.

Criteri de datació

Fiabilitat

Interpretació

Material

Bona

Estrat anterior a la construcció de l'habitació

Documentació gràfica

Làmines

Diapositives

Color

Població/Terme municipal

TARRAGONA

Àrea Arqueològica

C/ Alguer 9

UE

TCA- 118

Zona

Sector

Definició

Datació

100

NIVELL D'US ?

060-090

Composició geològica

Llims

Composició orgànica

Composició artificial

Ceràmica

Posició

Damunt de l'opus sectile

Textura

Solta

Color

Negre

Dimensions

max.

min.

max.

min.

Llargada

mts

mts

Amplada

mts

mts

Alçada

mts

mts

mts

mts

Seqüència física

Igual a

Cobreix 124

Cobert per 120

Farceix

Farcit per

Talla

Tallat per

Recolza

Se li recolza

Es lliura

Se li lliura

Observacions

Taques de reduïdes dimensions directament sobre l'opus sectile.

Criteri de datació

Fiabilitat

Interpretació

Material

Regular

Evidències de l'ús de l'habitació abans del seu abandonament ?

Documentació gràfica

Làmines

Diapositives

Color

Població/Terme municipal

TARRAGONA

Àrea Arqueològica

C/ Alger 9

UE

TCA- 119

Zona

Sector

Definició

Datació

100

ENDERROC

090-0125

Composició geològica

Composició orgànica

Composició artificial

Estucs i tovot

Posició

Textura

Color

Fora de l'habitació

Solta

Dimensions

max.

min.

max.

min.

Llargada

mts

mts

Amplada

mts

mts

Alçada

mts

mts

mts

mts

Seqüència física

Igual a

Cobreix 121

Cobert per 107

Farceix

Farcit per

Talla

Tallat per

Recolza

Se li recolza

Es lliura

Se li lliura

Observacions

Criteri de datació

Fiabilitat

Interpretació

Posició estrat.

Regular

Enderroc del revestiment d'estuc del parament exterior de l'habitació.

Documentació gràfica

Làmines

Diapositives

Color

Població/Terme municipal

TARRAGONA

Àrea Arqueològica

C/ Alguer 9

UE

TCA- 120

Zona

Sector

Definició

Datació

100

ENDERROC

090-0125

Composició geològica

Composició orgànica

Composició artificial

Morter, revestiment

Posició

Textura

Color

Flonja

Groguenc-blanc

Dimensions

max.

min.

max.

min.

Llargada

mts

mts

Amplada

mts

mts

Alçada

mts

mts

mts

mts

Seqüència física

Igual a

Cobreix 122, 124

Cobert per 109

Farceix

Farcit per

Talla

Tallat per

Recolza

Se li recolza

Es lliura

Se li lliura

Observacions

Només es detecta sobre l'opus signinum (122) i l'opus sectile (124).
Fragments de cornisa de marbre blanc i plaques de marbre blanc i verd.

Criteri de datació

Fiabilitat

Interpretació

Posició estrat.

Regular

Enderroc de la coberta i part de l'alçat del mur sud.
La seva absència sobre 110 fa pensar que fou extret durant el saqueig.

Documentació gràfica

Làmines

Diapositives

Color

Població/Terme municipal

TARRAGONA

Àrea Arqueològica

C/ Alguer 9

UE

TCA- 121

Zona

Sector

Definició

Datació

100

ESTRAT

Composició geològica

Terra

Composició orgànica

Composició artificial

Posició

Fora de l'habitació

Textura

Flonja

Color

Marró/clar

Dimensions

max.

min.

max.

min.

Llargada

mts

mts

Amplada

mts

mts

Alçada

mts

mts

mts

mts

Seqüència física

Igual a

Cobreix 117

Cobert per 119

Farceix

Farcit per

Talla

Tallat per

Recolza

Se li recolza

Es lliura

Se li lliura

Observacions

Net, sense pedres ni restes d'enderroc.

Criteri de datació

Fiabilitat

Interpretació

Posició estrat.

Regular

Nivell de preparació de la pavimentació exterior a l'àmbit.

Documentació gràfica

Làmines

Diapositives

Color

Població/Terme municipal

TARRAGONA

Àrea Arqueològica

C/ Alger 9

UE

TCA- 122

Zona

Sector

Definició

Datació

100

PAVIMENT

060-090

Composició geològica

Composició orgànica

Composició artificial

Opus signinum

Posició

Textura

Color

Compacte

Dimensions

max.

min.

max.

min.

Llargada

mts

mts

Amplada

mts

mts

Alçada

mts

mts

mts

mts

Seqüència física

Igual a

Cobreix

Farceix

Talla

Recolza

Es lliura

Cobert per 109, 120, 118

Farcit per

Tallat per

Se li recolza

Se li lliura

Observacions

Amb planta d'U ocupa l'espai entre els murs nord, sud i est i l'opus sectile.

Criteri de datació

Fiabilitat

Interpretació

Posició estrat.

Bona

Nivell de pavimentació de part de l'àmbit. La seva naturalesa poc sumptuosa respecte a la resta podria indicar que no aniria vist.

Documentació gràfica

Làmines

Diapositives

Color

Població/Terme municipal

TARRAGONA

Àrea Arqueològica

C/ Alguer 9

UE

TCA- 123

Zona

Sector

Definició

Datació

100

MUR SUD

060-090

Composició geològica

Composició orgànica

Composició artificial

Morter, pedra, tòvot

Posició

Textura

Color

Dimensions

max.

min.

max.

min.

Llargada

mts

mts

Amplada

mts

mts

Alçada

mts

mts

mts

mts

Seqüència física

Igual a

Cobreix

Farceix

Talla

Recolza

Es lliura

Cobert per 109

Farcit per

Tallat per

Se li recolza

Se li lliura 122

Observacions

Construït amb dos paraments de morter encofrat farcits amb argiles i pedres (moltes d'elles fragments de Mèdol). Placat amb marbre blanc.

Criteri de datació

Fiabilitat

Interpretació

Posició estrat.

Bona

Alçat del mur sud de l'habitació.

Documentació gràfica

Làmines

Diapositives

Color

Població/Terme municipal

TARRAGONA

Àrea Arqueològica

C/ Alguer 9

UE

TCA- 124

Zona

Sector

Definició

Datació

100

OPUS SECTILE

060-090

Composició geològica

Composició orgànica

Composició artificial

Marbre

Posició

Textura

Color

Dimensions

max.

min.

max.

min.

Llargada

mts

mts

Amplada

mts

mts

Alçada

mts

mts

mts

mts

Seqüència física

Igual a

Cobreix

Farceix

Talla

Recolza

Es lliura

Cobert per

109, 120, 118

Farcit per

Tallat per

Se li recolza

Se li lliura

Observacions

Decorat amb formes geomètiques.

Criteri de datació

Fiabilitat

Interpretació

Posició estrat.

Bona

Motiu que decora l'espai central de l'habitació.

Documentació gràfica

Làmines

Diapositives

Color

MEMÒRIA: Carrer Alguer, 9 de Tarragona (Tarragonès), 1994

UE	CO	CLASSE	TIPUS	R	PC	INF	ANS	FON	VOR	ALT	NE	OBSERVACIONS
TA9-94-102	402	Com oxid. a mà				1						
TA9-94-102	463	Camp. simil B				1						
TA9-94-102	474	Campaniana B						1				
TA9-94-102	489	T.S. Sudgàl.lica	Drag. 37						1			
TA9-94-102	489	T.S. Sudgàl.lica				1			1			
TA9-94-102	511	T.S. Africana A				2						
TA9-94-102	763	Vidrada verda				1						
TA9-94-102	766	Vidrada melada				1				3		
TA9-94-102	767	Vidr. mel. dec.								2		
TA9-94-102	810	Pisa blanca	Plat					1				
TA9-94-102	811	Pisa decorada	Plat			1						
TA9-94-102	813	Impresa Pickman	Plat			1			1			
TA9-94-102	910	Comuna oxidada				1						
TA9-94-102	950	Mats. cer. cons.	Fibrociment			2						
TA9-94-103	403	Cer. red. a mà							1			
TA9-94-103	491	T.S. Hispànica	Drag. 37 B						1			
TA9-94-103	551	Amf. itàlica				1						
TA9-94-103	763	Vidrada verda							1			
TA9-94-103	766	Vidrada melada							2			
TA9-94-103	812	Porcel.lana							2			
TA9-94-103	850	Mats. cer. cons.	Rajola						1			
TA9-94-103	911	Com. reduïda							1			
TA9-94-103	972	Macrofauna							1			
TA9-94-104	440	Comuna Afric.	Ostia III, 332						1			
TA9-94-104	480	T.S. indet.	Sim. H. 91						1			
TA9-94-104	556	Amf. Afric. A-I				1						
TA9-94-104	763	Vidrada verda	Cassola						1			
TA9-94-104	763	Vidrada verda	Cantir			1						
TA9-94-104	766	Vidrada melada				1		1				
TA9-94-104	801	Blava catalana				1						Segle XVIII
TA9-94-104	812	Porcel.lana						1	1			
TA9-94-104	813	Impresa Pickman	Plat						1			
TA9-94-104	910	Comuna oxidada				2						
TA9-94-106	440	Comuna Afric.	Ostia III, 332						1			
TA9-94-106	440	Comuna Afric.	Cassola			1			1			
TA9-94-106	474	Campaniana B				1						
TA9-94-106	489	T.S. Sudgàl.lica				1						Decorada.
TA9-94-106	511	T.S. Africana A	Lamb. 2 A						1			
TA9-94-106	550	Amf. indeter.				10						Tres amb morter.
TA9-94-106	550	Amf. indeter.				3						Amb morter.
TA9-94-106	551	Amf. itàlica				1						
TA9-94-106	555	Amf. tarrac.				3						
TA9-94-106	555	Amf. tarrac.	Dressel 2/4						1			
TA9-94-106	556	Amf. Afric. A-I				2						
TA9-94-106	650	Mats. cer. cons.				1						
TA9-94-106	654	Tègula				1						
TA9-94-106	761	Vidrada blanca							1			
TA9-94-106	763	Vidrada verda				2						
TA9-94-106	800	Blava indeter.							1			Dues franges pintades.
TA9-94-106	801	Blava catalana				1						
TA9-94-106	811	Pisa decorada	Plat						1			
TA9-94-106	812	Porcel.lana						1				Peu alt
TA9-94-106	812	Porcel.lana				1						
TA9-94-106	902	Cer. oxid. a mà				1		1				
TA9-94-106	910	Comuna oxidada				1						
TA9-94-107	410	Comuna oxidada				10	1					
TA9-94-107	410	Comuna oxidada	Kalathos						1			
TA9-94-107	410	Comuna oxidada				1						Amb restes de morter.
TA9-94-107	440	Comuna Afric.	Lamb. 10 A						1			
TA9-94-107	463	Camp. simil B						1				
TA9-94-107	491	T.S. Hispànica						1				
TA9-94-107	491	T.S. Hispànica	Drag. 29						1			
TA9-94-107	495	T.S. Hisp. ind.				1						

MEMÒRIA: Carrer Alguer, 9 de Tarragona (Tarragonès), 1994

UE	CO	CLASSE	TIPUS	R	PC	INF	ANS	FON	VOR	ALT	NE	OBSERVACIONS
TA9-94-107	535	Llanta volutes				1						
TA9-94-107	550	Amf. indeter.				6						
TA9-94-107	550	Amf. indeter.				9						Amb restes de morter.
TA9-94-107	550	Amf. indeter.	Tap		1							
TA9-94-107	550	Amf. indeter.				1						
TA9-94-107	550	Amf. indeter.				3						
TA9-94-107	651	M.C. no cer.				2						
TA9-94-107	653	Fraqs. pint. mur.				1						
TA9-94-107	664	Elements marbre	Blanc			3						
TA9-94-107	664	Elements marbre	Verd			2						
TA9-94-109	213	Amf. ibèrica				1						
TA9-94-109	213	Amf. ibèrica				1						Mortor calç
TA9-94-109	262	Amf. eivissenca							1			Mortor calç
TA9-94-109	262	Amf. eivissenca				70						Mortor calç
TA9-94-109	410	Comuna oxidada					3					
TA9-94-109	410	Comuna oxidada				46						
TA9-94-109	410	Comuna oxidada				3						Mortor calç
TA9-94-109	410	Comuna oxidada							1			Mortor calç
TA9-94-109	410	Comuna oxidada							2		1	
TA9-94-109	410	Comuna oxidada							1			Mortor calç
TA9-94-109	410	Comuna oxidada							2		1	
TA9-94-109	410	Comuna oxidada							1			
TA9-94-109	410	Comuna oxidada							1			
TA9-94-109	410	Comuna oxidada							1			
TA9-94-109	410	Comuna oxidada							1			
TA9-94-109	410	Comuna oxidada							1			
TA9-94-109	410	Comuna oxidada							1			
TA9-94-109	410	Comuna oxidada							1			
TA9-94-109	410	Comuna oxidada							1			
TA9-94-109	410	Comuna oxidada							1			Mortor calç
TA9-94-109	410	Comuna oxidada							1			
TA9-94-109	410	Comuna oxidada							1			
TA9-94-109	411	Comuna reduïda				4						
TA9-94-109	411	Comuna reduïda							1			
TA9-94-109	413	Grollera reduïda							1			
TA9-94-109	413	Grollera reduïda				5						
TA9-94-109	440	Comuna Afric.						5				
TA9-94-109	440	Comuna Afric.				1						
TA9-94-109	440	Comuna Afric.	Ostia III, 332	10					1			
TA9-94-109	440	Comuna Afric.	Ostia III, 267						1			
TA9-94-109	440	Comuna Afric.	Ostia III, 332						1			
TA9-94-109	440	Comuna Afric.	Lamb. 9 A	11					1			
TA9-94-109	440	Comuna Afric.	Lamb. 9 A	12					1			
TA9-94-109	463	Camp. simil B							1			
TA9-94-109	463	Camp. simil B				1						
TA9-94-109	471	Campaniana A				1						
TA9-94-109	480	T.S. indet.		14					1			igual 118-1
TA9-94-109	486	T.S. itàlica							1			
TA9-94-109	486	T.S. itàlica				1						
TA9-94-109	489	T.S. Sudgàl.lica						1				Mortor calç
TA9-94-109	489	T.S. Sudgàl.lica				3						Mortor calç
TA9-94-109	489	T.S. Sudgàl.lica	Drag. 37			1						
TA9-94-109	489	T.S. Sudgàl.lica						1				
TA9-94-109	489	T.S. Sudgàl.lica	Drag. 30					1				
TA9-94-109	491	T.S. Hispànica	Drag. 37					1				
TA9-94-109	491	T.S. Hispànica						2				Mortor calç
TA9-94-109	491	T.S. Hispànica				1						
TA9-94-109	491	T.S. Hispànica	Drag. 15/17						1			
TA9-94-109	501	P.F. indeter.						1	1			Arenosa
TA9-94-109	501	P.F. indeter.				1						
TA9-94-109	511	T.S. Africana A	Hayes 6 C	13					1			Mortor de calç
TA9-94-109	550	Amf. indeter.						1				
TA9-94-109	550	Amf. indeter.				35						
TA9-94-109	550	Amf. indeter.				21						Mortor calç

UE	CO	CLASSE	TIPUS	R	PC	INF	ANS	FON	VOR	ALT	NE	OBSERVACIONS
TA9-94-109	551	Amf. itàlica							1			
TA9-94-109	551	Amf. itàlica				2						
TA9-94-109	555	Amf. tarrac.	Dressel 2/4				3					Morter calç
TA9-94-109	555	Amf. tarrac.				3						Morter calç
TA9-94-109	555	Amf. tarrac.				1						
TA9-94-109	556	Amf. Afric. A-I				1						Preparació sectile
TA9-94-109	556	Amf. Afric. A-I				18						
TA9-94-109	557	Amf. orient. A-I	K. 54 bis			3						
TA9-94-109	652	Restes pavim.	Sectile								25	
TA9-94-109	652	Restes pavim.	Opus signinum								6	Un frag. TS hispànica
TA9-94-109	653	Frag. pint. mur.	Vermell								13	
TA9-94-109	653	Frag. pint. mur.	Blau fosc								1	
TA9-94-109	653	Frag. pint. mur.									32	Empremtes canya
TA9-94-109	654	Tègula				13						
TA9-94-109	654	Tègula									Aleta 1	
TA9-94-109	655	Imbrex				8						
TA9-94-109	662	Elements metal.	Bronze	15							1	
TA9-94-109	662	Elements metal.	Clau ferro								1	
TA9-94-109	664	Elements marbre	Placa								1	Frag. (39 x 27 x 2,3)
TA9-94-109	664	Elements marbre	Placa								1	3,4 gruix
TA9-94-109	664	Elements marbre	Placa								1	2,1 gruix
TA9-94-109	664	Elements marbre	Placa								15	
TA9-94-109	664	Elements marbre	Placa	1							1	Extrem arrodonit (8,5 x 1,5)
TA9-94-109	664	Elements marbre	Placa	8							1	
TA9-94-109	664	Elements marbre	Placa								12	
TA9-94-109	664	Elements marbre	Placa	3-7							5	Extrem arrodonit
TA9-94-109	664	Elements marbre	Motlura								1	Minuscul
TA9-94-109	664	Elements marbre	Placa								8	
TA9-94-109	664	Elements marbre	Placa								42	Mitjana: 1,4 gruix
TA9-94-109	664	Elements marbre	Motlura	2							4	3 enganxen
TA9-94-109	666	Elements vitris	Plaqueta								1	Verd
TA9-94-109	667	Vaixella vitria									1	
TA9-94-109	672	Macrofauna									7	
TA9-94-111	206	Comuna oxidada	Kalathos						1			
TA9-94-111	210	Com. oxid. pint.				1						Cercles concèntrics.
TA9-94-111	410	Comuna oxidada				2						Morter de calç
TA9-94-111	410	Comuna oxidada				17						
TA9-94-111	410	Comuna oxidada						1				
TA9-94-111	410	Comuna oxidada						1				Peu alt
TA9-94-111	410	Comuna oxidada	Tapadora						1			
TA9-94-111	410	Comuna oxidada	Tupí						1			
TA9-94-111	410	Comuna oxidada					2					
TA9-94-111	412	Grollera oxidada						2			1	
TA9-94-111	421	Roig int. pompejà	Plat						1			
TA9-94-111	440	Comuna Afric.				2						
TA9-94-111	440	Comuna Afric.	Ostia II, 302						1			
TA9-94-111	472	Camp. A tardana				4						
TA9-94-111	472	Camp. A tardana							1			
TA9-94-111	491	T.S. Hispànica				3						
TA9-94-111	491	T.S. Hispànica	Drag. 35	1					1			
TA9-94-111	491	T.S. Hispànica							1			
TA9-94-111	511	T.S. Africana A				1						Classe dubtosa.
TA9-94-111	550	Amf. indeter.				15						Morter de calç
TA9-94-111	550	Amf. indeter.				14						
TA9-94-111	556	Amf. Afric. A-I				2						
TA9-94-111	652	Restes pavim.	Opus signinum								1	Gruix 3,5
TA9-94-111	653	Frag. pint. mur.									1	Vermell, blau fosc, blanc
TA9-94-111	653	Frag. pint. mur.									1	Vermell
TA9-94-111	654	Tègula				2						
TA9-94-111	654	Tègula									Aleta 1	
TA9-94-111	655	Imbrex				1						
TA9-94-111	664	Elements marbre	Placa								4	Gruix entre 1,3 i 1,8
TA9-94-111	664	Elements marbre	Placa	2								Extrem arrodonit (3,3 x 1,6)

UE	CO	CLASSE	TIPUS	R	PC	INF	ANS	FON	VOR	ALT	NE	OBSERVACIONS
TA9-94-111	664	Elements marbre	Motilura	3								
TA9-94-111	672	Macrofauna									3	
TA9-94-117	210	Com. oxid. pint.				6						
TA9-94-117	410	Comuna oxidada				61						
TA9-94-117	410	Comuna oxidada	Olla/cassola						1			
TA9-94-117	410	Comuna oxidada	Olla/cassola						1			
TA9-94-117	410	Comuna oxidada							1			
TA9-94-117	410	Comuna oxidada					3					
TA9-94-117	410	Comuna oxidada						1				
TA9-94-117	411	Comuna reduïda				4						
TA9-94-117	413	Grollera reduïda	Olla/cassola						1			
TA9-94-117	413	Grollera reduïda						2				
TA9-94-117	413	Grollera reduïda				6						
TA9-94-117	420	Comuna itàlica							1			
TA9-94-117	421	Roig int. pompeïà										
TA9-94-117	440	Comuna Afric.	Lamb. 10 A/B	3		1		1				
TA9-94-117	463	Camp. simil B				6						
TA9-94-117	463	Camp. simil B	M. 2323						1			
TA9-94-117	463	Camp. simil B	M. 2255						1			
TA9-94-117	472	Camp. A tardana				14						
TA9-94-117	472	Camp. A tardana						1				
TA9-94-117	472	Camp. A tardana							1			
TA9-94-117	472	Camp. A tardana							1			
TA9-94-117	480	T.S. indet.									1	
TA9-94-117	486	T.S. itàlica						2				
TA9-94-117	486	T.S. itàlica				1						
TA9-94-117	489	T.S. Sudgàl.lica	Drag. 29			2					1	Decorat
TA9-94-117	489	T.S. Sudgàl.lica				1						
TA9-94-117	489	T.S. Sudgàl.lica	Drag. 15/17	1					1			
TA9-94-117	491	T.S. Hispànica	Drag. 29	2					1			
TA9-94-117	491	T.S. Hispànica							1			
TA9-94-117	491	T.S. Hispànica	Drag. 29			1						
TA9-94-117	491	T.S. Hispànica				1						
TA9-94-117	491	T.S. Hispànica	Drag. 37					1				
TA9-94-117	501	P.F. indeter.				1						
TA9-94-117	505	P.F. Clof. ou				3						
TA9-94-117	535	Llàntia volutes				2						
TA9-94-117	550	Amf. indeter.							1			
TA9-94-117	550	Amf. indeter.				49						
TA9-94-117	551	Amf. itàlica				3						
TA9-94-117	654	Tègula				1						
TA9-94-117	662	Elements metal.	Bronze			1						
TA9-94-117	667	Vaixella vitria				1						
TA9-94-117	672	Macrofauna	Olla								1	
TA9-94-117	672	Macrofauna									8	
TA9-94-118	210	Com. oxid. pint.	Pàtera						1			
TA9-94-118	410	Comuna oxidada				11						
TA9-94-118	412	Grollera oxidada							1			
TA9-94-118	412	Grollera oxidada				3						
TA9-94-118	421	Roig int. pompeïà				2						
TA9-94-118	440	Comuna Afric.	Ostia III, 267	2					2		1	
TA9-94-118	480	T.S. indet.		1					1			Igual 109-14
TA9-94-118	511	T.S. Africana A				1						Classe dubtosa.
TA9-94-118	550	Amf. indeter.				1						Morter de calç.
TA9-94-118	550	Amf. indeter.				5						
TA9-94-118	557	Amf. orient. A-I	Keay 54 bis			1						
TA9-94-119	410	Comuna oxidada						1				
TA9-94-119	410	Comuna oxidada				1						
TA9-94-119	410	Comuna oxidada							1			Morter calç
TA9-94-119	440	Comuna Afric.	Lamb. 9 A	2					1			
TA9-94-119	440	Comuna Afric.	Lamb. 4/36 A	3					1			Decoració barbotina
TA9-94-119	440	Comuna Afric.				3						

MEMÒRIA: Carrer Alguer, 9 de Tarragona (Tarragonès), 1994

UE	CO	CLASSE	TIPUS	R	PC	INF	ANS	FON	VOR	ALT	NE	OBSERVACIONS
TA9-94-119	440	Comuna Afric.							1			
TA9-94-119	440	Comuna Afric.	Ostia III, 267	1						1		
TA9-94-119	536	Llàntia disc							1			
TA9-94-119	550	Amf. indeter.				9						Morter de calç
TA9-94-119	556	Amf. Afric. A-I				3						
TA9-94-119	652	Restes pavim.	Opus signinum								3	
TA9-94-119	653	Frag. pint. mur.							1			Vermell, verd i blanc
TA9-94-119	653	Frag. pint. mur.							1			Blau fosc sobre vermell
TA9-94-119	653	Frag. pint. mur.							2			Vermell
TA9-94-119	653	Frag. pint. mur.								239		
TA9-94-119	654	Tègula								Aleta 1		
TA9-94-119	654	Tègula				2						
TA9-94-119	655	Imbrex									1	
TA9-94-119	664	Elements marbre	Placa								1	
TA9-94-119	678	Malacol. marina	Ostra								1	
TA9-94-120	262	Amf. eivissenca				1						Morter calç
TA9-94-120	411	Comuna reduïda				1						
TA9-94-120	440	Comuna Afric.	Lamb. 10 A/B					1				
TA9-94-120	550	Amf. indeter.				2						
TA9-94-120	550	Amf. indeter.				1						Morter calç
TA9-94-120	555	Amf. tarrac.				1						
TA9-94-120	556	Amf. Afric. A-I				5						Possiblement mateix individu.
TA9-94-120	557	Amf. orient. A-I	Keay 54 bis			3						Possiblement mateix individu.
TA9-94-120	652	Restes pavim.	Sectile								1	Gruix 1,2
TA9-94-120	652	Restes pavim.	Sectile								13	
TA9-94-120	652	Restes pavim.	Sectile								4	
TA9-94-120	652	Restes pavim.	Sectile								10	
TA9-94-120	652	Restes pavim.	Opus signinum								2	
TA9-94-120	653	Frag. pint. mur.									1	Emprentes canya
TA9-94-120	654	Tègula								Aleta 1		
TA9-94-120	654	Tègula								Aleta 1		
TA9-94-120	664	Elements marbre	Motllura	7							1	
TA9-94-120	664	Elements marbre	Placa								1	Gruix 1,8
TA9-94-120	664	Elements marbre	Placa								1	Gruix 1,1
TA9-94-120	664	Elements marbre	Placa								1	Gruix 1 (25,5 x 14)
TA9-94-120	664	Elements marbre	Placa	1							1	Gruix 2,1 (24,5 x 13,5)
TA9-94-120	664	Elements marbre	Placa								1	Gruix 1,3 (25 x 16)
TA9-94-120	664	Elements marbre	Placa								1	Gruix 1,2
TA9-94-120	664	Elements marbre	Placa								16	
TA9-94-120	664	Elements marbre	Placa								1	Gruix 1,2
TA9-94-120	664	Elements marbre	Placa	2-4							3	Extrem arrodonit
TA9-94-120	664	Elements marbre	Placa	5							1	Gruix 2
TA9-94-120	664	Elements marbre	Placa								4	
TA9-94-120	664	Elements marbre	Placa	6							1	Gruix entre 1,4-1,8
TA9-94-120	672	Macrofauna									2	
TA9-94-121	410	Comuna oxidada				12						
TA9-94-121	410	Comuna oxidada						2				
TA9-94-121	410	Comuna oxidada	Olla/cassola							1		
TA9-94-121	420	Comuna itàlica										
TA9-94-121	440	Comuna Afric.				1						Morter de calç.
TA9-94-121	472	Camp. A tardana				1						
TA9-94-121	486	T. S. itàlica						1				Morter de calç.
TA9-94-121	550	Amf. indeter.				16						
TA9-94-121	551	Amf. itàlica				1						
TA9-94-121	653	Frag. pint. mur.									1	Vermell i blanc
TA9-94-121	654	Tègula				2						
TA9-94-121	672	Macrofauna									2	
TA9-94-121	678	Malacol. marina	Ostra								1	

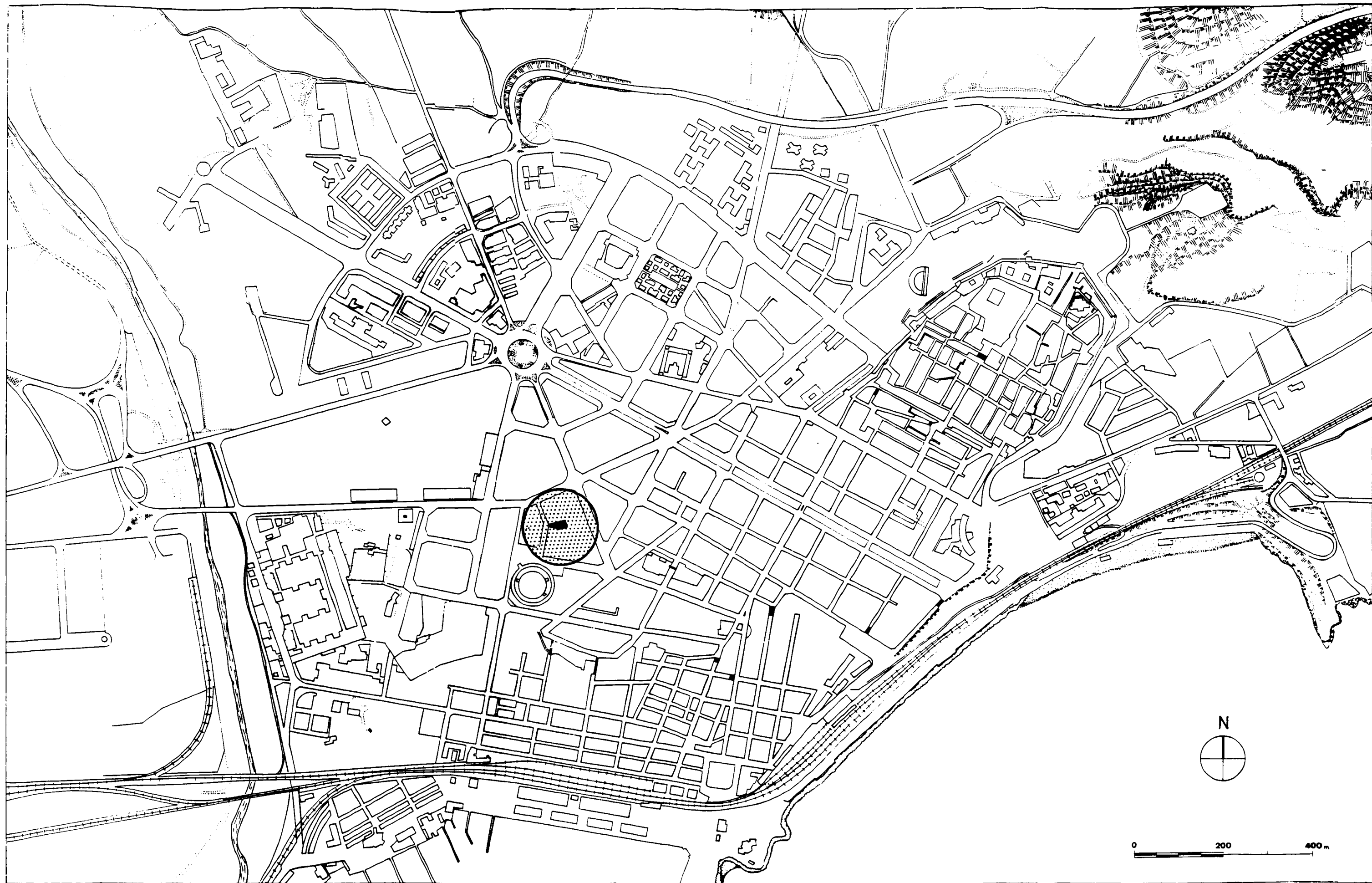

 CODEX SCCL Arqueologia i Patrimoni	INTERVENCIÓ Carrer Alger 9 (Tarragona)	NOM DEL PLÀNOL Plànol de situació
--	---	---

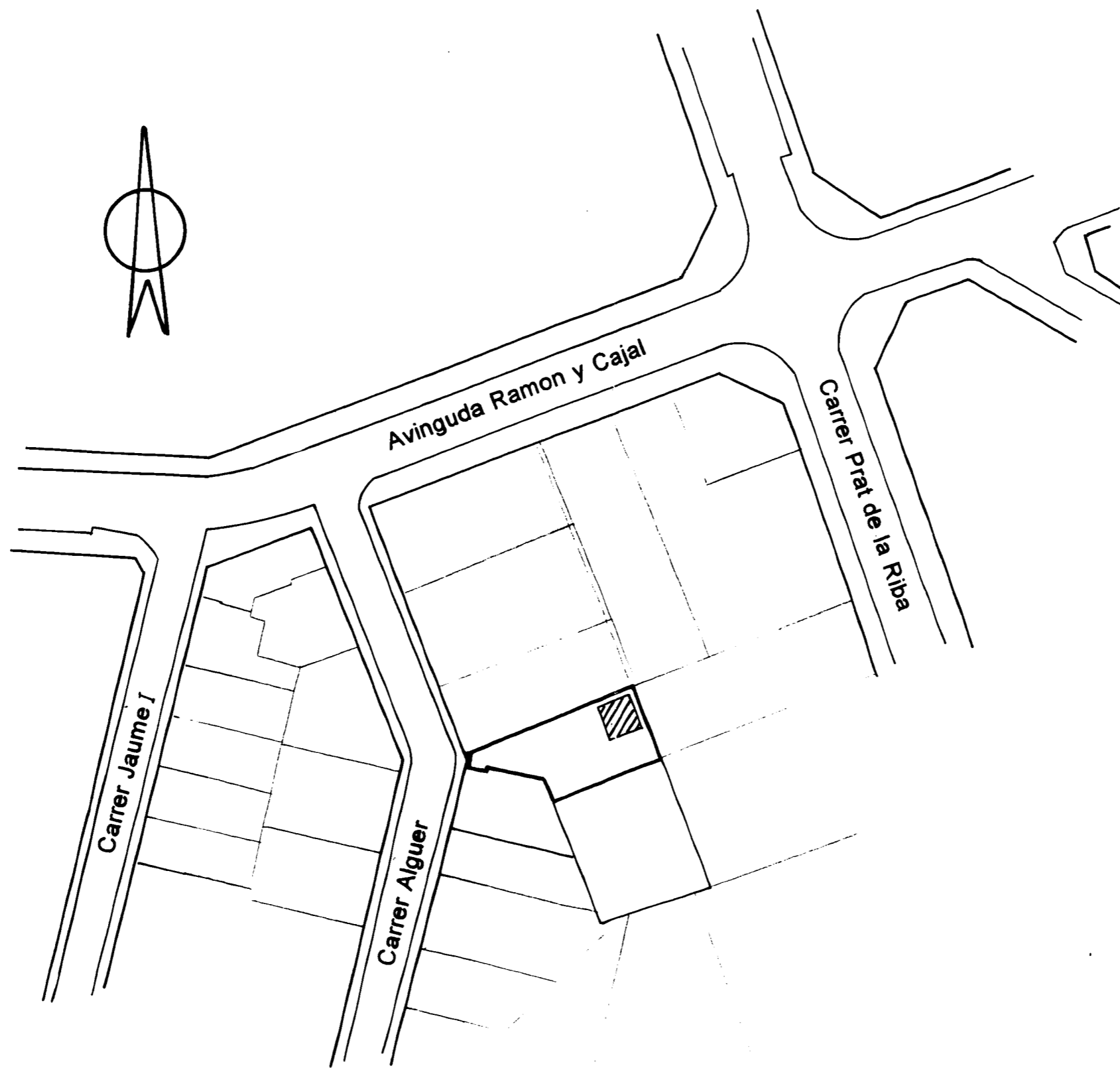

 CODEX SCCL Arqueologia i Patrimoni	INTERVENCIÓ	NOM DEL PLÀNOL
	Carrer Alguer 9 (Tarragona)	Planta de situació del solar. E 1:1000

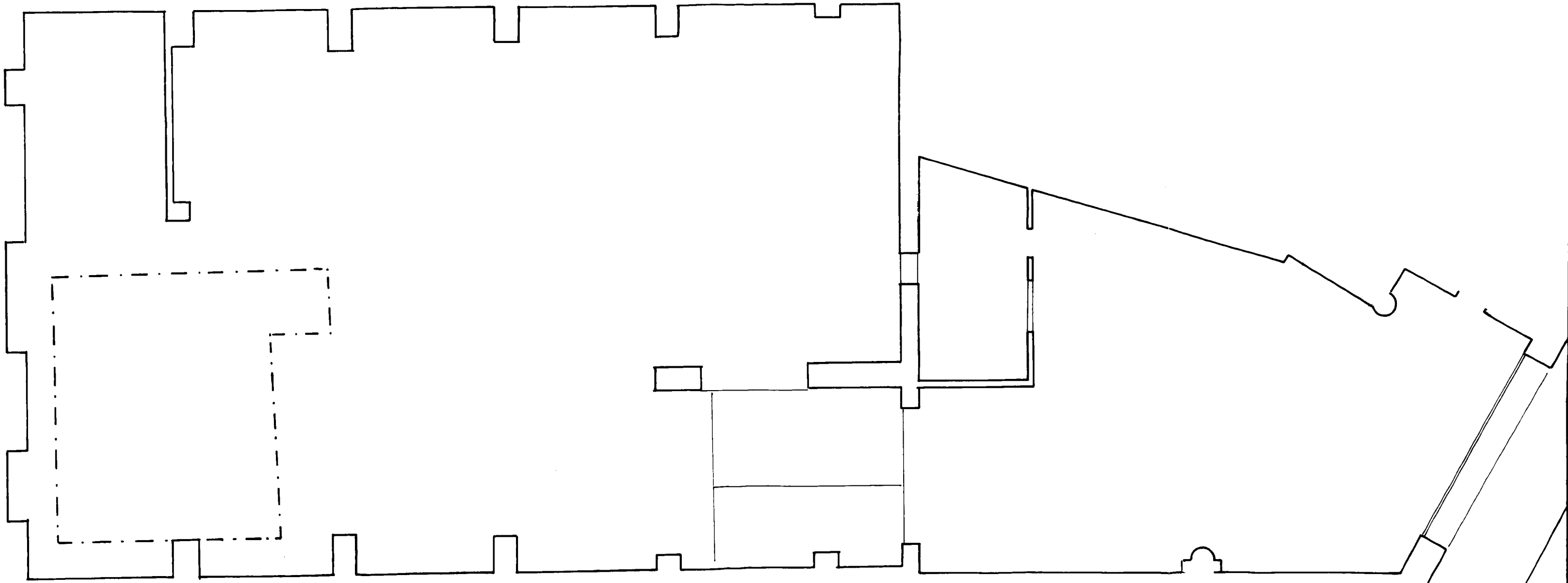
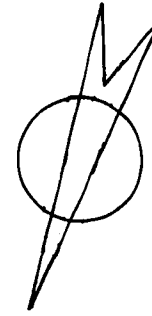

 CODEX SCCL Arqueologia i Patrimoni	INTERVENCIÓ	NOM DEL PLÀNOL
	Carrer Alger 9 (Tarragona)	Planta de situació del sondeig. E 1:100

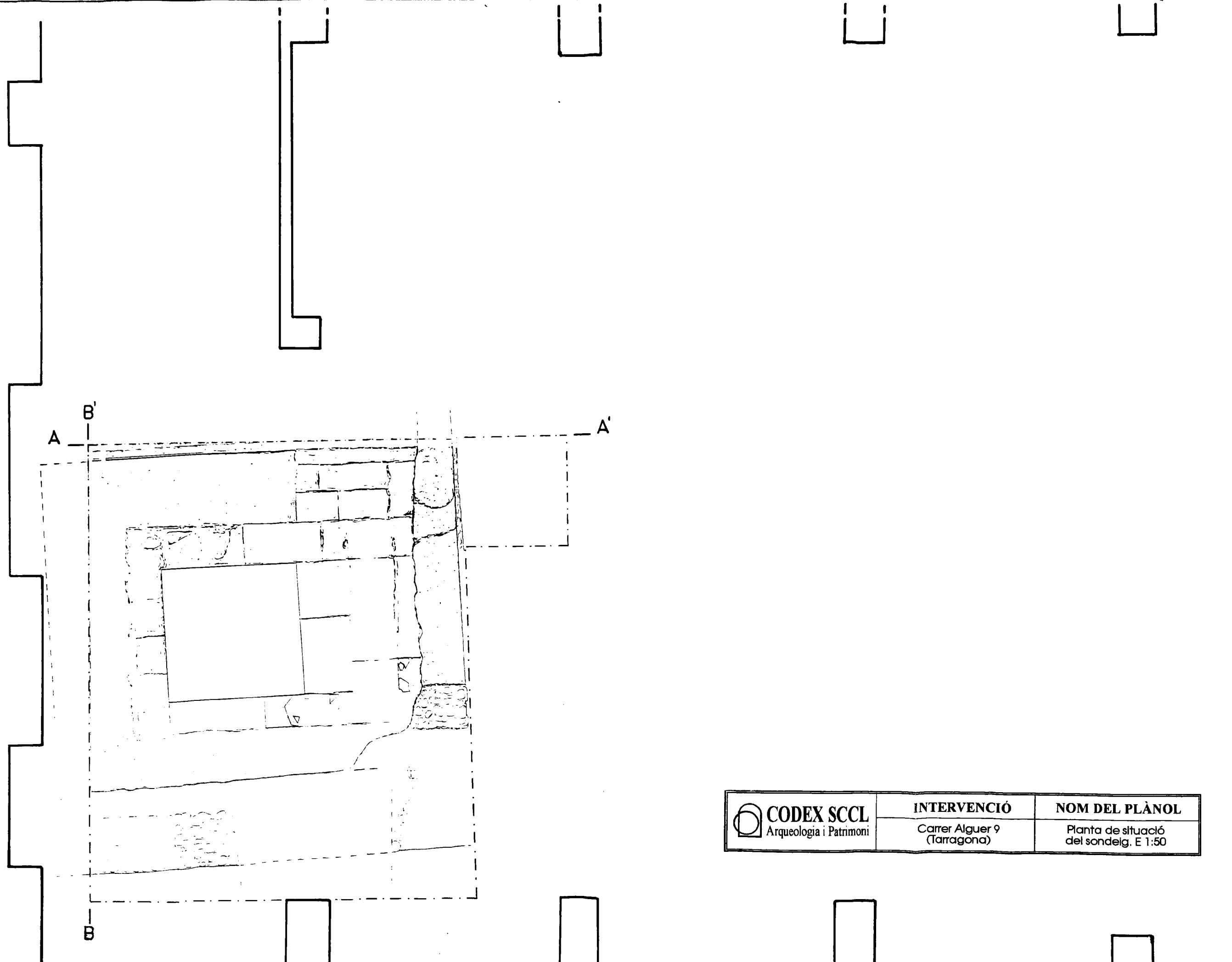

 CODEX SCCL Arqueologia i Patrimoni	INTERVENCIÓ	NOM DEL PLÀNOL
	Carrer Alguer 9 (Tarragona)	Planta de situació del sondeig. E 1:50

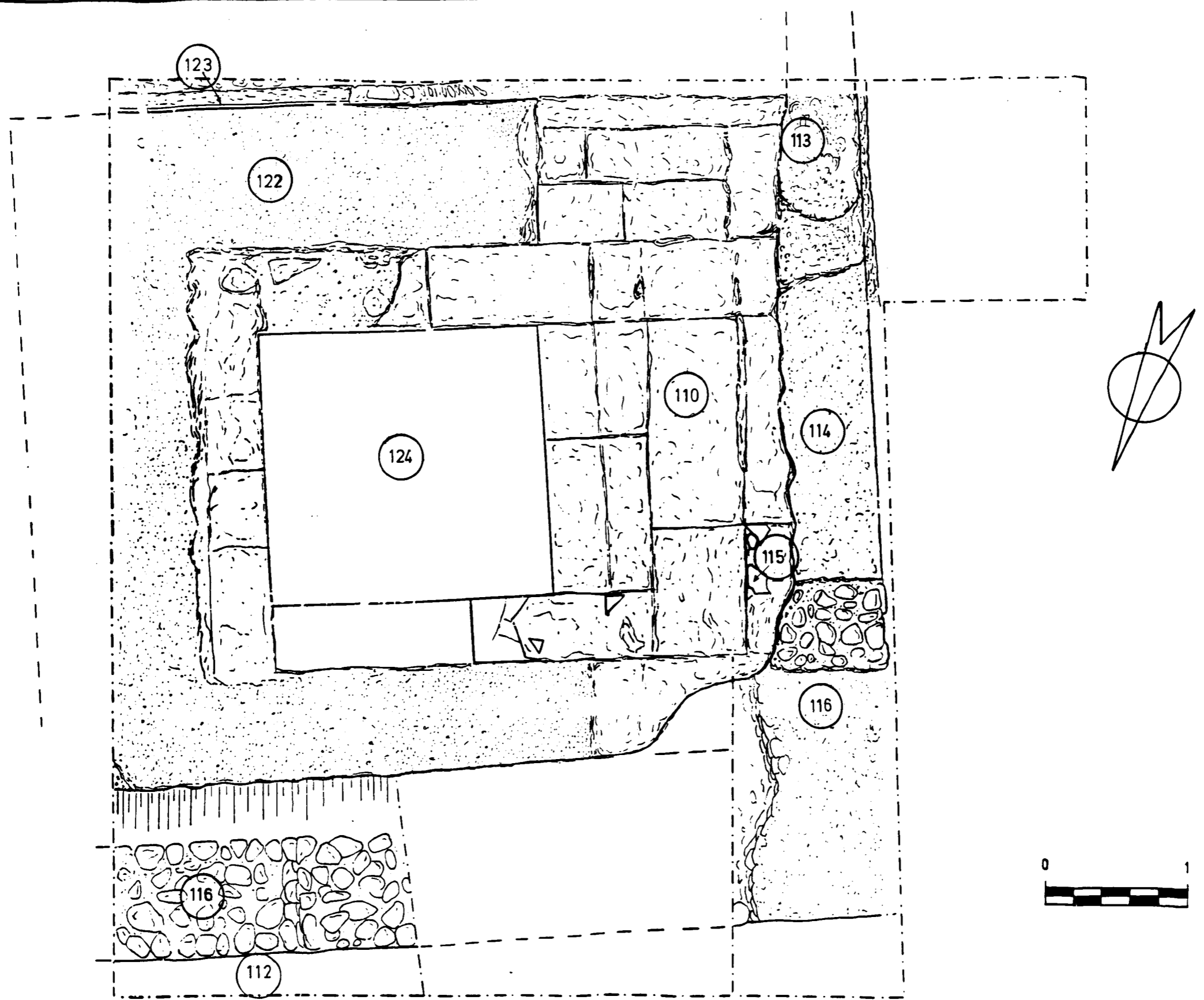

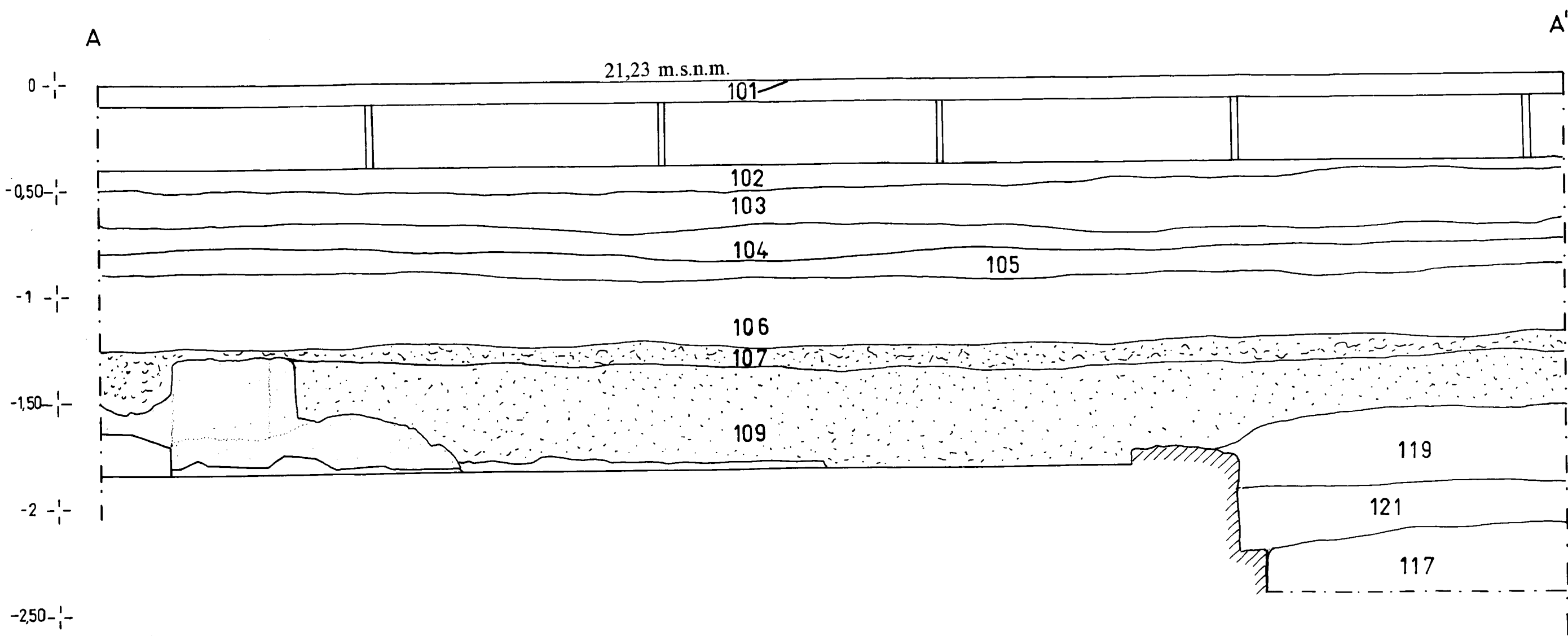

 CODEX SCCL Arqueologia i Patrimoni	INTERVENCIÓ Carrer Alguer 9 (Tarragona)	NOM DEL PLÀNOL Planta general E 1:20
--	--	---



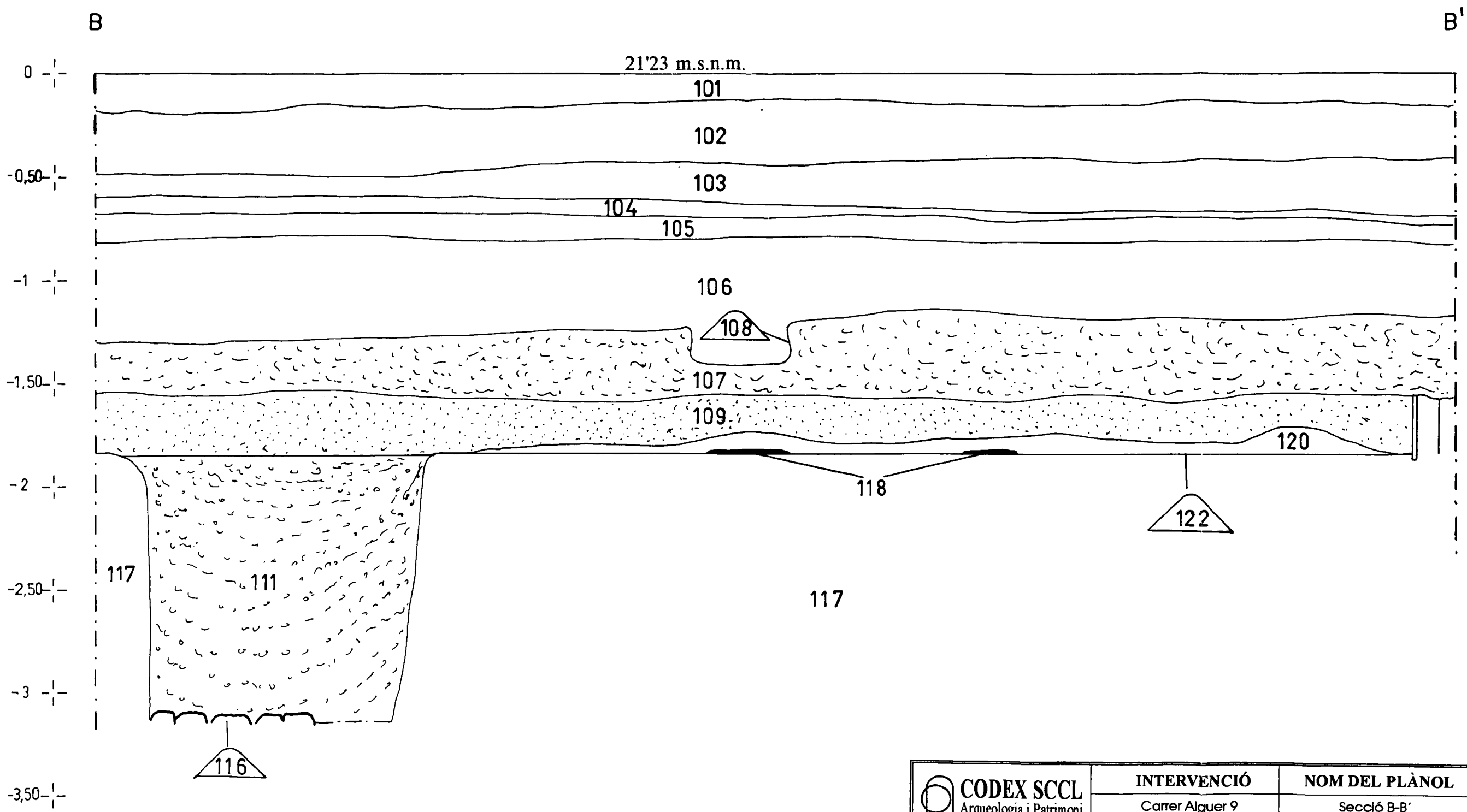

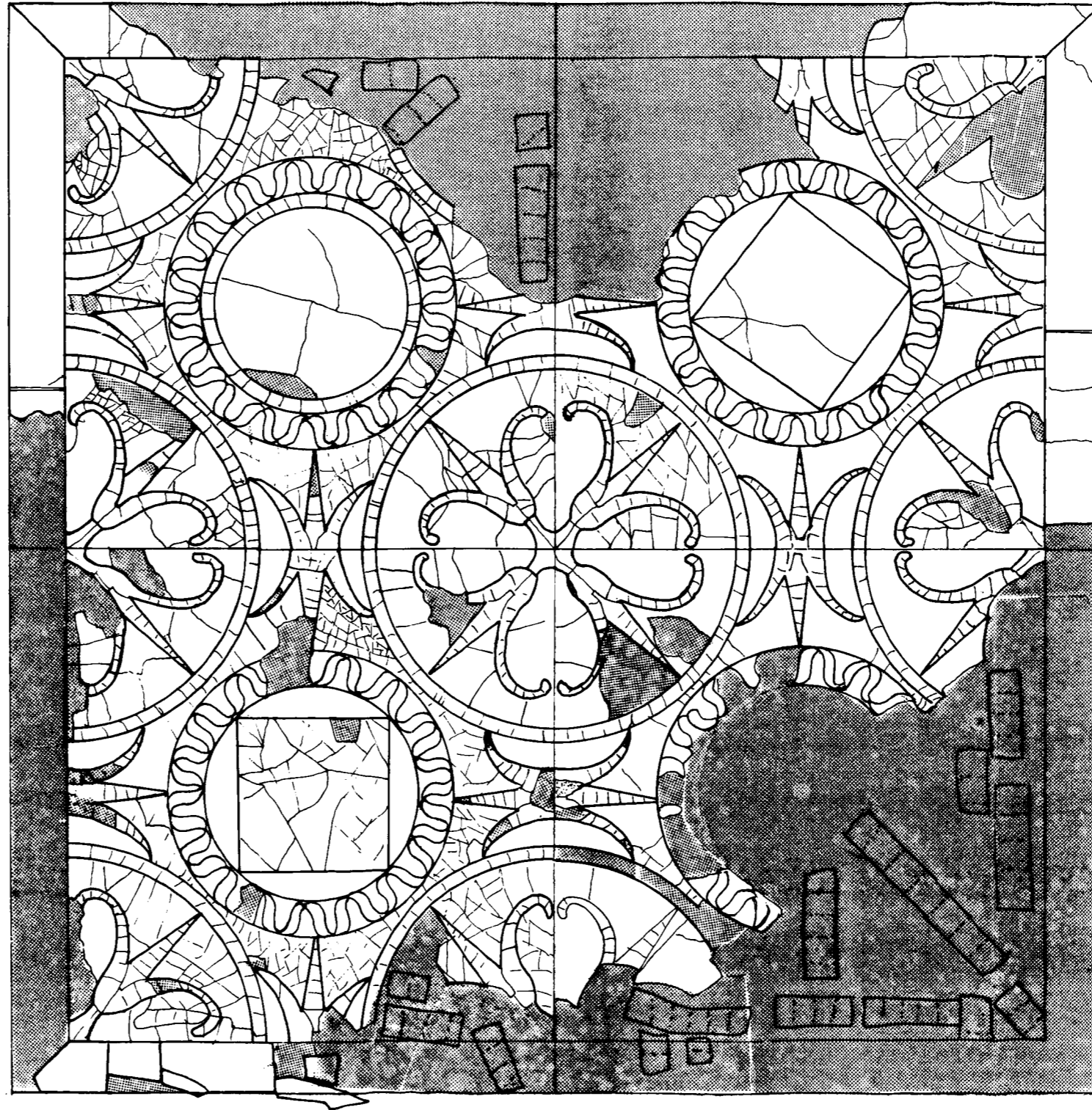
 CODEX SCCL Arqueologia i Patrimoni	INTERVENCIÓ	NOM DEL PLÀNOL
	Carrer Alguer 9 (Tarragona)	Secció A-A' E 1:20





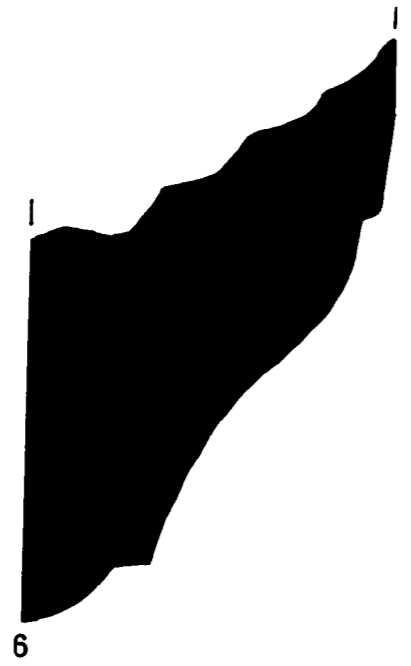
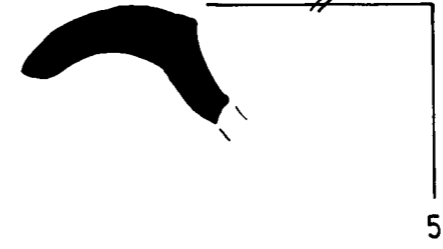
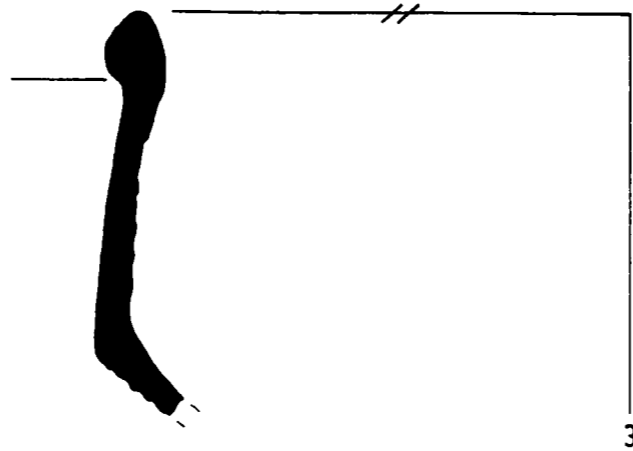
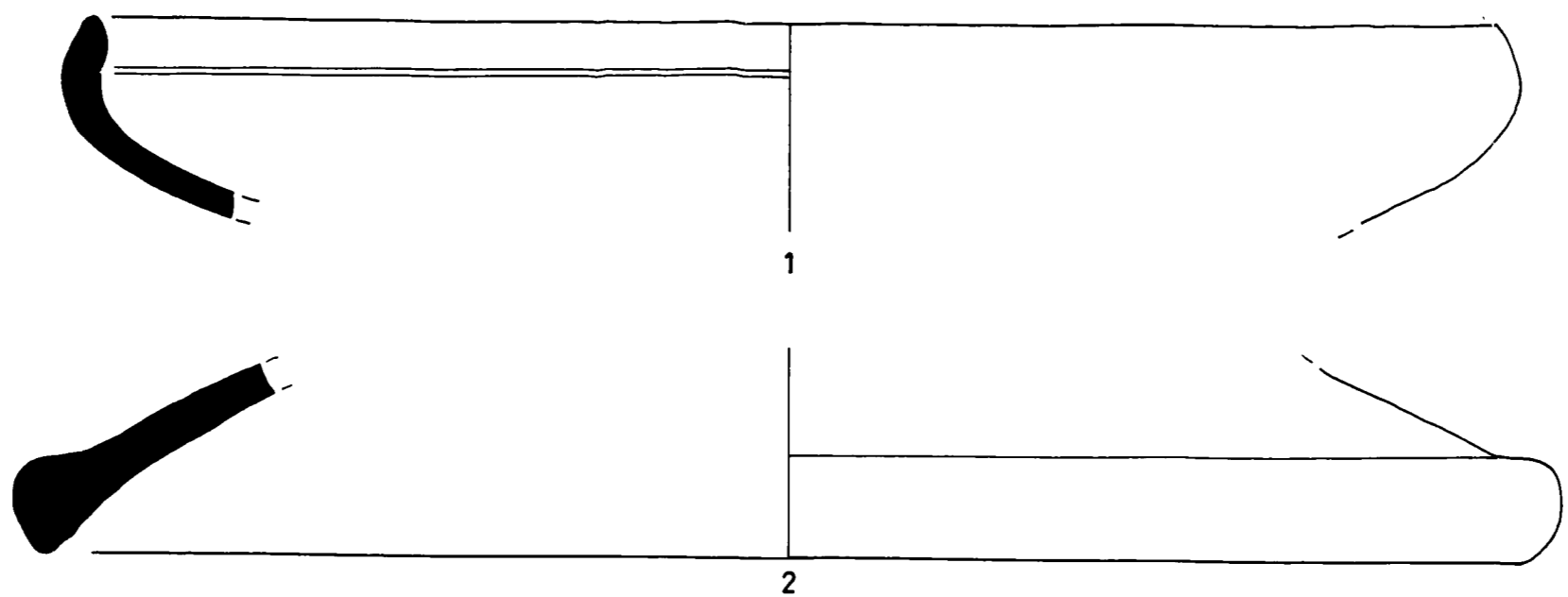

 CODEX SCCL Arqueologia i Patrimoni	INTERVENCIÓ	NOM DEL PLÀNOL
	Carrer Alguer 9 (Tarragona)	Planta de l'opus sectile E: 1/10

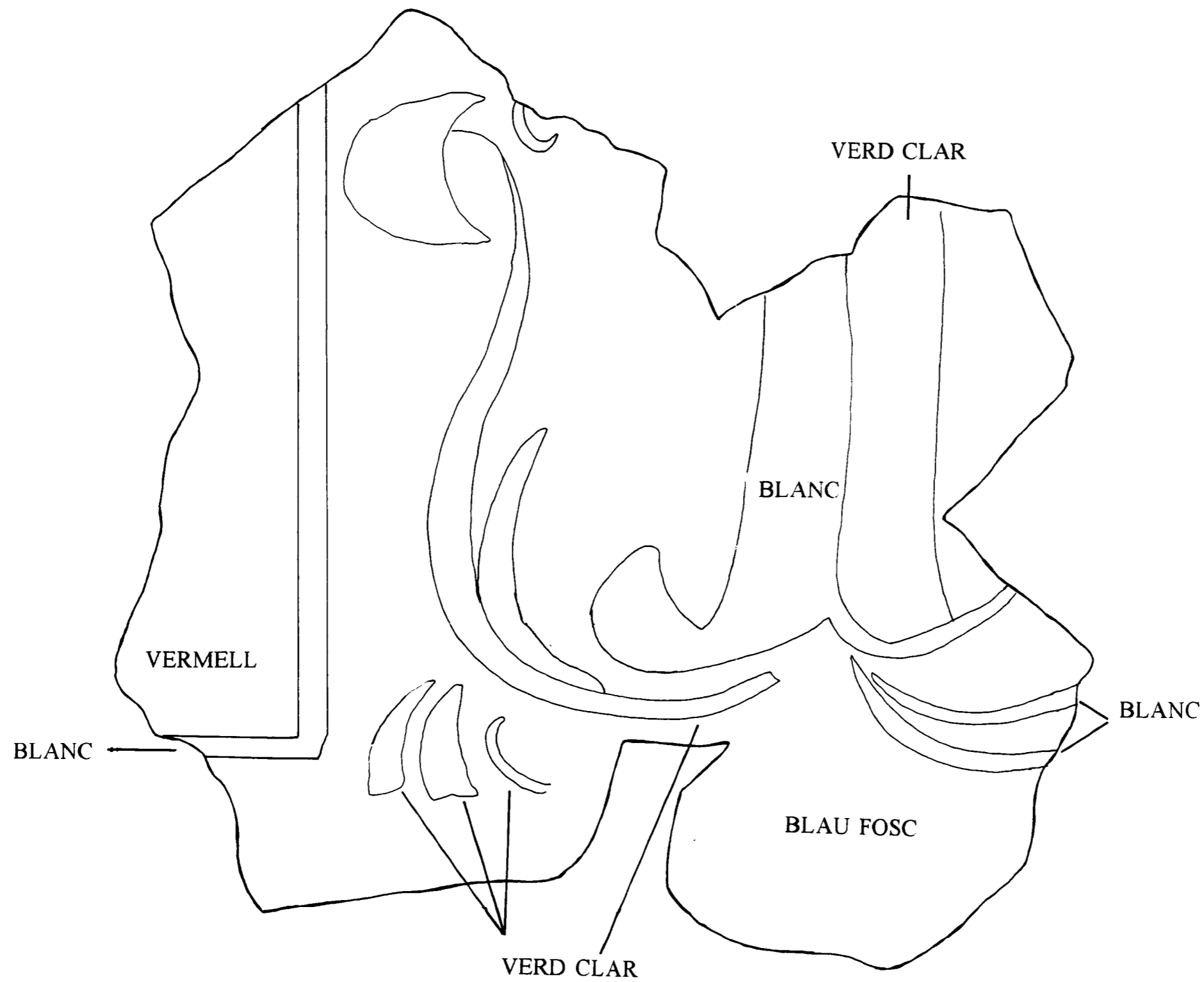

 CODEX SCCL Arqueologia i Patrimoni	INTERVENCIÓ Carrer Alger 9 (Tarragona)	NOM DEL PLÀNOL Materials dels nivells d'enderroc (UE 109, 119 i 118)
--	---	---



 CODEX SCCL Arqueologia i Patrimoni	INTERVENCIÓ	NOM DEL PLÀNOL
	Carrer Alguer 9 (Tarragona)	Fragment d'estuc pintat de la UE 119



Generalitat de Catalunya
Departament de Cultura

Serveis Territorials de Tarragona
 carrer Major, 14
 43003 Tarragona
 Telèfon (977) 24 16 87
 Fax (977) 24 20 49



Generalitat de Catalunya
Departament de CULTURA

Localitat i data Tarragona, 20 de juny de 1994

Referència 1187/94 MG/cg

Assumpte Alguer núm. 9 TARRAGONA

22.06.94 006150 -E

Data Núm.d'entrada
Registre general



Generalitat de Catalunya
 Departament de Cultura

Data 20 JUNY 1994

Entrada núm.

Sortida núm.

7-2768

Sra. Maite MASCORT i ROCA
 Secció d'Inspecció Tècnica i Programació
 SERVEI D'ARQUEOLOGIA
 BARCELONA

Benvolguda Maite,

Us trameto, adjunta, la memòria de la intervenció arqueològica duta a terme al carrer Alguer núm. 9 de Tarragona (Tarragonès).

La documentació que falta ja la hem reclamat formalment.

Ben cordialment

86 als SS TT TEMA

Margarida Genera i Monells
 Arqueòloga territorial

Vist i plau



Joan Tortajada i Rodriguez
 Coordinador dels serveis territorials
 de cultura

23 JUN 1994



 CODEX SCCL Arqueologia i Patrimoni	INTERVENCIÓ	NOM DEL PLÀNOL
	Carrer Alguer 9 (Tarragona)	Planta general E: 1/20