



Memòria de l'excavació d'urgència a la plaça del monestir (Amer, La Selva) octubre-novembre 1989

Jordi Sagrera



Avis legal

Aquesta obra està subjecta a una llicència Reconeixement-NoComercial-SenseObresDerivades 2.5 de Creative Commons. Se'n permet la reproducció, distribució i comunicació pública sempre que se'n citi el titular dels drets i no se'n faci un ús comercial. No es pot alterar, modificar o generar una obra derivada a partir d'aquesta obra. La llicència completa es pot consultar a <http://creativecommons.org/licenses/by-nc-sa/2.5/es/legalcode.ca>.

MEMÒRIA DE L'EXCAVACIÓ D'URGÈNCIA A LA PLAÇA DEL
MONESTIR D'AMER. (OCTUBRE-NOVEMBRE DEL 1989)

La primera intervenció arqueològica a la plaça del monestir (Amer, la Selva) ha tingut lloc del 9 d'octubre a l'1 de desembre de 1989. S'ha tractat d'una excavació d'urgència, ja que ha calgut actuar davant l'execució imminent d'un pla de reforma que, entre altres, preveu la pavimentació definitiva de la plaça.

L'excavació ha estat dirigida per Jordi Sagrera i Aradilla, i s'ha comptat amb la col·laboració de Josep Ma.Llorens i Rams, arqueòleg; Cristina Martínez i Colom, estudiant; i un obrer contractat.

ÍNDIX

Situació del jaciment.....	Pàg. 3
Motivacions de la intervenció i objectius.....	Pàg. 4
Notícies històriques.....	Pàg. 5
Pla d'actuació.....	Pàg. 8
L'Àrea 1.....	Pàg. 10
Sector 1.....	Pàg. 11
Sector 4.....	Pàg. 16
Sector 6.....	Pàg. 20
L'Àrea 2.....	Pàg. 21
Sector 2.....	Pàg. 22
Sector 3.....	Pàg. 27
Sector 5.....	Pàg. 28
Conclusions.....	Pàg. 31
Notes.....	Pàg. 38

Inventari del material

Làmines

Bibliografia

Part gràfica

SITUACIÓ DEL JACIMENT

La plaça del Monestir és un espai públic situat al bell mig del casc antic de la vila d'Amer, a la comarca de la Selva.

El jaciment es localitza en les següents coordenades: , i a una alçada aproximada d'uns 211 metres sobre el nivell del mar.

El solar d'uns 600m² de superfície està envoltat per diferents edificis que delimiten i configuren un recinte que presenta, en planta, la forma d'una "L" invertida.

Així, el costat més llarg, de direcció (NE-SW), el conforma el mur exterior de la capella dels Dolors, anexa a l'església parroquial de Sta. Maria, i formant angle, les dues façanes principals de "Can Terme", casa adossada a una part de la capçalera del temple abans esmentat.

Entre "Can Terme" i "Cal Carreter", s'obre el carreró de Sta. Erígida, un dels dos accessos a la plaça.

La via principal se situa en el seu costat oposat; és la Rambla de Monestir, que comunica l'indret amb la veïna Plaça d'Espanya.

Finalment i tancant la banda SE, s'aixeca "Can Boles", casa porxada amb arcades de pedra, habilitada actualment com a dispensari mèdic.

MOTIVACIONS DE LA INTERVENCIÓ I OBJECTIUS

La present campanya arqueològica d'urgència s'enmarca dins d'un ambiciós projecte de remodelació urbanística i dotació d'equipaments d'infraestructura de bona part del primitiu nucli de la vila d'Amer, i que es contempla en diferents etapes d'execució.

L'obra més imminent és la pavimentació amb parterres de la Plaça del Monestir i de la contigua Rambla homònima. S'intenta transformar l'actual espai amb sòl de grava, en una plaça dura.

Alhora, s'ha previst que prèviament es realitzin importants treballs per a la canalització del clavegueram.

Les obres que es comencen dins del primer trimestre del 1990 proporcionen, de fet, una ocasió magnífica per a poder-hi endegar diferents treballs arqueològics, que ja es contempen en el mateix projecte municipal, i que difícilment es poden repetir.

L'objectiu principal de la intervenció va dirigit a localitzar i delimitar les restes del claustre romànic de l'antic monestir benedictí d'Amer, i que segons tots els indicis s'ensorrà en el terratremol de 1427 (1). En el mateix context, també es pretén fixar i interpretar amb la màxima fiabilitat possible, les diferents fases cronològiques successives.

NOTÍCIES HISTÒRIQUES

L'establiment de religiosos a la vall d'Amer, es remunta a la primera meitat del segle IX (2). Probablement es tractés de la roturació d'unes terres i la construcció d'una casa o cella dedicada a Sta. Maria, que era regida per monjos dependents del monestir de Sant Medir.

La constitució definitiva del Monestir d'Amer té com a punt de partença la consagració d'una esglèsia el 15 de Maig del 949. Aquesta esglèsia fou la primera construcció d'importància aixecada en el mateix lloc d'Amer i el nucli originari del monestir i de la futura vila. Encara que no es coneix el seu emplaçament exacte, hom creu que ocupava el mateix lloc de l'actual esglèsia romànica de Sta. Maria.

Els elements més antics conservats corresponen a la fàbrica romànica del segle XI. Es tracta d'una esglèsia de tres naus i un àbsis central i dues absidioles laterals semicirculars a la capçalera. En l'interior, el sostre presenta volta de canó en les tres naus, que estan sustentades per vigorosos pilars de base quadrada.

Els paraments mostren una tècnica constructiva molt simple, basada en carreus, només esbastats, amb unió de morter de calç. Les severes línies arquitectòniques es decoren amb les característiques faixes llombardes i les arqueries cegues, perceptibles avui en la capçalera el temple.

En el segle XII, es va construir un nou absis i es va eixamplar l'interior amb un nou mur (actualment adossat al casal parroquial) més al nord. És una ampliació destinada, amb tota probabilitat, a potenciar la zona del creuer, que transforma la primitiva estructura basilical en una planta de creu llatina.

En la construcció s'observa un canvi tècnic per la utilització de carreus rectangulars, ben escairats i de dimensions regulars, que encaixen perfectament en fileres successives, disposades a trencajunts.

Tanmateix, l'escàs fons bibliogràfic i documental no dóna cap referència a l'execució d'aquestes obres arquitectòniques. Enlloc es menciona el claustre ni d'altres dependències cenobials que varen existir, de les que no en queda cap resta.

En el segle XV, apareixen algunes notícies interessants. Aquest és el període més brillant del Monestir i es realitzen importants reformes dins el recinte.

Així en temps de l'Abat Ferrer (1309-1343) (3) s'enmurallà tot el perímetre monacal, convertint-lo en una fortalesa amb portes i torres, una de les quals estava situada entre "Can Terme" i "Cal Carreter" en el carrer de Sta. Brígida.

Segons Marquès (4), Ferrer feu remodelar o construir el palau abacial. En una visita pastoral del 1314 del bisbe de Girona al Monestir d'Amer, aquest constata el mal estat del claustre i la necessitat de restaurar-lo.

En el segle XV, i a partir del 1427, tot un seguit de terratrèmols devastaren la vila i gran part dels edificis del monestir. Així, la volta central de l'esglèsia s'ensorrà, esclafant-se damunt l'enllosat del terra. També el claustre s'arruinà.

En la visita pastoral de 1432, el bisbe de Girona comprovà els desperfectes. Es redreçà la nau central (avui encara és perceptible la reparació de la volta, que no és de canó, sinó apuntada). El claustre es va perdre definitivament.

En els segles següents, la reconstrucció marca l'activitat de la vila d'Amer. En el segle XVI, s'allarguen les naus de Sta. Maria i es construeix una nova façana aixecada en estil renaixentista i que encara avui es conserva *in situ*.

Adossada al costat Sud de l'esglèsia, es construeix la capella dels Dolors. Es comença en el segle XVII, però el cos més important és del XVIII. Marquès (5) suposa que la mateixa capella es construeix damunt una bona part del claustre, però la present excavació ha posat en relleu la inexactitud d'aquesta hipòtesi.

En tot cas però, en el segle XVIII, la plaça del Monestir ja està formada més o menys com la coneixem.

"Can Terme" es va construir en el segle XVIII. "Cal Carreter" és també obra del segle XVIII com mostra la data d'una llinda d'una finestra.

Coetani a aquesta, deu ser el primer edifici conegut com a "Can Boles". No així la façana actual amb els porxos i les voltes, que són una ampliació del segle XIX.

Enganxat a "Can Boles" hi ha "Can Mont". És l'antic palau abacial, de fort regust neoclàssic en les façanes exteriors.

Les darreres actuacions a la plaça del Monestir finalitzen en el mateix segle XIX, en ampliar-se el creuer per la banda Sud fins arrencar-se amb el mur exterior de la capella dels Dolors.

En el segle XX, les intervencions arquitectòniques a la plaça i els seus voltants són mínimes, excepció feta de l'actual campanar de Sta. Maria, que data del 1905.

Durant la guerra civil, l'esglèsia fou saquejada. Es cremaren els retaules i totes les imatges que l'adornaven. També es va destruir el cor i l'important arxiu de la rectoria. Acabada la guerra es va obrir una nova porta d'accés al temple.

Obres més recents són la pavimentació de voreres, resseguint els murs exteriors de la capella dels Dolors (dins la plaça del Monestir) i la contrucció del casal parroquial al costat Nord de l'esglèsia (damunt l'antic cementiri).

Les últimes actuacions a la plaça , han estat la reparació del campanar i la teulada del temple i la col·locació d'un nou rellotge a mig cos del mateix campanar.

Dins de la mateixa plaça, no es coneix cap obra municipal. Se sap, i d'això s'en tenen proves gràfiques, que antigament hi havien hagut arbres plantats a tot el volt del recinte, i que poc o molt, han afectat el subsol.

Per finalitzar, cal esmentar l'obertura d'una rasa al costat del mur exterior dels Dolors per part d'afeccionats locals que cercaven restes antigues. Algunes troballes són interessants: tres fragments de columna, i la base i un capitell romànic molt deteriorat, que malauradament s'ha perdut o almenys no s'ha pogut localitzar.

PLA D'ACTUACIÓ

L'excavació d'urgència es va planificar d'acord amb els recursos disponibles i la considerable extensió de la Plaça, que superava, amb escreix, les nostres possibilitats i per tant, desaconsellava l'excavació sistemàtica de tot el recinte.

Es va optar pel sistema de cales de dimensions reduïdes, per a poder restringir l'àrea arqueològica.

S'obriren tres cales 1, 2, 3 en diferents punts de la plaça amb la intenció de trobar indicis suficients per a poder delimitar l'extensió del claustre i poder establir una seqüència estratigràfica complerta fins als nivells més antics.

La cala 1 s'ubicà a l'extrem Nord de la plaça entre "Can Terme" i la paret exterior de la capella dels Dolors, orientada en hipotètica línia recta del mur exterior que separa el creuer de l'absis de l'església. La troballa de dos paraments fent xanfrà, va condicionar l'emplaçament de les altres dues.

La cala 2 es situà prop de "Cal Carreter" a l'angle Est, més o menys arrenclerada amb la cala 1 i distant uns 19 metres.

La cala 3 se separava un 5 metres de la cala 2 en direcció N-W.

Donat que l'excavació de les tres cales aportava una estratigrafia similar, s'optà per efectuar un seguiment exhaustiu de les diferents estructures descobertes, dividint la plaça en dues àrees:

-La primera, que incloïa la cala 1 s'extenia al Nord des de "Can Terme" seguint paral·lela al mur dels Dolors.

-La segona, que incloïa les cales 2 i 3, s'extenia pel sector Sud entre "Cal Carreter" i "Can Boles". La distribució de les àrees motivà una subdivisió en sectors. Així les antigues cales es convertiren en sectors.

El resultat de l'excavació de les dues zones, fou notable, ja que deixà al descobert gran part de l'estructura del claustre, concretament tres dels murs interiors que sustentaven les columnes, capitells i arcs, una de les parets exteriors dels claustre, una claveguera per desaiugar el pati interior i part d'una de les galeries.

El conjunt presentava un claustre de planta rectangular amb la mateixa orientació de la nau romànica.

La considerable extensió de les àrees marcades per a l'excavació, però sobretot les desfavorables condicions metereològiques del mes de Novembre, impossibilitaren l'excavació de la totalitat de l'àrea 1, que, entre d'altres coses, ens hagués pogut permetre trobar el mur que tancava el claustre per l'Oest.

Val a dir que les repetides pluges retrassaren molt el treball, ja que les dues àrees s'inundaren tres vegades en 21 dies i impediren l'excavació per la gran quantitat d'aigua acumulada.

També s'ha de lamentar la lesió del peó contractat, que feu que durant 5 dies no es pogués comptar amb la col.laboració de personal.

Seria recomanable que en començar les obres del clavegueram a la plaça (prevista per a començaments del 1990) es porti a terme un seguiment arqueològic de les obres per a poder obtenir un coneixament total de les restes conservades.

L'ÀREA 1

L'àrea primera s'extenia per tota la part Nord de la plaça del Monestir i abarcava una zona compresa entre "Can Terme" i la Rambla del Monestir. L'espai delimitat comprenia l'antiga cala 1 , i els sectors 4 i 6.

SECTOR 1

L'antiga cala 1 feia 4 m. per 3 m., però finalment s'allargà fins el límit que marcava la vorera de la banda de la capella dels Dolors.

Definitivament les dimensions quedaren establertes de la següent manera: 3m. (costats N-S) per 4.40 i 4.32 (costats E-W).

RELACIÓ D'UNITATS ESTRATIGRÀFIQUES

U.E.SG.: Superficial general

U.E.102: Estrat de sedimentació sota U.E.SG.

U.E.103: Estrat de reompliment cobert per U.E.102

U.E.104: Enllosat sota U.E.103

U.E.105: Mur en direcció N-S.

U.E.106: Empedrat de rierencs.

U.E.107: Nivell de pavimentació format per sorra i calç.

U.E.108: Nivell de terra cobert per U.E.103.

U.E.109: Preparació de l'enllosat U.E.104 format per morter de calç i material de reompliment.

U.E.110: Estrat de terra cobert en part per U.E.108 i en part per U.E.109.

U.E.111: Farciment de la trinxera U.E.113.

U.E.112: Sabata de fonamentació del mur U.E.105.

U.E.113: Interestrat-trinxera de fundació del mur U.E.105 i del mur U.E.114.

U.E.114: Fonaments d'un mur en direcció E-W.

U.E.115: Capa de formigó que cobreix, en part, el mur U.E.114.

U.E.116: Enderroc de pedres cobert per U.E.110.

U.E.SG.

Estrat superficial general de tot el sector, format per successives capes de grava. S'ha format recentment, ja que és abocada cada any per l'Ajuntament per poder anivellar el sòl de la plaça i evitar el fang en dies de Festa Major. Està compactada artificialment per mitjà de màquines pissonadores.

El material és divers i molt modern.

U.E.102

Estrat de sedimentació compostat per fang, pols i pedres petites. Forma una capa prima que en cap cas supera els 10cms. El material recollit és pobre i escàs. Presenta símptomes d'haver estat trepitjat, ja que havia funcionat com a nivell de la via pública fins fa pocs anys.

U.E.103

Estrat de reompliment per nivellar la plaça. Està format per material de rebuig divers: terra argilosa, fragments de teula, rajols, morter de calç, ceràmica, vidre, ossos, etc. La seqüència cronològica és tant imprecisa com àmplia, però els materials més antics es poden remuntar a la segona meitat del segle XV. En tot cas, és sempre posterior al 1427.

U.E.104

Restes d'un enllosat de pedra pissarroca de formes irregulars, tamanys diversos i de factura poc cuidada. El seu estat de conservació és molt dolent i en gran part ha estat tallat per U.E.108.

Es recolza en el murs U.E.105 i U.E.114 que condicionen la seva disposició.

U.E.105

Mur que arrenca de l'extrem Nord, on forma una angle recte amb el mur U.E.114, i travessa el sector en direcció Sud.

Es tracta d'una obra de certa consideració, ja que en planta, l'amplada supera els 108 cms.

La tècnica emprada recorda a la Medieval, consistent en dos paraments externs de carreus ben escairats amb farciment intern de morter i pedruscall de tota mena.

Aquí, les cares vistes mostren un carreuat rectangular, (entre 30-40 cms. de llargada per 20-30 cms d'alçada) disposat en fileres a trencajunts. Només s'en conserva una filera i el començament molt malmès d'una segona.

El material utilitzat és un tipus local de pedra sorrenca molt tova que s'erosiona amb facilitat.

Per el que es veu en el conjunt de l'excavació, hom pensa que aquest mur és una de les parets del claustre del Monestir.

U.E.106

Fragment de paviment de rierencs posats de costat i empotrats en un preparat de morter de calç. Vist en planta, s'endevina el dibuix que formen les pedres, consistent en un quadre travessat per una "X".

Diferents testimonis afirmen que l'empedrat s'estenia fins a l'entrada de "Can Terme" i que funcionà fins que l'Ajuntament decidí abocar-hi la capa de graba U.E.SG.

L'evident relació que l'empedrat manté amb "Can Terme" pot servir de referència cronològica, donat que no tenim cap altre element fiable de datació. Aquesta podria xifrar-se cap a les darreries del segle XVIII com a data més reculada.

U.E.107

Una mena de paviment situat entre el mur U.E.105 i l'empedrat U.E.106. De fet és una perllongació de l'empedrat U.E.106 i compleix la mateixa funció, encara que en aquest cas els riarencs s'han suprimit. Es compon de una capa de terra compactada i barrejada amb morter de calç.

U.E.108

Estrat de terra amb un alt contingut d'elements orgànics. Està cobert per el reompliment U.E.103. El migrolat material ceràmic no permet establir una cronologia fiable. En tot cas, però, la troballa d'arrels d'arbre ens pot confirmar la hipòtesi que en aquest indret es plantà un dels arbres que adornaven la plaça a principis de segle. Això explicaria l'alt contingut orgànic de la terra i el mal estat de l'enllosat U.E.104.

U.E.109

Nivell de preparació de l'enllosat U.E.104. És una capa prima de morter de calç amb pedruscall menut i fragments ceràmics.

Aquest estrat és interessant perquè ens permet establir el *terminus post quem* de l'enllosat U.E.104 cap a finals del segle XIV.

U.E.110

Estrat de sedimentació de terra compactada, coberta en part per U.E.108, i en part per l'enllosat U.E.104. Presenta les mateixes característiques que l'estrat de terra U.E.108 però sense interferències estratigràfiques, ja que aquí, la composició és més uniforme i ja no s'hi troben restes d'arrels.

Malauradament els escassos fragments ceràmics no permeten fixar una datació ni tant sols orientativa.

U.E.111

És el farciment de l'interestrat U.E.113 que és la rasa de fundació del mur U.E.105 i del mur U.E.114. El reompliment es compon de terra molt semblant a la de l'estrat de sedimentació U.E.110. Probablement la trinxera s'omplí amb la mateixa terra que es va extreure de la rasa juntament amb fragments ceràmics, ossos, etc. Tanmateix no ha aparegut cap peça datable, per la qual cosa no es pot fixar el moment fundacional del mur U.E.105 i del mur U.E.114.

U.E.112

Fonaments del mur U.E.105. La amplada sobrepassa la del propi mur i s'enfonsa a més de 80 cms. en el subsol.

per la seva construcció es va emprar material de poca qualitat: pissarres i rierencs de totes mides, algun fragment de teula i gran quantitat de morter i fang.

U.E.113

Interestrat corresponent a la trinxera de fundació del mur U.E.105 i del mur U.E.114. Talla el nivell de sedimentació U.E.110 seguint la mateixa direcció de les parets esmentades, és a dir, Nord a Sud i de Est a Oest. L'amplada oscil·la entre els 15 i els 20 cms.

U.E.114

Mur en direcció E-W que s'entrega al mur U.E.105 formant un angle recte. De fet, els dos murs són contemporanis.

L'estat de conservació és dolent, ja que només s'en reconeix la fonamentació. Hom creu que la tècnica emprada devia ser idèntica a la del mur U.E.104. Aquí, però, han desaparegut les cares externes, fruit de reutilitzacions posteriors, i només en resta el farcit intern compost de morter de calç i pedra menuda. Malgrat això, es poden reconstruir les dimensions originals, que donen una amplada de 108 cms.

El mur s'extén per tot el sector 4 seguint la mateixa direcció, confirmant que es tracta, sens dubte, d'una altra paret del claustre del Monestir.

U.E.115

Capa de formigó que cobreix part del mur U.E.114. És un testimoni de les obres de la vorera que envolta l'església parroquial, que han afectat i malmès la mateixa estructura del parament U.E.114.

U.E.116

Enderroc cobert per U.E.110, format per pedres i restes de teula que pertany a una fase de destrucció anterior a la construcció del claustre.

No s'han localitzat restes de cap estructura que pogués indicar quina mena de construcció seria la de l'enderroc.

SECTOR 4

Aquest sector s'extén seguint el mateix recorregut que la paret exterior de la capella del Dolors, és a dir, en direcció llevant-ponent, i té com a límits la cala 1 a llevant, el sector 6 al Sud i la vorera de la zona de la capella i la Rambla del Monestir al Nord i a ponent respectivament.

L'objectiu principal en l'excavació d'aquesta part era el descobriment del mur que tancava el claustre pel Nord i que ja estava documentat en la cala 1 U.E.114

RELACIÓ D'UNITATS ESTRATIGRÀFIQUES

A més del mur abans esmentat U.E.114 i del superficial general, U.E.SG. es van descobrir els estrats i elements següents:

U.E.402: Antic nivell de la plaça.

U.E.403: Estrat de reompliment cobert per U.E.402.

U.E.404: Interestrat-rasa per a la instal·lació del terra elèctric del rellotge del campanar.

U.E.405: Farciment de la trinxera U.E.404.

U.E.406: Capa de formigó que cobreix en part el mur U.E.114 en el sector 4.

U.E.407: Interestrat-trinxera oberta en una excavació d'afeccionats locals.

U.E.408: Farciment de la rasa U.E.407.

U.E.409: Possible paret perpendicular al mur U.E.114.

U.E.410: Restes d'un enllosat cobert pel superficial general U.E.SG.

U.E.411: Possible preparat d'un paviment.

U.E.412: Enllosat cobert pel reompliment U.E.403.

U.E.413: Capa de ciment i sorra formant part del farciment U.E.408.

U.E.414: Enllosat cobert pel reompliment U.E.403.

U.E.415: Enderroc del mur U.E.114 sobre l'empedrat U.E.414.

U.E.416: Rasa que talla el mur U.E.114.

U.E.417: Farciment de la trinxera U.E.416.

U.E.402

Estrat de sedimentació que es compon de fang i pols, i forma una fina capa (uns 6 cms. de mitjana) damunt del que seria un primer nivell de la plaça. Correspon a un moment en que l'àrea que cobria el claustre ja s'ha amortitzat i es transforma en una plaça pública. Aquest canvi es produeix durant la primera meitat del segle XVIII i perdura pràcticament fins avui dia.

U.E.403

Important reompliment que es detecta arreu de la plaça. Bàsicament es compon de material de rebuig, es a dir, fragments de teula, rajols, pedres, ceràmica i terra argilosa (U.E.103, U.E.203, U.E.303).

Aquest estrat s'explica per la necessitat de nivellar el terreny per a convertir-lo en una plaça.

S'ha de deixar constància de la interessant troballa de dues monedes. Una, malauradament inidentificable per l'acusat desgast que presenta. L'altra moneda s'ha identificat com un diner de coure de Felip II (III de Castella), encunyat a Girona entre els anys 1598-1621, i que representa un dels materials més antics de tot l'estrat.

U.E.404

Trinxera oberta entre el mur U.E.114 i la vorera de la zona que dona a l'exterior de la capella dels Dolors, en direcció E-W. És una obra recent, ja que es feu per instal·lar-hi els terres del rellotge del campanar de l'església. Travessa el mur U.E.114 en topant amb la capa de formigó U.E.406, malmetent l'estructura del mur en aquell punt.

U.E.405

Farciment de la rasa U.E.404. Es compon de sorra d'obra i en part de la mateixa terra que es va treure de la rasa. El material recollit mostra molta diversitat que prova el remenament de l'estrat.

U.E.406

Capa de formigó que cobreix part del mur U.E.114. De fet és la continuació, en el sector 4, de l'estrat U.E.115.

U.E.407

Interstrat-trinxera que afecta la zona central del sector en un diàmetre de dos metres aproximadament i en una fondària superior al metre i mig. El mur U.E.114 n'ha sortit perjudicat.

U.E.408

Farciment de la rasa U.E.407. Actualment és un garbuix de terra diversa, pedres, etc. la troballa de fragments ceràmics es veu desvirtuada per la intrusió d'objectes contemporanis (plàstics, llaunes de begudes refrescants, etc).

En el reompliment es van utilitzar les mateixes terres dels diferents estrats en buidar-se la rasa.

Sembla que les troballes foren espectaculars, ja que amb tota probabilitat toparen amb un enderroc de mur U.E.114.

La descoberta de tres fragments de columna i d'una base i un capitell romànic així sembla demostrar-ho. Tanmateix la base i el capitell han desaparegut. No és així amb els fragments de columna, que es conserven en les dependències municipals (V.làmina 4).

U.E.409

Fossibles restes d'un parament adossat al mur U.E.114. Són unes pedres carejades que tracen una línia més o menys perpendicular al mur U.E.114.

No es tracta d'un enderroc, ja que la presència de morter de calç unint les pedres ho desmenteix.

U.E.410

Restes d'un empedrat localitzades a llevant de la rasa U.E.416, que formava part d'una pavimentació més extensa (V.sector 6) i que cobria gran part de la plaça.

Es compon d'una fina capa de morter de calç que actua com a preparat sobre el que s'assenta l'empedrat.

Mercès a una moneda trobada enmig de la preparació de calç d'obra (dos maravedissos de Felip V encunyats a Barcelona entre els anys 1718 i 1720) es pot datar aquesta pavimentació a l'entorn del segon quart del segle XVIII.

En la construcció d'aquests parterres s'hi observen molts elements reutilitzats d'un edifici anterior. Probablement de les mateixes despulles del claustre (V.làmina 5).

U.E.411

Adossat al mur U.E.114 per la banda Nord i proper a la rasa U.E.416 es descobriren les restes d'un possible paviment de pedra cobert per U.E.403 (podria ser el paviment de la galeria del claustre?).

La degradació actual no ha permès afirmar tal suposició. En tot cas es descobrí un preparat de morter de calç i restes de lloses pissarroses.

U.E.412

Restes d'un paviment construït amb lloses de pissarra gris de dimensions diverses, adossat a la vessant Sud del mur U.E.114. És contemporani i forma conjunt unitari amb l'enllosat U.E.104 (V.sector 1).

U.E.413

És una capa de ciment i sorra formant part del farciment de la trinxera U.E.407. De formació recent. Afecta a una part del mur U.E.114.

U.E.414

Enllosat de característiques idèntiques als U.E.104 i U.E.412. Situat a llevant de la rasa U.E.416.

U.E.415

Enderroc del mur U.E.114 que cobreix en part l'enllosat U.E.414. Formant part de l'enderroc, destaquen dos fragments de columna i una dovella d'arc que pertanyien al claustre (V.làmina 5).

U.E.416

Rasa que talla el mur U.E.114 a la zona Oest del sector 4. És una trinxera de 2 per 2 metres aproximadament que feren les màquines retroexcavadores per a poder-hi plantar una grua d'obra.

U.E.417

Reompliment de la rasa U.E.416, formada per formigó i pedres. Segons sembla, s'hi va abocar una cuba sencera d'aquest material.

SECTOR 6

S'extén en direcció E-W al Sud de l'àrea primera. Limita al Nord amb els sectors 1 i 4.

Les dimensions són les següents: 9 metres (costat E-W) per 2 i 4 metres (costats N-S).

En aquest sector només es varen excavar tres estrats U.E.SG, U.E.602 i U.E.603 i no es va arribar als nivells més antics.

RELACIÓ D'UNITATS ESTRATIGRÀFIQUES

U.E.SG: Superficial general

U.E.602: Nivell de sedimentació.

U.E.603: Empedrat de la plaça.

El superficial general cobria tot el sector i, de fet, tota la plaça.

U.E.602

Estrat de sedimentació que es compon bàsicament de fang i pols que s'ha format damunt l'empedrat U.E.603 durant el temps en que aquest ha funcionat.

U.E.603

Empedrat que s'extén per tot el sector. En la seva construcció s'emprà tota mena de material lapidi: rierencs, lloses de pissarra, pedra sorrenca local i fragments de rajol i teula.

La col·locació és bastant anàrquica, dins però, d'una distribució programada. Així es descobreix un cercle de proporcions considerables, del qual només se n'ha destapat una petita part, i que es subdivideix en talls radials per mitjà de bandes de pedres que delimiten els radis del cercle. Al costat d'aquesta figura i per la banda Est, s'endevina una altra, figura com una punta d'estel que té com a centre el mateix cercle.

Destaca el relatiu nombre elevat d'elements reutilitzats (carreus), especialment en les bandes radials, i que pertanyes amb tota probabilitat a l'edifici del claustre.

Aquest empedrat forma part d'una pavimentació que s'extenia per la major part de la superfície de l'actual plaça del Monestir, en el sector 4 U.E.410, i que es va construir durant el segon quart del segle XVIII.

L'ÀREA 2

S'extenia per la part S-SE de la plaça del Monestir, més concretament entre "Cal Carreter" i "Can Boles".

L'espai comprès inclou les cales 2 i 3 (sectors 2 i 3), i el sector 5.

SECTOR 2

La cala, de 3 metres en els costats N-S per 2,5 en els costats E-W, se situava en l'angle més oriental de la zona, i fou la primera en excavar-se de l'àrea 2.

RELACIÓ D'UNITATS ESTRATIGRÀFIQUES

U.E.SG: Superficial general.

U.E.202: Nivell de sedimentació sota U.E.SG.

U.E.203: Estat de reompliment.

U.E.204: Mur que travessa la cala de llevant a ponent.

U.E.205: Parament de la claveguera Nord; perpendicular al mur U.E.204.

U.E.206: Parament de la claveguera Nord; perpendicular al mur U.E.205.

U.E.207: Solera de calç que cobreix la claveguera U.E.205 i U.E.206.

U.E.208: Estrat de terra que cobreix en part U.E.205.

U.E.209: Farciment superior de la claveguera U.E.212.

U.E.210: Farciment inferior de la claveguera Nord.

U.E.211: Estrat de terra que cobreix U.E.213.

U.E.213: Fonaments del mur U.E.204.

U.E.214: Mur de la claveguera Sud.

U.E.215: Farciment superior de la claveguera Sud.

U.E.216: Farciment de la trinxera de fundació del mur U.E.204.

U.E.217: Mur de la claveguera Sud, paral·lel a U.E.214.

U.E.218: Farciment inferior de la claveguera Sud.

U.E.219: Estrat de terra sota U.E.208.

U.E.220: Fons de la claveguera Nord.

U.E.221: Fons de la claveguera Sud.

U.E.202

Estrat de sedimentació que es compon bàsicament de fang i pols que es formà damunt del reompliment U.E.203 en un moment en que aquest funcionava com a nivell d'habitació de la plaça.

En cap cas el gruix supera els 6 m.

U.E.203

Estrat de reompliment format per terra i gran quantitat de teules, rajols, calç d'obra i fragments ceràmics diversos i molt barrejats. Els materials més antics donen una cronologia de finals del segle XVI moment en que totes les estructures de la plaça ja estan amortitzades i s'intenta nivellar el terreny per fer-lo transitable.

U.E.204

Mur en direcció E-W que travessa la cala de cap a cap dividint-la en dues parts, i que tanca l'edifici del claustre pel Sud.

Les dimensions (1,28m d'alçada) endevinen una estructura important construïda en aparell de pedra i morter de calç. L'element bàsic és un carreu petit lleugerament carejat per la banda exterior i de mesures allargassades: entre 10-15m d'alçada per 30cm de llargada. És cobert per U.E.202 i en les parts més baixes pel reompliment U.E.203. El moment fundacional és insegur, es mou a cavall dels segles XI i XII. Possiblement la segona meitat del segle XII.

U.E.205

Muret de la claveguera de direcció N-S que s'entrega perpendicularment al mur U.E.204. Cobert per U.E.208 i en part per la capa de calç U.E.207.

Juntament amb el mur U.E.206 formen la claveguera Nord contemporàniament al mur U.E.204. És una paret prima de pedra i morter de calç d'una alçada aproximadament de mig metre. Hom creu que originàriament deuria anar coberta per una tapa de lloses de pedra destruïda ja d'antic en un moment en que hauria perdut la seva funció original.

U.E.206

Muret paral·lel a U.E.205. És la segona paret de la claveguera Nord. La solera de calç la cobreix totalment. És contemporani al mur U.E.204.

U.E.207

És una capa prima de calç, d'uns 2cm de gruix, que cobreix la claveguera Nord i s'extén pel sector Sud recolzant-se en el mur U.E.204.

Possiblement es tracti del preparat d'un paviment desaparegut que es formà amb posterioritat al terratrèmol del 1427, doncs aprofita les estructures del claustre. S'abandona a finals del segle XVI.

U.E.208

Estrat de terra argilosa amb poques restes de fragments ceràmics. Cobert pel reompliment U.E.203 , cal considerar-lo com un nivell de sedimentació posterior a l'abandonament del claustre.

S'ha trobat una mena de llosa plana de pedra damunt del muret U.E.205 que fa pensar en l'existència d'una coberta per a la claveguera Nord. En tot cas la terra és poc compacta, la qual cosa dóna idea que l'estrat ha estat remenat.

U.E.209

Farciment superior de la claveguera del costat Nord de la cala. Cobert per U.E.207. Dóna la circumstància que la claveguera travessa el mur U.E.204 en la seva part inferior formant a l'interior una mena de túnel que comunica amb la claveguera al sud del mur U.E.204.

Es compon de terra argilosa i sorra soltes amb mínimes restes arqueològiques.

U.E.210

És el fonament inferior de la claveguera Nord del mur U.E.204. Cobert per U.E.209. Es tracta d'un reompliment artificial de característiques similars al U.E.203 però sense cap contacte aparent.

U.E.211

Estrat de terra argilosa per sota del reompliment U.E.203. És un paral·lel a l'estrat U.E.208 però en el costat sud del mur U.E.204.

U.E.213

Sabata de fonamentació del mur U.E.204. Construït amb pedruscall menut i morter de calç. Se n'ha pogut descobrir només la part superior.

U.E.214

Muret perpendicular a U.E.204 que forma part de la claveguera Sud i que talla els fonaments U.E.213.

És una obra de pedra de mesures irregulars amb morter de calç i fang. Representa la continuació del muret U.E.205.

U.E.215

Farciment superior de la claveguera Sud. Presenta les mateixes característiques que el farciment U.E.209.

U.E.216

És l'estrat de terra situat al costat del fonament U.E.213. Es pot considerar com el farciment de la trinxera de fundació del mur U.E.204. No s'ha pogut excavar en la seva totalitat.

U.E.217

Mur paral·lel al mur U.E.214. Ambdós formen la claveguera del costat sud del mur U.E.204. Malgrat el lamentable estat de conservació ofereix una tècnica constructiva semblant a la de la resta de parets de claveguera. La seva fundació és contemporània al mur U.E.204.

U.E.218

Farciment inferior de la claveguera de la banda Sud del mur U.E.204. Presenta les mateixes característiques que el farciment U.E.210. És clarament un reompliment.

U.E.219

Nivell originari de l'actual Plaça del Monestir sobre el qual s'obriren les cases de fundació del mur U.E.204 i de les clavegueres.

És una terra argilosa de color negrós molt plàstica i humida. El material ceràmic recollit és molt pobre. És assimilable al fons de les clavegueres. Cobert per U.E.208.

U.E.220

Fons de la claveguera al Nord del mur U.E.204. Presenta un lleuger pendent en direcció al mur U.E.204. Arraulida al mur, aparegué una moneda de coure molt desgastada, de 17mm de diàmetre. Tant en l'anvers com en el revers hi apareixia encunyada una creu cristiana i restes d'una llegenda molt desfigurada, impossible de desxifrar.

La troballa d'aquesta moneda ha estat vital perquè permet establir el *terminus ante-quem* de la fundació de la mateixa claveguera i del mur U.E.204, és a dir, podriem tenir una data segura per a tot el conjunt del claustre.

Malauradament no s'ha pogut identificar aquesta moneda malgrat que existeixen paral·lels molt semblants: concretament un diner de Pere I el Catòlic de Catalunya, encunyat el 1213. Aquesta semblança fa pensar en la possibilitat que es tractés d'una encunyació local.

U.E.221

Fons de la claveguera del costat Sud del mur U.E.204. Presenta la mateixa composició i desnivell que el fons de la claveguera en el costat Nord U.E.220.

SECTOR 3

És una cala de reduïdes dimensions: 3 metres (costats N-S) per 2,5 (costats E-W). Representa el lloc més al Nord de l'àrea segona, en un punt entermig entre "Can Boles" a l'Oest i "Cal Carreter" a l'Est.

RELACIÓ D'UNITATS ESTRATIGRÀFIQUES

U.E.SG: Superficial general.

U.E.302: Nivell de sedimentació sota U.E.SG.

U.E.303: Reompliment cobert per U.E.302 i per U.E.304.

U.E.304: Paviment allargassat cobert per U.E.302.

U.E.305: Estrat de terra argilosa, cobert per U.E.303 al Sud del paviment U.E.304.

U.E.306: Enderroc cobert per U.E.305.

U.E.307: Estrat argilós sota U.E.305 i U.E.306.

U.E.302

Nivell de sedimentació que es compon de fang, pols i pedruscall menut. Es formà damunt el reompliment U.E.303 i del paviment U.E.304.

U.E.303

Estrat de reompliment on apareix en gran quantitat, material de runa, com morter de calç, teules, fragments ceràmics, ossos, etc. Té els seus paral·lels en d'altres sectors (U.E.103, U.E.203, U.E.403, U.E.503). És cobert en part per U.E.304.

U.E.304

Restes d'un paviment que es compon d'un preparat de morter de calç amb un enllosat de pedres irregulars al cim. Dóna la impressió d'ésser una passera, ja que les pedres delimiten un estret passadís d'uns 70 cms. d'amplada orientat d'Est a Oest.

Molt probablement forma part del conjunt d'enllosats que pavimentaven la plaça, si més no, està relacionat amb aquestes estructures tant pel que fa a la tècnica constructiva emprada com a coincidència cronològica (primera meitat del segle XVIII).

U.E.305

Estrat de sedimentació cobert pel reompliment U.E.303, situat a la banda Sud de l'enllosat U.E.304.

Les restes ceràmiques són escasses i és fruit de l'abandó que es produeix després de la destrucció del claustre.

U.E.306

Petit enderroc del mur U.E.506 (del sector 5). Cobert per U.E.305.

U.E.307

Està cobert per U.E.305 i per U.E.306. És un estrat d'argila negrosa i pedres menudes on la presència de fragments ceràmics és mínima.

SECTOR 5

El sector 5 s'extén d'Est a Oest des de la cala 2 fins "Cal Carreter".

RELACIÓ D'UNITATS ESTRATIGRÀFIQUES

Una de les principals estructures és el mur perimetral del claustre en direcció E-W i que està documentat en el sector 2 com a U.E.204, registre que també s'ha emprat pel sector 5.

U.E.SG: Superficial general.

U.E.502: Nivell de sedimentació general.

U.E.503: Reompliment general cobert per U.E.502.

U.E.504: Canal de conducció d'aigua que travessa el mur U.E.204.

U.E.505: Faret perpendicular al mur U.E.204 i a U.E.506 en direcció N-S.

U.E.506: Mur de direcció E-W paral·lel a U.E.204.

U.E.507: Claveguera que travessa el mur U.E.506.

U.E.508: Enderroc del mur U.E.506.

U.E.509: Capa de calç situada entre els murs U.E.204 i U.E.506.

U.E.502

Estrat compostat per una capa de fang, pols i pedres menudes. La seva formació és deguda a la sedimentació damunt d'una primera pavimentació de la plaça en el segle XVIII i que funcionà fins els darrers anys.

U.E.503

Estrat de reompliment general a tot el sector i en general a tota l'excavació (V. els altres sectors: U.E.103, U.E.203, U.E.303, U.E.403). La presència de material d'obra és massiva, així com de fragments ceràmics, ossos, vidres i ferros.

L'aparició d'aquests reompliments tan generals es deu a la necessitat de nivellar l'antiga zona claustral per a transformar-la en una plaça.

U.E.504

Canal per a la conducció d'aigua que travessa el mur U.E.204 a l'alçada del dispensari mèdic.

És una construcció de ceràmica i morter de calç que conduïa aigua des d'una font propera fins a uns safarejos públics instal·lats prop de la plaça del Monestir.

U.E.505

Parament perpendicular al mur perimetral del claustre U.E.204. Obra de pedra i morter de calç de factura barroera que s'adossa al mateix mur U.E.204 i al mur U.E.506. La seva llargada total és de poc més de 3 metres. Porta adherida per la cara de ponent un estucat de calç.

La construcció d'aquesta estructura és posterior a la destrucció del claustre i correspon a un moment comprès entre les darreries del segle XV i principis del segle XVI. A finals del segle XVI ja s'havia amortitzat.

U.E.506

Mur en direcció E-W i que traça una línia recta paral·lela al mur U.E.204 i a una distància de 3,10 metres respecte d'aquell. A l'extrem Est, el mur fa un gir de 90° per encarar-se directament amb el mur U.E.105 de la cala 1. Aquesta circumstància obliga a pensar que aquesta paret és el mur interior del claustre paral·lel al U.E.114, però molt més al Sud.

Les característiques tècniques són tal vegada idèntiques. Així ens trobem davant un mur d'una amplada aproximada de 1,08 metres. La seva estructura mostra un doble parament de folre exterior aixecat amb carreus de pedra sorrenca local ben escairats i encaixats en fileres a trencajunts. Les mesures dels blocs permeten descobrir un mòdul molt repetitiu que és el de dos pams de llargada per un d'alçada (39-40cms. per 20-21cms.).

La part interna del mur està farcida per un conglomerat de morter de calç, fang i pedra tosca.

U.E.507

Claveguera que travessa el mur U.E.506 per la banda de llevant. Aquest estret passadís és contemporani a la destrucció del mur. Sense cap mena de dubte era el conducte per on desaiguava el pati claustral cap a l'exterior, a través de la claveguera del sector 2.

U.E.508

Enderroc important localitzat al costat del mur U.E.506 a l'extrem oriental d'aquest. Les pedres són de proporcions considerables i no mostren cap signe d'haver estat treballades. Aquestes circumstàncies no el permeten identificar com un enderroc del mur U.E.506. Més aviat cal considerar-lo com a un reompliment contemporani al U.E.503 o, en tot cas, a l'enderroc d'una estructura posterior al terratrèmol del 1427.

U.E.509

Una extensa capa de calç que abarca una gran àrea compresa entre els murs U.E.506 i U.E.204 i a banda i banda del mur U.E.505. Cobreix la claveguera del sector 2 i se situa per sota del reompliment U.E.503.

És una solera de calç de 2 cms. de gruixa aproximada que actua com a preparat d'un paviment, possiblement un enrajolat desaparegut.

Es tracta d'una reutilització d'una part de la galeria Sud del claustre, posterior a la seva ruïna, en un moment poc determinat de finals del segle XV o principis del segle XVI i que s'abandona cap a finals del segle XVI.

CONCLUSIONS

La primera intervenció arqueològica al jaciment de la Plaça del Monestir d'Amer, efectuada amb caràcter d'urgència des del 9 d'Octubre fins l'1 de Desembre del 1989, ha donat com a resultat la descoberta de la major part de les estructures del claustre romànic del Monestir benedictí d'Amer, l'existència del qual se sabia de vell antuvi per les fonts documentals i per alguna troballa aïllada pertanyent al mateix claustre.

Els sectors de l'excavació mostren una seqüència cronològica que arranca en períodes anteriors al segle XI i arriba als nostres dies.

Les diferents fases han permès una aproximació a l'evolució històrica de l'indret objecte de l'excavació i, en un context més ampli, del conjunt monacal d'Amer.

Els nivells més antics s'han localitzat en el sector 1 de l'excavació i ens remeten a un moment anterior a la construcció del claustre. Concretament l'enderroc d'un edifici de pedra (U.E.116) que s'extenia, amb tota probabilitat, per l'espai ocupat actualment pel braç dret del transsepte de l'església parroquial.

Hom pensa que es tractaria de la primitiva església consagrada el 949 o bé una dependència anexas i que hauria estat en funcionament fins ben entrat el segle XII, que és quan es tira a terra per poder-hi construir el claustre. Es dona el cas que si aquesta hipòtesi és certa, l'església del segle XI no s'hauria bastit damunt l'edifici pre-romànic, sino al seu costat, i haurien coexistit durant un temps en unes condicions que ens són totalment desconegudes.

Les troballes principals descobreixen les restes de l'antic claustre que en planta, descriu un rectangle orientat de Nord a Sud, en els costats curts, i delimita un edifici de proporcions considerables si jutgem el paper històric del monestir.

S'han localitzat tres dels murs interns que sustentaven les arcades, columnes i capitells, i que delimitaven el pati central. En concret la paret Nord (U.E.114), la de llevant (U.E.104) i la Sud (U.E.506), la qual cosa ha permès restituir les dimensions originals del conjunt que donen com a resultat un rectangle de 16,20 metres en el costat N-S, per més de 18 metres en el costat llarg (E-O).

De la mateixa manera es coneix l'amplada de les galeries (3,20 m. aproximadament) mercès a la troballa, a l'àrea Sud de la Plaça, d'un dels murs perimetrals (U.E.204).

Contemporània a les estructures abans mencionades, és la claveguera que travessa el claustre, arrencant del pati i per on s'eliminaven les aigües residuals.

Si no es coneix la data precisa de la construcció del claustre (segona meitat del segle XII), si es coneix en canvi, la de la seva destrucció, el 15 de Maig del 1427.

En aquests aproximadament 350 anys, l'edifici funciona sense cap mena d'alteració, en tot cas, l'envelliment progressiu. El mal estat del conjunt deuria ésser important quan el mateix bisbe de Girona, en la visita pastoral de 1314, fa notar la necessitat de restaurar-lo.

No se sap segur si aquesta reparació es va dur mai a terme. Hi ha indicis d'alguna reforma de molt a finals del segle XIV o en els primers anys del segle XV, quan es construeix un enllosat en el pati del claustre (U.E.104, U.E.412 i U.E.414).

El fragmentari estat de conservació, localitzat en el sector 1 i en punts concrets del sector 4, no permet delimitar l'extensió de l'empedrat. De tota manera sabem, per la mateixa excavació, que com a màxim, només cobria una estreta franja a tot el voltant del pati enmarcat per les parets del claustre.

La seva funció tampoc és clara. Fossilment aquesta pavimentació és un intent d'evitar els esquitxos de l'aigua que en els dies de pluja baixava per la teulada de les galeries enfangant les parets i el mateix pati.

Després del terratrèmol del 1427, el claustre s'abandona, començant així l'expoli continuat de les restes fins quedar totalment arrasades.

En la reconstrucció de la vila d'Amer, que va resultar greument afectada pels moviments sísmics, s'aprofità gran quantitat d'elements constructius (avui encara visibles) provinents del monestir i de la veïna parròquia, també desapareguda, de Sant Miquel. En la mateixa rehabilitació de l'església de Sta. Maria es reutilitzen carreus i pedres extrets del claustre i del vell palau Abacial, construït o refet en gran part durant el segle XIV.

Sembla però, que la zona Sud del claustre es renda i transforma en habitatge. L'estucat de les parets (U.E.204 i U.E.506) així ho confirma.

La claveguera del pati s'inutilitza i es farceix amb material de rebuig. Els antics parterres que presumiblement cobrien els terres de les galeries, així com tot element susceptible d'aprofitament, s'arranca. Després es pavimenta de bell nou una part de la galeria Sud i es construeix un embà de separació (U.E.5).

Dóna la sensació d'ésser una construcció de caire provisional i feta a corre-cuita tot just després del 1427.

A finals del segle XVI ja no existeix cap edifici dempeus a l'àrea que ocupava el claustre. És un període aquest on s'amplia l'església amb la nova capçalera d'estil renaixentista.

La plaça deu oferir un aspecte lamentable, de desolació absoluta.

En el decurs del segle XVII el nivell de la plaça puja. Hi ha un intent de nivellació de tot el sector per a fer-lo transitable. És un procés llarg que culmina a principis del segle XVIII, quan s'enllosa una part de la futura plaça. En la seva construcció encara s'utilitzen carreus i pedres procedents del claustre. Precisament la major part dels murs preexistents s'aprofiten com a parterres.

A l'església monacal, ara també parròquia d'Amer, es consagren les noves capelles annexes, on destaca per la seva grandària, la dels Dolors.

El segle XVIII suposa per Amer un període de febre constructiva continuada. De fet en aquest segle s'acaba la reconstrucció del poble.

La nova plaça del Monestir queda configurada tal com la coneixem quan s'edifica "Cal Terme", "Cal Carreter" i "Can Boies", cases totes elles del segle XVIII i que aprofiten com a fonaments moltes de les derruïdes estructures claustrals.

Les troballes de la Plaça del Monestir d'Amer han confirmat l'existència del claustre de l'antic Monestir, i han ajudat a aclarir alguns dels punts més foscos que envoltaven la seva història. En aquest sentit s'han complert les expectatives que aixecava la campanya arqueològica en els seus preliminars.

De la mateixa manera, però, s'obren nous interrogants quan el que es planteja és la hipotètica reconstrucció d'aquest monument arquitectònic.

És evident que les malmeses restes no permeten, ara com ara, una reconstrucció precisa del claustre, entre altres coses, perquè s'han perdut la major part de les restes que el composaven. Malgrat això, hi ha dades prou

significatives, extretes de la mateixa excavació, com per establir les bases per endegar una investigació en aquest sentit. Recerca que requereix un estudi més complex i profund i que sobrepassa, amb escreix, els límits de la present memòria.

Els claustres romànics a Catalunya i, en general arreu, tendeixen a tenir una planta regular, normalment el quadrat o el rectangle. Tot i això, les diferències de proporcions impedeixen obtenir una regla fixa per a poder explicar aquest fet.

Això succeeix perquè el claustre és un element dins un conjunt arquitectònic molt ampli, i lligat en una relació molt estreta. Així, a una església grossa li correspon un claustre igualment gros.

El claustre del monestir d'Amer sorprèn per la seva amplitud, però tot i això, la relació amb l'església es concreta quan es comparen les mesures respectives.

Els 16,20 metres del mur Nord-Sud del costat de llevant del claustre equivalen a l'amplada de les tres naus de Sta. Maria a l'alçada dels peus del temple. Malauradament no es pot determinar la longitud del mur llarg del claustre perquè no s'ha excavat en la seva totalitat, però possiblement hi hagi un paral·lel amb l'església.

El cas d'Amer no és un fet aïllat, ja que hi ha altres exemples on aquesta relació es confirma. Així, a la Seu d'Urgell, la llargada del creuer es repeteix en la distància que separa els murs perimetrals del claustre en direcció Nord-Sud. Més semblant a Amer és el cas de Sant Cugat del Vallès on l'amplada del temple en els peus és idèntica a la longitud del mur de ponent del claustre.

El mateix succeeix a Sant Benet de Bages, però aquí la proporció és de 2 a 1. Una situació més atípica és la de Sant Pere de Galligants, on la proximitat del riu homònim obliga a unes limitacions. Aquí la relació es concreta amb l'amplada de l'absis central, que és idèntica a la dels murs en direcció Nord-Sud del claustre.

En conseqüència i des d'una òptica arquitectònica, els claustres són edificis de caire religiós, concebuts i projectats per unes funcions específiques, tant pràctiques com religioses, inclosos en un àmbit més ampli.

Dit d'una altra manera, el temple és el nucli principal dins un complex arquitectònic, integrat per altres edificis i dependències, i és el que marca el patró per als altres, incloent-hi el claustre.

No ha d'extranyar, per tant, el fet que en molts casos les plantes dels claustres no estiguin dissenyades segons uns motlles estrictes, ja que estan subordinats a les directrius primer, de l'església a la que pertanyen i, en segon

lloc, a l'espai disponible. Així, comunment, els claustres s'edifiquen als costats Sud de les esglésies, més assolats i arrecerats del fred. A la Catedral està orientat a la cara Nord possiblement perquè l'altra banda estava ocupada per diferents construccions.

Tambés és quasi inherent que els claustres descriguin un aplanta basada en un polígon regular, o bé un quadrat o bé un rectangle. Això és una veritat relativa ja que, com succeeix a Amer, és freqüent una certa irregularitat en la composició, que confereix a aquestes construccions una tendència al trapezi. Possiblement la causa és atribuïble a raons d'espai però, cal dir que moltes esglésies romàniques també presenten aquestes anomalies. Sta.Maria d'Amer és un clar exponent del que s'ha dit.

La gruixa de les parets del claustre d'Amer (U.E.105, U.E.114 i U.E.506) és la mateixa :1,08 metres. Una amplada que supera en quasi 5 cms. a la dels murs del claustre de la Seu gironina i en poc més en el cas de Sant Pere de Galligants.

Els fragments de columna trobades a Amer tenen un diàmetre aproximat de 12,5 cms. A Girona el fust de les columnes oscil·la entre els 13,5 i els 15 cms. de gruix.

Les dovelles descobertes a la Plaça del Monestir configuren un arc amb un diàmetre que s'acosta a 1,34 metres, un xic superior al del claustre catedralici, on el radi és de 63 cms.

Dels capitells, es disposa de poca informació. Els capitells desapareguts, extrets en l'exavació *amateur* presentaven forts símptomes de desgast encara que, segons testimonis oculars, estaven decorats amb escultura figurada.

Amb aquest recull de dades, es pot intuir un paral·lelisme entre els claustres de Sant Pere de Galligants, de la Catedral de Girona i de Sta.Maria d'Amer.

De fet el que es desprèn és una tipologia de claustres segons l'estructura arquitectònica. Quan els murs del claustre han de suportar la càrrega d'una volta de pedra, aquests necessàriament s'han d'eixamplar per a obtenir una major fermesa. Alhora, si els arcs són amples (com succeeix a Amer) es fa obligat el recurs de la doble columneta o l'ús d'unes columnes molt robustes, (com a Sant Benet de Bages), que donen la sensació de pesantor.

Per contra, si l'element sustentat és una simple teulada amb cairats de fusta, els murs poden ser prims, ja que no reben una pressió tan forta. Com que no hi ha la possibilitat de col·locar doble columna, els arcs s'estrenyen per donar cabuda a un major nombre de columnes, ja que no convé afeblir excessivament el mur, cosa que succeiria si els arcs fossin molt amples (la Seu d'Urgell, Sta. Maria de l'Estany).

El claustre del monestir d'Amer presenta prou evidències com per considerar que estava sustentat pel sistema de doble columna i sostre amb volta de canó. Possiblement, com succeeix en els claustres de composició semblant, i donada la llargada dels murs, a cada cert nombre d'arcs s'intercalés un pilar massís que actués com a contrafort (en els paral·lel mencionats i en el de Sant Cugat del Vallès son de base quadrada, i amb el mateix gruix que el mur).

Si això fos cert, tindriem que els 16,20 metres del mur oriental del claustre d'Amer s'hi distribuïrien 8 arcs de 1,34 metres de diàmetre, dividits en dos trams de 4 arcs cadascun i un pilar quadrat de 1,08 metres de costat separant les dues cadenes d'arcs. L'espai entre arcs seria de 28 cms. (un centímetre més que en el claustre de la Catedral de Girona).

Pel que fa a l'alçada dels murs, les referències encara són ambigües, car no hi ha un patró aparentment establert i extropolable.

És veritat que en alguns indrets funciona l'esquema 3 a 1 ó 2 a 1 quan es defineix la relació entre alçada i amplada de finestres o arcades, però no deixa de ser una possibilitat entre moltes.

Tampoc coneixem les unitat de longitud emprades en els segles XI i XII. Per exemple, a l'antiga església monacal d'Amer, totes les finestres que es conserven tant del segle XI com del XII estan mesurades en peus romans. Així a l'absis central (segle XI) les obertures presentaran la relació de 8 per 3 peus (alçada i amplada respectivament). En els altres absis, les mesures són 5,75 per 5,25 peus i 5 per 2,5 peus. Només en un cas la proporció alçada-amplada és de 2 a 1.

La única referència que pot donar una idea sobre la hipotètica alçada del claustre d'Amer la aporta la mateixa església. L'excavació demostra que contràriament al que es creia, la capella dels Dolors no es construeix damunt del claustre, sinó que només n'afecta una petita part, corresponent a la galeria Nord. Aquesta circumstància ha permès descobrir que la distància que hi ha entre el mur Nord del claustre i la paret exterior de l'església en aquest sector és de 10 metres aproximadament. És una separació molt grossa i que obliga a creure que entre els dos paraments esmentats hi havia d'haver un altre mur guardant paral·lelisme.

A la capella dels Dolors es conserven les úniques tombes abacials que es coneixen. No hi ha cap notícia, ni l'excavació n'ha trobat cap indicatiu d'altres enterraments. De fet no resulta estrany si es té en compte l'espai mort que quedaria entre la galeria del claustre i la pròpia església.

Si es consideren aquests factors (l'alçada de l'església i la separació del claustre respecte al primer) i a més la inclinació de la teulada damunt les naus del temple, el resultat condiciona al mur del claustre a una alçada inferior als 4 metres (entre 3,60 i 3,80 metres aproximadament). Si el claustre tingués major alçada, es crearien greus problemes per a evacuar l'aigua de la pluja per les teulades ja que, o bé no hi hauria prou pendent, o s'hauria d'adoptar un sistema alternatiu més complicat i poc eficaç.

Amb 3,70 metres d'alçada es pot cobrir la galeria del claustre, de 3,30 metres d'amplada, amb una volta de canó sempre i quan la relació entre l'amplada dels arcs (1,34 metres de diàmetre) i l'alçada des del terra del pati al punt més alt de l'arc no superi la proporció de 1 a 2, és a dir, 2,68 metres d'alçada des del punt més alt de l'arc al nivell del sòl del pati.

Aquesta és en conclusió la reproducció del claustre del monestir d'Amer. S'ha d'indicar que per manca de dades més definitives, no es tracta d'altra cosa que d'un intent de reconstrucció que no es mou més enllà del marc teòric. Futurs estudis podran confirmar o desmentir la validesa d'aquestes hipòtesis.

NOTES

(1) El terratrèmol del 15 de Maig de 1427 va devastar la quasi totalitat de la vila d'Amer, incloent-hi la volta de la nau central de l'església del Monestir i gran part del claustre. De fet, és un dels moviments sísmics més destructius dins de la sèrie olotina i sembla que els seus efectes es varen sentir a gran part de Catalunya.

FONTSERÉ,E.; IGLÉSIES,J., Recopilació de dades sísmiques de les terres catalanes entre 1100 i 1906, Fundació Salvador Vives Casajuana, Barcelona, 1971; pàg.104.

MARQUÉS,J., Amer, A.I.E.G., Vol.XX; 1970-1971; pp 40 s.s.

(2) MARQUÉS,J., Op. Cit. pp 24 s.s.

(3) VILLANUEVA,J., Viaje literario por las Iglesias de España, Vol XIV, Madrid, 1850, pp 219 s.s.

(4) VILLANUEVA,J., Op. Cit. pàg 229.

(5) MARQUÉS,J., Op. Cit. pàg 42.

(6) MARQUÉS,J., Op. Cit. pàg.46.

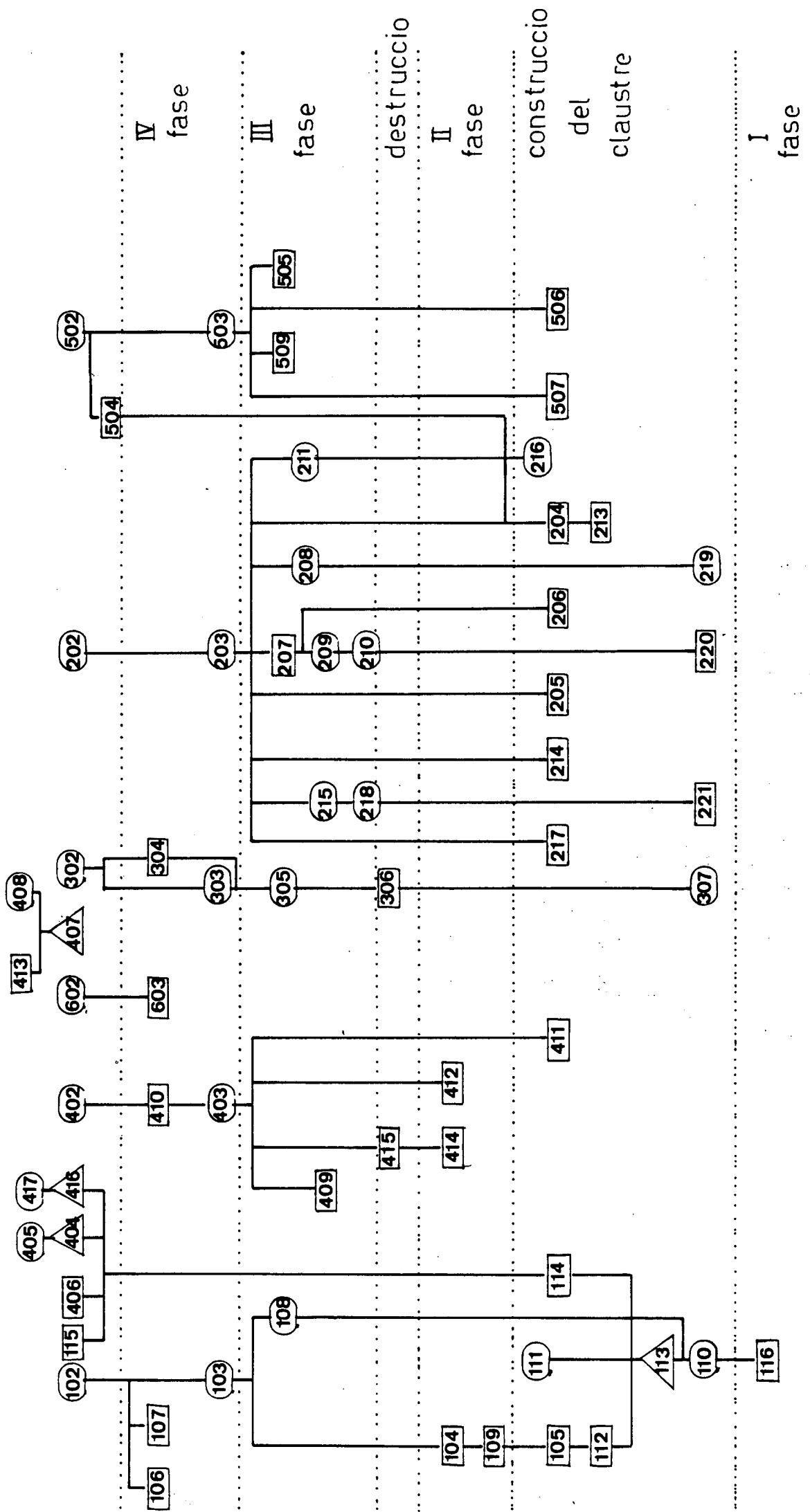

Inventari del material

TIPUS CERAMICA	VOR	NAN	FONS	S/F	TOTAL
Verd i manganès	-	-	-	1	1
Blau català	-	-	-	1	1
Reflex. metàl.lics	1	-	1	-	2
Blanc esmaltada	1	1	1	-	3
comuna reduïda	1	-	-	15	16
comuna oxidada	1	-	-	2	3
comuna vidriada	2	-	-	9	11
					37

TIPUS MATERIAL NO CERAMIC	N° IND.
os	1

TIPUS CERAMICA	VOR	NAN	FONS	S/F	TOTAL
blau valencià	1	1	-	-	2
comuna reduïda	-	-	5	-	5
comuna vidriada	-	-	1	-	<u>1</u>
					8

TIPUS MATERIAL NO CERAMIC	N° IND.
vidre	5
os	10
dents	1
urpes	2
ferro	2

TIPUS CERAMICA	VOR	NAN	FONS	S/F	TOTAL
plats en blau	-	-	-	4	4
comuna reduïda	3	-	1	21	25
comuna oxidada	-	-	-	2	2
comuna vidriada	1	-	-	-	1

TIPUS MATERIAL NO CERAMIC	N° IND.
vidre	5
os	99
dents	17
urpes	3
ferro	2

TIPUS CERAMICA	VOR	NAN	FONS	S/F	TOTAL
comuha reduïda	1	-	1	10	12
comuna oxidada	-	-	2	1	3
tegulae					<u>2</u>
					17

TIPUS MATERIAL NO CERAMIC	N° IND.
vidre	2
os	34
dents	3
ferro	1

TIPUS CERAMICA	VOR	NAN	FONS	S/F	TOTAL
comuna reduïda	-	-	-	1	1
tegula					<u>1</u>
					2

TIPUS MATERIAL NO CERAMIC	N° IND.
OS	9

TIPUS CERAMICA	VOR	NAN	FONS	S/F	TOTAL
plats en blau	8	-	-	2	2
blanc esmaltat	-	-	-	6	6
comuna reduïda	4	-	-	8	12
comuna oxidada	1	-	1	3	5
comuna vidriada	7	1	1	8	<u>17</u>
					42

TIPUS MATERIAL NO CERAMIC	N° IND.
os	35
ferro	2

TIPUS CERAMICA	VOR	NAN	FONS	S/F	TOTAL
comuna reduïda	1	-	-	7	8
comuna vidriada	-	-	-	2	<u>2</u>
					10

TIPUS MATERIAL NO CERAMIC	N° IND.
os	2
dents	1

TIPUS CERAMICA	VOR	NAN	FONS	S/F	TOTAL
comuna reduïda	-	-	-	17	17

TIPUS MATERIAL NO CERAMIC	N° IND.
os	4
ferro	2

TIPUS CERAMICA	VOR	NAN	FONS	S/F	TOTAL
comuna reduïda	-	-	1	-	1

TIPUS MATERIAL NO CERAMIC	N° IND.
OS	14

TIPUS CERAMICA	VOR	NAN	FONS	S/F	TOTAL

TIPUS MATERIAL NO CERAMIC	N° IND.
os	17

TIPUS CERAMICA	VOR	NAN	FONS	S/F	TOTAL
Blau valencià	1	-	1	-	2
comuna reduïda	3	-	-	16	<u>19</u>
					21

TIPUS MATERIAL NO CERAMIC	N° IND.
os	11
ferro	2

TIPUS CERAMICA	VOR	NAN	FONS	S/F	TOTAL
comuna reduïda	-	-	-	6	6

TIPUS MATERIAL NO CERAMIC	N° IND.
os	1

TIPUS CERAMICA	VOR	NAN	FONS	S/F	TOTAL
blanc esmaltat	-	-	1	-	1
comuna reduïda	1	1	-	58	60
comuna oxidada	-	-	-	1	<u>1</u>
					62

TIPUS MATERIAL NO CERAMIC	N° IND.
OS	28

TIPUS CERAMICA	VOR	NAN	FONS	S/F	TOTAL
verd i manganès	-	-	-	1	1
blau daurat	-	-	-	1	1
reflex. metàl.lics	1	-	-	1	2
blanc esmaltat	-	-	2	1	3
plats en blau	-	-	-	6	6
comuna reduïda	-	1	-	25	26
comuna oxidada	1	-	-	8	9
comuna vidriada	10	1	1	27	39
					<u>87</u>

TIPUS MATERIAL NO CERAMIC	N° IND.
os	17
vidre	18

TIPUS CERAMICA	VOR	NAN	FONS	S/F	TOTAL
reflex. metal.lics	-	8	-	2	2
plats eh blau	-	-	-	1	1
comuna reduïda	-	-	1	1	2
comuna oxidada	-	-	-	3	3
comuna vidriada	2	-	-	12	14

TIPUS MATERIAL NO CERAMIC	N° IND.
vidre	2
bronze	1
os	1
pedra treballada	5

TIPUS CERAMICA	VOR	NAN	FONS	S/F	TOTAL

TIPUS MATERIAL NO CERAMIC	N° IND.
pedra treballada	1

TIPUS CERAMICA	VOR	NAN	FONS	S/F	TOTAL
comuna reduïda	-	-	-	4	4

TIPUS MATERIAL NO CERAMIC	N° IND.
OS	1

TIPUS CERAMICA	VOR	NAN	FONS	S/F	TOTAL

TIPUS MATERIAL NO CERAMIC	N° IND.
pedra treballada	3

TIPUS CERAMICA	VOR	NAN	FONS	S/F	TOTAL
reflex. metàl.lics	-	-	1	2	3
blau-groc	1	-	1	-	2
plats en blau	10	-	-	7	17
comuna reduïda	32	13	10	151	206
comuna oxidada	2	-	9	57	68
comuna vidriada	91	30	18	261	400
					<u>696</u>

TIPUS MATERIAL NO CERAMIC	N° IND.
os	260
dents	13

Làmines

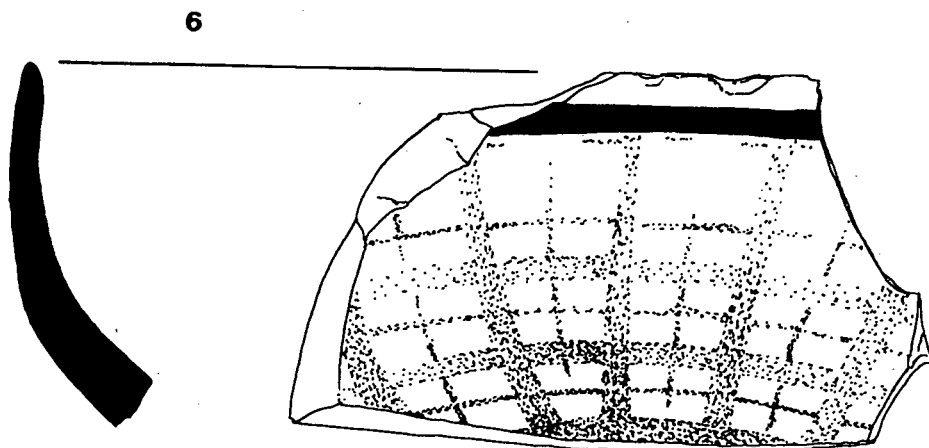
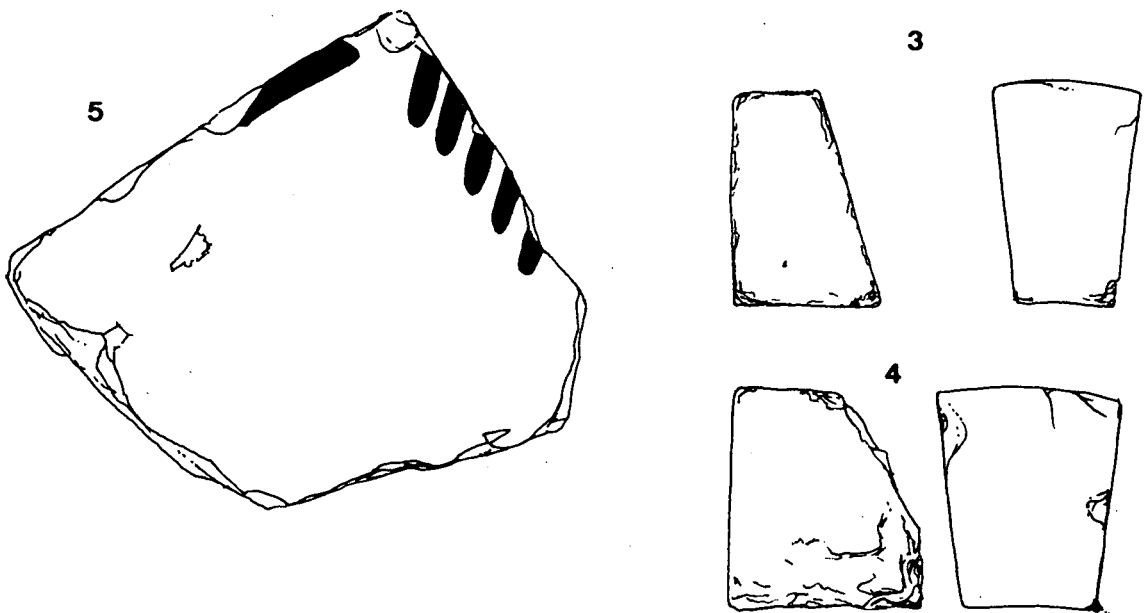
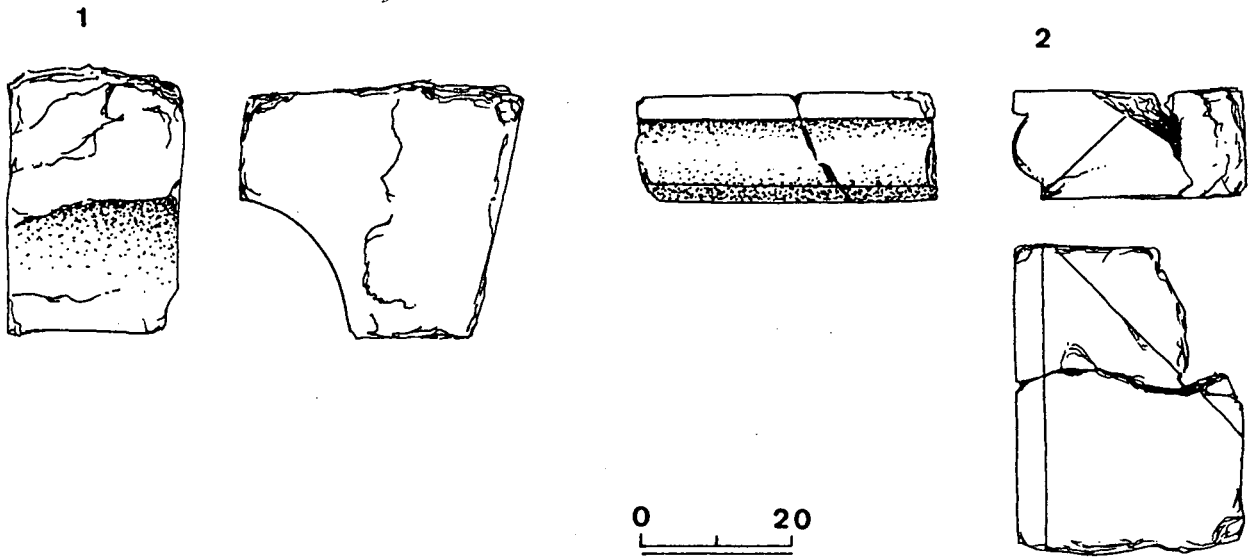

7

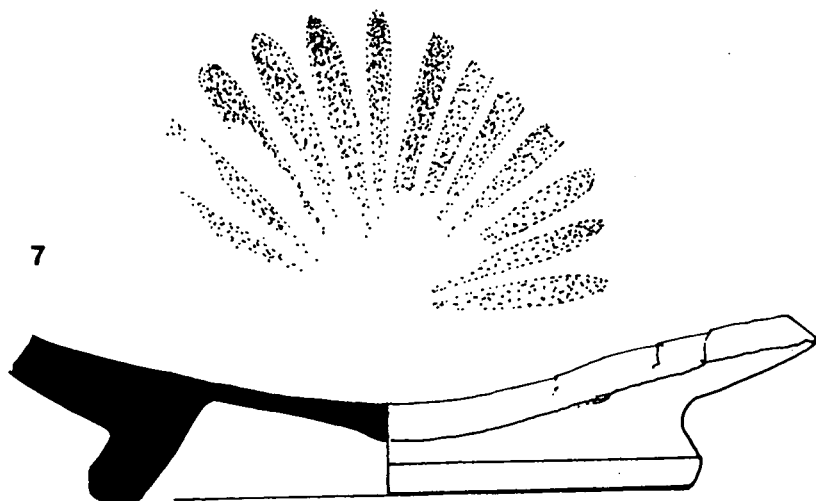

8

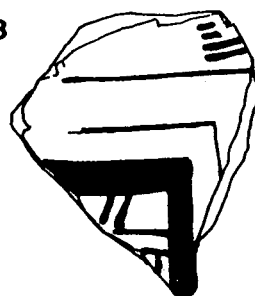

9

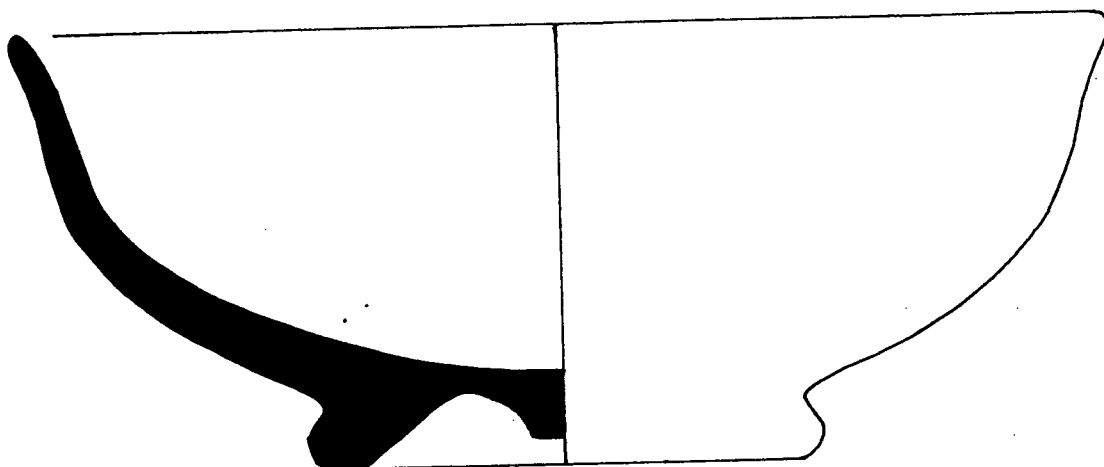

10



11

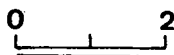
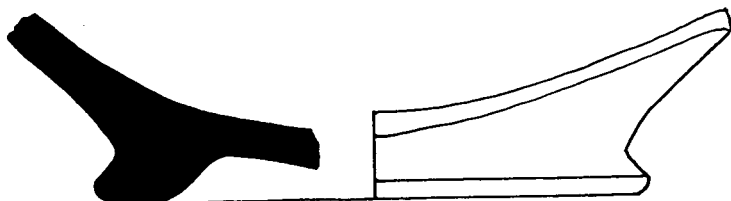
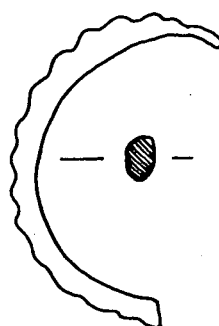

12

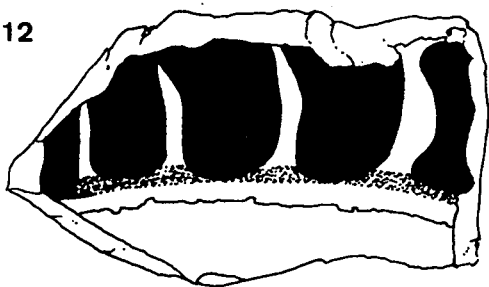

13

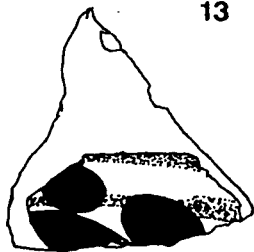

14

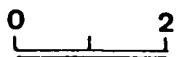
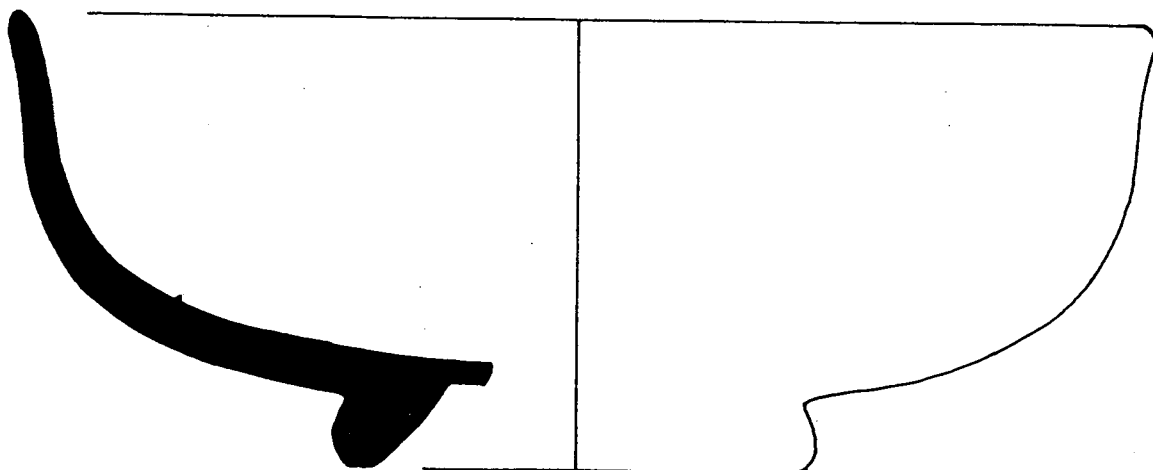
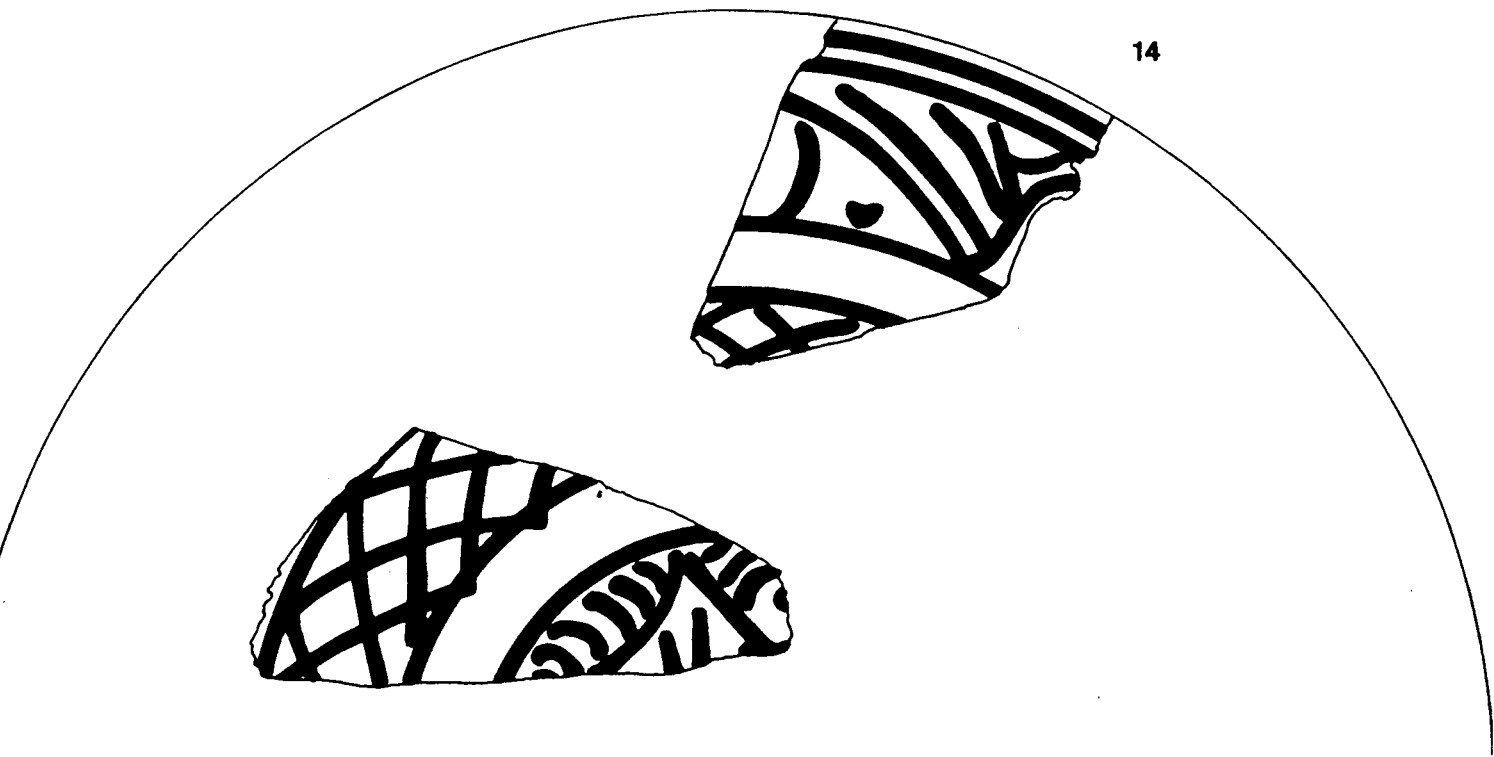

15

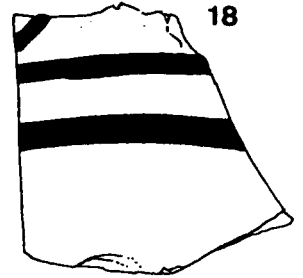
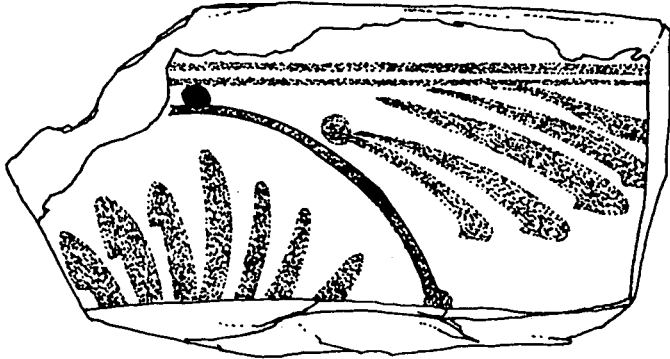
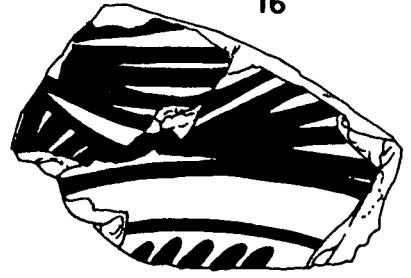
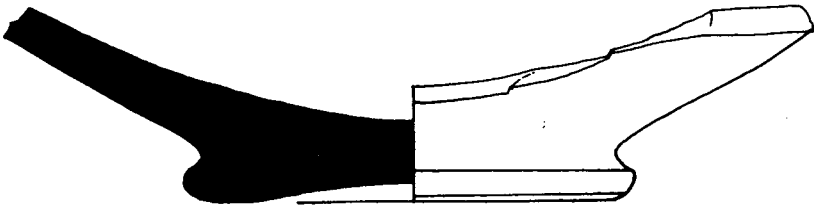

17

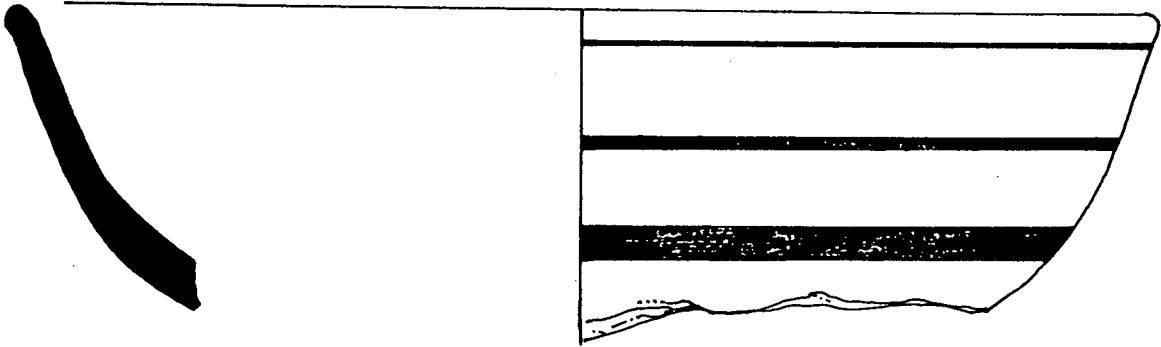

19

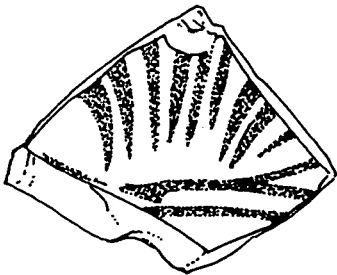

20

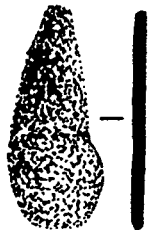

21

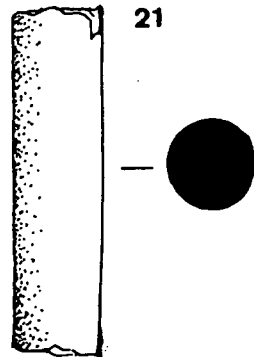

24

22

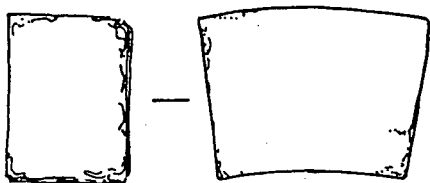

23

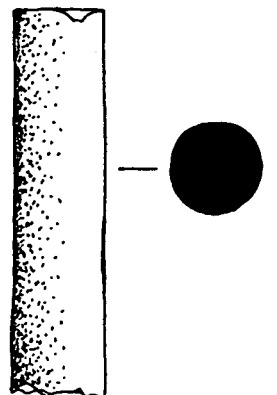
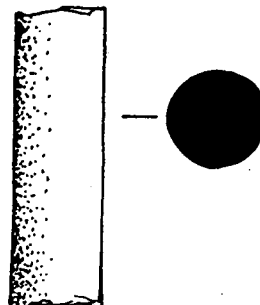

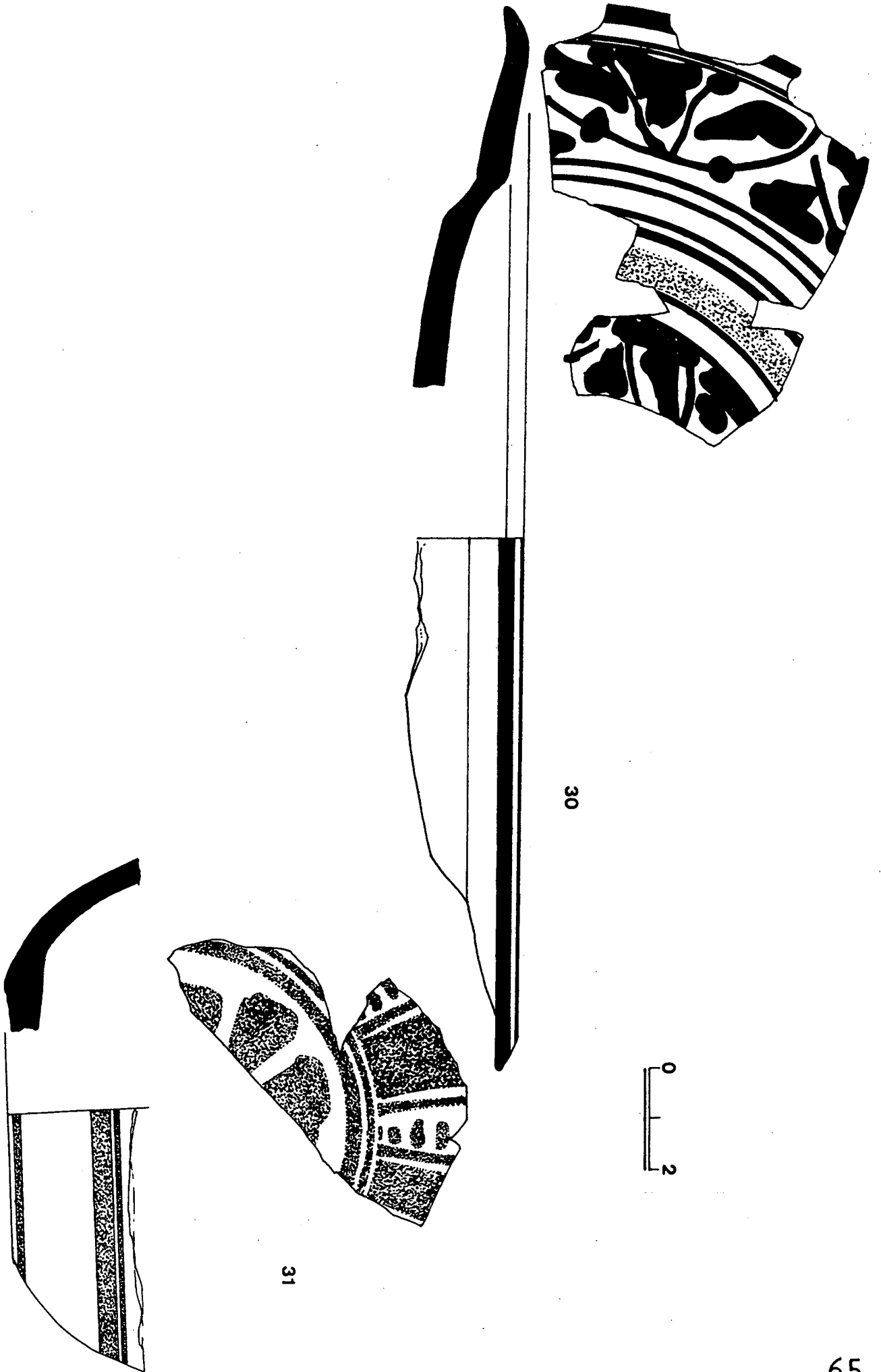

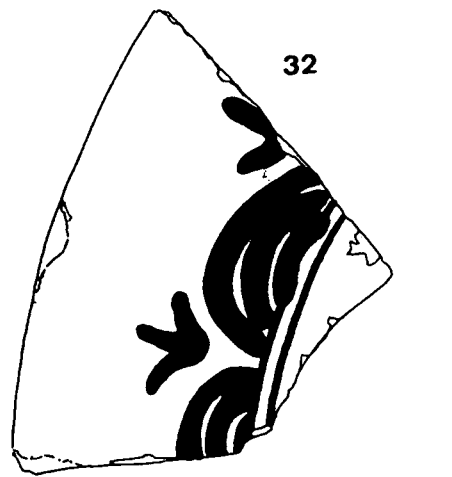

32

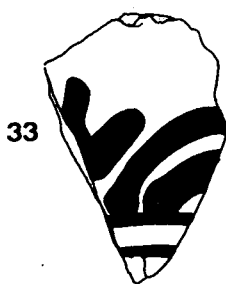

33

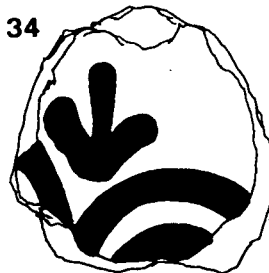

34

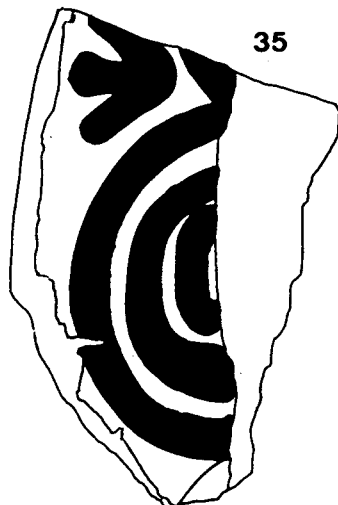

35

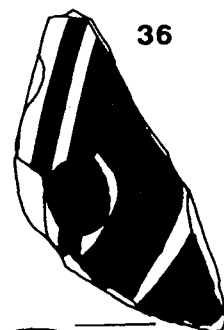

36

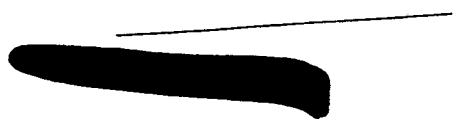

37

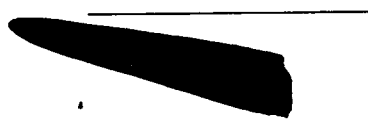
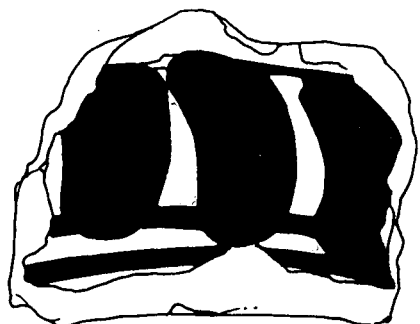

39



40

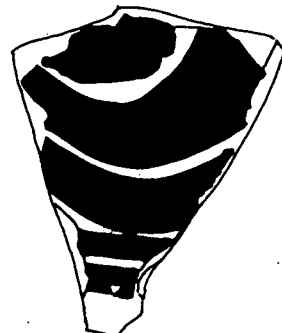

41

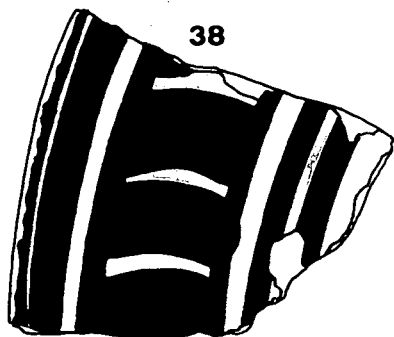

38

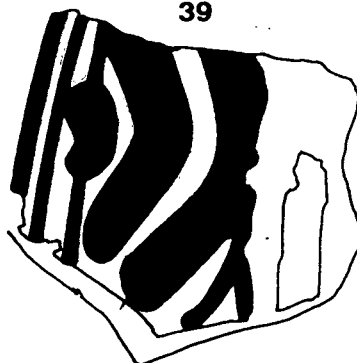

43



42

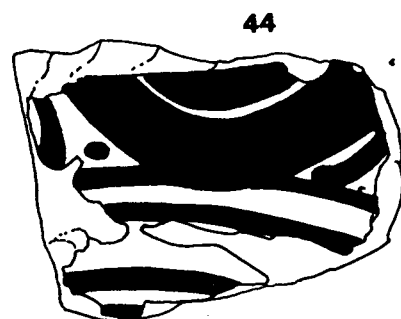
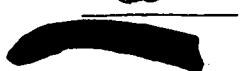
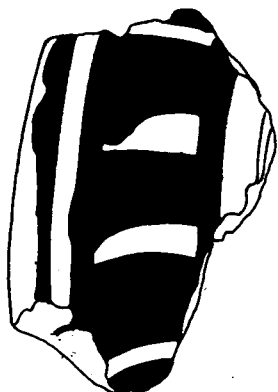

44

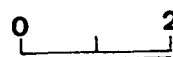

45

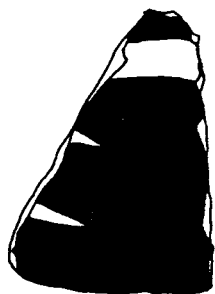

46



47

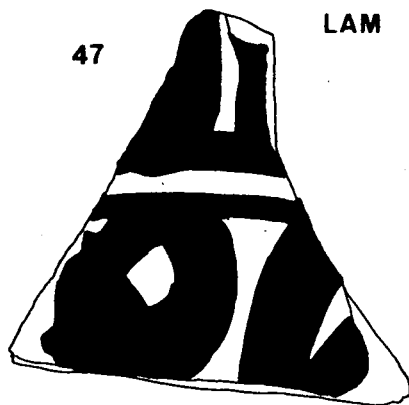

48



49



50

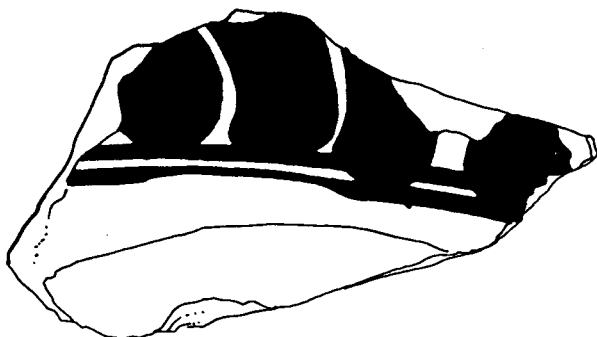

51

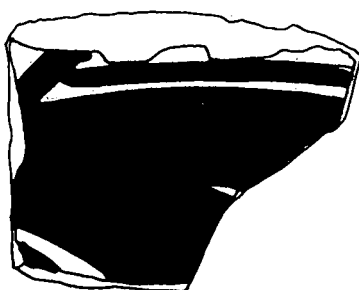

52

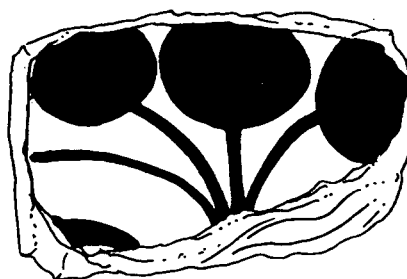

53



54



55

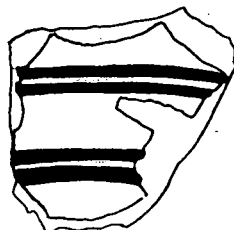

56

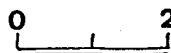



57



58

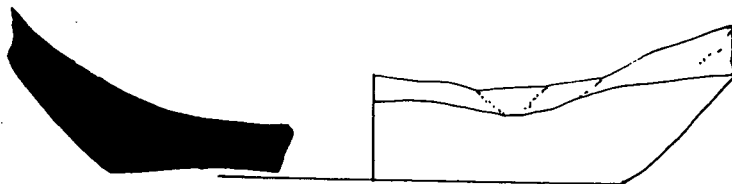

59

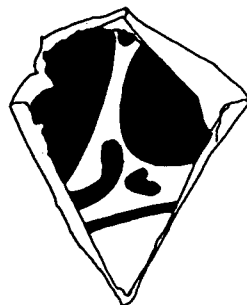

60

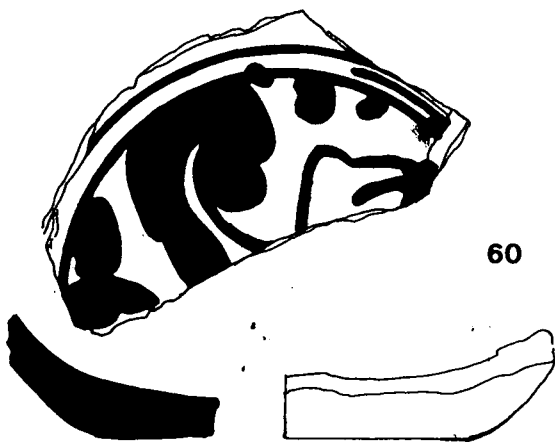

61

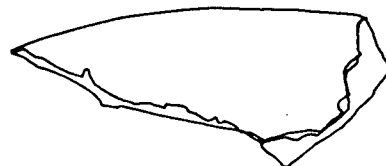

62

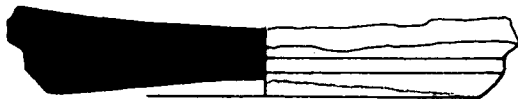

63

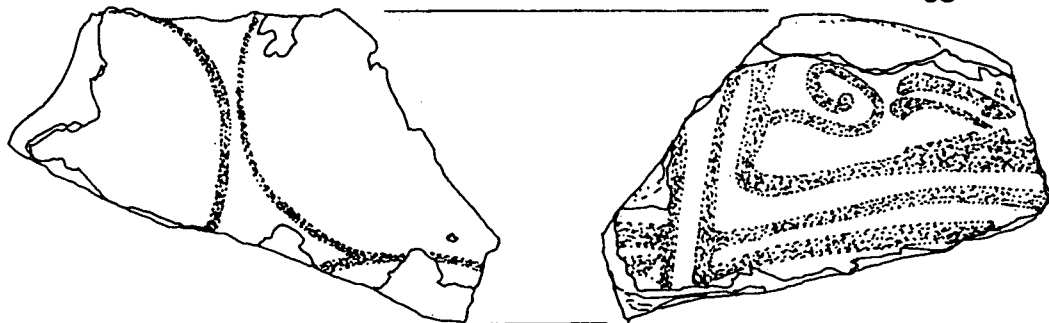

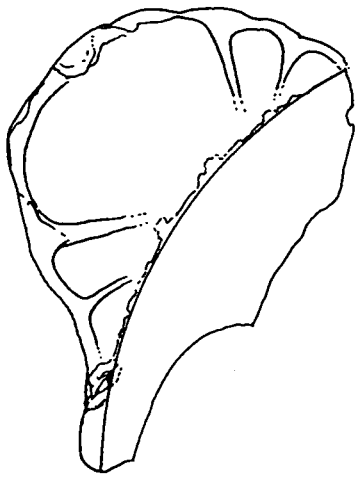

64

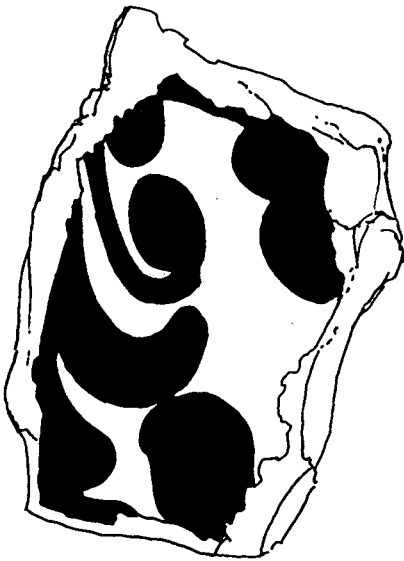
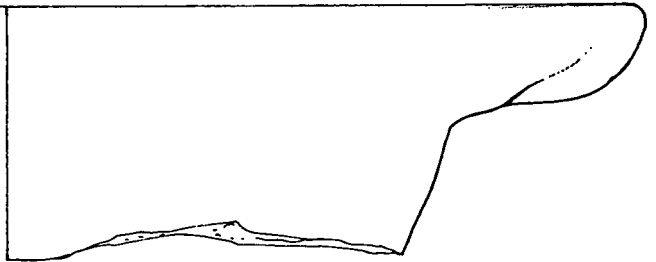
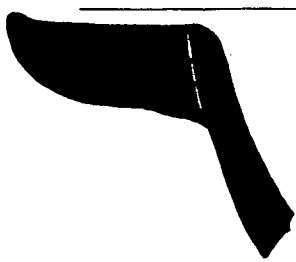

65

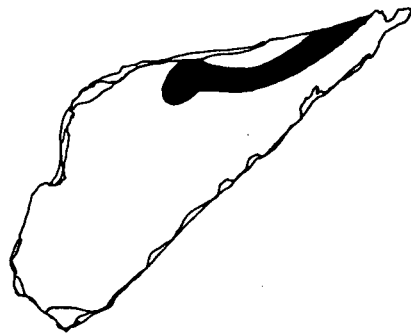

66

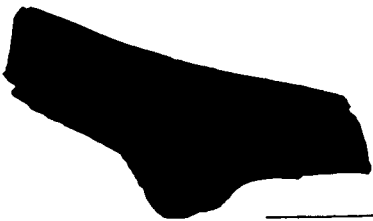

67

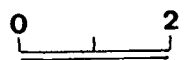

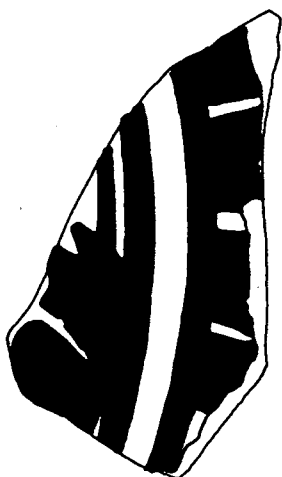
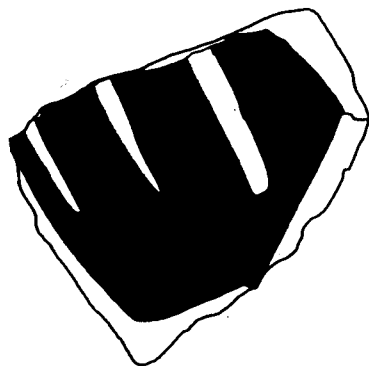
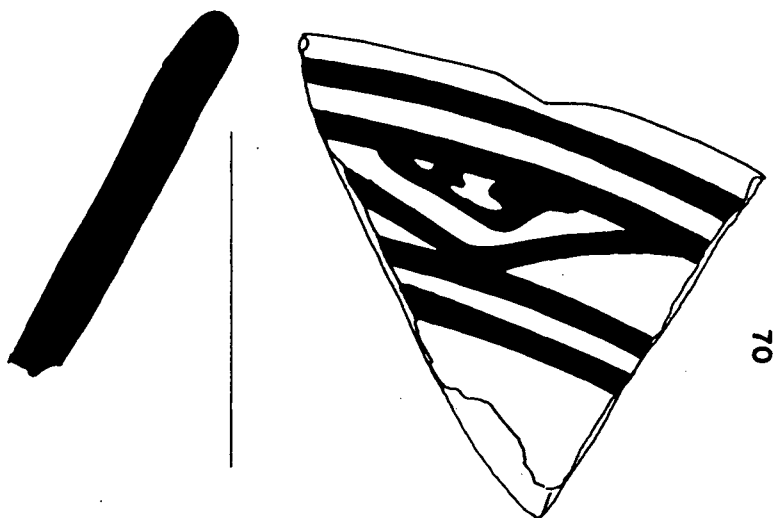
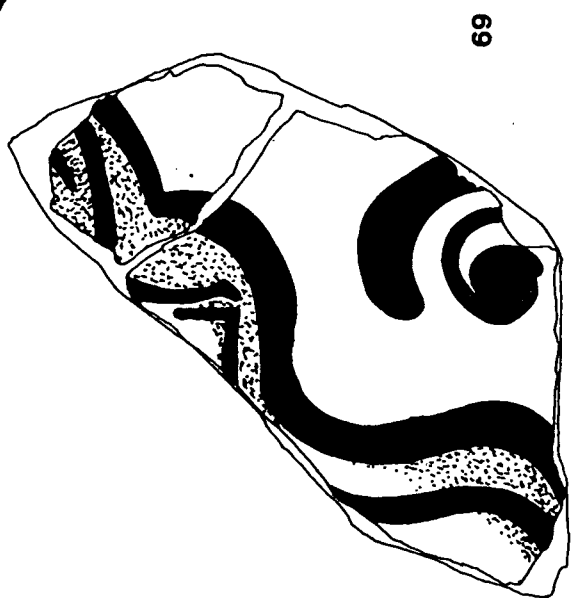
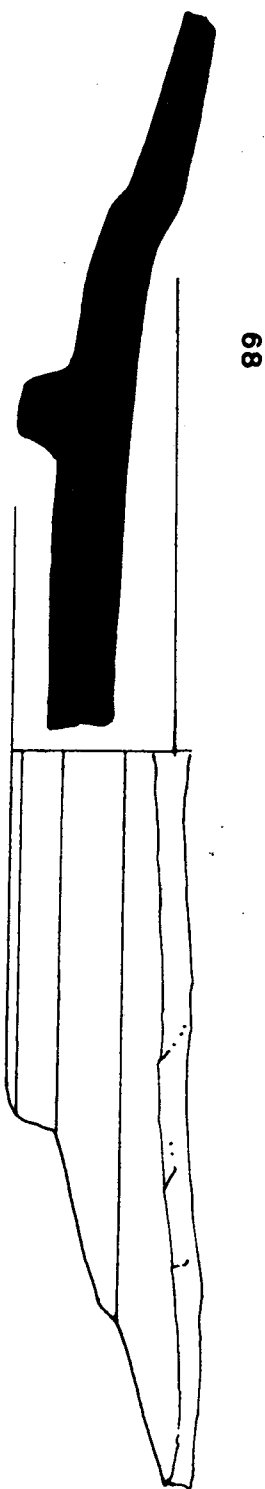

LAMINA 1

U.E. 103

1. Fragment d'arc.
2. Carreu motllurat.
3. Dovella d'arc.
4. Dovella d'arc.
5. Blau català.
6. Reflex. metàl.lics.

LAMINA 2

7. Reflex. metàl.lics.
8. Verd i manganès.
9. Bol,blanc esmaltat.

U.E. 109

10. Bol,Blau valencià.
11. Nansa de vidre.

LAMINA 3

U.E. 203

12. Plat de la ditada.
13. Plat d'orles diverses.

U.E. 218

14. Bol,blau valencià.

U.E. 303

15. Bol,blanc esmaltat.

LAMINA 4

U.E. 403

16. Bol,blau valencià.
17. Bol,reflex. metàl.lics.
18. Plat,verd i manganès.
19. Bol,reflex. metàl.lics.

U.E. 408

20. Peça de Bronze.
21. Fragment de columna.
22. Fragment de columna.

24.Fragment de columna.

LAMINA 5

25.Dovella d'arc.

26.Dovella d'arc.

U.E. 410

27.Fragment de columna.

28.Fragment de columna.

29.Dovella d'arc.

U.E. 503

Plat en blau-groc.

31.Bol, reflex. metàl-lics.

LAMINA 6

32.Plat de Poblet.

33.Plat de Poblet.

34.Plat de Poblet.

35.Plat de Poblet.

36.Plat de Poblet.

37.Plat de la ditada.

38.Plat de la ditada.

39.Plat d'orles diverses.

40.Plat d'orles diverses.

41.Plat d'orles diverses.

42.Plat de la ditada.

43.Plat de la ditada.

44.Plat d'orles diverses.

LAMINA 7

45.Plat d'orles diverses.

46.Plat d'orles diverses.

47.Plat de la ditada.

48.Plat d'orles diverses.

49.Plat d'orles diverses.

50.Plat de la ditada.

51.Plat d'orles diverses.

52.Plat de la corbata.

53.Plat en blau.

54.Plat en blau.

55.Plat en blau.

56.Orella de bol en blau.

- 58. Bol en blau.
- 58. Plat en blau.
- 59. Plat en blau.
- 60. Bol en blau.
- 61. Plat blanc esmaltat.
- 62. Plat blanc.
- 63. Bol, reflex. metàl.lics.

LAMINA 9

- 64. Bol amb orella en blanc.
- 65. Plat en blau.
- 66. Plat en blau.
- 67. Plat blanc.

LAMINA 10

- 68. Plat blanc.
- 69. Plat en blau.
- 70. Plat, verd i manganès.
- 71. Plat en blau.
- 72. Plat de la ditada.

BIBLIOGRAFIA

- BARRAQUER, C., Las casas de religiosos en Cataluña durante el primer tercio del siglo XII, vol. I, Barcelona 1906.
- FONTSERE, E., IGLESIES, J., Recopilació de dades sísmiques de les terres catalanes entre 1100 i 1906., Fundació Salvador Vives Casajuana, Barcelona 1971.
- MARQUES, J., Amer, A.I.E.G., vol. XX, 1970-1971
- MERINO, A., España Sagrada. Tomo LXXXI. De la santa iglesia de Gerona en su estado antiguo. Tomo XIII, Madrid 1819.
- VILLANUEVA, J., Viage literario a las iglesias de España ., Tomo XIV, Madrid 1850
- VV.AA., Gran geografía comarcal de Catalunya, vol III

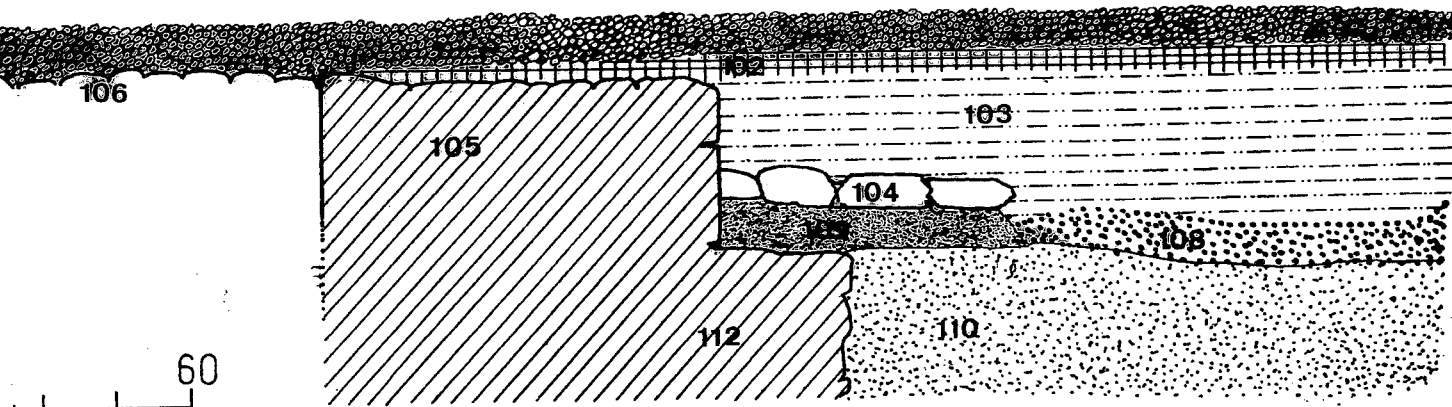

sector 2

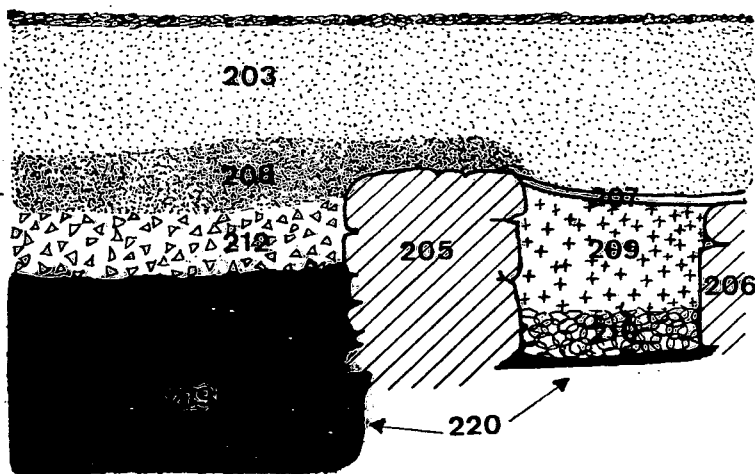

sector 3

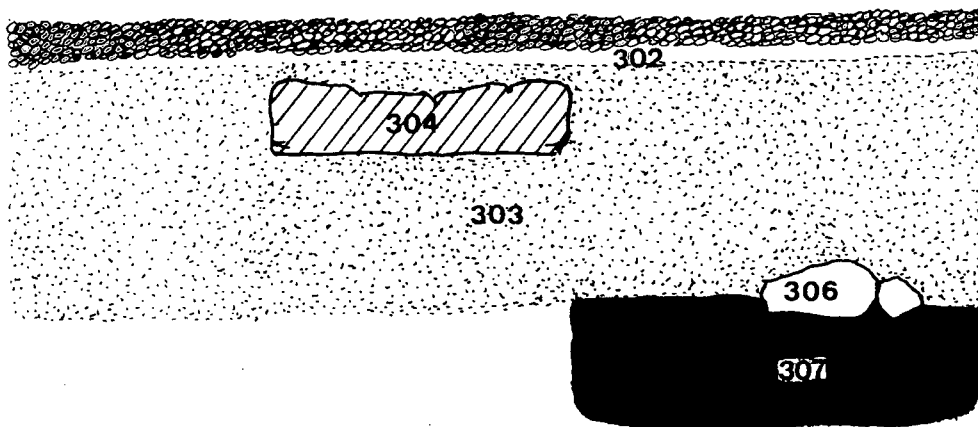

Planta de detall (sector 1)

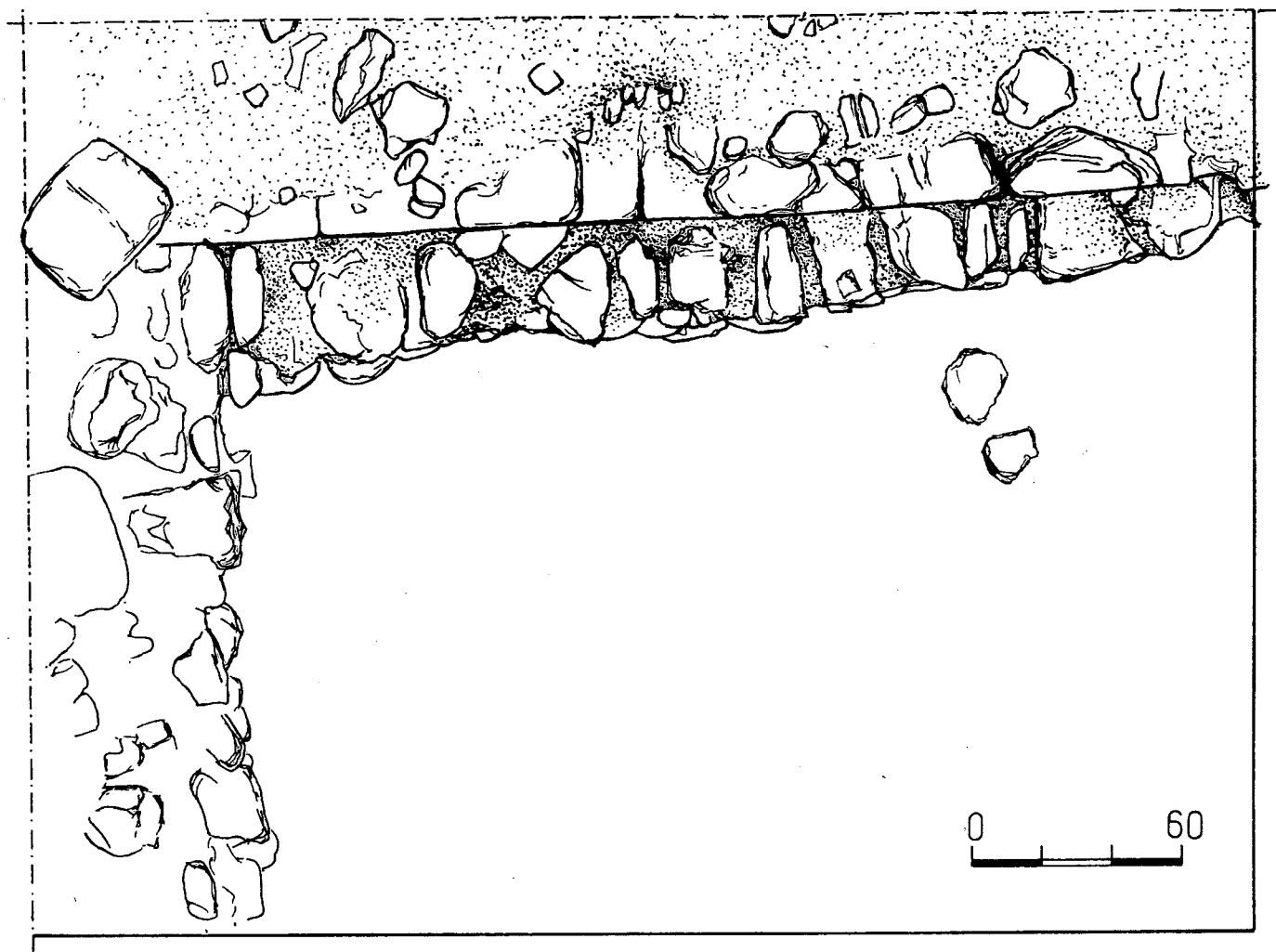

Alçat (sector 1)

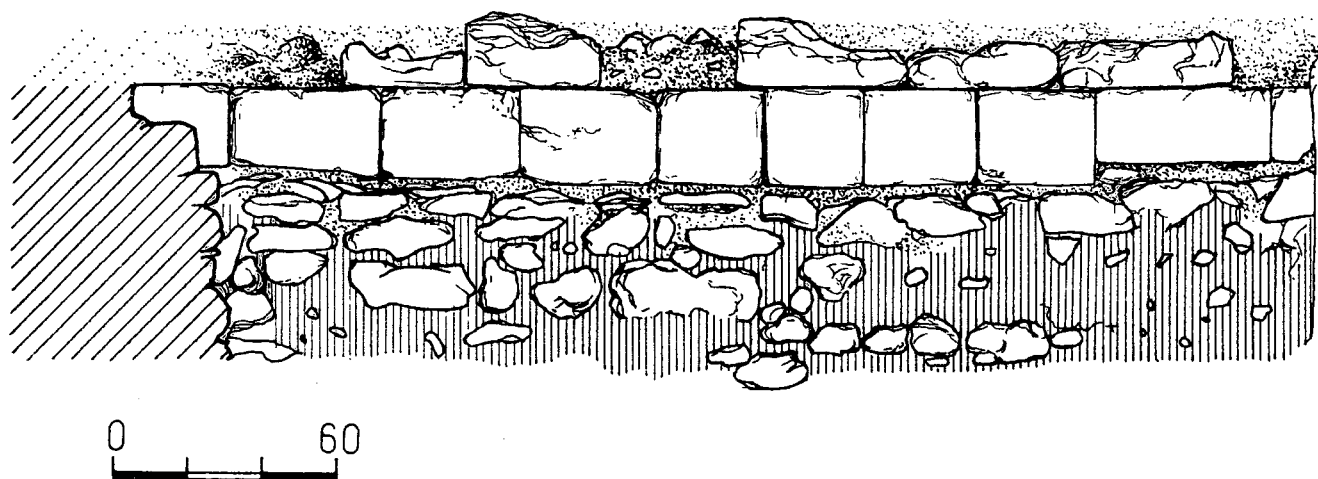

Reconstrucción ideal del claustre (sector 1)

