



Memòria d'excavació d'urgència a La Carassa

Eduard Riu Barrera



Avis legal

Aquesta obra està subjecta a una llicència Reconeixement-NoComercial-SenseObresDerivades 2.5 de Creative Commons. Se'n permet la reproducció, distribució i comunicació pública sempre que se'n citi el titular dels drets i no se'n faci un ús comercial. No es pot alterar, modificar o generar una obra derivada a partir d'aquesta obra. La llicència completa es pot consultar a <http://creativecommons.org/licenses/by-nc-sa/2.5/es/legalcode.ca>.

- INDEX

- 1 - Situació del jaciment, descripció, i criteris d'intervenció
- 2 - Estudi de les restes arqueològiques
 - 2.1 - Cala 1
 - 2.1.a - Descripció de la seqüència estratigràfica de la cala 1
 - 2.1.b - Evolució microhistòrica de l'espai de la cala 1
 - 2.2 - Cala 2
 - 2.2.a - Descripció de la seqüència estratigràfica de la cala 2
 - 2.2.b - Evolució microhistòrica de l'espai de la cala 2
 - 2.3 - Cala 3
 - 2.3.a - Descripció de la seqüència estratigràfica de la cala 3
 - 2.3.b - Evolució microhistòrica de l'espai de la cala 3
- 3 - Hipòtesis i conclusions
 - 3.1 - Fase 1 (d'època romana a la baixa edat mitjana)
 - 3.2 - Fase 2 (s. XIII ? - XV)
 - 3.3 - Fase 3 (s. XV - XIX)
 - 3.4 - Fase 4 (s. XIX - 1983)
- 4 - Bibliografia
- 5 - Apèndix
 - 5.1 - Inventari del material arqueològic
 - 5.2 - Planimetria i seccions
 - 5.3 - Documentació fotogràfica

1- SITUACIÓ DEL JACIMENT, DESCRIPCIÓ, I CRITERIS D'INTERVENCIÓ

L'antic immoble que ocupava el solar que fa cantonada entre el carrer de Mirallers (núm. 1) i el de Vigatans - la Carassa (núm. 2), senrunà l'any 1983 i poc després es procedí el seu definitiu enderrocament. Durant els mesos de novembre i desembre del mateix any en aquest espai s'hi realitzaren un oop desenrunat diverses cales de prospecció, per a determinar la possible existència de restes antigues en el subsòl, susceptibles d'ésser afectades per la fonamentació d'un edifici de nova planta que estava previst d'edificar-hi i les obres del qual s'han realitzat durant l'any 1985.

El casal desaparegut corresponia a una construcció baix-medieval molt afectat per continuades reformes que l'havien anat transformant de manera ininterrompuda fins a l'actualitat. L'actuació arqueològica va patir des d'un primer moment d'una greu mancança, pel fet que l'enderrocament no va poder ser precedit d'una detallada documentació de l'edifici, i les úniques mesures de protecció preses foren la conservació d'alguns elements arquitectònics solts i descontextualitzats, segons un criteri estrictament esteticista. Així es retirà la mènsula gòtica que representa un cap femení (s. XV), situada a la cantonada de l'edifici i que li havia donat el nom " la Carassa ", actualment restituïda al seu emplaçament originari en el nou bloc d'habitatges edificat; igualment amb aquest objecte foren desmuntades unes arcades que es trobaven a la planta baixa. Els murs de la façana s'aterraren fins a l'alçada del primer pis, si bé es mantingué en més altura el petit llenç de paret contigu a l'immoble núm. 4 del carrer de la Carassa, en el que es conserbava un arquet trilobulat, corresponent a una finestra coronella d'estil gòtic del tipus usual en els casals barcelonins baix-medievals, encara que l'obertura a pertanyia havia estat transformada en balcó (fig. 14). Aquest llenç ha estat destruït

al regularitzar el nivell dels murs antic de la façana, de manera que permetès el manteniment de la part baixa d'aquests i l'aixecament de la nova obra.

El planetejament de la recerca arqueològica en el solar obeí a les característiques d'una intervenció d'urgència, pel que va haver-se de limitar a l'excavació de cales de prospecció amb l'objectiu d'obtenir mostres d'algunes seqüències estratigràfiques, i a la recollida del màxim de dades del sobreviscut. Els treballs s'emmarcaren dins de les actuacions programades pel Servei d'Activitats Arqueològiques del Museu d'Història de la Ciutat, que prestà la seva infraestructura tècnica, mentre que la mà d'obra fou cedida per l'empresa concessionària de l'obra.

La celeritat en que va haver-se de desenvolupar la prospecció impedia la realització d'una excavació extensiva, i per tant es decidí l'obertura de tres cales disposades en diagonal, travessant de E a W l'espai central del solar, per evitar els problemes que podrien resultar de ser afectats els fonaments dels murs perimetrals i les mitjeres dels edificis contigus.

El mètode de treball arqueològic emprat va ser el de l'excavació estratigràfica, amb el registre de l'evidència física mitjançant fitxes d'unitats estratigràfiques, i la descripció estratigràfica mitjançant el diagrama "màtrix" proposat per E. Harris.

Per a la realització d'aquests treballs es comptà amb l'ajut i col·laboració d'Agustina Fort, Camila González, Katja Kliemann, Alfred Lloré i Anna Oliver.

2 - ESTUDI DE LES RESTES ARQUEOLÒGIQUES

2.1 - Cala 1

Cala oberta en un àmbit de l'edifici enderrocat que almenys des de mitjan del s. XIX era ocupat per un pati interior o celobert, com ho mostra el plànol del quarteró 13 realitzat per M. Garriga i Roca (1858), i que es mantingué en ús fins a dates recents. La cala es va situar junt a l'angle de la mitjera S-W amb la S-E de l'immoble núm. 4 del carrer de la Carassa, just on el solar fa una dent que s'endinsa en direcció N-E (fig. 1).

2.1.a - Descripció de la seqüència estratigràfica de la cala 1 (figs. 4-7 i 15-17)

- Estrat d'argiles oxidades amb força component orgànic (U.E. 1.20). El material ceràmic presenta barrejat un àpli ventall tipològic i cronològic, des de fragments de sigillata hispànica i clara A fins a ceràmiques de pasta grollera i cuita reduïda amb vernisos de tons verd i melat, així com un fragment d'una petita llumenera amb vidriat verd melat del tipus de gobelet amb un únic blener, propi d'època baix-medieval. Aquest estrat sembla tallat per la sabata del mur 1.19.
- Mur N-W (U.E. 1.19). Amb una considerable sabata de fonamentació i la part superior de paret vista feta de carreus rectangulars, força regulars i desbastats a meceta i fets amb pedra local (Montjuïc) . Fou tallat en part per l'enderrocament de 1983, mentre que la seva prolongació en direcció N-E ha sobreviscut integrada dins la mitjera del núm. 4 del carrer de la Carassa, on presenta cegada una arcada de mig punt amb dovelles ben treballades (fig. 18). A aquesta construcció s'adossava perpendicularment una altra arcada de la que només es conser-

baven els carreus inferiors de la pilastra i el seu potent capçal (U.E. 1.15) (fig. 7 i 17).

- Muret perpendicular al 1.19, adossat a aquest i del que només en resta - ven dues filades de carreus (U.E. 1.18) i al que s'associava un pavi - ment de calç de molt poca potència i del que únicament en quedava un petit bocí (U.E. 1.17) (fig. 4).
- Successió de farciments formada per: un estrat d'argila oxidada (U.E. 1.14) amb terrissa grollera de cuita oxidada i comunes, algunes mab vi - driats de tons verd i melat, de les que l'única forma identificable és una vora de gibrell, així com teules i panots d'estuc vermelló. Aquest estrat fou tallat per una bossa de sorres estèrils (U.E. 1.13), i am - dos coberts per un horitzó (U.E. 1.12) format solament per panots d' estuc vermelló, similars als indicats a l'estrat 1.14 i que també es troben a d'altres nivells tant d'aquesta cala com a les restants, el que fa suposar que procedeixen d'un moment de reformes generals en a - quest mateix edifici o en un de pròxim. Pel que respecte els materials ceràmics presenten certa barreja, així junt a un únic padellàs de cerà - mica africana de cuina, domina la terrissa comuna oxidada amb vidriat verd i melat, i també cal citar un fragment de llàntia de gobelet amb blener i una vora de plat decorat amb reflex.
- Posterior a aquests farciments es va produir el cegament de l'arcada 1.15, aixecant-se una paret (U.E. 1.11), de la que únicament en resta - va la sabata de fonamentació i les dues primeres filades fetes de pe - tits carreus quasi sense desbastar (fig. 7 i 17).
- Altres farciments que terraplenaven l'espai fins a una cota avui desco - neguda són: un estrat de sorres estèrils sobre del paviment 1.17, da - munt d'aquest i de l'abocament d'arrebossats 1.12, hi havia un estrat format per enderrocs (pedres, teules, panots d'arrebossat pintat) amb materials ceràmics dels que destaquen abundosa terrissa vidriada de co - lor blanc estannífer, verd i melat, d'entre els quals les formes iden -

tificables corresponen a nanses (una possiblement d'un pitxer) i a una tapadora cònica amb encastrament vertical (U.E. 1.10). Tot el conjunt sembla baix-medieval o poc posterior, però al tractar-se de ceràmica comuna resulta molt difícil aconseguir una major precisió. A la U.E. 1.10 s'hi superposava un horitzó d'argiles sorrenques (U.E. 1.09) i un altre s'aspecte llimós (U.E. 1.08). (fig. 4 i 5).

- Els farciments descrits anteriorment foren perforats per un pou d'aigua de forma circular amb la paret feta de petits carreus regulars (U.E. 1.06). Per les seves característiques constructives no sembla probable que fos posterior al s. XVIII. Aquest pou va ser posteriorment oblidat, si bé es desconeix en quin moment, perquè no va ser excavat el seu farciment interior (U.E. 1.05); tot tapant la seva boca, un cop destruït el coll del pou, es va dipositar un gran bloc paral·lelepíped de pedra (U.E. 1.04) (figs. 16).
- Dos elements difícils de relacionar estratigràficament amb la resta del conjunt corresponen a obres realitzades en moments imprecisos; un és el mur S-W (U.E. 1.07) perpendicular al 1.19 i adossat a aquest, i l'altre la remoció dels estrats 1.12, 1.10 i 1.09 amb la intrusió d'una bossada de sorres (U.E. 1.03).
- De les obres més recents - reformes fetes durant el s. XX fins a l'any 1983 - practicament no s'en conservava cap testimoni, fora d'un petit farciment (U.E. 1.02), doncs totes elles havien quedat destruïdes per l'enderroc del casal.
- Nivell d'ensorrament i enderroc sistemàtic de l'immoble l'any 1983 (U.E. 0.01) que tallà els murs 1.07, 1.11, 1.15 i 1.19, i cobrí el solar d'una capa de runa (U.E. 0.00).

2.1.b - Evolució microhistòrica de l'espai de la cala 1 (figs. 10 i 11)

- Del moment precedent a la primera construcció coneguda en aquesta cala, sembla correspondre l'estrat 1.20, del que tan sols un petit bocí fou excavat. Per a la seva datació cal tenir present que els materials ceràmics més recents que s'hi associaven formaven un petit conjunt de terrissa vidriada de datació insegura, amb un fragment de llàntia baix-medieval.
- La primera construcció documentada per l'evidència física, estava formada pel mur arcat 1.19 i l'arcada perpendicular 1.15, possiblement a aquest moment s'associava el muret 1.18 i el paviment de calç 1.17. La datació d'aquestes obres pot situar-se per la seva tipologia constructiva vers els ss. XIII-XV. Corresponen les restes trobades a la primera fase del casal, i en concret a una planta baixa conformada per tirades d'arcades que sustentarien l'envigat del trespol del primer pis.
- La remodelació d'aquest àmbit queda reflexada en diverses intervencions: remoguda de terres (farciments 1.14, 1.13 i 1.12) i el cegament de l'arcada 1.15 pel mur 1.11. Els farciments pel seu material (panots d'arrebossat pintat) junt amb les altres obres observades, indiquen una reestructuració important. La datació d'aquesta fase resulta difícil, la terrissa trobada no dona una cronologia precisa i únicament un padellàs decorat de reflex permet de situar-lo del s. XVI en endavant. Altres obres de reforma, potser contemporànies a les anteriors, són l'abocament de més terres que permeten d'aixecar considerablement el nivell del sòl fins a una cota que avui resulta desconeguda (reompliments 1.10, 1.09 i 1.08). El material ceràmic recuperat en aquests nivells tampoc permet cap concreció cronològica, per la inexistència de peces datables si bé la troballa de fragments d'arrebossats pintats idèntics als d'anteriors nivells permeten suposar un mateix període de reformes.

- L'obertura d'un pou en aquest àmbit, que originàriament se suposa era cobert, fa pensar que la seva perforació va lligada a la transformació funcional de l'espai i a la seva redefinició com a pati; l'existència aquí d'un celobert com s'ha dit esta ja testimoniada a mitjan del s. XIX. Hi ha doncs la possibilitat d'especular sobre la sincronia entre l'imprecís moment de construcció del pou (ss. XVI-XVIII) i la reestructuració espacial-funcional d'aquesta part del casal. De les altres intervencions més recents fins a la demolició de l'edifici, l'única que està plenament documentada correspon a l'obliteració del pou.

2.2 - Cala 2

Situada a la zona central del solar (fig. 1), quedava delimitada per dos murs, un al NW i l'altre al SW. L'excavació no va poder assolir gaire fondària degut a que els talls SE i NE s'ensulsiaren al trobar un potent horitzó de sorres i al estrebar-los el procés d'extracció de terres va resultar extremadament difícil, fet agreujat per les plujes caigudes durant el temps en que es realitzaren els treballs.

2.2.a - Descripció de la seqüència estratigràfica de la cala 2 (figs. 8 i 19)

- Mur SW (U.E. 2.08) de característiques similars al 1.19 i als 3.11 i 3.07, conserbava una part de la paret vista soterrada i la seva sabata de fonamentació, la part alta del mur va ésser enderrocada el 1983, moment fins el qual aquest element havia restat en peu.
- Farciment format per un estrat d'argiles oxidades (U.E. 2.07) que practicament no fou excavat, dels pocs materials recollits destaca com a element datable més antic, un fragment de sigillata clara A, i com a més recent una vora de gibrell amb vidriat melat, també cal assenyalar

l'existència d'un panot d'arrebossat pintat, igual als de la cala 1 i espacialment a l'estrat 1.12.

- Mur NW (U.E. 2.05) perpendicular al 2.08 i adossat a aquest; el seu parament petri és força irregular.
- Farciment de sorra molt fina sense materials arqueològics (U.E. 2.06) abocat sobre el 2.07. Cobria aquest reompliment un estrat (U.E. 2.04) poc potent amb abundoses restes orgàniques (cendres), terrissa dels ss. XVIII i XIX, i també cal destacar 4 plaques d'os o banya amb petites perforacions circulars, deixalles d'un taller d'elaboració de botons, elements que també apareixeren a un dels farciments de la cala tercera (U. E. 3.08); la datació de tot aquest conjunt pot situar-se cap a final del s. XIX.
- Paviment de rajoles d'obra cuita amb una capa de morter de preparació (U.E. 2.03), assentat sobre el farciment 2.04 que serví per a anivellar el sòl.
- Restes d'ocupació sobre el paviment anterior consistent en un engrut negrès de molt poca potència, sense restes materials i de data recents (U. E. 2.02).
- Enderroc de l'edifici i acumulació de runa sobre les seves restes (U.E. 2.00 i 2.01).

2.2.b - Evolució microneolítica de l'espai de la cala 2 (figs. 10)

- La construcció més antiga documentada en aquesta cala és el mur 2.08. Per les seves característiques i alineació correspon al mateix mur 3.11, associat directament al 3.07 i indirectament als 1.19 i 1.15. Es tracte d'una obra baix-medieval, encara que la impossibilitat de continuar l'excavació d'aquesta cala ha impedit de formir dades més concretes.

- Reformes palesades en l'acumulació del farciment 2.07 i la construcció del mur 2.05, que no poden ésser contextualitzades ni datades amb precisió per la pobresa de les dades disponibles, però que cal situar entre la baixa edat mitjana i el s. XIX.
- Modificació de l'àmbit per l'establiment d'un nou nivell de sòl (de l' anterior o anteriors nivells de paviment no se n'ha trobat rastre) a la darreria del s. XIX o principi del s. XX. En aquest cas com a la fase anterior el lligam entre aquests pocs elements i l'evolució estructural-funcional general del casal queda difús, encara que la similitud de l'enrajolat i de les terres abocades per anivellar el sòl (sorres i deixalles d'una indústria botonera) amb les trobades a la cala tercera, fan suposar unes obres generals a la planta baixa del casal.

2.3 - Cala 3

Aquest fou el pou de prospecció que es trobava situat més a la vora de la cantonada dels carrers de Vigatans - Carassa i de Mirallers, a l'extrem W del solar (fig. 1), i quedava delimitat en dos dels seus talls per murs, un al SE i l'altre al NE. Les característiques del subsòl feren possible que aquesta cala fos l'única on s'assolís una considerable profunditat, i per tant fer un tast als nivells més antics d'aquesta àrea.

2.3.a - Descripció de la seqüència estratigràfica de la cala 3 (fig. 9 i 20)

- Horitzons d'argiles oxidades no relacionats amb cap construcció o estructura. El més inferior (U.E. 3.14) només fou esgratinyat en la seva part superior per l'excavació, per la impossibilitat de continuar l'extracció

- de terres amb rigor, i aparentment no proporcionava material arqueològic. Per sobre d'ell quedava dipositat un molt potent estrat de similars característiques edafològiques, molt ric en tota mena de materials: terrissa (sigil.lata clara A, C i D, itàlica, sud-gàl.lica, hispànica; parets fines; africana de cuina; oxidada amb vidriat verd d'època romana; grollera reduïda; llànties; elements de construcció; monedes (una d'antonina i una de Constanci II o Julià); fauna; etc; que segons les peces datables defineixen una cronologia que abraça del ss. I al V/VI. Correspon a la U.E. 3.13.
- Horitzó d'argiles llimoses (U.E. 3.12) perforat per la sabata de fonamentació dels murs 3.07 i 3.11, amb materials arqueològics força abundosos i entre els quals la ceràmica presenta una cronologia des d'època romana (sigil.lata itàlica, clara A i D; terrissa africana de cuina; etc) a medieval (ceràmica grollera reduïda; terrissa espatulada; oxidada amb vidriats monocroms - algunes peces entre aquesta de possible procedència andalusina -).
 - Murs 3.07 i 3.11 que s'uneixen fent angle recte i que per tractar-se d'obres ben lligades entre elles poden correspondre amb seguretat a un únic moment constructiu. Les característiques d'edificació de les dues parets són similars a 1.01.19 i 2.08, i cal remarcar que amb aquesta darrera el mur 3.11 manté la mateixa alineació, essent amb tota seguretat tots dos fragments d'una mateixa obra. La datació d'aquests elements es situa en època baix medieval.
 - Parciment format per argiles oxidades (U.E. 3.10) dipositat sobre l'horitzó 3.12 i que cobreix les filades baixes vistes dels dos murs (3.07 i 3.11) entre els que es troba. La terrissa que ha proporcionat, tot i una petita mostra de materials d'època romana (sigil.lata i ceràmica africana de cuina), és majoritàriament medieval (ceràmica grollera oxidada, reduïda i irregular; comuna oxidada i vidriada de tons verds i

melats i amb un molt interessant fragment de corda seca d'indubtable procedència andalusina (vers ss. XII-XIII). Aquest per la seva situació estratigràfica no sembla una aportació natural i per aixó és de suposar que correspon a unes terres fetes servir com a farciment en un moment indeterminat, sense relació forçosa amb la datació dels materials arqueològics que inclou.

- Farciments que cobreixen l'anterior, formats per un estrat de sorres estèrils (U.E. 3.09) i un altre també de sorra però amb restes de terrissa (pisa blanca, canonades d'obra cuita, etc.) i nombrosos botons d'os o banya, així com plaques dels mateixos materials perforades per a fer botons (U.E. 3.08), materials que poden datar-se entre els ss. XVIII i XIX. Tots aquests reompliments, així com el 3.05 format també per sorres i situat a la cara SE del mur 3.07, serviren per assentar un paviment de rajoles d'obra cuita que presenta dos nivells, el superior a la cara SW del mur 3.07 (U.E. 3.03) i l'inferior a l'altre cara (U.E. 3.04), aquest darrer retallà en part la paret intermedia que degué restar amb la meitat del seu gruix originari, potser com a graó o envà, i que per tant explica la diferència de nivells del trespol.

Aquesta successió estratigràfica - sorres estèrils, sorres amb restes de terrissa i d'un taller de botoner, i paviment de rajols - és idèntica a la que es va trobar a la segona cala (U.E. 2.06 = 3.09, 2.04 = 3.08 i 2.03 = 3.03 i 3.04).

- La transformació més recent d'aquest àmbit correspon a la unificació dels dos nivells de sòl, amb l'enderroc del que restava del mur intermedi 3.07 i la pavimentació seguida de tots dos amb una capa de portland, que amb un petit pendent salva el desnivell. Aquesta reforma realitzada en dates bastant properes, entre mitjan s. XX i 1983, fou la darrera documentada abans de l'enderroc del casal i l'acumulació de runes (3.01 i 3.00).

2.3.b- Evolució microhistòrica de l'espai de la cala 3 (fig. 10)

- Del període precedent a les primeres restes constructives trobades són el seguit d'estrats d'argiles 3.14, 3.13 i 3.12, dels que com s'ha dit destaca especialment el 3.13 que conté materials d'un àmpli ventall cronològic dins del món romà que poden arribar fins els ss. V-VI i fins i tot amb algunes peces potser alt medievals; aquest potent horitzò, similar als nivells inferiors observats en d'altres excavacions fetes en àrees properes, cal suposar-ne una formació per sedimentació natural en aquest mateix indret, i que el nombre tan elevat de materials que posseix procedeixen de les deixalles generades pel nucli urbà proper o d'altres assentaments dispersos pels seus voltants. L'estrat superior (U. E. 3.12) que conté terrissa datable fins els ss. XII-XIII, pot tenir una formació idèntica als anteriors encara que tampoc pot desestimar-se el fet de que correspongui a una aportació antròpica feta amb l'objecte de terraplenar el terreny.
- La primera construcció documentada per l'evidència física correspon a l'angle format pels murs 3.07 i 3.11. Aquests murs pertanyen indubtablement a època baix medieval i es relacionen directa o indirectament amb totes les altres obres del mateix període i tipus trobades a la resta del solar. Malauradament en aquesta cala no es conserbava cap testimoni del nivell originari dels paviments ni cap indici de les característiques dels panys superiors de paret desapareguts.
- Cap testimoni s'ha trobat en aquesta petita cala de l'evolució estructural-funcional de l'edifici des de la baixa edat mitjana fins a les darreries del s. XIX o inici del s. XX, quan s'establiren uns nous nivells de paviment per a la col·locació dels quals s'empraren uns farciments idèntics als emprats en l'anivellament del terra 2.03, i que per tant indiquen una important refacció, almenys de part de la planta baixa de l'edifici, en les dates que s'han assenyalat. Indirectament les deixalles

d'una indústria botonera refermen l'observació feta a la sala 2 i que assenyala segurament la proximitat d'un taller d'aquest ofici. La modificació recent dels paviments per l'estesa d'una capa de portland i el probable aterrament del mur intermedi 3.07 poca cosa permeten inferir, excepte que per les característiques d'aquest nou sòl, la funcionalitat de l'estança a que pertanyia podria molt bé ser industrial o de magatzem i en cap cas d'habitatge.

3- HIPOTESIS I CONCLUSIONS (fig. 12)

L'excavació d'aquestes tres cales, tot i pecar de greus limitacions pel fet de ser molt puntuals, permet plantejar en funció de l'anàlisi de les restes arqueològica un seguit d'hipòtesis que poden aportar dades d'interès al coneixement històric de la ciutat.

3.1 - Fase 1 (d'època romana a la baixa edat mitjana)

Del període anterior a les restes de l'edifici baix medieval no hi han dades de l'implantació en aquest terreny de cap estructura, ni de construcció ni de necròpoli. Encara que l'excavació de nivells pre-medievals només s'ha pogut realitzar amb deteniment en la cala 3, cal remarcar sobretot la no troballa d'enterraments, a diferència d'altres jaciments propers (carrer de Montcada, plaça de l'Àngel, etc.) en han estat abundoses les restes de sepultures època baix i post imperial, corresponents al dispers i dilatat espai cementirià suburbà de l'est de Barcino.

Els sediments d'argiles oxidades sobre el que s'assentà l'edifici medieval, són rics en restes arqueològiques (terrissa, fauna, etc.) des d'època alt imperial, si bé la dificultat classificatòria de la ceràmica alt medieval també present, impedeix concretar la cronologia final dels mateixos. La presència abundosa de materials en aquests sediments no indica forçosament l'existència d'un assentament al seu entorn, sinó que poden ésser deixalles aportades des del nucli urbà proper, encara que tampoc es pot menystenir la possibilitat de que provinquin de vil·les suburbanes com les localitzades al solar dels carrers de Tarongeta / Abaixaders o a la plaça d'Antoni Maura, la relació de les quals amb l'evolució de Barcino resta encara per establir. Cal però, remarcar la similitud d'aquests nivells amb els més profunds localitzats en d'altres jaciments pròxims com és el cas de l'avinguda Cambó, fet pel qual tenen un interès destacable pel coneixement de les característiques de l'espai suburbà i la seva evolució fins a quedar engollit pel creixement de la Barcelona feudal; caldria doncs un estudi edafològic que permetés determinar el seu procés de formació i sedimentació (aportacions de les rieres que corrien a llevant de l'antiga ciutat ?).

3.2 - (s. XIII ? - XV)

La manca de preexistències a les construccions baix medievals a que pertanyen diversos murs (u.e 3.07, 3.11, 2.05, 2.08 i 1.119) i la pilastra d'arcada (u.e. 1.15), pot molt bé indicar que la integració d'aquest terreny dins la trama urbana es realitzà precisament quan aquestes estructures feren bastides.

La datació del moment de la seva edificació resulta molt difícil de precisar. Com a elements per a la seva fixació comptem amb la comparació tipològica del parament dels murs i de les seves característiques constructives, que els lliguen plenament als tipus d'edificacions barcelonines dels s. XIII-XIV ben exemplificades en molts immobles del barri de Ribera; alhora, tot i la manca de materials a les rases de fonamentació dels murs, l'associació del seu basament a estrats amb terrissa andalusina dels s. XII-XIII reforça la cronologia proposada.

Segons els indicis disponibles l'ocupació d'aquest espai urbà per un immoble no es va realitzar fins vers el s. XIII-XIV. Com a conseqüència de la manca de documentació de l'edifici abans del seu enderroc i la fragmentació de les restes per l'excavació en cales puntuals, no podem afirmar en seguretat que es tracti d'un únic immoble primitiu; malgrat això aquestes estructures han estat l'armadura que al llarg dels segles ha conformat la morfologia del casal fins el present, i malgrat totes les reformes a que ha estat sotmès. A la vegada, la seva implantació ha definit en gran mesura l'ordenació del parcel·lari, encara que fets com la integració d'una arcada en la mitjera del núm. 4 del carrer de la Carassa evidencien que aquest no ha restat immutable des d'època medieval.

Els testimonis de la primera construcció/ns disseminats a totes tres cales no permeten definir amb detall la seva configuració primitiva (fig. 10), tant sols les troballes de la cala 1 associades a elements sobreviscuts integrats a construccions posteriors (figs. 6 i 18) permeten deduir l'existència d'una planta baixa conformada per tirades d'arcades, com les des-

muntats en l'enderroc de 1983 (fig. 13), que sustentarien l'envigat del trespol del primer pis o planta noble i a la que pertanyia la finestra coronella de la façana del carrer de la Carassa (fig. 14). Per tant, la tipologia del casal sembla que seguia el model usual de les residències nobiliàries i burgeses barcelonines contemporànies amb presència de baixos arcs destinats a magatzem, celler, cavalleries o d'altres funcions que no corresponien a habitatge, i de les quals són abundosos els exemples en edificis sobreviscuts (carrer de Montcada) o en troballes d'excavació (solar dels carrers Manresa / Argenteria / Joan de Montjuïc, o dels carrers de Mercaders / Freixures a l'actual avinguda de F. Cambó).

Com a darrer aspecte a remarcar d'aquesta fase, cal fer especial menció a l'esmentada troballa de terrissa andalusí associada als nivells de construcció de l'edifici/s baix medieval, doncs aporta una dada molt important sobre la presència d'importacions ceràmiques dels territoris d'al-Andalus a la Barcelona feudal dels s. XII-XIII, que si bé n'hi ha constància a d'altres jaciments de la ciutat (solar dels carrers de Tarongeta / Abaixadors o al pati del palau Requesens seu actual de la R. Acadèmia de Bones Lletres) mai han estat encara objecte d'un estudi datallat.

3.3 - Fase 3 (s. XV - XIX)

Les cales 2 i 3 no han donat cap mena d'informació sobre l'evolució morfològica i funcional des d'època medieval fins a final del s. XIX, únicament la cala 1 ha mostrat d'una manera més detallada l'abast de les transformacions esdevingudes en aquest període i que provocaren un canvi profund en la seva estructura originària.

El que anteriorment foren els baixos arcs de l'edifici esdevingueren un espai compartimentat mitjançant l'aixecament de murs que tapiaven les arcades, alhora que aquest mateix fet implicava una certa variació en el parcel·lari. També el nivell de paviment va sofrir modificacions en la seva cota, per la renoció de les terres i l'abocament de reompliments. La presència en aquests

nivells d'abundoses mostres de panots d'arrebossat amb pintura vermella, trobats també a la sala 2, sembla indicar un moment d'àmplies reformes generals a tot l'edifici. La datació d'aquestes actuacions només pot fer-se en funció de l'única ceràmica amb cronologia segura que hi està associada del tipus de reflex metàl·lic, i que per tant dona una datació com a màxim de reculada a l'inici del s. XVI.

La perforació dels nivells terraplenats per un peu circular datable entre els s. XVI-XVIII suposa un nou grau de transformació en l'edifici, i que cal relacionar-lo amb l'existència en aquest punt d'un pati o celebert, tal com apareix documentat en la cartografia urbana des de mitjan s. XIX. Totes aquestes reformes es vinculen a una progressiva dissolució del model de casal "noble" medieval i la destinació a noves funcions dels baixos (habitatge, botiga ?), així com a la densificació del barri de Ribera i els canvis socials en la seva població. Aquests fenòmens han pogut ésser també registrats arqueològicament, encara que d'una manera més amplia, en un solar pròxim dels carrers de Manresa / Argenteria / Joan de Montjuïc, i que culminaran amb la consolidació d'un nou tipus d'habitatge urbà com és la casa de veïns, plenament integrada en el mode de producció capitalista.

3.4 - Fase 4. (s. XIX - 1983)

El fet de disposar per a la fase final d'aquest conjunt únicament de testimonis molt fragmentaris i inconexes sense relació possible amb la resta de l'edificació, fa que la reconstrucció d'aquest període només pugui fixar la seva atenció en esdeveniments microhistòrics de dubtosa rellevància.

Poca cosa explica l'enrajolat dels àmbits inclosos en les sales 2 i 3, encara que la utilització pel seu assentament de reompliments amb deixalles de l'activitat d'un taller botoner a final del s. XIX, s'afegeix a la documentada presència en aquesta zona a mitjan del mateix segle d'aquest

tipus de producció artesanal.

Altres notícies sobre l'evolució de l'edificació al llarg de tot aquest període en que es consolidà definitivament la seva estructura de casa de veïns, així com les successives adequacions funcionals dels baixos (habitatge, taller o botiga), no han quedat registrades per l'excavació; ara bé, el mateix fet de l'ensorrament i enderroc del casal és una dada històrica que palesa l'accelerada degradació a que sotmet l'especulació capitalista aquest barri.

4- BIBLIOGRAFIA

AINAUD, J.; GUDIOL, J.; VERRIE, F.-P.:

La ciudad de Barcelona

CSIC - Instituto Diego de Velázquez .- Madrid 1947.

GARCIA I ESPUCHE, ALBERT; GUÀRDIA I BASSOLS, MANUEL:

Espai i societat a la Barcelona pre-industrial

Edicions de la Magrana - Institut Municipal d'Història (9 Curs d'Història de Catalunya) .- Barcelona 1986.

GARRIGA I ROCA, M.:

Plano de Barcelona

E. 1/250, 1858 (Institut Municipal d'Història).

GRAU, R.; LOPEZ, M.:

Revolució industrial i urbanització

" L'Avenç " (Barcelona), núm. 88 (1985), pàgs. 14-31.

RIU I BARRERA, EDUARD:

Esment i especulacions sobre els enterraments alt-medievals barcelonins a El Pla de Barcelona i la seva història

Edicions de la Magrana - Institut Municipal d'Història de l'Ajuntament de Barcelona .- Barcelona 1984 .- pàgs. 129-141.

ROSSELLÓ BORDOY, GUILLERMO:

Ensayo de sistematización de la cerámica árabe en Mallorca

Ed. Diputació Provincial de Baleares .- Palma de Mallorca 1978.

SAURI, MANUEL; MATAS, JOSE:

Manual histórico-topográfico ... Guia General de Barcelona

Ed. el Albir (Guías regionales y locales de España. Serie maior núm. 1) .- Barcelona ²1981 (1849).

5 - APENDIX

5.1 - Inventari del material arqueològic

5.2 - Planimetria i seccions

5.3 - Documentació fotogràfica

5.1 - INVENTARI DEL MATERIAL ARQUEOLÒGIC

El material arqueològic exhumat en l'excavació de les tres cales que estudiem es troba actualment conservat al Museu d'Història de la Ciutat de Barcelona.

Hom no ha cregut pas convenient acompanyar l'inventari del material arqueològic del jaciment amb cap estudi específic ni amb els dibuixos del mateix, per raó de que la seva poca rellevància històrica i el seu escàs valor tipològic, transformarien un exercici d'aquesta mena en un eixore treball d'erudició. Els detalls més destacables pel seu interès cronològic han estat assenyalats paral·lelament a la descripció particular de cada cala, i les úniques peces de remarcable vàlua arqueològica com són les mostres de ceràmica andalusina, seran objecte d'un estudi detallat posterior.

Per últim, volem agrair a J. Oriol Granados cap del Servei d'Activitats Arqueològiques del Museu d'Història de la Ciutat, el seu ajut en la classificació dels materials d'època romana.

- CALA . 1

. U.E. 1.02

Terrissa:

- Ceràmica oxidada amb decoració vidriada

1 informe amb vidriat plomífer incolor

1 informe amb vidriat blanc estannífer

2 informes amb vidriat blanc

1 vora amb vidriat groc-melat interior / línies incises exteriors

- Terra sigil.lata

1 vora de t.s. clara ?

Elements de construcció:

- Obra cuita

1 fragment de totxana

1 fragment de rajola amb vidriat blanc

1 fragment de rajola amb vidriat blanc i decoració de figures geomètriques
en blau

2 fragments de rajola amb vidriat groc cobert per una capa de pintura

. U.E. 1.10

Terrissa:

- Ceràmica grollera oxidada

1 vora

1 informe amb patina negrosa exterior

- Ceràmica grollera de cuita irregular

2 informes

- Ceràmica grollera reduïda

1 vora

- Ceràmica comuna reduïda

1 nansa amb apèndix

- Ceràmica oxidada amb decoració vidriada

1 nansa i vora amb vidriat blanc estannífer amb petites taques blaves
(d'un pitxer ?)

1 informe amb vidriat blanc estannífer

1 nansa amb vidriat verd

1 fons amb vidriat verd

1 informe amb vidriat verd

1 tapadora cònica amb encastrament vertical i vidriat melat

1 vora amb vidriat melat

3 informes amb vidriat melat

1 informe amb vidriat plomífer incolor

Elements de construcció:

- Obra cuita

9 fragments de teula àrab

- Estesa

conjunt de panots d'arrebossat lliscat amb pintura vermella

panot d'arrebossat lliscat amb pintura negra

- Fragments de terra cuita amb morter adherit

5 informes

Vidre:

1 informe verdós

1 informe verd ampolla

Metall:

- Ferro

1 element informe

2 bocins d'escòria

Escòria de material no determinat

1 fragment

Fauna:

5 ossos

1 peça dentària

. U.E. 1.12

Terrissa:

- Ceràmica grollera oxidada / reduïda
 - 2 informes amb pàtina negrosa externa
- Ceràmica comuna oxidada
 - 1 nansa
 - 5 informes
- Ceràmica oxidada amb decoloració vidriada
 - 1 nansa amb vidriat melat
 - 3 informes amb vidriat melat
 - 1 vora de plat de reflex
 - 1 coll amb vidriat molt degradat
 - 2 informes amb taques de vidriat verd
 - 1 blener i gobelet d'una llàntia amb vidriat verd-melat
- Ceràmica africana de cuina
 - 1 fons estriat

Elements de construcció

- Obra cuita
 - 17 fragments de teula àrab
 - 1 fragment de maó
- Estesa
 - conjunt de panots d'arrebossat lliscat amb pintura vermella
- Morter
 - panet

Escòria de material no determinat

- 1 fragment

Fauna

- 2 ossos
- 1 peça dentària

. U.E. 1.14

Terrissa:

- Ceràmica grollera oxidada
 - 1 informe
 - 2 informes amb pàtina negrosa externa
- Ceràmica grollera oxidada / reduïda
 - 1 informe amb pàtina negrosa externa
- Ceràmica comuna oxidada
 - 5 informes
- Ceràmica oxidada amb decoració vidriada
 - 1 informe amb vidriat verd
 - 1 informe amb vidriat melat-groc

Elements de construcció:

- Obra cuita
 - 14 fragments de teula àrab
 - 1 fragment de teula àrab pintat de vermell un cop trencat
- Estesa
 - conjunt de panots d'arrebossat lliscat amb pintura vermella
 - panot en aresta d'arrebossat o enguixat lliscat
 - conjunt de panots d'arrebossat o enguixat lliscat
- Morter
 - panot
- Fragments de ceràmica amb morter adherit
 - 1 vora de gibrell amb vidriat melat

Vidre:

- 1 fons groguenc
- 1 informe groguenc

Moneda:

mitja moneda del tipus AE 3 amb el revers tipus Victòria

Fauna:

8 osses

. U.E. 1.20

Terrissa:

- Ceràmica grollera oxidada
 - 1 vora
 - 5 informes
- Ceràmica grollera reduïda
 - 10 informes
- Ceràmica comuna oxidada
 - 1 vora
 - 9 informes
- Ceràmica comuna reduïda
 - 2 informes
- Ceràmica intermèdia oxidada / reduïda
 - 1 informe amb engalba i retoc d'espàtula
 - 1 informe amb engalba i retoc polit o brunyit
- Ceràmica grollera reduïda amb decoració vidriada
 - 2 informes amb vidriat verd
 - 1 informe amb vidriat verd / blau fosc
- Ceràmica grollera irregular amb decoració vidriada
 - 1 informe amb vidriat de taques melades
- Ceràmica comuna oxidada amb decoració vidriada
 - 1 vora de llàntia amb vidriat verd-melat
 - 1 informe amb vidriat molt degradat
- Ceràmica gris " paleocristiana "
 - 1 informe amb una roseta estampada
- Terra sigil.lata
 - 1 vora de t.s. hispànica ?
 - 1 vora de t.s. clara A
 - 4 vores de t.s. clara A
- Anfores o grans recipients
 - 6 informes

Elements de construcció:**- Obra cuita**

8 fragments de teula àrab

1 fragment possiblement de tègula

- Fragments de ceràmica amb morter adherit

1 informe comuna oxidada

Fauna:

6 ossos

1 peça dentària

Fragments de terra cuita esmorrellats no identificables

28 bocins

- CALA . 2

. U.E. 2.04

Terrissa:

- Ceràmica comuna oxidada

1 informe

- Ceràmica comuna reduïda

1 broc de càntir amb aplicacions (tipus càntir de Vilafranca)

- Ceràmica oxidada amb decoració vidriada

1 fragment de cos i vora d'un tufí amb vidriat plombifer incolor

1 fons amb peu anular amb vidriat plombifer incolor

3 informes amb vidriat plombifer incolor

1 fons amb una taca de vidriat melat

1 informe amb vidriat melat

1 fons amb peu anular amb vidriat verd clar

3 informes amb vidriat ~~groc~~-melat

2 informes amb vidriat verd

- Pisa o imitació de porcellana

1 vora de plat

1 fons de plat amb peu anular

1 fons de platet amb peu anular

Elements de construcció:

- Obra cuita

3 boques de canonada amb encaix i vidriat interior (dues, possiblement de la mateixa peça, amb vidriat verd, i la tercera amb l'interior totalment concrecionat)

Vidre:

1 broc de setrill o citra de tonalitat verdosa

2 colls de tonalitat verda

1 informe blanquinos

Deixalles industrials

4 plaques d'os o banya amb perforacions circulars (ϕ 1,2 i 2,5 cm.), residus de l'elaboració de botons

Fauna:

20 osses

. U.E. 2.07

Terrissa:

- Ceràmica grollera oxidada

1 informe

- Ceràmica grollera oxidada / reduïda

1 informe amb patina negra exterior

- Terra sigil.lata

1 informe de t.s. clara A

- Anfores o grans recipients

1 informe

Elements de construcció

- Estesa

panot d'arrebossat lliscat amb pintura vermellova

- Fragments de ceràmica amb morter adherit

1 vora de gibrell amb vidriat melat fosc

Fragments de terra cuita esmorrellats no identificables

6 bocins

- CALA . 3

. U.E. 3.08

Terrissa:

- Ceràmica oxidada amb decoració vidriada

1 vora de plat amb vidriat plombifer incolor i formes abstractes de color crema

1 informe amb vidriat plombifer incolor

- Pisa o imitació de porcellana

1 informe de pisa blanca amb marca estampada en negre (llegenda dins d'una orla circular " ALFRED JOHSON & L (...) QUEENBOROUGH. " que emmarca al centre un cavall rampant i la llegenda " REC^D-TRADE MARK ") (imitació britànica ?)

1 vora d'un plat de pisa blanca

Elements de construcció:

- Obra cuita

10 fragments de canonada amb interior vidriat (una boca amb vidriat incolor, un encaix amb vidriat melat, tres informes - dos amb vidriat verd oliva i una línia incisa a l'exterior, i un amb vidriat incolor i tres línies incises a l'exterior -, i cinc informes amb vidriat incolor)

1 fragment de teula àrab

Vidre:

2 vidres plans transparents de poc gruix

Deixalles industrials;

45 botons d'os o banya

2 plaques d'os o banya amb botons a mig fer

3 plaques d'os o banya amb perforacions circulars (ϕ 1,0 a 1,3 cm.) residus de l'elaboració de botons

Fauna:

2 ossos

11 peces dentàries

. U.E. 3.10

Terrissa:

- Ceràmica grollera oxidada
 - 2 vores
 - 4 informes amb pàtina negrosa exterior
- Ceràmica grollera de cuita irregular
 - 1 vora
 - 1 informe
- Ceràmica reduïda
 - 4 informes
- Ceràmica comuna oxidada
 - 1 informe amb pàtina negrosa exterior
 - 3 informes
- Ceràmica oxidada amb decoració vidriada
 - 1 informe amb vidriat verd
 - 1 carena amb fons vidriat melat i regalims moradencs
 - 1 arrencada de nansa d'una petita gerreta de paret molt fina amb decoració de corda seca (procedència andalusina s. XII-XIII ?)
- Terra sigil.lata
 - 1 vora de t.s. clara D
- Ceràmica africana de cuina
 - 1 fons estriat amb pàtina cendrosa
- Anfores o grans recipients
 - 1 nansa
 - 2 informes

Elements de construcció:

- Obra cuita
 - 24 fragments de teula àrab

Fauna:

- 5 ossos
- 5 peces dentàries

Fragments de terra cuita esmorrellats no identificables

6 bocins

. U.E. 3.12

Terrissa:

- Ceràmica grollera oxidada

6 informes

- Ceràmica grollera oxidada / reduïda

2 informes

- Ceràmica grollera irregular

10 informes

- Ceràmica grollera reduïda

1 vora

9 informes

- Ceràmica intermèdia oxidada / reduïda

1 informe

2 informes amb engalba i retoc espatulat

- Ceràmica intermèdia irregular

1 informe

- Ceràmica comuna oxidada

1 fons

16 informes

1 fragment possiblement d'una nansa amb vernís o engalba vermellós-ataronjat

- Ceràmica oxidada amb decoració vidriada

1 informe amb decoració a barbotina i vidriat verd (època romana)

1 coll amb vidriat verd-groc (procedència andalusina v. s. XII ?)

1 nansa amb vidriat blau-verd pàlid (procedència andalusina v. s. XII ?)

1 informe amb vidriat plumbifer incolor

1 informe amb vidriat verd-melat

1 informe amb vidriat melat

2 informes amb vidriat verd

1 informe amb línies pintades de mangra o manganès i regalims de vidriat molt degradat

- Terra sigil.lata

1 informe de t.s. itàlica

2 vores de t.s. clara A

5 informes de t.s. clara A

1 informe de t.s. clara D

- Ceràmica africana de cuina

2 vores de tapadera

7 informes

- Llàntia romana

1 base

- Ànfores o grans recipients

9 informes

Elements de construcció:

- Obra cuita

38 fragments de teula àrab

2 fragments possiblement de tàgula

- Estesa

conjunt de panots d'arrebossat lliscat amb pintura vermelloso-ataronjada

panot d'arrebossat lliscat amb pintura roja

conjunt de panots d'arrebossat lliscat o enguixat

- Fragments de terra cuita amb morter adherit

1 informe

- Morter

panot

- Placa de marbre

1 fragment

Escòria de material no determinable

1 fragment

Fauna:

31 ossos

3 peces dentàries

1 resta malacològica

Fragments de terra cuita esmerrellats no identificables:

86 bocins

. U.E. 3.13

Terrissa:

- Ceràmica grollera oxidada

1 nansa

6 informes

1 informe amb retoc polit e espatulat

- Ceràmica grollera reduïda

1 vora

10 informes

- Ceràmica comuna oxidada

16 vores

1 vora amb arrencada de nansa

1 nansa

2 fons

1 carena

2 informes amb engalba vermells

203 informes

- Ceràmica comuna reduïda

2 vores

2 fons

11 informes

- Ceràmica oxidada amb decoració vidriada

1 informe amb vidriat verd (època romana)

- Ceràmica africana de cuina

4 vores fumades de tapadora

- 1 vora amb pàtina cendrosa
- 2 vores amb llavi ametllat
- 1 vora
- 1 base amb peu anular
- 4 carenes
- 56 informes
- Terra sigil.lata clara A
 - 7 vores
 - 2 bases amb peu anular
 - 27 informes
- Terra sigil.lata clara C
 - 3 informes
- Terra sigil.lata clara D
 - 1 informe
- Terra sigil.lata itàlica
 - 2 vores
 - 1 base amb peu anular
 - 1 informe
- Terra sigil.lata sud-gal.lica
 - 2 vores
 - 1 carena
 - 2 informes
- Terra sigil.lata hispànica
 - 2 vores
 - 2 informes amb decoració en relleu
 - 4 informes
- Ceràmica de parets fines
 - 1 vora
 - 1 nansa
 - 1 informe amb decoració a la barbotina
 - 2 informes amb decoració arenosa
 - 8 informes

- Llânties

2 nanses

2 discs amb orla llisa

1 disc amb orla d'oves ?

2 carenes

2 discs amb decoració en relleu (pinya i branca o fulla)

6 informes

- Ànfores o grans recipients

4 vores

88 informes

Elements de construcció:

- Obra cuita

4 fragments de tègula o maó

9 fragments d'imbrex o teula àrab

- Fragments de terra cuita amb morter adherit

61 fragments (bocins de rudus ?)

- Placa de marbre

1 fragment

- Estesa

panot d'arrebossat amb picadís de terra cuita lliscat

conjunt de panots d'arrebossat de morter lliscat

conjunt de panots d'arrebossat lliscat amb pintura vermelloso-ataronjada

- Morter

panot

- Tesel.les

2 peces

Vidre:

2 vores de tons groguenc i blanquinós

10 informes de tons verdosos, groguencs i blanquinosos

Metall:**- Ferro**

2 claus de secció quadrada

- Bronze

3 claus de cabota hemiesfèrica i secció quadrada

1 fil probablement d'aquest aliatge

- Escòria de metall no identificat

4 bocins

Monedes:

1 antoniana. Anv.: Divo Claudio. Rev.: Consecratio

1 tipus AE 4 (Constanci II o Julià). Rev.: Spes Rei-Publica

Fauna:

48 ossos

3 peces dentàries

8 restes malacològiques

1 banya

Fragments de terra cuita esmorrellats no identificables:

404 bocins

- Conjunt de materials amb referència estratigràfica perduda

Terrissa:

- Ceràmica grollera oxidada

1 informe amb retoc espatulat extern

- Ceràmica oxidada amb decoració vidriada

1 informe amb vidriat melat

1 informe amb vidriat degradat

- Ceràmica africana de cuina

2 informes

Elements de construcció:

- Obra cuita

2 fragments de teula àrab

- Estesa

conjunt de panots d'arrebossat lliscat o enguixat

conjunt de panots d'arrebossat lliscat amb pintura vermella-ataronjada

Deixalles industrials:

1 placa d'es o banya amb perforacions circulars (ϕ 1,5 cm.)

Fauna:

1 es

4 peces dentàries

5.2 - PLANIMETRIA I SECCIONS

Dibuixos realitzats per Eduard Riu i Barrera (1984-1985) sobre base planimètrica del Servei d'Activitats Arqueològiques del Museu d'Història de la Ciutat (Barcelona).

- fig. 1 - Situació del jaciment i ubicació de les cales
- fig. 2 - Enumeració dels elements estructurals de les cales
- fig. 3 - Situació de les seccions
- fig. 4 - Secció a - b de la cala 1
- fig. 5 - Secció c - d de la cala 1
- fig. 6 - Alçat A - B de la cala 1 i de la mitjera amb l'immoible núm. 4 del carrer de la Carassa
- fig. 7 - Alçat C - D de la cala 1
- fig. 8 - Secció a - b de la cala 2
- fig. 9 - Secció a - b de la cala 3
- fig. 10 - Restitució hipotètica del conjunt d'elements estructurals baix medievals
- fig. 11 - Restitució isomètrica dels elements estructurals de la cala 1
- fig. 12 - Diagrama estratigràfic

Fig. 1

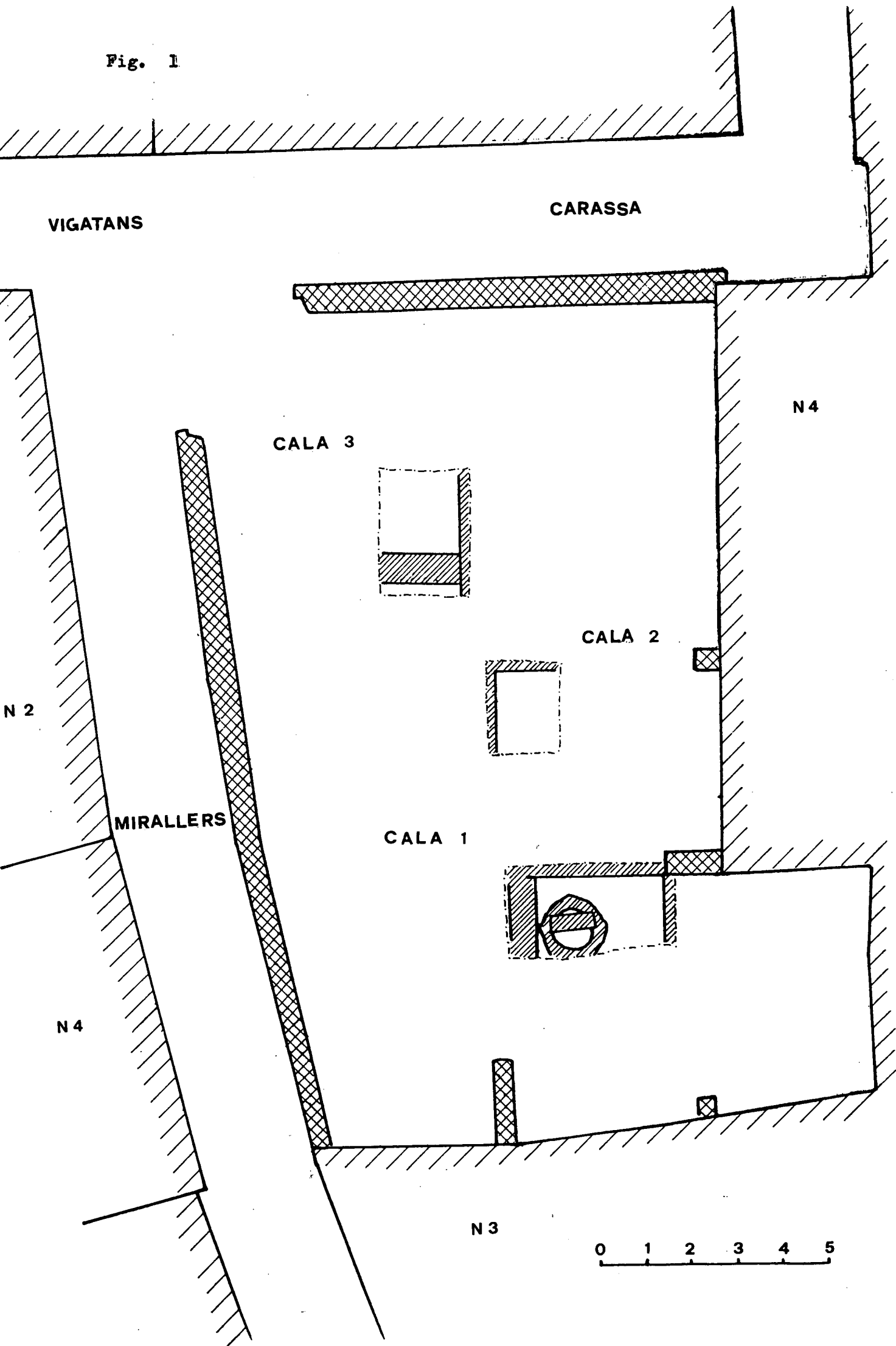
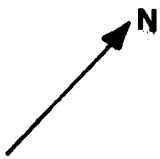

Fig. 2



VIGATANS

CARASSA

CALA 3

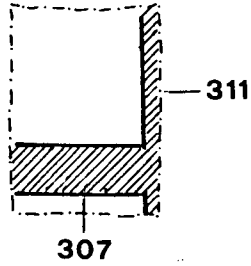

CALA 2

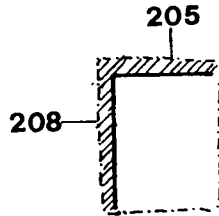

MIRALLERS

CALA 1

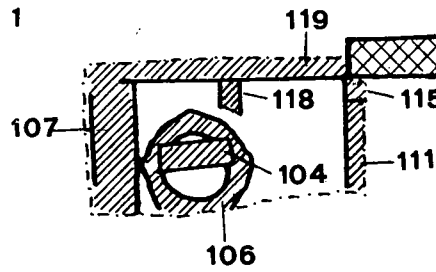
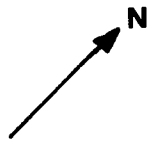

Fig. 3



VIGATANS

CARASSA

CALA 3

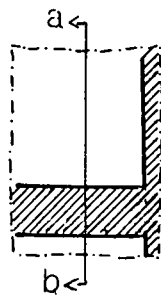

CALA 2

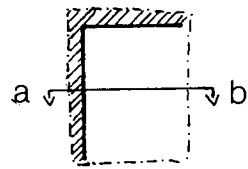

CALA 1

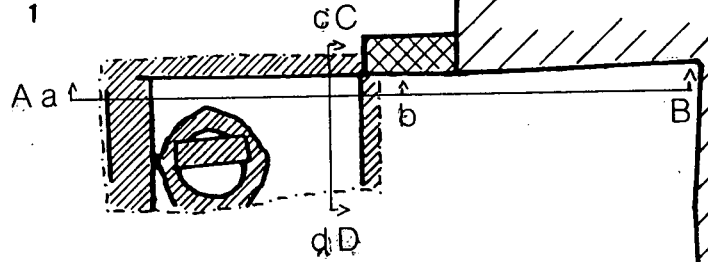

MIRALLERS



a

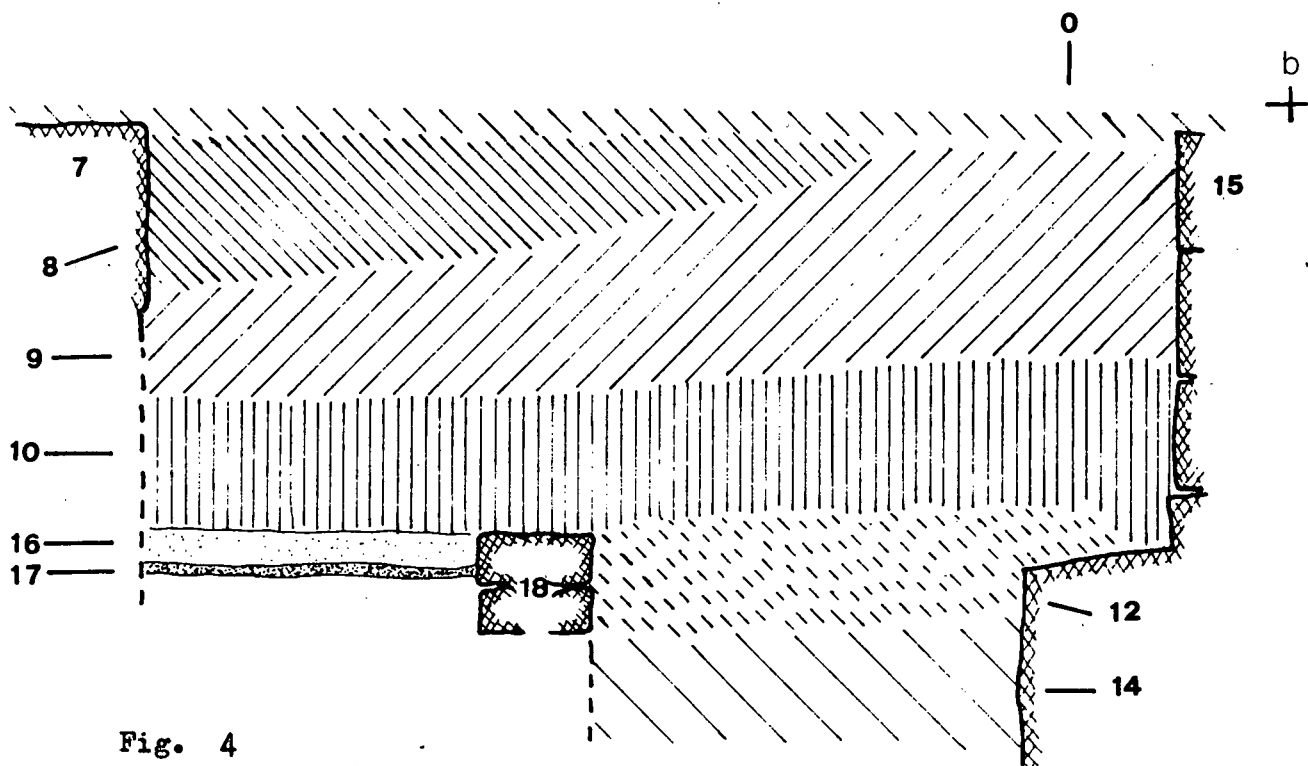

Fig. 4

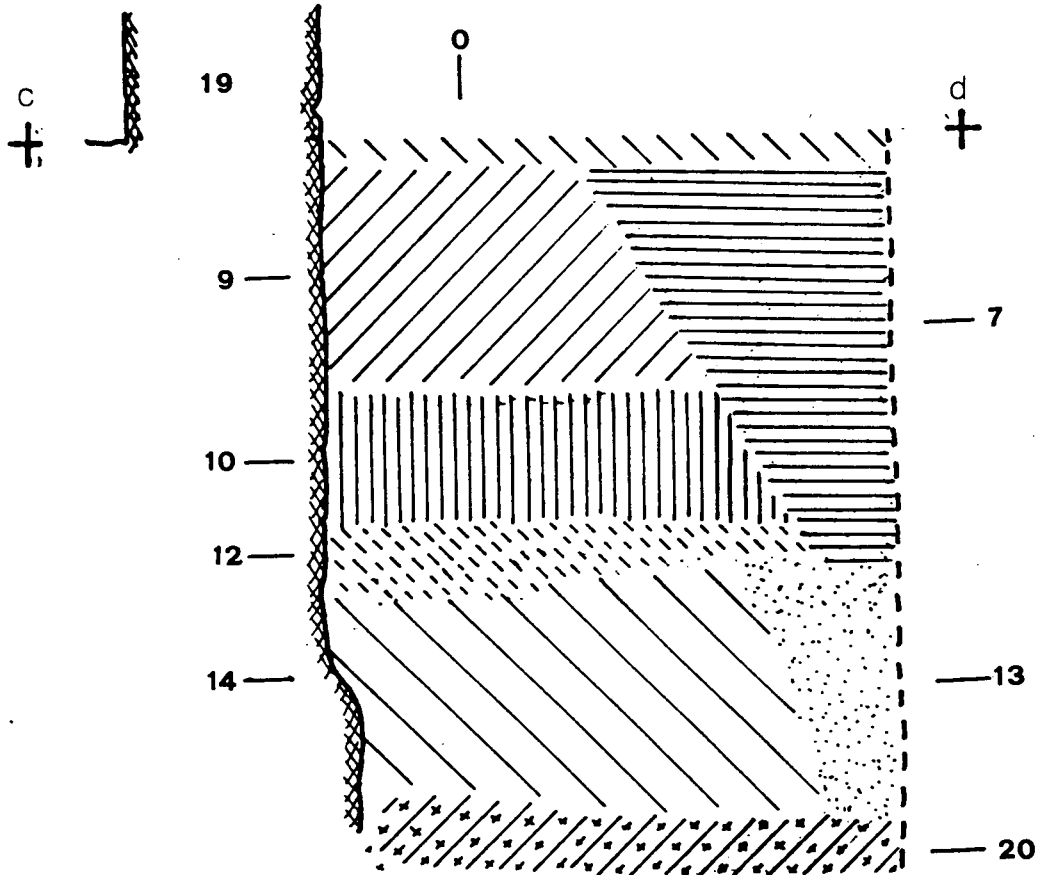

Fig. 5



B+

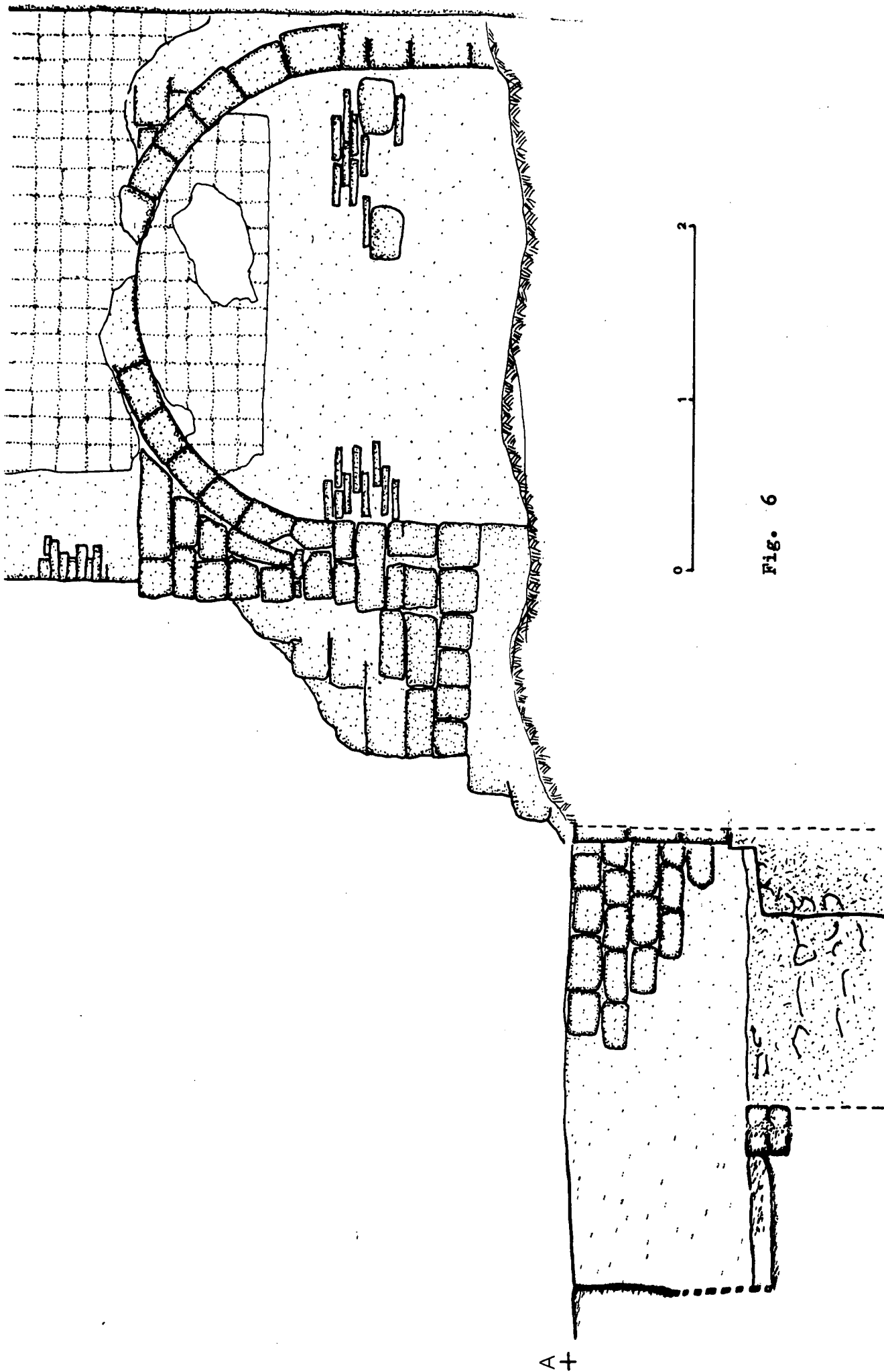

Fig. 6

A+

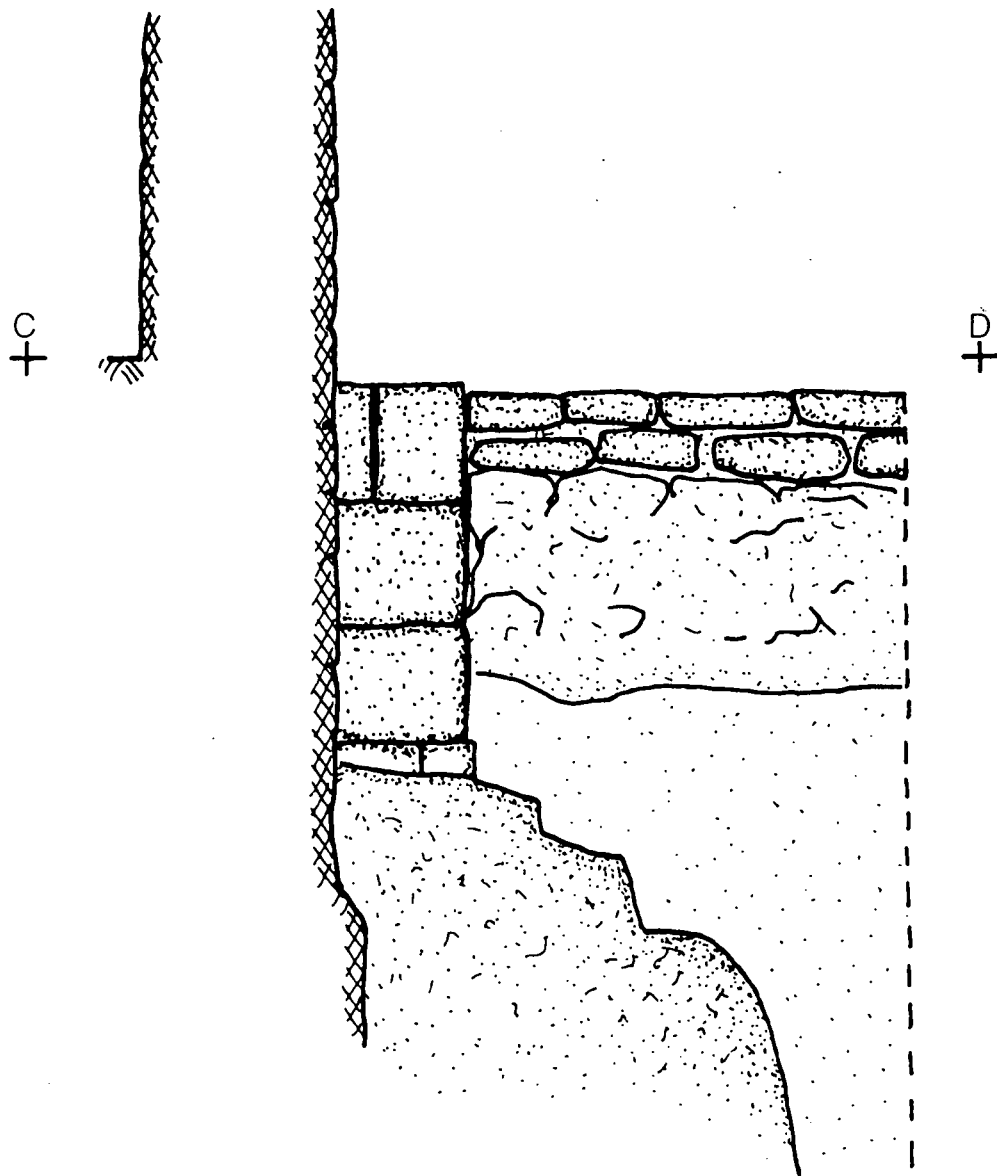

Fig. 7

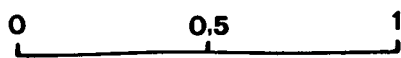

Fig. 8

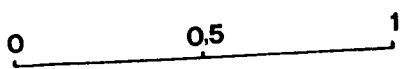
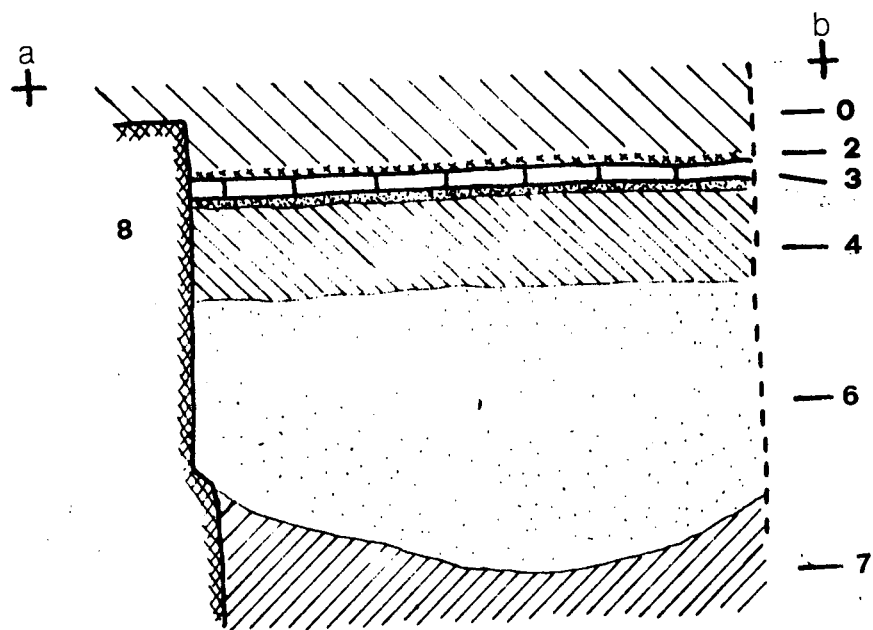

Fig. 9

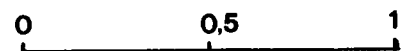
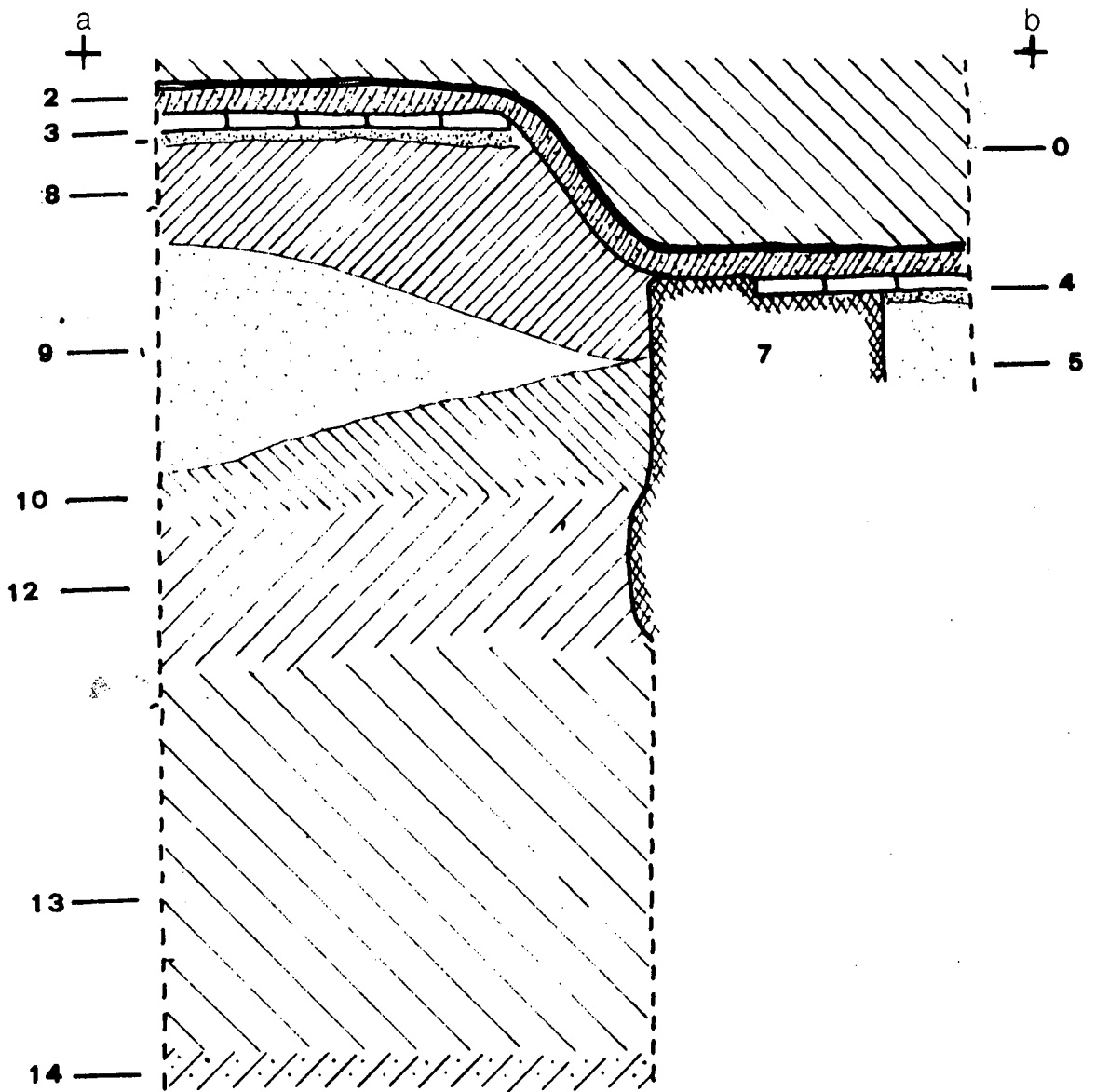

Fig. 10

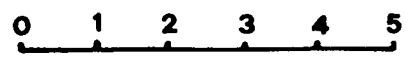
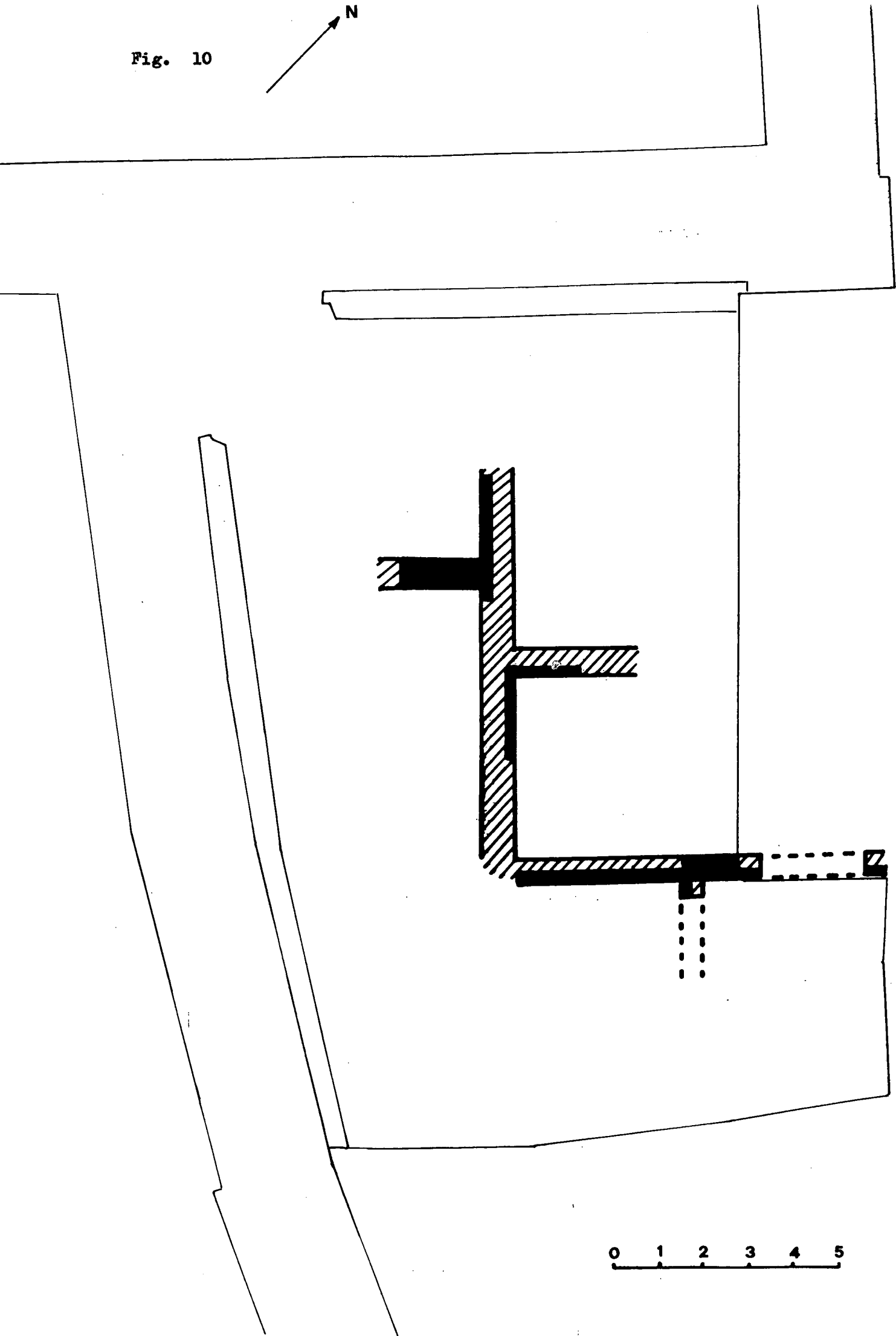
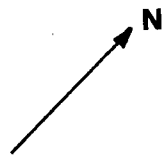
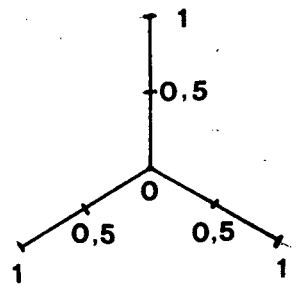
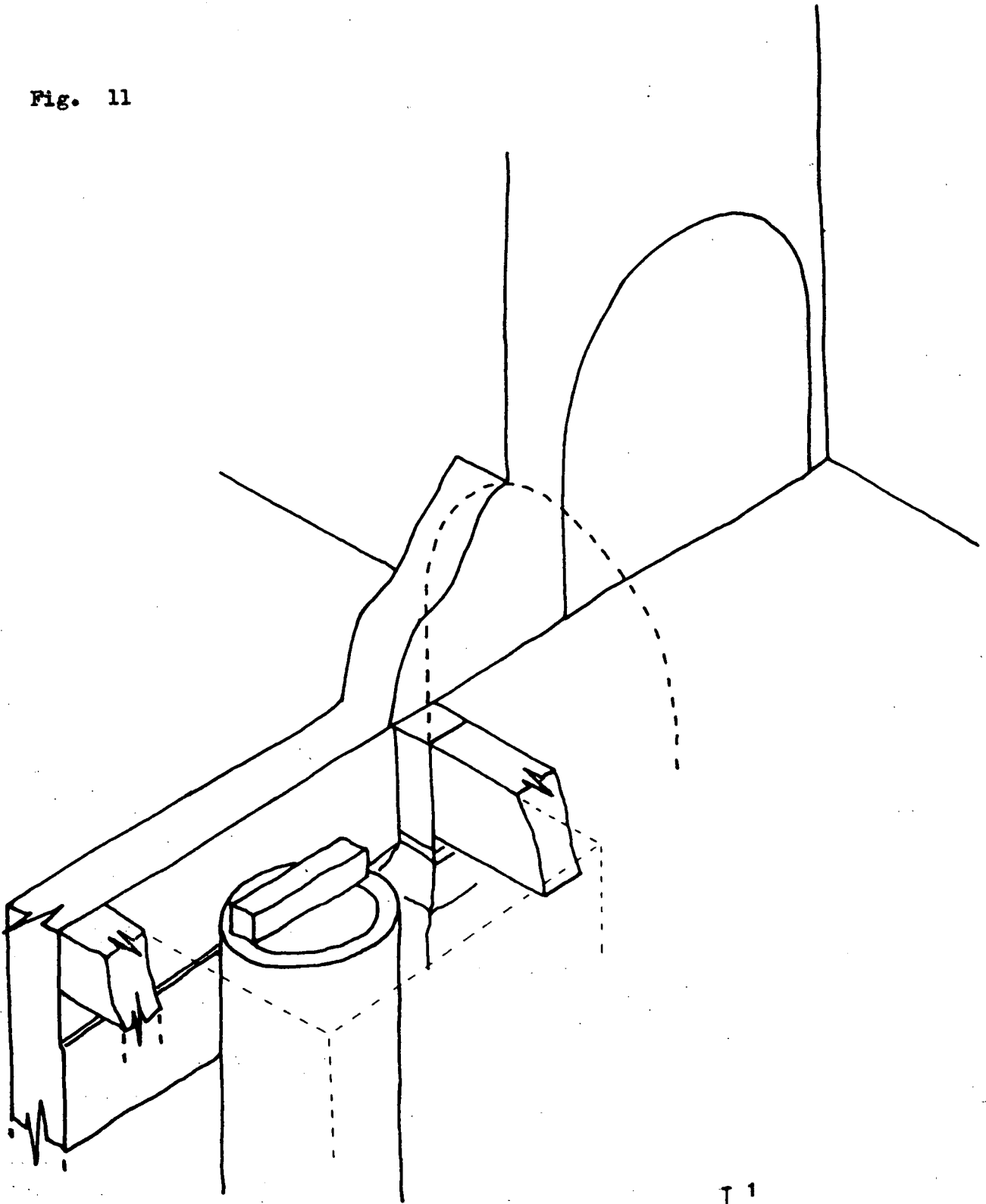

Fig. 11



5.3 - DOCUMENTACIÓ FOTOGRÀFICA

Fotografies realitzades per Eduard Riu i Barrera (novembre-desembre 1983).
Clixés conservats a l'arxiu del Servei d'Activitats Arqueològiques del Museu d'Història de la Ciutat (Barcelona).

- fig. 13 - Estat del solar a l'inici dels treballs d'excavació. Vista del sector sud-est
- fig. 14 - Llenç de façana del carrer de la Carassa. Restes d'un finestral gòtic modificat per obertures posteriors
- fig. 15 - Cala 1. En primer terme boca del peu u.e. 1.06 i al fons angle entre els murs u.e. 1.19 i 1.11-1.15
- fig. 16 - Cala 1. Detall del bloc de pedra que segellava l'obliteració del peu u.e. 1.06
- fig. 17 - Cala 1. Detall del pilar u.e. 1.15 amb el seu capçal de fonamentació i el mur adossat u.e. 1.11
- fig. 18 - Mitjera amb l'immoble núm. 4 del carrer de la Carassa on es troba integrada una arcada de l'edifici baix medieval
- fig. 19 - Cala 2. Vista general de la prospecció, a l'esquerra angle entre els murs u.e. 2.08 i 2.05
- fig. 20 - Cala 3. Vista general de la prospecció, a la part superior dreta angle entre els murs u.e. 3.07 i 3.11

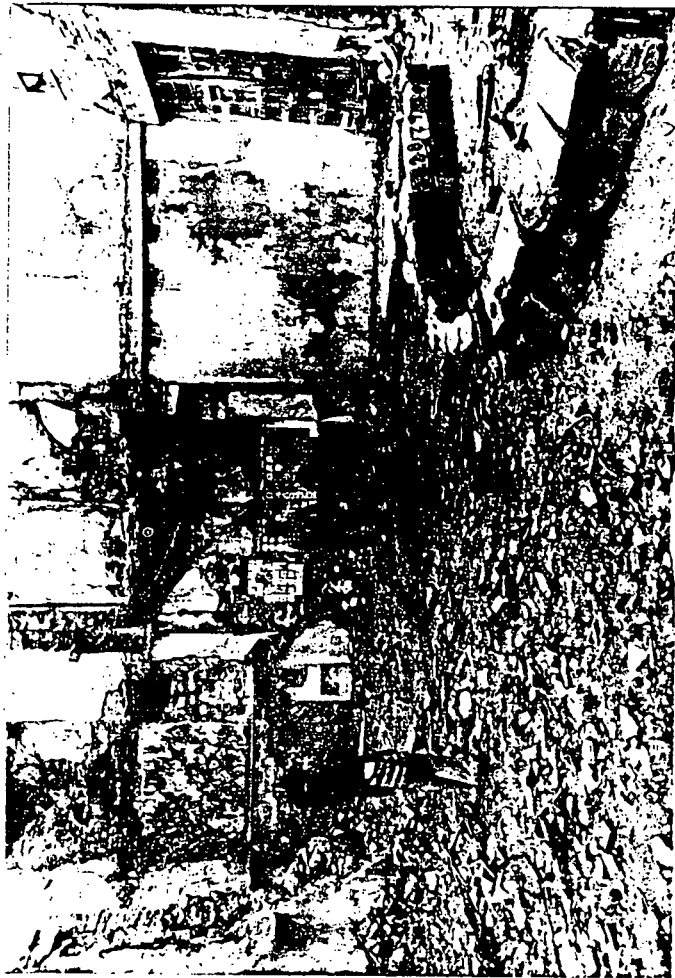

FIG. 13



Fig. 14



Fig. 15



Fig. 16



Fig. 17



FIG. 18



Fig. 19

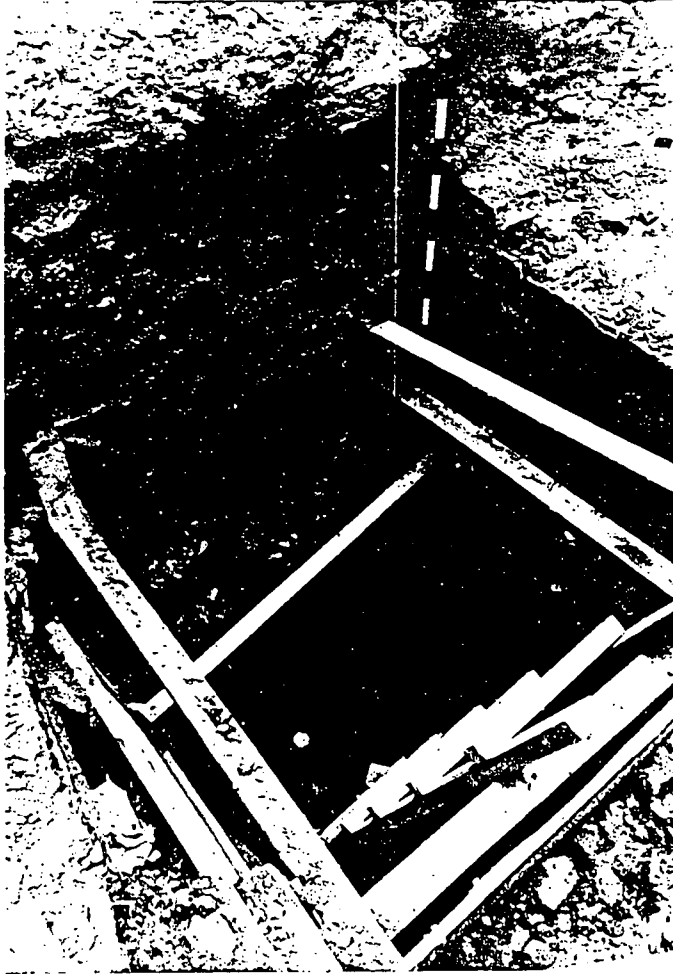

Fig. 20