



## Memòria de les excavacions realitzades en el poblament Ibèric de Burriac (Cabrera de Mar, Maresme) Durant l'any 1983

Jordi Miró i Canals, Jaume Pujol i del Horno



### **Avis legal**

Aquesta obra està subjecta a una llicència Reconeixement-NoComercial-SenseObresDerivades 2.5 de Creative Commons. Se'n permet la reproducció, distribució i comunicació pública sempre que se'n citi el titular dels drets i no se'n faci un ús comercial. No es pot alterar, modificar o generar una obra derivada a partir d'aquesta obra. La llicència completa es pot consultar a <http://creativecommons.org/licenses/by-nc-sa/2.5/es/legalcode.ca>.

## INDEX

<u>INTRODUCCIO</u> .....	1
<u>I) EL SECTOR OCCIDENTAL</u> .....	2
<u>II) EL DIPOSIT</u> .....	5
<u>III) EL MATERIAL ARQUEOLOGIC</u> .....	10
<u>A) NIVELL I:</u> .....	11
<u>I) CERAMIQUES D'IMPORTACIO:</u>	
<u>1) Ceràmiques itàliques:</u>	
1.1) Ceràmiques de vernís negre:	
1.1.1.: Campaniana A .....	11
1.1.2.: Campaniana B .....	13
1.1.3.: B-oides .....	15
1.1.4.: Campaniana C .....	18
1.2) Ceràmiques de vernís vermell: .....	19
1.3) Ceràmiques de parets fines: .....	20
1.4) Ceràmica comuna romana: .....	21
1.5) Amfora: .....	24
1.5.1.: Dressel 1 .....	24
1.5.2.: Apulia-Calàbria .....	26
1.5.3.: Lamboglia 2 .....	26
1.5.4.: Dressel 26 .....	27
1.5.5.: Greco-itàlica .....	27
<u>2) Ceràmiques gregues i orientals:</u>	
2.1) Presigil.lata .....	28
2.2.) Amfora: Dressel 2/4 de Cos .....	29
<u>3) Ceràmica de tradició púnica:</u>	
3.1.) Comuna .....	30
3.2.) Amfora .....	30
3.2.1.: Púnico-ebusitana .....	30
3.2.2.: Mañá C .....	31
3.2.2.: Tripolitanes .....	32

## II) CERAMIQUES INDIGENES:

1) Imitacions grises de ceràmica de vernís negre .....	34
2) Ceràmiques de parets fines .....	35
3) Ceràmiques a torn d'ús comú .....	36
4) Ceràmiques a ma .....	39
5) Ceràmiques grises ibèriques .....	40
6) Amfora .....	
6.1.) Dressel 1 laietana .....	42
6.2.) Ibèriques Maña B-3 .....	43

## III) CERAMIQUES DE PROCEDENCIA INDETERMINADA:

1) Llânties .....	44
2) Amfora .....	44

## IV) ALTRES OBJECTES CERAMICS: .....

45

## V) RECIPIENTS DE RESERVA I EMMAGATZEMATGE: .....

45

## VI) ELEMENTS DE CONSTRUCCIO: .....

45

## VII) INDUSTRIA LITICA: .....

45

## VIII) INDUSTRIA OSSIA: .....

46

## IX) INDUSTRIA METAL·LICA: .....

46

## B) NIVELL II: .....

48

### I) CERAMIQUES D'IMPORTACIO:

#### 1) Ceràmiques itàliques:

##### 1.1) Ceràmiques de vernís negre:

1.1.1.: Campaniana A .....	49
1.1.2.: Campaniana B .....	57
1.1.3.: B-oides .....	60
1.1.4.: Campaniana C .....	62
1.1.5.: Area etrusca .....	63
1.1.6.: Tipus indeterminats .....	63
1.2) Ceràmiques de vernís negre del s. III aC: .....	64
1.3) Ceràmica italo-megàrica: .....	64
1.4) Ceràmica de parets fines : .....	65

1.5) Ceràmica comuna romana: .....	66
1.6) Amfora: .....	67
1.6.1.: Dressel 1 .....	68
1.6.2.: Apúlia-Calàbria .....	69
1.6.3.: Lamboglia 2 .....	70
<u>2) Ceràmiques gregues i orientals:</u>	
2.1) Ceràmica àtica .....	70
2.2) Amfora .....	70
<u>3) Ceràmiques de tradició púnica: àmfora:</u>	
3.1) Púnico-ebusitana .....	71
3.2) Maña C .....	71
<u>4) Produccions ceràmiques occidentals:</u>	
4.1) Ceràmica grega d'Occident .....	73
4.2) Ceràmica de vernís negre del s. III dels tallers occidentals .....	73
<u>II) CERAMIQUEES INDIGENES:</u>	
1) Ceràmiques de parets fines .....	74
2) Ceràmica a torn d'ús comú .....	74
3) Ceràmica a ma .....	77
4) Ceràmica grisa ibèrica .....	79
5) Amfora	
5.1) Dressel 1 laietana .....	85
5.2) Ibèriques Maña B-3 .....	85
<u>III) CERAMIQUEES DE PROCEDENCIA INDETERMINADA:</u>	
1) Llànries .....	86
2) Amfora .....	86
<u>IV) ALTRES OBJECTES CERAMIQUEES:</u> .....	87
<u>V) RECIPIENTS DE RESERVA I ENMAGATZEMATGE:</u> .....	87
<u>VI) ELEMENTS DE CONSTRUCCIO:</u> .....	87
<u>VII) INDUSTRIA LITICA :</u> .....	87
<u>VIII) INDUSTRIA OSSIA:</u> .....	87
<u>IX) INDUSTRIA METAL.LICA:</u> .....	87



<u>IV) CRONOLOGIA</u> .....	89
1) Numismàtica .....	89
2) Ceràmiques d'importació de vernís negre i vermell	
1 les imitacions de Campaniana B locals-regionals ....	90
3) Parets fines .....	107
4) Italo-megàrica .....	111
5) Llènties .....	112
6) Comuna romana .....	112
7) Amfores .....	114
8) Grisa ibèrica .....	115
9) Conclusions .....	118
10) L'abandonament de Burriac .....	118
<u>V) CONCLUSIONS GENERALS</u> .....	121
1) Ceràmiques de vernís negre i vermell .....	121
2) Ceràmica italo-megàrica .....	123
3) Ceràmica de parets fines .....	124
4) Amfores .....	127
5) Ceràmiques indígenes .....	131
6) Ceràmica grisa ibèrica .....	136
<u>VI) ALGUNES CONSIDERACIONS HISTÒRIQUES I ECONÒMIQUES SOBRE</u>	
<u>EL PERÍODE TARDO-REPUBLICÀ AL MARESME:</u> .....	141

BIBLIOGRAFIA

ANNEXES

## INTRODUCCIO

La campanya d'excavacions objecte de la present Memòria es desenvolupà en dues fases: la primera de l'1 al 15 d'agost de 1983, i la segona, del 3 al 15 de setembre. Els participants foren els següents: Joan Carles Alai, Josep Antón Cerdà, Joaquim Garcia, Josep Garrido, Silvia Gili, Carles Martí, Josep M. Mestres, Fàtima Prat, i Esther Pons (tots ells, excepte Joan Carles Alai, són membres de la Secció Arqueològica del Museu Comarcal del Maresme). Esporàdicament s'incorporàren Joan Roldós i Jaume Turà, també membres de la Secció. A més, durant la segona fase es comptà amb la participació de 5 obrers, a més d'altres persones.

Durant els mesos d'octubre a desembre es realitzaren diversos treballs de neteja, dibuix de seccions i fotografia, durant els dissabtes i diumenges. Hi col.laboraren Carles Martí, Josep Anton Cerdà, Josep Garrido i Joan Carles Alai.

Quant a l'estudi del material arqueològic, si bé els sotasignats dirigiren i coordinaren les tasques, altres persones col.laboraren en les mateixes, de la següent forma: J.M.: ànfores, ceràmica comuna romana, ceràmica comuna púnica i altres objectes ceràmics; J.R.: vernís negre i vermell, i imitacions indígenes, i grisa ibèrica; Joaquim Garcia: ibèrica a torn i a ma, parets fines, i italo-megàrica; En aspectes més puntuals hi participaren: Francesc Navarro (metalls), J.A. Cerdà (llànties), Alfons Palau (mol.luscs), Josep Garrido (restauració), Enric Juhé (dibuixos artístics), J. A. Cerdà i Rosa Asensi (dibuixos de material), Joan Lacalle (reproducció i reducció de les il.lustracions)

Hem d'agrair igualment les orientacions, per a aspectes igualment puntuals d'identificació de materials, d'Albert López-Mullor, Enric i Joan Sanmartí, Josep M. Nolla, i Francesc Tarrats.

La totalitat del material exhumat es troba dipositat a la Secció Arqueològica del Museu Comarcal del Maresme.

Una breu nota de les excavacions s'ha aparegut recentment a la revista Laietània, nº 2-3, 1982-83, p. 36-41.

## I) EL SECTOR OCCIDENTAL:

Es tracta d'una extensa àrea plana situada a aquest extrem del poblat, fora de la part central, de la qual la separa un torrent, actualment sec (Fig. 1). Malgrat l'espessa vegetació que cobreix la zona, hom hi pot veure restes de parets, algunes modernes (marges de pagès), però d'altres antigues, que formarien part del sector d'habitat del poblat. L'any 1952 Maria Ribas en publicà un plànol, tot dient que es tracta d'una àrea destruïda a causa dels conreus d'ametllers i dels trasllats de pedres (Fig. 2). En el citat plànol hi apareixien diverses habitacions, que actualment ja no són visibles (Fig. 3). El que sí hi és constatable és la presència de ceràmica superficial. D'altra banda, el sauló hi és també present, a diferents fondàries. (RIBAS, 1952)

L'element arquitectònic més notable és la torre de guaita situada al Nord, ja en el vessant de la muntanya, i de la qual les recents excavacions de 1984 (Pla de Lluita contra l'Atur), han demostrat que està unida a un pany de mural·la que puja en direcció nord. Diverses prospeccions realitzades durant les citades excavacions, i anteriorment per nosaltres mateixos, donaren com a resultat el descobriment de diverses parets de grans mides, aproximadament enfilades amb la torre, i que tal vegada tancarien el poblat per aquesta banda. A la part de fora de la hipotètica muralla, a certa distància i en el vessant de la muntanya hom hi pot constatar la presència de restes ceràmiques, especialment d'imbrices i tegulae. Finalment val la pena de destacar l'existència d'un petit turó a la part meridional, ocupat per un xalet (Can Borràs). Resumint, es tracta d'un sector que, si bé està allunyat de la part central, és prou interessant i complexe com per a ser estudiat més acuradament.

La constatació de diverses activitats furtives, materialitzades en l'arrancament de plantes, forats, i material ceràmic trossejat, ens van dur a realitzar-hi una excavació per tal de poder determinar el tipus de jaciment amb el que ens trobavem, i salvar-lo, en la mesura de les nostres possibilitats, del saqueig. La principal activitat es centrà en el que anomenarem quadre 1.

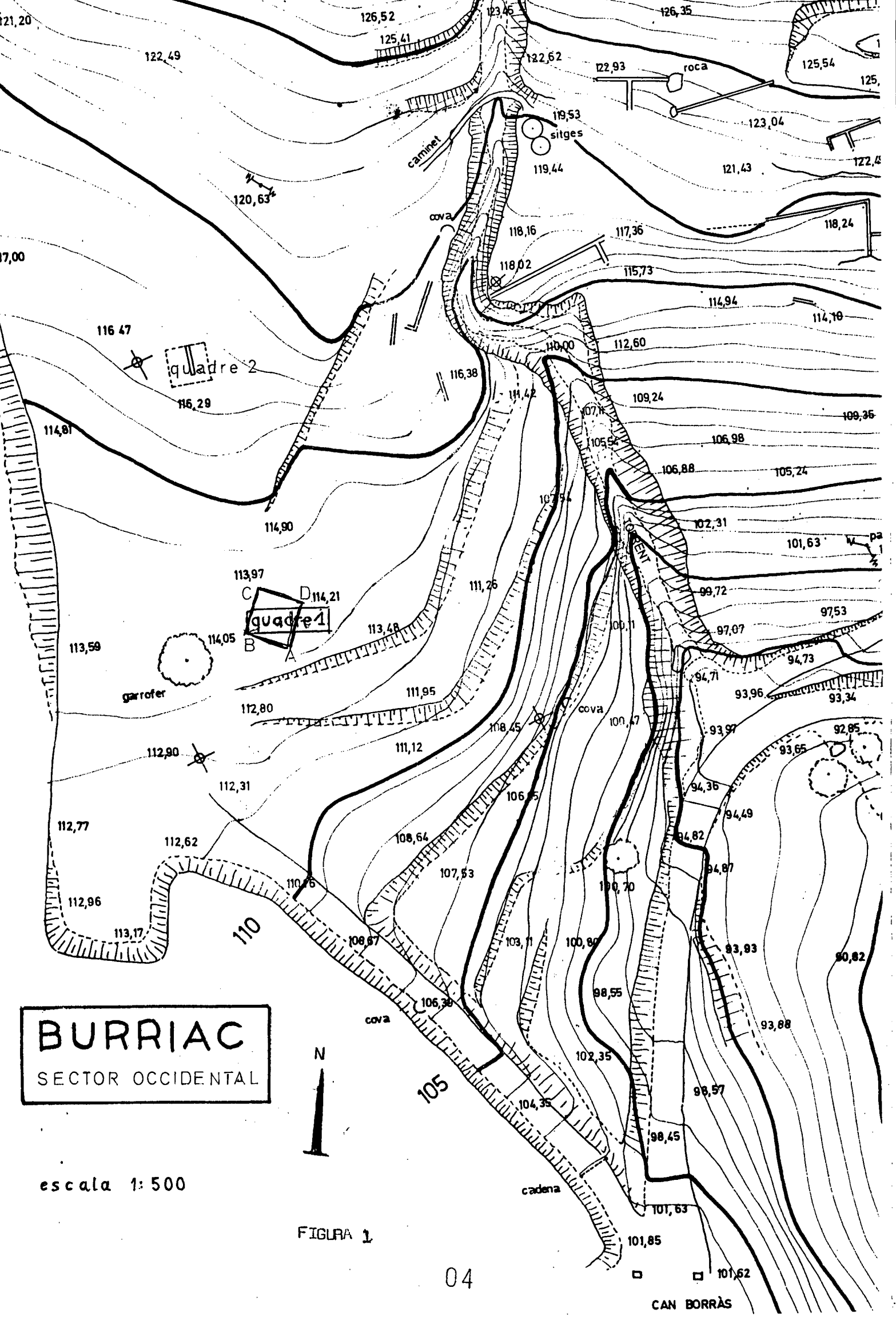

**BURRIAC**  
SECTOR OCCIDENTAL



escala 1:500

FIGURA 1



FIGURA 2

FIGURA 3

Figura 2: en el requadre, la zona detallada en la figura 3.  
 La fletxa X marca el lloc aproximat de l'excavació.

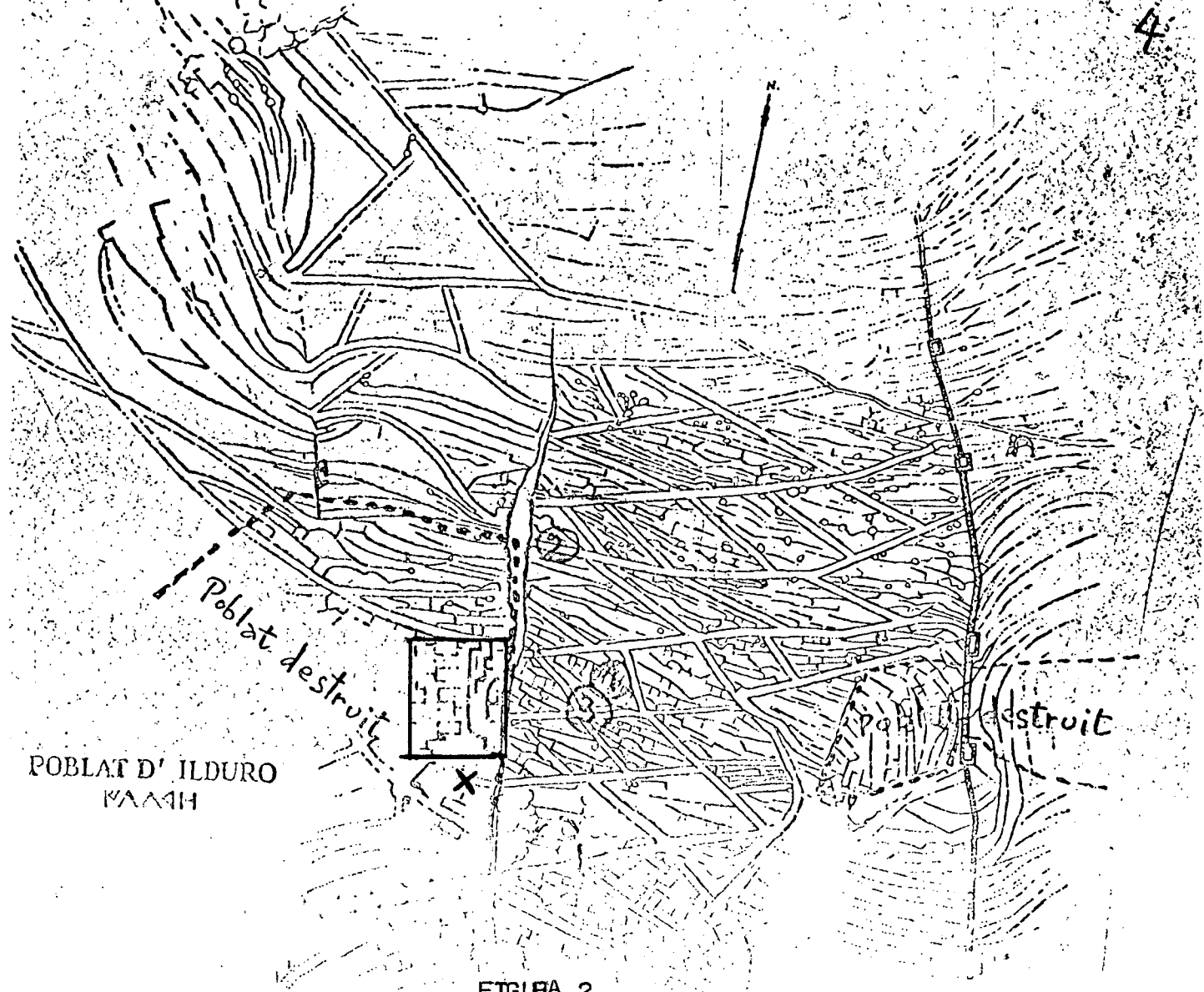
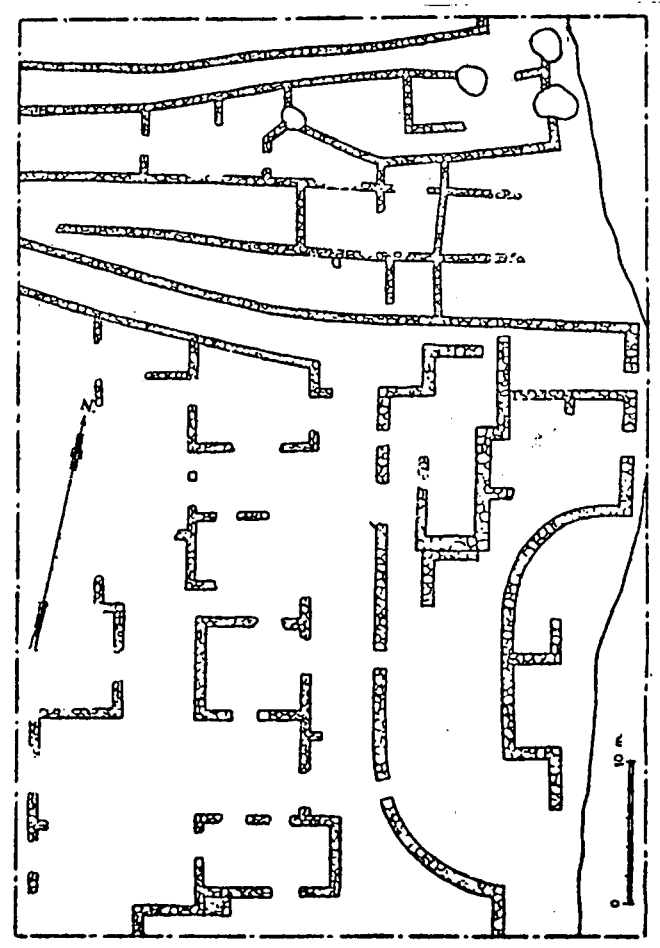

## II) EL DIPÒSIT:

Fou oberta una cala de 5 X 5,5 m., en funció del desig d'incloure-hi tots els forats de les activitats furtives. Hom hi apreciava superficialment abundant ceràmica, si bé no era constatable cap resta constructiva. A mida que anavem progressant en l'excavació ens adonarem de la potència del lloc i de la total absència d'estructures, raons per les quals intuïrem que ens trobavem davant d'un dipòsit, de considerables dimensions i potència.

El mètode emprat fou la progressió per estrats edafològics, separant el material arqueològic en funció dels mateixos, a mida que anaven apareguent.

L'apreciació esmentada es confirmà al final del treball, quan a uns 2-2,20 m. de fondària, segons els sectors, aparegué el sauló, perfectament aplanat al llarg de tota l'extensió. No hi detectarem cap estructura arquitectònica, raó per la qual pensarem que el jaciment consistia en un gran dipòsit del qual no en detectarem cap paret, i que per tant, ens trobavem a la seva part central. Dipòsit que, hipotèticament, interpretem com una cisterna, si bé, lògicament, ens manquen les parets i estructures annexes per a poder fer aquesta afirmació. (conduccions, elements de filtratge, etc.). Certament, el sauló permet el filtratge de l'aigua, però tal vegada hi hauria un recobriment, que ha desaparegut, o potser el filtratge no degué de ser important. Aquesta és, però, la interpretació del jaciment, en base a la qual establirem les conclusions que anirem veient en aquestes pàgines.

L'estratigrafia ens mostra l'existència de dos nivells ben diferenciats, subdividits en diversos estrats edafològics (Fig. 4 i 5). El material arqueològic ens dugué a agrupar els mateixos, com veurem, en tres fases cronològiques.

### Nivell I:

Està constituït per dos estrats: el Ia, format per terres de conreu, toves i negroses, i el Ib, amb terres argiloses dures, de color marró-vermellós. Inserir en el mateix, pel cantó nord, hi havia un forat fet per a plantar-hi un ametller.

La potència total del nivell oscil·la entre els 10 i els 40 cm.

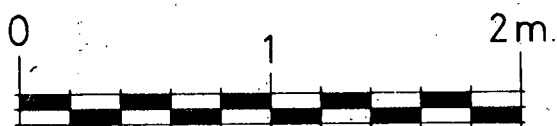
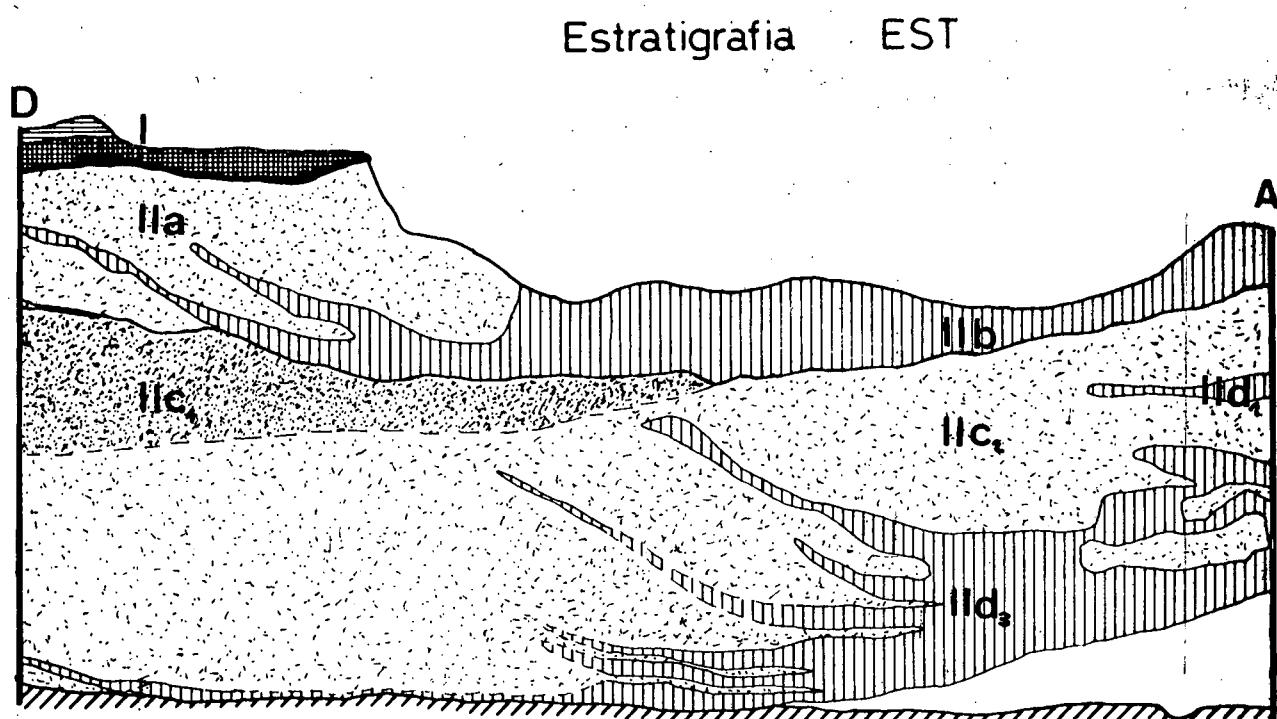
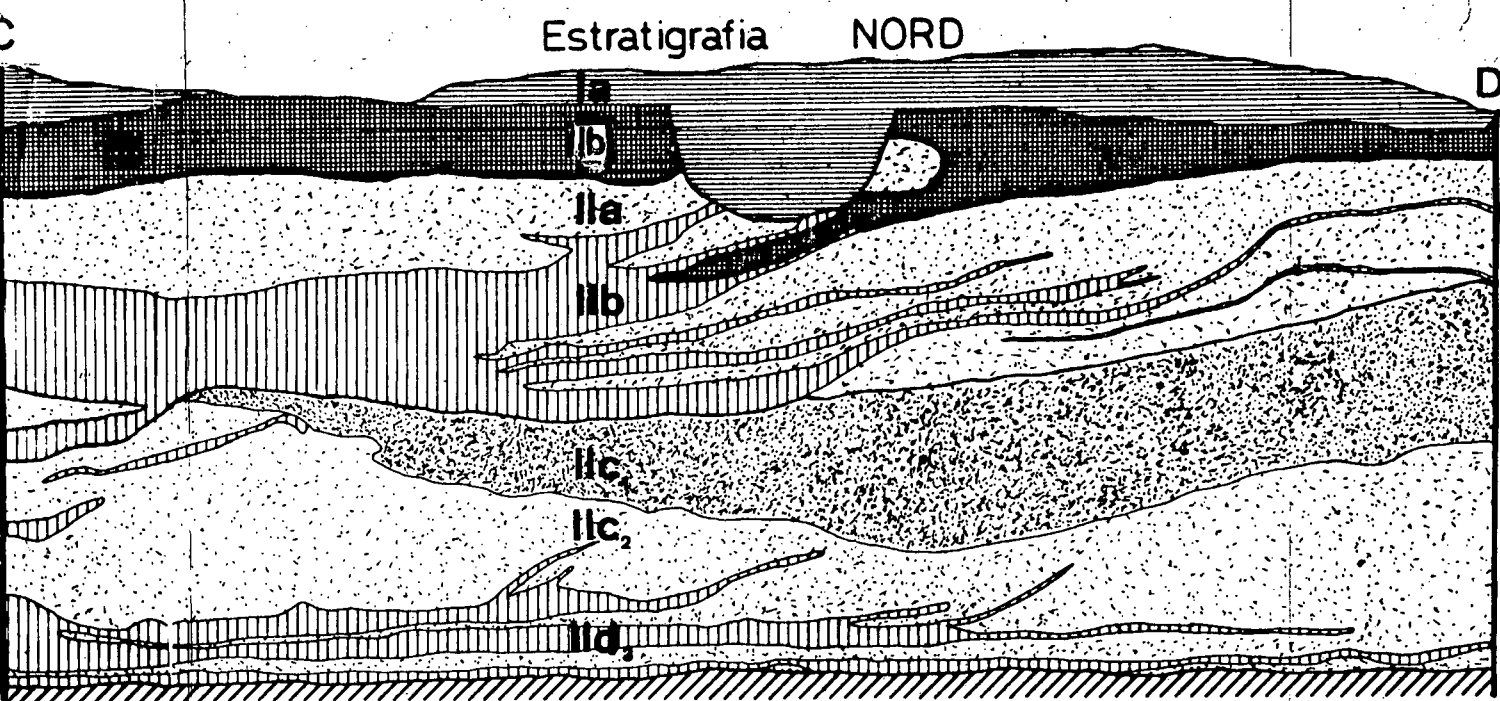

Estratigrafia SUD

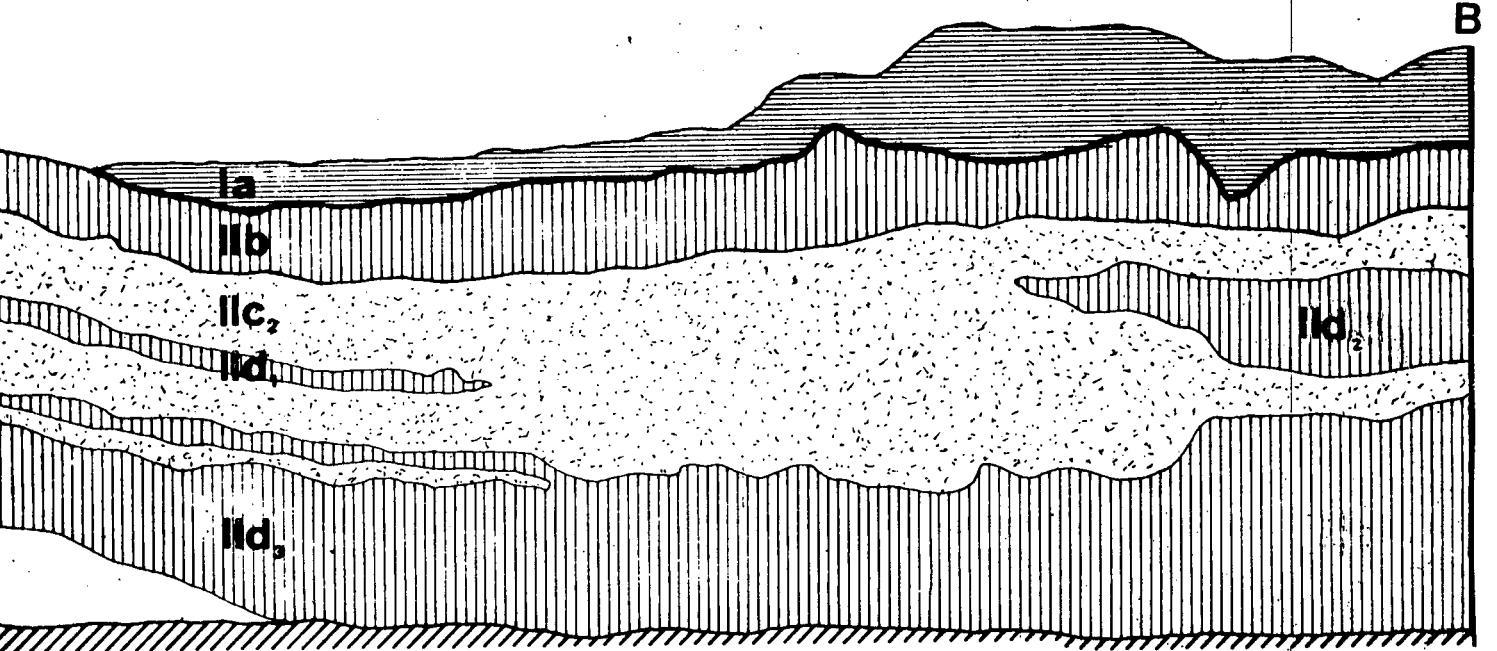

Estratigrafia OEST

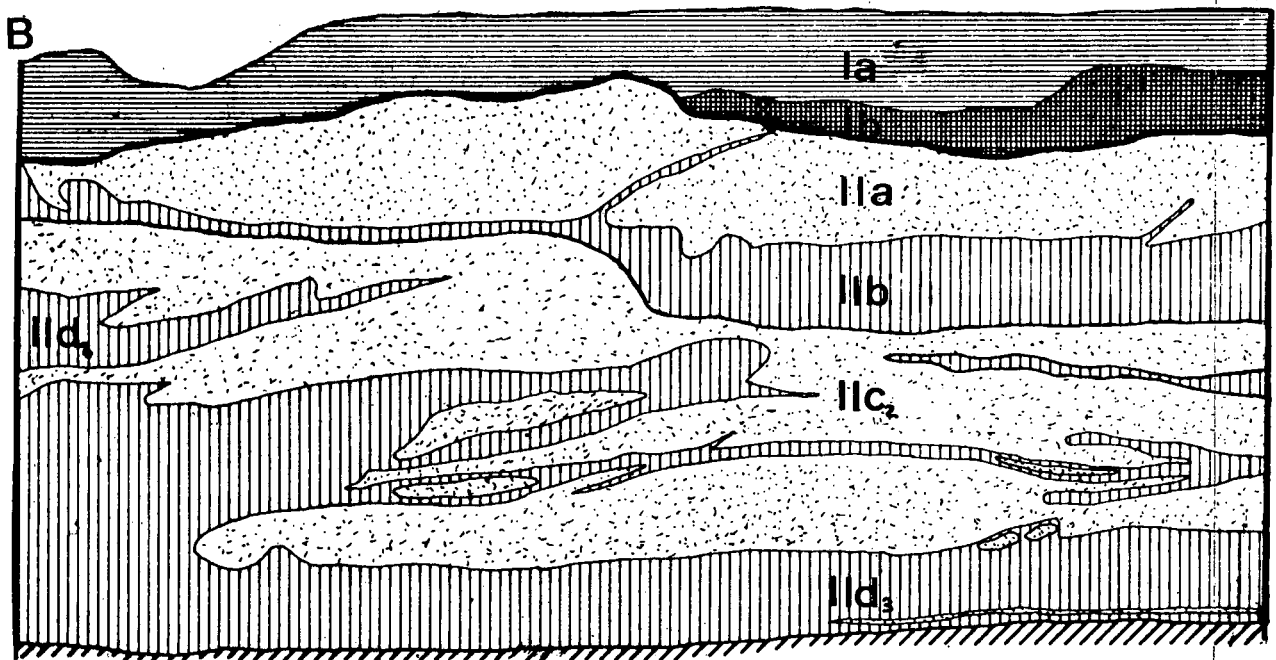

 ARGILA

 TERRA

 SORRA

 SAULO

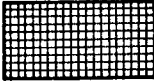





## Nivell II:

En el seu conjunt està format per estrats de sorres i d'argiles.

- IIa: sorres toves amb clapes més dures, de coloració marronosa-ocre.
- IIb: argila fina, compacta i dura, amarronada-verdosa.
- IIc1: sorres dures, una mica argiloses, de coloració més fosca que les del IIa.

- IIc2: sorres de riera, molt toves, de textura i coloració semblants a les del IIc1.

- IId1: petita clapa d'argila, a sobre del IId3

- IId2: clapa d'argila molt semblant a la del IIb, i que queda inclosa en el IId3.

- IId3: argila idèntica a la del IIb, en contacte amb el sauló. De gran potència en el sud.

Un cop feta la descripció dels nivells i estrats, convé de fer una referència al criteri seguit per a l'ordenació i denominació emprades. Es diferencien dos nivells, de composició diferent. L'I està format només per terra, amb dues textures, si bé el material ha estat considerat dins d'un sol conjunt. El II, tanmateix, es presentà d'una altra forma: estrats successius de sorres de riera i d'argiles, no d'una forma horitzontal, sino amb entrecreuaments, bosses, clapes, encavalgaments, etc., la qual cosa ens conduí a relacionar els estrats segons llur composició, sense que la superposició impliqués, forçosament, una diferència de cronologia. Així, doncs, hom optà per canviar la lletra a mida que anava canviant la composició.

## Interpretació:

La potència mitja és de dos metres. Immediatament al dessota hi havia el sauló, aplanat artificialment. Pel que fa la distribució dels dos elements del nivell II (argiles i sorres), constatem que l'argila es concentra a la part sud i oest, mentre que les sorres ho fan a la nord i est. Tenint en compte que el pendent de la muntanya va en sentit aproximat nord-sud, sembla que les argiles s'acumulen a la part meridional-occidental, on tal vegada una mica més enllà, en aquesta direcció, hi ha les parets del dipòsit. Per la seva banda, les sorres es concentren a la part septentrional i oriental, i és en aquesta direcció on interpretem que vingueren les successives torrentades, on precisament hi ha el torrent, actualment sec, ja esmentat.

Nosaltres pensem que la hipotètica cisterna, un cop abandonada, fou omplerta,

total o parcialment, d'una manera natural, per successives torrentades procedents del nord del sector, on, recordem-ho, hi ha les habitacions citades al principi, i d'altra banda, més a l'est; el dit torrent. Posteriorment s'hi formarien les successives capes d'argila, amb tot el material arrossegat per les torrentades. Si bé no és constatable a l'estratigrafia, poguem comprovar l'existència de moltes petites capes d'argila i sorra dins dels estrats, expressió de multitud de torrentades.

Més concretament, podem diferenciar, en base al material arqueològic, dos períodes en el nivell II: el primer conduí a la formació del IIId, i paral·lelament al IIc, inundant una gran part del dipòsit, el qual potser a causa d'aquest fet, fou abandonat. (fase cronològica 1<sup>a</sup>). Posteriorment, una gran torrentada produí els estrats II b i IIIa. Procès que es completaria amb altres torrentades menys importants, i que, com hem dit, l'estratigrafia no registra. (fase cronològica 2<sup>a</sup>).

Un cop omplerta, no sabem si en la seva totalitat en no haver trobat les parets, fou emprada com a abocador, les restes del qual formen el nivell I. Es tracta, doncs, d'un reompliment artificial (fase cronològica 3<sup>a</sup>).

### III) EL MATERIAL ARQUEOLÒGIC:

De bell antuvi, destaquem l'abundor de material exhumat, degut tant a la mateixa constitució del jaciment, un reompliment, com a l'extensió de la cala, la potència de la mateixa, i a la total absència d'estructures.

Un dels principals problemes que se'ns plantejà fou la metodologia a seguir per tal de conèixer el percentatge dels materials que anaven apareguent, la qual cosa creiem important. La principal dificultat fou el gran nombre de fragments ceràmics, en gran part trossets i rodats, i la impossibilitat d'identificació per alguns d'ells, dintre d'un mateix tipus (per exemple, les àmfores, essent difícil de classificar els fragments amorfos: Dressel 1, Apúlia, etc.). Considerant l'estadística en base a la totalitat de fragments recuperats, inclús un cop enganxats, els resultats oferirien un elevat nivell de buits. D'altra banda, l'estadística tenint en compte el nombre mínim de peces a partir de les formes (vores especialment), i relacionant els resultats amb el nombre total de fragments exhumats (ARCELIN, ARCELIN-FRADELLE, 1981) no oferí la seguretat de poder valorar quantitativament el nombre mínim de peces d'alguns materials (per ex., les de vernis negre partint de les vores).

Amb tot, considerant prioritati l'elaboració, si més no, aproximada de la relació entre els diferents materials, hem assejat un mètode que podriem dir mixte, tot adaptant-nos a les condicions en que trobavem els diferents tipus ceràmics. Quan va ser possible comptabilitzar el nombre mínim de peces, es seguí el segon procediment, si bé, tal com hem dit abans, en molts casos es tracta de percentatges promig, en no tenir la certesa absoluta de que dues vores de Campaniana, per exemple, pertanyin a una mateixa peça, o a dues de diferents. Els resultats obtinguts, són, creiem vàlids en el seu conjunt per tal de tenir una idea de la presència relativa dels diferents materials. Quan es donen les quantitats de fragments, es comptaren un cop els possibles fragments de les mateixes peces foren enganxats.

En l'exposició que segueix seguirem l'ordre següent: importacions (per procedències), produccions indígenes, altres objectes ceràmics, indústria lítica, indústria ossia, i metalls. En annexe, la numismàtica, la fauna i l'epigrafia ibèrica.

## A) NIVELL I:

### I) CERAMIQUES D'IMPORTACIO:

#### 1) CERAMIQUES ITALIQUES:

##### 1.1) CERAMIQUES DE VERNIS NEGRE (1-58):

Més de la meitat d'aquestes ceràmiques corresponen a la Campaniana B, que és el tipus clarament majoritari. Dels 59 exemplars de vernís negre ( a més n'hi ha 2 de vernís vermell i 6 que corresponen a imitacions grises locals o regionals de la Campaniana B) del N-I, 31 són de la B, 9 del tipus B-ofide, 9 a la A tardana, i 2 a la C.

##### 1.1.1: CAMPANIANA A (1-12):

Tipus fabricat a la zona de Nàpols, amb argiles provinents de l'illa d'Ischia. Massivament exportat a Occident a partir de l'últim quart del s. III aC, arribant la seva producció en la varietat tardana fins aproximadament el 50 aC. Es el tipus majoritari o gairebé únic dels estrats del s. II, variant la seva incidència durant el segle següent segons les zones.

Tots els fragments exhumats corresponen a la varietat tardana, així com els de la majoria del N-II. Es la varietat pròpia de la 1ª meitat del s. I aC.

El nombre mínim de peces l'hem calculat en 9, la qual cosa representa el 15,2 % del total de ceràmiques de vernís negre i afins del nivell.

##### Pasta:

Ben depurada. Partícules no plàstiques imperceptibles a l'ull nu. Es una mica porosa, però es general bastant compacta. Dura, si bé n'hi ha de toves, deixant al contacte partícules de la pròpia pasta en les zones on ha saltat el vernís. La cocció és oxidant, en general ben cuites ( llevat les toves), observant-se a vegades zones amb excès de cuita. La seva textura és rugosa. El color varia entre el vermell-amarronat, el vermell-ataronjat i el vermell-vinós, essent els dos últims els majoritaris.

##### Vernís:

En general, es conserva malament. Es poc adherent (en la majoria dels fons ha saltat). Color negre, en les zones més ben conservades és lluent, però

s'observa una clara tendència a tonalitats mats. Ha perdut el brill caracterís-  
tic de la Campaniana A del s. II. Els fons no estan reservats.

Formes i decoracions:

Per la denominació de les formes emprarem la nova tipologia de Morel (1981),  
i també les equivalències d'aquesta amb les precedents, les quals parteixen de  
la de Lamboglia (1952a), successivament ampliada.

Les 9 peces identificades es reparteixen de la següent manera:

F 2252 b/c i 2255 e/f (forma 5/7)	3 exemplars (1, 4, 5)	}	66,6 %	
F 2282	1 " (6)			
F 2235 b	1 " (2)			
F 2822 b	" 5/55 1 " (3)			
F 2611 a o F 2942	" 8 Bc? 1 " (7)			11,1 %
F 2911a	" 27/55 1 " (9)			11,1 %
F no classificada	1 " (8)		11,1 %	

Així, doncs, el 66,6 % correspon a plats de la forma 5/7 i variants (3)  
(6 exemplars), la qual cosa fa ben palès el predomini d'aquesta forma, si més  
no, en aquests moments.

Les vores tendeixen a inclinar-se vers l'exterior. Majoritàriament presen-  
ten o insinüen una carena, a vegades internament, altres externament. Un d'a-  
quests plats (2) té una acanaladura entre el final de la vora i la paret inter-  
na del vas. El diàmetre de les peces d'aquesta forma oscil·la entre 19 i 24,5  
cm. Pel que fa a les altres (7 i 8), són bastant obertes. La 8 resulta de di-  
fícil classificació, ja que si bé la vora, amb una patita acanaladura a la part  
interna, recorda a la de les petites pàteres de la F 2235 a (forma 55), el hos-  
tra vas és molt més profund.

Els peus són generalment rectes exteriorment i inclinats internament, a ve-  
gades amb el fons més prim que la resta de les parets, i el peu interior més alt  
que l'exterior (11 i 12). És freqüent la presència d'un solc en el punt d'unió  
de la paret externa amb el peu.

La decoració, quan n'hi ha, és a base d'acanaladures concèntriques, general-  
ment en mobre de dues, en el fons intern.

En la part externa del fons del bol F 2911a (forma 27/55), hi ha un grafit  
ibèric ( X ), que ocupa gairebé tot el fons (9).

### 1.1.2: CAMPANIANA B (13-46):

Tipus fabricat a l'Etrúria marítima, és l'equivalent al tipus II de Cosa. Comença a arribar a Occident a partir de v. 125 aC, però no superarà numèricament a la A fins possiblement després del 80 aC. Estigué en ús, tot i haver-se deixat de fabricar cap a mitjan de segle fins que fou substituïda per la sigil.lata a-retina entre el 40 i el 30. La fabricació se ceràmiques semblants a la B a la Campània septentrional, definides per Morel com a B-oides, ha complicat la seva identificació, si bé sembla ser que en la zona Nordest de la Península Ibèrica a diferència de la Provença i el Llenguadoc oriental, fou precisament la Campàniana B etrusca típica la que arribà en més quantitat.

Fortament imitat en el s. I, és un altre element que en dificulta la classificació, apareixent produccions de saire local o regional.

El nombre mínim de peces que hem pogut identificar és de 31. Representa el 52,5 % del total de les produccions de vernís negre i afins del nivell.

#### Pasta:

Ben depurada, amb partícules no plàstiques imperceptibles. Compacta, amb alguns porus petits, dura. Coccio oxidant. Textura rugosa. Color beig-pàl·lid, si bé no és estrany que les argiles tinguin una tonalitat rosada.

#### Vernís:

En algunes peces està molt ben conservat, en d'altres presenta greus alteracions, estant com picotejat, i fins i tot, algunes l'han perdut. En general és mat, i no es estrany que a cops tingui una certa lluentor. És de color negre, en alguns casos francament negre, i en d'altres, negre-blavós; més rarament, tons verdosos. És molt freqüent la presència de taques marronoses en el peu i en la paret externa. A cops, són perceptibles ditades (aplicació del vernís per immersió.). Els fons poden estar, o no, reservats.

#### Formes i decoracions:

Les peces identificades es reparteixen com segueix:

F 2321 a 2324	(forma 1a)	4 ex. (13-15, 17-19)	} 16,1 %
F 2361	" 1b	1 " (16)	
F 1222	" 2	2 " (20, 21)	6,4 %
F 7550	" 3	2 " (22-24)	6,4 %
F 2255a/b/c, 2257b, 2286	" 5	21 " (25-45)	67,7 %
F 3451	" 10	1 " (46)	3,2 %

Pel que fa a les F 2321 a 2324 (forma 1a), el seu diàmetre oscil·la entre 12,5 i 14,5 cm. Presenten com a principals característiques morfològiques una inflexió molt marcada formant angle en el punt immediatament anterior a la unió de la paret externa amb el peu. També el fons extern es troba ressaltat degut a la depressió o solc que presenten aquestes tasses en el punt de contacte del peu intern amb el fons extern. Tots els peus són inclinats i obliques. De les 4 peces, 3 tenen el fons extern reservat, encara que amb taques de vernís.

La decoració, en el fons intern del vas, és a base d'acanaladures concèntriques, generalment en nombre de dues, que a vegades, quan estan poc marcades queden convertides en simples línies concèntriques. Només n'hi ha una que presenti les típiques dues acanaladures o solcs externs al dessota de la vora, les altres només les insinuen.

En dos dels 4 fons (13 i 19) hi ha grafits formats per un sol signe: X i A Tots en el fons extern.

L'exemplar de la F 2361 (forma 1b) es diferencia dels anteriors per no disposar de cap acanaladura externa decorada sota de la vora.

No disposem de cap fons de les copes F 1222 (forma 2), una de les quals (21) és bastant exvasada. Els diàmetres són 11 i 8,5 cm. És possible que el fons 45 correspongui a una forma 2.

Dels dos pyxis F 7550 n'hi ha un en què el vernís ha saltat quasi en la seva totalitat (22). Els fons estan vernissats. L'únic diàmetre d'obertura que hem pogut calcular és de 9 cm.

Sens dubte els plats de les F 2255, 2257 i 2286 (forma 5) constitueixen, en molt, la forma més corrents de les de vernís negre del nivell. Com a mínim, són 21 exemplars, amb un 67,7 %. Els diàmetres oscil·len entre els 18 i 24 cm, si bé n'hi ha dos (27 i 37) que són més grans: 26 i 32 cm., i bastant més alts. Malgrat no presentar cap diferència visual de pasta amb la resta, la seva superfície està molt alterada, el vernís es conserva malament i estan com picotejats. Tot això ens fa pensar que més que Campaniana B siguin produccions B-oides. Davant el dubte, de moment, els hem inclosos dins de la B. Amb diàmetre superior als comentats fins ara només s'exhumà una peça que mesura 40 cm (38). Tots els peus presenten el típic graó extern propi de la Campaniana B.

La decoració és a base d'acanaladures concèntriques, generalment dues. També és freqüent un petit cercle en el centre del fons intern. Només un exemplar (43) porta decoració d'estries a rodeta, emmarcades entre acanaladures concèntriques

ques. Aquesta última decoració, no gens menys, serà majoritària en el N-II.

Juntament amb la B tradicional, la definida per Lamboglia, hi ha alguna mostra de les dues variants definides per Morel, i que també foren produïdes en els mateixos tallers (MOREL, 1965). Tant en un cas com en l'altre, les peces tenen les mateixes característiques que la B tradicional, si bé en el primer cas la pasta és d'un color gris clar (28), i en el segon, presenten la particularitat de tenir les parets molt gruixudes, tractant-se de grans pàteres (38-40). Es de destacar la 38 per la gran qualitat tècnica: molt ben cuïta, molt dura i compacta, sense porus visibles, de textura llisa, amb vernís francament negre molt ben aplicat i lluent. El diàmetre, és de 40 cm.

### 1.1.3: B-OIDES (47-56):

Són els tipus semblants a la B, de la qual imiten les formes, decoració, vernís i coloració de la pasta, fabricats fora d'Etrúria marítima, on es fabricà la B definida per Lamboglia. Correspon al tipus II de Cosa (TAYLOR, 1957). El descobriment, ja intuït per Lamboglia, a les regions del Laci meridional i Campània septentrional, de centres de producció de productes molt semblants a la Campaniana B, definits per Morel com ceràmiques B-oides (MOREL 1976, 1978, 1981), va complicar considerablement el panorama de la B. Hem de destacar l'estudi del material de vernís negre de la Cloche (ARCELIN, CHABOT, 1980), on es tracta aquest tema.

Sembla ser que aquests tipus B-oides tingueren una certa incidència en regions on la B arribava en petita quantitat, com ara la zona meridional francesa, on coneixem derelictes que la transportaven: Titan (TAILLIEZ 1961) datat entre el 75-65 (MOREL, 1981), i el de la Madrague de Giens (TCHERNIA I ALTRES, 1978), de cap a mitjan del s. I, si bé la datació està encara subjecta a discussió, i tal vegada sigui anterior. També al Cap Bonifaci, on el vaixell de Spargi (LAMBGLIA, 1961) datat cap el 120 (MOREL, 1981) és el més antic conegut amb aquest carregament. La destinació d'aquesta vaixella seria la Provença i Languedoc oriental, on s'han trobat jaciments amb B-oides, com a la Cloche, ja citat, i la Vayède (ARCELIN, 1981). Quant a Catalunya, no sembla aquest el cas, tota vegada que la B sembla tingué una forta penetració, si més no a Empúries -ciutat i centre de distribució important, i a més, el jaciment català millor conegut (SANMARTI, 1978).

Resta, però, per solucionar d'una manera efectiva tota aquesta problemàtica, ja que fins ara ni Morel ni cap altre investigador han publicat cap estudi clar



i definidor de tots aquests productes. Sabem que fabricarien bàsicament tasses F 2320 (forma 1), i plats de les F 2255/2257/2286 (forma 5). Algunes produccions porten una decoració en el fons intern de creu de "losange" (alguns tipus emporitans també) Altres formes, com les 2 a 4, 8 i 10, sembla que foren produïdes, a part de per la Campaniana B, per tallers B-oides. Tanmateix, i gràcies a una comunicació personal de J.P. Morel, sabem que també fabricaven llànties del tipus 2 de Dressel. Tot i així, pensem que la problemàtica que afecta a la B i a les B-oides no està gens clara.

Pel que fa als materials del nivell I, hem pogut classificar tres possibles tipus de ceràmiques B-oides:

- tipus emporitans F, G i H: 4 exemplars, més un de dubtós
- produccions de la zona de Calès (Càmpània septentrional): 2 ex.
- tipus del que desconeixen l'origen: 2 ex.

En total, representen el 15,2 % del vernís negre del nivell.

Es possible que algunes de les peces que són dubtoses com a Campaniana B corresponguin a tallers B-oides, bé perquè presenten un grau d'alteració diferent de les altres, bé perquè presenten alguna característica morfològica no massa corrent en la B, o bé finalment perquè es tracti de fragments petits i amorfos, difícils de classificar.

#### - Tipus emporitans:

Foren definits per E. Sanmartí en realitzar l'estudi de la Campaniana d'Emporion i Rhode (SANMARTÍ, 1978).

Els 5 exemplars sembla que corresponen al mateix tipus (47-51). Encara que Sanmartí designà per precaució amb 3 lletres diferents (F, G i H) aquests productes, sembla que en realitat es tracta d'un de sol, ja que l'única diferència és la tonalitat del vernís (blavosa, agranatada i verdosa, respectivament), la qual cosa podria estar motivada, segons aquest autor, per un incomplext domini de la tècnica de fabricació per part des terrissers. També pensa que els dits tipus podrien haver estat fabricats a la mateixa Empúries.

Nosaltres hem preferir estudiar-los dins de les ceràmiques B-oides d'importació per dos motius: a) no és segura la seva fabricació a Empúries, i b) encara que hi haguessin estat produïdes, no tenen res a veure amb les produccions indígenes.

Les seves característiques són les que segueixen:

#### - Pasta:

Molt semblant a la de la Campaniana B, dura i depurada, si bé a vegades són visibles petites partícules blanques. El color no és generalment tan pàl·lid com el de la B, sino que tira més aviat cap a un beig rosat.

- Vernís:

Bastant ben conservat. En la part externa de les peces presenta freqüents taques o zones vermelloses-amarronades. No és del tot negre, sino que té tonalitats blavoses (51), agranatades (47, 48, 50), i verdoses (49).

- Formes i decoracions:

F 2321 a 2324	(forma 1a)	2 ex.	Agran.	(47, 48)
F 2255/2257/2286	" 5	1 "	"	(50)
F 2284c	" 5	1 "	Blav.	(51)
F 7544	" 3	1 "	Verd,	(49)

El peu és bastant inclinat en les formes 1a, presentant una inflexió marcada en angle en la zona immediatament anterior al contacte de la paret externa amb el peu. La decoració es compon de dues acanaladures externes al dessota de la vora, mc marcades, i en una de les dues peces, d'un solc que envolta el fons intern. Només hem pogut determinar un diàmetre: 12 cm (47).

Pel que fa als pyxis de la forma 3, es tracta d'una peça de petites dimensions, el vernís de la qual, no gaire ben conservat, és verdós mat. Tenim alguns dubtes quan a l'atribució de la mateixa als tipus emporitans. Cas de no ser-ho, es tractaria més que de Campaniana B d'un tipus B-ofide no determinat.

Els dos plats de la forma 5 tenen les vores bastant obertes, amb tendència cap a l'exterior, i presenten la particularitat de tenir la paret externa de la vora lleugerament còncava, a causa de l'efecte de la pressió dels dits del terrisser durant el tornejat. L'únic diàmetre calculat és de 18 cm (51).

- Produccions de la zona de Calès:

Tenim dos exemplars:

- una llàntia (55)
- una copa de la F 3121 (forma 127) (56)

La llàntia és del tipus Dressel 2 (DENEALVE, 1969). La pasta és beig, similar a les del grup de la Campaniana B. El vernís, ben conservat, és negre amb zones vermelloses-amarronades a la part inferior del dipòsit. Presenta un bec en forma de cua d'oreneta, així com una alèta lateral i un orifici de respiració entre el disc i la motllura de separació amb el margo. La nansa, no conservada, era de cinta aplicada. Peu anular, i el fons no s'ha conservat. La decoració és a base de perletes o punts en relleu sobre el margo i sobre la part inferior del dipòsit.

Les copes de la F 3121 (forma 127) es caracteritzen per disposar d'un tipus de nansa molt característic, portant-ne dues. Es vertical, bífida, de doble tira, que es separa a la part superior formant un anell circular. La pasta és com les de

la B. El vernís està molt mal conservat, havent saltat en nombroses parts. Sembla poc adherent, negre i mat. El diàmetre màxim d'obertura de la boca és de 14,5 cm.

Els exemplars del s. I aC d'aquestes copes no tenen res a veure, si exceptuem la forma, amb el prototipus etrusc del s. II. La forma Montagna-Pasquinucci 127 ha portat certa polèmica entre els investigadors francesos sobre el lloc de fabricació, apuntant cap a un origen gal (PY, 1976; MOREL, 1978), mentre que altres la consideraven a Provença i al Languedoc com un objecte importat. Recents anàlisis de pasta efectuades per M. Picon amb ceràmiques B-oides i formes 127 de la variant del s. I demostren un origen comú per ambdós conjunts. Origen que, per la semblança de pastes, estaria a la regió campana de Calès (ARCÉLIN, CHABOT, 1980).

- Tipus d'origen indeterminat:

En tenim dos exemplars. Són dos plats de la forma 5 (52-54). La pasta és com les del grup de la B, el color és beig clar, si bé en la mateixa peça no és estrany que en d'altres zones el color sigui gris. Més que a un excès de cuita, penssem que aquest fet és degut a una cuita irregular o defectuosa. Una altra particularitat és el graó extern del peu, amb una acanaladura que es va inclinant cap a la superfície de repds. La decoració consisteix en acanaladures concèntriques en el fons intern, i en un cas, estries, bastant mal aplicades.

1.1.4: CAMPANIANA C (57-58) :

Fabricada a l'illa de Sicília, especialment a la regió de Siracusa. Fou poc exportat a Occident, si el comparem amb la A i la B, trobant-se en poca quantitat en nivells del s. I. Convé d'advertir que moltes produccions que no ho són li han estat atribuïdes, pel fet de tenir la pasta gris.

En el nivell I s'hi exhumaren diversos fragments, que corresponen a dos plats amb un 3,4 % del total de ceràmiques de vernís negre i afins del nivell.

- Pasta:

Depurada. En una de les dues peces ho està molt. Gra fi, presenta alguna partícula d'olivi, si bé no en la quantitat que hem pogut detectar en altres peces de Burriac (material inèdit). És compacta, amb alguns petits porus, força dura, textura rugosa. Cocción reductora, de bona qualitat. El color de la pasta és gris en la seva part central, observant-se en els laterals dues franges també grises però de to més amarronat.

- Vernís:

En la part interna de les dues peces és negre, de tacte fi, lluent tirant a brillant. A la part externa, molt més degradada, n'hi ha restes de negre, però és freqüent en les zones on aquest ha saltat, o no n'hi havia, d'observar un color

grisós més fosc que el de la pasta.

- Formes i decoracions:

Les dues peces identificades corresponen a dos plats de grans dimensions:

F 2266 o 2284a/d                    (forma 7)                    2 ex.                    (57,58)

Només hem pogut calcular un dels diàmetres, 45 cm. Es tracta, doncs, de grans pàteres, amb decoració composta (en un fragment) d'acanalats concèntrics amb estries allargades amb tendència a la verticalitat, en relació al punt central del fons intern del vas.

1.2) CERAMIQUES DE VERNIS VERMELL (72):

Es tracta de les produccions itàliques del tipus definit per Goudineau com pre-aretines (GOUDINEAU, 1968,     ). L'autor en situa els centres de fabricació a la zona d'Arretium (Arezzo, Etrúria interior), i en fixa la cronologia entre el 50 i el 25 aC. Representen els primers intents dels terrissers d'Arezzo, els mateixos que després produiran l'aretina clàssica, per arribar a aconseguir el vernís vermell, en un moment en el qual els vernisos més o menys negres dominen totalment el mercat.

Presenten unes pastes més aviat clares, amb algunes impureses; el vernís, que pot presentar diferents tonalitats a les parts internes o externes, sol ser vermell-amarronat, saltant fàcilment. Si bé el gust pel vernís vermell sembla una influència clara de les produccions orientals anomenades pre-sigil·lates, no passa el mateix amb la tipologia i la decoració de la pre-aretina, les quals, segons ha demostrat Goudineau en base als materials de Bolsena, són les mateixes, o bé deriven de la producció de vernís negra etrusca del moment. Ara bé, més que del tipus de difusió universal fabricat a la zona litoral (Campaniana B), deriven del fabricat contemporàniament a l'Etrúria interior, de difusió més aviat local, i conegut com aretina de vernís negre.

En el N-I es va exhumar un fragment d'una peça de pre-aretina, que representa l'1,7 % del total de vernís negre i afins. No n'ha aparegut en el N-II.

Pasta:

Es de gra fi, depurada, amb alguna partícula no plàstica blanca. Bastant compacta, amb alguns porus petits, dura. Cuita oxidant, però recremada, essent una peça bastant mal cuita. El color de la pasta en la vora és ataronjat, però en la resta conservada és gris, amb clapes amarronades.

### Vernís:

Es troba en mal estat de conservació, és poc adherent, saltant fàcilment. El color a les zones no recremades és vermell-ataronjat, mentre que a les altres és amarronat.

### Formes i decoració:

Hem classificat l'exemplar com de la forma 1 de Goudineau. Es tracta d'una gran pàtera de 52 cm de diàmetre. La seva forma recorda la de les grans pàteres de la variant "pesada" o de parets gruixudes de la Campaniana B de mitjan s. I (formes 5 o 7). Té la particularitat de presentar un petit graonet a la part interna de la vora. La unió d'aquesta amb la paret interna està ben marcada. No hi és visible cap resta de decoració.

### 1.3) CERAMIQUES DE PARETS FINES (74-79):

Incloem en aquest apartat totes les peces que tenen com a característica el tractar-se de vasos que formen part de la vaixel·la de taula, essent vasos per a beure, amb un gruix de paret menor de 5 mm. Volem recordar els fins productes de vidre romano-republicans.

Per l'argila n'observem dos orígens:

- els importats de centres itàlics, d'on el tipus és originari. Si més no, les formes en són originàries.

- centres laietans, constituint les imitacions indígenes a partir dels primers. Serien probablement centre de difusió local o regional. Els terrissers fabriquen igualment les ceràmiques ibèriques a torn. Com a ceràmica indígena, serà estudiada en el lloc corresponent.

En total, el N-I representa el 44,8 % de l'excavació. D'aquest percentatge, el 26 % són productes itàlics, i el 74 % imitacions indígenes. Així es tradueix en un mínim de 23 peces, de les quals 6 són importades, i 17 indígenes. L'índex de fragmentació és de 0,31.

#### - Pasta:

Molt depurada, sense partícules no plàstiques a l'ull nu, si bé poden presentar algun destell produït per petites partícules micàcies. Dura i compacta, de bona cuïta, llevat d'una peça de cuïta reductora, de pasta gris (76), les altres han sofert una cuïta oxidant. El color oscil·la entre el beig a l'amarronat.

#### - Formes i decoració:

Exceptuant un fons indeterminable (79), les altres peces corresponen a la forma III de Mayet, equivalent a la Vegas 24, o a formes pròximes a la Marabini

VI o VII. (MAYET, 1975, VEGAS, 1973, 65-68, MARABINI, 1973 ). Tant Mayet com Vegas fan un nou grup pels vasos decorats amb espines, constituint les formes IIIa i 24A respectivament. Aquest és l'element decoratiu que hi trobem (76-78). D'altra banda, l'acabat és polit.

#### 1.4) CERAMICA COMUNA ROMANA (96-117):

Les característiques de la pasta, i la repetida presència d'algunes de les formes que tot seguit veurem en derelictes, formant part del carregament, i per tant, objectes de comerç (vegi's conclusions), ens fan pensar en una procedència itàlica per una gran part d'aquest material. Lògicament, no tenim la certesa de que totes les peces importades siguin d'aquesta procedència. Amb tot, només hem pogut separar d'aquest conjunt una peça, de probable procedència púnica. Totes les altres, exceptuant, lògicament, les indígenes, presenten una tipologia i una argila que ens fa incloure-les com itàliques.

La vaixel·la de cuina itàlica del nivell està formada per un mínim de 28 peces, repartides com segueix:

#### Forma Vegas 14 (96-98):

Tenim un mínim de 5 d'aquestes cassoles o grans plats amb vora bifida, i que representen el 17,8 % del nivell. Definida per M. Vegas (1973, 43-45), és un recipient de base plana i parets lleugerament corbades. El seu ús s'hauria de relacionar amb el de les tapadores de la forma 16, tota vegada que la vora, bifida, serviria precisament per a la seva ubicació. Aquest aspecte, ben estudiat al derelictes de la Madrague de Giens per M.F. Giacobbi (TCHERNIA I ALTRES, 1978, 61-70) ("Ecuellen à paroi convexe sans lèvre") no l'hem pogut comprovar en aquest nivell, a causa de la petitesse dels fragments.

Tanmateix, l'estreta relació entre ambdues formes es posa de manifest en la homogeneïtat de l'argila: vermell-rajola generalment, a cops amarronada, amb multitud de petitíssimes partícules negres, amb algunes de més grans, de quarç, blanques, i altres de daurades. Exteriorment presenten les mateixes característiques. Aquesta pasta, vàlida igualment, com hem dit, per la forma 16, recorda extraordinàriament la definida amb el nº 1 a la Vayède (Provença) (ARCELIN, 1981, 117), i que seria originària de Sicília, Sud del Laci o regió de Nàpols. I al mateix temps, recorda la de les àmfores tipus Decumanus B definides per Nolla (1977).

### Forma Vegas 16 (99-105):

Es la peça majoritària: un mínim de 12 (42,8%) d'aquests plats-tapadores, que Giacobbi defineix com "Assiettes à lèvre ronde noircie et pied en anneau", tot veient-hi com a funció principal més probable la de plat, en base a la corbatura de la paret i el diàmetre del Peu (TCHEVNIA I ALTRES, 1978, 65).

Com l'anterior, és un tipus molt comú en època tardo-republicana a gran part del Mediterrani, perdurant fins a l'Alt Imperi.

Com hem dit, la pasta és idèntica a la forma 14, i per tant, podem pensar en un origen comú per ambdues. Malgrat la fragmentació, podem observar una seqüència de diàmetres, certament aproximada: 28, 32, 36, 40-44, 44-48, tal vegada reflexe de conjunts de 4 cm de diferència. Mides que, com hem dit, no podem relacionar amb les de les cassoles anteriors. Per tant, res no en podem dir de la seva funció com a tapadora, restant vàlida igualment la de plat.

Si bé la majoria s'inscriuen dins de la forma descrita, unes poques (102 i 103) tal vegada corresponguin al tipus que Giacobbi defineix com "assiettes sans lèvre", amb una ruptura d'inclinació a certa distància de la vora.

### Forma Vegas 15 o de vernís vermell-pompejà (106-108):

Plats de considerables mides, de parets baixes i quelcom corbades, amb el fons decorat internament amb cercles concèntrics incisos. De fabricació itàlica, mostra una difusió molt gran a finals d'època republicana i principis de l'Imperi a totes les províncies romanes, fins i tot Grècia i Àsia Menor (VEGAS, 1973, 47). Goudineau (1970),<sup>h</sup> constata que existeix des del s. III, amb perfils molt variats, si bé sembla que en el s. I s'unifiquen en 3 formes diferents, segons Vegas.

Quant a la seva funció, sembla ser que s'empraven per a coure-hi pa i productes semblants.

En el nivell I hi exhumarem restes que formarien part d'un mínim de 2 peces (7,1 % del nivell). El llavi, de perfil ametllat-arrodonit, típic de l'època tardo-republicana, recorda el subtipus b de Vegas (Albenga, fins August) (1973, 47-48), com també alguns de l'estrat 3 de Bolsena (90-30 aC) (GOLDINEAU, 1970, l'ann VII).

La pasta dels nostres exemplars és de regular qualitat, però uniforme: marro-nosa, amb moltes partícules no plàstiques de petites mides, blanques i daurades. Exteriorment, i a cops, interiorment, presenten mostres d'exposició al foc. El diàmetre, en els pocs casos observats, oscil·la entre els 46-48 cm i 56 cm. Com hem dit, la principal característica és el recobriment, per dins i per fora,

	FASE 3ª		FASE 2ª		FASE 1ª		TOTALS	
	Nº	%	Nº	%	Nº	%	Nº	%
F. VEGAS 16	12	42,8	3	21,4	12	42,8	27	38,57
F. VEGAS 14	5	17,8	4	28,5	6	21,4	15	21,42
F. VEGAS 15 (Verm. P)	2	7,1	3	21,4	1	3,57	6	8,57
MORTERS	4	14,28	-	-	2	7,14	6	8,57
UNGUENTARIS	1	3,57	1	7,14	4	14,28	6	8,57
ALTRES	-	-	-	-	2	7,14	2	2,84
OLLA F. VEGAS 2	1	3,57	-	-	-	-	1	1,42
OLLA F. VEGAS 3	1	3,57	-	-	-	-	1	1,42
PLAT F. VEGAS 13	1	3,57	-	-	-	-	1	1,42
BOL PASTA GROGA	1	3,57	-	-	-	-	1	1,42
CASSOLA NANSA AFLIC.	-	-	1	7,14	-	-	1	1,42
TAPADORA VEGAS 17	-	-	1	7,14	-	-	1	1,42
GERRA/OLPE VEG. 38b	-	-	1	7,14	-	-	1	1,42
CASSOLA REVORA INTER.	-	-	-	-	1	3,57	1	1,42
TOTALS -	28	40	14	20	28	40	70	99,9



a base d'una engalba vermella, ben repartida, compacta i gruixuda, dibuixant en el fons intern cercles concèntrics (108).

#### Altres formes: (109-117):

Tenim restes de 4 morters (14,28 %), un d'ells (111) amb pasta de característiques de zona volcànica, amb multitud de petitíssimes partícules negres.

Totalment diferent quant a l'argila és el bol 113, conservat gairebé en la seva totalitat, llevat el fons, i què és perfectament groga.

Altres formes associables a les de M. Vegas són les vores d'olla 115 (forma 3) i 116 (forma 2). Un plat de perfil triangular i part interna plana (117), completen el conjunt de la ceràmica de cuina.

Quant a la de tocador, destaquem un peu d'unguentari (114), possiblement de la forma B III o V de Cuadrado (1977-78, fig. 2), amb restes de pintura blava-negra a l'escassa part interna conservada.

#### 1.5) AMFORA: (118-157):

L'amfora itàlica constitueix el 58,66 % del material amfòric del nivell, amb un mínim de 44 peces d'un total de 75. La majoria està formada per la Dressel 1, i en molta menor proporció, per peces ovoidals d'Apúlia-Calàbria, Lamboglia 2, possiblement Dressel 26, i finalment, per greco-itàliques, de caràcter residual.

##### 1.5.1) Dressel 1 (118, 120-139):

Es la majoritària del nivell, i en tota l'excavació: 34 peces (45,3 %).

Aquest envàs ha estat objecte de molts estudis, des de la seva classificació per Lamboglia (1958, 246-61); per una síntesi, fins 1970: BELTRAN LLORIS, 1970, 301-29). La clàssica subdivisió en tres variants, A, B i C, es mostra avui inoperant, ates l'existència d'altres variants, no contemplables estrictament en les mateixes (LAUBENHEIMER, 1980), la qual cosa hem pogut comprovar en altres sectors de Burriac (sitja 2022 de les excavacions de 1984, inèdites).

Tanmateix, l'origen és ben conegut: zona central tirènica, des d'Etrúria a la Campània (HESNARD, 1977; HESNARD, LEMDINE, 1981), on sovint es fabricaven al costat de les Dressel 2/4 i les greco-itàliques (Campània, Laci). Tampoc no ofereix cap problema el contingut, vinater, en base als nombrosos tituli picti trobats (BELTRAN LLORIS, 1970, 317; ZEVI, 1966, 214).

La datació global de la forma va des del darrer quart del s. II fins a principis d'August (ARCELIN, 1981, 120; HESNARD 1980, 143). Si bé fins fa ben poc es pensava que les variants A i C clàssiques eren les soles presents des dels començaments, sembla ser que també la B existí ja des de finals del II i principis del s. I (HESNARD, <sup>b</sup>premsa), tal com hem pogut comprovar en un titulus pictus sobre una Dr. 1 B de la sitja 2022, ja citada (MIRO, premsa), datat en el 90 aC.

Quant a la subdivisió en variants, la fragmentació observada ens fan ser cautes. Amb tot, i en base a l'altura del llvai hem establert 3 subgrups, tot modificant parcialment els suggeriments de Hesnard (HESNARD, LEMOINE, 1981, 252 nota 33):

- grup A: altura menor de 45 mm.
- grup B: altura entre 45 i 55 mm.
- grup C: altura superior a 55 mm.

Sobre un total de 31 llavis mesurables, la distribució és la següent:

- A: 7 (22%)
- B: 13 (42%)
- C: 11 (35%)

El predomini es situa, doncs, en els de mides mitjanes, i a cap variant en concret. Ara bé, un cop examinats els altres fragments representatius (carenes, nanses), constatem que la vairant C de la Dr 1, en el seu sentit clàssic, és clarament minoritària, en detriment de les altres dues. D'elles (variant A i B) no sembla que cap destaqui sobre l'altra. Per tant, pensem que la majoria dels llavis es poden assimilar a les variants A i B.

L'exemplar més ben conservat (118) és una Dr. 1 B, amb un grafit ante coctem al llavi formant un triangle (182). En conjunt, els llavis presenten una altura entre els 30 mm (122) i els 65 (133).. Presenten també una gran varietat de perfils, des del clarament triangular de la variant A (122), passant pel vertical de la B (125, 130, 132), al francament exvasat de les B i C (127-129, 131).

Quan als pivots, es presenten en general massissos, de considerables mides (135, 136) a cops motllurats (134), i finalment, altres de més petits, fins el punt d'oferir dubtes quan a la seva classificació (137).

Les argiles presenten també una gran diversitat, raó per la qual hem descartat llur subdivisió, a manca d'anàlisis més acurades. El sol grup identificable és el Decumanus B de Nolla (1977), originari de Pompeia, i que correspon al tipus 3 de la Vayède (ARCELIN, 1981, 119), on està present en un 32,2 % dels fragments. A l'excavació del nivell I hi separarem 4 llavis del total de 34 (121, 133, 135, 137), a més d'alguns pivots (135 a 137). L'argila és vermell-rajola, amb tonalitats violetes. R<sub>u</sub>gosa, dura, de fractura iiregular i vacuolada. Molts grans d'au-

gita en el desgredant, de procedència volcànica. Normalment, amb una engalba crema, groga o ocre. S'hi troba present en les 3 variants, A, B, i C, amb predomini de les dues últimes.

Les estampilles són escasses: ...A (180), sobre paret (espatlla?), i la ...IM (181) sobre nansa (138). A més, cal citar el grafit ja esmentat (182), al qual hem d'afegir el format per dues línies sobre el llavi 123.

1.5.2)

Apúlia-Calàbria (150-154):

Incloem tota una sèrie d'àmfores de cos ovoidal, fabricades a la Itàlia meridional adriàtica. El seu contingut seria l'oli, i la cronologia aniria des de la 2<sup>a</sup> meitat del II a August (SCIARRA, 1972; TCHERNIA, 1968-70; HESNARD, 1980, 148). Amb tot, es tracta d'una sèrie d'envasos, encara mal coneguts i classificats, i que en el nostre cas hem agrupat en gran part atenent a les semblances de pasta, tot i essent conscients de la fragilitat que això comporta.

El fragment més representatiu és el coll 150, de llavi arrodonit i nanses curtes i corbades. La pasta és rosada, dura, amb desgredant format per moltes partícules de regular i grans mides (des d'0,5 mm), apreciables igualment a la superfície, la qual presenta una engalba clara. Pensem que correspon a la sèrie d'envasos que sovint duen les marques VEHLI, APOLONI, o M.TVCCI L.F. TRO (mentina) GALEONIS, detectades al derelict de Planier (TCHERNIA, 1968-70, 60-64, Agde (JULLY I ALTRES, 1978, lám p. 49, o Azaila (BELTRAN LLORIS, 1976, 201-02), en contextes de la 1<sup>a</sup> meitat del s. I en el primer i darrer.

Hom hi exhuma igualment 5 fons (6,66 %), dels quals en reproduïm 3 (151-153), que per la pasta podrien correspondre a aquesta tipologia: vermelloso-brung, fina, ben depurada, amb petites partícules, destacant les de color blanc, probablement de calç. Aquest fons, cònic o en forma de botó, és característic de la tipologia (per ex. BELTRAN LLORIS, 1976, fig 51 bis, c.).

Finalment, reproduïm una nansa (154), en quart de cercle, secció triangular, pasta rosada, ben cuïta i depurada, poc desgredant apreciable. Engalba blanquinosa i tacte savonós.

En total, comptem un mínim de 5 peces partint dels fons esmentats, ocupant el segon lloc de les àmfores itàliques.

1.5.3

Lamboglia 2 (119, 147):

De la mateixa procedència, però contenidores de vi (BELTRAN LLORIS, 1970, 349-58; TCHERNIA 1969, 488-89; idem, 1980, ), en contra de la tradicional opinió que les considerava oleàries (LAMBOGLIA, 1952<sup>b</sup>, 164-65). La cronologia s'estén

des de la 2ª meitat del II a època cesariana, estnat absent en els nivells augusteus, com ara la Longarina (HESNARD, 1980).

Es relativament freqüent en nivells del s. I a la costa mediterrània hispànica (BELTRAN LLORIS, 1970, fig. 135), trobant-se sovint associada amb carregaments de Dr. 1 (Ses Salines a Mallorca, Sa Nau Perduda a Begur, Cartagena, Albenga, o Cavalière, Provença (CHARLIN I ALTRES, 1978, nota 35).

Del N-I en tenim una part superior (119), de llavi lleugerament triangular, nanses allargades de secció rodona, i un llavi (147). Formen, doncs, el 2, 66 %, amb dos exemplars.

L'argila és rosada o vermellova, molt ben depurada i fina al tacte, de superfície llisa. Desgreixant inapreciable, i engalba blanquinosa.

1.5.4

Dressel 26 (148, 149):

Pensem que el fons 149, amb un grafit abans de la coccio <sup>(183)</sup> que recorda la lletra W, cònic i petit botó, pertany a aquesta tipologia. El grafit és corrent en el fons del tipus. La seva presència a Roma i Campània fa pensar en aquest origen (ZEVI, 1966, 223-24) HESNARD, 1980, 150), apuntant el segon d'aquests autors que potser contindrien l'oli del Venafri. Quant a la cronologia, pel moment és imprecisa quant al principi de producció, però es troba a la Longarina en el primer decenni de l'Era (HESNARD, 1980, 150) i lam VII, fig. 1 i 2).

L'argila és vermell-rajola, friable, vacuolada, amb engalba groga. Aquesta descripció ens fa assimilar a la forma el llavi 148, de perfil lleugerament exvasat. Amb tot, aquesta assimilació no és segura, tota vegada que la pasta recorda igualment les peces de la Tripplitània, que veurem més endavant.

1.5.5

Greco-itàlica (156, 157):

De procedència residual, tota vegada que en la 1ª meitat del s. I havien estat substituïts per la Dr. 1, són els fons citats, cilíndrics, de base arrodonida, plana.

La pasta del 156 és rosada-ocre, fina, amb apreciables partícules negres i fosques, i altres de quarç, totes de mides mitjanes (0,5 mm).

Es tracta de recipients vinaters centre i sud-itàlics, característics del s. III i II (BELTRAN LLORIS, 1970, 338-48). Hi són presents en petites quantitats (si les comparem amb les Dr. 1) en el litoral mediterrani hispànic (idem, fig. 128), potser més corrents a la part meridional que no pas a la septentrional. A Catalunya podem esmentar el derelicte d'Ametlla de Mar (VILASECA, 1957-58), sense datació. Amb tot, no sembla un tipus corrent en els jaciments catalans d'aquests

## 2) CERÀMIQUES GREGUES I ORIENTALS:

### 2.1) PRE-SIGIL.LATA (184):

En estrats tardo-republicans apareixen unes ceràmiques de vernís vermell diferents de les pre-aretines, les quals foren separades per Goudineau de les mateixes (GOLDINEAU, 1968). Es tracta de productes orientals, que esporàdicament arriben a Occident, i que aquest autor, i d'altres (Carettoni, Morel, Lamboglia) anomenen pre-sigil.lates. Corresponen a tallers diferents, i lògicament, només ~~tenen~~ tenen en comú el color, més o menys vermellós del vernís.

Han estat identificades a Ventimiglia, Menorca, Sicília i Thamusia, anant la seva cronologia, segons Lamboglia, quant a Occident, del s. II als estrats pre-augusteus. Són relativament freqüents en els nivells de Sul.la a Cèsar, durant el segon quart del s. I. (LAMBOGLIA, 1951, ). Per la seva banda, Beltrán Lloris (1978, 67-68) esmenta altres troballes a L'Alcúdia d'Elx, Jávea i Pollentia.

Tenen unes pastes molt clares, un vernís roig o ataronjat, generalment poc adherent, peus arrodonits externament i de forma obliqua. Les formes, juntament amb algunes d'alienes a la producció occidental, imiten a les de la Campaniana, imitació que també es fa palesa en la decoració (palmetes tardanes i acanaladures concèntriques).

En el N-I n'ha aparegut un fragment, amorf, d'una producció que creiem cal relacionar amb les pre-sigil.lates. Representa, per tant, l'1,7 % de les terrisses envernissades de negre importades, pre-aretina i imitacions grises de Campaniana B). No n'ha aparegut en el N-II.

#### - Pasta:

Excel.lent depuració, gra fi, no s'observa a l'ull nu cap partícula no plàstica. Compacta, sense porus visibles, molt dura, textura un xic rugosa. Cocció oxidant, molt ben cuita. Pasta d'un color crema molt pàl·lid, més aviat tirant a blanquinós.

#### - Vernís::

De qualitat, vermellós-amarronat. Molt adherent i ben conservat, espès, racta molt fi.

#### - Forma i decoració

El sol fragment amorf no permet identificar la forma, podria tractar-se

d'una imitació de la forma Lamboglia 5 o 7 de la B. Del derelictes de Spargi (120-100<sup>ac</sup>) en coneixem diversos fragments d'aquestes formes (PALLARES, 1979, )

Aquest fragment és molt diferent de la pre-aretina d'aquest mateix nivell. Ess tracta, per la seva qualitat, d'una producció que ja ha superat la fase d'experimentació de la tècnica del vernís vermell, aconseguint peces d'una qualitat molt superior a la de les pre-aretines, producció que encara s'està experimentant en aquests moments.

Finalment, quan a paral·lela a la Laietània, podem esmentar els 6 fragments de Badalona (TARRATS, 1975), i que l'autor qualifica (l'any 1975) com els primers detectats a la península. La difusió sembla, doncs, bastant escassa.

## 2.2) AMFORA: DRESSEL 2/4 DE COS: (158, 159):

Hem identificat uns quants fragments d'aquest recipient, contenidor del vi d'aquesta illa grega durant el s. III aC a I dC (GRACE, 1961, fig. 56-57; HESNARD, premsa a). Vers la meitat del s. I aC el model és imitat a Itàlia, i posteriorment a les províncies occidentals (Tarraconense, Gallia Narbonense i central, Anglaterra) per envasar-hi el vi local (HESNARD, premsa a). per la Tarraconense: PASCUAL, 1977, TCHERNIA 1971).

La variant que aquí ens interessa ( en quatre segles de producció es produïren, lògicament, diversos canvis morfològics), és la del derelictes d'Antikythera, a Grècia (GRACE, 1965) datat entre 80 i 50 aC. Si bé a l'excavació en teníem alguns fragments, formant part d'un mínim de 3 peces ( 4% del nivell), les característiques del llavi i del fons conservats indiquen que ens trobem davant d'aquesta forma (GRACE, 1965, fig. 1; Idem, 1961, fig. 56 extrem dret) Llavi arrodonit, de petit gruix, nanses lleugerament aixecades i perfectament bifides, formades per dos cordons fàcilment separables, i fons cònic, acabat en un pivot petit, en són les característiques morfològiques més destacables.

N'observem dues variants, quant a la pasta:

- rosada, fina, ben depurada, desgredant inapreciable amb partícules brillants molt petites. Superfície blanca, amb engalba, Tacte savonós.

- més fosca, desgredant apreciable format per petites i mitjanes partícules blanques i fosques. Tacte menys savonós, engalba blanca molt gruixuda ( 1 mm.)

Aquesta varietat tal vegada sigui deguda a diferents zones de producció, dins de l'illa o en la seva àrea d'influència. En ambdós són visibles ditades a la part interior corresponent a l'arrancament de la nansa.

La semblança entre la pasta del fons, cònic, i per tant, diferent dels de les Dr. 2/4 itàliques del Caecubum i del Falern (HESNARD, LEMOINE, 1981, fig. 11) ens fan associar el fons als llavis, els quals en principi, poden ser itàlics, tota vegada que a la Campània es començaven a fabricar 2/4, junt a les Dr. 1, vers la meitat del s. I aC (Idem, 256, 260).

Quant a paral·lels, coneixem la peça d'Empúries (NOLLA, 1974-75, fig. 13.1) i de l'Argilera (BÀIX Penedès), datada en l'últim quart del s. II i principis del següent (SANMARTI I ALTRES, 1984, 30).

### 3) CERÀMIQUES DE TRADICIO PUNICA :

#### 3.1) COMUNA (185, 186):

Del conjunt de ceràmica comuna importada hem separat la boca d'un recipient, de llavi vertical amb una revora horitzontal dirigida cap a l'interior, i amb un graó a la part interna, tal vegada per a la ubicació d'una tapadora (185). Aquesta característica, i l'argila, totalment diferent a la resta, ens fa situar-la dins d'ambients púnics.

Li hem associat el fragment de paret i arrancament de nansa 186, que presenta la mateixa pasta. Es tractaria d'una nansa vertical, de secció circular, presentant a la part superior dues franges paral·leles.

L'argila és vermella-clara, tirant a rosada, dura, rugosa, amb partícules blanques, possiblement de calç, i una engalba groga-crema. Recorda bastant la de les àmfores Tripolitanes.

#### 3.2) AMFORA (160-170) :

Representen el 14,66 % del nivell, amb un mínim d'11 peces. Classificades en 3 grups: púnico-ebussitanes, Mañá C, i Tripolitanes antigues.

##### 3.2.1: Púnico-ebussitanes (160-163):

Detectem les darreres formes de la producció eivissenca, amb un mínim de 3 peces (4% del nivell). Seguint la classificació de Joan Ramon (1981a), tenim un llavi de PE-17 (160), un de PE-18 (161), i un tercer potser de la mateixa forma (162). També una nansa (163), de forma circular, secció rodona i paret acanalada.

La pasta és, en el seu conjunt, bastant homogènia: rosada o groga, amb tonalitats ocre o blanquinoses, molt fina, amb poc desgredent en forma de finíssimes partícules de calç. Tacte farinós, deixant pols als dits.

El contingut dels recipients és per ara, desconegut. Com per la majoria de les àmfores púniques, s'apunta l'oli i/o conserves de peix. La PE-17 és la Mañà E clàssica, amb una cronologia, segons J. Ramon, del 160-140 al s. I aC. Ha estat documentada, a més de les tres grans illes balears, al Sud de França (Enserune, Ruscino), Catalunya (Empúries, Mas Boscà, Burriac, sector central), país valencià (Jàvea, l'Albufereta, la Serreta), Múrcia, i Àfrica del Nord (Gouraya, Tipasa). Per la seva banda, la PE-18 es documenta des del 130-120 al canvi d'era o s. I dC, i l'arqueologia la detecta, a més d'Eivissa i Mallorca, a Andalusia (Punta del Vapor), a Catalunya (Manlleu, Burriac), i potser Gouraya.

Així, doncs, veiem que les àmfores eivissenques a Burriac tingueren una certa importància. Presència que cal emmarcar en el conjunt del litoral català, on la moneda ebussitana registra una certa expansió en el s. II-I (TARRADELL, FONT, 1975, 268-69).

### 3.2.2: Mañà C: (164, 165):

Seguirem la classificació de Mañà, encara vigent en els seus trets generals (1950), si bé tindrem en compte el recent estudi de Van der Werff (1977-78). Es tracta d'una sèrie de recipients de cos cilíndric, amb moltes variants i llarga cronologia (s. IV a I aC), i fabricat en un extens sector de l'Àfrica del Nord, des de Marroc a Tunísia. I com és normal, en desconeixem el contingut.

En el seu conjunt, les peces que li són assimilables són 3, amb un 4 % del N-I.

En primer lloc, presentem el coll 164, associable a la variant 1 de Mañà, i a la forma 2 de Van der Werff (1977-78, fig. 4 i 10). És originària de Tunísia Central (Byzacène), i potser la Tripolitània. La datació aniria des de mitjan del s. II a August, segons aquest autor. El nostre llavi és bidelat, de coll còncav. Argila vermellova, ben cuita, compacta, amb poc desgredent apreciable, si bé hi són visibles partícules de mides regulars (0,5 mm). Engalbra grisa, ben repartida.

El segon coll (165), és de considerable diàmetre: 28 cm. Assimilable a la variant 2 de Mañà i forma 1 de Van der Werff (ídem, fig. 4 i 8). Seguint a aquest darrer autor, és originària de Cartago, potser també de Byzacène i també de la Mauritània Tingitana, on coneixem el forn de Kuass (Marroc) (2<sup>a</sup> meitat II-I aC). Tanmateix, la forma remuntaria al s. IV, si bé el tipus s'hauria definit vers la 1<sup>a</sup> meitat del II. El moment àlgid seria posterior a la 3<sup>a</sup> guerra púnica, finalit-



zant la seva exportació amb August <sup>WERFF</sup> (WERFF, 177-78).

El nostre llavi està format per vèries motlures, exvasat, de pasta rosada, fina, ben depurada, amb partícules de calç. Engalba grogosa, de tacte farinós.

Quant a la seva difusió, la forma 1 es troba pràcticament en tot el litoral mediterrani central i occidental, mentre que la de la 2 és més restringida: zona de producció, litoral gal mediterrani, i interior (Mont Beauvray), Ostia i Atenes (idem, mapes p. 193 i 195). Quant a jaciments hispànics, la primera es troba a Benidorm, Màlaga, Colònia de Sant Jordi i Burriac, mentre que la segona a Càdiz, Cartagena, derelictes del Sec (Mallorca), Colònia de Sant Jordi (Mallorca), Cabrera, Ullastret i Empúries (RAMON, 1981b, 23-27).

### 3.2.3: Tripolitanes antigues (166-170):

Tenim 5 llavis, dels quals en presentem 4 (167-170), i una nansa amb fragment de paret (166), que presenten una certa homogeneïtat, i que pensem corresponen a aquesta tipologia. Representen, doncs, el 6,66 % del nivell.

Per la pasta i la morfologia les situem dins de la forma 3 de Van der Werff (1977-78, 180-81, fig. 4.3 i 12), en la qual, d'altra banda, és observable una gran varietat de perfils, la qual cosa dificulta la classificació. És de cos cilíndric, vora més o menys vertical, coll curt i còncau, nanses circulars i peu cònic. En conjunt, recorda quelcom els tipus anteriors, evidentment relacionables. Efectivament, l'origen es situa a la Tripolitània, entre Trípoli i Sabratha, si bé també es fabricaria, en menor quantitat, al litoral de la Byzacène. Probablement es comença a exportar a finals del III, la qual finalitzaria abans d'August. Quan a la difusió, aquest autor (idem, mapa p. 197) la cita, a més de les àrees de producció, a Sicília, Roma i Laci, Atenes, i litoral gal. a Espanya seria coneguda a Renieblas. Per la nostra banda, coneixem un llavi de Tornabous (Lleida) (nº 67-II-0,90, en debem la informació a Ramon Pallarès), que tal vegada correspongui a aquesta forma. Com succeïx amb la resta d'envasos púnics, el contingut és desconegut, i tal vegada s'haurà de posar en relació amb les àrees concretes de fabricació: Marroc, garum; Cartago, blat; Byzacène i Tripolitània: cereals i oli.

Els nostres exemplars tenen el perfil lleugerament triangular o vertical. Cal dir que els nº 167 i 168 es troben quelcom desgastats a la part inferior, i per tant, el perfil dibuixat un xic falsejat. L'alçada del llavi oscil·la entre els 20 i 26 mm., i el diàmetre de la boca està entre els 12 i 15 cm.

Hem dit que basem la nostra classificació també en la pasta: en general

és vermell-rajola, amb diverses tonalitats més clares i brunes, dura, rugosa, amb grans de quarç. A cops, dóna la impressió d'estar disposada en capes horitzontals. Hi ha igualment altres partícules, de grans mides (1 mm), normalment de color granat. La superfície és rugosa, i llevat un cas (170), té una engalba groga o crema, molt consistent, que li dóna aquesta coloració exteriorment. Argila que tal vegada és assimilable a la categoria C de V. der Werff (idem, 173). En conjunt, aquesta argila recorda les posteriors produccions africanes (Africanes I i II). (Per ex.: TCHERNIA, ZEVI, 1969).

## II) CERAMIQUES INDIGENES:

### 1) IMITACIONS EN GRIS DE LES CERAMIQUES DE VERNIS NEGRE (59-67):

No és estrany trobar en els poblats ibèrics catalans del s. I aC, i fins i tot a Empúries, diverses produccions, possiblement obra de terrissers locals, i que imiten a la Campaniana B.

Aquest és el cas de Burriac. Els productes exhumats en el N-I es poden englobar dins d'un mateix taller. Aquestes terrisses representen el 10,2 % de les de vernis negre d'importació i a les de vernis vermell. No n'han aparegut en el N-II.

Aquesta imitació només afecta a la forma dels vasos, concretment, els de Campaniana B, i a vegades, sense gaire fidelitat, puix hi ha variacions en el peu i en la decoració. Tanmateix, l'argila, i la cobertura -grisa-, notenen res a veure amb els vasos de vernis negre.

#### - Pasta:

Fina, depurada, amb algunes partícules blanques visibles, compacta i dura. Color gris, cuita reductora.

#### - Vernís:

Poc adherent, generalment mal conservat, havent-lo perdut completament moltes peces. Tacte fi, color gris, bastant clar.

#### - Formes i decoració:

Hem detectat la imitació de dues formes de la B ( 1 i 5). Les 6 peces identificades es reparteixen així:

Forma Lamboglia 1	3 ex.	(59 a 61)
" " 5	3 "	(62 a 67)

Quant a les formes, 1, hem de fer esment de l'absència d'acanalats externs al dessota de la vora, si més no, en 2 dels 2 exemplars. Nogensmenys, observem en el fons exhumat que el peu és més curt i menys inclinat, almenys externament, que els de la producció que imiten. En la mateixa peça (59), hom pot observar-hi una decoració formada per dues petites acanaladures, molt poc marcades en el fons intern.

Les formes 5, d'altra banda, tenen com a única decoració acanaladures concèntriques, en nombre de dues, en el fons intern. Els peus no tenen el típic graó extern de la B. La paret interna del peu és més alta que la resta de les parets del vas, i estan sobreelevats en relació al punt d'unió de la paret externa del plat amb el peu.

Només hem pogut calcular un diàmetre per a cada una de les formes: 12 cm per

## 2) PARETS FINES (80-95):

En estudiar aquests vasos ens adonarem que hi havia dos grups ben diferenciables per l'argila, dins de les produccions indígenes:

- un primer grup correspon als tipus de ceràmiques ibèriques típiques de les produccions a torn. Són de bona qualitat, ben depurades, amb partícules no plàstiques de gra molt fi, o imperceptibles a l'ull nu. Molt dures i compactes, bàsicament hi trobem una cuita oxidant, amb colors vermellorsos i amarro-nats. Tenim igualment, però, peces de cocció reductora, pasta gris, i com és usual en la terrissa ibèrica, algunes peces amb cuita mixta oxidant-reductora ("sandwich"). Les superfícies són allisades o polides, i cap peça de decoració. Li donarem el nom de produccions indígenes de factura típica.

- el segon el formen peces amb pastes molt menys depurades. Les partícules no plàstiques són visibles a l'ull nu tant a la pasta com a la superfície, i consistents en grans de quarç, feldespat, i miques. Malgrat ser força dures, tenen un aspecte granallut i són molt més poroses que les del grup anterior. La cuita és bona, oxidant en la majoria dels casos, o reductora. La cuita mixte tipus "sandwich" és més rara. Les superfícies són allisades, però d'aspecte groller, puix s'hi observen totes les partícules no plàstiques. Sense decoració. Les anomenarem produccions indígenes de factura tardana.

Val a dir que aquestes denominacions les hem fetes tot havent comparat aquestes argiles amb les de les terrisses ibèriques fetes a torn, en les que també hi veiem aquestes diferències.

Aquesta ceràmica, a la qual en podrien dir tardo-ibèrica, correspon a les darreres produccions dels terrissers indígenes, locals o regionals, i coincideixen plenament amb els darrers anys abans de l'abandonament definitiu del poblat.

En el N-I el percentatge és aproximadament d'un 65% de produccions de factura tardana, i un 35 % de factura típica. Aquesta dada ens indica que, si bé ambdòs grups són contemporanis, hi ha un cert retròcès qualitatiu en l'elaboració de la terrissa ibèrica.

### - Formes:

La primera cosa a fer notar és l'absència de la forma Mayet III. Les que hi són presents són les I i II de la mateixa autora:

- Mayet I: cubilets allargats, de cos fusiforme o ovoide i base generalment

plana. L'element més característic és la vora exvasada, amb una motllura que la volta i li dona un típic perfil en forma de ganxo. Correspon a la forma 23 de Vegas, i a la I de Marabini. Hem pogut identificar un nombre mínim de 6 peces (26 % de les indígenes del nivell). Bàsicament es corresponen amb les pastes de factura típica, si bé n'hi ha algunes de tardana (80-83).

- Mayet II: les classifiquem dins de l'heterogeni grup d'aquesta autora. Correspondrien a formes pròximes a la II a V de Marabini. Forma el 74% restant, amb un mínim d'11 peces. Malgrat no disposar de cap perfil sencer, veiem que pot tractar-se de vasos de forma fusiforme o ovoide, de vora exvasada, més o menys inclinada, i fons pla o lleugerament còncav.

Més exactament, alguns dels nostres vasos poden correspondre a les variants II, II A i II B. Pel tipus de vora, els nº 84, 88 i 89 cal incloure'ls dins de la forma II, on l'element més característic és la inclinació de la vora, així com el fet de tenir un cos fusiforme. Per la seva banda, les variants II A i II B es caracteritzen per tenir la vora exvasada. La diferència entre ambdues variants la podriem veure si comptéssim amb tot el perfil del vas, i no essent aquest el cas, res de segur en podem dir. Amb tot, a la majoria de les vores hi veiem més semblances amb la II A.

### 3) CERAMIQUES A TORN (187-236):

Incloem en aquest apartat totes les produccions indígenes fetes a torn, i que generalment s'anomenen ibèriques d'ús comú. De bell antuvi, direm que hem exclos les imitacions indígenes de parets fines, les àmfores ibèriques típiques, i les imitacions indígenes d'àmfores Dressel 1, que s'estudien en d'altres llocs.

És el tipus que ha fornit el nombre més elevat de fagments, i per tant, el majoritari de l'excavació. En el N-I hi exhumarem 3022 fragments, un 35 % del total. Hem identificat un nombre mínim de 105 peces, amb un índex de fragmentació de 0,03.

Malgrat tractar-se del tipus majoritari i ben representat a tots els jaciments ibèrics de la comarca, són els pitjor coneguts i més difícils de sistematitzar. Un dels problemes bàsics és la pasta, ja que si bé presenten característiques no gaire diferents, i en molts casos és força homogènia, no hem vist més de 3 o 4 fragments amb pastes pràcticament iguals. No hem pogut realitzar anàlisis, la qual cosa n'ha dificultat encara més la classificació. Tanmateix, vist el conjunt hem sistematitzat dos grups, tot atenent-nos al tipus de factu-

ra i a l'acabat de les seves superfícies.

- produccions de factura tardana:

Amb dos tipus de pasta i acabat, ben diferenciats:

- tipus 1: pastes molt depurades, amb gran quantitat d'impureses i molt desgreixant. Aquestes partícules són de gruix i mides diverses, però en qualsevol ca visibles a l'ull nu, i algunes, de grans mides. Són bàsicament de quarç, quarçites, feldespat i miques. Aquests elements donen a la pasta un aspecte molt groller, similar en alguns casos a les fetes a mà. Solen ser força poroses, però dures. El color més característic és el vermell amb tonalitats diverses, des d'ataronjat fins a vermell-amarronat. En ocasions poden presentar una cuita mixta tipus "sandwich", però bàsicament són oxidants.

Les superfícies són rugoses i d'aspecte groller, apreciand-se totes les partícules no plàstiques de la pasta. Presenten el mateix color que l'argila, però en algun cas, tot depenent de la forma, hi ha un ennegriment de les superfícies degut a un contacte continuat amb el foc. No hi ha cap tipus de decoració.

- tipus 2: pasta un xic més depurada. Les partícules no plàstiques, bàsicament quarç i mica, són grans de petites mides però encara visibles a l'ull nu, donant a la pasta un aspecte granallut. Són poroses i quelcom toves. La cuita és oxidant, donant un color ben característic, marró axocolatat. En algun cas, cuita mixta tipus "sandwich".

La superfície és allisada, amb petits grans de les partícules no plàstiques. Tenen un aspecte groller, i el mateix color característic que la pasta. Algunes formes presenten unes decoracions a base d'estries o motlures, però mai no porten engalba o decoració pintada.

- produccions de factura típica:

També amb dos tipus de pasta:

- tipus 3: depurades, amb escàs desgreixant, que o bé no és visible a l'ull nu, o bé són grans molt fins, predominant, en aquest cas, les partícules de quarç i mica negra. Són quelcom poroses, però dures. La cuita és bàsicament oxidant, i el color més característic és el vermell amarronat clar. Trobem també, a cops, pastes degudes a cocció reductora (color gris), i les del tipus de "sandwich". La cocció sol ser uniforme i força bona.

Les superfícies són allisades o polides, i no s'hi detecten les partícules no plàstiques, si bé algunes peces presenten una brillantor deguda a la mica negra: Es tracta d'unes superfícies untuoses al tacte, i que generalment són del mateix color que la pasta. A vegades duen engalba, i més rarament, decoració pintada.

- tipus 4: Pastes molt depurades, on les partícules no plàstiques no són visibles a l'ull nu. Molt rarament, algun gra molt fi, de color blanquinós. Són dures i compactes. La cocció és bona, essent les més corrents les oxidants i mixtes. En el primer cas hi ha una gran varietat de coloracions, des del beige i ataronjat fins els vermellorsos i amarronats. Tenen un soroll metàl·lic molt característic.

La superfície és polida i ben acabada, sense que les partícules hi siguin visibles. La coloració és la mateixa que la de les pastes. L'engalbat i la decoració pintada hi són més freqüents, si bé són majoritàries les peces sense aquesta decoració, la qual, en ocasions, pot ser a base d'estries incises abans de la cuita, o bé d'acanaladures. Les peces que pertanyen a aquest grup són les d'acabat més fi, i les de millor qualitat tècnica.

El de factura tardana el trobem en un 40 %. No poden saber, per ara, quins en serien els centres productors. Els coneguts, el de la riera de Sant Simó, a Mataró (PONS, 1983), i el de Can Badell, a Bigues-Riells del Far, Vallès Occidental (HERNANDEZ YLLAN, 1983), no sembla que funcionessin ja durant el nostre període. I d'altra banda, les pastes disten molt d'assemblar-s'hi. No seria estrany que aquestes peces haguessin pogut estar fabricades prop de Burriac, i fins i tot en el mateix poblat.

Quant a les de factura típica, la problemàtica és semblant. Bona part degueren de ser obrades en centres locals o regionals. Tanmateix, no descartem la possibilitat de que alguna peça, les menys, hagués estat obra de terrissaires foranis de la Laietània, potser en àrees més meridionals. Tal és el cas de les n<sup>o</sup> 208 i 212, que no responen al típic tipus ceràmic laietà d'aquests moments.

Una altra qüestió és relacionar aquestes factures i pastes amb les formes dels atuells. Veiem que no hi ha cap forma que es pugui posar en relació directament amb una pasta. Als 4 tipus citats veiem que correspon una tipologia ben semblant, i àmplia, podent trobar una mateixa forma en els 4 tipus de pasta, llevat d'algún cas, que no creiem indicatiu. Per tant, la tipologia no la farem en relació a les argiles, sino a les característiques formals. La qual cosa serà examinada conjuntament, amb les ceràmiques del N-II.

#### 4) CERAMIQUES A MA: (237-252):

Es molt inferior en quantitat a la feta a torn. En total, 572 fragments, que representen un 37,5 % en relació al conjunt d'aquest tipus de tota l'excavació. Hem identificat un mínim de 17 peces, amb un alt índex de fragmentació : 0,03.

Presenten paste<sup>s</sup> poc depurades. S'hi aprecia el desgredant a l'ull nu, nombrós, mesurant des de dècimes de mm. fins a quelcom més de mig cm. de diàmetre. Aquestes partícules són bàsicament de quarç, quarcites i feldepat, i també de mica biotita, algunes de grans mides (fins a 4 mm.) Totes són d'origen granític, element predominant a la muntanya de Burriac i a la comarca.

L'aspecte és, doncs, granallut i groller. Són bàsicament poroses, però dures. La cuita sol ser bona, ràpida i oxidant, donant una coloració amarronada o vermelloso. També trobem alguna pasta de cocció mixta, tipus "sandwich", i sovint, de colors negrosos, recremades per haver sofert una acció directa del foc.

Les superfícies dels vasos solen tenir un acabat groller, a cops allisat; on el desgredant és apreciable a la superfície. Altres vegades, en zones més poroses a la vora, poden tenir un acabat més polit (239). Es també corrent la presència d'un ennegriment per acció directa del foc, sobre tot a prop de la base (238), demostrant la utilitat bàsica de cuinar a que eren destinades.

Generalment, no tenen decoració (237, 238), encara que la podem veure en alguns vasos. Quan n'hi ha, està a prop de la vora, amb bàsciamment dues tècniques: la incisió, mitjançant algun instrument punxegut abans de la cuita (250), éssent la més emprada la del pentinat, i la plàstica, bé en forma de cordons aplicats o d'aplicació d'altres tipus. Els cordons, aplicats abans de la cuita, estan decorats bé amb impresions digitals (240, bé amb incisions (248), podent tenir a la vegada la funció de nansa (248). Finalment, a cops és una<sup>a</sup> aplicació de mugrons (249).

Quant a les formes, són molt senzilles i pensades per a una utilitat pràctica, essent molt funcionals. En aquest nivell, veiem 3 formes diferents, essent la més repetida l'olla de perfil en S, fons pla i vora exvasada (8 peces, un 47 % del total del nivell). Llur mida pot variar, però les formes són idèntiques (237, 238, etc). Com a complement, hi trobem les tapadores (4 peces, 23,5 %). Són especialment de forma cònica, essent el pom l'únic element diferenciador (245 a 247). No presenten decoració. Finalment, la 3<sup>a</sup> forma individualitzada són els vasos de grans dimensions i capacitat, probablement amb una funció de reserva i emmagatzament. No disposem de cap peça sencera, si bé n'intuïm la vora exvasada, gran diàmetre, cos de perfil globular i possiblement fons pla.



A cada costat del cos hi ha una nansa, o bé massissa (252), o bé rodona en disposició horitzontal (251). Peces de capacitat i forma semblant les tenim també en la ceràmica indígena feta a torn.

##### 5) CERAMIQUES GRISES IBERIQUES (253-270):

Englobem les terrisses a torn amb superfície de color gris i parets primes dins d'aquest conjunt. Anomenada de diferents maneres: grisa de la costa catalana (Bosch Gàmpera), grisa emporitana (Almagro), grisa monocroma (Aranegui), grisa ibèrica dels tallers litorals (López, Rovira i Sanmartí).

La cronologia comprèn bàsicament dels. IV a l'I aC, si bé en alguns llocs perduren fins un moment no determinat del s. I dC.

Els mateixos tallers que fabricaren aquestes terrisses, de cuita reduïda, també en fabricaren d'oxidant amb les mateixes característiques i formes, però en quantitat inferior.

El reperotri de formes es pot subdividir en dos grups:

- autòctones de tradició indígena, la més representada de les quals és el gerret bicònic d'una nansa

- les que imiten a les fines d'importació de vernís negre.

Pel que fa al material de Burriac, per la seva homogeneïtat pensem que es tracta de productes d'un mateix taller. No hem observat, malgrat la similitud d'algunes formes, dins del material ibèric cuit a foc oxidant, cap peça que en base a la pasta i a l'acabat exterior puguin ser equiparades a aquests produccions grises.

El nombre mínim d'exemplars identificats l'hem fixat bàsicament amb les vores.

##### - Pastes:

Fina, depurada, poc porosa i dura, amb diferents graus. Cuita irregular realitzada bastant ràpidament en alguns casos, i bona en d'altres. Cuita només a foc reductor, si bé en algun cas ha aparegut algun fragment amb cuita oxidant tipus "sandwich".

Les coloracions són de dos tipus: uniformement grisa, i marró-fosc amb els extrems grisos (l'amplada de la franja marró central varia). No és estranya la presència en la pasta d'una mateixa peça de zones grises, i d'altres de marrons. Malgrat la diferència de coloració, per les característiques que presenten les pastes pensem que es tracta de productes d'un sol taller, puix l'única cosa que

varia és el grau de reducció. Sembla que el que es pretenia era simplement obtenir unes coloracions grises en la superfície. Un cop això aconseguit, sovint es donava per finalitzat el procés de cocció, la qual cosa explicaria la presència d'una franja amarronada, més o menys ample, en el cor de la pasta de moltes d'aquestes ceràmiques cuites a foc reductor.

En aquest nivell el conjunt de pastes uniformement grises representa el 28,6 % del total, mentre que les amarronades o marro-gris formen el 71,4 % restant (4 i 10 exemplars, respectivament).

- Acabats exteriors i recobriments:

Les superfícies estan acabades de manera poc uniforme, i generalment, amb poca cura. Mentre que en alguns exemplars hi observem una mena d'engàlba finíssima, molt adherida i que de fet forma part de la mateixa argila, en d'altres no hi ha cap diferència entre l'argila i les parets externa i interna de la peça, estant en aquests casos les superfícies més o menys polides. La coloració exterior comprèn tota la gamma dels grisos, des dels molt pal·lids a tonalitats fosques properes al negre.

L'acabat i recobriment exterior és en general molt més barroer que els observats en similars produccions, però de cronologia anterior, finament polides. Tot això és indicatiu de la decadència dels tallers en aquests moments.

- Formes i decoracions:

El nombre mínim de peces és de 14, distribuïdes com segueix:

a) formes de tradició indígena:

11 exemplars (78,6 %). Són les següents:

- gerret bicònic amb una nansa i llavi obert vers l'exterior. 4 exemplars (253-256). Representen el 28,6 % del total. del N-I.

El diàmetre d'obertura oscil·la entre els 6 i els 10 cm. No ha aparegut cap resta de decoració, però cal tenir en compte que són petits fragments de vora i coll.

- gerret amb nansa de llavi rescte, vertical, lleugerament obert. 5 exemplars (257-261), amb el 35,7 % del total.

El diàmetre comprèn els 5 i 11 cm. Les dues nanses conservades són de secció el·líptica, amb un solc a la part externa (257 i 258). Cal destacar la peculiaritat de la nansa del nº 257, puix que a l'unir-se amb la vora, aquesta es separa en dos braços deixant una petita obertura triangular.

Quant a elements decoratius, cal esmentar en un d'aquests gerros la presència d'una motllura arrodonida en la unió del coll amb el llavi (260), i d'un petit

solc extern en el llavi d'un altre (261).

Els fons 267 i 268, que corresponen a aquests gerrets, tenen el peu bastant marcat, a diferència d'altres del N-II, que veurem més endavant.

- l'altra forma és la que no en coneixem paral·lels exactes. Es un vas trocònic, gairebé cilíndric, provist d'una nansa vertical (263).

Un dels elements de premsió més singulars és la nansa 262, que té en la part central de la cara externa un element decoratiu en forma de corda, en lloc del típic solc. Tal vegada s'hagi de relacionar amb algún gerret.

b) formes que imiten la ceràmica d'importació:

3 peces (21,4 % del total).

- bol de carena alta i llavi reentrant: 2 exemplars (264 i 265) (14,3 % del total).

El diàmetre d'obertura de la boca és de 15 i 17 cm. Es una forma pròpia de la fase mitjana o clàssica d'aquestes produccions grises, que imita la forma 27 de la terrissa de vernís negre.

Els fons assimilables a aquests bols (269,270), disposen d'un peu anular lleugerament oblic.

- skyphos (266): correspon a la variant de peu alt. Forma minoritària, però coneguda en bastants jaciments ibèrics del període ple, que deriva de la ceràmica àtica. Nanses de secció elíptica amb un solc extern. N'ha aparegut algún altre en ceràmica oxidada ibèrica.

6) AMFORA (140-179):

Un mínim de 7 peces (9,33 %), repartides en les de tipologia romana (Dressel 1), i ibèrica (Mañá B-3).

6.1) Dressel 1 laietana (140-176):

Hem detectat fragments de Dr. 1, si bé amb una rgila diferent de les itàliques, i semblant a la present en la ceràmica ibèrica a torn. En total, 4 peces com a mínim (5,33 % del total del nivell). Tipològicament, no les podem assimilar a cap de les 3 variants "clàssiques", A, B o C, però els fragments recollits apunten cap a una imitació local o regional del model original: llavi vertical o lleugerament triangular, entre 35 i 38 mm. d'alt, boca entre 14 i 18 cm de diàmetre.

(140-142), coll llarg i cilíndric-cònic amb marcada carena (143), anses allargades de secció el·líptica o circular (140 i 144). La part inferior de la panxa s'endevina com de considerable diàmetre, potser lleugerament ovoidal (145) (característica que no es troba en el model italià, que és fusiforme). Finalment, el pivot amida uns 9 cm, i és massís, i més petit que l'homònim italià.

La pasta és marró, a cops taronja amb una part central de coloració grisosa que recorda a la de "sandwich", tons axacolatats, Coccia regular, desgreixant amb partícules de regular i grans mides (de 0,5 mm a 2 mm), i altres molt més petites (miques). Textura dura, compacta, lleugerament rugosa, exfoliable, amb tendència a formar capes paral·leles. En resum, es tracta de la mateixa argila observada en la ceràmica ibèrica a torn (1er grup, tipus 2). A vegades, restes d'una possible engalba, pràcticament desapareguda, mai conservada, o absent, en els pivots. El conjunt recorda bastant les posteriors àmfibres Pascual 1 i Dressel 2/4 laietanes (PASCUAL, 1977).

Pel que sabem, és la primera vegada que es pot identificar una imitació regional de Dr. 1. A la Bètica coneixem les Dr. 1C potser fabricades a Baelo (durant les dècades preaugústees i augústees (DOMERGUE, 1973, 110-112, 114-115), i és molt lògic pensar que el famós envàs italià s'imités àmpliament. Ara bé, no en coneixem cap més a Catalunya. Tal vegada haguem de relacionar els nostres exemplars amb el forn de Santa Cecília, Mataró, del que en coneixem un recent estudi (PONS, 1982-83), i que, al costat de la ceràmica ibèrica (àmfibres Mañá B-3), tal vegada inclouria en el seu repertori formes romanes (RIBAS, 1983-84, fig. 3), si bé, com hem dit abans, les escasses dades de que en disposem inclinen a pensar que ja no estava en funcionament.

## 6.2) Ibèriques Mañá B-3 (177-179):

Com és normal en els poblats ibèrics, s'exhumaren restes corresponents a aquest envàs, fins a un total mínim de 3 peces (4 %). (MAÑÁ, 1950). Tots tres són de perfil diferent, i per tant, sense una relació cronològica o d'origen.

La pasta és la típica de la terrissa ibèrica: marró, fina, ben depurada, forta, to metàl·lic, a copa amb un nucli gris. Poc desgreixant, compost sobretot per partícules molt petites de calç. Superfície marró, vermellosa o ocre. Es perfectament enquadra dins de les produccions ibèriques de factura típica (tipus 3 i 4).

Quant al contingut, no en sabem gran cosa. Un de nosaltres (MIRO, 1983-84) ha apuntat la seva funció de contenidora de cereals, si bé caldrà diferenciar aquesta quant a emmagatzament intern o bé com a envàs per a exportar.

### III) CERAMIQVES DE PROCEDENCIA INDETERMINADA:

#### 1) LLANTIES (68-71):

A més de la peça de vernís negre de Gales, han aparegut altres 4 fragments d'aquests productes, que per la petitesa no permeten ser millor identificats. Amb tot, és molt probable que siguin també itàlics, si bé hem preferit d'icloure'ls en aquest apartat.

El fragment 68, de paret de fons, no conserva el vernís. L'argila és carbassa amb nòduls de quarç. El cos seria circular, el fons pla, i no la podem adscriure a cap tiups concret.

El fragment de bec 69 conserva el vernís o engalbat, clar, amb argila bruna fosca, ben depurada. Forma indeterminable.

Tenim una nansa (70), amb restes d'engalba clara, argila beige, tova, ben depurada, igualment de forma indeterminable.

Finalment, l'aleta 71 té restes de vernís carbassa i argila beige, tova, ben depurada, de forma imprecisable.

#### 2) AMFORA (171-176):

Un tota de 10 llavis del nivell han quedat sense classificar, dels quals en describim 6. Constueix, doncs, el 13, 33% del conjunt amfòric del N-I.

- 171: perfil lleugerament triangular, de 23 mm d'alt. Pasta vermelloso-bruna, fina, ben depurada.

- 172: llavi i part superior de la nansa. Pasta de molt mala qualitat, friable, rugosa, vermell-rajola, amb moltes vacuoles grogues, que donen al conjunt una coloració vermell-grog. La superfície presenta una engalba groga molt consistent, que arriba a l'interior de la boca. Si no fos per la qualitat de l'argila (tel vegada una cuita defectuosa), l'associariem a la forma Dr. 26.

- 173: perfil triangular, pasta i superfície gris, vacuolada, rugosa, tacte farinós. Sense desgreixant apreciable.

- 174: perfil i pasta semblant a la nº 171.

- 175: llavi exvasat, amb una petita revora a l'interior. Argila bruna, dura, molt rugosa, desgreixant de regulars mides, quarç sobretot. Sense engalba.

- 176: llavi de complicada motllura, de 19 mm. d'alt. Pasta dura, rugosa, disposada en capes paral·leles grogues. Molt desgreixant de mides regulars (0,5-1 mm) de quarç i altres. Sense engalba.

#### IV) ALTRES OBJECTES CERAMICS (271-276; 278-281):

Hom hi exhumà 4 fusaïoles bicòniques i troncocòniques, dues d'elles decorades (271-274). Tres es poden adscriure al tipus E-2 de Z. Castro (1980) (271, 273, 274), mentre que la 272 s'inclouria dins del D-2.

Dues tenien decoració: la 273, en forma de banda amb motius que recorden als vegetals, i la 274, també en banda d'incisions que recorden vagament la lletra C.

Esmentem igualment un fragment d'atuell (275), amb perforacions laterals, l'ús del qual tal vegada sigui el de filtre.

Relacionat amb el món de les àmfores, hi ha un opèrcul (278), de pasta blanquinosa, tacte savonós, tova, fina. També la part de premsió d'un tap d'àmfora, associable a la forma 61 de Vegas (1973, 146 nº 4), d'argila marronosa-vermella, quelcom rugosa. Amb aquest mateix ús, tenim un tap fet amb àmfora, arrodonit, i d'un diàmetre de 10-11 cm. (280), i un altre de foradat a la part central (281), potser d'àmfora ibèrica, mentre que el primer seria més aviat itàlica. Diàmetre de 6 o 7 cm.

Finalment, destaquem la troballa d'un fragment d'element arquitectònic (276), decorat amb una mena de voluta circular i una sèrie d'incisions paral·leles als cantons. Tal vegada es tracti de la part superior d'una ara, capitell, o semblant, tota vegada que la cara superior estaria descoberta, puix està treballada.

#### V) RECIPIENTS DE RESERVA I EMmagatzament (277):

A més dels atuell de grans mides de ceràmica ibèrica, examinants en el lloc corresponent, l'excavació forní considerable nombre de fragments de dolia, dels quals en reproduïm una vora.

#### VI) ELEMENTS DE CONSTRUCCIO:

També en apreciable quantitat aparegueren restes de tegulae i d'imbrex, que reflecteixen l'elevat grau de romanització de Burriac quan a l'habitatge.

#### VII) INDUSTRIA LITICA (282-283):

Seleccionem una pedra de perfil elíptic, fusaïda, ben polida, probablement un projectil (283), i una fitxa, perfectament retallada, elíptica i secció perfectament plana i llisa (282).

## VIII) INDUSTRIA OSSIA (284-287):

Del nombres conjunt ossi exhumat, i estudiat en annexe, separem els que presenten trets d'haver estat treballats. El 284 és un fragment de diàfisi, amb un orifici seccionat per la línia de fragmentació. Una segona cara, la inferior, està igualment seccionada i polida. El 285 presenta un orifici, mentre que el 287 mostra trets d'extracció de làmines. Finalment, el 286 ha estat treballat amb tres franjes horitzontals, en forma de tub i conservat parcialment, tal vegada serví com a caixa o estoig, per a petits objectes.

## IX) INDUSTRIA METAL.LICA (288-303):

El nivell proporcionà alguns objectes en plom, bronze i ferro, els més importants dels quals passem a descriure.

### Plom:

Tenim una peça discoidal, potser el fons d'un recipient (288), amb rebabes disposades regularment, un fragment d'aplic (289), d'ús desconegut, potser per a engalzar-hi un estri, i un altre fragment de pes de teler (290), del que no se'n conserva el forat. Presenta una incisió en forma de creu prop de la base d'una cara, i un pes de 278 gr.

Reproduïm 3 bales de mandró, de forma elipsoidal i fetesa motllo de dues figures, i emprades com a projectils (291-293).

Finalment, esmentem una làmina recargolada (294), de funció desconeguda.

### Bronze:

Destaquem la troballa d'un aplic, potser emprat com a tirador d'algún moble (295). Forma semi-circular, en els extrems hi són visibles unes petites tiges de secció arrodonida de 2 mm de diàmetre per 8 de llargada, que ferien la funció d'eixos, probablement engalzats amb un altre aplic que uniria el calaix o similar. La longitud total és de 63 mm i l'amplada màxima de 44.

Hi exhumarem també un fragment d'arc d'una possible fíbula (299), amb un forat en una extremitat, un fragment de làmina d'ús incert (300), i un altre d'agulla d'una possible sivella (301)

### Ferro:

Destaca la presència de claus, dels que en dibuixem dos: un de cabota lleugerament arrodonida (296), de ferro forjat, tija de secció i perfil quadrat i longitud total de 98 mm, i un segon, de cabota quadrada, també forjat, tija de perfil i secció lleugerament quadrada ben calibrada, sense l'extremitat. Amida

58 mm de llarg (297).

Ementem igualment una taxa (298), també forjada, cabota rodona i tija de secció i perfil quadrats, de 20 mm de llarg.

I finalment, un fragment laminat, amb els extrems en forma d'"U", de funció desconeguda (302), i un altre fragment, també laminat, amb un rebló també ferric insertat (303).



B) NIVELL II:

I) CERAMIQUES D' IMPORTACIO:

1) CERAMIQUES ITALIQUES:

1.1) CERAMIQUES DE VERNIS NEGRE (304-492):

La diferent formació del N-II explica l'aparició en l'excavació de materials netament residuals dins del món de les ceràmiques d'importació, tals com les ceràmiques de vernís negre proto-campanianes del s. III a.C., la ceràmica àtica -de figures roges i de vernís negre- i la ceràmica Grega d'Occident, les quals comentarem més àmpliament en l'apartat corresponent. Tanmateix la diferent formació del nivell explica el que el material hagi aparegut més fragmentat que en el N-I i molt més rodat, la qual cosa ha dificultat considerablement la identificació del nombre mínim de peces diferents.

Pel que fa a les ceràmiques de vernís negre campanianes els tipus no varien gaire envers els observats en el N-I. Així la major part del material exhumat correspon a la Campaniana A tardana ( 67 exemplars ) i a la Campaniana B (70 exemplars). En molt menor escala també hi són presents les ceràmiques B-oïdes (7 exemplars) i la Campaniana C (3 exemplars), així com nous tipus de vernís negre -sempre representats per molts pocs exemplars- no observats en el N-I. En aquest apartat cal encabir la Campaniana A antiga (1 exemplar), la Campaniana A mitjana (8 exemplars), les produccions de vernís negre de l'àrea etrusca (1 exemplar) i altres tipus indeterminats (2 exemplars). En conjunt formen un lot de 159 exemplars que constitueixen el nombre mínim de peces que hem pogut diferenciar.

Per la descripció de la pasta, vernís i decoracions dels tipus ja estudiats en el N-I (Campaniana A tardana, Campaniana B, B-oïdes i Campaniana C) ens remetem a lo dit al estudiar els materials del primer nivell. En cas d'haver-hi diferències les comentarem en l'a part corresponent al tipus ceràmic en qüestió.

Les ceràmiques que podríem considerar afins a les produccions de vernís negre, és a dir, les imitacions grises indígenes i les ceràmiques importades de vernís vermell -"pre-sigil.lata" i "pre-aretina"-, presents en el N-I, estan totalment absents del N-II.

Veiem tot seguit quins són els tipus presents en el N-II:

### 1.1.1)-CAMPANIANA A

Nombre mínim de peces (nmp) : 76. Representa el 47,8 % del total de les ceràmiques de vernís negre del N-II.

Variant antiga: 1 exemplar (1,3% de la Camp. A del N-II).

Variant mitjana: 8 exemplars (10,5 % " ).

Variant tardana: 67 exemplars (88,1% " ).

#### N-IIa

nmp : 5 . Representa el 26,3 % del total de vernís negre de l'estrat.

F 2737	(forma 34a)	var. mitjana	1 exemp.	(nº 307)
F 3131	(forma 68 b o c)	" mitjana	1 "	(nº 308)
F 2252c	(forma 5/7)	" tardana	1 "	(nº 304)
F indeterminables		" tardana	2 "	(nº 305-306)

#### N-IIb

nmp : 5 . Representa el 23,8 % del total de vernís negre de l'estrat.

F 2252b/c+2255e/f				
+2283	(forma 5/7)	var. tardana	2 exemp.	(nº 324-325)
F 2235b	(forma 5/7)	" tardana	1 "	(nº 326)
F -	(forma 6 o 36)	" tardana	1 "	(nº 327)
F 2952+2954+2977a	(forma 31)	" tardana	1 "	(nº 328)

N-IIc1

nmn : 9. Representa el 52,9 % del total de vernís negre de l'estrat.

F 2252h/c + 2255e/f

+ 2282 + 2283	(forma 5/7)	var. tardana: 2 exem.	(nº 348-349)
F -	(forma 6 o 36)	" tardana: 1 "	(nº 350)
F 2984	(forma 27 b-c)	" tardana: 3 "	(nº 351-353)
F 2824+2825 o 2911a	(forma 27B o forma 27/55)	" tardana: 1 "	(nº 356)
F 2952+2954+2977a	(forma 31)	" tardana: 1 "	(nº 357)

N-IIc2

nmn : 33. Representa el 54,1% del total de vernís negre de l'estrat.

F 1122a	(forma 23)	var. antiga: 1 exem.	(nº 384)
F 2973	(forma 33b)	" mitjana: 1 "	(nº 410)
F 2737	(forma 34a)	" mitjana: 1 "	(nº 411)
F indeterminables (fons)		" mitjana: 1 "	(nº 401)
F 2252h/c+2255e/f			
+ 2282+2283+2822h	(forma 5/7)	" tardana: 16 "	(nº 367-369 i 371-381)
F 2235b	(forma 5/7)	" tardana: 1 "	(nº 370)
F 1443	(forma 6)	" tardana: 2 "	(nº 382-383)
F 2984	(forma 27 b-c)	" tardana: 6 "	(385-390)
F 2824 + 2825	(forma 27B)	" tardana: 3 "	(402-404)
F 2952+2954+2977a	(forma 31)	" tardana: 5 "	(405-409)
F 1314	(forma 36)	" tardana: 2 "	(nº 412)

N-IIa1 IIa2 (1)

nmn : 4. Representa el 57,1% del total de vernís negre de l'estrat.

F 2973 (forma 33b) var. mitjana: 1 exem. (nº 455)

F 2252h/c+2255 e/f

+ 2283	(forma 5/7)	" tardana: 1 "	(nº 457)
F 2824 + 2825	(forma 27B)	" tardana: 1 "	(nº 454)
F 2965b ?	(forma 27B ?)	" tardana: 1 "	(nº 458)

(1) Hem decidit juntar aquests dos estrats per tractar-se de dues petites bosses d'argiles dins del cruix de les sorres de l'estrat IIc2. Per altra banda, els percentatges dels tipus ceràmics dels dos estrats eren pràcticament els mateixos.

N-IIa3

nmp : 14. Representa el 60,9% del total de vernís negre de l'estrat.

F indeterminable (fons) var. mitjana: 1 exemp. (nº 474)

F 2252b/c+2255e/f+2282

+2283+2822b (forma 5/7) " tardana: 7 " (nº461-467)

F 2984 (forma 27 b-c) " tardana: 3 " (nº468-470)

F 2952+2954+2977a (forma 31) " tardana: 2 " (nº471 i 473)

F 2648c ? (forma 28 ?) " mitjana: 1 " (nº 472)

Variant antiga (cronologia: 220-180 a.C.)

Corresponent a la Campaniana A antiga només s'ha exhumat un fragment (nº 384) d'una vora d'un "plat de neix" de la F 1122a (forma 23), la qual cosa representa un 1,3 % del total de la Campaniana A del N-II. Creiem que aquest material ha de considerar-se residual (fora d'ús en el moment en què es reomplí el dipòsit), ja que aquesta forma deixà de fabricar-se a començament del s. II a.C.

Variant mitjana (cronologia: 180-100 a.C.)

Corresponen a la variant mitjana de la Campaniana A un mínim de 7 peces i una altra de dubtosa. Comptant aquesta última aquesta variant representaria el 10,5 % del total de la Campaniana A del N-II.

Les formes es distribueixen de la següent manera:

F 2973 (forma 33b) 2 exemp. (nº 410 i 455)

F 2737 (forma 34a) 2 " (nº 307 i 411)

F 3131 (forma 68 b o c) 1 " (nº 308)

F 2648c ? (forma 28 ?) 1 " (nº 472)

F indeterminables (fons) 2 " (nº 401 i 474)

Pel que fa a les F 2973 i F 2737 hi ha hagut una polèmica entre diversos investigadors sobre si la Campaniana A tardana va fabricar o no aquestes formes, ja que a vegades -com és el nostre cas- es troben en els mateixos estrats en què apareix Campaniana A tardana. Dels nostres 4 exemplars, 3 no presenten gaires diferències amb els productes de la variant tardana, però hem de dir que sempre es tracta de petits fragments de vora, rodats, la qual

cosa impideix tot tipus de conclusió (nº 307, 410 i 411). L'altre exemplar (nº 455) que correspon a la F 2973 (forma 33b) si que es diferencia dels productes tardans doncs el seu vernís és fi i brillant. La pasta és d'un color vermell-amarronat, menys vermellosa que les de la Campaniana A tardana. En aquest cas si que es tracta d'un producte clàssic de la variant mitjana de la Campaniana A, al igual que el fragment de peu d'una copa de la F 3131 (forma 68 b o c). El diàmetre d'obertura de la boca de les F 2737 és de 8 cm i el de les F 2973 és de 18 cm.

La decoració dels dos fons de la variant mitjana que corresponen a formes que no hem pogut determinar també es diferencia clarament de la que porten els productes tardans. En un cas (nº 401) aquesta es compon d'estampilles amb forma de fulla (només se n'ha conservat una) i en l'altra (nº 474) la decoració està formada per quatre palmetes radials. La decoració estampillada és la més freqüent en els productes de la Campaniana A mitjana durant tot el s. II a.C.. Cap el 100 a.C. és ja molt rara (MOREL, 1978) i és pràcticament inexistent en la producció de la Campaniana A tardana. La decoració a base d'estampilles amb forma de fulla és pròpia de la 2ª meitat del s. II a.C. Està present a Enserune, Cosa, Hippona i Empúries. En el derelicte de l'illa Pedrosa de l'Estartit, datat cap el 150/140 a.C. (MOREL, 1981<sup>63</sup>), s'exhumaren bastants vasos decorats amb aquest tipus d'estampilles (PARRERÀ, 1975).

#### Variant tardana (cronologia: 100-40 a.C.)

Corresponen a la variant tardana 67 dels 76 exemplars de la Campaniana A del N-II. A nivell de percentatges representa el 88,1 % del total d'aquest tipus ceràmic. Recordem que en el N-I tota la Campaniana A era tardana.

Veiem com es distribueixen per formes els 67 exemplars:

F 2235b+2252b/c+2255e/f +2282+2283+2822b	(forma 5/7)	31 ex.	(nº 304, 324-326, 348-349 367-369, 371-381, 457 i 461-467)
F 1443	(forma 6)	2 "	(nº 382 i 383)
F 1314	(forma 36)	2 "	(nº 412)
F -	(forma 6 o 36)	2 "	(nº 327 i 350)
F 2984	(forma 27 b-c)	12 "	(nº 351-353, 385-390 i 468-470)
F 2824+2825	(forma 27B)	6 "	(nº 356, 402-404, 454, 458)
F 2952+2954+2977a	(forma 31)	9 "	(nº 328, 354, 405-409, 471, 473)
F indeterminables	-	2 "	(nº 305-306)
Llàntia	-	1 "	(nº 357)

La forma 5/7. Els plats de la forma 5/7 constitueixen la forma majoritària per excel·lència de la Campaniana A del N-II (al igual que en el N-I). Comptant totes les variants els 31 exemplars representen el 46,2 % del total de la Campaniana A tardana del nivell, és a dir, gairebé la meitat d'aquesta producció són plats de la forma 5/7. Els seus diàmetres -en els casos en què s'han pogut calcular- són els següents: 2 exemp. de 17 cm; 3 exemp. de 18 cm; 1 exemp. de 19 cm; 1 exemp. de 21 cm; 4 exemp. de 22 cm. Només ha aparegut un exemplar de diàmetre més gran, extracta d'un de 26 cm.

En els exemplars estudiats per nosaltres hem pogut observar que existeixen moltes variacions en el tornejat de la vora, tant interiorment com exteriorment, i en la manera d'unir-se aquesta al cos del plat (amb carena interior, exterior, ambdues o sense). En els exemplars de la F 2235b en la zona d'unió de la vora amb l'interior del plat hi ha un solc. En alguns plats les vores tenen tendència a obrir-se, mentre que en altres, s'eleven verticalment de la paret del vas. També hi han exemplars més o menys fondus que altres.

La decoració d'aquesta forma, si més no en els exemplars que l'hem poguda observar, es compon exclusivament d'acanaladures concèntriques en el fons intern, generalment en nombre de dues i, a vegades, d'una de més petita en el centre del fons.

Els peus són tots rectes exteriorment i inclinats interiorment. No és gens estrany la presència d'un petit solc en el punt d'unió de la paret externa amb el peu.

La F 2984 (forma 27 b-c). Constitueixen la 2ª forma en importància numèrica dins de la Campaniana A tardana del N-II. Els 12 exemplars representen el 17,9 % del total de la variant tardana del nivell.

Es tracten aquestes peces de bols de mida mitjana amb la vora lleugerament corbada vers l'interior. A vegades s'insinua una carena en el punt immediatament anterior a l'inici del corbament de la vora.

Els diàmetres que hem pogut calcular oscil·len entre els 15 i 17 cm. En l'únic exemplar aparegut sencer (nº 468) hem pogut observar la manca de tot tipus de decoració, així com el típic peu propi de la Campaniana A tardana: bastant alt, recte exteriorment,

inclinat interiorment i amb un petit solc en la unió de la paret externa amb el peu.

Aquesta forma està absent -a part de en el N-I- en els estrats IIa i IIb. Comença a aparèixer en l'estrat IIc1.

Pel que fa a la F 2983 (forma 113), similar a aquesta però de mida més petita ( 9-11 cm de diàmetre), que sembla bastant freqüent en jaciments del s. I a.C., no l'hem poguda identificar amb seguretat en cap dels exemplars estudiats per nosaltres.

Les F 2952, 2954 i 2977a (forma 31). Aquesta cova és la tercera forma en importància numèrica de la Campaniana A tardana del nivell. Els 9 exemplars atribuïts per nosaltres a aquesta forma representen el 13,4 % sobre el total de la Campaniana A tardana del N-II.

Els seus diàmetres oscil·len entre els 16 i els 17 cm.

Tot i està present en l'estrat IIb, la forma 31 no és numèricament important fins els estrats IIc i IIId.

En l'únic fons corresponent a aquestes coves que hem pogut identificar (nº 328) el peu és inclinat, tant interiorment com exteriorment.

En alguns exemplars s'observa una petita aplanadura externa sota la vora (nº 407 i 409), però, la típica decoració d'aquesta forma a base de bandes pintades al dessor de la vora per la seva part interna i en el fons interior (ARCELIN i CHAROT, 1980 ), pràcticament no l'hem observada en els nostres exemplars; només en un (nº 354) es conserven restes i en mal estat d'una banda de pintura blanca a sota de la vora. Això mateix succeïx a Emúries, on ni han amb decoració pintada i sense decoració en dues sitges i en un estrat que es daten cap el 100 a.C. o una mica després (AQUILLUÉ; MAR; NOLLA; RUIZ DE ARBUJO i F. SANMARTÍ, 1984).

Les F 2824, 2825 (forma 27B). Aquesta forma representa el 8,9% del total de la Campaniana A tardana del N-II. És molt característic d'aquestes coves el tenir una carena ben marcada en el punt on s'inicia la vora, la qual s'inclina lleugerament cap a l'exterior. Els diàmetres d'obertura oscil·len entre els 23 i els 25 cm. En els exemplars exhumats per nosaltres no hem pogut observar cap resta de decoració.

Aquesta forma, al igual que la F 2984 (forma 27 b-c), només es-

tà present en els estrats IIc i IIId.

Ja finalment, pel que fa a les F 1443 (forma 6) i F 1314 (forma 36), només dir que aquests tipus de plats caracteritzats per tenir la vora molt exvasada cap a l'exterior, no tenen massa importància numèrica. En conjunt i comptant els dos exemplars (nº 327 i 350) que no hem pogut esbrinar a quina de les dues formes corresponen, representen el 8,9% del total de la Campaniana A tardana del nivell, més o menys, la meitat del % correspon a cada una de les dues formes.

En general tots aquests vasos de la producció de la Campaniana A tardana es caracteritzen per un tornejat descurat, superfícies no massa regulars i estries bastant marcades en la seva superfície.

Pel que fa al vernís, en aquests vasos cada cop és més freqüent observar zones verdoses i sobre tot vermelloses (en alguns el vernís negre quasi ha desaparegut). En conjunt, però les peces de la Campaniana A tardana del N-II conserven molt més bé el vernís que les del N-I. Tant en el fons extern com en l'intern d'alguns vasos a vegades s'observen zones circulars axocolatades. Això és degut a la tècnica d'anilonar les peces en els forns de cocció, adquirint el vernís de les zones tapades per l'altra peça una coloració diferent. Fins i tot, a vegades, són visibles cercles en el fons intern que corresponen a la superfície de rends de la peça que estava a sobre (nº 391 i 468). Són molt freqüents les taques amarronades en el fons extern, neu i paret externa dels vasos.

Al igual que la degradació en l'aplicació del vernís, també hem pogut observar que moltes d'aquestes peces de la Campaniana A tardana van perdent o han perdut el característic brill de la Campaniana A mitjana del s. II a.C.. En algunes (sobre tot dels estrats inferiors) encara es conserva però hi ha una tendència progressiva cap a tonalitats mats.

La major part dels fons que hem pogut observar es caracteritzen per disposar de peus rectes exteriorment i inclinats interiorment. És molt freqüent un petit solc entre el final de la paret externa i el peu. La decoració conservada es compona exclusivament d'aca-



n: ladures concèntriques.

De tots aquests exemplars, només un (nº 399) tenia un grafit en el fons extern; aquest estava constituït per dues lletres ibèriques (**OE**).

La publicació de tots aquests materials de Burriac creiem que pot constituir una aportació a la polèmica existent sobre la variant tardana de la Campaniana A. Aquesta polèmica neix a partir del treball d'en Morel sobre les ceràmiques de vernís negre del Marroc (MOREL 1968). En aquest estudi Morel considera que el repertori formal de la Campaniana A tardana és només de 3 formes: la forma 1, la 5/7 i la 113 (grup 3 de les formes d'Uinonna i del Marroc). Posteriorment Arcelin assenyala la presència de com a mínim 8 formes de Campaniana A tardana en la Provença occidental: 5/7, 6, 8Bó, 27 b-c, 27B, 31, 36 i 113 (ARCELIN, 1978). El mateix fa Dedet per les Garrigues del Lleugadoc oriental; les formes representades són les següents: 5/7, 6, 8Bc, 27 b-c, 27B, 28a, 31 i 36 (DEDET, 1978). En un treball de síntesi publicat l'any 1978 Morel no està d'acord amb l'atribució de la major part d'aquestes formes a la producció de la Campaniana A tardana (MOREL, 1978) i segueix mantenint la seva idea d'un repertori molt empobrit. La publicació de les ceràmiques de vernís negre d'Empúries (SANMARTI, 1978) a on hi han en Campaniana A tardana formes 5/7, 6, 8Bc, 31, 36 i 113; de les ceràmiques de vernís negre de La Cloche (ARCELIN i CHAPOT, 1980) amb les mateixes formes més la 27B, i ara els resultats observats a Burriac, ens fan pensar que el repertori de la Campaniana A tardana el componen de 6 a 10 formes. Pel que fa a Burriac tenim registrades per una seqüència cronològica bàsicament de la 1ª meitat del s. I a.C. les següents formes en Campaniana A tardana: 5/7, 6, 27 b-c, 27B, 31 i 36. També potser la 8 Bc (1 exemp. i encara dubtós) i la 27/55 (dos possibles fons). En canvi, la 113 és totalment inexistent. Tanmateix, al igual que en alguns jaciments meridionals francesos com la Cloche o la Vayède, observem a Burriac la pervivència en l'ús de formes pròpies de la Campaniana A mitjana del s. II a.C., tals com les formes 34a, 33b i 68 b o c.

1.12) CAMPANIANA B.

Nombre mínim de peces (nmp) : 70.

Representa el 44% del total de les ceràmiques de vernís negre del nivell II.

N-IIa

nmp : 11. Representa el 57,9% del total de vernís negre de l'estrat.

F 2321 a 2324	(forma 1a)	1 exemp.	(nº 309)
F 1222	(forma 2)	1 "	(nº 310)
F 7550	(forma 3)	1 "	(nº 311)
F 1413	(forma 4)	1 "	(nº 312)
F 2255a/b/c+2257b+2286	(forma 5)	7 "	(nº 313-319)

N-IIb

nmp: 11. Representa el 52,4% del total de vernís negre de l'estrat.

F 2321 a 2324	(forma 1a)	5 exemp.	(nº 329-336)
F 7550	(forma 3)	1 "	(nº 337)
F 2255a/b/c+2257b+2286	(forma 5)	5 "	(nº 338-342)

N-IIc1

nmp: 7 . Representa el 41,1% del total de vernís negre de l'estrat.

F 2321 a 2324	(forma 1a)	2 exemp.	(nº 358 i 359)
F 2255a/b/c+2257b+2286	(forma 5)	4 "	(nº 360-364)
F 1441 o 1443	(forma 6)	1 "	(nº 365)

N-IIc2

nmp: 30. Representa el 41,6% del total del vernís negre de l'estrat.

F 2321 a 2324 i 2361a	(forma 1a/b)	4 exemp.	(nº 413-419)
F 1222	(forma 2)	4 "	(nº 420-423)
F 2255a/b/c+2257b+2286	(forma 5)	17 "	(nº 428-449)
F 2566a	(forma 8)	2 "	(nº 424 i 425)
F 3451	(forma 10)	1 "	(nº 450)
F 2311e ? Camp. B ?	-	1 "	(nº 427)
F indeterminables	-	1 "	(nº 426)

N-II d1 II d2

nmn : 3 . Representa el 42,8% del total de vernís negre de l'estrat.

F 2255 a/b	(forma 5)	1 exemp.	(nº 459)
F 2566a	(forma 8)	2 "	(nº 456 i 460)

N-II d3

nmn: 8. Representa el 34,8% del total de vernís negre de l'estrat.

F 2321 a 2324	(forma 1a)	3 exemp.	(nº 480, 481 i 490)
F 2255a/b/c+2257b+2286	(forma 5)	5 "	(nº 482 a 489 i 491)

Veiem tot seguit que representa cada forma dins del total de la Campaniana B del N-II:

F 2321 a 2324+ 2361	(forma 1a/b)	15 exemp.	21,4%
F 1222	(forma 2)	5 "	7,1%
F 7550	(forma 3)	2 "	2,8%
F 1413	(forma 4)	1 "	1,4%
F 2255a/b/c+2257b+2286	(forma 5)	39 "	55,7%
F 1441 o 1443	(forma 6)	1 "	1,4%
F 2566a	(forma 8a)	4 "	5,7%
F 3451	(forma 10)	1 "	1,4%
F indeterminables	-	2 "	2,8%

El 77% del total de la Campaniana B del N-II correspon només a dues formes: la forma 1 (21,4%) i la forma 5 (55,7%). Les altres formes es troben representades amb molt pocs exemplars.

Els plats de la F 2255a/b/c, 2257b i 2286 (forma 5) constitueixen la forma majoritària. Tots aquests plats en general són poc fondus. Els diàmetres d'obertura que hem pogut calcular -en 14 dels 39 exemplars- els hem subdividit en tres grups: de mida petita (entre 18 i 25 cm), 10 exemplars; de mida mitjana (entre 30 i 32 cm), 2 exemplars; i de mida grossa (entre 48 i 50 cm), 2 exemplars. Aquests dos últims (nº 435 i 491) correspondrien a la variant pesada o de parets gruixudes de la Campaniana B. Són tots en general poc carenats, la unió de la vora amb la carenada del vas és arrodonida. Tots els peus presenten el típic graó extern propi de la Campaniana B; aquests són més alts interiorment que exterior

59

ment. El gruix de la paret del fons sol ser molt més prim que la resta de les parets del vas (amb l'excepció del nº 339). La decoració del fons intern de les formes 5 està formada per acanaladures concèntriques que emmarquen varies files d'estries a rodeta; el nombre de files oscil·la entre 2 i 6. Les estries estan disposades generalment de manera inclinada en relació al punt central del fons. Hem identificat 11 fragments de fons de formes 5 que presenten aquesta decoració i només 2 en què la decoració està constituïda exclusivament per acanaladures concèntriques. En un altre cas (nº 360), a més a més de les acanaladures i de les estries, el fons anava decorat amb estampilles ovoides geomètriques amb el típic motiu de les dues C contraposades. Aquestes estampilles són freqüents en el s. I a.C. Precisament l'exemplar que estem comentant, a part de per les estampilles geomètriques, es caracteritza per disposar d'una unglia en la superfície de revòs del peu. També la té el nº 443.

L'altra forma amb una certa significació és la F 2321 a 2324 i 2361 (forma 1). Els seus diàmetres d'obertura oscil·len entre els 12 i els 14 cm. En un cas el diàmetre és de 16 cm. Tots els peus són inclinats. A diferència del N-I no és freqüent la presència en el fons extern d'una acanaladura ampla que fa que aquest quedi ressaltat. També a diferència del N-I tots els exemplars presenten les dues típiques acanaladures externes a sota de la vora. Només dos (nº 415 i 416) en tenen només una. La decoració del fons intern es compon exclusivament d'acanaladures concèntriques, generalment poc marcades i en nombre de dos, i a vegades una de petita en el centre del fons intern. Els fons externs tant poden estar reservats com no. Un d'ells està ple d'estries circulars concèntriques (nº 481).

La tercera forma en importància és la F 1222 (forma 2). D'aquestes copes n'han aparegut 5 exemplars. Es caracteritzen per tenir la vora molt exvasada. El seu diàmetre mig d'obertura de la boca és de 12 cm. Un d'ells té dues petites motlures externes a sota mateix de la vora (nº 422). En un altre hi ha un grafit en la seva paret externa (nº 420).

La F 2566a (forma 8a) és una forma intermitja entre la 1 i la 8. Fou anomenada per Lamboglia forma 1/8. Quatre han estat els e-

xemplars identificats (tots en els estrats IIc i IIId). Es característic de totes aquestes peces dues acanaladures externes al des-sota de la vora. Els seus diàmetres oscil·len entre 15 i 17 cm.

Sorpren la poca incidència numèrica dels pyxis de la F 7550 (forma 3) en el N-II, doncs aquesta sol ser la forma més freqüent en els jaciments del s. I a.C. després de les formes 1 i 5. Només n'han aparegut 2 exemplars. Un d'ells (nº 337) té una motllura a sota de la vora. El seu diàmetre és de 8 cm.

Les altres formes només estan representades per un sol exemplar. Aquest és el cas de la F 1413 (forma 4), decorada amb una petita acanaladura circular; de la F 1441/1443 (forma 6) amb un diàmetre màxim d'obertura externa de 20 cm; i de la gerreta de dues nanses F 3451 (forma 10) de la qual n'han aparegut varis fragments.

Totes aquestes ceràmiques presenten una pasta molt homogènia que ja fou descrita al parlar de la Campaniana B del N-I. Pel que fa al vernís, aquest és, en general, negre o negre-blavós; hi ha però igual que en el N-I- algunes peces que el tenen negre-verdós (nº 423, 439 i 445). La F. 1413 (forma 4) nº 312 té el fons extern envernissat d'un color vermell-amarronat.

1.1.3) R-OTDES.

Nombre mínim de peces (nmp) : 7.  
Representen el 4,4% del total de la ceràmica de vernís negre del N-II.

N-IIa

nmp: 3. Representa el 15,8% del total de vernís negre de l'estrat.  
F 2255 + 2257 + 2286 (forma 5) 3 exemp. (nº 320-322)

Dos d'aquests tres plats els hem classificat com a pertanyents als tipus emporitans F, G i H, que ja hem dit que en realitat es tracta d'un sol tipus. Un d'ells (nº 320) presenta un bombament en la zona externa immediatament anterior a la vora. El vernís de la part externa del vas és negre en algunes zones i agranatat en d'altres; s'observen a més a més taques vermelloses. En la part interna del plat el vernís està molt diluït i hi han zones verdo-ses i agranatades. El diàmetre d'obertura del vas és de 18 cm.

L'altre exemplar (nº 321) correspon a un plat de mida més peti-  
ta. El vernís de la part externa és agranatat.

El tercer plat (nº 322) correspon a una producció que ens és

desconeguda que imita a la Campaniana B. En la part externa de la vora hi ha un solc. La pasta és d'un color grogós i té petites partícules no plàstiques brillants. Es dura i de textura rugosa. El vernís, de qualitat més aviat dolenta, tira cap a tons verdosos.

Finalment, incluim dins de les B-oïdes l'únic fons que ha aparegut en aquest estrat (nº 323). Extracta d'un fons que ha estat reutilitzat ja que té els cantells arrodonits i està foradat de manera circular en la seva part central. El peu presenta un graonnet, no massa pronunciat, en la part externa, observant-se en algunes zones del graó un petit solc que es va inclinant en direcció a la superfície de repòs. La pasta és molt semblant, si més no a simple vista, a les del grup de la Campaniana B. Aquest fons ofereix un grau d'alteració molt accentuat per la qual cosa es fa difícil de saber quin tipus de vernís portava. El fons extern sembla que estava reservat.

N-IIb

nmp: 3. Representa el 14,3% del total de vernís negre de l'estrat.

- F 2255 + 2257 + 2286 (forma 5) 1 exemp. (nº 344)
- F 2284c (forma 5) 1 " (nº 343)
- F 3121 ? (forma 127 ?) 1 " (nº 345)

Un dels plats de la forma 5 (nº 343) sembla correspondre als tipus emporitans F, G i H. La paret externa de la vora és concava (particularitat que és freqüent en els tipus emporitans). A més a més presenta un bombament en la zona externa immediatament anterior a la vora. El vernís del plat és de color negre amb tons agranatats. El diàmetre de la vora és de 24 cm.

L'altre plat (nº 344) correspon a una producció que no hem pogut identificar que sembla imitar a la Campaniana B. El vernís és negre intens, una mica lluent; i la pasta és gris.

Finalment, hi ha una nansa (nº 345) que recorda molt a la de les copes de F 3121 (forma 127), si bé en lloc de tenir el seu arrencament a l'alçada de la vora -com és el cas de les formes 127- en el nostre exemplar la nansa s'eleva ensèguida per sobre de la vora i no forma el característic anell superior de les formes 127. La pasta és semblant a les del grup de la B i el vernís és negre i mat.

61

N-IIc1

nmp: 1. Representa el 5,9% del total del vernís negre de l'estrat.  
F 7540 o 7550 (forma 3) 1 exemp. (nº 366)

Petit fragment de peu de "pyxis" que hem classificat com a P-oïde, més que com a Campaniana B, per la coloració verdosa mat del seu vernís i la poca consistència d'aquest, si bé mantenim unes certes reserves pel que fa a l'atribució definitiva d'aquest fragment.

Les ceràmiques P-oïdes estan absents a partir de l'estrat IIc2.

1.1.4) CAMPANIANA C.

En tot el N-II només 3 dels exemplars diferenciats semblen correspondre a la producció de la Campaniana C, i diem poden perquè en tots tres casos es tracta de petits fragments de vora de plats, la qual cosa, evidentment, dificulta una atribució més segura. En conjunt representen el 1,9 % del total de les ceràmiques de vernís negre del N-II.

Veiem com es distribueixen per formes:

N-IIb

nmp: 1. Representa el 4,8% del total de vernís negre de l'estrat.  
F 2266 o 2284a/d (forma 7) 1 exemp. (nº 346)

N-IIc2

nmp: 2. Representa el 2,8% del total del vernís negre de l'estrat.  
F 2266 o 2284 a/d (forma 7) 2 exemp. (nº 452 i 453)

Els tres fragments corresponen a plats de la mateixa forma. Les seves principals característiques són les següents: tots tres plats són carenats; la seva pasta és gris amb una franja de diferent coloració al mig, en un cas aquesta és ample i d'un color amarronat (nº 452), en un altre és estreta i d'un color gris més fosc (nº 453) i en l'altre (nº 346) la pasta és amarronada amb els extrems grisos. Són visibles partícules no plàstiques blanques i algunes de negres. El vernís que salta en algunes zones en forma de plaques no és ben bé negre sinó d'un color gris molt fosc. No hem pogut calcular cap diàmetre d'obertura ni s'ha exhumat cap fons d'aquesta producció.

1.1.5) -PRODUCCIONS DE VERNIS NEGRE DE L'AREA ETRUSCA.

Englobem dins d'aquest apartat tot una sèrie de produccions diferenciables de la Campaniana B i que foren fabricades dins de l'Etrúria, considerada en un sentit ampli (no només la zona marítima on es produí la Campaniana B). Arriben als nostres jaciments molt esporàdicament -com seria el cas de la ceràmica aretina de vernís negre- durant el s. II i I a.C.

Només hem pogut identificar l'exemplar que es pot catalogar dins d'aquest tipus de produccions. Es tracta del nº 451. Representa el 0,6% del total de les ceràmiques de vernís negre del N-II. S'exhumà en l'estrat IIc2.

Es tracta d'un fragment de peu alt amb una motllura externa grossa d'un vas de F 4750. Recentment, E. Sanmartí publicà un estudi sobre la difusió d'aquesta forma en els jaciments catalans (SANMARTÍ, 1981).

A part de les diferències morfològiques que presenta aquest neu en relació als de la Campaniana B, no observem a cop d'ull diferències significatives pel que fa a la pasta i al vernís entre les dues produccions etrusques.

1.1.6) -ELS TIPUS INDETERMINATS.

Corresponents a produccions que no tenen res a veure amb les estudiades fins ara tenim dos fragments que corresponen a dues formes que no hem pogut classificar. En el primer cas es tracta d'un fons (nº 347) que sembla correspondre a una forma tancada, d'una qualitat excepcional, tant pel que fa a la cuita -pasta dura, uniforme, compacta, color beige clar-, com pel vernís que porta -fi, espès, lluent, d'un color negre intens, molt ben conservat i amb el fons extern sense reservar-, com per la finura amb que està treballat -en el fons extern s'aprecien tot una sèria d'estries i de petites motlures-. S'exhumà en el N-IIb, estrat on representa el 4,8 % del total de les ceràmiques de vernís negre. Es possible que es tracti d'un producte de l'àrea etrusca.

El segon fragment correspon a la vora d'un bol (nº 492). Es caracteritza per tenir ben marcat, en la paret interna, un solc sota de la vora. El diàmetre d'obertura d'aquesta peça és de 15 cm. S'ex



humà en l'estrat IIId3, estrat on representa el 4,3% del total de les ceràmiques de vernís negre.

La seva pasta és gris en els dos extrems i presenta una franja d'un color rosat amarronat al mig. Es dura, compacta i s'observen en ella petites partícules no plàstiques d'un color amarronat. El vernís, bastant ben conservat, és de color negre-grisós i un xic lluent.

Un vas la forma del qual recorda a la del nostre exemplar i que correspon a una producció oriental feta a Pèrgam (Turquia), ha estat exhumat recentment en el derelicte de Spargi (PALLARES, 1979).

1.2) CERAMIQUES DE VERNIS NEGRE DEL S. III aC (497-499):

hem identificat tres petits fragments de vora que corresponen a bols de llavi poc reentrant de la F 2784 (forma Lamb. 27 b). Es caracteritzen per tenir un vernís negre, bastant brillant, i una pasta dura, compacta, ben decorada, de color beige.

Dos aparegueren en l'estrat IIc2 (nº 497 i 498) i l'altre en l'estrat IIId3 (nº 499).

Es tracta evidentment de material residual que creiem cal atribuir a la producció del taller italià de les Petites Estampilles, que fabricà bols d'aquest tipus durant la 1ª meitat del s. III a. C., amb un moment àlgid en el primer quart. (MOREL, 1969)

1.3) CERAMICA ITALO-MEGARICA (500):

L'únic fragment d'aquest tipus ceràmic va apareixer en l'estrat IIc2 d'aquest N-II. Es tracta d'un petit fragment que correspon a la zona de la carena d'un bol.

La pasta és molt depurada, dura i compacta. La cuïta és bona, de tipus oxidant, que dóna a la pasta un color amarronat clar. Les parets no tenen més de 2 mm, de gruix. Presenta un acabat polit, sense vernís. La decoració consta de dues motllures, una de les quals està en la mateixa línia de la carena, tot separant el coll del cos de la peça. L'altra motllura emmarca, per sota de la carena, un tema decoratiu a base d'una línia de postes de les que se'n conserven dues de senceres, i s'inicien altres dues, que resten incompletes. Estan en relleu, molt fi.

1.4) ELS VASOS DE PARETS FINES (501-528):

Les hem diferenciat per fases, tota vegada que presenten trets diferenciadors, assenyalant un canvi en el material, tant de tipus tipològic com de centres de producció.

2ª Fase cronològica (501-505):

Correspon als estrats IIA i IIB. Hem recollit 17 fragments (10,2 % del total de tota l'excavació). El nombre mínim de peces és de 10, amb un índex de fragmentació de 0,52. D'aquests 10 exemplars, 5 corresponen a vasos importats.

Hi veiem 4 tipus de pasta. Són, en general, ben depurades, encara que podem apreciar-hi alguna partícula no plàstica de color blanquinós i gra molt fi. La cuïta és sobretot oxidant, amb colors amarronats, ataronjats i vermellosos. Fem especial menció de la peça 502, que recorda les pastes de la Campània.

Quant a formes, dels 5 exemplars, 4 són de la III de Mayet (80 %). L'altra (505), és més difícil de classificar, tot veient-hi semblances amb la forma XXIII de Marabini. Aquests vasos són de perfil cònic i vora exvadada. Encara que la nostra té una inclinació quelcom diferent, la resta del perfil sembla apuntar a aquesta forma.

1ª Fase cronològica (511-522):

Estrats IIC i IIId. En total, 73 fragments (44,1 %), amb un mínim de 27 peces. Índex de fragmentació de 0,36. Quant a les itàliques, són 15 peces (56,5 % de la fase). Per primera vegada, la quantitat de peces itàliques és superior a les indígenes.

Les pastes estan poc depurades, apreciànt-se a l'ull nu gran quantitat de partícules no plàstiques, blanquinoses o negre intens. Hi veiem també reflexes brillants de partícules micàcies. Tot el qual dóna a la pasta un especte granallut. La pasta és també porosa, però dura, amb cocció bàsicament oxidant, amb coloracions

66

vermelloses, ataronjades i amarronades.

L'acabat és, com a molt, allisat, la qual cosa confereix un aspecte quasi groller. Sense decoració.

Quant a formes, dels 15 vasos només un (511) és de la forma Mayet I (6,2 % de la fase). El 93,8 restant de peces itàliques, 14, són de la forma II. Totes presenten la vora exvasada, però corbada cap a munt, essent la forma que aquesta autora classifica com la II. Destaquem el vas 518, amb una motllura decorativa en la superfície externa de la vora, no observada en cap altra peça.

### 1.5) CERAMICA COLUMNA ROMANA (529-562):

Constitueix el 60 % del total, amb un mínim de 42 peces. En general, no és diferència de la del nivell I.

#### 2ª fase cronològica:

Hom hi exhuma un mínim de 14 peces (33,3 % del nivell). Com abans, tenim cassoles Vegas 14 (533-535), amb 4 peces (28,5 %), bastant fragmentades, 3 plats-tapadores Vegas 16 (21,4 %), i altres 3 de vermell pompeià (21,4 %).

Els altres materials (25%), es reparteixen entre una cassola amb nansa aplicada (549), una gerra-olpe assimilable a la forma Vegas 38b (550), una tapadora Vegas 17 (554), i un ungüentari gairebé sencer (555), fusiforme, coll llarg, de la forma B-IV de Cuadrado (1977-78, fig 2 i 3), que al Cigarralejo es troba en nivells del 180-100 aC.

La fragmentació de les cassoles no en permet d'establir el diàmetre, mentre que els dels plat-tapadora es situen entre els 30-32 i 48-50 cm. Les argiles, així com les de vermell-pompeià, no ofereixen can canvi respecte al que hem expressat pel nivell I.

La cassola amb nansa horitzontal té una pasta vermell-marró, amb abundoses impureses negres, tal vegada a relacionar amb les zones volcàniques itàliques. La peça, <sup>està</sup> malaureadament incompleta,

També com a peça única citem un pom de tapadora, diferent dels anteriors els quals recorden més aviat als plats.

Cal destacar igualment l'excel·lent qualitat de l'argila de la gerra-olpe, rosada, molt fina i ben depurada, dura, i so lleugerament metàl·lic.

Finalment, esmentem igualment la bona conservació de l'ungüentari, amb el coll recorregut amb fines acanaladures i restes de pintura blavosa, tant a l'interior com a l'exterior del coll. Pasta matronosa, bastant fina i depurada.

## 1ª fase cronològica:

Li correspon un mínim de 28 peces (66,1 % del nivell).

Destaca la presència de plats-tapadora Vegas 16 (12 exemplars, 42, 8%), 6 de cassoles Vegas 14 (21,4 %), una de vermell-pompeïà (3,57 %) (546). Quant a quantitat, esmentem també els unguentaris, amb una certa varietat de llavis, que en totalitzen 4 (14,28%) (556-562). Com abans, hem constatat restes de 2 morters (7,14 %) (552-553). Finalment, com a peces úniques, una cassola amb revora interior (547), a la que potser correspon el fons 548, i una vora de peça indeterminada (551).

Les vores de Vegas 14 permeten d'observar una seqüència de diàmetres, i fins i tot una ha pogut ser totalment reconstruïda (529), amb un diàmetre de 42 cm. i una altura de 6,5 cm.: 24, 28, 32, 42. Per la seva banda, els plats-tapadora presenten la següent: 28, 30, 32, 36, 38, 44, 48. Hem de dir, però que es tracta de mides aproximades, resultant impossible llur medició sense un marge d'error, que situen en 2 cm. Amb tot, i tal com ja hem observat, probablement ambdós materials estarien relacionats, en el sentit d'actuar les segones com a tapadora -i potser també com a plat-

La peça 547, amb revora interior, recorda els tipus púnics amb la mateixa característica, ja esmentats, si bé la pasta està més aviat en consonància amb la ceràmica romana, especialment la part interna, semblant a les Vegas 14 i 16. Exteriorment, dona la impressió d'haver estat allisada, mentre que en l'interior és rugós. El fons 548, d'argila similar, no podem assegurar que pertanyi a la mateixa peça a causa de les mides, que no semblen encaixar amb les del recipient anterior.

Quant als morters, el 552 té una argila amb impureses negres, probablement de zones volcàniques.

Finalment, els unguentaris s'inclouen la forma B de Cuadrado (556 a 561), mentre que el fons 562 recorda més aviat la forma C.

## 1.6) AMFORA (563-594):

Comptem un mínim de 83 peces (52,53 %) importades . . Tanmateix, en presentar el N-II una potència molt més gran, la densitat de troballes resulta menor. D'aquestes 83, 38 són iàliques, és a dir, gairebé la meitat (45,78%). La fase cronològica /<sup>2</sup> oferí 20 exemplars (40,81 %), i la 2ª 18 (52,94 %) de la fase).

68

En no veure-hi diferències substancials en les dues fases, hem agrupat els recipients per tipologies.

1,6,1

Dressel 1 (563-566; 570-589):

Es també la majoritària: un mínim de 33 envasos (49,25 % del total de l'exca-  
vació), en quantitat pràcticament igual que en el nivell I (34 recipients). Per fa-  
ses, la distribució és la mateixa: 16 per la 2<sup>a</sup> i 17 per la 2<sup>a</sup>. Els estrats amb més  
troballes són els IIb (11 peces), IIc2 (9), IIc3 (5), i IIa (5).

Un 33% (11 peces) presenten la pasta tipus DB, seinsiblement més gran que en el  
nivell I. D'altra banda, és interessant d'assenyalar que els exemplars millor conser-  
vats (564 a 566) són de l'estrat IIc3, en contacte amb el sauló que constitueix el  
fons del dipòsit. La qual cosa interpretem de diferent manera: no pensem que la seva  
presència es degui a l'arrastrament per les torrentades, sino a una caiguda acciden-  
tal dins de la probable cisterna, quan aquesta estava en ús. Això ens vindria con-  
firmat per la panxa 564, amb el coll perfectament retallat i allisat pel seu ús com  
a recipient de líquids, potser per a transportar-hi l'aigua que s'anava a recollir  
del dipòsit.

Els llavis i carenes ens permeten aprofundir sobre les variants. L'altura dels  
primers oscil·la entre els 30 mm (573), triangular i clarament adscribible a la A  
(si no es tracta d'un greco-itàlica recent), i el 581, perfectament vertical, de 70  
mm., amb una unió amb el coll còncava, molt probablement una C, o semblant. Com el  
llavi anterior, el 580, de 66 mm. "grosso-modo", es deuen de repartir entre la va-  
riant A (572-576) a la B o C (577-581), i dels quals els 579 i 580 són en pasta DB.  
El diàmetre de les boques oscil·la entre els 13 cm, i els 19,5 del nº 571, molt pro-  
bablement una B. El llarg coll 570 és molt probablement d'una A, pel curt llavi.

Per la seva banda, la carena 582 (en pasta DB i dues possibles ditades a la  
part inferior de la nansa), i el fragment 583 les adscribim a la variant C per la  
unió de la nansa amb el coll, que les dona una forma arquejada (per ex., LAUBENHEI-  
MER, 1980, fig. 5 a 8). La pasta del darrer és, però, diferent: vermell-clar a crema  
amb impureses mitjanes.

La nansa 584 és diferent de la resta, amb 3 acanalats exteriors. Per semblances  
amb exemplars del N-I, quelcom arquejats, pensem que potser seguir de la C.

Dels cossos conservats (563-566) només el 565 l'associem clarament amb una va-  
riant: la C. En pasta DB, la unió pivot-panxa es realitza sense canvis de corbatura  
ni concavitats, és relativament petit, i presenta unes línies paral·leles a la part  
baixa, circumstància també observada en altres Dr. 1 C (LAUBENHEIMER, 1980, fig 7)

69

Els altres 3 cossos són de més difícil classificació, si bé els associem més aviat amb la A, o amb d'altres intermèdies, que com ja hem dit detectem en altres sectors de Burriac (excavacions inèdites de 1984).

Finalment, els pivots mostren també una gran varietat: més o menys massissos, algunes <sup>són</sup> de petites mides (586), que recorden fins i tot els tipus greco-itàlics o Dr 2/4 de Campaña (HESNARD, LEMOINE, 1981, fig. 7 i 11), però en l'absència de troballes significatives d'aquests darrers els inclouem dins de les Dr. 1. D'altres, són cilíndrics, amb un solc a la part inferior (587) probablement d'una B, d'altres més amples (588), i uns pocs intermedis (589), en pasta DB. Tots ells inclosos en les variants A i B.

Resumint, tenim present les 3 grans variants (independentment dels models intermedis), amb un predomini de les A i B, si bé cal dir que la proporció de la C, respecte al N-I, és més gran.

Quant a epigrafia, només tenim una A sobre una nansa (585 i 619), i un grafit pre-coccí que recorda una X sobre una nansa del coll 571 (620). La lletra A sobre Dr. 1 és molt corrent (CALLENDER, 1965, nº 1). i per tant, sense cap valor indicatiu.

162  
Apúlia-Brindisi (592-594):

El conjunt registra un mínim de 4 exemplars (un a la fase 2ª: 2,94 % de la mateixa, i tres a la 1ª: 6,12 %). En el mateix estrat en que aparegueren les Dr. 1 més senceres, el IID3, hi havia també el cos 567. En total representen el 4,8 % del total del nivell.

El recipient més sencer és el 567, la qual cosa permet la seva classificació: forma Beltrán 85, que es difon amb les Dr. 1 i Lamboglia 2, i amb una cronologia global de la 2ª meitat del s. II a 1ª del següent (BELTRAN LLORIS, 1978, 168 i fig. 845). Es troba a Azaila i Càceres (BELTRAN LLORIS, 1980, 200-03 i fig. 8) en contextes probables de 1er quart del s. I. Un exemplar de Badalona, sense datació, ha estat publicat recentment (COMAS, 1985, fig. 52). El contingut, com el de la sèrie a la que correspon, encara per sistematitzar, seria l'oli. L'argila és marronosa, ben depurada, amb petites impureses blanques, vermelloses, negres i daureses. Cap a la part central està recorreguda per dues línies paral·leles.

Tal vegada a la mateixa forma pertany la part inferior de la 568, acabada en un petit botó, així com el fons 594, també en botó. Més difícils classificar són el fons 592 i la nansa 593, que per la pasta, associem a aquestes produccions. La nansa, en cercle, i un doble acanalat exterior s'acosta també a la sèrie,

Lamboglia 2:

En la fase 2ª aparegueren un fragment de carena i altres amorfos, que no reproduïm, i que corresponen a un mínim d'un exemplar (2,94% de la fase i 1,2 % del nivell.)

2) CERÀMIQUES GREGUES I ORIENTALS:2.1) CERÀMICA ÀTICA (621-632):

Heu identificat un total de 11 peces diferents. Es tracta però sempre de petits fragments, alguns d'ells força rodats. En general es caracteritzen per disposar d'un vernís negre, espès, de tacte molt fi, i d'unes pastes molt ben depurades, dures i compactes que solen presentar una coloració rosada. Tots els exemplars, menys el nº 624, corresponen a la variant llisa (sense decoració pintada) de la ceràmica àtica de vernís negre.

Tot i que no tingui massa importància cronològica, ja que evidentment es tracten de materials netament residuals, els relacionarem tot seguit conforme anaren apareixent en els diversos estrats del N-II.

Estrat IIb. Corresponen a aquest estrat un fragment de vora d'un bol de la F 2681a (forma Lamb. 22) de la 1ª meitat del s. IV a.C. (nº 621) i un fragment de vora d'una cràtera de campana (nº 622), exemplars que es caracteritzen per tenir el coll obert i la vora molt exvasada configurant una forma de campana invertida, de la qual no hem pogut calcular el diàmetre de la boca, si bé sembla que seria bastant considerable. La cronologia d'aquest tipus de cràteres, en ceràmica àtica de vernís negre, comença bàsicament el final del s. V a.C. i la 1ª meitat del s. IV a.C.

Estrat IIc1. En aquest estrat aparegué un fragment de vora d'una càntera fonda de llevi reentrant de la f 2771 (forma Lamb. 21). La cronologia d'aquestes cànteres es centra entre el 375 i el 300 a. C. (nº 623).

Estrat IIc2. Aquí s'exhumà l'única mostra de l'estil de figures roges de la ceràmica àtica de tota l'excavació. Es tracta d'un fragment de peu i parat d'un kylix de peu baix de la 1ª meitat del s. IV a.C. La decoració que pot observar-se es compon d'un tros de palmeta i de les restes del vestit d'un personatge ? (nº 624). També s'exhumaren en aquest estrat un fragment d'una copeta de llavi recte (nº 625) del s. IV a.C.; un fragment de vora d'una pòtera fonda de llavi reentrant de la F 2771 (forma Lamb. 21), possiblement de la 2ª meitat del s. IV a.C. (nº 626); i quatre fragments que corresponen a skyphos, dues vores amb el llavi lleugerament obert (nº 627 i 628) i dos fons (nº 631 i 632). La cronologia d'aquests skyphos cal situar-la en la 2 meitat del s. IV a.C.

Estrat IIId3. Finalment a aquest estrat corresponen dos fragments de nanses, de secció més o menys rodona, de kylix o skyphos (nº 629 i 630).

2.2) AMFORA (595):

La sola àmfora relacionable amb aquest món grec i oriental és el fons 595, procedent de l'estrat IIa. Per la forma del botó, i l'argila, diferent a l'observada fins ara. Mes concretament, tal vegada estigui relacionat amb les peces de Cíós (GRACE, 1961, fig. 45 i 47). No en tenim, però, la certesa absoluta, i el que expressem, és a títol hipotètic. La pasta és vermell-rajola, vacuolada, dura, amb impureses de quarç. Engalba groga.

No hem trobat en tot el nivell cap altre fragment susceptible de ser d'aquesta procedència, ni que es pugui posar en relació amb aquest fons.

3) CERÀMIQUES DE TRADICIO PUNICA: AMFORA (569, 596-601):

En conjunt, 3 peces per la fase 2ª (8,82 % de la fase), i 6 per la 1ª (12,24 %). En total, 9 peces, equivalents al 10,8 % del nivell. (11 en el nivell I).

3.1 Púnico-ebussitanes (600-601):

Respartides per tots els estrats, amb un mínim de 5 peces, 3 a la 1ª (6, 12 %) i 2 a la 2ª (5,88 %).

Aquí en presentem només dos llavis, el 600 del IIa , i el 601 del IIb. El primer



assimilable a la PE-16 (Mañá E antiga: 220 ± 25 aC segons Ramon), i la seogna a la PE-18 (E tardana, 130-120 a canvi d'era o s. I dC) (RAMON, 1981a, 103-105, 107-08). La pasta no té cap diferència respecte a les del nivell anterior.

32:

Mañá C (569, 596-599):

Els restes identificables són de la variant C-2: 3 a la fase 1<sup>a</sup> (6, 12 %), i 1 a la 2<sup>a</sup> (2,94 %). La C-1, o formes assimilables, és absent.

L'envàs més sencer és el 569, de l'estrat II d3, i que formava part del conjunt d'àmfores més senceres, situades al fons del dipòsit. Li falta part del coll i llavi, si bé per la part conservada del coll la classifiquem com de la variant b de Ramon (RAMON, 1981b, 11, 25-27). Segons aquest autor, és característica de la costa occidental nordafricana, i més exactament, de Kuass (Marroc). D'aquesta mateixa variant en coneixem un altre exemplar, també procedent de Burriac (RIBAS, 1964, fig. p. 80 n<sup>o</sup> 9). L'argila és diferent de la resta: ocre, amb moltes partícules blanques de quarç, brunes, granat, etc., donant la impressió d'una cocció insuficient o débil. Franjes paral·leles hi són visibles exteriorment.

També formant part de la fase 1<sup>a</sup> hi trobem el fragment de llavi 597: pasta vermell-rajola, dura, abundants grans de quarç blanc i d'altres (de 0,5 a 1 mm de diàmetre), grises, fosques, i brillants, més petites. Engalba ocre.

Del mateix estrat formava part la nansa 598, exhumada al costat d'un fragment de llavi C-2, no reproduït, i pensem que la nansa és del mateix tipus, i potser de la mateixa peça. Aparentment, l'argila és diferent: rosada-ocre, dura, amb molt de desgredant de mides diferents i grans (1 mm): quarç blanc, i d'altres de fosques, vermelloses, i brunes. A cops, petitíssimes partícules daurades. Engalba ocre. Amb tot, tipològicament es tracta del mateix tipus, amb diferent cocció o composició.

De l'estrat II b vé el coll 596, de complicada motllura, i apreciable diàmetre (26 cm.) La pasta, vermellova, presenta menys impureses grans que les anteriors (màxim de 0,5 mm), però de coloracions semblants, donant la impressió d'una major qualitat.

Un fet interessant és la semblança de les argiles del coll de Dr. 1 C n<sup>o</sup> 583, la de la nansa i llavis n<sup>o</sup> 598, i el cos 569. Ambdós tipus d'àmfora venen del mateix estrat, el II c2, i el tercer del II d3. Si les C-2 les podem associar a centres com Kuass, el mateix podríem fer amb la Dr. 1 C, admetent la possibilitat de que un mateix forn fabricés recipients púnics i romans. De fet, Dr 1C han estat trobades a Kuass (PONSICH, 1968, forma V, fig. 3 Dreta), bé i que per Ponsich res no indica que hi hagin estat fabricades. Amb tot, pensem que la possibilitat queda en peu.

73

#### 4) PRODUCCIONS CERAMIQVES OCCIDENTALS:

##### 4.1) LA CERAMICA GREGA D'OCCIDENT (633):

Hem classificat com a pertanyent a aquesta producció un fragment de neu molt rodat que correspon a un vas de neu alt, possiblement un kylix.

Tot i que ha perdut gairebé tot el vernís, encara pot observar-se restes d'un vernís de coloració amarronada-vermellosa. La pasta és tova, ben depurada i de color beige. La cronologia d'aquestes produccions va del s. VI al s. IV a.C.

---

##### 4.2) LA CERAMICA DE VERNIS NEGRE DEL S. III DELS TALLERS OCCIDENTALS (634-636):

Tres han estat els exemplars que hem pogut identificar i que creiem que s'han de situar dins d'aquest tipus de produccions.

Un d'ells és un fons, d'una forma que no hem pogut determinar, que té el peu extern motllurat (nº 634); l'altre és un fragment de vora d'una pàtera fonda de la F 2762 (forma Lamb. 26) que podria correspondre a la producció del taller de Rhode (nº 635); i l'altre és un fragment de fons d'una forma indeterminable en el que s'observa una palmeta impresa en relleu situada externament de quatre files d'estries a rodeta (nº 636). El vernís de tots aquests fragments és negre lluent i les pastes tenen un color vermellós-amarronat (nº 635 i 636) i ataronjat (nº 634). (SANMARTI, 1978)

---

## II) CERAMIQUES INDIGENES:

### 1) PARETS FINES (506-510, 523-528):

#### 2ª fase cronològica:

Constitueix el 50 % de la fase, amb un mínim de 5 peces.

Un 80 % correspon a pastes de factura típica, i tan sols un exemplar, el 508, la podríem catalogar com de factura tardana. Les cuites són oxidants, de colors vermellosos i amarronats en les peces 507 a 509, reductores, de color gris, en la 510, i mixta, tipus "sandwich", en la 506.

Quant a formes, no hi trobem cap vas assimilable a la forma I o III de Mayet. Les de la fase són de la forma II (506 i 507), i II A les 508 i 509. Cal esmentar la 506, amb una vora de característiques poc usuals, en perfil en S.

#### 1ª fase cronològica:

Formada per un mínim de 12 peces (44,5 % del total de la fase).

En aquesta fase no és vàlid de parlar de dos tipus de pastes indígenes, puix que totes les peces presenten una factura típica ibèrica. Són, doncs, imitacions fetes amb la més típica de les pastes ibèriques, ben depurades, dures i compactes, ben cuites, i d'acabat polit. De cuita oxidant, colors vermellosos i amarronats, si bé també hi constatem la presència de pastes mixtes. (524, 526 i 528).

Quant a formes, tots els vasos s'inclouen en la II de Mayet, bé en la clàssica, o en la II A (525 a 528).

Remarquem les característiques de les peces 525 i 526 quant a les vores. En el primer vas, la vora, exvasada, acaba amb un engruiximent del llavi, la qual cosa ja havíem vist en la vora d'un altre vas del mateix estrat, no reproduït. Per la seva banda, la vora de la peça 526 té un acabament de forma bifida, la única en la que hem observat aquesta característica.

### 2) CERAMIQUES A TORN (637-786):

Han aparegut un total de 5435 fragments, un 62% d'aquest tipus ceràmic de tota l'excavació, i s'han identificat un nombre mínim de 294 peces diferents. A l'igual que en el N-1 hem exclòs àmfores i imitacions de vasos de Parets Fines. Pel fet de no observar característiques tipològiques ben diferenciades entre ambdues fases cronològiques d'aquest segon nivell no hem separat els materials en les làmines per fases cronològiques, encara que quan parlem d'altres aspectes d'aquest tipus cerà-

mic si que farem la distinció. Començarem, doncs, pels percentatges en cada fase cronològica d'aquest nivell.

- Segona fase cronològica. Amb un total de 2960 fragments, un 35% d'aquest tipus ceràmic de tota l'excavació, hem identificat un nombre mínim de 56 peces diferents. L'índex de fragmentació és 0,02.
- Primera fase cronològica. Trobarem 2475 fragments, un 29,2 d'aquest tipus ceràmic de l'excavació. Hi ha un nombre mínim de 138 peces diferents i un índex de fragmentació de 0,4.

A part d'alguna característica molt puntual, pel que fa a les pastes podem mantenir els quatre grups que hem sistematitzat a l'estudiar aquest tipus ceràmic en el N-1. El que si varia, però, és la proporció en que trobem aquests quatre grups de pastes. Per tal motiu, analitzarem aquest fet estrat per estrat.

- Estrat II<sub>a</sub> (Segona fase cronològica). Bàsicament són pastes del tipus 2 i 3, és a dir de factura típica, encara que trobem alguna pasta de factura tardana, on un 8 % són del tipus 1 i el tipus 2 és inexistent.
- Estrat II<sub>b</sub> (Segona fase cronològica). A l'igual que a l'anterior estrat, les pastes més freqüents són de factura típica. Tant sols un 6 % de les peces tenen la pasta de tipus 1 i una sola peça té la pasta del tipus 2.
- Estrat II<sub>c1</sub> (Primera fase cronològica). Les pastes de factura tardana són molt més infreqüents que en els estrats de la fase cronològica anterior. No trobem pastes del tipus 1 i tant sols hi ha un 1 % de peces amb pastes del tipus 2. Per tant, bàsicament, trobem pastes de factura típica, però davant d'un 40 % aproximat de pastes del tipus 3 hi ha un 60 % aproximat de pastes del tipus 4. Aquest fet va acompanyat per un augment de decoració pintada, que analitzarem més endavant.
- Estrat II<sub>c2</sub> (Primera fase cronològica). Presenta característiques quasi bé similars a les de l'estrat anterior. Tant sols destacar la presència d'alguna pasta del tipus 1, sempre molt minoritària.
- Estrat II<sub>d2</sub> i Estrat II<sub>d3</sub> (Primera fase cronològica). Absència total de pastes de factura tardana. Hi ha un predomini de les peces de factura típica amb pastes del tipus 4, prop d'un 70 %, vers un 30 % de pastes del tipus 3.

Pel que fa a les superfícies, cal destacar dos tipus d'acabats dels que en tenim un bon mostrari en aquests N-II i que en el nivell anterior o bé són inexistents o bé els trobem en casos força concrets i contats. Ens referim a les peces que tenen les superfícies cobertes d'engalba blanca i a les que tenen una decoració pintada.

La ceràmica d'engalba blanca és un tipus recentment estudiat i sistematitzat en la zona del N.E. de Catalunya per J.M<sup>e</sup>. Nolla (NOLLA, 1981). En aquesta excavació, aquest tipus ceràmic representa aproximadament un 12% de tota la producció indígena feta a torn, per tant podem considerar-la com a minoritari.

Són produccions que trobem amb pastes de factura típica, bàsicament associades a la número 3. La característica més diferenciadora és el recobriment de les superfícies amb un engalbat de color blanc o beige molt clar. Es un engalbat poc adherent, que salta fàcilment. Quan es conserva té un tacte farinós i untuós. El repertori de formes és força concret, trobem aquest engalbat blanc en gerres o recipients destinats a contenir líquids (fet que coincideix plenament amb l'estudi de J. M<sup>a</sup> Nolla), essent les formes més freqüents els bocals (forma 5 B de Porqueres), les olles de coll estrangulat (forma 1 A de Girona) i els olpes (forma 6 d'Empuries). A més a més trobem restes d'engalba blanca en dos tipus de gerres no sistematitzades per J. M<sup>a</sup> Nolla, els oinochoes (n<sup>o</sup> 660 i 661 ) i els recipients de llavi caigut (n<sup>o</sup> 725 ) dels que tant sols conservem alguns fragments, les nanses en el primer cas i un fragment de vora en el segon.

Un cas força peculiar és el de la peça n<sup>o</sup> 658 on sobre un engalbat blanc de molt bona qualitat (gruix considerable i molt bona adherència) hi ha una decoració pintada, a base de línies horitzontals, amb dos tonalitats diferents de pintura, una de color marró fosc i l'altra d'un color salmó clar. Es tracta d'un fragment de carena d'olpe. Una peça molt més sencera i de característiques quasi bé iguals, també trobada a Burriac en campanyes anteriors, resta conservada i inèdita en la Secció Arqueològica del Museu de Mataró.

Si bé en el N-1 d'aquesta excavació havíem trobat algun fragment decorat amb pintura, és en aquest N-II, majoritàriament en els estrats de la primera fase cronològica, on tenim un mostrari més complet de peces decorades amb pintura. Hem de dir, però, que aquest mostrari és força fragmentat i tant sols podem identificar dues formes on hi trobem aquesta decoració pintada, els kalathos i algunes olles de doble vora. De la resta de fragments decorats no ens ha estat possible esbrinar la seva forma originària. Ha estat l'estrat II<sub>01</sub> el que ens ha proporcionat un major nombre de fragments decorats amb pintura.

Troblem aquestes decoracions en peces amb pastes de factura típica, mai en les de factura tardana. Les superfícies destinades a ser pintades les podem trobar amb una previa preparació o no. En alguns casos la pintura està aplicada directament en la superfície sense cap tipus de preparació, aleshores l'adherència és escassa i salta amb facilitat. Quan hi ha un engalbat previ, generalment del mateix color de la pasta o algo més clar, la pintura és més adherent i, per tant, salta amb més dificultat.

La pintura és d'un color marró vinds en la majoria dels casos, encara que podem trobar alguna tonalitat amarronada més fosca, així com el cas de la peça n<sup>o</sup> ja referida anteriorment, i que presenta una bicromia. Cal fer especial esment de un seguit de fragments que tenen unes característiques no gaire freqüents. Es tracta de peces amb una pasta de factura típica, de tipus sandwich, vermellova al mig i grissa als extrems, per tant de superfícies de color gris. Al demunt s'hi ha aplicat una pintura, sense engalba, d'un color amaratat, el que confereix a les peces un aspecte força característic. No és el primer cop que documentem aquest fet en materials del poblament ibèric de Burriac de campanyes anteriors o en jaciments propers, com és el cas del conjunt romà de Can Modolell. En ambdós casos el material encara resta inèdit.

Generalment, l'estat de la pintura és dolent i està força degradat. Els temes decoratius els presentem compendiats en la taula de la figura n<sup>o</sup> 786 .En ella hi figuren tots els temes possibles trobats en aquesta campanya d'excavacions.

- 1 Línia horitzontal
- 2 Banda horitzontal
- 3 Línia de filets verticals
- 4 Línia d'SSS
- 5 Línia ondulada
- 6 Línia d'escaires
- 7 Línia de postes
- 8 Línia horitzontal que separa una composició de triangles entrelligats per la base d'una composició de quadrats alterns
- 9 Línia de triangles
- 10 Filet amb dentells llargs
- 11 Semi-cercles concèntrics (mateix gruix)
- 12 Semi-cercles concèntrics (diferent gruix)
- 13 Cercles concèntrics
- 14 Fulles llanceolades
- 15 Pinya
- 16 Palmes entrelligades
- 17 Palmes simples
- 18 Motiu barrat horitzontal
- 19 Motiu barrat vertical
- 20 Bràctea de fulla d'heura exenta

### 3) CERAMIQUES A MA (787-839):

Es en aquest nivell on han aparegut més fragments de ceràmica indígena feta a mà. En total s'exhumaren 951 fragments, el que representa el 62,5 % d'aquest tipus ceràmic de tota l'excavació. Hem identificat un nombre mínim de 36 peces diferents. Per a realitzar l'estudi d'aquests materials, no el separarem ni per estrats ni per fases cronològiques ja que no observem diferències bàsiques en ells, veiem, doncs, una continuïtat de característiques tant en pastes com en superfícies, decoracions i formes. Hem de tenir en compte que aquest tipus ceràmic no sofreix canvis substancials al llarg del temps i les seves característiques es van repetint durant tot el període ibèric.

Com ja hem vist, aquest nivell es divideix en dues fases cronològiques que, malgrat no reflectir-se en les característiques bàsiques d'aquest tipus ceràmic, si que en donarem els percentatges obtinguts:

- Segona fase cronològica (nº 787 al 799). Amb 293 fragments, un 19,3 % del total d'aquest tipus ceràmic de tota l'excavació, hem identificat un nombre mínim de 13 peces diferents. L'índex de fragmentació és de 0,04.
- Primera fase cronològica (nº 800 al 839). S'exhumaren 658 fragments, un 43,2 % del total d'aquest tipus ceràmic de tota l'excavació, i hem identificat un nombre mínim de 23 peces diferents. L'índex de fragmentació és de 0,03.

Pel que fa a les pastes i acabats de les peces, val per aquest conjunt de materials del N-II on el que ja hem vist en les peces del N-1. Les característiques i qualitats entre ambdós conjunts són molt similars, no observant cap peculiaritat que no hagi estat comentada. Tant sols fer un especial esment a la tapadora nº795

on hi figura una inscripció incisa, feta després de la cuita de la peça, amb caràcters d'escritura ibèrica formada pels signes  $\Delta \Psi \Gamma \Sigma \kappa \nu$ . L'estudi d'aquest grafit juntament amb altres, apareguts en aquesta campanya, els trobarem en un anexe d'aquest treball.

De fragments decorats en tenim un major nombre que en el N-1. Un primer grup, el 65 % en relació a tots els fragments decorats, tenen una decoració incisa feta amb la tècnica del pentinat. Aquesta tècnica la veiem plasmada en les superfícies de les peces amb diverses variants. Generalment, les línies del pentinat segueixen una mateixa direcció, essent la més freqüent l'horitzontal (nº 835 i 838), també seguint direccions diferents on es convinen pentinats horitzontals amb inclinats (nº 839) o bé pentinats horitzontals amb verticals (nº 837). Una altra modalitat de pentinat la veiem en el fragment nº 834 on la decoració està composta d'unes línies ondulades completant un pentinat horitzontal.

Un segon grup de fragments presenten una decoració feta a base de la tècnica del cordó aplicat. Com ja hem vist en fragments del N-1, aquests cordons estan aplicats abans de la cuita de les peces i poden portar una decoració incisa feta amb algun tipus de punxó (nº 827 i 828) o bé impressa feta amb el capciró dels dits (nº 829 i 830) o amb les ungles (nº 833). Algunes d'aquestes tècniques del cordó aplicat poden tenir, a la vegada, una funció pràctica. Són nanses decorades.

Completant aquestes tècniques decoratives, hi ha un tipus que en podríem dir mixte, ja que convinen en una mateixa peça la decoració del pentinat amb la dels cordons aplicats (nº 828).

Referent a les formes, malgrat comptar amb un conjunt força fragmentat, veiem que hi ha una major varietat de vores de perfils diferents. La forma més usual, però, segueix essent l'olla de perfil en S. En aquest N-II, un 66,6 % són perfils de vasos que podem incloure en aquest grup. Cal destacar dins del grup de les olles per la seva singularitat el nº 809 on observem que la vora forma un graó intern, segurament per a sostenir una tapadora. També el nº 811 on la vora, exvasada, té un perfil característic de les formes indígenes fetes a torn. Ambdues peces demostren una major cura en el moment de l'elaboració.

Un grup de formes que no teníem representades en l'anterior nivell són els bols. Aquests representen el 13,8 % del N-II. Són de perfil hemiesfèric, fons pla i vora recta (nº 792 i 793) i no presenten cap tipus de decoració. L'ennegriment de les seves parets demostren un contacte directe amb el foc. Les tapadores també estan representades en aquest IIón nivell amb un 11,2 %. Si bé són de característiques similars a les del primer nivell, els agafadors presenten algunes característiques diferents (nº 795 i 796).

Un següent grup el formem amb fragments de vores que podrien correspondre a gerros, aquests amb una tècnica més acurada d'elaboració. Amb un diàmetre de boca més petit que el de les olles, semblen tenir un coll de perfil més o menys cilíndric ben diferenciat del cos del que desconeixem la seva forma completa. Representen el 8,2 % d'aquest IIón nivell. (nº 805, 816...).

D'atuals de reserva de gran capacitat, que veiem en el N-1, no han aparegut en aquest nivell. Pel que fa a les nanses d'olles o gerros en veiem de dos tipus, les rodones en disposició vertical (nº 823 i 824) i les massises en disposició horitzontal (nº 825 i 826).

4) CERAMIQUEES GRISES IBERIQUES (840-921):

Les ceràmiques grises d'aquest nivell corresponen a la mateixa producció que les ja vistes en el N-I, ja que les pastes i l'acabat exterior són idèntics. Pel que fa a les pastes, dels 73 exemplars diferents que hem pogut identificar, 27 tenen les pastes amarronades i 46 les tenen grises, és a dir, els exemplars de pasta marró o marró/gris - a diferència de la vist pel N-I- només representen el 37% del total, mentre que els de pasta uniformement gris assoleixen el 63% restant. Les pastes uniformement grises van augmentant en els estrats inferiors del nivell; així en l'últim estrat ( el IId3), dels 5 exemplars identificats, 4 tenen la pasta gris i només 1 la té marró.

També cal fer esment que en el N-II augmenta la proporció dels exemplars que porten un recobriment d'una engalba perfectament adherida a la pasta, envers els exemplars que només tenen la superfície externa polida. Aquest poliment arriba en alguns casos (nº 870-875) pràcticament a un veritable brunyit, que deixa les superfícies perfectament llises i fines al tacte. Tanmateix hem observat en dos bols ( nº 851 i 880) i en un gerret (nº 911 ) la presència de superfícies externes grises i d'internes clares.

En aquest nivell ha aparegut un grafit, en forma de X , sobre la cara externa d'una nansa de l'últim estrat.

Formes i decoracions.

Nombre mínim de peces identificades: 73.

Veiem tot seguit com es distribueixen en els diferents estrats:

Estrat IJa nmn = nombre mínim de peces : 9

- gerret bicònic de llavi obert al exterior : 2 (nº 841 i 843)
- gerret de llavi recte vertical : 1 (nº 844)
- gerro de llavi obert al exterior : 1 (nº 840)
- petit gerret o askos ? : 1 (nº 842)
- bol de llavi recte : 1 (nº 848)
- bol carenat de llavi reentrant : 1 (nº 849)
- imitació de la forma Lamb. 31 : 1 (nº 845)
- oenochoe ? (no sembla d'aquesta producció): 1 (nº 847)



Estrat IIb

nmp = 12.

-gerret bicònic de llavi obert al exterior :	6	(nº 855-860)
-gerret bicònic ?	1	(nº 862)
-bol de llavi recte	1	(nº 850)
-bol carenat de llavi reentrant	3	(nº 851-853)
-bol	1	(nº 854)

Estrat IIc1

nmp = 7

-gerret bicònic de llavi obert al exterior :	3	(nº 863-865)
-gerret de llavi recte vertical	2	(nº 866-867)
-joguina ?	1	(nº 868)
-bol de llavi reentrant	1	(nº 869)

Estrat II c2

nmp = 37

-gerret bicònic de llavi obert al exterior :	14	(nº 871, 872, 875 i 884 a 894).
-gerret de llavi recte vertical	7	(nº 873, 874, 876-878, 895, 896).
-gerret amb llavi motllurat i engruixudit	1	(nº 870)
-olpe ?	1	(nº 879)
-vas carenat amb llavi horitzontal exvasat	1	(nº 910)
-bol carenat de llavi reentrant	8	(nº 880-882, 900, 902 a 904, 906).
-bol de llavi recte	3	(nº 883, 905, 907).
-pàtera de llavi reentrant	2	(nº 901 i 908).

Estrat II d1

nmp = 1

-gerret de forma indeterminable	1	(nº 911)
---------------------------------	---	----------

Estrat II d2

nmp = 2

-gerret de forma indeterminable	1	(nº 913)
-bol de llavi recte	1	(nº 912)

Estrat II d3

nmp = 5

-gerret bicònic de llavi obert al exterior :	3	(nº 915, 917, 918).
-gerret bicònic	1	(nº 916)
-petit gerret de cos globular i llavi recte:	1	(nº 920)

a) Formes de tradició indígena : 49 exemplars ( 67,1% del total).

-Gerret bicònic d'una nansa amb el llavi obert al exterior (nº 841, 843, 863-865, 871, 872, 875, 884-894, 915-919). Hem identificat un total de 28 exemplars corresponents a aquesta forma, la qual cosa representa el 38,3% del total.

Els seus diàmetres de boca oscil·len entre 6 i 10 cm. Aquests gerrets es caracteritzen per tenir la panxa més o menys globular i el coll troncocònic, amb una carena viva marcant o pron del punt d'unió de la panxa i el coll. La secció de la nansa sol ser elíptica amb un solc a la cara exterior.

Amb l'excepció dels exemplars de l'estrat IIb (nº 855 i 856) en què el neu és anular, en general aquest és senzill i està poc marcat exteriorment (nº 897, 899, 911, 916 i 919). En alguns casos, vist des del exterior, és una prolongació de la paret (nº 898 i 913), en aquests casos la superfície de renòs queda reduïda a una aresta. Els fons estan lleugerament alçats en relació a la superfície de renòs. És molt característic d'aquests gerrets la presència d'un dis central realçat en el fons extern (nº 855, 856, 897, 899, 911, 916). Només hem observat un fons que no el té (nº 919).

Pel que fa a la decoració d'aquests gerrets la major part sembla que creu de superfície llisa. D'ien sembla perquè en molts casos, degut a lo petit dels fragments de vora i coll exhumats, això es fa difícil d'assegurar. En els que hem pogut observar elements decoratius -sempre en el coll- aquests són de tres tipus: 1) motllures de secció semicircular (nº 915, aquest exemplar en portava tres); 2) motllures combinades amb aconaledures (nº 889); 3) línies incises circulars i paral·leles (nº 855).

-Gerret amb nansa de llevi recte vertical o lleugerament obert (nº 844, 866, 867, 873, 874, 876-878, 895, 896). Hem identificat un total de 10 exemplars, la qual cosa representa el 13,7% del total.

Els seus diàmetres d'obertura de la boca oscil·len entre 8 i 10 cm. Desconeixem la forma de la panxa d'aquestes peces ja que no s'ha exhumat cap exemplar sencer. Només en el nº 878 hem pogut observar que es tracta d'un bicònic. La secció de la nansa, al igual que en els gerrets bicònics de llevi obert al exterior, és elíptica amb un solc extern. Dos exemplars presenten però nanses força singulars. Ens referim al nº 877, la nansa del qual és similar a la descrita al parlar de l'exemplar nº 257 del N-I; i del gerret bicònic nº 878, el qual presenta una nansa bífida

que al arribar a l'alçada de la vora es bifurca en quatre braços, formant des d'ells un arc en relació a la part ver-

tical de la nansa mentre que els altres dos es perllonguen fins arribar a la vora, deixent al mig una obertura triangular.

L'únic element decoratiu observat és la presència d'un solc en la part externa del llavi d'alguns d'aquests gerrets (nº 873, 874 i 877).

A part d'aquestes dues formes ja comentades, la resta de formes només està representada per un sol exemplar cada una, la qual cosa és indicatiu clar de l'especialització d'aquest taller en els dos tipus de gerrets ja vistos: els de vora exvasada i els de vora recte (a aquestes dues formes caldria afegir també els bols més o menys carenats que imiten la forma Lamb. 27 pròpia de la ceràmica d'importació de vernís negre).

Veiem tot seguit quines són les altres formes presents en el N-II:

-Gerret de llavi obert finament motllurat i engruixudat (nº 870). Només coneixem la part superior d'aquest tipus de peces. El seu diàmetre de vora és de 10 cm.

La superfície externa, de tonalitat negrosa, està finament polida, fins a un punt que es podria parlar gairebé de brunyit. Aquesta característica que ofereix l'acabat exterior d'aquesta peça, també observada en els gerrets nº 871 a 875, ens feu pensar que es tractava d'una producció que calia diferenciar de la comentada fins ara; al comparar les peces però observàrem que eren molt similars.

-Gerro de llavi obert (nº 840). El seu diàmetre de boca mesura 16 cm. La separació entre el llavi i el coll està marcada per una estria.

-Vas carenat de dimensions grosses amb la vora exvasada horitzontalment (nº 910). El diàmetre d'obertura de la vora en el seu punt més extern és de 32 cm. En tenim paral·lels en ceràmica ibèrica oxidada.

-Petit gerret amb nansa (nº 920), coll molt curt i llavi recte vertical -lleugerament obert- marcat per un petit solc decoratiu en la part externa. Aquesta peça té el peu molt poc marcat, el que fa que el fons només estigui lleugerament alcat en relació a la superfície de rendès; en la part externa del fons hi és present el característic disc central freqüent en els gerrets bicònics.

De la resta de formes diferenciables només n'han aparegut petits fragments, el que dificulta considerablement la seva identificació. Així el fragment de vora nº 842 podria correspondre a un gerret molt petit o bé a un askos; el nº 868, fragment amorf d'un petit vaset fortament carenat podria tractar-se d'una joguina; i el nº 879, possiblement es tracta d'un olne, del qual només ha aparegut el llavi i l'inici del coll, ambdós separats per un solc.

b) Formes d'imitació de la ceràmica d'importació de vernís negre: 24 exemplars ( 32,9% del total del nivell).

-Bol de carena alta. Predominen els més o menys carenats amb el llavi reentrant (nº 851, 852, 880 - 882, 900, 902-904, 906). En algun exemplar la carena està fortament marcada formant gairebé un angle (nº 849 i 853). Altres tenen el llavi recte (nº 848, 850, 869, 883, 905, 907 i 912). En conjunt els 20 exemplars identificats d'aquesta forma representen el 27,4% del total del nivell.

Els seus diàmetre d'obertura de la boca oscil·len entre els 14 i els 16 cm. Hi ha un exemplar una mica més petit que fa 12 cm.

Els peus són anulars i generalment oblics (nº 854, 861, 880, 909, 914). És característic de tots ells la presència d'un disc central realçat en el fons extern, al igual que en alguns de les formes autòctones de tradició indígena d'aquesta producció.

Pàteres fondes carenades de llavi reentrant. Hem identificat 2 exemplars (nº 901 i 908). Els seus respectius diàmetres fan 23 i 30 cm.

Les pàteres i els bols deriven respectivament de les formes Lamb. 26 (pròpia de la ceràmica de vernís negre occidental del s. III a. C.) i Lamb. 27 (pròpia de la ceràmica de vernís negre del s. III i de la Campaniana A del s. II a.C.). Aquestes imitacions grises apareixen en el s. III a.C. i es convertèixen en una forma pròpia de la fase mitjana o clàssica de la producció de ceràmiques grises ibèriques. Durant el s. II a.C. la imitació de la forma Lamb. 26 (pàtera) anirà desapareixent, fent-se en canvi més popular el bol imitat de la forma Lamb. 27, el qual amb la carena cada cop més marcada arribarà, com a mínim, fins el 50 a.C.

Les altres formes d'imitació tenen una incidència molt minsa. En el N-II només n'han aparegut en l'estret IIa. Es tracta d'una possible imitació de la forma Lamb. 31 (nº 845) i d'un fragment de vora d'un vas de boca trilobulada (nº 847) que podria tractar-se d'un oenochoe o d'algun altre vas similar. L'atribució, però, d'aquest últim fragment a la producció que ens ocupa és, com a mínim, dubtosa, tota vegada que el seu acabat extern és molt groller i matusser i el gruix de la paret és superior al que és normal en aquesta producció.

---

85

5) AMFORA (590-591, 610-618):

51:

Dressel 1:

Hi exhumarem la part d'un cos, carena i nansa (2,94 % de la fase).

Allí més interessant és la pasta: molt ben cuita, de gran qualitat, forta, só metàl·lic. Cuita oxidant, de coloració amarronada-vermellosa, amb nucli gris. Parets relativament primes en relació a les mides habituals en les àmfores. Si no fos per la forma, podria passar perfectament per una peça de ceràmica ibèrica a torn, i en resum, la pasta és perfectament inscribible dins dels tipus 3 o 4 de factura típica, ja definida.

Tenim, doncs, una segona Dr. 1 laietana amb argila diferent a les vistes en el N-I: més antiga, la morfologia romana és imitada primer amb tècnica ibèrica, i després amb tècnica més aviat "a la romana". Fenomen que no és aïllat: hem observat el mateix en les parets fines i la ibèrica a torn.

La part conservada indica que el recipient té una marcada carena a l'espatlla, típica de la variant B de la Dr. 1 itàlica, i l'arrancament de la nansa indica que és de secció elíptica.

El fragment prové de l'estrat IIb, en la fase recent. Finalment, citem un petit fragment de nansa (591), que per l'argila podria pertanyer també a la mateixa tipologia.

52

Ibèriques:

De la fase 1ª venen 15 exemplars (30,61 % de la fase), i altres 8 a la 1ª (23,52 %), amb un total de 23 peces, la qual cosa representa el 88,4 % del total d'aquests envasos de l'excavació. Només, per tant, un considerable augment respecte al N-I, que representa tan sols el 11,5 %. Tal vegada ens trobem, entre una fase i l'altra, en el moment de l'extinció paulatina del tipus.

La pasta i la tipologia no presenten novetats. Quant a les segones, i com és habitual, mostren una gran profusió de perfils de llavi.

III) CERAMIGUES DE PROCEDENCIA INDETERMINADA:

1) LLANTIES (493-496):

De la fase 2ª coneixem 3 fragments d'aquest material. Dos d'ells de bec (493 i 494), i el tercer, de paret i disc (495). El 493 no presenta restes de vernís, l'argila és carbassa amb nòduls negres, i de forma indeterminable, mentre que el 494 té restes de vernís vermell, l'argila és beige, tova i ben depurada, i de forma igualment indeterminable. Per la seva banda, el 495, de l'estrat IIb ( els anterior són del IIa), presenta restes d'engalba clara, argila beige, tova, i està decorat amb línies de punts incisos i concèntrics.

De la fase 1ª, estrat IIc2, procedeix el fragment de bec 496, amb vernís negre. Tal vegada dins de les primeres formes de Dressel, potser la 2. Argila recremada.

2) AMFORA (599, 602-609):

Com en el nivell anterior, resten una sèrie de fragments per classificar, fins a un total d'11: 8 de la fase 1ª (16, 32 % de la fase), i 3 de la 2ª (8,82 %). Llevats els nº 605 i 606 (IIId3) i 609 (IIa), els altres provenen del IIc2. Dels 11, aquí en reproduïm 9:

- 602 i 599: llavi de perfil exvasat, llis, sense motllura o revora, del qual tal vegada formaria part la nansa 599, de forma que intuïm en quart de cercle i secció circular. La pasta i superfície és groga, dura, compacta, amb poques impureses visibles, en tot cas inapreciables a l'ull nu. La nansa 605, d'argila sensiblement igual, podria correspondre a la mateixa forma.
- 603: fragment de llavi de perfil arrodonit. Pasta molt dura, ben cuita, vermell-marró, amb part interna gris. Petites impureses blanques (menors de 0,1 mm). Si bé el perfil pot recordar les Púnico-ebussitanes, l'argila és totalment diferent.
- 604: llavi format per dues motllures i un enfonsament central. Senyals de torn a la paret interna. Argila marró-taronja, dura, ben cuita, amb petites partícules (- 0,1 mm) de diversos colors, blanques (quarç), i grises sobretot. Superfície més clara, potser recoberta per una engalba.
- 606 i 607: fragment de nansa probablement en quart de cercle i secció circular.
- 608: arrencament inferior de nansa de secció elíptica.
- 609: fragment amorf amb acanalats exteriors.

IV) ALTRES OBJECTES CERÀMICS (922-924):

El nivell no oferí gaires troballes: una vora de recipient no identificable, de grans mides (28 cm de diàmetre), de pasta tova, farinosa, blanquinosa-gris, molt poc consistent, amb engalba groga (922). Com en el nivell I, hi exhumarem un tap d'àmfora o recipient semblant fet amb la part inferior d'un pivot d'àmfora, probablement una Dr. 1 (923). Finalment, una fitxa de ceràmica comuna, de 3 cm de diàmetre (924).

V) RECIPIENTS D'EMMAGATZAMATGE I ELEMENTS DE CONSTRUCCIO:

La tònica ha estat semblant. Restes de dolia d'una banda, i de tegulae i imbri-  
ces aparegueren en tots els estrats.

VII) INDUSTRIA LITICA (925-929):

Les troballes són escasses: un fragment de vora d'alabastron, de color grog-vermell clar (925), una tessel·la d'aproximadament un cm. de costat (926), ben treballada, de quarç i coloració blanquinosa, una fitxa elíptica, molt ben polida per les dues cares, de color vermell-ocre (927), una <sup>s</sup>dètral, també ben treballada (928), i finalment, un tap fet amb pedra pissarra d'uns 95 mm. de diàmetre (929).

VIII) INDUSTRIA OSSIA (930):

Un fragment de diàfisi, amb orifici en sentit diagonal. Les dues cares longitudinals han estat tallades i polides.

IX) INDUSTRIA METAL·LICA (931-952):

Plom:

- un parell de bales de mandró (931 i 938), la primera de forma elipsoidal, fet a motllo de dues figures, amb un descentrat i restes de colada, i longitud de 4,35 cm. La segona és de forma romboïdal, regular, manufactura pos acurada i longitud de 5 cm.

- pes de teler (947), de forma trapezoidal i base rectangular, testa inclina-



da cap a un costat, amb un bordó a mena de decoració a prop de la base. Un forat és visible a la part superior. Longitud de 4,1 mm i un pes de 46 gr.

### Bronze:

- conjunt de claus, dels que en presentem una selecció. Alguns són de cabota rodona (933 a 937), tija de perfil i secció quadrada (els 4 primers) o rodona (937), progressivament cònica. La longitud oscil·la entre els 11 cm (933) i els 6,2 (936), mentre que el diàmetre de la cabota passa de 12 mm (936) a 18 (934).
- dues taxes (942, 943), de cabota rodona, tija de perfil i secció quadrada progressivament cònica, i una altra de semblant (940), de la fase 1ª.
- clau d'ornamentació (941), amb cabota de base rodona.
- fragment de virolla (944), de secció lleugerament arrodonida
- fragment de possible nansa, manufacturada (945), en forma d'espiral recar-golada.

### Ferro:

- punta de sageta, sencera, forjada, de tija i punta de secció i perfil ro-dones. Bastant degradada, sense que en poguem veure més característiques. Aques-tes peces anirien cñavades a la tija, i no emmangades, com és més usual. Longi-tud: 106 mm (932).
- clau de cabota irregular, tija de secció progressivament cònica, sense punta (939).
- fragment d'un peu, potser en forma de tripode. Base aplanada, de forma o-valada (949).
- fragment de brida de sujecció, incompleta, forma trapezoidal (948).
- grup de 3 claus, forjats, de cabota i secció segurament rodona, i llargs entre els 38, 46 i 50 mm (950 a 952)

Un cop examinats els diversos materials arqueològics dividits en els dos nivells, ens interessa d'extreure'n les informacions que fan referència a la cronologia del dipòsit.

El mètode a seguir serà l'obtenció de dades dels diversos materials susceptibles de furnir una informació cronològica. Lògicament, les importacions ocuparan un lloc destacat. També la numismàtica ens pot ser d'algún ajut, i finalment, les produccions indígenes, com és habitual, no ens serviran de gran cosa, si bé seran tingudes en compte.

Així, doncs, en primer lloc considerarem l'aportació de la numismàtica. Després, les ceràmiques d'importació, materialitzades en àes de vernís negre i vermell, parets fines, i italo-megàrica. Un segon bloc, complementari de les primeres, és el compost per la ceràmica comuna romana, les àmfores, i les llànties. Finalment, les soles produccions indígenes susceptibles de proporcionar alguna datació, bastant general per cert, són les grises ibèriques.

Un cop establerts els límits cronològics del dipòsit, englobarem els resultats en el conjunt de Burriac, per tal de veure si aquestes dades es poden relacionar amb les fornides per altres sectors del poblats, malgrat l'extensió del mateix i l'escassetat de dades de que disposem. Insistirem especialment en la datació que fa referència a l'abandonament del dipòsit, per tal d'extrapolarlo dins del període d'abandonament de Burriac, amb totes les implicacions històriques i econòmiques que això comporta, i les quals seran examinades més endavant.

#### 1) NUMISMÀTICA: (vegi's annexe):

Contràriament al que podríem pensar, les monedes de l'excavació no ens han proporcionat moltes dades. Per la fase 1ª, totes són ibèriques, si bé els estrats II d2 i II c2 es poden situar vers 90-85 aC. Quant a la 2ª fase, el II b es data als volts del 75 (moneda romana més moderna), mentre que l'estrat superior, el II a, no seria posterior al 70 aC. En conjunt, doncs, en base a les 28 monedes exhumades en el nivell II, la datació global aniria del 90/85 al 75/70 aC.

Per la seva banda, les 3 monedes ibèriques del N-I tan sols el permeten situar vers 70, o després.

2) CERÀMIQUES D'IMPORTACIÓ DE VERNIS NEGRE I VERMELL I LES IMITACIONS DE CAMPANIANA

B LOCALS O REGIONALS:

<u>Tipus ceràmics.</u>	<u>Nº fragments</u>	<u>%</u>
-Grega d'Occident	1	0,05
-Atica de figures roges	1	0,05
-Atica de vernís negre	15	0,78
-Taller Petites Estampilles	2	0,10
-Proto-campanianes occidentals	6	0,31
-Campaniana A	988	51,45
-Campaniana B	810	42,18
-Tipus P-oides	37	1,92
-Campaniana C	11	0,57
-Vernís negre àrea etrusca	1	0,05
-Tipus indeterminats vernís negre	2	0,10
-Pre-sigil.lata oriental	1	0,05
-Pre-aretina itàlica	2	0,10
-Imitacions locals o regionals Camp. B en gris	43	2,23

total fragments.. 1.920

Per a delimitar la seqüència cronològica del dipòsit ens fonamentarem de <sup>del</sup>antuvi en les dades obtingudes mitjançant l'estudi de les ceràmiques de vernís negre dels s. III al I a.C. a Empúries, jaciment que avui és l'únic d'una certa importància, dins de Catalunya, on s'han estudiat exhaustivament aquests productes ceràmics. (SANMARTÍ, 1978 ).

La delimitació preliminar la farem en base a:

1) Presència -tant en el N-I com en el N-II- de la Campaniana A i de la Campaniana B. Els dos tipus són notament majoritaris i coexisteixen en tots els estrats.

L'arribada a Empúries del més modern, la Campaniana B, es produeix cap el 125 a.C., amb la qual cosa podem fixar, de moment, la data "post-quem" del dipòsit en el 125 a.C.

2) No presència ("argumento ex silentio") en cap dels estrats de sigil.lates aretines, tipus ceràmic que forma part d'un nou horitzó en què les ceràmiques de vernís negre han desaparegut o són quasi inexistent.

L'arribada d'aquestes a Empúries la situa E. Sanmartí a partir del 40 a.C., i segons aquest autor arriben massivament. La data "ante quem" del dipòsit la podríem fixar doncs, de moment, en el 40 a.C.

La seqüència cronològica provisional delimitada comprèn un període que va del 125 al 40 a.C. Queden totalment fora d'aquesta banda cronològica i, per tant, són residuals els tipus ceràmics del dipòsit següents:

- Grega d'Occident (s. VI-IV a.C.)
- Atiques (s. V-IV a.C.)
- Petites Estampilles (300-250 a.C.)
- Protocampanianes occidentals (s. III a.C.)
- Campaniana A variant antiga (220-180 a.C.)

Amb la resta de tipus hem confeccionat una estadística en base als percentatges obtinguts en els diferents estrats amb la finalitat d'intentar delimitar fases diferenciables dins de la seqüència cronològica definida abans.

Hem utilitzat dos mètodes, un en funció del nombre total de fragments apareguts en l'excavació (hem comptat també els que posteriorment s'han pogut enganxar) i l'altre en base al nombre mínim de peces diferents que hem pogut identificar. Aquesta identificació s'ha realitzat bàsicament per les vores, si bé hem tingut en compte els fons quan aquests superaven a les vores o corresponien a peces de les que no disposàvem de vora. Les vores de mida molt petita o molt alterades, les inidentificables per poder correspondre a diverses formes, i les que podien formar part de peces ja comptades, no les hem tingut en compte per a l'estadística.

Tot i no diferir massa les dades obtingudes en un cas i en l'altre, el segon mètode ens ha semblat el més fiable i aproximatiu a la realitat. Les dades obtingudes amb aquest (segons el nombre mínim de peces) són les que utilitzarem d'ara endavant.

Els percentatges obtinguts dels tipus majoritaris ens suggereixen la contemporaneïtat dels estrats IIc1, IIc2, IIId1 i IIId2, i IIId3 per una banda, i dels estrats IIa i IIb per l'altra. Dins del N-II constituïrien dos moments cronològicament diferenciables. El N-I, de formació diferent i amb materials específics i més moderns no observats en el N-II, en constituïria un altre. En conjunt, doncs, tenim així delimitades tres fases cronològiques:

FASE 1 : N-IIc1 + IIc2 + IIId1 + IIId2 + IIId3

FASE 2 : N-IIa + IIb

FASE 3 : N-I

PERCENTATGES OBTINGUTS MITJANÇANT EL NOMBRE TOTAL DE FRAGMENTS.

Total fragments: 1.894

TIPUS CERAMICS	I		IIa		IIb		IIc1		IIc2		II d1+d2		II d3	
	ntf	%	ntf	%	ntf	%	ntf	%	ntf	%	ntf	%	ntf	%
Camp. A	55	15,3	34	42	21	22,8	74	63,8	698	64,3	21	77,8	85	64,1
Camp. B	227	63	44	54,3	65	70,6	41	35,3	381	35,1	6	22,2	46	34,8
B-oïdes	26	7,2	3	3,7	4	4,3	1	0,9	3	0,3				
Camp. C	7	1,9			1	1,1			3	0,3				
Ver. Neg. etrusc									1	0,1				
Indet. V.N.					1	1,1							1	0,8
Pre-sigil.	1	0,3												
Pre-aret.	1	0,3												
Imit. gris Camp. B	43	11,9												
total.....	360		81		92		116		1086		27		132	

ntf = nombre total de fragments.

PERCENTATGES OBTINGUTS MITJANÇANT EL NOMBRE MÍNIM DE PECES IDENTIFICADES.

Total nombre mínim de peces: 217

TIPUS CERAMICS	I		IIa		IIb		IIc1		IIc2		II d1+d2		II d3	
	nmp	%	nmp	%	nmp	%	nmp	%	nmp	%	nmp	%	nmp	%
Camp. A { antg. mitj. tard.	-		-		-		-		1 (res)		-		-	
	-		2	26,3	-		-		3	53,5	1	57,1	2	60,9
	9	15,2	3		5	23,8	9	52,9	35		3		12	
Camp. B	31	52,5	11	57,9	11	52,4	7	41,2	30	42,2	3	42,8	8	34,8
B-oïdes	9	15,2	3	15,8	3	14,3	1	5,9						
Camp. C	2	3,4			1	4,8			2	2,8				
Ver. Neg. etrusc									1	res? 1,4				
Indet. V.N.					1	4,8							1	4,3
Pre-sigil.	1	1,7												
Pre-aret.	1	1,7												
Imit. gris Camp. B	6	10,2												
total.....	59		19		21		17		71		7		23	

nmp = nombre mínim de peces identificades

res = residual

PERCENTATGES SEGONS FASES CRONOLÒGIQUES DIFFERENCIABLES

TIPUS CERÀMICS	N-I FASE 3	N-IIa+ IIb FASE 2	N-IIc1+IIc2+IIId1+IIId2+IIId3 FASE 1
Campaniana A (mitj i tard)	15,2	25	56,1
Campaniana B	52,5	55,1	40,2
B-oïdes	15,2	15	1,5
Campaniana C	3,4	2,4	0,7
Ver.Neg.etrusc			0,3 (res.?)
Tinus indet V.N.		2,4	1,1
Pre-sigil.lata	1,7		
Pre-aretina	1,7		
Imit. grises de Camp.B (indíg.)	10,2		

Els percentatges observats per a la Campaniana A van decreixent des de la fase 1, en què aquest tipus representa el 56,1% de la totalitat de les ceràmiques de vernís negre, i la fase 3, en què només representa el 15,2%.

La Campaniana B, en canvi, experimenta un increment considerable, sobre tot entre la fase 1 i la 2, passant d'un 40,2% a un 55,1%, per decreixer després lleugerament, en la fase 3, a un 52,5%.

Les B-oïdes experimenten un augment considerable entre la fase 1, en què representen el 1,5% i la fase 2, en què ja són el 15%. Es mantenen dins d'aquest últim percentatge en la fase 3 (15,2%).

La Campaniana C està present en les tres fases, però sempre en una petita proporció que va augmentant fins arribar a la fase 3 en què aquest tipus representa el 3,4% del total.

Pel que fa a la "pre-sigil.lata", la "pre-aretina", ambdues de vernís vermell, i a les imitacions locals o regionals grises de la Campaniana B, tots tres tipus només estan presents en la fase 3, en què representen, respectivament, el 1,7%, 1,7% i 10,2% del total.

Els altres tipus ceràmics envernissats -vernís negre etrusc i indeterminats- tenen una incidència minsa.

El descens de la Campaniana A entre la fase 1 i la fase 2 (-31,1%) es compensat sobre tot per l'increment de la Campaniana B (+14,9%) i de les B-oïdes (+13,5%), i en menor escala de la Campaniana C (+1,7%), en la fase 2. En la fase 3 continua decreixent el percentatge de la Campaniana A (-9,8%). La Campaniana B també baixa una mica (-2,6%). Aquests descens queden contrarrestats per un lleuger augment de la Campaniana C (+1%) però sobre tot per l'aparició de nous tipus no presents en les anteriors fases, com les imitacions grises indígenes de la Campaniana B (+10,2%) i les ceràmiques de vernís vermell, pre-sigil.lata (+1,7%) i pre-aretina (+1,7%).

A grans trets, la dinàmica general d'aquests tipus ceràmics seria la següent: disminució constant de les importacions de vernís negre de la Campània (Campaniana A), en benefici de les importacions de l'Etrúria marítima (Campaniana B). Aquestes últimes només es veurien frenades per l'aparició de nous tipus de fabricació local o regional (imitacions grises de la Campaniana B, tipus P-oïdes emporitans?) i per una progressiva diversificació dels productes importats, com ho deixa ben palès l'arribada de diversos tipus de ceràmiques de vernís vermell.

Un cop delimitades les diverses fases diferenciables intentarem tot seguit establir una datació per a cada una d'elles.

-FASE 1 (N-IIc1, IIc2, IIc1, IIc2, IIc3 ).

La datació inicial de la seqüència cronològica ( i per tant de la fase 1, la més antiga) a partir del 125 a.C. ens sembla evident que s'ha de de fer baixar al s. I a.C. en base a:

- 1) El tipus de Campaniana A d'aquesta fase. Sobre un total de 66 peces de Campaniana A, el 89,4% corresponen a la variant tardana, el 9,1% a la variant mitjana i el 1,5% a la variant antiga. La cronologia de la variant tardana compren bàsicament la 1ª meitat del s. I a.C. Aquesta datació es fonamenta en: l'estrat VI A d'Albintimilium (LAMBROGLIA, 1950 + 1959), el derelicte d'Albenga (LAMBROGLIA, 1952b i MOREL, 1981), el jaciment de Thamusida al Marroc (MOREL, 1968 ), Empúries -sitja del Camp Laia o Gall 1 i estrat IV muralla Robert- (SANMARTÍ, 1978 ) i el jaciment de la Cloche de Provença (ARCELIN

i CHAPOT, 1980 ). J. P. Morel, en la seva monumental obra sobre les formes de la ceràmica campaniana, data la Campaniana A tardana entre el 100 i el 40 a.C. (MOREL, 1981).

Així doncs, degut al predomini absolut de la variant tardana de la Campaniana A, la fase 1 s'ha de datar a partir del 100 a.C.; a més a més el percentatge de gairebé el 90% suggereix que aquesta datació encara s'ha de baixar més.

2) Confirma una datació posterior al 100 a.C. la presència en aquesta fase de Campaniana C, tipus que comença a arribar a Empúries a partir d'aquesta data i sempre de manera molt esporàdica i minoritària (SANMARTI, 1978 ). Sobre aquests tipus creiem molt interessant la problemàtica que exposa Morel sobre la seva sovint identificació errònia en molts jaciments, només pel simple fet de trobar-se ceràmiques amb la pasta gris ( MOREL, 1976 ).

3) Els percentatges dels tipus majoritaris. La Campaniana A (mitjana + tardana) representa el 56,1% i la Campaniana B el 40,2%. Durant la fase 1 la Campaniana A és clarament majoritària. En les altres dues fases ho serà la Campaniana B.

A Empúries la Campaniana B només supera a la Campaniana A a partir del 2on. quart del s. I a.C. (SANMARTI, 1978 ). Es a dir, que durant els primers decennis del s. I a.C. la Campaniana A continuà essent majoritària. Si tenim en compte aquesta observació la fase

1 del dipòsit de Burriac s'hauria de datar dins del 1er. quart del s. I a.C.

4) L'absència dels tipus emporitans B-oïdes F, G i H -que després apareixeran en les fases 2 i 3- també ens confirma una data anterior al 80/70 a.C., moment en què aparèixen (SANMARTI, 1978 ).

5) Les formes no presents en les altres fases. Si bé la Campaniana B presenta un repertori de formes que evoluciona poc, no passa el mateix amb la Campaniana A. Dues són les formes que tenim representades en la fase 1 i que no estan presents en les fases 2 i 3. Malauradament aquestes formes no poden aportar-nos massa precisió cronològica. Es tracta de les formes 27B i 27 b-c.



La F 2824 2825 2965b (forma 27B). Apareix a principi del s. II a.C. i està present en el derelict de Punta Scaletta a l'illa de Giannutri, datat cap el 140/130 a.C. Lamboglia defineix aquesta forma a partir dels exemplars d'aquest derelict (LAMBGLIA. 1964 ). Està també present, però ja en la variant tardana de la Campaniana A, en el jaciment de La Cloche (Provença) en les fases IIa i IIb datades entre el 90 i el 50 a.C. (ARCELIN i CHABOT, 1980), i en el jaciment de La Veyède (Provença) en un dipòsit que es data entre el 55/50 i el 40 a.C. (ARCELIN, 1981 ).

La F 2984 (forma 27 b-c). Els exemplars del s. II a.C. d'aquesta forma, corresponents a la variant mitjana de la Campaniana A, portaven una roseta central com a decoració; aquesta decoració desapareix en la variant tardana. Morel considera que aquesta forma deixa de fabricar-se durant el 1er quart del s. I a.C. (MOREL. 1981 ); si bé a La Cloche en la fase IIb ( 60-50 a.C.) aquesta forma (residual ?) hi és present (ARCELIN i CHABOT, 1980 ).

A Burriac, tant aquesta forma com l'anterior, sembla que no sobrepassen el 1er. quart del s. I a.C.

Pel que fa al peu nº 451 que correspon a la producció de vernís negre etrusc, producció inexistente en les altres fases, no pot precisar-nos res a nivell de datació, ja que més aviat sembla que es tracta de material residual del s. II a.C. E.Sanmartí que estudià la difusió d'aquesta forma F 4750 a Catalunya no té prou elements de judici per establir cap datació i es remet a la cronologia establerta per Morel en la 1ª meitat del s. II a.C. (SANMARTI, 1981 i MOREL. 1981 ).

Es possible, però, que vasos semblants a aquests fossin fabricats fora de l'Etrúria (ens referim concretament a la F 4753 ), ja que així sembla indicar-ho la seva presència en el derelict de Spargi formant part del carregament de ceràmiques R-oides del vaixell (PALLARES. 1979 ). La seva cronologia, en aquest cas també variaria. El derelict de Spargi ha estat datat per Morel cap el 120 a.C. (MOREL. 1981).

74

6) Les decoracions. Les decoracions observades en la vaixel·la de vernís negre de la fase I són pràcticament les mateixes que les de les altres dues fases.

En la Campaniana A la decoració es fonamenta en les acanaladures concèntriques. La decoració d'acanaladures concèntriques apareix en la Campaniana A cap el 150/140 a.C. Està pràcticament absent en la Campaniana A de Cartago abans del 146 a.C. i és ja freqüent en el derelicte de Giannutri (Ligúria) i a Entremont (Provença) abans del 123 a.C. És pràcticament l'única decoració que porten els exemplars de la Campaniana A tardana (si excentuem la decoració a base de cercles pintats d'algunes copes de la forma 31). La presència d'aquest tipus de decoració en tots els estrats de la nostra excavació no ens aporta res pel que fa a la datació de les fases.

La decoració dels exemplars de la Campaniana B de la fase I està constituïda bàsicament per simples acanaladures concèntriques en el fons intern de les F 2321 a 2324 (forma 1) i per estries decoratives a rodeta emmarcades per acanaladures concèntriques per a les F 2255, 2257 i 2286 (forma 5). Aquesta última decoració va ser considerada per Morel com a pròpia de la Campaniana B del s. II a.C. (MOREL, 1968). La publicació posterior de diversos materials, derelictes i estrats de la 1ª meitat del s. I a.C. demostra que aquesta atribució concreta al s. II a.C. no és correcta, trobant-se aquesta mateixa decoració també en exemplars de la 1ª meitat del s. I a.C. Així la podem observar en materials d'aquesta època del Llenguadoc oriental (DEDET, 1978); de la Provença occidental (ARCELIN, 1978); en la fase final del poblat ibèric d'Azaila (Terol) que es data ara cap el 75 a.C. a aquesta decoració és predominant (BELTRAN, 1984); en el estrat VI A d'Albintimilium (Ligúria) que es data entre el 100 i el 40 a.C. (LAM PUGLIA, 1950); en el dipòsit de La Vayède (Provença) entre el 50 i el 40 a.C. (ARCELIN, 1981) i en el derelicte de La Madrague de Giens (Provença) que es data cap el 50 a.C. (TCHERNIA, POMÉY i HESNARD, 1978) si bé en aquest jaciment aquesta decoració ja és minoritària envers les simples acanaladures concèntriques. Pel que fa a les nostres conrades, tant Guitart per Baetulo (Badalona) com Sanmartí per Empúries indiquen clarament la pervivència d'aquesta decoració durant la 1ª meitat del s. I a.C. (GUITART, 1976 i SANMARTÍ, 1978).

Un altre tipus de decoració observat en la Campaniana B de la fase 1 és la d'estampilles geomètriques formades per dues C contraposades (nº 360). Aquestes estampilles són les més freqüents en les ceràmiques de vernís negre de Bolsena del s. I a.C. (GOUDINEAU, 1968) i també són freqüents en exemplars de la Campaniana B d'Empúries que Sanmartí data en la 1ª meitat del s. I a.C. (SANMARTÍ, 1978).

Tot i que les formes no presents en les altres fases i les decoracions de la vaixella de vernís negre no ens aporten gaire cosa per precisar la cronologia de la fase 1 -a part de la seva datació general dins de la 1ª meitat del s. I a.C.- intentarem fixar-la amb els altres elements de què disposem:

- La presència de Campaniana A tardana i de Campaniana C ens situen la fase dins de la 1ª meitat del s. I a.C.
- El percentatge molt alt del 90% de la variant tardana en relació al total de la Campaniana A ens fa baixar en un o dos dècennis la data del 100 a.C. (moment inicial d'aquesta variant).
- El percentatge superior de Campaniana A envers la Campaniana B assenyalava cap un moment anterior al 75 a.C., moment en què a Empúries es produeix la inversió dels percentatges.
- L'absència dels tipus B-oïdes emporitans F, G i H, presents en les altres dues fases, també ens concreta la fase a un moment anterior al 80/70 a.C., moment en què aquests apareixen.

Resumint, doncs, creiem que una datació entre el 90 i el 80 a.C. és l'adient per a la fase 1.

#### -FASE 2 (N-IIa, IIb).

Ahora de realitzar els percentatges dels diferents tipus ceràmics de vernís negre i ceràmiques afins una de les coses que ens sorprengué fou el canvi sobtat i brusc que s'observa entre els tipus majoritaris, Campaniana A i Campaniana B, de la fase 1 i de la fase 2. La Campaniana A passa d'un 56,1% del total en la fase 1 a només un 25% en la fase 2; mentre que en les mateixes fases la Campaniana B passa d'un 40,2% a un 55,1%.

Tres foren les hipòtesis que ens formularem per a intentar explicar aquest fet:

- 1) Els percentatges de la Campaniana A de la fase 1 estan inflats per l'entrada en els estrats d'aquesta fase d'una quantitat gran

de materials residuals de la Campaniana A del s. II a.C. que arriba  
rien arrossegats per les rierades o torrentades que formaren aquests  
estrats.

2) Entre la fase 1 i la 2 hi ha un buit cronològic d'alguns anys  
degut a la manca d'aportacions de terres al dipòsit. Es a dir, que  
les dues fases no són contínues i corresponen a dos moments cronolò  
gics bastant diferents.

3) Els centres de producció o bé els circuits de distribució de la  
Campaniana A es veieren afectats per algun fet de tipus polític o  
econòmic que feu minvar considerablement i de manera bastant brusca  
l'arribada d'aquest tipus ceràmic als diferents mercats, essent sub  
stituït, si més no en part, per la Campaniana B etrusca o bé per al  
tres tipus, en aquests mateixos mercats.

L'anàlisi de la Campaniana A de la fase 1 ens permeté observar  
que gairebé el 90% d'aquest tipus correspon a la variant tardana  
(és a dir, que és posterior al 100 a.C.), la qual cosa descarta la  
1<sup>a</sup> hipòtesi.

Pel que fa a la 2<sup>a</sup> hipòtesi pensem que malgrat que no hi haguessin  
hagut noves rierades o torrentades importants durant 10 o 20 anys,  
s'hauria d'haver format una capa -més o menys petita- que hauria si  
gut visible en l'estratigrafia. En cap de les cinc que realitzàrem  
puguerem observar cap indicatiu d'aquesta capa.

La hipòtesi que ens sembla més raonable és la 3<sup>a</sup>. Morel, tot par  
lant dels moments finals de la producció de la Campaniana A, posa  
en relació aquest final amb l'atac i el cop terrible que infringí  
Sul·la a Nàpols i sobre tot a Ischia (centres de producció de la  
Campaniana A) amb motiu de la guerra civil que enfrontava als ro  
mans en aquests moments (MOREL, 1978). Aquest autor considera que  
molt possiblement després d'aquesta data la producció de la Campa  
niana A ja no seria la mateixa que abans, experimentant, en conse  
qüència, la seva exportació una davallada considerable. Potser en  
aquest sentit hauríem d'interpretar el fet de que el derelicte més  
modern que es coneix d'un vaixell que transportés Campaniana A és el  
d'Albenga que es data entre el 90 i el 80 a.C. Tot això, evidentment,  
no descarta la possibilitat de que se'n puguin trobar de més moderns,  
ja que la Campaniana A tardana es seguí fabricant, com a mínim, fins

a mitjans del s. I a.C.

Si admetem aquesta hipòtesi la fase 2 hauria de datar-se amb posterioritat al 82/80 a.C.

Tanmateix en aquesta fase observem que, a diferència de la fase anterior, la Campaniana B supera clarament a la Campaniana A. La inflexió en els percentatges d'aquests tipus ceràmics ja hem dit que a Empúries es produeix a partir del segon quart del s. I a.C. (SANMARTI, 1978 ); creiem, doncs, que el moment final de la fase 2 ha de datar-se amb posterioritat al 75 a.C.

Una data molt semblant a aquesta ens l'aporta un element no ceràmic, aparegut en un estrat d'aquesta fase. Es tracta d'un denari de l'any 77 a.C. Sembla clar que el moment final de la fase 2 ha de ser posterior a aquest any (els altres quatre denaris exhumats en els estrats de la fase 2 són del 103, 87, 83/82 i 82 a.C.).

Finalment no podem oblidar l'aparició en aquesta fase dels tipus B-oides emporitans F, G i H que s'han de datar amb posterioritat al 80/70 a.C., data que fixa E. Sanmartí pel seu moment inicial, segons els resultats obtinguts a Empúries (els tipus F, G i H estan absents en la sitja del Camp Laia o Gall 1 datada entre el 110 i el 80/70, mentre que constitueixen el 68% de tot el material de vernís negre de l'estrat IV de la Muralla Robert, estrat que es data entre el 80/70 i el 50/40 a.C.) (SANMARTI, 1978 ). En contextos del s. I a.C. però sense datacions més precises, aquests tipus emporitans han estat identificats a Pedalona (GUITART, 1976 i SANMARTI, 1978), Sant Miquel de Sorba (SANMARTI, 1976 ) i Mataró (material en curs d'estudi). Tanmateix creiem que han de ser classificats així alguns materials que hem pogut observar personalment provinents d'antigues excavacions realitzades al poblat ibèric de Burriac. Per altra banda, Beltran assenyala la possible presència de tipus emporitans al jaciment d'Azaila (Terol) (BELTRAN, 1984 ).

en compte les consideracions que hem formulat, i tot i que el moment final d'aquesta fase és de datació quelcom incerta i difícil de precisar més, creiem que una datació -per a la fase 2- d'entre el 80 i el 70 a.C. és la més correcta.

-FASE 3 ( N-I ).

D'entrada cal dir que aquesta fase s'inicia immediatament després del final de la fase 2. Per fer aquesta afirmació ens basem en l'observació durant l'excavació de 1983 de materials del N-I incrustats en la part superior de les argiles de l'estrat IIb de la fase 2. Això ens indica que el moment més tardà de la fase 2 és coetani del moment més antic de la fase 3. Aquesta última fase que es desenvolupà a sobre del dipòsit un cop aquest ja havia quedat tanat per successives rierades, es perllongà mentre fou utilitzada aquesta zona com abocador de deixalles i lloc per a llençar-hi escombraries.

L'existència en la fase 3 d'un determinat tipus de materials no observats en les fases 2 i 1, tals com les ceràmiques B-oïdes de la Campània, les imitacions en gris produïdes per un taller local o regional d'algunes formes de la Campaniana B i, sobre tot, la presència d'una pàtera de "pre-aretina", ens fa mesura de bellantuvi en uns quants decennis la durada de la fase 3.

Mitjançant l'anàlisi un per un dels diferents tipus ceràmics envernissats del N-I, intentarem delimitar i fixar amb més exactitud el moment final i en conseqüència la durada d'aquesta fase.

Campaniana A. Correspon tota a la variant tardana. Dos són els fragments que corresponen a formes no vistes fins ara (nº 7 i 8). El primer es tracta d'un petit fragment de vora d'una peça que hem classificat amb reserves com a pertanyent a la F 2942 (forma 8 Bc). La datació d'aquests vasos en jaciments meridionals francesos és sobre tot de mitjans i de la 2ª meitat del s. I a.C. (MOREL. 1981). tot i que en alguns jaciments, com La Cloche (Provença) també es troben en la 1ª meitat d'aquest segle (ARCELIN i CHAROT. 1980 ). Aquest mateix fragment també podria correspondre a la F. 2611a que es data en la 2ª meitat del s. I a.C. (MOREL. 1981). A part d'en jaciments meridionals francesos aquestes formes estan presents a Empúries i Azaila. Pel que fa al fragment nº 8 no hem trobat cap paral·lel per a poder-lo classificar.

Hem de destacar en aquesta fase la desaparició de la F. 2954 (forma 3l). Aquesta forma malgrat haver disminuït bastant el seu percentatge està present en la fase IIb de la Cloche (entre el 60-50 a.C.) però ja no hi és, en canvi, a La Vayède (entre el 50 i el 40 a.C.).

El seu moment final es situaria cap a mitjans del s. I a.C.

Campaniana B. Varis són els elements que diferencien la Campaniana B d'aquesta fase i li donen un caire de modernitat en relació a la de les altres dues fases anteriors:

a) Tendència a la desaparició de les dues acanaladures externes al dessor de la vora de les F. 2321 a 2324 (forma 1a). Això ha estat considerat per alguns autors com exponent de modernitat dins de la producció d'aquesta forma, situant els exemplars que no porten les dues acanaladures en la fase final de la producció cap a mitjans del s. I a.C. (LAMBOGLIA, 1950 ).

b) Per primera vegada en les F 2255/2257/2286 (forma 5) la decoració de simples acanaladures concèntriques supera a la decoració d'estries emmarcades per acanaladures que predominava en les fases 2 i 1.

c) Augmenta en la fase 3 el nombre d'exemplars que corresponen a la variant pesada o de parets gruixudes de la Campaniana B (nº 38 a 40). Cap dels dos fons d'aquesta variant porten el graó que és freqüent en la paret interna del peu d'aquestes pàteres.

Pel que fa a la F 3451 (forma 10) del N-I (nº 46), si bé en un principi havia estat considerada aquesta forma com a pròpia de la Campaniana B del s. II a.C., no pot negar-se la pervivència d'aquesta forma durant la 1ª meitat del s. I a.C. (MOREL, 1981 ). Està present en els derelictes de Titan (TAILLIEZ, 1961 ) datat cap el 75-65 a.C. (MOREL, 1981 ) i en el derelictes de la Madrague de Giens (TCHERNIA, POMBY i HESNARD, 1978) datat cap el 50 a.C. En el nostre país aquesta forma l'hem detectada, entre altres jaciments, a les ciutats romanes properes de Baetulo (Badalona) (GULTART, 1976 ) i Iluro (Mataró) (CLARIANA 1984 ), la fundació de les quals sembla ser que es posterior al 100 a.C.

-B-oïdes. Augmenta en la fase 3 el nombre d'exemplars corresponents als tipus emporitans F, G i H. De les 9 peces que hem classificat com a B-oïdes , quatre (nº 47,48,50 i 51) pertanyent a aquests tipus emporitans i una cinquena és possible que també (nº 49). El moment de màxima producció d'aquests tipus el data E. Sanmartí entre el 80/70 i el 50/40 a.C. (SANMARTI, 1978), datació que enquadra perfectament dins de la nostra fase 3.

La llàntia del tipus Dressel 2 (nº 55) no ens aporta cap precisió per a la cronologia ja que té una datació àmplia dins del s. I a.C. Arxé, en el seu estudi sobre les llànties tardo-republicanes d'Empúries (ARXE, 1982) esmenta un gran nombre de jaciments on han anat regut aquest tipus de llànties, pràcticament tots del s. I a.C.

Molt interessant és la problemàtica que presenta la cronologia de la copa de la F 3121 (forma 127) nº 56. Ja hem comentat al tractar de la ceràmica B-oïde del N-I que es coneixen com a mínim dos centres productors d'aquesta forma. Un, el més antic, estaria ubicat a l'àrea etrusca i la seva producció es desenvoluparia al llarg del s. II a.C. amb un moment àlgid cap a la 2ª meitat d'aquest segle. A aquesta producció de vernís negre etrusc creiem que s'han d'atribuir els exemplars d'aquesta forma, datats en la 2ª meitat del s. II a.C., exhumats a Empúries (SANMARTI, 1978), en el derelictat d'Illa Pedrosa de L'Estartit (BARBERA, 1975) i en el derelictat A de la Colònia Sant Jordi de Mallorca (CERDA, 1980). Pel que fa al exemplar de les sitges de Can Fatjó de Pubí (BARBERA, 1981) no el podem atribuir a cap producció doncs es desconeix el context arqueològic on aparegué i no s'ha realitzat cap descripció de les característiques tècniques de la peça en qüestió.

No té res a veure amb el taller etrusc del s. II a.C. el nostre exemplar -les característiques tècniques del qual són ben diferents- ni possiblement tampoc l'exemplar exhumat a Badalona (GUITART, 1976). Més aviat creiem que s'han de relacionar aquestes dues peces amb el segon centre productor de copes de la F 3121, actiu en el s. I a.C., que segons les anàlisis de pasta realitzades per M. Picon cal situar a la Campània. Sanmartí tracta una mica de la problemàtica d'aquesta forma en el seu estudi de la ceràmica campaniana d'Emporion i Rhode (SANMARTI, 1978). Més àmpliament la tracten Arcelin i Chabot en la publicació que fan sobre els materials de vernís negre de La Cloche (ARCELIN I CHAROT, 1980). Aquests autors esmenten tot una sèria de jaciments meridionals francesos del s. I a.C. on han aparegut bastants copes de la F 3121. Tal com estan les coses sembla que la producció d'aquest taller B-oïde de la Campània s'encaminà bàsicament cap aquesta zona francesa. Py en la seva monumental obra sobre els "oppida" de Vaunage (Gard) data aquestes copes cap el 50 a.C. (PY, 1972), si bé recents excavacions a Nages realitzades per Dedet



y Py la registren en un estrat de principi del s. I a.C. (ARCELTN i CHAROT. 1980 ).

-Campaniana C. El percentatge relativament alt per aquest tipus que observem en la fase 3 ( 3,4% del total de les ceràmiques de vernís negre i afins), creiem que s'ha d'interpretar com un índex de modernitat. Una datació de cap el 50 a.C. pels dos exemplars que s'exhumaren (nº 57 i 58) és la que ens ha sembla la més correcta.

-Imitacions locals o regionals de la Campaniana B amb pasta i vernís gris. No ens aporten res per a fixar la cronologia de la fase 3, que és l'única on aquestes imitacions aparèixen. Més aviat, tot al contrari, la datació que obtinguem d'aquesta fase amb altres elements ens servirà per a poder establir una cronologia provisional per a la producció gris d'aquest taller local o regional. Segons el moment final que hem fixat per a la fase 2, aquesta producció d'imitació s'iniciaria a partir dels volts del 70 a.C. Per a saber el moment final d'aquesta producció caldria disposar d'una seqüència estratigràfica on aquests productes ja no apareguessin. Si bé això no ens ho pot aportar l'excavació realitzada a Burriac, sí que creiem possible de trobar en vil·les rurals tarde-republicanes de la zona del Maresme central o en la ciutat romana d'Iluro (Wataró) construïda a 4 Km del poblat ibèric de Burriac, entre el segon i el tercer quart del s. I a.C.

-Pre-sigil.lata. Al tractar-se d'un fragment amorf no ens aporta res per a fixar la cronologia de la fase. Només constatar la seva presència, ja que es tracta d'un tipus ceràmic bastant infreqüent a la Península Ibèrica.

-Pre-aretina. Tot i els clars indicis de modernitat observats en els materials de la fase 3 en relació a les altres dues fases, la confirmació d'aquests indicis i alhora una precisió per a poder establir el moment final de la fase 3, ens l'aporta un fragment d'una nàtera de pre-aretina exhumat al N-I (nº 72). La cronologia de la pre-aretina ha estat fixada per Goudineau entre el 50 i el 25 a.C. (GOUDINEAU. 1968 ). La presència de pre-aretina en els derelictes propers a Marsella (Provença) de Planier-3, juntament amb ceràmiques del "grup de la Campaniana B" i una llentia del tipus Dressel 2 (TCHERNIA. 1982), i en el de Plane-1, entre les illes Plane i Riou,

juntament amb ceràmica aretina de vernís negre amb estampilles alfabètiques (LEQUEMENT i LIOU, 1976), ambdós derelictes datats cap el 50 a.C., assenyala un inici ràpid de l'exportació de la pre-aretina cap els mercats occidentals. Una cronologia dintre del tercer quart del s. I a.C. és la que dona Tarrats per a la pre-aretina trobada a Badalona (TARRATS, 1975), ciutat on també han aparegut alguns fragments de pre-sigil·lats orientals.

Aquesta pàtera de pre-aretina constitueix la primera mostra d'aquest tipus ceràmic trobada a Burriac<sup>4</sup>, jaciment sobre el que hi havia seriosos dubtes de què sobrepassés el segon quart del s. I a.C. La troballa de pre-aretina ha de fer baixar aquesta data, com a mínim, fins el 40 a.C., data que a la vegada ens dona el moment final de la fase 3. Hem preferit fixar el tope d'aquesta fase en el 40 a.C., tota vegada que en cap excavació realitzada fins ara al noblat ibèric de Burriac, ha aparegut el més mínim indici de ceràmica sigil·lata aretina, tipus ceràmic que comença a arribar a Empúries a partir d'aquest any (SANMARTI, 1978).

Els tipus ceràmics i els percentatges obtinguts en la fase 3, que hem delimitat entre el 70 i el 40 a.C., són exponent de l'última fase d'ocupació del noblat ibèric de Burriac (la Illuro de les monedes ibèriques) i creiem que poden aportar una mica de llum al problema fundacional de l'Iluro romana (Mataró), encara no solucionat, mitjançant la comparació amb els tipus de materials i percentatges de les ceràmiques de vernís negre i les seves imitacions exhumades en la fundació romana, ubicada a uns 4 Km de Burriac.

Si recordem aquests percentatges de la fase 3 (15% de Camp. A; 52,5% de Camp. B; 3,5% de Camp. C; 15% de B-oïdes; 3,5% de ceràmiques de vernís vermell i 10% d'imitacions locals) veurem que són bastant semblants als de l'estrat VI A d'Albintimilium (16% de Camp. A; 55% de Camp. B; 2% de Camp. C i 26% d'imitacions locals) (LAMBROGLIA, 1950). Arribats a aquest punt, voldríem, però, fer una advertència. La simple comparació dels percentatges observats, sense cap matització, en jaciments diversos de cronologia semblant ens pot portar a errors con-

---

No creiem que sigui correcta l'atribució a la pre-aretina del exemplar de vernís negre amb marca "PLOT" de Burriac que Clariana compara amb un altre de similar exhumat a Mataró (CLARIANA, 1984); una atribució d'aquest fragment a la ceràmica aretina de vernís negre ens sembla més acertada.

siderables?

↳ Cada cop està més clar que els percentatges observats pels mateixos tipus ceràmics en zones de la Mediterrània occidental -a vegades no massa allunyades les unes de les altres- es pot veure afectat per factors de diversa índole, tals com el diferent entorn cultural i el funcionament dels circuits comercials i del mercat local. Així veiem com tipus ceràmics de "difusió universal" com són la Campaniana A, la B i la C, ofereixen uns percentatges i una penetració comercial molt diferent en zones com el Marroc, el Llenguadoc i la Provença, o bé la costa catalana.

Així, mentre en el Marroc, en contextos dels s. II i I a.C., la Campaniana A és minoritària envers la Campaniana B (Volubilis, 29% i 63%, respectivament i Tamuda, 13% i 83%, respectivament), no passa el mateix a Hippona (Algèria oriental) a on els percentatges són del 65% per a la Campaniana A i només un 8% per a la Campaniana B (MOREL. 1978). El mateix podríem dir si comparem alguns jaciments del s. I a.C. de la Provença i el Llenguadoc i altres de la costa catalana. Així, mentre que en jaciments francesos com els de La Cloche i La Vayède, la Campaniana A mai deixa de ser majoritària (amb percentatges del 90% i del 70%, respectivament), en canvi a Catalunya observem que durant el s. I a.C. la Campaniana B superarà a la Campaniana A. Això és el que s'observa a Empúries, Purriac, Badalona (per materials del s. I a.C., 11% de Camp. A; 87% de Campaniana B i 1,5% de Camp. C, segons GUITART. 1976) i també, però ja fora de Catalunya, a Azaila (cap el 75 a.C., 12% de Camp. A; 68% de Camp. B i 1% de Camp. C, segons BELTRAN. 1984). Una altra diferència entre aquestes zones és que mentre a la zona meridional francesa la Campaniana B etrusca és escassa, essent més freqüent les B-oides, a Catalunya passa el contrari. Els resultats obtinguts en aquests jaciments meridionals francesos tampoc poden extrapolar-se a tota la zona o a regions properes perquè són diferents. Fem totes aquestes consideracions perquè n'estem convençuts de que s'ha d'actuar amb molta prudència alhora d'establir datacions de fases o d'estrats simplement en base a haver observat en altres jaciments uns percentatges ceràmics similars als del jaciment que es vol datar.

Resumint, els resultats obtinguts per a la datació de les 3 fases, mitjançant les ceràmiques de vernís negre, i les seves imitacions, i les de vernís vermell, són les següents:

- Fase 1ª (N-II, estrats c i d) : 90-80 aC
- Fase 2ª (N-II, estrats a i b) : 80-70 aC
- Fase 3ª (N-I) : 70-40 aC

### 3) ELS VASOS DE PARETS FINES:

Les exímades corresponen a les formes republicanes de parets fines, Mayet I a III.

De moment, les datacions atribuïdes a aquestes formes són molt àmples, i no permeten gaires precisions. Quant al lloc d'origen, també presenten problemes quant a la zona concreta de fabricació, i actualment s'han de buscar, a més de a Itàlia, a les províncies, produccions que encara romanen bastant desconegudes. Quant a la distribució, és un aspecte millor estudiat, essent, bàsicament, la zona central i occidental mediterrània.

Cada forma presenta una problemàtica diferent. Farem, doncs, un repàs a cada una de les formes aparegudes, sobre tot pel que fa a la cronologia. Hem de dir, però, que la manca de vasos sencers ens n'ha dificultat la classificació, si més no pel que fa a les variants que diversos autors han sistematitzat.

#### Forma Mayet I:

Tots els investigadors estan d'acord en considerar-la com la més antiga, i també es coincideix en els centres de producció. Tant Marabini (1973), com López-Mullor (1979-1980), la consideren originària d'Etrúria. Mayet (1975), i Vegas (1973), parlen d'un origen centre-itàlic, d'on es difondrien, bàsicament cap a la Mediterrània occidental. Vegas suposa una producció centralitzada, en base a les semblances de les pastes.

Les dades cronològiques són diverses, però no contradictòries. La divergència té lloc en parlar del moment inicial i final. Lamboglia li donà una cronologia del 130 al 50, tot basant-se en el derelicte del Grand Congloué (LAMBOGLIA, 1961), datació a revisar (130-110), atès la presència de dos derelictes: les parets fines formarien part del carregament més recent: 110-80 (ARLES, 1983). També es basà Lamboglia en el nivell VI A d'Albintimilium, que arriba fins el 50 aC (LAMBOGLIA, 1950), i que Morel rebaixa fins el 40 (1981, 57).

108

Per la seva banda, M. Vegas la data des de finals del II, fins el primer quart del s. I aC. Marabini li acorda un espai de datació més llarg: 2on quart del II a 3er quart del I aC, si bé es basa igualment amb el material del Grand Congloué, al que data vers 180, i per tant, subjecta a revisió, i en els materials d'Albintimilium (estrat VI A), que data entre el 90 i el 20 aC. Mayet la data del darrer terç del II fins el 1er del I, i finalment, López-Mullor, en l'estudi d'uns cubilets d'aquesta forma d'Empúries revisa la qüestió, datant-la entre la 2ª meitat del s. II i la 1ª del s. I aC, amb alguna varieta decorada. En el mateix treball estudia les diverses produccions, a les que abomena fàcies, i de les 4 que en distingeix la 2ª és la que podríem identificar o relacionar amb les que nosaltres cataloguem com imitacions d'aquesta forma.

Finalment, disposem de les informacions d'alguns jaciments: el derelicte d'Albenga: 80-70 (LAMBOGLIA, 1952), si bé altres autors el daten algunes dècades abans (MOREL, 1981, nota 257). Nosaltres adoptem la més recent, en base a la ceràmica campaniana: 90-80 (MOREL, 1981, 64); el derelicte de la Colònia de Sant Jordi (Mallorca): vers 125-100, més aviat cap a la darrera de les datacions, a la nostra manera de veure (CERDA, 1980); Pollentia, nivell III del quadre IV del carrer Porticat: a partir del 50 aC (ARRIBAS I ALTRES, 1973), les necròpolis de Les Corts nº 79 (150-100) i nº 91 (150-100), i 39 (100-50) (ALMAGRO, 1953, 395).

Resumint aquestes opinions podem dir el que segueix quant al ventall cronològic abastat per la forma I:

- origen: v. 150 (López-Mullor, Marabini), v. 125 (Mayet), finals del II (Vegas)
- final: v. 75 (Mayet, Vegas), v. 50 (López-Mullor), v. 25 (v. 40 amb revisió) (Marabini).

En conjunt, encaixa perfectament dins de la nostra fase 1ª, sense que ens ofereixi cap dada vàlida per a la delimitació de la mateixa.

### Forma Mayet II:

Es força heterogènia. Mayet en fa 5 variants, i les que presentem cal incloure-les dins de la II i IIA.

Els centres productors es situen a la Itàlia central, potser al Nord de Roma. La difusió seria similar a l'anterior.

Mayet l'estudia en base a les troballes del Puig des Molins, Eivissa, Còrdoba, i les Corts d'Empúries. Li dona una datació que va del darrer quart del II fins el primer quart del I aC. Quant a la forma IIA, detectada a Sagunt, Eivissa, Empúries, i l'Alcúdia d'Elx, la data des de finals del s. II a principis del següent

Les formes II correspondrien a les II a V de Cosa, estudiades per Marabini, Aquesta autora no ofereix cap datació per la II, mentre que la III seria de la 2ª meitat del II fins a la meitat del s. I aC. La IV des de mitjan del II a principis d'August. La V, finalment, seria de principis del I aC.

També la detectem a la Colònia de Sant Jordi, ja citat, a l'Argilera de Calafell, en el moment final de principis del s. I aC (SANMARTI I ALTRES, 1984). A Azaila la trobem en les formes II i IIA de Mayet en un moment immediatament anterior o contemporani de la destrucció de la ciutat, en època sertoriana (BELTRAN, 1976; idem, 1984). A Pollentia, es documenta en els nivells IV i V de l'habitació XII de la zona NO de la ciutat. El nivell V es data entre la fundació de la ciutat i el 70-60, i el IV a començaments del s. I fins al 30 aC {

Resumint, tampoc en aquest cas podem precisar gran cosa; i a més, les diverses variants compliquen encara més la qüestió. L'origen es situa v. 150 (Marabini) o v. 125 (Mayet), mentre que el final varia segons les variants: August (F. IV de Marabini), 75 (F. II de Mayet). La seva dispersió la situa especialment en el 1er quart del s. I aC, i per tant, d'acord amb la que tenim per la fase 1ª, la sola on hem detectat la forma.

Forma Mayet III:

Com les anterior, semblen tenir un origen centre-itàlic. Es una de les formes republicanes més moderna. La primera variant sembla ser contemporània de les dues anteriors durant la 1ª meitat del s. I aC, si bé la majoria de vasos, que són de la forma III B, són característics de la 2ª meitat del segle. Mayet en distingeix 6 variants, essent la més antiga la III, que data en la 1ª meitat del s. I aC, i la III B, més moderna, la data en època augústea.

Les III i III B són les equivalents a les VI i VII de Marabini, la qual data la VI a principis del s. I aC, i la VII des de finals del primer quart de l'I a inicis d'August.

La III A de Mayet es caracteritza per tenir una decoració a la barbotina, amb espines o escates de pinya, les quals trobem <sup>en</sup> la forma I, si bé és poc usual. Les formes II de Mayet (= II a V de Marabini) no semblen tenir aquesta decoració, si més no, hi és rara. La generalització d'aquesta decoració la constatem en els vasos Mayet III (= VI i VII de Marabini). Vegas en fa una variant (forma XXIV a). Val la pena de veure amb detall les diverses opinions quant a aquesta decoració:

110

Vegas diu que no es troba ni a Numancia ni a Cáceres, assunt els conjunts més antics els de Thamusida (dos darrers tercis del s. I aC), i el d'un pou funerari de Vieille-Toulouse (50-30 aC). Conclou assenyalant que tracta d'una decoració pròpia de la 2<sup>a</sup> meitat del s. I aC. A Cosa hi aparegueren 7 fragments amb aquesta temàtica (Formes VI o VII de Marabini), donant-les<sup>hi</sup> l'autora una datació del 2on quart al 3er quart del s. I aC (la forma III A de Mayet la data Marabini en el darrer quart del s. I aC). En el nivell IV del quadre V del carrer Forticat de Pollentia es trobà un fons de cubilet de forma indeterminada decorat amb espines. Segons els autors, l'estrat seria de principis de s. I al 30 aC. En el nivell II del quadre VIII s'hi exhuma un fragment de vas Mayet III decorat amb espines, amb una datació d'època augustea a 50 dC. Així, doncs, aquest tema decoratiu (espines i escates de pinya en F. III) és típica de la 2<sup>a</sup> meitat del s. I, encara que sembla haver-n'hi alguns exemplars, potser els primers, immediatament abans de la meitat del segle.

Finalment, algunes observacions quant a la datació de la forma III: la tenim a l'Argilera (v. 100), Pollentia (August a 50 dC), Tiro de Cañón a Terol (PERALES I ALTRES, 1983-84), a la Colònia de Sant Jordi (v. 125-100), i a Eivissa, on sembla que hi va haver un centre productor de la forma.

En resum, la forma en general s'inscriu perfectament dins de la 1<sup>a</sup> meitat del s. I aC, si bé és més típica de la 2<sup>a</sup> meitat. Nosaltres la tenim en les fases 2<sup>a</sup> i 3<sup>a</sup>, si bé les decoracions només les constatem en la 3<sup>a</sup>, encara que la conservació que les de la 2<sup>a</sup> no permet saber si també en portaven. Per tant, els vasos del dipòsit serien el reflexe de les primeres d'aquestes importacions, que com hem vist s'inicien poc abans de mitjan del s. I aC. La presència d'aquests temes no ens obliga a baixar el terme ante-quem de la fase 3<sup>a</sup>, que situem vers 40 aC.

#### Altres formes:

En el N-II hi ha el fragment de vora 505, que no correspon a cap de les formes vistes fins ara. L'hem classificat com a pròxima a la XXIII de Marabini, que la data del segon al tercer quart del s. I aC. A part de Cosa, no n'hem trobat més paral·lels.

#### Conclusions:

Les cronologies vistes són vàlides pel conjunt que presentem, i el marc cronològic establert pels autors citats no es contradia amb les que posseïm per les 3 fases, més al contrari, s'hi adapten perfectament, encara que amb una datació poc precisa.

Per tant, intentarem datar al conjunt relacionant-lo en el seu context estratigràfic i amb les 3 fases establertes en base al material de vernís negre, i la numismàtica. La relació entre formes i procedències, amb les 3 fases, així com els percentatges, els veiem en el següent quadre:

FORMES/ PROCEDENCIA	FASE I 90-80 a.C.		FASE II 80-70 a.C.		FASE III 70-40 a.C.		TOTAL	%
	TOTAL	%	TOTAL	%	TOTAL	%		
Mayet I Itàlica	1	100					1	1,78
Mayet I Indígena					6	100	6	10,7
Mayet II Itàlica	14	100					14	25
Mayet II Indígena	10	40	4	16	11	44	25	44,6
Mayet III Itàlica			4	44,4	5	55,5	9	16
Mayet III Indígena								
Marabini XXIII Itàlica			1	100			1	1,78

#### 4) CERÀMICA ITALO-MEGÀRICA:

Si bé la seva cronologia és encara avui en dia subjecte a discussió, disposem d'algunes dades útils:

- dos konteriskoi de Talamonaccio i Populonia apreixen associats a materials de cap el 80 aC (VON VACANO, 1966-67). L'autor situa els inicis de la producció del grup Popilius-Lapius en els darrers decennis del s. II aC, essent-ne el moment Algid el s. I aC.

- la peça nº 18161 de l'Anticuarium d'Ostia va trobar-se en un paviment d'una casa, juntament amb vernís negre del tipus B, una llúerna també de vernís negre, ceràmica ibèrica pintada, de tipus geomètric, i un va de parets fines (ARENA, 1972). Aquesta autora dona una datació de 150-75 aC. Una altra peça, la nº 5659 del mateix jaciment, fou trobada en un lloc proper a una tomba datable e inicis del s. I aC (ARENA, 1972).

- al Museu Nacional de Roma es conserva una copa italo-megàrica, de forma semblant a la nostra, si bé amb decoració immediatament al dessor de la carena. Està firmada per Popilius, sense context (ALVINO 1979).



M

- Al Museu de Rimini es conserva un motllo d'una copa italo-pegàrica, sense context estratigràfic, probablement procedent de la mateixa ciutat. La decoració conservada, a la zona més alta, és amb línies de postes. Pot atribuir-se al grup Popilius-Lapius, però amb una cronologia molt amplia (MAIOLI, 1979).

- un fragment de Pollentia (nivell V) fou datat entre 130/120 i 70/60 (ARRIBAS, TRIAS, 1959).

- a la nau de la Colònia de Sant Jordi hi apareguren dos bols diferents atribuïbles al grup Popilius-Lapius (un d'ells firmat pel segon). Enfonsat vers 125-100, segons Cerda algunes peces podien haver perdurat quelcom més, sense sobrepassar el 75 aC (CERDA, 1980).

Així, doncs, el nostre fragment el podem atribuir a les mateixes produccions, amb una cronologia que coincideix amb la de la fase on s'ha exhumat, la 1<sup>a</sup>, entre el 90 i el 80 aC.

### 5) LLANTIES:

Els fragments estudiats (llevat la peça de Calès, ja estudiada en el seu lloc) són massa petits com per a poder ser classificats dins dels tipus de Dressel i Ricci (1973). De tota manera, hi troem a faltar la Dressel 4, d'època augustea, essent tots els fragments trobats, com a mínim, anteriors al 30 aC.

Creiem poder identificar un fragment de Dressel 2 corresponent al bec, un altre al disc i dipòsit, decorat amb perletes, i un troç d'alaleta lateral que podria ser d'una Dr. 2 o 3.

La nansa trilobulada i els altres fragments no són identificables, mentre que el 1er. no sembla ser de cap forma Dressel.

Hi tenim una Dr. 2, quasi sencera, de vernís negre, que a Empúries a l'estrat IV de la Muralla Robert és el tipus majoritari (80-70 a 50-40 aC) (ARXE, 1982). Aquesta peça, ja <sup>ha estat</sup> esmentada dins de les produccions de vernís negre.

### 6) CERÀMICA COMUNA ROMANA:

El conjunt exhumat s'inscriu perfectament dins de l'època tardo-republicana. Les formes Vegas 14 i 16 ocupen per sí soles el 61,7 % d'aquesta terrissa. La 14 és molt corrent en aquests anys i també en època augustea per tota la Mediterrània. Així, dins del s. I aC destaquem Numancia, Pollentia, Empúries, Pompeia, Gabii i Albintimilium (VEGAS, 1973, 43-45). Més ben datats, tenim el dipòsit 4 de Co-

sa, abandonat poc després del 70 aC (DYSON, 1976, 67 i fig. 18, 5-7), i a la Vayède (Provença) un abocador abandonat vers 50-30 (ARCELIN, 1981, 130 i fig. 33, nº 232-36). Una cronologia semblant ofereixen els derelictes de la Madregue de Giens (vers mitjan de segle I) (TCHEPNIA I ALTRES, 1978, 63-64 i fig. XXII, nº 4), o de la Colònia de Sant Jordi, de l'últim quart del s. II aC (CERDA, 1980, 56 i fig. nº 76-78).

Per la seva banda, els plats-tapadora Vegas 16, amb una quantitat doble de les anteriors, servirien, segons Vegas (1973, 51), quant a la segona d'aquestes funcions, per a tapar els plats de vermell-pompeïà i els de cuina, entre ellà, els anteriors. Ambdós materials estan, doncs, relacionats, i això explicaria l'alt percentatge de troballes. I la cronologia és, per tant, semblant: per a l'època tardo-republicana, la tenim a Pollentia (VEGAS, 1973, 52), en el citat dipòsit de Cosa (DYSON, 1976, fig. 23 nº 70-72), la Vayède (ARCELIN, 1981, fig. 33 nº 223-30), així com en els mateixos derelictes: Giens (TCHEPNIA I ALTRES, 1978, 64-66 i fig. XXII, 6-10), Colònia de Sant Jordi (CERDA, 1980, nº 79-80); la qual cosa indicaria que es comercialitzarien juntes, formant part del mateix lot.

També els plats de vermell-pompeïà ocupen un lloc destacat. †otes les vores presents a l'excavació corresponen al perfil ametllat i engruixit, característic dels nivells fundacionals de Pollentia, VI A, VI B i V d'Albintimilium (200 a 20 dC segons Morel, 1981, 57); nau d'Albenga, v. 90-80 aC, nivells pre-augusteus de la Casa del Faune de Pompeia (VEGAS, 1973, 47), als que cal afegir el nivell 3B de Bolsena (90-60 aC) (GODINEAU, 1970, lám VII), i també l'emmanet de Cosa (DYSON, 1976, fig. 18, nº 8-9).

En resum, aquests tres tipus ceràmics confirmen la cronologia de la primera meitat del s. I, sense més precisions, si bé ja es poden trobar des de la 2ª meitat del segle II.

D'altra banda, les olles de vora antellada i perfil recte interior de la forma 2 és el més comú dels jaciments litorals mediterranis al final del període tardo-republicà (VEGAS, 1973, 16), essent molt nombrosos durant la 1ª meitat del s. I aC (idem, 17). Es troben a Gabii, Pollentia, Cosa (dipòsit V: DYSON, 1976, fig. 20, nº 30-31, fig. 21, 32-36), i com en la ceràmica anterior, es duia igualment en vaixells: Cavalière (Provença), vers 100 aC (CHARKIN I ALTRES, 1978, fig. 21 nº 15), la Fourmi-gue (Antibes), sense indicació de datació però probablement semblant a l'anterior (POLLINO, 1983, lám. 23 dalt, esquerre), i a la Colònia de Sant Jordi (CERDA, 1980,

fig. p. 38 nº 39-40).

Quant als ungüentaris, el tipus B de Cuadrado va del 310 al 50 aC, si bé al Cigarralejo <sup>la variant B-IV</sup> es troba associada a la Campaniana A (forma 36), amb una datació compresa entre 180 i 100 (CUADRADO, 1977-78, 397, 394), assimilable a la forma 63 b de Vegas, que perdura fins a mitjan del s. I de l'era (VEGAS, 1973, 153-54). Per tant, no ens ofereixen cap informació que no coneguem.

7) AMFORES:

La Dressel 1 és la característica de les itàliques del s. I. Els derelictes mostren que les variants A i C existien durant el darrer quart del s. II (per ex. Cavalière (CHARLIN I ALTRES, 1978, 89), Colònia de Sant Jordi (CERDA, 1980, 97), o Grand Ribaud A, vers 130 (CARRAZE, 1975, 49). Per la seva banda, la variant B, si bé en principi sembla més moderna i més corrent des de mitjan de s. I, els recents estudis de A, Hesnard (informació personal) tendeixen a pujar aquesta datació també en els darrers anys del segle II. I a Burriac, procedent de les excavacions de 1984, coneixem un titulus pictus amb data consular del 90 aC (MIRO, premsa). Finalment, el vaixell enfonsat a Spargi, amb les 3 variants, i datat vers 120 en base a la campaniana (MOREL, 1981, 64), indiquen aquesta mateixa datació. Quant a la seva extinció, es situa a principis d'August (TCHERNIA, 1983, 102), estant absent del dipòsit de la Longarina, Ostia, del primer decenni de l'era (HESNARD, 1980). Resumint les cronologies no ens són vàlides per a la delimitació de les nostres peces.

Les àmfores ovoides d'oli d'Apúlia es troben en contextes de la 1ª meitat del s. I, essent el derelictes de Planier 3 el testimoni més interessant, enfonsat vers 50 aC (TCHERNIA, 1968-70), si bé es troben encara a la Longarina (HESNARD, 1980, 148). Les Lamboglia 2, presents des de la 2ª meitat del II, desapareixen en època cesariana (TCHERNIA, 1980, 305), i les que tenim en el nivell I representen, doncs, les últimes exportacions. Finalment, per finalitzar amb el bloc de recipients itàlics, la Dr. 26 està bastant mal coneguda, i present igualment a la Longarina (HESNARD, 1980, 150). En resum, totes cobreixen ampliament el ventall cronològic que ens ocupa, i poc útils.

Les Dr. 2/4 de Cos es troben a la Longarina (idem, 145), si bé en la seva forma més moderna, i podem esmentar, quant a la forma antiga, que és la que ens interessa, el derelictes grec d'Antichythera, datat vers 80-50 (GRACE, 1965).

I si passem a les de tipologia púnica, les ebussitanes estan contrades en els 3 darrers tipus de Ramon (PE 16 a 18), des del 220 a 25 al canvi d'era. La primera és residual, mentre que les altres s'inscriuen en el contexte de l'excavació.

Quant a les tripolitanes, la forma 3 de W. der Werff finalitza <sup>abans d'</sup> August, segons aquest autor, pel que fa a la seva exportació. És interessant de fer notar la seva absència dels nivells d'Ostia de mitjan s. I aC, la qual cosa podria indicar que havia desaparegut (WERFF, 1977-78, 181 i nota 63). Tanmateix, hem de dir que la classificació dels fragments exhumats roman, per ara, insegura. Les formes 1 i 2 s'exportarien fins August (idem, 178 i 179).

Tanmateix, les absències ens permeten fer algunes precisions sobre el terme ante quem. La més clara és la de les Tarraconense<sup>1</sup> o Laietània 1, que apareixen vers 40-30. La primera a Badalona (COMAS, 1985, i material inèdit del Carrer Hisenda de la mateixa ciutat) potser una mica abans. Les Pascual<sup>2</sup> es troben ja a principis de la 2ª meitat de l'I al Sud de França: la Vayède, vers 55/50 a 40 (ARCELIN, 1981, 121-22 i fig. 34 nº 256), i Altes <sup>(50-25 aC)</sup> (DEDET, SALLES, 1981, fig. 37 nº 4-5 i fig. 43 nº 8, classificades com a Dressel 1). Per tant, el N-I es situaria, seguint aquestes absències, que creiem significatives en tractar-se d'una àmfora de fabricació laietàna, no més enllà de 50/40. Un altre element a considerar són les Dr. 2/4 ità liques, que apareixen vers la meitat del segle (HESNARD, premsa), si bé no en coneixem els inicis de la seva arribada a la Laietània.

**8) LA CERAMICA GRISA IBERICA:**

Tot i haver-se realitzat alguns intents per fixar l'evolució cronològica de les formes més representatives d'aquestes ceràmiques grises ibèriques cuites a foc reductor (FERNANDEZ MIRANDA, 1976) la investigació no està avui en condicions de poder-les precisar amb massa exactitud. En general, però, els investigadors acceptem una fase antiga de producció que comprendria bàsicament els s. IV i III a.C., és a dir, el període ibèric ple, apareixent ja en aquests moments la forma més representativa de la producció -el gerret bicònic-; una fase mitjana o clàssica, posterior a la conquesta romana que arribaria fins al final del període republicà; i una fase tardana o moderna, a partir del principat d'August, que només es desenvoluparia en alguns llocs -com ara Empúries i Girona- i que tindria el seu moment final en un moment indeterminat dins de la 1ª meitat del s. I d.C. En aquesta última fase predominarien les imitacions de formes de la Campaniana B i els gerrets bicònics ja no hi serien presents (AQUILUE; MAR; NOLLA; RUIZ DE ARBUJO; SANMARTI, 1984).

Degut a la diversitat de pastes, acabats exteriors i peculiaritats tipològiques que presenten aquestes ceràmiques grises reduïdes, els investigadors estan d'acord en què no foren produïdes per un sol centre productor sinó que es tracten de tot una sèrie de produccions diversificades fabricades en diversos llocs dins d'una àrea que compren la zona més o menys costanera dels Països Catalans amb perllongació fins arribar al Roine i tot el rera país immediat. Aquests mateixos tallers -sobretot a partir del s. II a.C., també fabricaren les mateixes ceràmiques però amb tècnica oxidant, fet ressaltat per Nolla que no ha estat tingut en compte fins fa pocs anys (NOLLA, 1982). Aquesta variant oxidada tindria el seu màxim desenvolupament durant la fase mitjana de la producció, sense arribar a superar mai els productes cuïts a foc reduïtor.

Malauradament només es disposa d'un sol treball de síntesi -i només per a la variant reduïda- d'aquestes produccions (ARANEGUI, 1975). Es evident que la investigació no pot avançar mentre no es realitzin treballs monogràfics per àrees concretes, a fi de delimitar produccions, àrees de distribució i influències entre les unes i les altres. Els materials exhumats a Burriac que publicuem, creiem que -si més no en aquesta línia- poden aportar una mica de llum pel que fa a l'àrea costanera laietana durant el període que compren bàsicament la 1ª meitat del s. I a.C.

Avui en dia la producció que es coneix més bé és, sense cap dubte, l'emperitana (ALMAGRO, 1953 i 1955) (NOLLA, 1977 i 1982) (AQUILLUE; MAR; NOLLA; RUIZ DE ARBULO; SANMARTI, 1984). Pel que fa a l'àrea laietana no hi ha cap estudi de conjunt d'aquestes produccions. A part de la informació parcial que pot extreure's de la publicació d'alguna peça concreta exhumada en excavacions realitzades en diversos noblats ibèrics de la zona (Turó de Can Olivé de Sardanyola; Sant Miquel de Vallromanes-Montornés; Puig Castellar de Santa Coloma de Gramenet i Burriac, entre d'altres), el jaciment que ens aporta més informació per a la fase antiga de la producció és la necròpolis de Can Rodon de Cabrera de Mar (BARBERA, 1968 i 1969-70), situada a 1 KM del noblat ibèric de Burriac i que ha es-

117

tat relacionada amb aquest. Els materials del Puig Castellet de Lloret de Mar també corresponen a aquesta fase antiga (PONS; TOLEDO; LLORENS, 1981) si bé aquest recinte ibèric fortificat sembla que ja no estava dins de l'àrea d'influència laietana. Per a un moment final d'aquesta fase antiga o bé pels inicis de la fase mitjana, és a dir, per a un període comprès entre el desembarc romà de l'any 218 a.C. a Empúries i els decennis immediatament posteriors a la conquesta romana, disposem de la informació que ens aporten el conjunt de sitges ibèriques de Can Miralles-Can Medolell de Cabrera de Mar, anegades a mig Km del poblat ibèric de Burriac (PUJOL; GARCIA, 1982-1983); dels materials del Turó del Vent de Illinars del Vallès (LOPEZ; ROVIRA; SANMARTI, 1982) i dels materials del Turó d'en Boscà de Badalona (JUNYENT; PALDELLOU, 1972) (MAJQUER, 1965).

L'únic centre productor d'aquests tipus ceràmics -juntament amb altres- que es coneix a l'àrea laietana és el de Bigues-Riells del Fai (Vallès Oriental), jaciment on s'han exhumat varis forns i escombreres i també un conjunt de cinc sitges. La producció d'aquest centre terrisser important s'inicia en el s. III i sembla que arriba a finals del s. II a.C. (HERNANDEZ, 1983 i 1984).

La fase tardana d'aquestes produccions, a partir aproximadament del principat d'August, ens és pràcticament desconeguda a la Laietània, donat que la major part dels poblats ibèrics ja s'havien abandonat. Aquesta fase -cas d'existir- s'haurà d'estudiar a les vil·les rurals tardorepublicanes i a les fundacions romanes urbanes del moment.

Dins d'aquest esquema cronològic que estem seguint, tots els productes exhumats a la campanya d'excavacions de 1983 a Burriac s'han de situar dins de la fase mitjana o clàssica avançada d'aquesta producció, moment del que fins ara no disposàvem de massa informació.

---

9) CONCLUSIONS:

Tal com hem tingut ocasió de veure en les pàgines anteriors, el conjunt de materials exhumats, i molt especialment les ceràmiques de vernís negre ens permeten d'afinar bastant la datació dels dos nivells. Les datacions que proposem (una més ampla, i una segona més restringida) és la següent:

	ampla	restringida
- Fase 1ª (N-II, c-d)	100/90-80/70	90-80
- Fase 2ª (N-II, a-b)	80/70-70/60	80-70
- Fase 3ª (N-I)	70/60-50/40	70-40

Així, doncs, podem dir que la presunta cisterna es deixà d'emprar vers 100/90, quan es començà a omplir a causa de les torrentades. Altra cosa és saber la relació causa-efecte entre ambdós fets: si s'abandonà a causa de les torrentades, que la inutilitzarien, o si un cop abandonada voluntàriament, s'anà omplint després. Aquest ompliment natural es produí durant uns 20 o 30 anys, fins que pel volts de 70/60 es començà a ser emprada com a abocador, durant uns 20 o 30 anys més, fins que s'abandonà vers 50-40, tal vegada perquè ja estava plena, o perquè coincidí amb l'abandó del poblat o del sector d'habitat relacionat.

Quant a paral·lels per aquest període de temps, podem esmentar els següents jaciments:

- Albintimilium (estrat VIA) (LAMBOGLIA, 1950, 1959, MOREL, 1981).....	100-40 ac
- Bolsena (nivell IV) (BALLAND, 1969) .....	90-40
- Cosa (dipòsit V) (DYSON, 1976) .....	110/100- 3er quart s. I ac
- la Cloche (fases IIa i IIb) (ARCELIN, CHABOT, 1980) .....	90-50
- Pollentia (nivell IV del carrer Porticat) (ARRIBAS I ALTRES, 1973)...	ppis. I- 30
- Empúries (estrat IV de la Muralla Robert) (SANMARTI, 1978) .....	80-40

10) L'ABANDONAMENT DE BURRIAC:

Un cop situat cronològicament el nostre dipòsit, ens interessa veure les possibilitats de generalitzar la datació obtinguda per tot el poblat. La primera dificultat que constatem és la gran extensió del poblat, que situem entre les 10-12 Has., en base a la muralla i distribució dels diferents habitatges. En princí

pi, l'abandonament del sector occidental on es troba el dipòsit no té, doncs, perquè correspondre amb el del sector central, on la vida pogué continuar. Ens caldrà, en conseqüència, fixar els elements ante quem coneguts d'altres zones de Burriac.

La cisterna (en el supòsit de que aquesta sigui la utilitat del dipòsit, la qual cosa prenem com a hipòtesi), és un element vital pel poblat. La seva inutilització pot representar, en principi, l'abandonament de la zona en la qual s'hi troba relacionada, però també podem pensar en reformes urbanístiques, sigui ampliacions o reduccions, construcció d'altres cisternes, etc., en aquest o altres sectors. Per ara, no en coneixem cap més en el poblat, i res de segur no en podem dir. El fet de que es deixés d'emprar el nostre dipòsit no implica, forçosament, la fi de la vida en el poblat, i ni tan sols en el sector occidental.

Ara bé, disposem de materials d'altres excavacions, sigui de les més antigues provinents especialment del sector central, o dels més recents de les excavacions del Pla de l'Atur de 1984 (ambdòs blocs romanen inèdits en la seva major part; pels primers hom pot consultar els estudis de Marià Ribas, i pels segons la nota recentment publicada a la revista Laietània (Mataró) nº 2-3). Les conclusions que en treiem són les que segueixen:

- sector central: és el que ha estat objecte de més excavacions (per ex, RIBAS, LLADO, 1977-78; RIBAS, 1952, 1964 a i b), a més de les citades de 1984. Un resstudi del material antic indica la total absència de sigil.lata aretina, parets fines Mayet I a III i àmfores de la Tarraconense tipus Tarraconense 1/Laietània 1 i Pascual 1. La darrera fase del sector es situa, doncs, dins de la 1ª meitat del s. I aC, sense que cap material ens permeti assegurar que va traspasar la meitat del segle. Aquesta és la conclusió provisional a que arribaren els excavadors de 1984 (fase F).

- sector oriental: el material present en l'estrat superior de l'"edifici públic" (Campaniana B, àmfora Dressel 1, fíbules) (BARBERA, PASCUAL, 1979-80, 222-25), així com el de l'"habitació de les dolia" i habitacle relacionat (Campaniana B formes 1, 3, 5, àmfora Dr. 1, monedes) (idem, 232-35) indica igualment el contexte de 1ª meitat del s. I aC.

- la porta meridional, excavada parcialment per la Secció Arqueològica del Museu Comarcal del Maresme durant l'any 1984 en col.laboració amb les excavacions del Pla de l'Atur, ens permeten dir que la mateixa funcionà fins mitjans del s. I aC, si bé la construcció és anterior (material inèdit).

- sector occidental: si bé, tal com hem dit al començament, és una zona molt destruïda, disposem d'un seguit de materials: els de les sitges 36 i 37, amb Campaniana B forma 4, àmfora Dr. 1, ceràmica del tipus vermell-pompejà, i el de la



sitja de Can Borràs, amb parets fines Mayet II i III, i Campaniana B forma 5 i b-  
oides (inèdites).

Resumint, tots aquests materials indiquen un context característic de la 1ª  
meitat del s. I, si bé poden arribar a la 2ª meitat. Amb tot, el conjunt es situa-  
ria igualment després de la meitat de la centúria, si bé les absències que hem comen-  
tat ens inclinen a fixar el terme ante quem vers la meitat del segle, i com a màxim,  
dins del 3er terç.

Podem concloure dient que la data fornida <sup>per l'abandó</sup> del dipòsit es pot correspondre perfec-  
tament amb la de Burriac en el seu conjunt.

V) CONCLUSIONS GENERALS:

Si en les pàgines anteriors hem examinat els diversos materials de l'excavació i els hem situar en el seu context cronològic, creiem interessant d'esbrinar les aportacions que ens proporcionen els diversos materials exhumats.

1) CERAMIGUES DE VERNIS NEGRE:

1) Sobre la funcionalitat d'aquestes ceràmiques. Totes aquestes produccions tenen en comú la seva funcionalitat exclusivament com a vaixel·la de taula. Trobem a faltar, però, dins d'aquestes produccions ceràmiques els vasos per a beure i les gerres o gerretes per a beure o per a contenir diverses begudes. És evident que altres produccions ceràmiques, tal com veurem més endavant, desenvoluparen aquesta missió. Dintre del servei de taula la forma bàsica en la que s'especialitzaren totes aquestes produccions és, sense cap mena de dubte, el plat. Més del 50 % de les 218 peces identificades són plats de taula. Els bols, pàteres fondes, tasses i alguns copes i gerretes completen el servei.

2) Sobre el funcionament de tots aquests tipus ceràmics en el mercat local de Burriac, un dels jaciments claus del període de la romanització de les terres catalanes. Malgrat descendir els percentatges de la Campaniana B a Burriac durant l'últim quart del s. II a.C. i primer decenni del s. I a.C., sembla evident que estaven en progressió creixent. A la dècada entre el 90 i el 80 a.C. assoliren el 40% del total de les importacions de vernís negre. Els resultats obtinguts a les fases 1 i 2 assenyalen que com a mínim fins el 80 a.C. la Campaniana A fou el tipus majoritari. Possiblement tres factors incidiren en aquest fet: 1) el manteniment en els mercats del gust per les formes de les ceràmiques de vernís negre del s. II a.C. 2) el preu, segurament més car, de la Campaniana B, els productes de la qual eren en general de més qualitat. 3) el fet de que la Campaniana B en aquests anys tingués possiblement una producció més neta que la Campaniana A. La davallada brusca d'aquest últim tipus (evident

a la fase 2) l'hem intentada explicar en funció d'esdeveniments de tipus polític (atac de Sul.la a Nàpols i Ischia) que feren minvar la producció i conseqüentment l'exportació de la Campaniana A a partir d'aquesta data. Aquest tipus perdria els mercats on s'anava introduint en proporció creixent la Campaniana B (de més qualitat), com seria el cas de la costa catalana i també el del nord d'Àfrica, però, en canvi mantindria la seva majoria i concentraria la seva exportació cap a zones on les importacions de Campaniana B eren pràcticament inexistent, com seria el cas de les zones costaneres de la Provença i el Llenguadoc, on els únics productes que arribaven del "grup de la Campaniana B" i sempre en petita proporció eren, més que Campaniana B etrusca, productes de tallers B-oïdes (possiblement també de la Camnània).

Un cop consumada la davallada de la Campaniana A i malgrat que els percentatges de la Campaniana B indiquen que aquesta augmenta considerablement a Burriac (fase 2), això no és suficient per a cobrir l'important buit deixat per la disminució de la Campaniana A (-31% entre la fase 1 i la 2). Apareixen a Burriac a partir del 80 a.C. els tipus emporitans B-oïdes que imiten a la Campaniana B, així com altres produccions emparentades amb la B. La continua davallada de la Campaniana A que arriba a assolir només el 15% del total de les produccions envernissades en la fase 3, i la manca d'augment de les importacions de Campaniana B, portarà possiblement per fer front

a la demanda, a l'aparició de les imitacions locals o regionals de pasta i vernís gris que imiten a la Campaniana B. Imitacions d'aquesta mena se n'han exhumat a nombrosos jaciments d'aquest període. Molt possiblement es tracten de produccions locals confeccionades en els mateixos poblats que tenen el seu moment àlgid cap a mitjans del s. I a.C.

La dinàmica que intuïm per al 3er. quart del s. I a.C. a Burriac, si més no pel que fa al decenni 50-40 a.C., moment en què hem fixat el final de la fase 3, es fonamentaria en un predomini net de la Campaniana B, la quasi total desaparició de la Campaniana A, i un augment constant dels tipus B-oïdes (sobretot dels emporitans) i de les imitacions locals o regionals. Potser també de la pre-arcantina, proce

dont immediat de l'arribada de les sigil·letes itàliques arcetines, inexistents fins el moment present en el noblat ibèric de Burraco, el moment final del qual i després dels resultats obtinguts en aquesta excavació, cal situar cap el 40 a.C.

2) CERÀMICA ITALO-MEGÀRICA:

La ceràmica dita Italo-Megàrica presenta una problemàtica citada per diversos autors que ja han estudiat el tema. Es un tipus ceràmic no gaire freqüent en la zona més occidental de la Mediterrània, per tant és poc coneguda i són comptades les publicacions que en parlen. En molts casos es tracta de peces trobades en excavacions antigues i en magatzems de museus pel que no es poden relacionar amb un context estratigràfic fiable. En forces ocasions s'ha confós amb les produccions gregues, fet que es deu en part a que no hi ha un estudi monogràfic sistematitzador de les dues produccions. F. Courby, en l'any 1922, fa un primer intent de sistematització (COURBY, F. 1922), on ens diu que la forma de bol és un producte itàlic que no es troba en les produccions gregues, tant sols molt excepcionalment en les produccions d'Alexandria. Els bols itàlics són peces amb la panxa arrodonida i de fons pla, una carena sol separar la panxa del coll que és estrangulat, la vora sol ser exvasada. La decoració és bàsicament vegetal i ocupa quasi bé tota la zona de la panxa, estant enmarcada per altres elements decoratius de tipus simbòlic o geomètric, tal és el cas de la línia de postes.

A l'any 1972, M.S. Arena fa una revisió de la problemàtica d'aquest tipus ceràmic de fabricació itàlica (ARENA, M.S. 1972) i fixa alguns conceptes més, tot mantenint els punts diferenciadors ja esmentats per F. Courby. Solen ser bols hemisfèrics fets a motllo, no porten vernís i la decoració, en relleu, és a base de motius simples, entre ells les línies de postes.

Aquestes produccions itàliques poden estar o no firmades pels terrissers, coneixem els de C. POPILIVS, C. LAPIVS, L. ATINIVS, L. QVINTIVS, ..., essent els que es troben més freqüentment els atribuïbles al grup que en podem anomenar POPILIVS-LAPIVS, ja que la diferència entre ambdós fabricants no és gens clara, tot tenint aspectes i característiques força semblants. A aquest grup podem atribuir-se també vasos sense firmar. M.S. Arena creu que ambdós terrissers podrien treballar conjuntament.

El grup POPILIVS-LAPIVS pot relacionar-se amb tallers o centres productors de la zona de l'Umbria italiana, concretament amb les vil·les de Mevania i Oriculum. F. Courby apunta l'hipòtesi de que aquest fet pot explicar-se tot pensant en un canvi de residència o bé en l'existència de sucursals. Per altra part, a Tivoli es va trobar un motllo que pot atribuir-se a POPILIVS, on formant part de la decoració hi ha una línia de postes prop de la carena. Sembla ser, doncs, que la línia de postes és un element decoratiu força repetitiu i molt utilitzat pel grup POPILIVS-LAPIVS. Un altre exemple el tenim en el bol (nº ref. 66) trobat en la nau romano-republicana de la Colonia de Sant Jordi a Mallorca, on també està relacionada la decoració de línia de postes amb el terrisser LAPIVS (CERDA JUAN, D. 1980). S'han re-

124

lacionat amb diverses zones d'Itàlia les produccions firmades per altres terrissers de característiques algo més diferents, per exemple APPIVS a Corneto (Etruria meridional), ALONIVS i QVINTIVS a l'Etruria. Lamboglia individualitzà un taller a Tindari (Sicília), encara que aquestes produccions semblen ser força diferents a les itàliques (LAMBOGLIA, N. 1959).

Altres peces de característiques semblants al fragment que ara estudiem han estat trobats, sense firma de terrisser, en diversos jaciments de la Mediterrània occidental. M. Vegas estudià dos vasos d'Empúries, un dels quals és un bol hemisfèric exvasat amb característiques semblants a les del grup POPILIVS-LAPIVS, malauradament sense context estratigràfic (VEGAS, M. 1953-54). A Pollentia n'hi trobà un fragment de bol amb una decoració de línia de postes (ARRIBAS, A. TRIAS, G. 1959). A Burriac (sense context estratigràfic) hi ha un fons de bol decorat amb temes vegetals, d'origen itàlic (RIBAS, M. 1964). A l'Anticuarium d'Ostia s'hi con-

serven, entre d'altres, tres fragments de bols diferents, tots tres amb una decoració de línia de postes (nº ref. 18161, 5659 i 17792) (ARENA, M.S. 1972).

### 3) CERAMICA DE PARETS FINES:

#### Forma Mayet I

Trobem un fragment de vas d'aquesta forma de procedència itàlica en la primera fase cronològica. No hi ha cap fragment en la segona fase i en la tercera hem identificat, com a mínim, restes de 6 peces diferents, aquestes, però, produccions indígenes. Aquestes dades poden ser significatives, els vasos de la forma Mayet I que ja són fabricats en la zona central de la península Itàlica des de meitats del

segle II n. a.C., podrien ser importats fins un moment determinat de la primera meitat del segle I r. a.C. Aquest moment determinat en que es deixen d'importar vasos d'aquesta forma correspon a la nostra segona fase cronològica (80-70 a.C.). A partir d'aquest moment els vasos d'aquesta forma es seguirien utilitzar però serien bàsicament de producció indígena.

#### Forma Mayet II

Es la forma que trobem amb més quantitat. En la primera fase cronològica trobem un total de 24 peces diferents, de les que un 58,3 % són d'origen itàlic i un 41,7 % són produccions indígenes, per tant hi ha un predomini de vasos importats sobre els de producció indígena. En la segona fase cronològica trobem un mínim de 4 peces diferents, totes elles de producció indígena i en la tercera fase cronològica trobem 11 exemplars, tots ells també de producció indígena.

Fem memòria que les formes que trobem són la Mayet II i la Mayet II A, que l'autora data entre el segon quart del segle II n. a.C. i el primer quart del segle I r. a.C. per la primera forma i de finals del segle II n. a.C. i principis del segle I r. a.C. per la segona variant. Aquestes cronologies no difereixen gaire de les donades per M.T. Marabini amb el material de Cosa.

Podem deduir, per tant, que durant la segona meitat del segle II n. (darrer quart) els vasos d'aquestes formes que arriben a Burriac són d'origen itàlic. Posteriorment comencen a ser imitats pels terrissers indígenes, fins un moment que ens ve determinat per la 1<sup>a</sup> fase cronològica (90-80 a.C.) on encara hi ha un predomini numèric dels vasos itàlics sobre les imitacions. La proporció entre vasos itàlics i indígenes canvia cap el 80-70 a.C. on les produccions indígenes superen, de molt lluny, als productes itàlics. A partir del segon quart del segle Ir. a.C. els centres productors itàlics exporten una nova forma.

Forma Mayet III

No hem trobat cap fragment de vas d'aquesta forma en la primera fase cronològica. En la segona fase hi han restes de 4 vasos diferents, tots ells d'origen itàlic. En la tercera fase la proporció augmenta lleugerament, hi han com a mínim restes de 5 peces diferents, també d'origen itàlic totes elles.

Com ja hem vist, la variant més antiga de la forma Mayet III té una cronologia de primera meitat del segle Ir. a.C. Segons les dades que en treiem del quadre no hi han vasos d'aquesta forma amb cronologies anteriors al segon quart del segle Ir. a.C.

Pel que fa als dos fragments de vasos atribuïbles a la forma Mayet III a, veiem que pertanyen a la tercera fase cronològica. Tal com hem vist, aquesta decoració sembla ser típica, al menys es generalitza, durant la segona meitat del segle Ir. a.C. Si la tercera fase cronològica pot arribar fins el 50-40 a.C., és en aquests darrers moments on caldria situar cronològicament aquests fragments.

~~Reflexionant~~ Reflexionant el que hem vist fins ara en podriem treure les següents observacions:

- En un moment determinat, els vasos de la forma Mayet I i Mayet II i II A d'origen itàlic són contemporanis. Aquest moment cronològic ens ve determinat per la primera fase cronològica (90-80 a.C.)

---

- El final de les importacions itàliques de vasos de la forma Mayet I caldria situar-lo en un moment determinat de la segona fase cronològica (80-70 a.C.).
- Els vasos de les formes Mayet II i Mayet II A d'origen itàlic deixen d'importar-se d'una manera progressiva al llarg de les dues primeres dècades del segle Ir. a. C., essent molt minoritàries o pràcticament inexistentes a partir del segon quart del segle Ir. a.C.
- Les primeres importacions itàliques de vasos de la forma Mayet III cal situar-les a partir del 80-70 a.C. Aquesta forma substitueix definitivament a les formes anteriors a partir del segon quart del segle Ir. a.C.
- Després de l'arribada de vasos d'origen itàlic i en un període de temps bastant curt, els terrissers indígenes comencen un procés de fabricació d'aquests vasos, tot abastint a la població indígena d'imitacions dels proto-tipus itàlics. Les imitacions dels vasos es realitzen en funció de les modes que arriben d'Itàlia. Trobem imitacions de vasos de la forma Mayet I, Mayet II i Mayet II A. Curiosament no hem trobat cap imitació de la forma Mayet III.

- Les imitacions de vasos de les formes Mayet I, II i II A les trobem al llarg de tota la primera meitat del segle Ir. a.C. Es segueixen fabricant, fins i tot, quan els prototipus itàlics ja no arriben i quan els productes itàlics contemporanis a aquestes imitacions és una forma nova, la Mayet III.

- Pels tipus de pastes que observem en alguns dels productes d'imitació indígenes, pot pensar-se en la possibilitat que fgin fabricats per terrissers d'àmbit local o regional.

4) AMFORES:

El conjunt mínim de 158 àmfors ens permeten fer unes conclusions sobre el consum de productes alimentaris a Burriac durant la 1ª meitat del s. I aC.

Per procedències, sobresurten els recipients itàlics. Per formes, la Dressel 1, amb 67 peces (42,4 %), i molt per dessota les d'Apúlia-Calàbria, amb 9 (5,69 %), les Lambòglia 2, amb 3 (1,89 %), greco-itàliques, residuals, amb 2 (1,26 %), i finalment, la probable Dressel 26 (0,63 %).

I quant al contingut de les mateixes, el lloc preferent l'ocupa el vi centre-itàlic amb 67 peces, el d'Apúlia Calàbria amb 3, i el de Sicília i Sud peninsular, amb 2. En total, són 81 àmfors vinateres itàliques (51,2 %). El vi del Laci, Campània i Etrúria és, doncs, el primer producte importat en àmfors.

Constatem igualment una certa importació d'oli itàlic, envasat en les àmfors ovoidals apul.les, i en la probalbe Dr. 26, totalitzant 10 exemplars (6,32 %).

En total, són 81 (51,9%) el total d'aquests envasos itàlics.

Quant a les Dr. 1, les tres grans variants hi són presents, especialment la A i la B. Al mateix temps, ofereixen una gran varietat de pastes, probable reflexe d'una gran varietat de centre de producció.

Pel que fa a les àmfors apul.les, contenidores d'oli, tan sols disposem d'algunes peces conservades <sup>en</sup> una part important, com és la Beltrán 85. De la resta, ben poques coses en podem dir, només que serien del mateix o tipus semblants, de perfil ovoidal, i que fins ara només havien estat detectats en els grans jaciments, amb exemplars més o menys sencers, com Empúries o Azaila. D'altra banda, l'escassa presència de Lambòglia 2 indicaria que la immensa majoria del vi itàlic arribava en les Dr. 1. La seva repetida presència en vaixells, al costat de les darreres, indica que viatjaven juntes, i per tant, amb possibilitats de trobar-se amb més freqüència a Burriac. Tanmateix, quant a l'oli importat, aquesta vegada sí que el predomini és d'Apúlia -centre i sud itàlic adriàtic en definitiva- tota vegada que el provinent de Campània -si bé és cert que encara avui resulta bastant desconegut- està ben poc

representat en la probable Dr. 26.

El segon gran bloc d'importacions el constitueix el de tradició púnica. Tal com hem vist en el lloc corresponent, cal relacionar aquest tràfic amb el litoral nord-africà occidental i central, des de La Tripolitània al Marroc, i també amb Eivissa. Si bé es troben en quantitat sensiblement inferior, amb un mínim de 20 peces (12,65 %), no podem menysprear la seva presència, en una època altament romanitzada on el predomini itàlic és gairebé absolut. Ens trobem ben lluny dels s. IV i III, quan les àmfores púniques Maña C i D, i les eivissenques antigues, i intuïm que les Tripolitanes -pràcticament desconegudes en la bibliografia d'aquests segles a Catalunya- presentaven un predomini sobre les àmfores massaliotes o greco-itàliques, i que marcaven la introducció de vi del Sud de França i del Sud i centre d'Itàlia, respectivament. Podem, doncs, pensar, que una part d'aquest líquid vindria comercialitzada pels púnics, en recipients de la seva creació. Tràfic del qual en sabem ben poques coses, i que d'altra banda, s'escapa de les conclusions que aquí ens interessin. A altra cosa és saber que transportava aquest 12 % de contenidors de tradició púnica. El món d'aquestes àmfores és mal conegut quant a productes transportats. Hom parla dels típics productes púnics, salaons de peix i oli, a més d'altres de menor importància, si bé no els podem posar en relació amb els tipus amfòrics. Tal vegada les conserves de peix, i l'oli en menor mesura, representaven el complement del vi itàlic que detectem a Burriac. En realitat, el sol indici de que disposem és un fragment amorf, ptser de Maña C-2, amb resina interior (estrat II C2) index de que contindria salaons <sup>de</sup> peix o vi, o naturalment un tercer producte que se'ns escapa, però no oli.

Tenim, doncs, un important buit, tota vegada que de les 67 peces de contingut desconegut (42,4 %), 20 són d'aquesta tipologia.

Aquesta 1<sup>a</sup> meitat del s. I veié circular pel litoral català els darrers recipients de tradició púnica, quan els itàlics <sup>els</sup> substituïren paulatinament, però implacablement. Preludi del que succeirà durant l'Alt i Baix Imperi, quant els envasos nord-africans adopten tipologia romana (Tripolitanes, Africanes, etc). I el mateix podem dir de les àmfores eivissenques, que durant aquests anys canvien la seva morfologia, adoptant formes típicament romanes (forma 2 de Ramon).

Al mateix temps, observem la davallada de l'àmfora ibèrica Maña B-3, de producció local o regional, que en el nivell I té una caiguda apreciable, passant de 23 peces del N-II a 3. Si això fos generalitzable, la meitat de la centúria marca la decadència definitiva de l'envàs, que s'havia vingut fabricant a Catalunya des del s. VI-V. Tanmateix, aquesta decadència és ben lògica, puix es tracta de la típica àmfora indígena dels pobles ibèrics catalans, de la costa i gran part de



l'interior, i que són abandonats paulatinament en aquests anys. Fenomen paral·lel a l'observat amb la ceràmica indígena a torn, del qual en tenim, com hem vist, a-budoes mostres a Burriac. Quant al contingut, de les B-3, és desconegut, si bé hem apuntat la seva relació amb el blat, caldrà aprofundir en la qüestió. Tal vegada s'hagi de relacionar més aviat com a recipient d'emmagatzematge més que de transport, o d'ambdues. Sembla clar, però, que s'ha de relacionar amb les sitges, i per tant, amb el cereal.

Aquesta separació entre ambdós blocs no és, però, tan rígida. Hem vist que hi ha una certa semblança entre les pastes d'algunes Dr. 1 C i les Mala C-2, i resulta licit creure que es fabricaven en el mateix lloc (com a Kuass). Això podria ser indicatiu de que ens troben en una època en que els terrissaires púnics, tot i sense deixar de fabricar àmfores amb una tipologia de la seva tradició, adopten també les de forma romana.

Per acabar amb les importacions, les 3 peces Dr. 2/4 de Cos indiquen que els indígenes de Burriac consumien en una petita proporció vi grec, o si més no, fet a la manera de l'illa.

Finalment, hem de dedicar unes paraules a les altres àmfores indígenes, les Dr. 1. Un envàs, que recorda la Dr. 1 itàlica és àmitat a la Laietània, molt probablement dins del Maresme. La similitud de l'argila amb les produccions a torn de ceràmica comuna indica que es produïrien juntes, adoptant una forma romana si bé amb dos tècniques ceràmiques diferents: primer, ibèrica, i després més aviat roman. Detectem, doncs, un envàs que comença a ser fabricat abans que les Tarraconense 1 i Pascual 1 (COMAS, 1985; NOLLA, premsa), dedicat a les primeres produccions laietanes de vi. Seria així el reflexe dels primers excedents d'aquest líquid, fruit de la instal·lació de colons itàlics a les vil·les romanes del Maresme i de gran part de la Laietània. Això, lògicament, en el supòsit de que efectivament portessin vi, és una cosa que és molt verosímil. I en segon lloc, va la pena d'esmentar el que apuntavem abans: un mateix recipient es fabricà primer amb una tècnica de tradició ibèrica, de més bona qualitat (N-II), mentre que posteriorment (N-I), s'adopta la tècnica que recorda més aviat les posteriors produccions de Tarraconense 1 o Pascual 1. Un cop més, veiem que els anys 70/60 marquen aquest important canvi. L'àmfora és, primordialment, un envàs per a ser transportat en vaixell, és a dir, que a ser exportat. Si efectivament aquestes Dr 1 duïen vi, ens trobem davant dels primers excedents, si bé faltaria per veure l'abast real d'aquest comerç. Un cop identificat el recipient, la tasca serà, idubtablement, més fàcil.

	I		IIa-IIb		IIc-IId		TOTAL		TOTAL N-I		TOTAL N-II	
	nº	% fase	nº	% fase	nº	% fase	nº	% total	nº	% nivell	nº	% nivell
AMFORA												
DRESSEL 1	34	45,3	16	47	17	34,7	67	42,4	34	50,7	33	49,2
APULIA	5	6,66	1	2,94	3	6,12	9	5,69	5	55,5	4	44,4
LAMBOGLIA 2	2	2,66	1	2,94	-	-	3	1,89	2	66,6	1	33,3
DRESSEL 26	1	1,33	-	-	-	-	1	0,63	1	100	-	-
GRECO-ITAL.	2	2,66	-	-	-	-	2	1,26	2	100	-	-
ITALIQUES SUBTOTAL	44	58,66	18	52,94	20	40,81	82	51,89	44	58,6	38	45,7
COS	3	4	-	-	-	-	3	1,89	3	4	-	-
ALTRES	-	-	1	2,94	-	-	1	0,63	-	-	1	100
GREQUES SUBTOTAL	3	4	1	2,94	-	-	4	2,53	3	75	1	25
MAÑA C	3	4	1	2,94	3	6,12	7	4,43	3	42,8	4	57,1
TRIPOLITAN.	5	6,66	-	-	-	-	5	3,16	5	100	-	-
PUNICO-EBUS.	3	4	2	5,88	3	6,12	8	5,06	3	37,5	5	62,5
TRAD. PUNIC. SUBT.	11	14,66	3	8,82	6	12,2	20	12,6	11	65	9	45
DR. 1 LAIET.	4	5,33	1	2,94	-	-	5	3,1	4	80	1	20
MAÑA B-3	3	4	8	23,5	15	30,6	26	16,4	3	11,5	23	88,4
LAIETANES SUBT.	7	9,33	9	26,4	15	30,6	31	19,6	73	22,6	24	77,4
INDETERMIN.	10	13,3	3	8,8	8	16,3	21	13,3	10	47,6	11	52,4
TOTALS	75	99,93	34	99,89	49	99,98	158	99,94	75	47,46	83	52,53

ITALIA		GRECIA		TRADICIO PUNICA			LAIETANES		INDETERM.	TOTAL
SUD-SICILIA	CENTRE APULIA	COS	ALTRES?	PUN, EB.	MAÑA C	TRIPOL.	IBERIG.	DR. I		
2	67	3	1					5		VI 81 (51,26 %)
	12	9								OLI 107 (6,32 %)
									21	INDETERM. 67 (42,40%)
2	68?	3	1	8	7	5	26	5	21	TOTALS ORIGEN
	82?	4			20		34		21	158

Tal com ja hem dit anteriorment, malgrat tractar-se d'un tipus ceràmic majoritari en els jaciments ibèrics laietans, ha estat, fins el moment, poc coneguda i sistematitzada. No podem parlar d'una causa única per aquest desconeixament, són un seguit de factors diversos que aunits ens porten a aquesta manca de coneixements.

L'estudi de la ceràmica ibèrica és relativament recent, més encara en la zona de la Laietania. Es coneixent, fins aquest moment, molt pocs centres terrissers així com les característiques de les seves produccions. És lògic pensar que en les rodalies del poblat de Burriac funcionessin centres terrisser i forns ceràmics que abastirien les necessitats d'un poblat de tanta extensió i d'alta demografia.

Un altre problema és la gran quantitat de formes ceràmiques que hi han. Si bé hi han formes que sembla que es van repetint, veiem que n'hi han d'altres que no són usuals o es repeteixen poc. De les formes més o menys conegudes ens trobem amb un ampli ventall de variants que es concreten bàsicament en les característiques formals de les vores, fons, etc. Tampoc coneixem d'una manera clara les variacions tipològiques que ha sofert una forma des de l'aparició fins les darreres produccions de la mateixa. Generalment, són formes que tenen una àmplia perduració en el temps, per tant, aquestes variacions tipològiques són constants i força complexes. Hi ha també un desconeixement bàsic de la funcionalitat d'aquestes peces, dels seus possibles continguts i de les seves funcions domèstiques o industrials.

Tota aquesta problemàtica va acompanyada per una manca d'excavacions amb conjunts ceràmics ben datats. Hi han molts materials fruit d'excavacions antigues que no tenen un context estratigràfic fiable o, sencillament, no en tenen, per tant practicament inútils a l'hora de començar a sistematitzar aquest tipus ceràmic. La majoria d'aquests conjunts resten inèdits en els magatzems dels museus. Tot això té com a conseqüència més immediata la manca d'estudis tipològics o de síntesi, ja no de caire general sinó, i el que seria primordial en una primera fase de l'estudi d'aquests tipus ceràmics, per àrees concretes i petites, per jaciments o bé per sectors d'aquests jaciments.

Malgrat aquest repàs, que pot semblar tant pesimista, de la situació actual en que es troben els estudis de ceràmica ibèrica de la zona, darrerament, fa tot just un parell de dècades, han començat a estudiar-se i publicar-se alguns conjunts ceràmics que d'una manera fiable representen el primer pas per a poder sistematitzar-los en un futur més o menys proper.

Aquest serís el cas dels conjunts ceràmics de la necròpolis ibèrica de Can Rodon de l'Hort, tant els de la col·lecció Rubio de la Serna (BARBERA, J. 1968) com els de la campanya, a la mateixa necròpolis, dels anys 1968 i 1969 (BARBERA; J. 1969-1970), recentment completats pels materials apareguts en el grup de sitges de Can Miralles-Can Modolell (PUJOL, J. i GARCIA, J. 1982-1983). Tots aquests materials abarquen un període que va des de meitats del segle IV a.C. fins a meitats del segle II d.n. (350-150 a.C.). Desconeixem, per tant, els materials de les fases cronològiques anteriors i posteriors. Si tenim en compte que la muntanya de Burriac ja es habitada des del segle VI a. C. i que l'abandonament definitiu del poblat es produeix cap el 50-40 a.C., veiem que queden àmplis períodes de temps en els que desconeixem quines són les restes materials i, el que ens interessa en aquests moments, quins tipus ceràmics hi havien i com evolucionen.

El conjunt que ara presentem és importantíssim per aportar noves dades al coneixement de la ceràmica ibèrica a la zona. En primer lloc perquè es tracta d'un

conjunt força nombrós i homogeni, per tant totalment representatiu. En segon lloc perque omple un espai cronològic que restava per a ~~completar~~. Ens trobem, doncs, davant d'un conjunt força complet que podem situar, amb prov. seguretat, entre el 100 a.C. i el 50-40 a.C.; és a dir, estem davant de les darreres produccions de ceràmica ibèrica que es documenten immediatament abans i contemporàniament a l'abandonament progressiu que sofreix el poblat. Es el final d'una llarga tradició ceràmica que s'inicià cap el segle VI a.C. i que acaba en aquests moments (50-40 a.C.) justament quan el grau de romanització és molt avançat en tota la zona i la cultura romana s'imposa definitivament per demunt de l'indígena.

Hem intentat estudiar aquest conjunt, primer tipològicament i després relacionant aquestes formes amb una possible utilitat que no deixa de ser purament hipotètica. Així ens trobem amb un primer grup de peces que podria formar part de la vaixel·la de taula, un segon grup podria tenir la funció, indiferentment, de taula o de transport, un tercer grup de transport i/o reserva, el següent grup el formarien les peces de cuina i el darrer grup estaria format per les peces que pertanyen a un ús personal.

Vaixella de taula. Hem identificat un nombre mínim de 80 peces diferents, el que representa el 23 % en relació a la funcionalitat. Les formes que incluríem en aquest grup són:

Formes	Nº de peça (figures)	Total	Percentatge en relació al grup func.	Percentatge en relació al total
Tasses de fons umbilicat	del 637 al 641	9	11,25	2,6
Bols	del 642 al 646	14	17,5	4
Plats	del 647 al 650	5	6,25	1,4
Imitacions de Parets Fines	veure apartat de Parets Fines	32	40	9,7
Olpes	del 189 al 192 del 651 al 658	14	17,5	4
Askos	659	1	1,25	0,28
Oinochoes	660 i 661	2	2,5	0,57
<i>Loqhinos</i>	188	3	3,75	0,8

Peces destinades a taula i/o transport. Amb un nombre mínim de 54 peces representa el 15,4 % en relació a la funcionalitat. Les formes que incluíem en aquest grup són bàsicament destinades a contenir líquids:

Formes	Nº de peça (figures)	Total	Percentatge en relació al grup funcional.	Percentatge en relació al total
Gerretes globulars	del 662 al 663	3	5,5	0,8
Bocals	del 193 al 196 del 665 al 682	37	68,5	10,6
Kalathos	del 197 al 198 del 687 al 694	14	25	4

Peces destinades a l'emmagatzament i reserva i/o transport. Bàsicament per a contenir líquids i aliments, són les peces de major capacitat i les més grans. Hi ha un nombre mínim de 154 peces diferents, un 44,1 % en relació a la funcionalitat:

Formes	Nº peça (figures)	Total	Percentatge en relació al grup funcional,	Percentatge en relació al total.
Gerres ovoides	del 713 al 718	7	4,5	2
Gerres globulars de 2 nanses	del 199 al 203 del 700 al 718	32	20,7	9,1
Gerres de vora aviserada	213 i 214 del 719 al 722	8	5,1	2,3
Gerres de vora exvasada		11	7,1	3,1
Vasos de doble vora	del 204 al 212 del 695 al 699	16	10,3	4,5
Atuells hemi-esfèrics de dos nanses horitzontals	224, 225, 226, 236 del 734 al 738	51	33,1	14,6
Vasos de coll alt i llavi caigut.	220 i 725	2	1,2	0,5
Amforetes	723 i 724	3	1,9	0,8
Amfora ibèrica Costa Catalana		20	12,9	5,7
Imitacions de Dressel-1		4	2,5	1,1

Peces de cuina. Includim en aquest grup les peces que serveixen per a cuinar o bé amb una funció auxiliar en la cuina. Amb un nombre mínim de 54 peces diferents, representa un 15,4 % en relació a la funcionalitat:

Formes	Nº peça (figures)	Total	Percentatge en relació al grup funcional.	Percentatge en relació al total de peces.
Olles de coll estrangulat	218 i 219 739 i 740	13	24	3,7
Olles de coll acampanat	745 i 746	4	7,4	1,1
Olles de vora exvasada	del 747 al 755	3	5,5	0,8
Olles de vora engruxida	221 i 222	3	5,5	0,8
Vasos decantadors	sense represent.	1	1,8	0,2
Imitacions caçoles M. Vegas 4	756, 215 i 216	5	9,2	1,4
Tapadores	del 229 al 235 del 757 al 762	20	37	5,4
Morters	770	5	9,2	1,4

Peces de l'aixovar personal. Peces per a contenir algun producte d'ús personal. Han aparegut un nombre mínim de 7 peces diferents, un 2 % en relació a la funcionalitat:

Formes	Nº peça (figures)	Total	Percentatge en relació al grup funcional.	Percentatge en relació al total de peces.
Unguentaris	223 del 763 al 769	7	100	2

De tots aquests percentatges en poden extreure algunes observacions. En primer lloc, i fent referència a la funcionalitat, veiem que el grup de peces més nombrós, un 44,1 % del total, tenen una funció de reserva, enmagatzament i/o transport. És interessant observar la disminució o retrocès quantitatiu de l'àmfora ibèrica típica, dites de la Costa Catalana, davant dels envasos itàlics, bàsicament les del tipus Dressel-1. En aquests moments cronològics, l'àmfora ibèrica típica pot considerar-se ja com a residual, fet que ve recolzat per l'aparició de les primeres imitacions indígenes d'àmfores itàliques.

L'element d'emmagatzematge o reserva més nombrós és l'atuell de perfil hemisfèric, dues nanses horitzontals, boca de gran diàmetre i gran capacitat (nº236 i 736 entre d'altres). Aquesta és una forma que pel seu volum i envergadura té una difícil transportabilitat, pel que és lògic deduir que debien d'ocupar un lloc més o menys fixe dins de la casa ibèrica. Es una forma que no la tenim documentada en el poblat o rodalies abans de la meitat del segle IIón a.C.

Entre les gerres per a contenir líquids, la més frequent és la globular amb dues nanses verticals (nº203 i 700 entre d'altres). Aquesta forma sembla iniciar-se cap a finals del segle IIIer. A.C. o bé principis del segle IIón A.C., després d'una evolució tipològica es generalitza com a envàs quasi bé imprescindible durant el segle IIón a.C. i sobre tot en el segle Ier. a.C., trobant-la, fins i tot, en la ciutat romana d'Iluro (inèdit) en els moments inicials de la ciutat.

Hi ha un manteniment de les formes amb doble vora destinades a enmagatzemar productes que han de ser tapats (nº 207 i 697 entre d'altres). Aquests tipus de vasos amb un sortint ben diferenciat prop de la vora per a sostenir una tapadora semblen iniciar-se cap el segle IV a.C. i no perden la seva utilitat fins aquest moments del segle Ier. A.C. D'altres formes, però, molt frequents al llarg del segle IIIer a.C. com poden ser les gerres ovoides d'una o dues nanses (nº713,714,...) o les gerres de vora aviserada (nº 213, 719 ... ) en trobem alguna mostra però ja en petits percentatges. Les gerres ovoides possiblement destinades a contenir líquids són substituïdes pels bocals, que amb una mateixa funció i tamany són en aquests moments força nombrosos. Aquests bocals no es troben en la zona abans de la segona meitat del segle IIón. a.C.

Un altre element interessant per analitzar són els kalathoi, vasos de dubtosa funció que a Burriac i rodalies no semblen apareixer abans del 200 a.C. i que trobem en els estrats més antics de la ciutat romana d'Iluro (inèdit). Si bé són de característiques força semblants, observem una evolució tipològica ben diferenciada. Els kalathoi tardans tenen un cos de tendència troco-cònica, les vores s'inclinen cap a vall i solen tenir una prolongació de la vora cap a l'interior del vas.

Malauradament, hi han pocs conjunts ceràmics coneguts més o menys complets que es puguin situar en la primera meitat del segle Ir. a.C. i que s'enmarquin en la zona de la Laietania ibèrica.

En el mateix poblat de Burriac ja s'havien trobat conjunts que poden situar-se cap a aquesta època. Tal és el cas d'algunes habitacions del sector central del poblat que publiquen M. Ribas i J. Lladó (RIBAS, M. i LLADO, J. 1977-78), on observem materials que podem paral·lelitzar amb alguns dels que ara presentem. També comptem amb l'estudi, incomplet, del magatzem de dòlies del sector oriental del poblat publicat per J. Barberà i R. Pascual (BARBERA, J. i PASCUAL, R. 1979-1980). Encara que part dels materials d'aquest magatzem resten inèdits en els locals de la S.A.M.C.M., pot donar-se una cronologia d'inutilització del magatzem de principis del segle Ir. a. C. En fase d'estudi, encara inèdits, hi han els materials d'un seguit de sitges també situades en el sector occidental del poblat ( sitges nº 36, 37 i 38), amb un reompliment artificial que les inutilitzà en un moment determinat del segle Ir. a.C.. A aquests conjunts haurem d'afegir en el seu moment, un cop estudiats, els resultats obtinguts de la campanya a Burriac de l'any 1984 que formava part del "Pla de Solidaritat amb l'Atur" que fou promoguda per la Generalitat de Catalunya. En un avanç publicat pels seus excavadors (BENITO, N.; BURJACHS, F.; DEFAUS, J.M.; ESPADALER, M. del Mar.; MOLINA, M. 1986) veiem que hi ha una darrera fase cronològica, la F, que s'enmarca dins de la primera meitat del segle Ir. a.C.

Fora ja del recinte emmurallat, però en zones molt properes a Burriac, tenim l'estudi de quatre sitges que sembla ser foren inutilitzades en aquests moments (MARTI, C. 1978). Hem de mencionar també el proper turó anomenat de "l'Infern", on superficialment es recullen materials d'aquesta mateixa època. En aquest jaciment no s'han realitzat fins ara cap excavació sistemàtica. Per completar aquest panorama hem de mencionar també un seguit de materials que resten inèdits i per estudiar en els locals de la S.A.M.C.M., que són fruit d'antigues excavacions de les que no es conserven cap documentació dels seus contextos arqueològics.

Si busquem paral·lels en altres jaciments ibèrics de la Laietània, el panorama no és gaire millor. Hi han un seguit de jaciments que semblen perdurar fins aquests moments del segle Ir. a.C. Alguns resten inèdits, tal és el cas del poblat del Puiggraciós o Montmany al Vallès Oriental; Can Miano al Baix Llobregat i Les Soleies també al Baix Llobregat. D'altres en tenim una petita memòria d'excavacions, algunes de les quals són força antigues, presenten molt poc material o sencillament no en presenten. Tal és el cas dels jaciments de Can Tacó al Vallès Oriental (BARBERA, J. i PANYELLA, A. 1950); El Castell al Baix Llobregat (SIERRA RAFOLS, J. de C. 1968); El Port al Barcelonès (PALLARES, F. 1972) (RODA, I. 1977).

De la resta de jaciments ibèrics laietans coneguts, els estudis publicats són ja més complets i és on, per ara, hem de buscar els paral·lels del nostre material. Entre ells destaquem els jaciments tals com el del Centre Industrial Santiga al Vallès Occidental (MIQUEL, D. i MORRAL, E. 1971); Turó de Can Oliver al Vallès Occidental (BARBERA, J.; PASCUAL, R.; CABALLE, M. i ROVIRA, J. 1960-61 i 1962); Can Fatjó al Valles Occidental (BARBERA, J. 1981); Puig Castellar, Baix Llobregat (BARBERA, J. i CABALLE, M. 1960) i (RIPOLL, E.; BARBERA, J. LLONGUERES, M. 1965); Plaça de les Bruixes al Baix Llobregat (BERGADA, E. 1984).



Si bé hem fet aquesta relació de jaciments perquè són paral·lels laietans amb una cronologia similar, hem de tenir en compte que les formes ceràmiques que hi trobem, al igual que les que ara presentem de Burriac, malgrat ser típiques d'aquests moments cronològics tenen els seus orígens tipològics en moments anteriors al segle Ir. a.C., Per tant, a cada forma hauriem de buscar la seva evolució mitjançant l'estudi de jaciments amb cronologies anteriors, tot intentant esbrinar el seu origen, la seva evolució tipològica i la seva dispersió en l'espai.

Aquest conjunt de la campanya de l'any 1983 de Burriac, l'hem de considerar com a un element força interessant per l'estudi monogràfic i tipològic que es pugui realitzar en un futur de la ceràmica ibèrica feta a torn, tota vegada que representen les darreres produccions i el punt d'arribada de l'evolució tipològica d'aquests tipus ceràmic en les nostres contrades.

Pel que fa a la ceràmica ibèrica feta a mà, valen els paral·lels que es puguin trobar en els jaciments laietans relacionats. La ceràmica ibèrica feta a mà presenta els mateixos problemes de cronologia que les produccions fetes a torn, no es poden datar per si mateixos, la seva cronologia va lligada a la que aporten els materials d'importació amb els que es relacionen. La problemàtica d'aquest tipus ceràmic és algo diferent. El seu repertori tipològic és molt concret i repetitiu, fet en funció d'una utilitat a l'hora de cuinar. Els tipus més antics d'aquestes formes els hem de buscar en les produccions indígenes pre-colonials, aquests tindran poques evolucions al llarg del temps i les darreres produccions, les que ara trobem, difereixen ben poc, en quant a tècnica d'elaboració i tipologia, dels primers materials d'aquest tipus que apareixen juntament amb la formació mateixa de la cultura ibèrica. En moments anteriors al segle Ir. a.C. poden tractar-se de tipus ceràmics de fabricació artesana familiar, encara que en aquests moments de la 1ª meitat del segle Ir. a.C. pot pensar-se en la possibilitat de que la seva producció fos un xic més especialitzada, realitzada pels artesans del poblat.

6) LA CERÀMICA GRISA IBERICA:

Si intentéssim resumir una mica les característiques que individualitzen aquests productes caldria remarcar el següent:

- Si bé totes aquestes ceràmiques tenen la cobertura exterior gris, les pastes no són uniformes, així ni han de grises i ni han que tenen una franja marró més o menys ampla i els extrems grisos, fins i tot hem observat pastes grises i pastes marrons en diferents zones de la mateixa peça. Les pastes amarronades van decreixent conforme l'estrat és més antic (en el N-I representen el 71,4%, mentre que en el N-II només representen el 37% del total). El procés que s'observa en tots aquests productes correspon a la fase degenerativa de la producció d'un taller que només es preocupa de l'ob

tenció en els seus productes de superfícies grises prescindint de la qualitat de la cuita, la qual cosa afecta evidentment a la duresa de la ceràmica (les peces de pasta amarronada són molt més toves que les uniformement grises). Les característiques de l'argila són les mateixes, l'únic que les diferencia és el grau de reducció.

La presència de pastes amarronades en ceràmiques grises ibèriques de l'àrea laietana ja fou assenyalada per alguns dels productes ceràmics exhumats a un habitatge del Turó d'En Roscà de Badalona que es data de final del s. III i inici del s. II a.C. (JUNYENT; BALDELLOU, 1972); així mateix, en la publicació que recull els resultats de les campanyes d'excavació realitzades al noblat laietà del Turó del Vent de Llinars del Vallès (LOPEZ; ROVIRA; SANMARTI,

1982) s'assenyala que la ceràmica gris d'aquest noblat (en un moment que daten de final del s. III a.C., constitueix un producte típic de l'àrea laietana, ben diferenciable de les produccions grises emporitanes, essent bastant freqüent les pastes bicolor.

- L'acabat exterior de les ceràmiques de Burriac és bastant descurat, com a mínim, si el comparem amb acabats d'aquests mateixos tipus ceràmics però de períodes anteriors. Molt poques conserven la superfície finament polida. Predominen les superfícies més o menys polides i les que porten una capa d'engalbe finament adherida a l'argila.

- Pel que fa a la tipologia de formes, gairebé el 80 % del total de la producció el componen només tres formes, els gerrets bicònics de llavi obert al exterior ( 36,8 % ), els gerrets de llavi recte vertical dels que desconèixem la seva forma per no haver-ne aparegut cap de senzer ( 17,2% ) i els bols, més o menys carenats, de llavi reentrant o recte que imiten la forma Lamb. 27 (25,3%). Aquests percentatges demostren la clara especialització d'aquest taller en aquests tipus de vasos de la vaixel·la de taula: gerrets per a beure i bols. La presència d'altres formes d'aquesta producció és molt minoritària, la qual cosa evidencia una producció esporàdica d'aquests altres tipus de vasos i un consum molt menys im-

portant. Entre aquestes altres formes poc freqüents podríem esmentar: la càtera de vora recorrent (nº 907 i 908), el gerro de llavi obert al exterior (nº 840), el gran vas carenat de vora horitzontal plana (nº 910) i el petit gerret de cos globular, coll curt i llavi recte vertical (nº 920).

Les nanses dels gerrets són generalment de secció elíptica amb un solc a la cara externa, ni han perdò algunes de força singulars que poden ajudar a identificar millor aquesta producció. Ens referim a les dels gerrets nº 257 i 877 que abans d'arribar a la vora s'obren en dos braços, a la del gerret nº 878 que es caracteritza per bifurcar-se en quatre braços, dos dels quals formen un arc en relació a la part vertical de la nansa, i al fragment de nansa nº 262 que té una decoració en forma de corda en la seva cara externa.

Tot i havent algun peu anular, els peus dels gerrets no solen ser massa realçats. Ben al contrari els dels bols o càteres són sempre de tipus anular. És molt característic, tant de les formes de tradició indígena com de les formes que imiten les ceràmiques fines d'importació, la presència en el fons extern d'un disc o metalló central.

Els únics elements decoratius que hem observat, sempre en gerrets i en no massa quantitat, es componen de motlures, a vegades combinades amb acanaladures, i de simples línies incises que envolten el coll. En general, però, les superfícies són llises.

El moment cronològic que abarca aquesta producció ens ve donat per les ceràmiques d'importació i per les troballes monetàries. Compren bàsicament la 1ª meitat del s. I a.C.

Si bé les ceràmiques grises de Burriac no poden aportar-nos una cronologia per elles mateixes, la seva importància està en què corresponen a una producció pròpia d'un taller possiblement ubicat en la zona costanera de l'àrea laietana -actiu durant la 1ª meitat del s. I a.C.-, la producció del qual ha de diferenciar-se clarament de les produccions emporitanes coetànies.

Les similituds morfològiques més evidents de la producció detectada a Burriac cal establir-les amb l'important complex terrisser de Can Padell a Bigues-Riells del Fai, potser perquè cronològicament ambdós conjunts són relativament propers. Així determinats elements d'aprehensió ben característics de les ceràmiques grises de Burriac, tals com les nanses que s'obren en dos braços abans d'arribar a la vora i les que tenen decoració externa amb forma de corda, també estan presents a la producció de Bigues (HERNANDEZ, 1983 i 1984, i comunicació personal que agraim). Tanmateix hi són - a part dels gerrets bicònics de vora exvasada i dels bols/nòteres freqüents arreu- els gerrets de llavi vertical recte, uns gerros similars al nostre exemplar nº 840 i un petit gerret de característiques semblants al nostre exemplar nº 920, si bé ambdues peces difereixen pel nombre i la disposició de les nanses.

Totes aquestes similituds no impliquen el que aquests materials de Burriac fossin fets a Bigues, possiblement també les trobaríem si anaregués en l'àrea laietana algun altre taller productor de ceràmiques grises de cronologia més o menys semblant. El fet de només

---

conèixer, fins ara, un sol centre laietà productor d'aquestes ceràmiques reduïdes no ens ha de fer caure en la solució fàcil d'atribuir a aquest centre tots els productes grisos exhumats a la Laietània. Per poder establir amb exactitud aquesta atribució caldria, d'entrada, realitzar anàlisis de les respectives pastes. De tota manera, si no es revisa la cronologia o aparèixen noves escorbres amb materials més moderns, el moment final del centre terrisser de Bigues és anterior a la seqüència cronològica observada en el dipòsit de Burriac. Hernández tampoc esmenta mai la presència de pastes amarronades en els productes de Bigues.

Una possible perduració d'aquesta producció identificada a Burriac o bé un altra de similar, però ja dins de la fase tardana de les produccions grises ibèriques, l'hem detectada en base a uns materials exhumats a Madà (Argentona), ja ciment que es troba a uns 3 Km. de Burriac, en la carretera que va de Vilassar de Mar a

Argentona. Ja fa alguns anys i amb motiu de construir-se una urbanització en aquesta zona aparegueren les restes d'una vil·la romana que sembla tenir els seus orígens en l'època republicana. Al efectuar-se uns treballs quedà al descobert i seccionada en un marge una estructura de dimensions petites -que s'ha relacionat amb un forn de mida petita d'utilització indeterminada, però no ceràmica- amb un revestiment de ceràmica en el seu interior. Entre aquestes ceràmiques en predominaven unes amb una cobertura exterior gris i amb la pasta de color amarronat, les formes de les quals eren una imitació de les formes Lamb. 1, 2 i 5 de la Campaniana B. Tots aquests materials resten inèdits a la Secció Arqueològica del Museu Comarcal del Maresme a Mataró, pendents del seu estudi definitiu, el qual pensem portar a terme en un futur immediat.

---

VI) ALGUNES CONSIDERACIONS HISTORIQUES I ECONOMIQUES SOBRE EL PERIODE TARDO-REPUBLICA AL MARESME:

Després d'examinar les conclusions per tipus de material arqueològic, ens falta dedicar unes línies a les que obtinguem relacionant el mateix amb el context històric i econòmic en el que es trobava immers Burriac. Ho farem des de diferents nivells: en primer lloc, sobre la vida material dels habitants de Burriac en la 1ª meitat del s. I aC. Després, ho relacionarà el paper del poblat en el seu "hinterland" d'influència. I finalment, compararem aquestes informacions amb el conjunt de les que disposem per la Laietània.

Nosaltres pensem que un abocador és un jaciment representatiu de la vida material del lloc immediat. Es a dir, que els materials arqueològics que hi són exhumats totalitzen els que hom pot trobar en els habitatges, formant part de la vida quotidiana dels habitants. Molt probablement, les deixalles hi eren dipositades sense cap criteri selectiu. Ara bé, aquestes deduccions poden ser vàlides pel nivell I, l'origen del qual interpretem com a abocador. Tanmateix, el del nivell II és diferent: és la deposició "accidental" de materials, arrossegats per les torrencades. Amb tota lògica, podem pensar que els mateixos foren els de menys pes i volum, i que es trobarien als voltants del dipòsit. La seva presència seria, doncs, més aviat la representació dels elements més lleugers i dels més propers, del sector occidental. Amb tot, ens és ben difícil de precisar el grau de validesa de cada un dels nivells. Les conclusions seran extretes a nivell general de l'excavació, sense que podem precisar-les pels dos diferents nivells.

La impressió general és que ens trobem davant d'un poblat en un avançat estat de romanització. Les observacions que segueixen poden veure's en el quadre adjunt, que presenta el total mínim de peces segons les 3 fases.

Si agrupem les ceràmiques fines i comunes (de taula, cuina i emmagatzament, excloent les residuals i les de transport indígenes) veiem que d'un total mínim de 782 peces, 304 (38,8%) corresponen a importacions itàliques, sense diferències sensibles entre les fases. La majoria relativa està, però, en les produccions indígenes, que ocupen 476 peces (60,8%), també repartides en percentatges semblants segons les fases. Les altres importacions (gregues i púniques), són pràcticament inapreciables: 0,24% del total del material.

Quant a les àmfores, de caràcter diferents als materials anteriors, en tractar-se d'envasos, considerades en la seva totalitat, d'un total mínim de 158 exemplars, 82 són itàlics (51,89%), 20 púnics (12,65%), 4 grecs i orientals (2,53%),

	FASE 3ª		FASE 2ª		FASE 1ª		TOTALS	
	Nº	%	Nº	%	Nº	%	Nº	%
CAMPANIANA A	9	3,65	10	6,57	66	17,18	85	10,87
CAMPANIANA B	31	12,60	22	14,47	48	12,5	101	12,91
B- OIDES	9	3,65	6	3,94	1	0,29	16	2,04
CAMPANIANA C	2	0,81	1	0,65	2	0,52	5	0,64
PRE-ARETINA	1	0,40	-	-	-	-	1	0,12
MAYET I	-	-	-	-	1	0,29	1	0,12
MAYET II	-	-	-	-	14	3,64	14	1,79
MAYET III	5	2,03	4	2,63	-	-	9	1,15
MARABINI XXIII	-	-	1	0,65	-	-	1	0,12
ITALO-MEGARICA	-	-	-	-	1	0,29	1	0,12
ROM. CUINA	27	10,97	12	7,89	24	6,26	63	8,05
ROM. TAULA	-	-	1	0,65	-	-	1	0,12
ROM. TOCADOR	1	0,40	1	0,65	4	1,05	6	0,76
IMPORTAC. ITAL. SUBTOTAL	85	34,51	58	38,15	161	42	304	38,81
PRE-SIGIL.LATA	1	0,40	-	-	-	-	1	0,12
COM.PUNICA CUINA	1	0,40	-	-	-	-	1	0,12
ALTRES IMPORTAC. SUBTOTAL	2	0,80	-	-	-	-	2	0,24
IMITAC. GRIS CAMP.	6	2,44	-	-	-	-	6	0,76
MAYET I	6	2,44	-	-	-	-	6	0,76
MAYET II	11	4,47	4	2,63	10	2,60	25	3,19
COMUNA ROMN IND.	105	42,68	56	36,84	138	35,93	299	38,23
COMUNA MA INDIG.	17	6,91	13	8,55	23	5,99	53	6,77
GRISES IBERIQUES	14	5,69	21	13,81	52	13,54	87	11,12
INDIGENES SUBTOTAL	159	64,63	94	61,83	223	58	476	60,83
TOTALS	246	31,45	152	19,43	384	49,1	782	99,98

31 indígenes (19,62 %), i 21 indeterminables (13,29 %). Notem, doncs, una certa presència de productes púnics (oli, salaons?), tal vegada com a complement del vi itàlic, mentre que pel que fa a la ceràmica comuna i fina, aquesta presència és inapreciable.

Tot seguit anem a intentar fer un esbós de les condicions de la vida material dels habitants de Burriac en aquests anys. La vaixel·la de taula indígena representa un 23 % del total (vegi's els percentatges expressats en les conclusions). Si bé aquest percentatge és relativament alt, queda quelcom falsejat doncs les formes que hi podem incloure són poc representatives d'aquest moment (tasses de fons umbilicat, oinochoi, askoi, etc.) Dins d'aquesta mateixa procedència indígena, és interessant observar que els plats i bols només representen l'1,4% del total de tota la producció a torn. Aquesta absència la interpretem com una substitució per alguns tipus no indígenes, i més concretament, per les ceràmiques importades de vernís negre, les quals consisteixen bàsicament en plats i bols, del tipus B i b-oides, i emporitans, que paulatinament ocupen el lloc de la campaniana A. Això és un fet que creiem interessant: Morel (1981, 94) ha definit la campaniana A com "parasitària", en el sentit de que ocupava el lloc buit entre les àmfores dels vaixells itàlics, les quals -el vi, en definitiva-<sup>en</sup> constituïen el carregament principal. Per tant, caldrà matisar l'apreciació de "ceràmica de luxe" per la campaniana, quan molt probablement el cost efectiu no en seria tan alt, i per tant, més a l'abast dels consumidors. Ens podem preguntar, doncs, si als habitants de Burriac els era més pràctic i barat comprar una gran part de la vaixel·la de taula i de cuina als itàlics que no pas als venedors indígenes. Certament, hi pogueren influir altres motivacions en l'elecció, i que l'arqueologia no detecta (prestigi, per exemple), i més encara en un nucli d'un elevat nivell de vida, tal com estem veient. Això no obsta, tanmateix, perquè una part de la vaixel·la s'adquireixi en els mercats locals o regionals, formant les imitacions grises de formes de campaniana B.

I com a complement de la vaixel·la fina, esmentem la peça de presigil·lata que amb les àmfores de Cos és la sola presència grega a l'excavació, i la pre-arretina, que encara en una feble proporció, i vers el final del període que cobreix la excavació, comença a arribar a Burriac ben aviat, com a preludi de les importacions de produccions de vernís vermell que arribaran poc decennis després.



I el mateix podem dir pels vasos per a beure. Aquesta funció la ocupen pràcticament els vasos de parets fines, en un primer moment itàlics, i que més tard són imitats pels tallers indígenes (formes Mayet I i II), en un procés paulatí que ocupa tota la 1ª meitat del s. I, fins que a partir del segon quart d'aquesta centúria són definitivament substituïdes. Per la seva banda, les gerretes i gerrons de grisa ibèrica complien igualment aquesta funció, com a complement de les parets fines.

Això és important de fer notar: durant el segon quart del segle una part de la vaixel·la de taula (plats i gots sobretot) de procedència itàlica es fabriquen en les terrisseries laietanes, ocupant-ne paulatinament el lloc. Ens trobem, en conseqüència, amb una comunitat amb un elevat grau de romanització, que en un moment donat imita pel seu compte les ceràmiques forànies. Ara bé, això no succeeix uns decennis abans, quan tal vegada els resultava més senzill i econòmic d'adquirir les produccions itàliques. No excluïm, lògicament, altres motivacions en l'elecció.

Finalment, i com a complement de la vaixel·la de taula, hi trobem olpes, gerres per líquids, també itàlics.

D'altra banda, observem que les diverses produccions que apareixen a Itàlia no tarden en arribar a Burriac, tal com ho mostren les parets fines amb decoració d'espines, i la pre-aretina, que des de la seva aparició pocs anys abans de la meitat del segle, ja trobem en l'abocador que formà el N-I, i que probablement hi arribaven en els darrers anys de la seva utilització, vers 50-40 aC.

Passem tot seguit a considerar la vaixel·la de cuina. La indígena està composta d'un 15,4 % del total a torn indígena (54 peces): olles, vasos decantadors, imitacions de cassoles, tapadores, morters. Com abans, detectem una àmplia representació de cassoles i plats-tapadores itàlics (Vegas 14 i 16), així com altres formes menys corrents (vermell-pompeïà, morters, olles, bols), fins a un mínim de 70 peces. Quant a les indígenes, és interessant observar l'augment de les fetes a torn destinades a anar al foc, davant del retrocés de les fetes a mà, tradicionalment destinades a aquesta mateixa finalitat. Aquest procés s'evidencia amb la introducció de noves formes purament ibèriques, com ara les olles de coll estrangulat, la més corrent entre aquests recipients a torn d'aquests moments, o en la introducció d'imitacions tretes del mostrari romà, com les cassoles Vegas 4.

Quant a la vaixel·la de tocador, tenim proporcions semblants entre els unguentaris importats i els indígenes.

Els recipients de reserva, emmagatzament i/o reserva són bàsicament obra dels terrissaires locals o regionals (44 % del total a tot indígena). Fet lògic, atès el volum i pes d'aquests atuellis. Tenim també dolia, reflexe de l'adopció d'aquest recipient romà com a complement dels primers.

Les àmfores ens mostren el comerç de productes alimentaris, que en el nostre cas es limiten a dos de segurs, el vi i l'oli, i d'altres de probables, com les conserves de peix. Tal com hem tingut ocasió de veure, el vi consumit a Burriac era fonamentalment centre-itàlic, envasat en les Dressel 1. Aquest producte, pel qual Tchernia ha mostrat recentment la seva massiva presència a la Gàl·lia (1983), arribà també en nombre important al litoral del Maresme, com en general al català, on és l'àmfora importada més corrent dels nuclis ibèrics del s. I aC. En un lloc molt menys important, arribava el vi d'Apúlia-Calàbria, i una minsa quantitat en les 2/4 de Cos. El segon producte representat, l'oli, arribava envasat també en àmfores itàliques, si bé el primer lloc l'ocupa la zona adriàtica d'Apúlia, i tal vegada, en quantitat menor, de la Campània. Hem de dir, però, que el producte d'un 42 % resta per identificar, podent pensar que les púniques durien oli i/o conserves de peix. I relacionat amb l'oli podem esmentar les poques llànties exhumades, una de segura procedència itàlica, com molt possiblement les altres, i que serien el reflexe d'un cert consum d'oli per a la il·luminació.

I arribats en aquest punt, hem de valorar les Dressel 1 laietanes. Certament, no en coneixem ni el contingut ni l'abast, si bé pensem que el vi era el sol producte susceptible de produir un excedent com per a poder ser comercialitzat, i de fet, l'àmfora és precisament l'envàs amb aquesta finalitat. La forma intuïm que recorda a les vinateres itàliques, que els indígenes estaven acostumats a veure. Per tant, tal vegada ens torbem, en els moments més tardans de la fase 2ª i la 3ª (70-40 aC) amb les primeres exportacions de vi al Maresme, produït a les vil·les romanes de les rodalies. Vi que, en part, seria consumit pels indígenes de Burriac.

Quant a la dieta alimentària i la ramaderia, la fauna exhumada és principalment de bou, i en quantitat menors, d'ovicàprids, porc, cavall, gos i conill, amb algunes marques de descarnació. Mostra que encaixa perfectament en els jaciments d'època similar. Les edats establertes indiquen que eren espècies fona-

mentalment joves i adultes, la qual cosa indica un màxim aprofitament, tant per a l'alimentació i els seus derivats com per l'ús en les tasques agrícoles. També és index de que ens troben en condicions òptimes per a la reproducció en el moment del sacrifici, permetent així la continuació de l'espècie.

Finalment, l'arqueologia ens permet remarcar que el grau de romanització arribà igualment a l'habitatge. L'abundor de fragments <sup>de</sup> tegulae i de imbrices indica la influència de les tècniques edificies romanes i la seva adaptació per part dels laietans del poblat.

Cronològicament, tenim, doncs, que la probable cisterna es deixa d'emprar vers 100/90, fins que vers 70/60, i fins el 50/40 es fa servir com a abocador de la zona. Idèntica funció exerciren les sitges que coneixem del secotr, ja esmentades, com a dipòsit de deixalles domèstiques. Més enllà de vers 40 ja no tenim cap indici de vida en el secotr occidental, i ni tan sols en tot el poblat.

En definitiva, aquesta datació s'inclou perfectament amb les informacions de que disposem sobre el tràfic marítim -és a dir, comercial- de l'època, i del qual el litoral del Maresme en participà àmpliament. Alguns d'aquest paral·lels han estat ja citats. L'arqueologia submarina es beb pròfuga a aquest respecte, tota vegada que coneixem prou vaixelles itàliques de finals del s. II i 1ª meitat del s. I. Del darrer terç del s. II hem citat repetidament els derelictes de Spargi (Estret de Bonifaci), enfonsat vers 120, amb un carregament de Dressel 1 amb les tres variants, i Lamboglia 2, Campaniana B, ceràmica comuna, presigil·lata, i amb Campaniana A, vernis vermell pompeià i megàrica com a objectes d'ús de la tripulació (MUSEO ARCHEOLOGICO, 1982), i el mallorquí de la Colònia de Sant Jordi, enfonsat vers 125-100, amb Campaniana B i C, italo-megàrica, parets fines, ceràmica comuna, Dressel 1 A i C, Lamboglia 2, àmfores de Cos i Knidos i de tradició púnica. (CERDA, 1980).

A cavall entre el s. II i l'I tenim el del Grand Congloué 2, datat vers 110-80, amb carregament de Dressel 1 A, campaniana B, parets fines, italo-megàrica, còrcha romana (ARLES), Cavalière, de vers 100, amb Dressel 1 A i C, Lamboglia 2, campaniana A, B i C, àmfores púniques, parets fines, ceràmica ibèrica (kalathoi i grisa ibèrica) (CHARLIN I ALTRES, 1978), o el de l'Ilot Barthélémy, de finals del II i inicis de l'I, amb carregament de Dressel 1 A i C, Lamboglia 2 i altres (ARCHEOLOGIE SOUS-MARINE, 1985, 53-54).

Dins del primer quart del s. I, podem esmentar els d'Albenga (v. 90-80), amb Dressel 1 B, Lamboglia 2, campaniana A i C, vermell-pompeià, ceràmica comuna (LAMBOGLIA, 1952, MOREL 1981 per la datació) i el de la Fourmigue C (v. 80-

60 aC): Dressel 1 B, Lamboglia 2, Campaniana B, ceràmica comuna i objectes de bronze (ARCHEOLOGIE SOUS-MARINE, 1985, 57-58).

Vers mitja<sup>m</sup> de segle, o potser una mica abans, el tantes vegades citat de la Madrague de Giens: Dressel 1 B, Lamboglia 2, gregues (Chios, Rhodes), campaniana Bofde i C, comuna. (TCHERNIA I ALTRES, 1978). Alguns anys posterior és el derelicte de Plane 1 (vers 50), amb Dressel 1 B, Lamboglia 2, llànties, ceràmica comuna, i el que és més interessant, copes de pre-aretina de vernís vermell i pàteres de vernís negre Lamb 5/7, la qual cosa indica la filiació directa entre produccions de vernís vermell i negre (ARCHEOLOGIE SOUS-MARINE, 1985, 59-60).

La totalitat d'aquests derelictes estan situats en els litorals tirrènic itàlic i francès, a més del de Spargi i Sant Jordi, que insinuen la ruta de les illes. Es tracta, doncs, de les rutes del comerç marítim, el de cabotatge per la costa italiana i francesa, i de les illes, en direcció a Occident des d'Itàlia, reflexe de la homogeneïtat de les importacions itàliques, de les quals el litoral del Maresme hi participà activament: ve envasat en Dressel 1 i Lamboglia 2 (l'oli de la regió d'Apúlia vindria representat pel derelicte francès de Planier 3 (TCHERNIA, 1968-70)), campaniana, parets fines, comuna romana i fins i tot pre-aretina. Són precisament les importacions detectades a Burriac.

El segon nivell al que hem al·ludit és el de l'hinterland de Burriac, la zona de la seva influència. Hem dit que el poblat fou, en una època determinada, un dels més grans de Catalunya, tal vegada el segon, després d'Ullastret. Certament, això no implica forçosament que la totalitat de les 10-12 Ha. calculades estiguessin en ús coetàniament. Tanmateix, les recents excavacions de 1984 ens permeten apuntar aquesta possibilitat, per una època anterior a la que ens ocupa.

Per tant, hem d'intentar explicar l'"excepcionalitat" de Burriac. Al Maresme no coneixem cap poblat que se li pugui comparar, malgrat la gran densitat de poblament ibèric. Maluquer i els seus col.laboradors indiquen pel Maresme 50 poblats en 396 Km2 d'extensió, i altres 10 al Barcelonès, amb 159 Km2 (1982, 15). Tot i contemplant aquestes dades amb reserves, tota vegada que falta comprovar si tots els jaciments són en realitat poblats, la xifra és important. Les poques dades disponibles indiquen que cap dels poblats més ben coneguts (Mas Boscà, Puig Castellar, Castell Ruf, Cadira del Bisbe, Còllecs, Turó del Vent, Torre dels Encantats, Montpalau), tot i incloent els situats a la Serrallada Litoral, i per tant amb contacte amb el Vallès supera aquesta extensió. Ara bé, l'explicació del fenomen s'haurà de situar cronològicament. I aquesta és la primera dificultat amb que ens trobem. Tanmateix, pensem que

Burriac comença a adquirir importància vers el s. IV, amb els inicis d'un urbanisme important, tot i que ja existia en el s. VI. Es durant aquest segle IV que cal situar la torre i la muralla occidental (Fase C de l'excavació del Pla de l'Atur: BENITO I ALTRES, 1982-83), i per tant, d'altres sectors emmurallats, així com l'edifici públic excavat per Barberà i Pascual. Mentre que el s. III roman en gran part desconegut (deixem en suspens les hipòtesis sobre l'abandonament i recupació de la població), tenim la necròpoli de can Rodon i les sitges de Can Modolell (GARCIA I ALTRES, 1981; FUJOL, GARCIA, 1982-83), amb testimonis d'aquests anys. El s. II, i molt probablement la 2ª meitat, representa potser el moment més important pel poblat, fet que constatem per l'abundor de material d'aquest període i per les construccions urbanístiques. Recordem que en aquests anys té lloc l'encunyació de moneda ibèrica amb llegenda d'Ilduro, que segons Villaronga (1982, 173) inclou la 1ª meitat del s. II (sèrie 1) a dates posteriors al 104 i anteriors al 80/72. Molt probablement el lloc d'emissió estaria a Burriac, en el cas de que es tracti d'un sol lloc. Finalment, la 1ª meitat del s. I correspondria a una època d'abandonament, lenta però progressiva, de la vida en el poblat en detriment de la del pla, en consonància amb els nous models de vida imperants. Abandonament que no té perquè implicar forçosament crisi o decadència, sino l'assimilació de noves formes de vida, i adequació a les mateixes.

Així, doncs, pensem que durant l'època tardo-republicana (S. II-I, potser també el III), el poblat experimenta una gran activitat i gaudeix d'un elevat nivell de vida. L'explicació d'aquest fet, a la nostra manera de veure, s'ha de relacionar amb la privilegiada situació geogràfica. Efectivament, el cim ocupat avui per les ruïnes del castell, a 400 m. d'altitud, és visible des d'una gran part del Maresme, i fins i tot de l'interior, com és ara des del Turó del Vent. I des d'el mar, la silueta inconfusible de la muntanya, destaca sobre el conjunt d'elevacions de les rodalies. Si els poblats ibèrics entoronats es situaven en llocs des d'on podien ser visibles, i comunicar-se entre ells per medis òptics, Burriac ocupa, sense cap mena de dubte, un lloc privilegiat. Un altre fet important a considerar és que, a més, de trobar-se extraordinàriament obert al mar i la plana, el Corredor i Coll de Parpers el comunica amb el Vallès. Encara avui en dia subsisteixen les restes de la via romana que comunicava Iluro amb Granollers (Sempromiana?) (VILLARONGA, ESTRADA, 1967, 165-66; PALLI, 1985, 146). Podem pensar que els habitants de Burriac efectuarien o controlarien la redistribució de les importacions que arribaven al litoral, prop de la riera

d'Argentona o Vilasser, on l'arqueologia submarina hi detecta la presència de fondejadors (VILAUBI, TORROJA, 1970). Tal vegada aquest procés s'inicià ja durant el s. III, quan els vaixells ètics i púnics duïen les produccions dels tallers de les petites estampilles i dels occidentals, i que trobem a jaciments de l'interior, com el Turó del Vent (LOPEZ I ALTRES, 1982, 63-64). Potser aquestes activitats experimentaren el seu floruit en el s. II i la 1ª meitat del següent, amb la massiva arribada de ceràmiques de vernís negre A i B, transportades al costat de les Àmfores Dressel 1 i d'altres mercaderies de menor valor comercial (ceràmica comuna).

Un cop exposada la hipòtesi, de bell antuvi hem d'admetre una aparent contradicció: hem relacionat Burriac amb el Turó del Vent, el sol jaciment que ha estat objecte de recent publicació al Vallès. Hem dit que potser les importacions del s. III allí detectades hi arribarien per l'intermediari de Burriac. Ara bé, justament aquest segle és el menys conegut a Burriac. Segona possible contradicció: en s. II i I, abundantment documentat a Burriac, no es troba al Turó del Vent, puix el nucli és abandonat a principis del II (LOPEZ I ALTRES, 1982, 108). Certament, és fàcil d'acudir a l'explicació de "defectes d'investigació", i tal vegada aquesta sigui la causa. Tanmateix, la solució passaria per tocar nivells del III a Burriac, i poblats ibèrics que arribin fins a la meitat del s. I al Vallès Oriental o rodalies. Pensem que aquesta és la resposta a l'aparent contradicció exposada. O tal vegada sigui una altra, no contemplada. Com sempre, caldrà esperar les publicacions de tants poblats ibèrics començats a excavar però mai publicats.

Si bé Burriac no va ser el sol nucli ibèric de les rodalies (al Turó de l'Infern o al Mont Cabrer hi documentem restes superficials), és clar que sí va ser el més important. Podem pensar, en conseqüència, que devia d'exercir un cert control i centralització de les activitats comercials. Hem dit més a més que el conjunt arqueològic de Cabrera de Mar és importantíssim: la necròpolis dels s. IV i III (BARBERA, 1968-1970) a uns 600 m del poblat, el conjunt de sitges de Can Modolell-Can Miralles a uns 300 m., del s. IV a l'I aC, el probable lloc de culte mitraic de Can Modolell, d'època imperial (BONAMUSA I ALTRES, 1985). A més del poblament dispers, més difícil de localitzar. Per tant, és indubtable que l'àrea immediata al poblat va ser intensament ocupada en època ibèrica i romana, i que es desenvolupà gràcies als seus recursos naturals, tant agrícoles (sitges), com als comercials, als que hem fet esment.

Sentats aquests precedents, hem de dirigir la nostra atenció als decennis que ens ocupen, i establir les relacions existents amb el seu entorn im-

diat com amb el qualcom més allunyat: Iluro. La romanització es fa efectiva, a més de en l'adquisició dels costums romans, en la instal·lació de colons itàlics a les zones del pla, on hi efectuen una colonització del sol, articulats en les vil·les. Pel que fa a les del Maresme, i més concretament, les del territori d'Iluro, M. Prevosti n'ha elaborat una síntesi (1981), tot assenyalant 26 habitats amb Campaniana A, és a dir, d'almenys finals del s. II i començaments de l'I. Conclou dient que aquest nombre indica ja una certa ocupació rural en aquests anys. En realitat, aquest fet s'inclou dins del conjunt de la Laietània litoral: pel Baix Llobregat, les dades són semblants (BLAJOT I ALTRES, 1984), i també al Vallès Oriental (ESTRADA, VILLARONGA, 1967). Tornant a l'àrea d'Iluro, les vil·les amb campaniana B són 34. Tot i que no tenim la seguretat absoluta de que totes elles siguin realment vil·les, o nuclis més petits, com ara vici, resulta evident la instal·lació a la plana litoral dels colons itàlics. D'entre les vil·les millor conegudes, citem les del Veïnat de Sant Crist (Cabrils), Paratge de Madà (Argentona), Can Rafart i Can Majoral (Mataró), amb nivells clarament tardo-republicans del s. I com a mínim (CERDA, GARCIA, premsa).

Aquesta ocupació i explotació agrícola itàlica republicana s'ha d'entendre al menys en part, com la conseqüència de l'ocupació militar anterior i del mateix segle, quan a Hispània són corrents les expedicions militars per a la pacificació del territori (guerras celtiberes i sertorianes), o fins i tot les civils. Els resultats es reflectiran en la instal·lació de soldats llicenciats amb un lot de terra als territoris més fèrtils de la Bètica i la Tarraconense, entre els quals hi figurava la Laietània.

La colonització agrícola implica, a la llarga, la creació de nuclis urbans que centralitzin les tasques i siguin al mateix temps, el lloc de residència de les classes altes. Al Maresme, dos nuclis es diferencien: Baetulo, per la qual cosa Guitart com a data de fundació, ex-novo, vers 100 (1976<sup>239</sup>) i Iluro, més directament implicada amb Burriac. Per Badalona, sense negar la datació proposada, pensem que existeix la possibilitat de l'existència d'un petit nucli indígena abans de la creació de la ciutat, que podria ser potser posterior. Quant a Iluro, no disposem de tanta informació. Amb tot, disposem de les d'excavacions d'urgència dels darrers anys realitzades en el nucli de Mataró, i que romanen en gran part inèdites: Can Genissans (CERDA, 1986), Plaça Gran (ARXE, CERDA, 1982<sup>3</sup>), Can Vinyals (CERDA, 1981), Can Ximenes (CERDA, 1986<sup>43</sup>), que han estat objecte d'una interpretació de conjunt (CERDA, GARCIA, premsa): els materials indicarien una data de fundació de la ciutat en un moment intermedi del segon quart del s. I (75-50), si bé la primera estructuració important seria d'August.

Amb aquestes dades podem intentar reconstruir el panorama que oferia l'"hinterland" de Burriac en aquests anys. D'una banda, el poblat experimenta un paulatí procés d'abandonament, si bé conservant un elevat grau de riquesa. De l'altra, a la plana litoral, la progressiva instal·lació de vil·les, amb una gran influència sobre el medi indígena. A aquest poblament rural hi afegim la creació del nucli urbà d'Iluro, com a resultat del procés esmentat. I finalment, l'existència d'un cert poblament dispers rural, amb un règim d'explotació familiar i depenent tant de les vil·les com dels nuclis ibèrics. La dinàmica seria la següent: la població de Burriac es va integrant paulatinament a les vil·les, potser com a ma d'obra i pagesos dels itàlics. L'adopció dels costums romans al poblat es traduí en aquests decennis en el trasllat real de la població a/pla, en detriment de l'habitat enturonat, atès que no coneixem a la comarca cap nucli enturonat que datí de la 2ª meitat del s. I. Segurament hi degueren d'existir altres nuclis dispersos dedicats a l'agricultura, i que a la llarga, s'integrerien en el procés.

Resumint, ens trobem amb un seguit d'unitats d'explotació agrària dirigida per itàlics, però amb ma d'obra indígena —suposem que especialment les generacions joves—, i amb uns poblats ibèrics que s'anaven abandonant. Aquesta organització implica, a curt o mig termini, la creació d'un nucli urbà, el qual, arribat el moment, centralitzarà els excedents destinats a l'exportació, entre d'altres funcions administratives, polítiques o religioses. I dins d'aquest context hem de situar la fundació d'Iluro, sobre un petit turó d'unes 20 m. d'alt, en un lloc estratègic important. Els materials més antics de Mataró trobats en un contexte vàlid són contemporanis dels més antics del nostre dipòsit (90-70) (CERDA, GARCIA, premsa). Tanmateix, n'existeixen d'altres coetanis del moment més modern del dipòsit (60-40). Hem de dir que una part del material de Mataró és ibèric (ceràmica a torn i pintada de Can Ximenes,) al costat d'una majoria d'itàlic: vernís negre, parets fines, Dressel 1,. El conjunt es data vers 50-40.

La presència dels materials més antics <sup>(100-75)</sup> s'explicaria de la següent forma (CERDA, GARCIA, premsa):

- el material indicaria la presència d'un assentament ibèric anterior a la fundació de la ciutat

- la ciutat romana ha estat fundada ex-novo, i aquests són els testimonis més antics i que daten la fundació.

D'altra banda, el material més modern (60-40), els porta a formular la següent hipòtesi: el conjunt de material més antic correspon a un assentament ibèric de plana, anterior a la fundació de la ciutat, mentre que el modern s'explica per la presència d'una comunitat indígena arribada dels poblats ibèrics, integrant-



se a la ciutat romana fundada uns decennis abans.

Dés d'aquesta perspectiva tenim que els ibers, que abandonen definitivament Burriac vers 40 s.<sup>1</sup> instal·len a les vil·les com a ma d'obra, suposem que la majoria o els més joves, mentre que una minoria es trasllada a Iluro, ~~fundada pòster~~ en el transcurs del segon quart de la centúria, i estaria composta per les classes altes ibèriques, que ben aviat adopten els costums romans, i particularment el medi urbà.

I tal vegada en record a Ilduro, ~~que~~ que com hem dit abans creiem factible d'identificar amb Burriac, la nova ciutat adopta el nom d'Iluro, per unes raons que se'ns escapen. Potser un cert desig de continuïtat en les relacions establertes abans, i que deguren ser eminentment pacífiques. O tal vegada com a record del principal nucli indígena de la comarca, com a símbol de l'inici d'una etapa d'"entente cordiale" per part dels romans.

Finalment, quant als paral·lels coneguts a nivell de la Laietània, hem elaborat la següent relació de jaciments en els qual hi són presents nivells de la 1<sup>a</sup> meitat del s. I aC. Ha esta <sup>t</sup> confeccionada en base a la síntesi de J. Barberà i X. Dupré: Els laietans: assaig de síntesi, Fonaments, 4, 198, i a les informacions, inèdites, de la tesi doctoral de Joan Sanmartí: Laietània ibèrica: estudis d'Arqueologia i Història.

Tanmateix, malgrat la relativa quantitat de jaciments, malauradament ben pocs d'ells han estat objecte d'excavacions metòdiques (per exemple, Darró). Per la àmplia majoria només coneixem materials de prospeccions i excavacions antigues sense garanties científiques dipositats a Museus i altres centres, i dels quals se'n deconeix el contexte. La llista que presentem, és, doncs, provisional i forçosament incompleta, tota vegada que molts jaciments romanes <sup>eston</sup> encara inèdits. Alguns, que segons la bibliografia publicada no arriben al s. I aC, com el poblat del Mas Boscà, probablement abasten aquests anys (presència de Campaniana B).

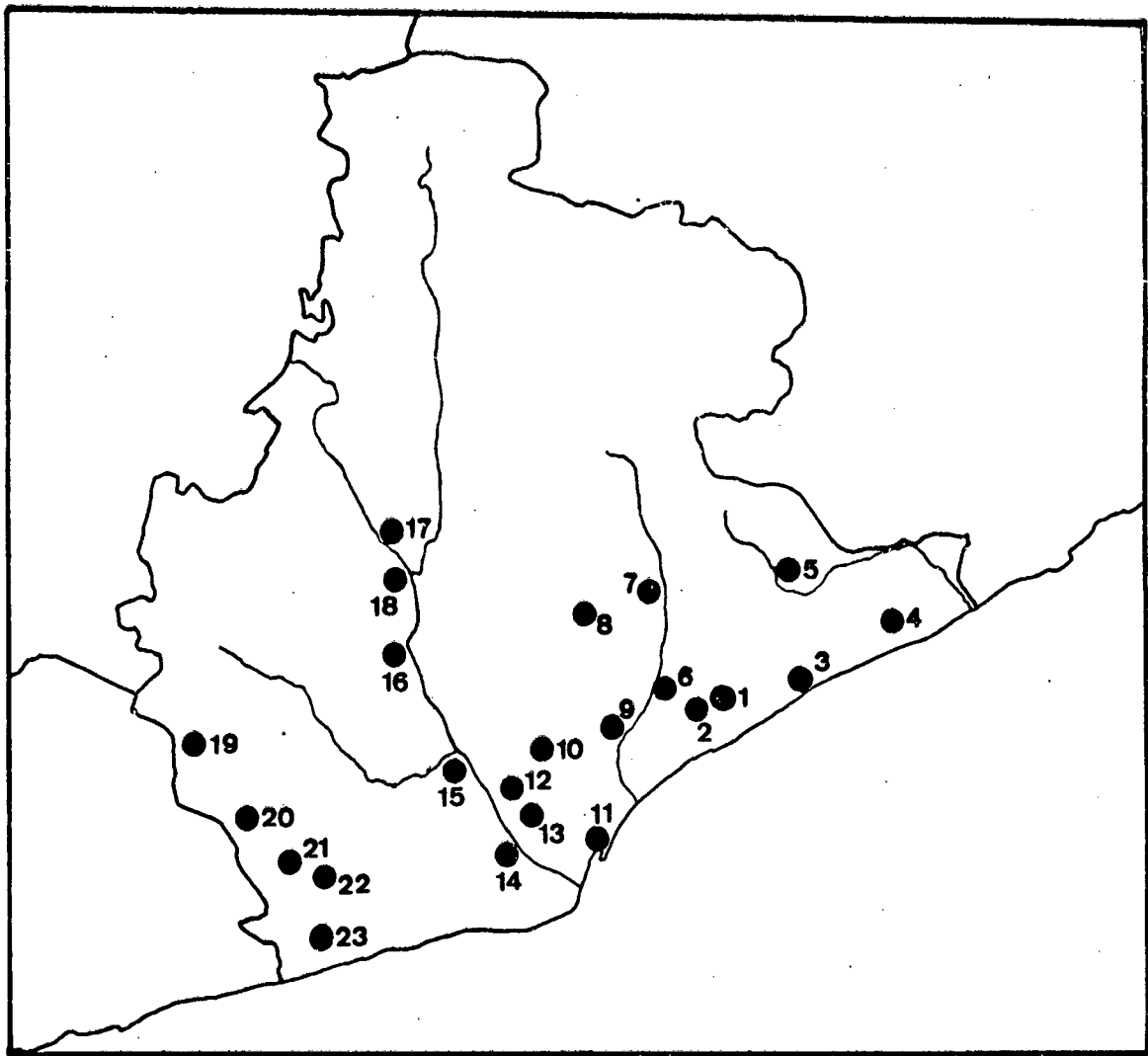

- 1 BURRIAC  
(Cabrerera de Mar, El Maresme). Cronologia: segles VI-I a.C.
- 2 TURO DE L'INFERN  
(Cabrerera de Mar, El Maresme). Cronologia: fins segle I a.C.
- 3 TORRE DELS ENCANTATS  
(Caldes d'Estrac, El Maresme). Cronologia: 250 a.C. fins segle Ir. a.C.
- 4 MONTPALAU  
(Pineda de Mar, El Maresme). Cronologia: fins 2<sup>a</sup> meitat s. Ir. a.C.
- 5 CASTELL DE MONTCLUS  
(Sant Esteve de Palautordera, Vallès Oriental). Cronologia: 150-50 a.C.
- 6 TURO DE CAN TACO  
(Montmeló, Vallès Oriental). Cronologia: 150-50 a.C.
- 7 PUIGGRACIOS o MONTMANY  
(L'Atmetlla del Vallès, Vallès Oriental). Cronologia: 150-50 a.C.
- 8 LA TORRE ROJA  
(Caldes de Montbui, Vallès Occidental). Cronologia: 400 a.C. fins època August.
- 9 TURO DE CAN OLIVER  
(Cerdanyola, Vallès Occidental). Cronologia: 450-50 a.C.
- 10 CAN FATJO  
(Rubí, Vallès Occidental). Cronologia: 450-50 a.C.
- 11 EL PORT  
(Barcelona, Barcelonès). Cronologia: 400 a.C. fins canvi d'era.
- 12 PLAÇA DE LES BRUIXES  
(Molins de Rei, Baix Llobregat). Cronologia: segles III-I a.C.
- 13 CAN MIANO  
(Sant Feliu de Llobregat, Baix Llobregat). Cronologia: 300 a.C. fins canvi d'era.
- 14 EL CASTELL  
(Sant Boi, Baix Llobregat). Cronologia: 300 a.C. fins canvi d'era.
- 15 PUIG CASTELLAR  
(Sant Vicenç dels Horts, Baix Llobregat). Cronologia: 150-50 a.C.
- 16 LES SOLEIES  
(Collbató, Baix Llobregat). Cronologia: 150-50 a.C.
- 17 PUIG CARDENER  
(Manresa, Bages). Cronologia: 450-50 a.C.
- 18 BOADES  
(Castellgalí, Bages). Cronologia: 500 a.C. fins època imperial.

- 19 EL CASTELLAR  
(La Llacuna, Anoia). Cronologia: segles II-I a.C.
- 20 CAN POSASTRES  
(Sant Martí Sarroca, Alt Penedès). Cronologia: 300 a.C. fins segle I r. a.C.
- 21 LA BASSA  
(Els Monjos, Alt Penedès). Cronologia: segles II-I a.C.
- 22 OLERDOLA  
(Sant Miquel d'Olèrdola, Alt Penedès). Cronologia: segle III fins 50 a.C.
- 23 DARRO  
(Vilanova i la Geltrú, Garraf). Cronologia: 300 a.C. fins segle II d.C. ?.

## BIBLIOGRAFIA

- ALMAGRO, M. (1953): "Las necrópolis de Ampurias", vol 1, Barcelona.
- " (1955): "Las necrópolis de Ampurias", vol 2, Barcelona.
- ALVINO, G. (1969): "Una copa di Popilius da Montezazzano", RSL, XXXV, 121-28.
- ARCELIN, P. (1978): "Note sur les céramiques à vernis noir tardives en Provence Occidentale", Archéologie en Languedoc, 1, 105-25.
- ARCELIN, P., CHABOT, L. (1980): "Les céramiques à vernis noir du village préromain de la Cloche", MEFRA, 92,1, 109-97.
- ARCELIN, P. (1981): "Recherches archéologiques au col de la Vayède, les Baux-de-Provence", DAM, 4, 83-136.
- ARCELIN, P., ARCELIN-PRADELLE, Ch. (1981): "Un problème de méthode: choix de données quantitatives en céramologie", DAM, 4, 189-92.
- ARCHEOLOGIE SOUS-MARINE SUR LES COTES DE FRANCE. 20 ANS DE RECHERCHES. Nantes, 1985.
- ARENA, M.S. (1972): "Su alcuni frammenti di ceramica italomegaresse conservati nell'Anticuarium di Ostia", RSL, XXXV, 101-21.
- ARLES: Archéologie sous-marine. Arles, 1983.
- ARRIBAS, A., TRIAS, G. (1959): "Cerámica de Megara en Pollentia", AEA, XXXII, 84-
- ARRIBAS, A., TARRADELL, M., WOODS, D.E. (1973): "Pollentia I. Excavaciones en Sa Portella, Alcudia, Mallorca", EAE, 75, Madrid.
- IDEM, (1978): "Pollentia II." EAE, 98, Madrid
- ARXE, J. (1982): "Les llènties tardo-republicanes d'Empúries", Barcelona.
- ARXE, J., CERDA, J.A. (1982-83): "Darreres activitats arqueològiques a la plaça Gran de Mataró", Lletània, 2-3, 1982-83 (1986), 289-91.
- AQUILUE, J., MAR, R., NOLLA, J.M., RUIZ DE ARBULO, J., SANMARTI, E. (1984): "El fòrum romà d'Empúries", Barcelona.
- ARANEGUI, C. (1975): "La cerámica gris monocroma. Puntualizaciones sobre su estudio", PLAV, 11.
- BALLAND, A. (1969): "Céramique étrusco-campanienne à vernis noir" MEFR, suppl 6, Paris.
- BARBERA, J. (1968): "La necrópolis ibérica de Cabrera de Mar", Amp., XXX, 97-150.
- " (1969-70): "La necrópolis ibérica de Cabrera de Mar, excavación 1968-1969", Amp., XXXI-XXXII, 169-89.
- BARBERA, J. (1975): "El cargamento de cerámica barnizada de negro del pecio de Isla Pedrosa (L'Estartit, Gerona)", Inmersión y Ciencia, 8-9, Barcelona, 79-85.
- BARBERA, J. (1981): "Assaig d'interpretació de les sitges de Can Fatjó", Butl. Grup Col.laboradors del Museu de Rubí, 1, Rubí, 3-8.
- BARBERA, J., PANYELLA, A. (1950): "Una estación ibero-romana en Montmeló", Estudios, 1, Barcelona, 4-5.
- BARBERA, J., CABALLE, M. (1960): "Prospecciones en el poblado de Puig Castellar en S. Vicenç dels Horts, Barcelona", Zephyrus, XII, Salamanca, 210-14.
- BARBERA, J., PASQUAL, R., CABALLE, M., ROVIRA, J. (1960-61): "El poblado preromano del Turó de Can Oliver de Cerdanyola (Barcelona)", Amp., 22-23, 183-219.
- idem (1962): "El poblado preromano del Turó de Can Oliver de Cerdanyola (Barcelona), segunda y última campaña de excavaciones", Amp., 24, 147-59.
- BARBERA, J., PASQUAL, R. (1979-80): "Burriac, un yacimiento protohistórico de la costa catalana (Cabrera de Mar, Barcelona)", Amp., 41-42, 203-42.
- BELTRAN LLORIS, M. (1970): "Las ánforas romanas en España", Zaragoza.
- idem (1976): "Arqueología e Historia de las ciudades antiguas del Cabezo de Alcalá de Azaila, Teruel", Zaragoza.
- idem (1978): "Cerámica romana. Tipología y clasificación". Zaragoza.
- idem (1980): "El comercio del aceite en el valle del Ebro a finales de la República

- y comienzos del Imperio romano", dins: "Producción y comercio del aceite en la Antigüedad", Madrid, 187-224.
- idem (1984): "Nuevas aportaciones a la cronología de Azaila", Bol. Museo Zaragoza, Zaragoza, 125-52.
- BENITO, N., BURJACHS, F., DEFAUS, J.M., ESPADALER, M. del M., MOLINA, M. (1982-83): "Les excavacions al Poblat ibèric de Burriac (Cabrera de Mar, Maresme), durant la campanya de 1984", Laietània, 2-3, Mataró (1986), 42-45.
- BERGADA, E. (1984): "El jaciment ibèric de la plaça de les Bruixes, Molins de Rei, Baix Llobregat", Museu Municipal Molins de Rei, nº 7.
- BLAJOT, M., GRANADOS, O., JULIA, M., PUIG, F., SOLIAS, J.M. (1984): "El poblamiento de la zona sur de la Layetania litoral en época ibérica y romana", Arqueología Espacial, Teruel, 4, 93-110.
- BONAMUSA, J I ALTRES: (1985): "El jaciment romano-medieval de Can Modolell. 2000 anys d'Història. 10 anys d'excavacions", Museu Comarcal del Maresme, Mataró, opuscle 4.
- CALLENDER, M.H. (1965): "Roman amphorae", London.
- CARRAZE, F. (1975): "L'épave A du Grand Ribaud", Cahiers d'Archéologie Subaquatique, Fréjus, IV, 19-58.
- CASTRO, Z. (1980): "Fusayolas ibéricas. Antecedentes y empleo", Cypselá, III, Girona, 127-46.
- CERDA, D. (1980): "La nave romano-republicana de la Colonia de Sant Jordi, Ses Salines, Mallorca", Palma de Mallorca.
- CERDA, J.A. (1981): "Troballes arqueològiques al carrer de la Pau, Mataró", Laietània, Mataró, 1, 65-82.
- idem (1982-83): "Notes sobre les excavacions fetes a Can Genissans i Can Ximenes" Laietània, 2-3, (1986), 288.
- CERDA, J.A., GARCIA, J. (premsa): "Proposta per una metodologia d'estudi de la romanització d'un territori: el territori d'Iluro", Mataró.
- CLARIANA, J.F. (1984): "notes sobre l'estructura urbana d'Iluro", Faventia, Barcelona, 6/1, 89-111.
- COMAS, M. (1985): "Bastulo. Les àmfores", Badalona.
- COURBY, F. (1922): "Les vases grecs à reliefs".
- CUADRADO, E. (1977-78): "Ungüentarios cerámicos en el mundo ibérico. Aportación cronológica", AEA, 50-51, 389-404.
- CHARLIN, G., GASSEND, J.M., LEQUEMENT, R. (1978): "L'épave antique de la baie de Cavalière, Le Lavandou, Var", Archaeonautica, Paris, 9-93.
- DEDET, B. (1978): "La céramique à vernis noir dans les Garrigues du Languedoc oriental", Archéologie en Languedoc, Béziers, 75-96.
- DEDET, B., SALLES, J. (1981): "Aux origines d'Alès: recherches sur l'oppidum de l'Ermitage, Gard", École Antique de Nîmes, 16, Nîmes, 6-67.
- DENEAUVE, J., (1969): "Lampes de Carthage", Paris.
- DOMERGUE, C., (1973): "Belo I: la stratigraphie", Paris.
- DYSON, S.L. (1976): "Cosa: the utilitarian pottery", Mem. Amer. Acad. Rome, XXXIII.
- ESTRADA, J., VILLARONGA, L. (1967): "La Lauro monetal y el hallazgo de Càntoves, Barcelona", Amp., 29, 135-94.
- FERNANDEZ-MIRANDA, M., (1976): "Jarritas ibéricas de tipo ampuritano en las Islas Baleares. Cronología arqueológica y tipología analítica", Trabajos de Prehistoria Madrid, 33.
- FIORENTINI, G. (1963): "Prime osservazione sulla ceramica campana della Valle del Po", RST, XXIX, 7-52.
- GARCIA, J., PUJOL, J., ESTEBAN, R. (1981): "Les sitges del poblat ibèric de Burriac, II", Laietània, 1, 15-63.
- GOUDINEAU, C. (1968): "La céramique arétine lisse" MEFR, suppl. 6, t. IV, Paris.
- idem (1970): "Note sur la céramique à engobe interne rouge pompéien", MAH, 159-86.

- GRACE, V.R. (1961): "Amphoras and the ancient wine trade", Princeton.
- idem (1965): "The commercial amphoras from the Antikythera shipwreck", dins: Weinberg, G.D.: "The Antikythera shipwreck reconsidered", *Trans. Amer. Philol. Soc.*, 55.3, 5-17.
- GUITART, J. (1976): "Baetulo. Topografia arqueològica, urbanismo e historia", Badalona.
- HERNANDEZ YLLAN, M. (1983a): "Yacimiento ibérico. Can Badell (Bigues-Riells del Fai). Barcelona
- idem (1983b): "Un horno ibérico. Can Badell", Barcelona.
- idem (1984): "Los silos nº 4 y 5 de Can Badell", Barcelona.
- HESNARD, A. (1977): "Note sur un atelier d'amphores Dr. 1 et Dr. 2/4 près de Terracina", *MEFRA*, 89.1, 157-68.
- idem (1980): "Un dépôt augustéen d'amphores à la Longarina, Ostie", *Mem. Amer. Ac. Rome*, 36, 141-56.
- HESNARD, A., LEMOINE, Ch. (1981): "Les amphores du Caécube et du Falerne. Prospections, typologie, analyse", *MEFRA*, 93.1, 243-95.
- HESNARD, A. (Prensa a): "Les Dressel 2/4, amphores à vin de la fin de la République et du début de l'Empire. Un essai de construction typologique". Univ. Provence, thèse de doctorat 3ème cycle.
- idem (Prensa b): "Les amphores républicaines", dins: Empereur, J.Y., Hesnard, A.: "Les amphores hellénistiques. Céramiques hellénistiques et romaines.
- JULLY, J.J., FONQUERLE, D., ARIS, R., ADGE, M. (1978): "Agde antique", Pézénas.
- JUNYENT, E., BALDELLOU, V. (1972): "Estudio de una casa ibérica en el poblado de Mas Bosch, Badalona", Barcelona.
- LAMBOGLIA, N. (1950): "Gli scavi di Albintimilium e la cronologia della ceramica romana", Bordiguera.
- idem (1951): "Ceramica pre-sigillata a Ventimiglia, Minorca e in Sicilia", *AEA*, 24.
- idem (1952a): "Per una classificazione preliminare della ceramica campana", *Atti 1º Congr. Intern. Studi Liguri*, 139-206.
- idem (1952b): "La nave romana di Albenga", *RSL*, 18, 131-236.
- idem (1955): "Sulla cronologia delle anfore romane di età repubblicana", *RSL*, 21, 3-4, 241-70.
- idem (1959<sup>a</sup>): "Prime osservazione sugli strati preromani di Albium Intemelium", *RSL*, 25, 3-4, 239-47.
- idem (1959b): "Una fabbricazione di ceramica megarica a Tindari e una terra sigillata africana", *Archeologia Classica*, 89-
- idem (1961a): "La nave romana di Spargi", *Atti II Congr. Intern. Archeologia Sottomarina*, Bordiguera, 143-66.
- idem (1961b): "Problemi tecnici e cronologici al Grand Congloué", *RSL*, 27.
- idem (1964): "La campagna 1963 sul relitto di Punta Scaletta all'Isola di Gianutri", *RSL*, 30, 1-4, 229-57.
- LAUBENHEIMER, F. (1980): "A propos de deux amphores de Ruscino: définition s'un nouveau type d'amphore", Ruscino, *Études Archéologiques*, I, 303-25.
- LEQUEMENT, R., LIOU, B. (1976): "Céramique étrusco-campanienne et céramique arétine. A propos d'une nouvelle épave de Marseille", dins "L'Italie préromaine et la Rome Républicaine. Mélanges offerts à J. Heurgon", Paris.
- LOPEZ-MULLOR, A. (1979-80): "Cronologia de un tipo de cubiletes de paredes finas en Ampurias", *Amp.*, 41-42, 453-62.
- LOPEZ-MULLOR, A., ROVIRA, J., SARMARTI, E. (1982): "Excavaciones en el poblado layetano del Turó del Vent, Llinars del Vallès, campañas 1980 y 1981", Barcelona.

- MAIOLI, M.G. (1969): "Una matrice di coppa italo-megarense rinvenuta a Rimini" RSL, 35, 1-3, 141-46.
- MALUQUER, J. (1965): "Una vasija, excepcional, els poblado ibérico de Mas Boschà" Pyrenae, 1, Barcelona.
- MALUQUER, J., HUNTINGFORD, E., MARTIN, R., PALLARES, R., RAURET, A.M., VILA, M.V. (1982): "Catàleg provisional dels poblats ibèrics del Principat de Catalunya", Barcelona.
- MAÑA, J.M. (1950): "Sobre tipología de las ánforas púnicas", Cónica del VI Congr. Arqueol. Sudeste Español, 263-10.
- MARABINI, M.T. (1973): "The Roman thin walled pottery from Cosa (1948-54)", Mem. Amer. Acad. Rom., XXXII.
- MARTI i GARCIA, C. (1978): "Les sitges del piblat ibèric de Burriac", I", Quad. Preh i Arqu. Maresme, 5-6, Mataró, 125-34.
- MIQUEL, D., MORRAL, E. (1982): "Problemática en torno a dos silos indígenas de la época romano-republicana en el Vallés occidental", Actas XV Cong. Nac. Arqu., 853-64.
- MAYET, F. (1975): "Les céramiques à parois fines dans la Péninsule Ibérique", Ban- deaux.
- idem (1980): "Les céramiques à parois fines: état de la question", dans "Céramiques hellénistiques et romaines" Besançon, 201-29.
- MIRO, J. (1983-84): "Algunas consideraciones sobre las ánforas ibéricas Mañá B-3" Pyrenae, Barcelona, 19-20, 157-89.
- MIRO, J. (premsa): "Una inscripción peinte avec date consulaire sur une amphore Dr. 1 B de l'opidium de Burriac, Cabrera de Mar, Barcelona", Docum. Archeol. Méridionale.
- MOREL, J.P. (1965): "Céramique à vernis noir du Forum romain et du Palatin", Paris.
- idem (1969): "L'atelier des petites estampilles", MEFR, 81, 59-117.
- idem (1976): "La céramique Campanienne: acquis et problèmes", dans "Céramiques hellénistiques et romaines", Besançon, 85-122.
- idem (1978): "A propos des céramiques campaniennes de France et d'Espagne", Archéologie en Languedoc, 1, Béziers, 149-68.
- idem (1981): "Céramique campanienne. Les formes", Roma.
- MUSEO ARCHEOLOGICO NAVALE "NINO LAMBOGLIA". La Maddalena. Guida breve. Chiarella-Sassari, 1982.
- NOLLA, J.M. (1977): "La ciutat romana de Gerunda", tesi doctoral mecanogr., Univ. Autònoma de Bellaterra.
- idem (1978): "Una producció característica: les ànfores DB", Cypsela, II, 201-30.
- idem (1981): "La ceràmica d'engalba blanca. Una nova aportació a l'estudi del període baix-republicà (s. II-I aC) al Nord-Est del Principat", "Estudi general, Girona, 51-62.
- idem (1982): "Les decoracions de les ceràmiques emporitanes", Cypsela, IV, 133-55.
- idem (premsa): "Una nova àmfora catalana: la Tarraconense 1", dans "El vi a l'antiguitat. Economia, producció, i comerç al Mediterrani Occidental", Badalona.
- PALLARES, R. (1972): "La topografia e le origini di Barcellona romana", RSL, XXXIV, 63-102.
- idem (1979): "La nave romana di Spargi. Relazione preliminare delle campagne 1977-1980", RSL, XLV, 1-4, 147-82.
- PALLI, F. (1985): "La Via Augusta en Catalunya", Bellaterra.
- PASQUAL, R. (1977): "Las ánforas de la Layetania", dans "Méthodes Classiques et Méthodes Formelles dans l'Etude des Amphores", Roma, 47-96.
- PERALES, M.P., PICAZO, J.V., SANCHE, A. (1983-84): "Tiro de Cañón, Alcañiz. Los materiales cerámicos", I", Kalathos, Taruel, 3-4, 203-58.
- POLLINO, A. (1983): "Antibes. Feuilles terrestres et sous-marines", Lettre d'information du Midi Méditerranéen, 18, Valbonne,



- PONS, E., TOLEDO, A., LLORENS, J.M.: (1981) "El recinte fortificat ibèric de Puig Castellet, Lloret de Mar, excavacions 1975-80", Girona.
- PONS, E.: (1982-83) "Acerca de unos hornos cerámicos en la Riera de Sant Simó, Mataró", Laietània, 2-3, 185-99.
- PONSICH, M. (1968): "Alfarerías de época fenicia y púnico-mauritana en Kusa, Arcila, Marruecos", FLAV, 4.
- PREVOSTI, M. (1981): "Cronologia i poblament a l'àrea rural d'Iluro", Mataró.
- PUJOL, J., GARCIA, J. (1982-83): "El grup de sitges de Can Miralles-Can Modolell" Laietània, 2-3, 46-145. PY, M. "Le oppida de Vézère, Gard.", 4 vol, Montpellier
- PY, M. (1976): "Note sur l'évolution des céramiques à vernis noir des oppida languedociens de Roque de Vabu et de Nages, Gard", MEFRA, 88, 545-606.
- RAMON, J (1981a): "La producción anfórica púnico-ebusitana", Eivissa.
- idem, (1981b): "Ibiza y la circulación de ánforas fenicias y púnicas en el Mediterráneo occidental", Eivissa.
- RIBAS, M. (1952): "El poblament d'Iluro", Barcelona.
- idem (1964): "Els orígens de Mataró", Mataró.
- idem (1983-84): "Un taller d'àmfores a Mataró", Pyrenae, 19-20, 281-85.
- RIBAS, M., LLADO, J. (1977-78): "Excavació d'unes habitacions pre-romanes a Burriac", Pyrenae, 13-14, 153-80.
- RICCI, M. (1973): "Per una cronologia delle lucerne tardo-republicane", RSL, XXXIX, 2-4.
- RIPOLL, E., BARBERA, J., LLONGUERAS, M. (1965): "Poblado de Puig Castellar, San Vicente dels Horts, Barcelona", EAE, 40.
- RODA, I. (1977): "La dispersión del poblamiento en el término de Barcelona en época anteromana" Quad. Arqu. Hist. Ciudad, XVII, 47-97.
- SANMARTI, E. (1976): "Breu aproximació a la ceràmica de vernís negre del poblat de S. Miquel de Sorba", Cypselà, I, 125-28.
- idem (1978a): "La ceràmica campaniense de Emporion & Rhode", Barcelona.
- idem (1978b): "L'atelier des pâtes à trois palmettes radiales et quelques productions connexes", Archéologie en Languedoc, 1, 21-36.
- idem (1981): "Observacions sobre la presència i distribució de l'espècie Morel 4750 a Catalunya", Amp., 43.
- SANMARTI, J., SANTACANA, J., SERRA, J. (1984): "El jaciment ibèric de l'Argilera i el poblament protohistòric del Baix Penedès", Barcelona.
- SERRA I RAFOLS, J. de C. (1968): "Notes sobre la indústria del ferro a Catalunya abans de la romanització", FLAV, 5, 19-
- SCIARPA, B. (1972): "Ricerche in contrada Apani, agfò di Brindisi", dins "Recherches sur les amphores romaines", Roma, 29-34.
- TAILLIEZ, Ph. (1961): "Travaux de l'été 1958 sur l'épave du Titan à l'île du Levant, Toulon", Atti del II Congr. Intern. Archeol Sotttom., 175-198.
- TARRADELL, M., FONT, M. (1975): "Eivissa cartaginesa", Barcelona.
- TARRATS, F. (1975): "Ceràmica pre-sigillata, prearetina i pseudosigillata depositada en el Museu Municipal de Badalona", l'Amistat, Badalona, 68., 4-5.
- TAYLOR, D.M. (1957): "Cosa: the Black-glaze pottery", Mem. Amer. Acad. Rome, XXV, 65-193.
- TCHERNIA, A. (1968-70): "Premiers résultats des fouilles de juin 1968 sur l'épave 3 de Planier", Etudes Classiques, Aix-en-Provence.
- idem (1969): "Recherches archéologiques sous-marines", Gallia, XXVII, Paris, 465-99.
- idem (1971): "Les amphores vineires de Tarraconaise et leur exportation au début de l'Empire", AEA, 44, 38-85.
- TCHERNIA, A., POMEY, P., HESNARD, A. (1978): "L'épave romaine de la Madrague de Giens, Var, campagnes 1972-75", XXXIX suppl. à Gallia, Paris.

- TCHERNIA, A., (1980): "quelques remarques sur le commerce du vin et les amphores", Mem Amer. Acad. Rome, 36, 305-13.
- idem (1983): "Italian wine in Gaul at the end of the Republic", dins Garnsey (ed), Trade in the Ancient Economy, London, 87-104.
- VEGAS, M. (1953-54): "Dos vasos megáricos de Ampurias", Amp., 15-16.
- idem (1973): "Cerámica común romana del Mediterráneo Occidental", Barcelona.
- VILASECA, E. (1957-58): "Nuevos hallazgos submarinos en Ametlla de Mar", Amp., 19-20, 237-41.
- VILLARONGA, L. (1982): "Les seques ibèriques catalanes: una síntesi", Fonaments, 3, Barcelona, 135-83.
- VILLAUBI, F. TORROJA, Ll. (1970-71): "Operación anfibia en Cabrera de Mar", CRIS, 131, Barcelona, 24-29.
- VON VANCANO, O.W. (1966-67): "Ein Krateriskos des Popiliusgruppe", Rom. Mitt., 78, 78ss.
- WERFF, J.H. van der (1977-78): "Amphores de tradition punique à Uzita", BaBesch, 52-53, Leiden, 171-200.
- ZEVI, F. (1966): "Appunti sulle anfore romane. La tavola tipologica del Dressel" Archeologia Classica, XVIII, 2, Roma, 208-47.
- ZEVI, F., TCHEPNA, A. (1969): "Amphores de Byzacène au Bas Empire", Antiquités Africaines, 3, 173-214.

#### Abreviacions:

- AEA: Archivo Español de Arqueología, Madrid
- Amp.: Ampurias, Barcelona
- DAM: Documents d'Archéologie Méridionale, Lambesc
- EAE: Excavaciones Arqueológicas en España, Madrid
- MEFRA: Mélanges de l'École Française de Rome, Antiquité. Roma
- PLAV: Papeles del Laboratorio de Arqueología de Valencia.
- RSL: Rivista di Studi Liguri, Bordighera.

ANNEXES

- L'epigrafia ibèrica, A. Aguilar i Guillén, i Esther Pons i Mellado
- La Numismàtica, C. Martí i Garcia.
- Análisis de los restos faunísticos de Burriac, S. Albizuri Canadell, i S. Colomer Martí.
- Classificació dels mol.luscs, A. Palau i Divi

## EPIGRAFIA IBERICA:

Angels Aguilar i Guillén

Esther Pons i Mellado

La nostra intenció és donar a conèixer els epígrafs ibèrics apareguts en l'excavació. L'estudi es centrarà només en els elements de cultura material ceràmics. N'hem comptabilitzat sis, tots ells fets amb incisions després de la cocció.

1)  (Nº Inv. 76161) <sup>(nº399)</sup>. Transcripció: ku. e  
Forma indeterminada de Campaniana A.

Paral·lels:

- en Campaniana B, F. Lamb 1 (T 6.100) a Azaila.
- és freqüent a Botorrita, com a paraula aïllada o com a final (1).

2)  (Nº Inv. 75761). Transcripció: ku  
Fragment amorf de dolium.

Paral·lels:

- gerra indeterminada, fragment de Campaniana i en un pondus. La variant amb un punt al mig, en una Campaniana B, bol ovoide (I.G. 829), i en pondera (I.G., 265, 269, 307, 310, 329 (2)).

3)  (Nº Inv. 75429) <sup>(M'9)</sup>. Transcripció: ko  
Campaniana A tardana, F. Morel 2911a Lamb 27/55.

Paral·lels:

- Campaniana A, l'epígraf es troba a la base externa del fons (3).
- Campaniana A, Lamb 26 (15.271), també el grafit es situa en el fons extern del vas. (4).
- Copa amb grafit en el fons extern (MM 88), oinochos de pasta grisa (S 187), dues copes helenístiques de vernís negre (45-30, MM 82) (5).
- Amfora Dressel 1 B, pondus (I.G. 290, 292, 312), i fusaiola. Com a variant de l'anterior  en pondera (6).

4)  $\Delta$  (N<sup>o</sup> Inv. 75452)<sup>(m<sup>2</sup>/19)</sup>. Transcripció: a

Campaniana B, Lamb 1, Morel 2323, grafit en el fons extern de la base.

Paral·lels:

- Campaniana A, Lamb 5/7 (7), Campaniana B Lamb 36 a (inv. Col. 57), dos grafits a l'interior de les peces (8).
- cràtera de Campaniana, en el fons extern (MM 90) (9).
- Campaniana A, fragment indeterminat, dues (10).
- Campaniana B, Lamb 3 (15026), vas incomplet de forma indeterminada, Campaniana A tardana Lamb 5 (n<sup>o</sup> 15038), proto-campaniana del s. III Lamb 6 (n<sup>o</sup> 15054), amb grafit repetit dos cops en el fons extern del vas, una "a"  $\Delta$  a cada costat, Campaniana B (n<sup>o</sup> 15058) (11).
- Campaniana B, F 1 (12).
- com a variants: Campaniana B forma 3 (IG 16), gran quantita de pondera (IG 207, 223, 395, 413, 415, 454, 464, capçalera, 211, 213, 467, 468, 484, 491, 497, 285 a la base (13).
- fragment d'un gran vas (LXI) (14).

5)  $\times$  (N<sup>o</sup> Inv. 75448)<sup>(m<sup>2</sup>/3)</sup>. Transcripció: Da o Ta

Campaniana B, Lamb 1, Morel F 2323.

Paral·lels:

- Campaniana B, f. 5 (IG 78), pondera, (IG 209, 267, 291, 425, 427). Fusaioles (IG 646, 651, 662). Bol d'ús comú (IG 951) (15).
- Cràtera protocampaniana (16).
- Pàtera Protocampaniana i Cràtera f. 40 B (17).
- Grafit sobre àmfora ibèrica (18).
- Campaniana A, f. 27 (CC12), fons exterior (19).
- Pàtera incompleta, grafit a la part interior a la vora del peu (20).
- Lamb 5/7 (Inv. Col. 36) (21).
- A Villares IV es constaten 3 epígrafs (22).
- Àmfora ibèrica (75078) (23).
- Bol (46-139), dos fragments de vasos no identificats (S 1237 i S 43), copa (MM 132), àmfora itàlica (1231) (24).
- Vas àtic de vernís negre, skyphos, o kylix de peu baix, part externa del vas, peu (25).
- Campaniana A f. 31 (F 2954), campaniana A f. 5/7. (2235 b), Campaniana A, f. 5/7 (F 3225 b) (26).

- Campaniana B, Lamb 5, grafit en el peu a la part externa (27).
- Campaniana B, Lamb 5 (28).
- boll àtic, Lam 24 (nº 19662) (29).
- Campaniana B, Lam 27 b (nº 14409) (30).
- Campaniana A, Lamb 5 i Lamb 28 (31).
- " Lamb 23 (nº 296) i pàtera Lamb 36 (nº 15237)
- Lamb 39, forma indeterminada, Emporitana F (nº 15427)
- Lamb 60 (15976), tipus Emporità I
- Camp. A, Lamb 74
- Camp. B, Lamb 78 (32).
- Amfora greco-itàlica, fons extern del coll (33).
- " " (34).

6) ΠΨΝΞΝΝ

(nº 795)  
(Nº Inv. 75706). Transcripció: a.ti.n.s.i.n

Part superior d'una tapadora de ceràmica ibèrica feta a ma. Pasta i superfície de color gris. Datació (nivell II b): 80-70 aC. Es tracta d'una de les inscripcions més tardanes sobre ceràmiques ibèriques a la Laietània. La primera part de la inscripció podria ser un nom personal.

Paral·lels:

- ΠΨΝ-(ΡΨΜ) a.ti.n. Ensérune. Gerro de ceràmica grisa (35).
- ΠΨΝΙ a.ti.n.ba. Llíria. "Sombrero de copa" (36).
- ΠΨΝ ΔΛ Ρ↑ ϕ a.ti.n.be.l.a.u.r. Tarragona (37).
- ΠΨΝΡΝΥΝ a.ti.n.bi.n.m.i. Ensérune. Ceràmica (38).
- ΔΗ ϕ ΒΝΝ a.l.o.r.s.i.n. Sant Antoni (Eivissa). Bronze.

Quant als paral·lels pels dos últims signes, en trobem a Llíria en dues esteles (39) ΝΝ-ΔΙΧΝΥΥΝΝ (a.ba.ko.n.ti.e.i.n) (40), i també: ΡΡΥΧ↑ΝΝΝ (a.r.e.ta.u.n.i.n) (41).

També un plom a la Serreta d'Alcoi, a la cara A: ΒΑΠΒΙΑΙΔΒΑΔΤΙΝ

(b.a.s.bi.d.ir.b.a.r.t.i.n.) (42), i ΒΙΑΥΔΗΔΙΝ (bi.d.u.d.e.d.i.n.) (43).

ΒΙΝΙΚΗΒΙΝ (b.i.n.k.e.b.i.n.), Serreta d'Alcoi. Plom, cara A. (44).

ΧΘΝΝΝ (ho.te.n.i.n.) Azaila. Morter (45).

ΝΑΥ↑ΝΝΝ (i.ca.be.u.n.i.n.) Llíria (?). Estela (46).

ΗΑΝΝ (o.ca.t.i.n.) Sobre peu de Campaniana A

(o.ca.i.n.) (47).

SNX↑NNN (s.i.c.o.u.n.i.n.) Empúries. Plom (48).

### NOTES

- 1: Beltrán Lloris, M.: "Arqueología e Historia de las ciudades antiguas del Cabezo de Azaila (teruel)", Zaragoza, 1976.
- 2: idem
- 3: Almagro, M.: "Las inscripciones empuritanas griegas, ibéricas i latinas", Barcelona, 1952, 83.
- 4: Jannoray, M.J.: "Ensérune", Paris, 1955, 488 pl. LXV nº 8; pl. LXVI nº 11, pl. LXVII nº 9; pl. LXIV nº 13.
- 5: Sanmartí i Grego, E.: "La cerámica campaniense de Emprion y Rhode", I, Barcelona, 1978, 342-43.
- 6: Beltrán Lloris, M.: op. cit. n. 1, 264-70.
- 7: Arcelin, P.: "La nécropole protohistorique de la Catalane, aux Baux-de-Provence", Rev. Archeol. Narbonnaise, V-VI, 1973, 117, 131, 135.
- 8: Dedet, B., Michelotzi, Py, M.: "La nécropole dels Colombes de Beaucaire, s. II-I aC", Rev. Archéol. Narbonnaise, VII, 1974, 59-117, fig. 37 nº 54.
- 9: Jannoray: op. cit. n. 4, pl. XIV
- 10: Arcelin, P., Chabot, L.: "Les céramiques à vernis noir du village préromain de la Cloche", MEFR, 92.1, 120, fig. 8 nº 82 i 88.
- 11: Sanmartí, op. cit., n. 5, 319, 321, 322.
- 12: Sanmartí i Grego, E.: "Breu aproximació a la ceràmica de vernis negre del poblat de Sant Miquel de Sorba", Cypsela, I, 1976, 125-28.
- 13: Beltran Lloris, op. cit, n.1, 288.
- 14: Fletcher, D.: "Inscripciones ibéricas del Museo de Prehistoria de Valencia", : Inscripciones del Cerro de S. Miguel (Liria)", 1953, 35.
- 15: Beltrán Lloris, M., op. cit. n. 1, 306.
- 16: Barberá, J, Pascual, R.: "El poblado preromano de la montaña de S. Miquel de Vallromanes-Montornés", Ampurias, 31-32, , 274 fig. 1 nº 2.
- 17: Barberá, J.: "El poblado pre-romano del Turó de Can Clivé, Cerdanyola" Ampurias, 24, 1962, 149 nº 4 fig. 2.
18. Barberá, J.: "La necrópolis ibérica de Cabrera de Mar", Ampurias, 30, 1968, 106-109, nº 7203 i 7182.
19. Belén, M., Fernández-Miranda, M.: "El fondeadero de Gales Coves", EAE, 101, 1979, p. 14 fig. 2 nº 5.

- 20: Bergadà, E.: "Jaciment ibèric de la plaça de les Bruixes, Molins de Rei", Museu Municipal de Molins de Rei, 1984, 39 p., lám. 8 n° 9.
- 21: Dedet, Michelozzi, Py, op. cit. n. 8, 84 fig. 20.
- 22: Fletcher, D.: "Textos ibéricos del Museo de Prehistoria de Valencia", Arch. Preh. Lev., XV, 1978, 19 i 199
- 23: Esteban, R., Garcia Rosselló, J., Fajol, J.: "Les sitges del poblal ibèric de Burriac, II", Laietànc, 1, 1981, 55 lám. XX.
- 24: Jannoray, op. cit. n.4, pl.LXVI n° 41, LXVII n° 33 a 35, LXIX n° 21.
- 25: Llobregat, E.: "Los grafitos en escritura jónica e ibérica del este del Museo de Alicante", Saitabi, XV, 1965, 3-4, fig. 1 n° 5.
- 26: Arcelin, Chabot, op. cit. n.10., 135 (fig. 10), 154 (fig. 2), 158 (fig. 24), 168 (fig. 32), 154 (Fig. 3), 155 (n° 177).
- 27: Perales, M.P., Picazo, J.V., Sancho, A.: "Tiro de Cañón", Kalathos, 3-4, 1983-84, 207 fig. 2 n° 9, 211 fig. 2 n° 19, 241 fig. 13 n° 44.
- 28: Ripoll, E., Barberá, J., Llongueras, M.: "Poblado de Puig Castellar, S. Vicentes dels Horts, Barcelona", EAE, 40, VI, 1962, 7, fig. 2 n° 5.
- 29: Sanmartí i Grego, E.: "Las cerámicas finas de importación de los poblados prerromanos del Bajo Aragón", Cuad. Preh Arqu. Castell., 2, 1975 fig. 7 n° 13.
- 30: idem: "El taller de las pequeñas estampillas en la Península Ibérica", Ampurias, 35, 1973, 157 fig. 8.
- 31: idem: op. cit.<sup>I</sup> n. 5, 231, 339, 359, 382.
- 32: idem: idem, II, 652, 658.
- 33: Solier, Y.: "Inscriptions ibériques sur plombs de Pech-Mabo", Rev. Arch. Narbon XII, 1979, 96, fig. 24 n° 4.
- 34: Vidal, M.: "La nécropole toulousaine de Saint-Roch: le puits funéraires", Rev. Arch. Narbon., VI, 1973, 77, fig. 6 n° 1.
- 35: Siles : "Léxico de inscripciones ibéricas", Madrid, 1985, 43 n° 85.
- 36: idem, 43 n° 86
- 37: idem, 43 n° 87
- 38: idem, 44 n° 88
- 39: idem, 25 n° 26
- 40: idem, 51, n° 120
- 41: idem, 66, n° 186.
- 42: idem, 105, n° 368
- 43: idem, 124, n° 450
- 44: idem, 129, n° 471
- 45: idem, 138, n° 515
- 46: idem, 230, n° 975
- 47: idem, 276, n° 1206
- 48: idem, 299, n° 1336



- MAPA I.

KU



1. BURRIAC
2. AZAILA

- MAPA II.

KU.E



1. BURRIAC
2. AZAILA

- MAPA III.

KO



1. BURRIAC
2. AZAILA
3. EMPORION
4. ENSERUNNE
5. RHODE

- MAPA IV.

A



1. BURRIAC
2. AZAILA
3. CLOCHE
4. COLOMBES DE BEAULAIRE
5. EMPORION
6. ENSERUNNE
7. LA CATALANE
8. LIRIA
9. ST. MIQUEL DE SORBA

- MAPA V.

TA



1. BURRIAC
2. ALCUDIA
3. AZAILA
4. CABRERA DE MAR
5. CALACEIT
6. CALES COVES

TA

X

7. CAN OLIVE
8. CLOCHE
9. COLOMES DE BEAULAIRE
10. EMPORION
11. ENSERUNNE
12. ISLETA DEL CAMPELLO
13. MOLINS DE REI
14. PUIG CASTELLAR
15. RHODE
16. ST. MIQUEL DE VALLROMANES ( MONTORNES)
17. SANT- ROCHE
18. TIRO DE CAÑON ( TERUEL)
19. VILLARES.

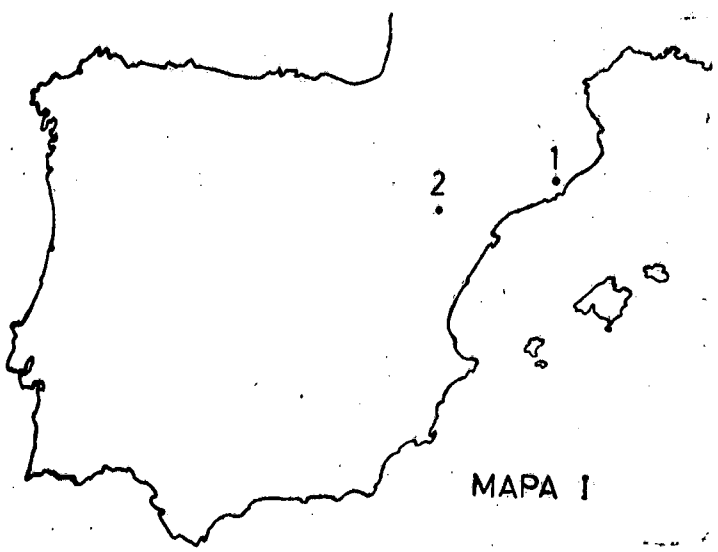

MAPA I

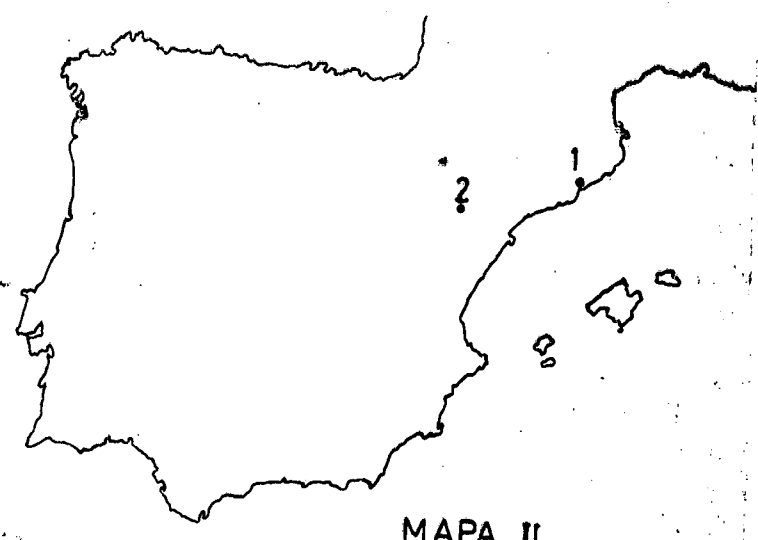

MAPA II

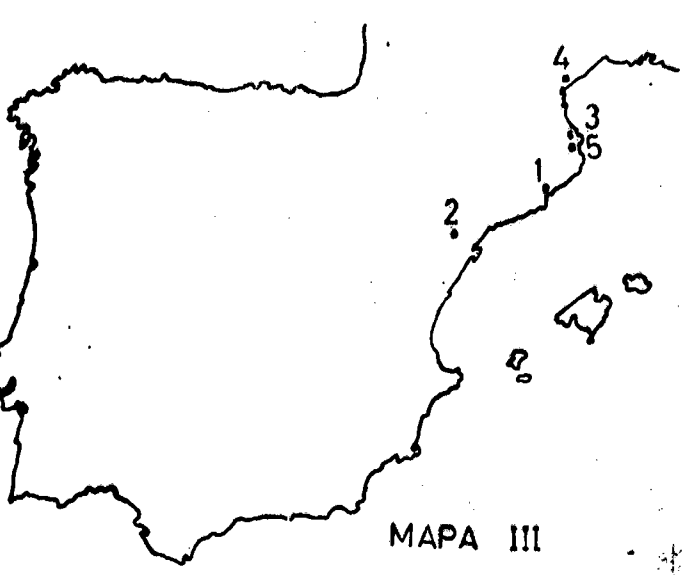

MAPA III

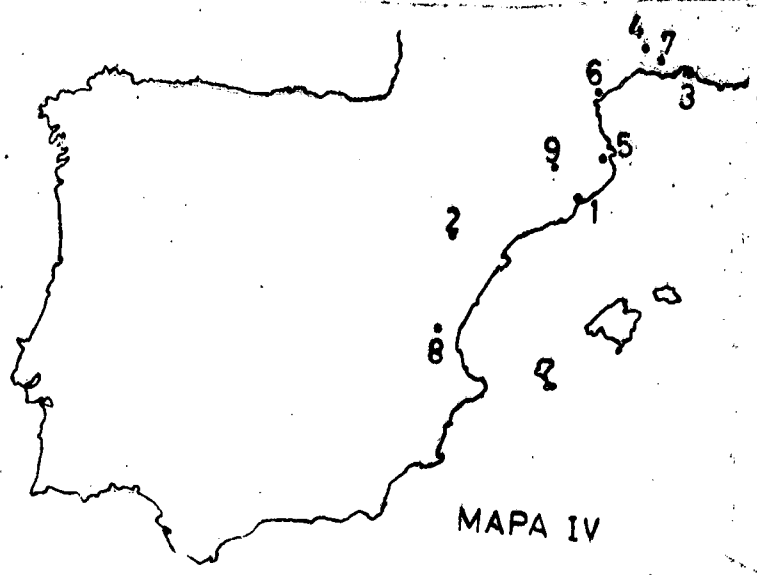

MAPA IV

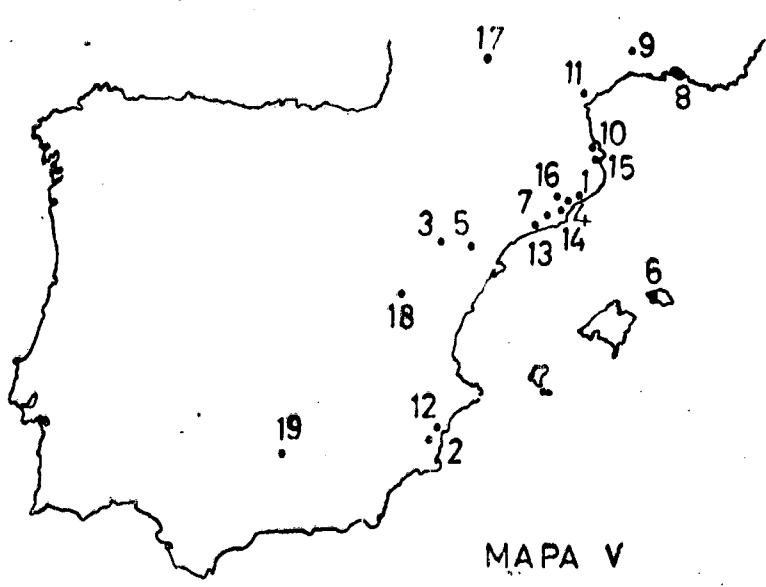

MAPA V

## A N N E X

### LA NUMISMÀTICA

Carles Martí i Garcia.

En la campanya d'excavacions de 1.983 realitzada a Burriac, Cabrera de Mar, lloc identificat com el poblat ibèric d'ILTURO, dirigida pels Srs. Jordi Miró i Jaume Pujol, s'excavà un gran quadre de 6x5 metres en un lloc molt afectat per l'acció dels furtius; -- sembla que en aquest lloc hi hagué una gran cisterna o dipòsit, -- inutilitzat al llarg del segle I a.C. per l'efecte de rierades successives sembla que no massa allunyades en el temps. Aquest annex a la Memòria de l'excavació, doncs, intentarà donar uns resultats cronològics aptes per la interpretació del que succeí en aquesta part del poblat ibèric.

L'estratigrafia apareguda, com s'explica en la Memòria, --- sols la componen dos nivells: el nivell I, que no ens dirà gran cosa ja que és el superficial, i el nivell II immediatament al desso ta, format per una successió d'estrats d'argila i sorra intercalats, la qual cosa demostra una successió de rierades que arribaren a inutilitzar el dipòsit.

Tant al nivell I com al nivell II aparegué una gran quantitat de material arqueològic, entre el qual les 31 monedes que són el motiu d'estudi del present annex. (1)

La descripció de cada una de les monedes, agrupades per estrats, és la següent:

#### 1.- NIVELL I:

Ref. 75.124

Seca: ILTURO (Poblat de Burriac)

Pes: 16,60 gr. Ø: 31,65 mm. G.: 3,85 mm. E.: 1 h.

Anvers: Cap baronívol vers la dreta, símbol orella.

Revers: Genet cavalcant vers la dreta, el genet porta llança, casc i clàmide. A l'exerg llegenda ...

Metrologia: As

Cronologia: vers 104 aC.

Conservació: Força dolenta

Vives XXIV-8; Villaronga 5.

Ref. 75.199

Seca: KESE (Tarragona)

Pes: 4,46 gr. Ø: 20,80 mm. G.: 2,50 mm. E.: 12,30 h.

Anvers: Cap baronívol vers la dreta, sembla haver-ni el símbol epigràfic 

Revers: Cavall vers la dreta. Llegenda ...  ...

Metrologia: Semis.

Cronologia: Finals del segle II aC.

Conservació: Dolenta

Vives XXXV-6; Villaronga 29a.

Ref. 75.200

Seca: IKALKUNSKEN (Vora Almansa-Ayora)

Pes: 10,84 gr. Ø: 26,10 mm. G.: 3,65 mm. E.: ?

Anvers: Gastat.

Revers: Genet cavalcant vers l'esquerra.

Metrologia: As.

Cronologia: 125-109/100 aC.

Vives LXVI-10/12; Villaronga 6-8.

## 2.- ESTRAT IIA:

Ref. 75.220

Seca EBUSUS (Eivissa)

Pes: 5,99 gr. Ø: 22,10 mm. G.: 3,00 mm. E.: 6,30 h.

Anvers: Déu Bes de front, símbol epigràfic X

Revers: Llegenda X<sup>7</sup>92X i marca de valor >HH

Metrologia: Semis.

Cronologia: 125-75 aC.

Conservació: Regular.

Vives LXXX-4; Campo XIX 87-2.

Ref. 75.221

Seca: ROMA

Pes: 3,07 gr. Ø: 19,90 mm. G.: 2,65 mm. E.: 11 h.

Anvers: Cap del déu Júpiter, al darrera llegenda S·C

Revers: Victòria en quàdriga vers la dreta. Llegenda Q·ANTO·B...

Metrologia: Denari.

Cronologia: 83-82 aC.

Conservació: Força bona.

Crawford 364-1a.

## 3.- ESTRAT IIB:

Ref. 75.201

Seca: ROMA

Pes: 2,64 gr. Ø: 21,10 mm. G.: 1,95 mm. E.: 6 h.

Anvers: Cap del déu Mart vers l'esquerra.

Revers: Soldat romà que mata un bàrbar per protegir un company caigut, Llegenda ...THERM MF

Metrologia: Denari, sembla que d'argent de lliga baixa.

Cronologia: 103 aC.

Conservació: Dolenta.

Crawford 319-1

Ref. 75.202

Seca: ROMA

Pes: 2,66 gr. Ø: 17,60 mm. G.: 2,35 mm. E.: 1 h.

Anvers: Cap de Roma vers la dreta.

Revers: Molt malmès, sembla que s'hi perfila una biga vers la dreta.

Metrologia: Denari, folrat.

Cronologia: 77 aC.

Conservació: Deficient.

Sembla Crawford 387-1

Ref. 75.204

Seca: ROMA

Pes: 3,14 gr. Ø: 18,10 mm. G.: 2,25 mm. E.: 6 h.

Anvers: Cap del déu Saturn vers l'esquerra. Al darrera símbol arpa, davant la cara marca de control V· i sota el coll llegenda E ...

Revers: Venus en biga vers la dreta. Llegenda en dues línies L·C· MEMIES·L·F·GAL

Metrologia: Denari.

Cronologia: 87 aC.

Conservació: Regular.

Crawford 349-1

Ref. 75.208

Seca: ROMA

Pes: 20,90 gr. Ø: 32,90 mm. G.: 3,65 mm. E.: ?

Anvers: Gastat.

Revers: Molt gastat, s'hi perfilen restes de proa de nau.

Metrologia: As.

Cronologia: Possiblement pels volts del 150 aC.

Conservació: Pèssima.

Ref. 75.203

Seca: Mòbil amb Sul.la.

Pes: 3,14 gr. Ø: 17,60 mm. G.: 2,90 mm. E.: 1,30 h.

Anvers: Cap de Roma vers la dreta. Al davant llegenda ...NLI, al darrera llegenda ...Q

Revers: Quàdriga vers la dreta. Llegenda L SVLLA IMP

Metrologia: Denari, folrat.

Cronologia: 82 aC.

Conservació: Dolenta.

Crawford 367,3

Ref. 75.205

Seca: KESE (Tarragona)

Pes: 8,26 gr. Ø: 26,80 mm. G.: 2,85 mm. E.: 4,30 h.

Anvers: Cap baronívol vers la dreta, símbol epigràfic Δ

Revers: Genet cavalcant vers la dreta, el genet porta casc i palma.

Metrologia: As.

Cronologia: Finals del segle II aC.

Conservació: Dolenta.

Vives XXXV-5; Villaronga 29.

Ref. 75.211

Seca: KESSE (Tarragona)

Pes: 11,08 gr. Ø: 26,55 mm. G.: 3,55 mm. E.: 9,30 h.

Anvers: Cap baronívol vers la dreta, símbol epigràfic ♂

Revers: Genet cavalcant vers la dreta, el genet porta casc i palma.

Llegenda ...⚡⚡⚡

Metrologia: As.

Cronologia: Començaments del segle I aC.

Conservació: Regular.

Vives XXXVI-4; Villaronga 33.

Ref. 75.215

Seca: KESE (Tarragona)

Pes: 12,35 gr. Ø: 27,05 mm. G.: 3,70 mm. E.: 6 h.

Anvers: Cap baronívol vers la dreta, símbol epigràfic Δ

Revers: Genet cavalcant vers la dreta, el genet porta palma.

Metrologia: As.

Cronologia: Finals del segle II aC.

Conservació: Dolenta.

Vives XXXV-5; Villaronga 29.

Ref. 75.206

Seca: IKALKUNSKEN (Vora Almansa-Ayora)

Pes: 19,36 gr. Ø: 31,85 mm. G.: 3,70 mm. E.: 6 h.

Anvers: Cap baronívol vers la dreta.

Revers: Genet cavalcant vers l'esquerra, el genet porta llança i -  
escut. Llegenda ΜΑΡΟΝ...

Metrologia: As.

Cronologia: 140-125 aC.

Conservació: Dolenta.

Vives LXVI-9; Villaronga 3,

Ref. 75.209

Seca: GADIR (Cadis)

Pes: 15,68 gr. Ø: 27,60 mm. G.: 4,70 mm. E.: 6 h. ?

Anvers: Cap d'Hèrcules vers l'esquerra.

Revers: Dues tonyines vers l'esquerra.

Metrologia: As.

Cronologia: Finals del segle II aC.

Conservació: Dolenta.

Vives LXXIV-1 ò 3-4.

Ref. 75.210

Seca: ARSE (Sagunt)

Pes: 17,93 gr. Ø: 29,65 mm. G.: 3,95 mm. E.: 11,30 h.

Anvers: Cap de la deesa Pal·las vers la dreta. Llegenda SAGVNTINV

Revers: Proa de nau vers la dreta, al davant un caduceu i al des-  
sobre una Victòria. Llegenda PΔ⚡

Metrologia: As.

Cronologia: 120-85

Conservació: Regular.

Vives XVII-3; Villaronga IX-II-I-84c.

Ref. 75.212

Seca: UNTIKESKEN (Empúries)

Pes: 19,36 gr. Ø: 30,35 mm. G.: 4,70 mm. E.: 1,30 h.

Anvers: S'hi perfila el cap de la deesa Pal·las vers la dreta.

Revers: S'hi perfila el pegàs vers la dreta. Restes de llegenda -  
il·legibles.

Metrologia: As.

Cronologia: Possiblement últim terç del segle II aC.

Conservació: Deficient.

Ref. 75.213

Seca: NERONKEN (Narbona)

Pes: 11,34 gr. Ø: 26,55 mm. G.: 3,60 mm. E.: 3 h.

Anvers: Cap velat vers la dreta.

Revers: S'hi perfila un brau vers la dreta.

Metrologia: As.

Cronologia: Finals del segle II aC. començaments del I aC.

Conservació: Deficient.

Ref.: 75.214

Seca: ILTURO (Poblat de Burriac)

Pes: 11,37 gr. Ø: 30,65 mm. G.: 3,25 mm. E.: 7 h.

Anvers: Cap baronívol vers la dreta, símbol orella.

Revers: Genet cavalcant vers la dreta, el genet porta llança, ---  
casc i clàmide. Llegenda <sup>Λ</sup> ...

Metrologia: As.

Cronologia: Vers 104 aC.

Conservació: Deficient.

Vives XXIV-8; Villaronga 5.

Ref. 75.217

Seca: BAITOLO (Badalona)

Pes: 14,69 gr. Ø: 27,60 mm. G.: 4,40 mm. E.: 6,30 h.

Anvers: Cap baronívol vers la dreta, símbol timó.

Revers: Genet cavalcant vers la dreta, el genet porta casc i pal-  
ma. Llegenda ... <sup>ΛH</sup>

Metrologia: As.

Cronologia: Finals del segle II aC.

Conservació: Dolenta.

Vives XXIX-1/2; Villaronga 3B.

Ref. 75.216

Seca: BELIGIOM (Belxite ?)

Pes: 10,53 gr. Ø: 24,80 mm. G.: 3,55 mm. E.: 6 h.

Anvers: Cap baronívol vers la dreta, símbol epigràfic

Revers: Genet cavalcant vers la dreta, el genet porta llança. Lle-  
genda <sup>QNMJHY</sup>

Metrologia: As.

Cronologia: Últim terç del segle II aC.

Conservació: Regular.

Vives XLIV-1/3; Domínguez 5-85.

Ref. 75.207

Seca: ?

Pes: 8,27 gr. Ø: 24,70 mm. G.: 2,90 mm. E.: ?

Anvers: Gastat.

Revers: Gastat.

Metrologia: As ?

Cronologia: 2a meitat del segle II aC. ?

Conservació: Pèssima.

4.- ESTRAT IIc1:

Ref. 75.222

Seca: GADIR (Cadis)

Pes: 2,61 gr. Ø: 17,00 mm. G.: 2,50 mm. E.: 12 h.

Anvers: Cara del déu Hélios de front.

Revers: Dofí vers l'esquerra. Al dessobre llegenda  $\wedge \dots \psi$ , al des  
sota llegenda  $\dots \uparrow$

Metrologia: Petit Ae.

Cronologia: Començaments del segle I aC.

Conservació: Regular.

Vives X-26.

5.- ESTRAT IIc2:

Ref. 75.223

Seca: AUSESSEN (Vic)

Pes: 17,10 gr. Ø: 32,00 mm. G.: 4,00 mm. E.: 12,30 h.

Anvers: Cap baronívol vers la dreta, símbol porc.

Revers: Genet cavalcant vers la dreta, el genet porta palma.

Metrologia: As.

Cronologia: la meitat del segle II aC.

Conservació: Deficient.

Vives XXII-3/5; Villaronga 1 ?

Ref. 75.226

Seca: AUSESSEN (Vic)

Pes: 11,47 gr. Ø: 25,55 mm. G.: 3,65 mm. E.: 3 h.

Anvers: Cap baronívol vers la dreta, símbol porc.

Revers: Genet cavalcant vers la dreta, el genet porta palma. Lle-  
genda  $\triangleright \uparrow M \psi \leftarrow \dots$

Metrologia: As.

Cronologia: 2n terç del segle II aC.

Conservació: Dolenta.

Vives XXII-9; Villaronga 5.

Ref. 75.224

Seca: ILTURO (Poblat de Burriac)

Pes: 9,72 gr. Ø: 30,85 mm. G.: 2,95 mm. E.: 1 h.

Anvers: Cap baronívol vers la dreta.

Revers: Genet cavalcant vers la dreta, el genet porta llança, casc  
i clàmide. Llegenda  $\sim \wedge \Delta \triangleleft H$

Metrologia: As.

Cronologia: Vers 104 aC.

Conservació: Força dolenta.

Vives XXIV-8; Villaronga 5A.

Ref. 75.225

Seca: ILTURO (Poblat de Burriac)

Pes: 13,09 gr. Ø: 32,15 mm. G.: 3,55 mm. E.: 2 h.

Anvers: S'hi perfila el cap baronívol vers la dreta.

Revers: Genet cavalcant vers la dreta.

Metrologia: As.

Cronologia: Vers 104 aC.

Conservació: Deficient.

Vives XXIV-8; Villaronga 5B.

Ref. 75.227

Seca: KESE (Tarragona)

Pes: 11,25 gr. Ø: 25,30 mm. G.: 3,50 mm. E.: 8 h.

Anvers: Cap baronívol vers la dreta, símbol epigràfic X

Revers: Genet cavalcant vers la dreta, el genet porta casc i palma.  
Llegenda  $\leftarrow \psi$

Metrologia: As.

Cronologia: Últim quart del segle II aC.

Conservació: Regular.

Vives XXXIV-12; Villaronga 27.

Ref. 75.228

Seca: BAETARRAE (Beziers)

Pes: 12,83 gr. Ø: 26,10 mm. G.: 4,45 mm. E.: 1 h.



Anvers: Cap baronívol vers la dreta, davant del pit un braç.  
Revers: Lleó que corre vers la dreta, amb la cua aixecada. Entre  
la cua i el llom símbol epigràfic K A l'exerg llegenda  
...TAPPAT...

Metrologia: As.

Cronologia: Primer terç del segle I aC.

Conservació: Regular.

Hill IV-8

#### 6.- ESTRAT IIId2:

Ref. 75.218

Seca: BAITOLO (Badalona)

Pes: 10,04 gr. Ø: 26,80 mm. G.: 3,25 mm. E.: 7 h.

Anvers: Cap baronívol vers la dreta, símbol timó.

Revers: Genet cavalcant vers la dreta, el genet porta casc i pal-  
ma.

Metrologia: As.

Cronologia: Finals del segle II aC.

Conservació: Dolenta.

Vives XXIX-1/2; Villaronga 3.

Ref. 75.219

Seca: UNTIKESKEN (Empúries)

Pes: 14,17 gr. Ø: 30,30 mm. G.: 3,75 mm. E.: 2,30 h.

Anvers: Cap de la deesa Pal.las vers la dreta. Davant la cara mar-  
ca de valor |

Revers: Pegàs vers la dreta.

Metrologia: As.

Cronologia: 124-92 aC.

Conservació: Deficient.

Villaronga 20.

No van aparéixer monedes en els estrats IIId1 i IIId3.

Un cop descrites totes les monedes intentarem extreure'n -  
la cronologia aproximada per la formació de cada un dels estrats  
i nivells.

De l'examen detingut de les monedes podem observar que de  
tots els estrats amb monedes sols n'hi ha dos que tingui monedes sus-  
ceptibles de donar una cronologia acurada, els estrats IIa i IIb,  
en els quals han aparegut monedes romano-republicanes. Serà a par-  
tir d'aquests dos estrats, doncs, que haurem d'esbrinar la crono-  
logia de la resta d'estrats.

La cronologia que s'extreu per cada estrat i nivell és la  
següent:

1.- Estrat IIId2: Corresponen a aquest estrat dues monedes, una de  
Baitolo i una altra d'Untikesken; per la d'Untikesken Villa-  
ronga dóna una cronologia de 124-92 aC. (2), i per la de Bai-  
tolo una cronologia de començaments del segle I aC. (3). Te-  
nint en compte l'estat de conservació d'aquestes monedes s'ha  
de pensar en una cronologia per l'estrat pels volts del 90/85  
aC.

2.- Estrat IIc2: Corresponen a aquest estrat sis monedes, dues --  
d'Ausesken, dues d'Ilturo, una de Kese i una altra de Beterra  
(Beziers); d'aquestes monedes n'hem de despreciar les dues --

d'Ausesken ja que són massa antigues com per ajudar-nos a datar aquest estrat; per les monedes d'Ilturo Villaronga dóna una cronologia del canvi del segle II aC. al I aC. (4), i per Kese una cronologia de l'últim terç del segle II aC.; per la moneda de Beterra no dispose de massa dades, si bé sembla que li correspon una cronologia vers 100-75/70 aC. (5). Tenint en compte l'estat de conservació d'aquestes monedes hauríem de pensar en una cronologia per aquest estrat molt propera a la de l'anterior.

- 3.- Estrat IIc1: Correspon a aquest estrat una sola moneda, de Gadir, la cronologia de la qual sembla ser de finals del segle II aC. Aquest estrat és el que té una cronologia menys precisa, ens haurem de fixar doncs en la cronologia dels estrats anterior i posterior.
- 4.- Estrat IIb: Correspon a aquest estrat el major nombre de monedes, disset en total, de les quals 5 són de Roma, 3 de Kese i una de cada una de les seques Ikalkunskén, Gadir, Arse, Untikesken, Neronken, Ilturo, Beligiom i Baitolo a més a més d'una d'impossible identificació. Per establir la cronologia d'aquest estrat comptem amb l'inestimable ajut de les monedes romano-republicanes, que ens dataran amb precisió aquest estrat. La moneda romano-republicana més moderna d'aquest lot correspon a l'any 77 aC., per la qual cosa, tenint en compte el seu estat de conservació, podem situar la cronologia d'aquest estrat pels volts de l'any 75 aC. (S'ha de tenir present en considerar l'estat de conservació d'aquesta moneda que es tracta d'un denari folrat, és a dir amb ànima de bronze o coure, la qual cosa provoca un malmetament més ràpid).
- 5.- Estrat IIa: Corresponen a aquest estrat dues monedes, una de Roma i l'altra d'Ebusus. Si bé com en l'estrat anterior disposem en aquest d'una moneda romano-republicana, la seva cronologia és d'uns pocs anys anterior a la més moderna de l'estrat anterior, per la qual cosa no ens aporta res de nou per la datació d'aquest estrat. La cronologia de la moneda d'Ebusus és aproximadament de 125-75 aC. Tenint en compte aquestes consideracions i l'estat de conservació d'ambdues monedes hem de situar la cronologia d'aquest estrat molt propera, si no idèntica, a la de l'estrat anterior; amb força seguretat no posterior al 70 aC.
- 6.- Nivell II: Corresponen a aquest nivell les 28 monedes fins ara descrites. Pot observar-se com la cronologia d'aquest nivell és força precisa, s'enquadra entre els anys 90/85-75/70 aC., i sembla que es destaquin dues fases o períodes de formació diferenciats per sols 10/15 anys.

7.- Nivell I: Corresponen a aquest nivell tres monedes, una d'Ilturo, una de Kese i una altra d'Ikalkunsken. Aquest nivell, - molt remenat per l'acció furtiva no té una cronologia molt -- precisa, l'únic que sabem es que ha de ser de pels volts de - l'any 70 aC. o posterior.

La conclusió més immediata que sembla poder extreure's d'aquest lot de monedes, com ja posarem de manifest en un altre treball (6), és que són una mostra força precisa de la circulació monetària d'un moment molt concret no massa allunyat de la data d'abandonament del poblat d'Ilturo.

Del total de monedes estudiades en treurem les tres corresponents al Nivell I ja que en ser aquest un nivell molt remenat i no tenir una cronologia gens precisa, ens podria falsejar els resultats que a continuació extreurem. (7) (Veure Taula i Mapa).

Roma	5 (18,52%)			
Mòbil	1 ( 3,70%)	6 (22,22%)		
Neronken	1 ( 3,70%)			
Beterra	1 ( 3,70%)	2 ( 7,41%)	8 (29,63%)	8 (29,63%)
Untikesken	2 ( 7,41%)	2 ( 7,41%)		
Kese	4 (14,82%)	4 (14,82%)		
Ausesken	2 ( 7,41%)	2 ( 7,41%)		
Ilturo	3 (11,11%)			
Baitolo	2 ( 7,41%)	5 (18,52%)	13 (48,15%)	
Beligiom	1 ( 3,70%)	1 ( 3,70%)	1 ( 3,70%)	
Arse	1 ( 3,70%)			
Ikalkunsken	1 ( 3,70%)	2 ( 7,41%)	2 ( 7,41%)	16 (59,26%)
Gadir	2 ( 7,41%)			
Ebusus	1 ( 3,70%)	3 (11,11%)	3 (11,11%)	3 (11,11%)

La primera conseqüència que es deriva de tot això és que - el nombre de monedes per any durant el període màxim que hem establert, entre 90-70 aC., és de 1,35, una mica baix si es té en --- compte que pel període 133-72 aC. varem deduir un total de monedes per any de 1,7 (8), si bé s'ha de tenir present que la cisterna o dipòsit encara no ha estat excavat exhaustivament.

En segon lloc cal destacar que la seca d'Ilturo, la pròpia del poblat, tan sols representa un 11,11% del total de monedes estudiades, la qual cosa pot tenir importància per situar el moment en el qual la seca deixa d'encunyar, ha de ser un moment en què - els pobladors d'Ilturo han començat ja a abandonar el poblat i -- per tant ja no han de menester que s'encunyi més monedes. Malgrat la migradesa de la mostra, pot no ser massa significativa encara, sembla que l'activitat de la seca d'Ilturo s'ha deturat pels ---- volts dels anys 85/75 aC.

Convé destacar també l'alt percentatge que assoleixen les monedes de la seca de Roma, incloent-hi la de seca Mòbil, el --- 22,22%. Això sembla voler indicar un alt grau de romanització -- pel poblat d'Ilturo en aquests moments.

Un altre aspecte a destacar és el relativament alt percentatge que correspon al grup de monedes de l'àrea púnica (Gadir i Ebusus), que iguala el de monedes exhumades del propi poblat, la qual cosa sembla indicar un cert comerç entre ambdues àrees, especialment amb Ebusus segons indiquen la resta de troballes, no tan sols monetàries, exhumades.

També cal posar de manifest el relativament baix percentatge de les monedes de l'àrea catalana, sols el 48,15%, de les quals la seca més representada és Kese amb el 14,28%. Cal dir però que en aquests moments la majoria de seques catalanes, sembla que inclosa la d'Ilturo, ja havien deixat d'encunyar.

Per últim cal destacar dos aspectes:

- 1r.- La troballa d'una moneda rara en aquest lloc, àdhuc a la Península (no en conec cap), la de Beterra. Aquesta moneda -- sembla evident que ha hagut d'arribar, juntament amb la de Neronken, a través del comerç entre Ilturo i la ciutat d'Empúries, si sumem aquestes quatre monedes representen el --- 14,82% del total exhumat.
- 2n.- La mínima participació en la circulació monetària d'aquest moment de les seques de la Vall de l'Ebre, sols representada per una moneda de Beligiom. Aquest fet no concorda amb els resultats obtinguts en el meu treball (9) pel període - 133-72 aC.

#### CONCLUSIONS FINALS:

- 1a.- En aquests moments, 90-70 aC., el poblat d'Ilturo sembla ja fortament romanitzat.
- 2a.- Molt possiblement pels volts de 85/75 aC. la seca d'Ilturo ja no encunyava moneda.
- 3a.- Hi ha un comerç, sembla que força intens en aquests moments, amb la ciutat d'Empúries. També sembla haver-hi un comerç - relativament important amb l'àrea d'influència púnica, especialment amb Ebusus.
- 4a.- La cisterna o dipòsit comença a inutilitzar-se vers 90/85 - aC. i es tapa completament vers 75/70 aC. Això sembla voler indicar que en aquests moments el poblat havia començat a - abandonar-se i per tant ja no feia tanta falta aquesta gran cisterna, sino no s'explicaria que no la buidessin per con-

tinuar-la fent servir.

Mataró, el 19 de gener de 1.986.

Notes:

- (1) - Aquest lot de monedes ja va ser estudiat provisionalment i publicat a "LAIETANIA 2-3" pàgs.
- (2) - Leandre VILLARONGA: "Sistematización del Bronce Ibérico Emportitano" a ACTA NUMISMATICA II (Barcelona 1.972) pag. 63.
- (3) - Leandre VILLARONGA: "Les Monedes Ibèriques de Tàrraco" (Tarragona 1.983) pàgs. 120-121.
- (4) - Leandre VILLARONGA: "Les Monedes Ibèriques de Tàrraco" (Tarragona 1.983) pàg. 120.
- (5) - Georges SAVES i Leandre VILLARONGA: "Les Monnaies de la Peninsule Ibérique Trouvées en France dans la Région Midi-Pyrénées. (III)" a ACTA NUMISMATICA V (Barcelona 1.975) pàg. 111 i  
Jean-Claude-Michel RICHARD: "Les Monnayages Indigènes de -- Narbonne et sa Région" pàg. 142.
- (6) - Carles MARTÍ: "La Circulació Monetària del Poblat Ibèric de Burriac i el seu Hinterland a la Llum de les Últimes Troballes de la Campnyà d'Excavacions de 1.983" a "LAIETANIA 2-3" pàg.
- (7) - Per una anàlisi una mica diferent veure el treball esmentat en la nota anterior. Allí els estrats encara eren els provisionals a l'espera de l'estudi definitiu que ara s'ha fet.
- (8) - Op cit. nota (6) pàg.
- (9) - Op cit. nota (6) pàg.

Bibliografia:

- CAMPO, Marta: "Las Monedas de Ebusus" Barcelona 1.976.
- CRAWFORD, Michael H.: "Roman Republic Coinage" Cambridge 1.974.
- DOMINGUEZ ARRANZ, Almudena: "Las Cecas Ibèriques del Valle del --- Ebro" Zaragoza 1.979.
- HILL, G.F.: "On the Coins of the Narbonensis with Iberian Inscriptions" New York 1.930.
- MARTÍ, Carles: "La Circulació Monetària del Poblat Ibèric de Burriac i el seu Hinterland a la Llum de les Últimes Troballes de la Campnyà d'Excavacions de 1.983" a LAIETANIA -- 2-3 Mataró 1.982-1.983.

- RICHARD, Jean-Claude-Michel: "Les Monnayages Indigènes de Narbonne et sa Région"
- SAVES, Georges i
- VILLARONGA, Leandre: "Les Monnaies de la Peninsule Ibérique Trouvées en France dans la Région Midi-Pyrénées. (III)" a ACTA NUMISMATICA V, Barcelona 1.975.
- VILLARONGA, Leandre: "Las Monedas de Arse-Sagvntvm" Barcelona --- 1.967.
- VILLARONGA, Leandre: "Sistematización del Bronce Ibérico Emporitano" a ACTA NUMISMATICA II, Barcelona 1.972.
- VILLARONGA, Leandre: "Sistematización del Numerario Ibérico del - Grupo Ausetano" a ACTA NUMISMATICA III, Barcelona 1.973.
- VILLARONGA, Leandre: "Sistematización del Numerario Ibérico. (II). Grupo Centro Catalán" a ACTA NUMISMATICA IV, Barcelona --- 1.974.
- VILLARONGA, Leandre: "Sistematització de les Monedes de Bronze -- d'Ikalkusken, Kelin i Urkesken" a ACTA NUMISMATICA X, Barcelona 1.980.
- VILLARONGA, Leandre: "Les Monedes Ibèriques de Tàrraco" Tarragona 1.983.
- VIVES, Antonio: "La Moneda Hispánica", Madrid 1.926 (Reedició Madrid 1.980).

MONEDES DE LA CAMPANYA D'EXCAVACIONS



75.124

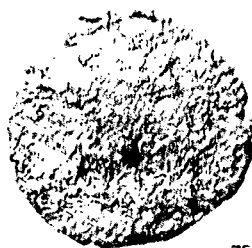

75.199



75.200

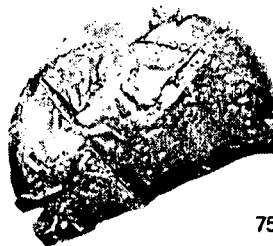
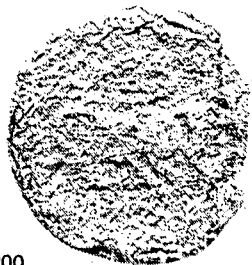

75.201



75.202



75.203



75.204



75.208

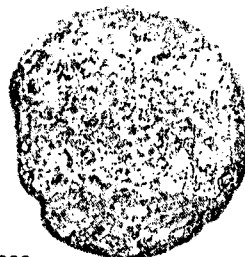

75.205

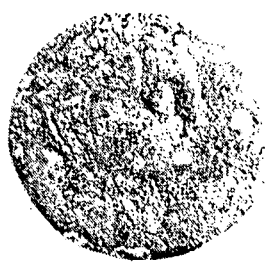

75.211



LÀMINA 2

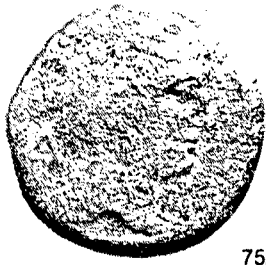

75.215

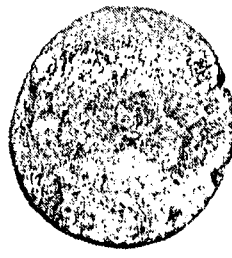
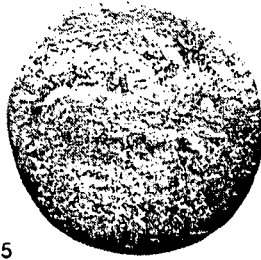

75.206

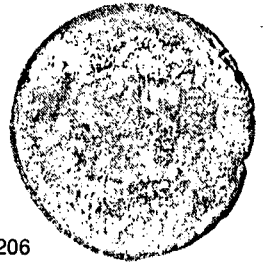

75.209

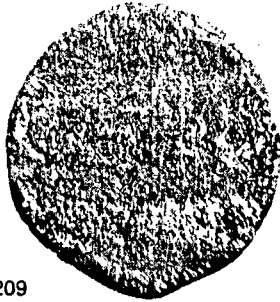

75.210

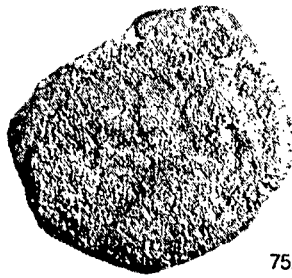
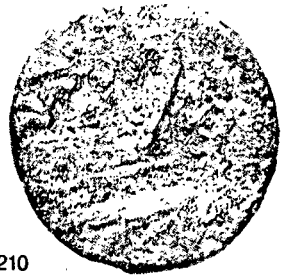

75.212



75.213

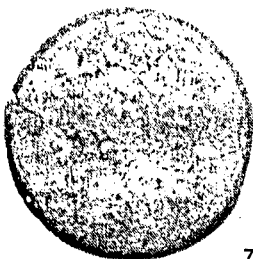
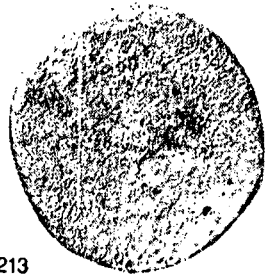

75.214

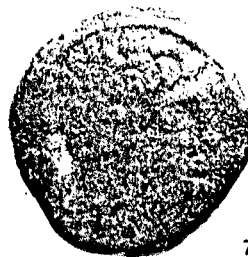
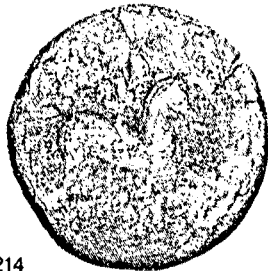

75.216

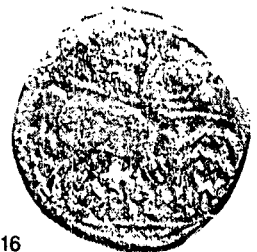

75.217

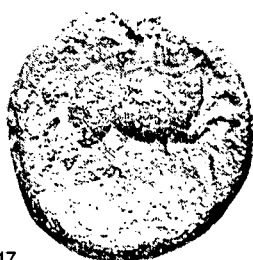

75.207





LÁMINA 3



75.220

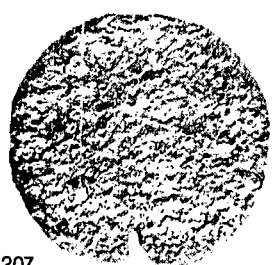

75.221

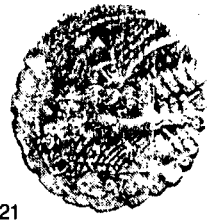
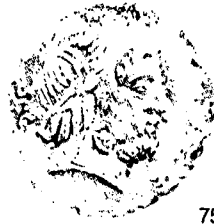

75.222

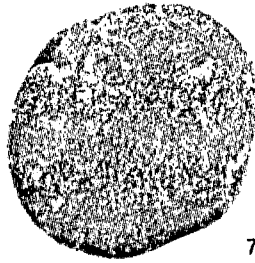
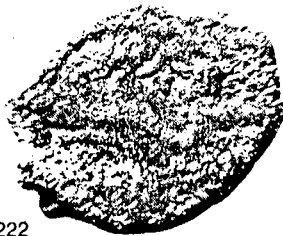

75.223

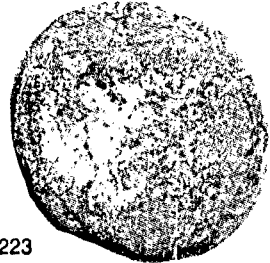

75.226



75.224

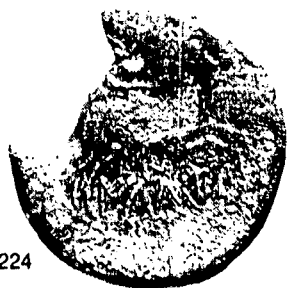

75.225



75.227



75.228



75.218

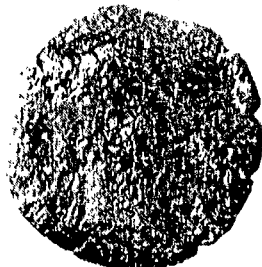
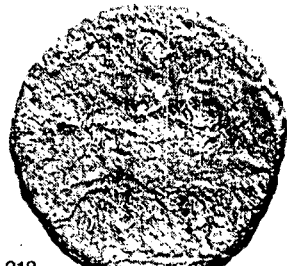

75.219

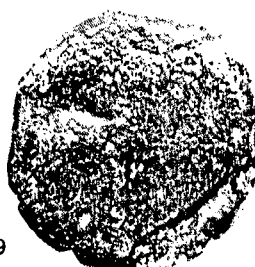

ANALISIS DE LOS RESTOS FAUNISTICOS DE BURRIAC

Albizuri Canadell, Silvia

Colemer Marti, Sergio

St. Cugat Valles 1986

## INDICE

1. Introducción
5. Análisis faunístico en los diferentes niveles
39. Determinación de la edad
42. Marcas de descarnación, despiece y trabajo en hueso
56. Notas
57. Bibliografía

Los restos óseos analizados (En total 2.134), aparecieron distribuidos en los diferentes niveles.

Nivel I. 748 fragmentos  
Nivel II A. 139 fragmentos  
Nivel II B. 890 fragmentos  
Nivel II C 2. 60 fragmentos  
Nivel II D 1. 264 fragmentos  
Nivel II D 2. 4 fragmentos  
Nivel II ~~03~~ 29 fragmentos

Del total de los restos se ha determinado el 13,3 % (284 restos). El alto índice de fragmentación (92,2 %) impide la determinación y clasificación de la mayor parte de los restos faunísticos. Una de las causas de este elevado índice parece responder a las características propias de este sector del yacimiento. El relleno de cavidades fuera de uso suele caracterizarse por el aporte de restos arqueológicos muy fragmentados. A su vez una gran fractura de restos óseos faunísticos podría indicar un aprovechamiento alimenticio, que en nuestro caso se corrobora en las frecuentes señales de descarnación.

Por norma general todas las partes del esqueleto se hallan representadas. El predominio de epífisis, costillas y diáfisis parece consecuencia de esta fragmentación.

Las especies aparecidas son:

Bos taurus

Canis ND

Equus caballus

Ovicáprido ND

Oryctolagus cuniculus

Sus ND

Esta muestra predominantemente doméstica es normal en yacimientos de cronología similar.

Hay especies que aparecen solamente en un nivel, como el caso del *Canis ND* y el *Oryctolagus cuniculus* (Nivel II). Este nivel, a diferencia del primero, que se considera rellenado artificialmente, está formado por arcillas de aportación fluvial, lo que explicaría la aparición de estas dos especies como intrusivas en el yacimiento. Hecho que se apoyaría en la falta de pruebas que demuestren una acción antrópica evidenciable.

Los restos quemados son muy escasos, en total han aparecido 6. Esta muestra no es suficiente como para poder extraer algún tipo de conclusión. Tan solo se indica su existencia a nivel de información sobre la fauna del yacimiento.

Las edades que se han podido determinar muestran una población mayoritariamente joven-adulta que indica un aprovechamiento máximo de los animales, tanto desde el punto de vista de la obtención de biomasa para alimentación y derivados, como desde la posible utilización de estos animales para ayuda a las labores agrícolas. Así mismo la edad indica que estos individuos en el momento de su sacrificio ya estaban en condiciones óptimas de reproducción (Hecho importante, pues permite la continuidad del rebaño). La uniformidad observada en las edades se corrobora también en los análisis biométricos, que en su conjunto indican especies de tamaños similares al no existir diferencias significativas

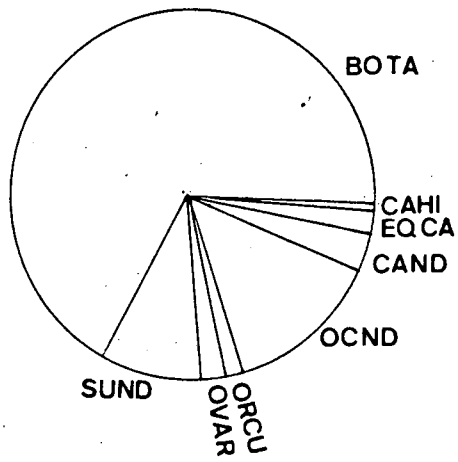

**TOTAL NIVELES**

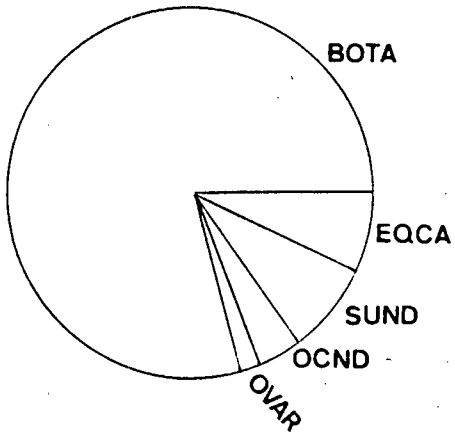

**N.I**

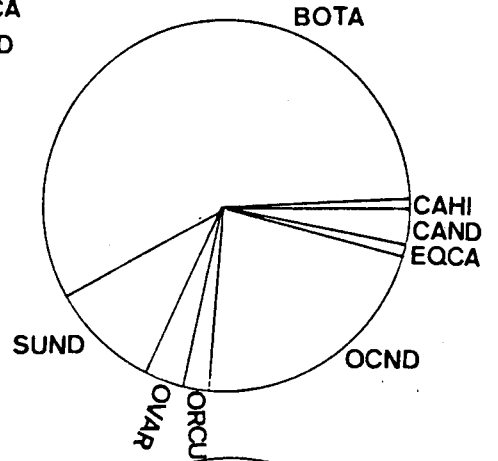

**N.II**

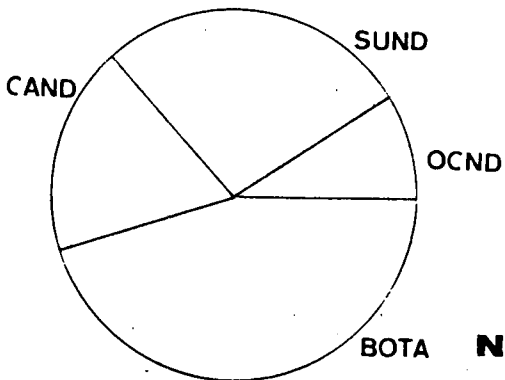

**N.IIA**

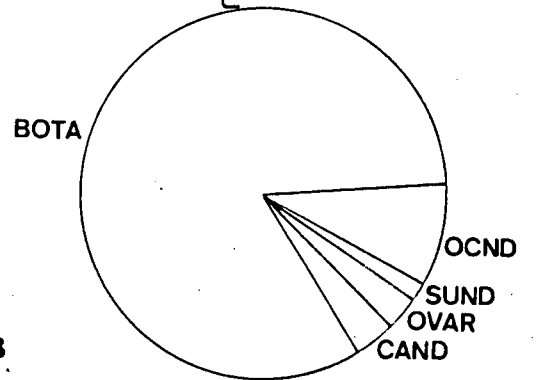

**N.IIB**

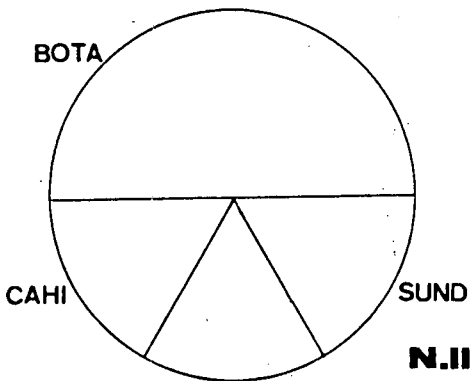

**N.IIC2**

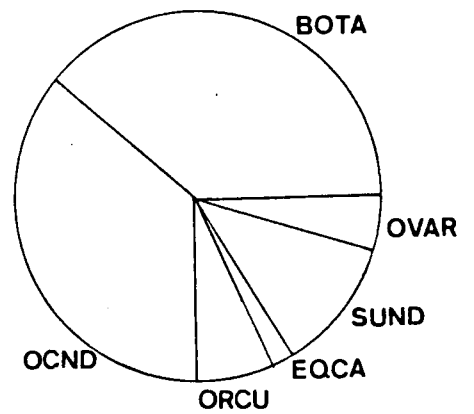

**N.IID1**

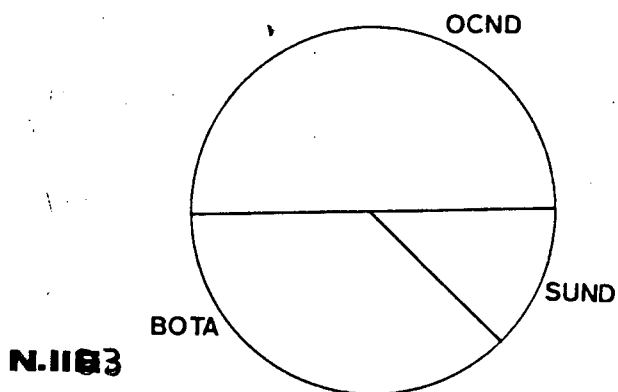

**N.IIB3**

Especie	Orfines	Montañas	Dentición	Escapula	Pelvis	Costilla	Vertebra	Húmero	Ulna	Radio	Femur	Hibia	Metapoda	Sacro	Falanges	Calcaneo	Talus	MD	Epifisis	Diafisis	F	V
BO,TA	4	5	51	66	1			2	2	7	2		23		23		4				190	8.9
CA,HI															1						1	0.0
CA,ND		4	2																		6	0.2
EQ,CA		1	9																		10	0.4
OC,ND		2	16	1	1		2	2	2	4	2	4	3		2		1				40	1.8
OR,CU					1		1			1	1	1									4	0.1
OV,AR				1									1		2		3				7	0.3
SU,ND		1	10		1			1	3	3			4		1	2					26	1.2
T Det.	4	13	88	68	4			5	7	14	5	5	31		29	2	8				264	13.3
T Indet.	45	21	3	197	9	804	15	1			5		2	2				101	26	619	1850	86.6
T	49	34	91	265	13	804	16	6	7	14	10	5	33	2	29	2	8	101	26	619	2134	
%	2.2	1.5	4.2	12.4	0.6	37.6	0.7	0.2	0.3	0.6	0.4	0.2	1.5	0.0	1.3	0.0	0.3	4.7	1.2	29.0		

TOTAL NIVELES

ANALISIS FAUNISTICO EN LOS DIFERENTES NIVELES



NIVEL I \_\_\_\_\_

6

193

## NIVEL I

Sobre un total de 748 restos se han identificado 123 (16,4%).  
La fragmentación afecta al 93,0 de los restos.

El número mínimo de individuos que componen el nivel se reparte en:\*

Bos taurus	21 individuos
Equus caballus	2 individuos
Sus ND	2 individuos
Ovicáprido	1 individuo
Ovis aries	1 individuo

\* En número mínimo de individuos ha sido hallado en base a la edad, biometría y a las partes anatómicas representadas.

Especie	Ornato	Mandibula	Denticion	Escapula	Pelvis	Costilla	Vertebra	Húmero	Ulna	Radio	Femur	Hueso	Metapodo	Sacro	Falanges	Calcaneo	Talus	ND	Epifisis	Diatris	P	AR
BO, TA	1	4	36	22				1	2	1			15		12		3				97	12.3
EQ, CA			9																		9	1.2
SU, ND		1	2				1	2	1				1			2					10	1.3
OC, ND		1	4																		5	0.6
OV, AR																	2				2	0.2
T Det.	1	6	51	22				2	4	2			16		12	2	5				123	16.4
T Indet.	7	10		73	2	339	6	1			4		2					44	18	119	625	835
T	8	16	51	95	2	339	6	3	4	2	4		18		12	2	5	44	18	119	748	
%	1	2.1	6.8	12.7	0.2	45.3	0.8	0.4	0.5	0.2	0.5		2.4		1.6	0.2	0.6	5.8	2.4	15.9		

NIVEL I

Escápulas Bos taurus

Antero-posterior total	/ 0/ 0/ 0/ 0/ 0/ 0/ 0/ 0/ 0/
Antero-posterior cuello	/47/37/46/51/45/49/52/50/46/
Transversal articulación	/ 0/ 0/ 0/49/ 0/ 0/ 0/ 0/ 0/
Antero-posterior articulación	/50/ 0/ 0/58/ 0/ 0/ 0/52/ 0/
Altura cuello	/43/ 0/46/50/ 0/ 0/ 0/45/ 0/
Longitud total	/ 0/ 0/ 0/ 0/ 0/ 0/ 0/ 0/ 0/

1ª Falange Bos taurus

Longitud	/ 0/58/56/64/60/60/
Transversal-proximal	/30/30/ 0/30/28/29/
Antero-posterior proximal	/32/29/ 0/31/30/28/
Transversal diáfisis	/ 0/26/24/ 0/25/26/
Transversal distal	/ 0/29/26/ 0/27/28/
Anteroposterior distal	/ 0/ 0/20/ 0/20/21/
Antero-posterior diáfisis	/ 0/20/22/ 0/23/24/

2ª Falange Bos taurus

Longitud	/ 0/42/ 0/
Transversal proximal	/ 0/27/ 0/
antero-posterior proximal	/ 0/28/ 0/
transversal diáfisis	/26/21/ 0/
Transversal distal	/26/22/27/
antero-posterior distal	/29/26/29/
antero-posterior diáfisis	/24/20/25/

(1) Según Estevez.J. 1978

Metacarpo Bos taurus

Longitud	/ 0/ 0/ 0/
Transversal-proximal	/62/ 0/ 0/
Antero-posterior proximal	/36/ 0/ 0/
Transversal diáfisis	/ 0/ 0/ 0/
Transversal-distal sin articulación	/ 0/56/51/
Antero-posterior distal sin articulación	/ 0/30/26/
Transversal distal	/ 0/60/59/
Antero-posterior distal	/ 0/33/29

Metatarso Bos taurus

Longitud (sin resalte)	/ 0/ 0/ 0/ 0/ 0/
Transversal proximal	/47/ 0/ 0/ 0/ 0/
Antero-posterior proximal	/44/ 0/ 0/ 0/ 0/
Transversal diáfisis	/27/31/ 0/ 0/ 0/
Transversal distal (supra articulación)	/ 0/49/ 0/ 0/ 0/
Antero-posterior distal (supra articulación)	/ 0/27/ 0/ 0/ 0/
Transversal distal	/ 0/55/ 0/ 0/53/
Antero-posterior distal	/ 0/31/33/ 0/30/

Húmero Bos taurus

Longitud	/ 0/
Transversal proximal	/ 0/
Antero-posterior proximal	/ 0/
Transversal diáfisis	/ 0/
Transversal distal	/69/
Antero-posterior distal	/67/
Altura max. superficie articular distal.	/ 0/
Transversal superficie articular distal.	/ 0/
Altura mínima superficie articular distal.	/37/

Cúbito de Bos taurus

Antero-posterior superficie oleocraneana	/69/
Antero-posterior cavidad sigmoidea	/48/
Transversal máxima	/ 0/
Altura cavidad sigmoidea	/39/
Antero-posterior supradiáfisis	/ 0/
Longitud	/ 0/

Talus de Bos taurus

Longitud lateral	/65/
Longitud medial	/60/
Antero-posterior lateral	/33/
Transversal caput	/43/
Transversal máxima	/46/

Talus. Ovis aries

Longitud lateral	/33/30/
Longitud medial	/31/29/
Antero-posterior lateral	/18/17/
Transversal caput	/22/19/
Transversal máxima	/22/21/

Radio Sus ND

Longitud	/ 0/
Transversal proximal	/30/
Antero-posterior proximal	/21/
Transversal articulación	/29/
Transversal diáfisis	/ 0/
Transversal distal	/ 0/
Antero-posterior distal	/ 0/

Húmero Sus ND

Longitud	/ 0/
Transversal proximal	/ 0/
Antero-posterior proximal	/ 0/
Transversal diáfisis	/ 0/
Transversal distal	/37/
Antero-posterior distal	/35/
Altura máx. superficie articular distal.	/31/
Transversal superficie articular distal.	/30/
Altura mínima superficie articular distal.	/22/

Cúbito Sus ND

Antero-posterior superficie olecraneana.	/ 0/35/
Antero-posterior cavidad sigmoidea.	/22/22/
Transversal máxima	/20/20/
Altura cavidad sigmoidea.	/18/19/
Antero-posterior supra diáfisis	/19/19/
Longitud	/ 0/ 0/

NIVEL II \_\_\_\_\_

13

200



Especie	Ornato	Hamatula	Denticula	Escapula	Pelvis	Costilla	Vertebra	Húmero	Ulna	Radio	Femur	Metapoda	Sacro	Palanges	Calcaneo	Talus	ID	Epifisis	Diafisis	%	
BO, TA	3	1	15	44	1		1			6	2	8		11		1			93	6.7	
CA, HI														1					1	0.0	
CA, ND		4	2																6	0.4	
EQ, CA		1																	1	0.0	
OC, ND		1	12	1	1		2	2	4	4	2	3		2		1			35	2.5	
OR, CU					1						1								4	0.2	
OV, AR				1								1		2		1			5	0.3	
SU, ND			8		1			1	2	2		3		1					16	1.1	
T Det.	3	7	37	46	4		3	3	12	5	5	15		17		3			161	11.6	
T Indet.	38	11	3	124	7	465	9			1			2				57	8	500	1225	88.3
T	41	18	40	170	11	465	10	3	12	6	5	15	2	17		3	57	8	500	1386	
%	2.9	1.2	2.8	12.2	0.7	33.5	0.7	0.2	0.8	0.4	0.3	1.0	0.1	1.2		0.2	4.1	0.5		36.0	

NIVEL II GENERAL

NIVEL II A

Sobre un total de 139 fragmentos se han identificado 22 (15.8%)

La fragmentación afecta al 97.1 % de los restos.

El número mínimo de individuos que componen el nivel se

reparte en:

Bos taurus            2 individuos

Sus ND                1 individuo

Ovicáprido            1 individuo

Canis ND              1 individuo

Especie	Ornato	Mandibula	Dentition	Bacpula	Relais	Costilla	Vertebra	Húmero	Ulna	Radio	Femur	Tibia	Metapodio	Sacro	Balanço	Calcaneo	Talus	MD	Epifisis	Diatris	E	R	
BO, TA		6	2												2						10		
CA, ND	3	1													1						4		
SU, ND		3			1				1												6		
OC, ND										1			1								2		
T Det.		3	10	2	1				1	1			1		3						22		
T Indet.	24	9																			65	117	
T	24	12	10	2	1	19			1	1			1		3						65	139	
%																							

NIVEL II A

BIOMETRIA NIVEL IIA

Escapula Bos taurus

Anteroposterior total	/69/
Antero-posterior cuello	/53/
Transversal articulación	/ 0/
Antero-posterior articulación	/53/
Altura cuello	/35/
Longitud total	/ 0/

2ª Falange de Bos taurus

Longitud	/45/
Transversal proximal	/32/
Antero-posterior proximal	/ 0/
Transversal diáfisis	/26/
Transversal distal	/ 0/
Antero-posterior distal	/33/
Antero-posterior diáfisis	/23/

Cúbito Sus ND

Antero-posterior superficie olecraneana	/34/
Antero-posterior cavidad sigmoidea	/21/
Transversal max.	/18/
Altura cavidad sigmoidea	/19/
antero-posterior supradiáfisis	/25/
Longitud	/ 0/

Radio Ovicáprido

Longitud	/ 0/
Transversal proximal	/29/
Antero-posterior proximal	/16/

Transversal articulación	/27/
Transversal diáfisis	/ 0/
Transversal distal	/ 0/
Anteroposterior distal	/ 0/

NIVEL II B

Sobre un total de 890 fragmentos se han identificado 65 (7,3%)

La fragmentación afecta al 98,3 % de los restos.

El número mínimo de individuos que componen el nivel se reparte en:

Bos taurus	17 individuos
Ovicáprido	1 individuo
Ovis aries	1 individuo
Sus ND	1 individuo
Canis ND	1 individuo

Especie	Cráneo	Mandíbula	Dentición	Escápula	Pelvis	Costilla	Vertebra	Húmero	Ulna	Radio	Femur	Hipópodamo	Sacro	Falanges	Calcaneo	Talus	IB	Epifisis	Diafisis	n	z
BO, TA	2		6	34	1			1		3		2		4		1				54	6
OC, ND				1	1			1		1				2						6	0.6
SU, ND			1																	1	0.1
OV, AR												1				1				2	0.2
CA, ND		1	1																	2	0.2
T Det.	2	1	8	35	2			2		4		3		6		2				65	73
T Indet.	5			87	7	350												7	369	825	92.6
T	7	1	8	122	9	350		2		4		3		6		2		7	369	890	
%	0.7	0.1	0.8	13.7	1.0	39.3		0.2		0.4		0.3		0.6		0.2		0.7	41.4		

NIVEL II B

BIOMETRIA NIVEL II B

Talus Bos taurus

Longitud lateral	/64/
Longitud medial	/60/
Antero-posterior lateral	/33/
Transversal caput	/39/
Transversal máxima	/40/

Radio Bos taurus

Longitud	/ 0/ 0/
Transversal proximal	/ 0/59/
Antero-posterior proximal	/ 0/29/
Transversal articulación	/ 0/40/
Transversal diáfisis	/ 0/32/
Transversal distal	/67/ 0/
Antero-posterior distal	/37/ 0/

Metatarso Bos taurus

Longitud	/ 0/
Transversal proximal	/ 0/
Antero-posterior proximal	/ 0/
Transversal diáfisis	/ 0/
Transversal distal supraarticulación	/50/
Antero-posterior distal supraarticulación	/30/
Transversal distal	/57/
Antero-posterior distal	/29/





NIVEL II C 1

Sobre un total de 84 fragmentos se han identificado 11 (13.0%).  
La fragmentación afecta al 97,6 % de los restos.

El número mínimo de individuos que componen el nivel se reparte en:

Bos taurus            2 individuos

Sus ND                1 individuo

Ovicáprido            1 individuo

Especie	Cráneo	Mandíbula	Dentición	Escápula	Pelvis	Costilla	Vertebra	Húmero	Ulna	Radio	Femur	Iliaca	Metapodo	Sacro	Falanges	Calcaneo	Talus	ND	Epifisis	Diafisis	F	%
BO, TA			5												1						6	7.1
SU, ND			3		1																4	4.7
OC, ND													1								1	1.1
T Det.			8		1								1		1						11	13
T Indet.		9				14														50	73	86.9
T		9	8		1	14							1		1					50	84	
%		10.7	9.5		1.1	16.6							1.1		1.1					59.5		

NIVEL II C I

NIVEL II C 2

Sobre un total de 60 fragmentos se han identificado 6 (10%)

La fragmentación afecta al 100 % de los restos.

El número mínimo de individuos que componen el nivel se reparte en:

Bos taurus	1 individuo
Sus ND	1 individuo
Ovicáprido	1 individuo
Capra hircus*	1 individuo

\* La Capra hircus que documentamos en este nivel está representada por una 1ª falange. La determinación de su pertenencia a esta especie responde a las diferencias que Boessneck (Boessneck 1980) establece entre cabra y oveja.

Especie	Craneo	Mandibula	Dentition	Escapula	Pelvis	Costilla	Vertebra	Húmero	Ulna	Radio	Femur	Fibia	Metapodo	Sacro	Falanges	Calcaneo	Talus	MD	Epifisis	Diafisis	n	%
BO, TA	1			2																	3	5
SU, ND			1																		1	1.6
OC, ND			1																		1	1.6
CA, HI															1						1	1.6
T Det.	1	2	2	2											1						6	10
T Indet.			15		11	5															23	54
T	1	2	17		11	5									1						23	60
%	1.6	3.3	28.3		18.3	8.3									1.6						38.3	

NIVEL II C 2

BIOMETRIA NIVEL II C2

Escápula Bos taurus

Antero-posterior total	/ 0/
Antero-posterior cuello	/ 0/
Transversal articular	/46/
Antero-posterior articular	/ 0/
Altura cuello	/48/
Longitud total	/ 0/

NIVEL II D 1

Sobre un total de 264 fragmentos se han identificado 60 (22,7%)  
La fragmentación afecta al 96,9 % de los restos.

El número mínimo de individuos que componen el nivel se reparte en:

Bos taurus	4 individuos
Ovicáprido	3 individuos
Ovis aries	1 individuo
Sus ND	1 individuo
Equus caballus	1 individuo
Oryctolagus cuniculus	1 individuo

Especie	Cráneo	Mandíbula	Dentición	Escápula	Pelvis	Costilla	Vertebra	Húmero	Uña	Radio	Femur	Metacarpo	Metapoda	Sacro	Falanges	Calcaneo	Talus	MD	Diplois	Diplois	♀	
BO, TA		1	3	6						3	1		5		4						23	8.7
OC, ND		1	11				1	1	2	2	1	3	1								22	8.3
OV, AR				1											2						3	1.1
SU, ND			2							2			3								7	2.6
EQ, CA		1																			1	0.3
OR, CU							1				1		1								4	1.5
T Det.		3	16	7	1			1	2	7	3	4	9		6						60	22.7
T Indet.	9	2	3	19		82	1							2				53	1	32	204	77.2
T	9	5	19	26	1	82	2	1	2	7	3	4	9	2	6			53	1	32	264	
%	3.4	1.8	7.1	9.8	0.3	31.0	0.7	0.3	0.7	2.6	1.1	1.5	3.4	0.7	2.2			20	0.3	12.1		

NIVEL II D I



BIOMETRIA NIVEL II D 1

Escápula de Bos taurus

Antero-posterior total	/ 0/ 0/ 0/
Antero-posterior cuello	/ 0/ 0/48/
Transversal articular	/50/53/45/
Antero-posterior articular	/60/ 0/48/
Altura cuello	/48/ 0/50/
Longitud total	/ 0/ 0/ 0/

Radio Bos taurus

Longitud	/ 0/
Transversal proximal	/73/
Antero-posterior proximal	/42/
Transversal articular	/53/
Transversal diáfisis	/45/
Transversal distal	/ 0/
Antero-posterior distal	/ 0/

1ª Falange Bos taurus

Longitud	/52/57/
Transversal proximal	/24/ 0/
Antero-posterior proximal	/27/ 0/
Transversal diáfisis	/22/ 0/
Transversal distal	/24/21/
Antero-posterior distal	/18/18/
Antero-posterior diáfisis	/20/ 0/

Metacarpo Bos taurus

Longitud	/ 0/ 0/
Transversal proximal	/ 0/ 0/
Antero-posterior proximal	/ 0/ 0/
Transversal diáfisis	/34/32/
Transversal distal sin articulación	/46/ 0/
Antero-posterior distal sin articulación	/ 0/ 0/
Transversal distal	/52/ 0/
Antero-posterior distal	/ 0/ 0/

Escápula de Ovis aries

Antero-posterior total	/35/
Antero-posterior cuello	/24/
Transversal articular	/23/
Antero-posterior articular	/25/
Altura cuello	/ 0/
Longitud total	/ 0/

2ª Falange Ovis aries

Longitud	/23/
Transversal proximal	/14/
Antero-posterior proximal	/13/
Transversal diáfisis	/10/
Transversal distal	/10/
Anteroposterior distal	/12/
Antero-posterior diáfisis	/10/

Cúbito de Ovicáprido

Antero-posterior superficie olecraneana	/ 0/ 0/
Antero-posterior cavidad sigmoidea	/ 0/ 0/
Transversal máx.	/ 0/ 0/
Altura cavidad sigmoidea	/21/20/
Antero-posterior supradiáfisis	/ 0/ 0/
Longitud	/ 0/ 0/

Radio de Ovicáprido

Longitud	/ 0/ 0/
Transversal proximal	/30/23/
Antero-posterior proximal	/15/16/
Transversal articular	/20/19/
Transversal diáfisis	/19/14/
Transversal distal	/ 0/ 0/
Antero-posterior distal	/ 0/ 0/

Radio Sus ND

Longitud	/ 0/
Transversal proximal	/28/
Antero-posterior proximal	/18/
Transversal articular	/ 0/
Transversal diáfisis	/17/
Transversal distal	/ 0/
Antero-posterior distal	/ 0/

1ª Falange Ovis aries

Longitud	/33/
Transversal proximal	/14/
antero-posterior proximal	/ 0/
Transversal diáfisis	/11/

Transversal distal	/13/
Antero-posterior distal	/ 9/
Antero-posterior diáfisis	/10/

Espezie	T Det.	T Indet.	T	%
Ornamento				
Mandibula				
Dentition				
Escapula				
Pelvis				
Costilla				
Vertebra				
Húmero				
Ulna				
Radio				
Femur				
Tibia				
Metapodo				
Sacro				
Palanges				
Calcaneo				
Talus				
MD		4	4	
Eplists		4	4	
Dialists		4	4	
T				
%				

NIVEL II D 2

NIVEL II 03

Sobre un total de 29 fragmentos se han identificado 8 (27,5%).

La fragmentación afecta al 93,1 % de los restos.

El número mínimo de individuos que componen el nivel se reparte en:

Bos taurus	1 individuo
Ovicáprido	1 individuo
Sus ND	1 individuo

Especie	Cráneo	Mandíbula	Dentición	Escápula	Pelvis	Costilla	Vertebra	Húmero	Ulna	Radio	Femur	Iliaca	Metapodo	Sacro	Falanges	Calcaneo	Talus	ND	Eptifists	Diafists	n	%
BO, TA											1		1		1						3	10.3
OC, ND											1	1	1				1				4	13.7
SU, ND			1																		1	3.4
T Det.		1									2	1	2		1		1				8	27.5
T Indet.				3		3	3				1										11	21.7
T		1		3		3	3				3	1	2		1		1				11	29
%		3.4	10.3		10.3	10.3	10.3			10.3	3.4	3.4	6.8		3.4		3.4				37.9	

NIVEL II 03

1ª Falange de Bos taurus

Longitud	/58/
Transversal proximal	/28/
Antero-posterior proximal	/ 0/
Transversal diáfisis	/23/
Transversal distal	/23/
Antero-posterior distal	/20/
Antero-posterior diáfisis	/22/

Fémur de Bos taurus

Longitud	/ 0/
Transversal proximal	/ 0/
Transversal caput	/ 0/
Transversal diáfisis	/ 0/
Transversal distal	/95/
Transversal troclea	/60/

Metacarpo de Ovicáprido

Longitud	/ 0/
Transversal proximal	/37/
Antero-posterior proximal	/34/
Transversal diáfisis	/20/
Transversal distal sin articulación	/ 0/
Antero-posterior distal sin articulación	/ 0/
Transversal distal	/ 0/
Antero-posterior distal	/ 0/

Tibia de Ovicáprido

Longitud	/ 0/
Transversal proximal	/ 0/



Antero-posterior proximal	/ 0/
Transversal diáfisis	/16/
Transversal distal	/ 0/
Antero-posterior distal	/22/

DETERMINACION DE LA EDAD

## DETERMINACION DE LA EDAD

### OVICAPRIDO

Las edades determinadas en su mayoría corresponden a individuos que como mínimo tienen 2 años de edad, detectándose algún caso en el que la edad mínima se podría rebajar a los 10 meses y al año.

Cabe recordar que los oviscapridos adquieren aptitud para reproducirse al año. Su gestación es de 20-25 semanas. El hecho de no identificar a individuos más jóvenes podría responder a una renovación del rebaño antes de su sacrificio, no rebajando el número de cabezas. Así mismo, el mantener a individuos adultos puede ser rentable, dada la posibilidad de aprovechar otro tipo de ventajas que proporciona este tipo de ganado (leche, lana, etc.).

### BOS TAURUS

Las edades determinadas oscilan entre 1 y 4 años como mínimas. Los Bos taurus tienen capacidad reproductiva a partir de los 18 meses. Su gestación es de 283 días. La lactancia de 6--8 meses, por lo que el ciclo en que la hembra produce un individuo independiente es de 3 años. De nuevo se observa un mantenimiento del rebaño al no sacrificar individuos jóvenes. Recordemos que un bétido es excelente animal de tiro, a la vez que produce leche y carne para la alimentación.

### Sus ND

Las edades determinadas son superiores al año, constatándose casos en que se superan los 2. De todos los animales vistos el Sus ND es la especie en que se ha determinado una edad mínima menor. La

rapidez de su ciclo reproductivo (fertilidad a los 7-8 meses y gestación de 16 meses), junto a la inferioridad del Sus ND frente a otras especies que permiten un mayor aprovechamiento, podrían ser las causas de esta baja edad.

MARCAS DE DESCARNACIÓN, DESPIECE Y TRABAJO EN HUESO

## MARCAS DE DESCARNACION Y DESPIECE

Han aparecido marcas de descarnación en todos los niveles, a excepción del II D 2. Este tipo de señales revelan una acción sobre los huesos con fines determinados, el facilitar la separación entre huesos articulados y extracción de la masa cárnica. Así mismo se observan marcas de una acción no antrópica, como las huellas producidas por los caninos de animal. Este hecho supondría un aprovechamiento de los deshechos por parte de fauna intrusiva o doméstica.

Las especies en las que se observan este tipo de señales son el *Bos taurus*, *Sus ND*, ovicápridos y restos pertenecientes a especies no determinadas.

Dada la similitud del tipo de marcas observadas, y para facilitar una mayor comparación, agrupamos las muestras por especies

*Bos taurus* (Lámina I )

Se han documentado marcas de descarnación en 68 fragmentos.

- Escápula. La acción a la que ha sido sometida consiste en:

(Fig.1)

- . Rebajes en los bordes torácico y cervical.
- . Rebaje en el acromion.
- . Cortes agudos en la zona del cuello.
- . Cortes agudos en los bordes de la fosa articular
- . Cortes agudos en la cara ventral.

Básicamente las señales se centran en la parte más proximal de la escápula, zona de importantes inserciones musculares y ligamentos, como el músculo supraespinoso, braquial, redondo menor infraespinoso, etc.

- Húmero. Cortes en los límites de la fosa coronoidea (Fig.2) y en toda su zona distal. Los cortes coinciden con la ubicación del anconeo y músculo extensor carpo-radial.
- Radio. Cortes en las zonas anterior y distal, combi- (Fig.3) nándose en este último caso con numerosas extracciones. En su parte proximal los músculos de mayor importancia son el extensor digital común anterior y el biceps braquial. En su parte distal el tendón del extensor lateral.
- Talus. Extracciones laminares y restos de cortes (Fig.4) en sus diferentes caras, especialmente en las de ubicación del ligamento lateral corto y el interóseo.
- Ulna. Cortes en la cara anterior del oleacron y (Fig,5) dorsales. Cortes en ambos lados de la cavidad sigmoidea. Extracciones laminares en la zona proximal de la diáfisis, por su cara anterior, coincidiendo con el anconeo y flexor digital profundo.
- Coxal. Cortes agudos y extracciones en la superficie (Fig.6) que rodea al acetabulum, fruto de una posible sección del músculo capsular y tendón lateral del origen del recto-femoral.
- Metápodos. Cortes en su diáfisis, concentrándose (Fig.7) en sus extremos distal y proximal.
- Fémur. Corte muy profundo que ha producido la per- (Fig.8) dida de parte del tejido óseo en la fosa intercondilea, dedicado posiblemente a la

sección del ligamento femoral del menisco lateral y al del ligamento cruzado anterior.

Ovicápridos (Lámina II)

Se han documentado marcas de descarnación en 8 fragmentos.

-Radio. Como en el caso del Bos taurus, se detectan señales (Fig.1) en las zonas distal y proximal de la diáfisis, coincidiendo con áreas de inserción muscular y articulación interósea. En estos puntos el músculo es de tejido fibroso y de dureza especialmente importante.

-Húmero. Extracción de parte de tejido en la zona superior (Fig.2) de la fosa oleocraniana.

-Coxal. Señales agudas profundas en el cuerpo del ileon. (Fig.3)

-Escapula. Cortes en el lado cervical del cuello, y señal (Fig.4) de descarnación animal en el arranque del acromion (Señalado por un asterisco).

Señales de descarnación en restos no determinados (Lámina III)

Aparecen en escápulas y costillas. En las primeras las marcas siguen la misma tónica general que en los casos de Bos taurus y ovicáprido, extracciones laminares y cortes producidos por un instrumento de filo cortante. Las costillas presentan 4 tipos de marcas:

1. Cortes en sentido paralelo al de la diáfisis.
2. Cortes en sentido diagonal al de la diáfisis.
3. Cortes en sentido transversal a la diáfisis.
4. Extracciones laminares.

Los diferentes tipos pueden aparecer simultáneamente.



En un caso se documenta una marca producida por animal en la superficie de una costilla fragmentada (Marcada por un asterisco). Se trata de una hendidura ovoide localizada a 6 mm. del borde de la costilla. Sus dimensiones son de 7mm. x 5 mm. En la cara opuesta se encuentra otra parecida, localizada a 10 mm del borde y con unas dimensiones de 5 mm x 4 mm.

Este tipo de señales no constituyen un caso único, ya que aunque en otro contexto, Binford (Binford 1981:98 y ss.) las apunta como marcas típicas de acción antrópica sobre hueso como resultado de despiece y descarnación. Identificamos paralelos en escápula, metápodos, fémur distal, talus, húmero y ulna.

SENALES DE DESCARNACION EN BOS TAURUS

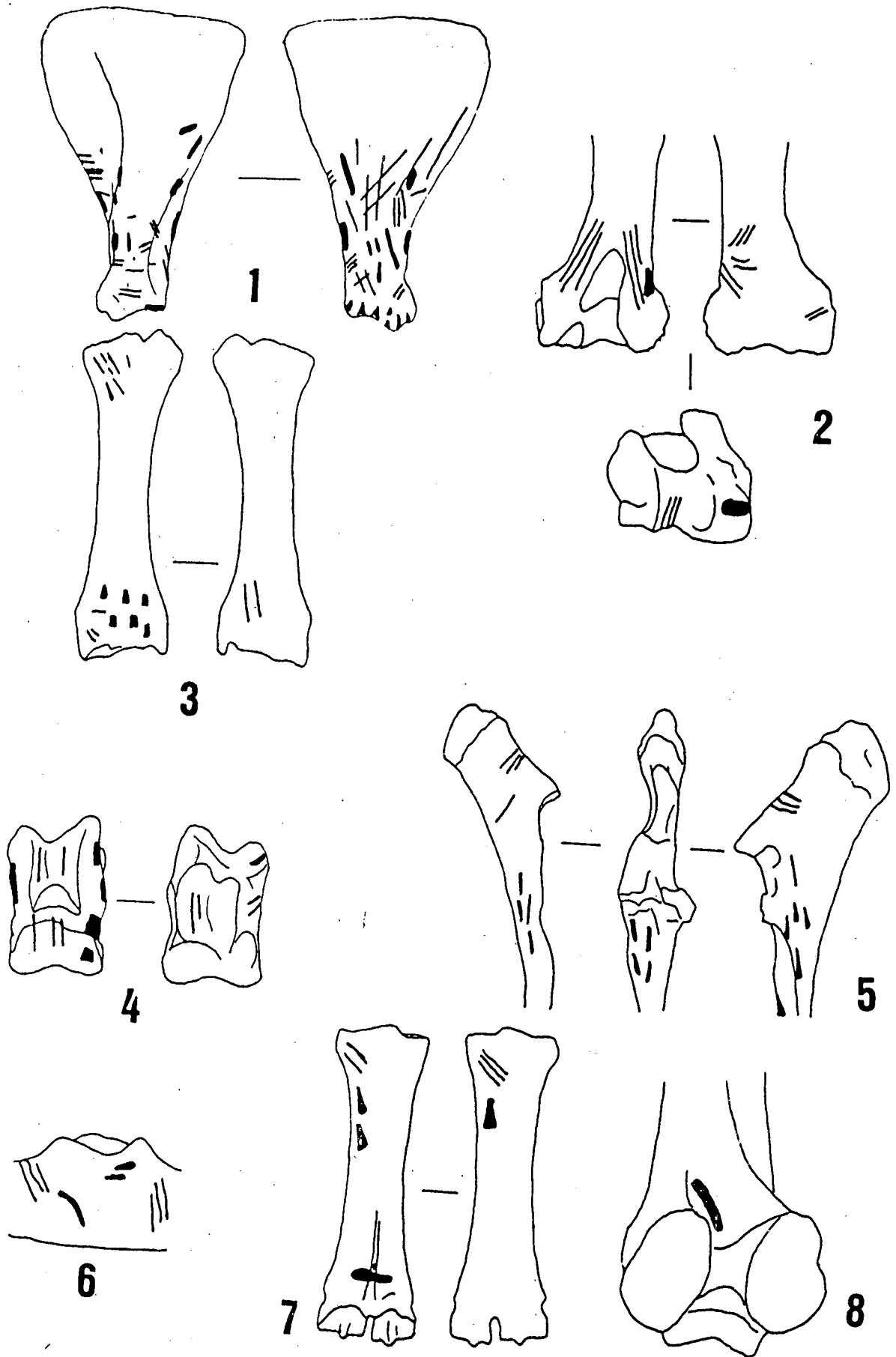

LAMINA I

47

(1)

SEÑALES DE DESCARNACION EN OVICAPRIDO

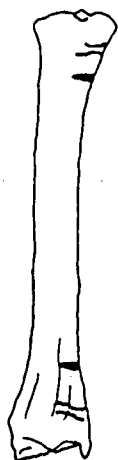

1

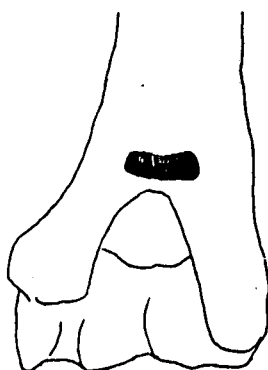

2

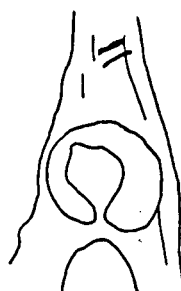

3

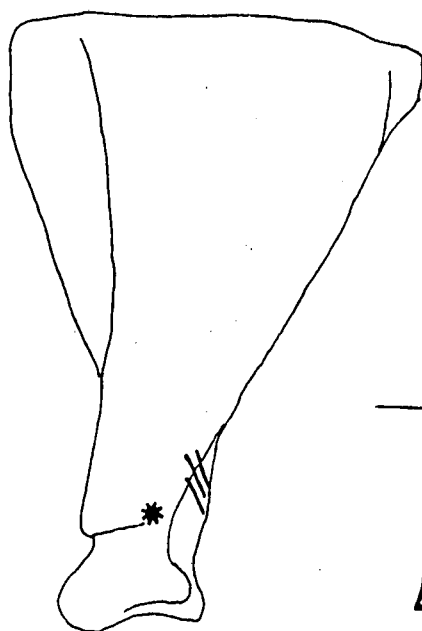

4

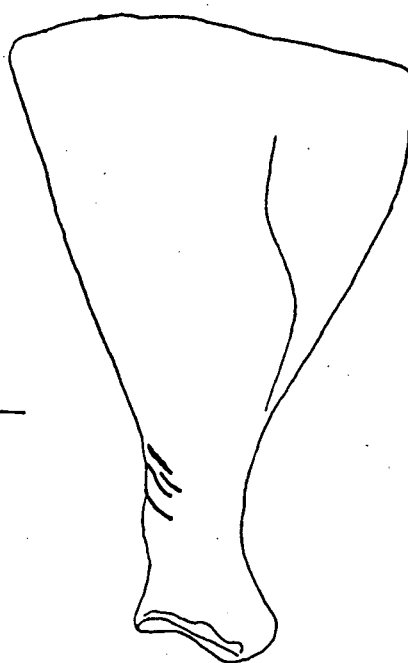

LAMINA II

SEÑALES DE DESCARNACION EN RESTOS NO DETERMINADOS

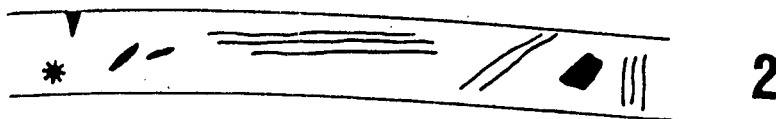
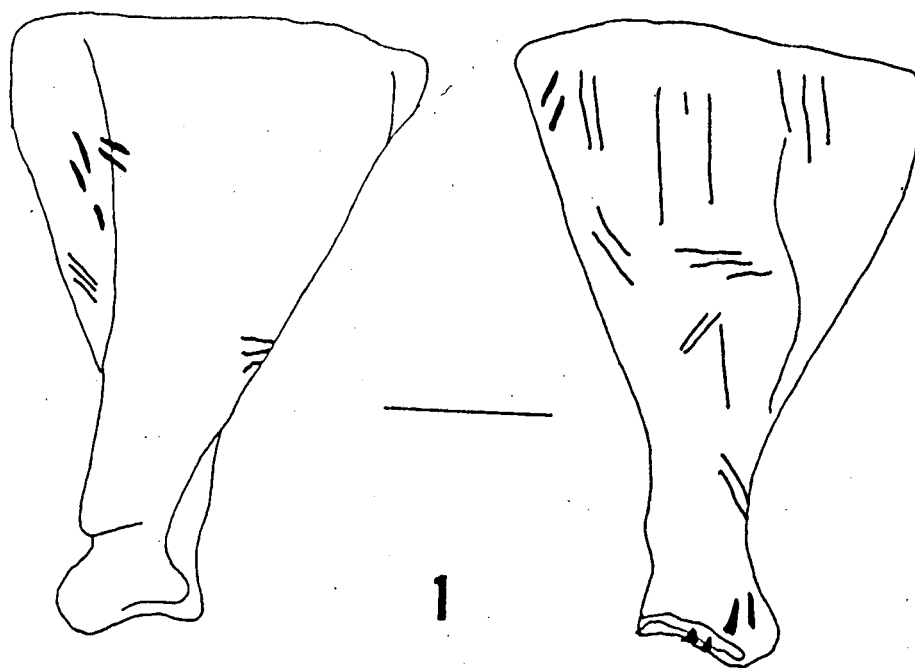

LAMINA III

Las partes óseas representadas en el yacimiento podrían considerarse como restos de área de mesa (Estevez 1984):

- predominio de costillas y huesos de piernas de animales grandes.
- predominio de escapula
- baja índice de cráneo

Teniendo en cuenta estas consideraciones es lógico que no todas las partes del esqueleto se hallen igualmente representadas. Por ejemplo el cráneo debió quedar en la zona de carnicería. A pesar de la falta de ciertas partes anatómicas, creemos oportuno establecer unas hipotéticas pautas de despiece generales para todo el yacimiento, ya que se observa una repetición significativa de las fracturas:

**Bos taurus** - predominio de escapula proximal. Las marcas de descarnación de la cavidad sigmoidea muestran una desarticulación con el húmero.

- Los húmeros son distales
- Las ulnas son proximales
- El radio presenta en el 50 % de los casos fractura a nivel proximal y en el otro 50 % a nivel distal.
- Las falanges, al igual que los talus no presentan fractura.
- Metapodos y fémur presentan en el 50 % de los casos fractura a nivel proximal, y en el otro 50 % a nivel distal.

**Sus ND.**

- Húmeros, ulnas y radios con fractura en su diáfisis proximal.
- Metápodos con fracturas a nivel proximal y distal
- Calcaneos distales
- Las falanges no presentan fractura

Ovicápridos - La escápula es siempre proximal.

- De la pelvis sólo se conserva el acetabulum.
- Húmeros y tibia con fractura que conserva su parte distal.
- Radios y ulna proximales.
- Fémur conservando sus partes distal y proximal, al igual que los metápodos
- Los talus no presentan fractura.

En general se aprecia un despiece por las zonas de articulación con fractura ósea a excepción de la escápula, que por conservar sin rotura su parte proximal debió desarticularse del húmero.

Del cráneo se conservan principalmente restos del corpus de la mandíbula. No descartamos su aprovechamiento dado su contenido en masa cárnica.

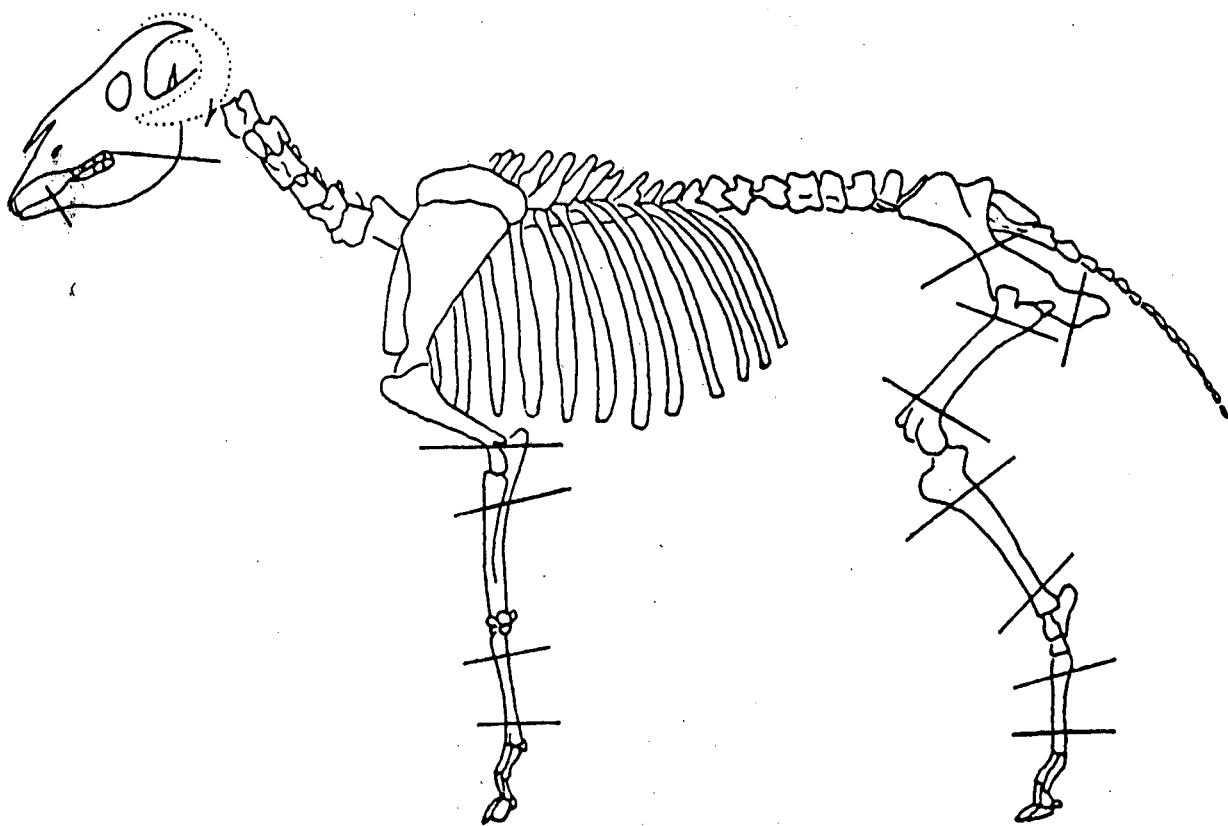

Ovicáprido

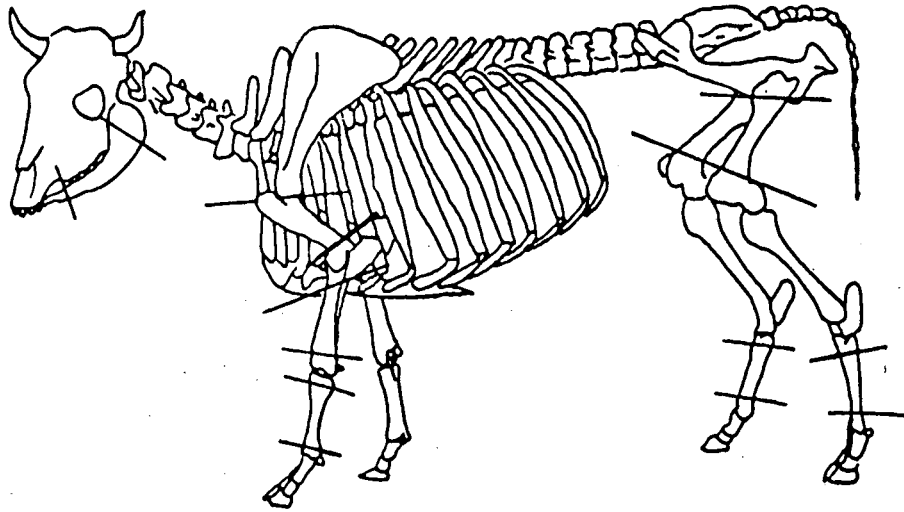

Bos taurus

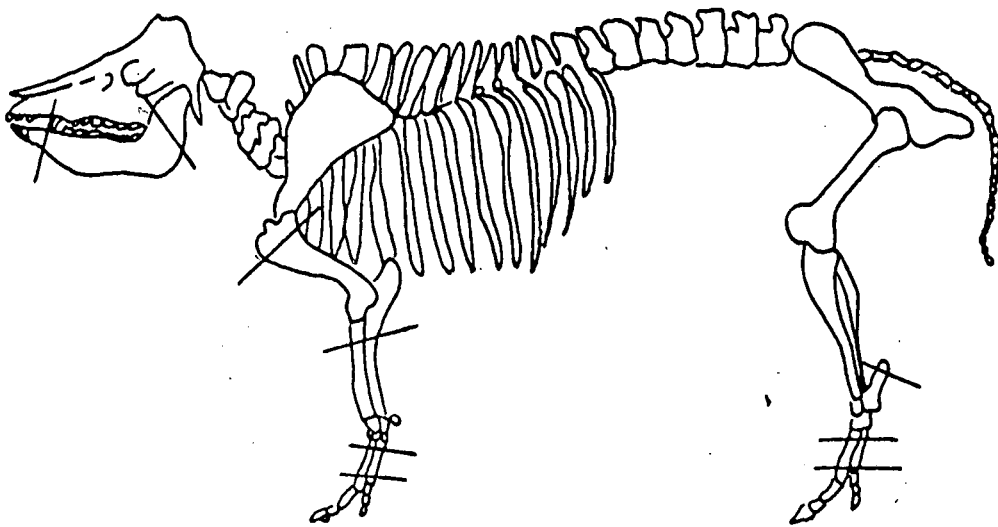

Sus ND



## TRABAJO DEL HUESO (Lámina IV)

Se constata en tres restos:

- Un fragmento de diáfisis (Fig.1) del que se han extraído láminas a lo largo de toda su superficie. Por su estado fragmentado no existen pruebas convincentes como para asegurar que se trata de un instrumento en vías de construcción. Tampoco parece responder a una descarnación. Pertenece al nivel I.
- Fragmento de diáfisis (Fig.2) perteneciente al nivel II A. Presenta un orificio que en sentido diagonal atraviesa la diáfisis (Indicado en la lámina por una pequeña flecha). Las dos caras señaladas por las grandes flechas han sido cortadas y pulidas.
- Fragmento de diáfisis (Fig.3) perteneciente al nivel I. Parecido al de la figura 2, también presenta un orificio seccionado por la línea de fragmentación (Indicado por la flecha pequeña). La flecha de mayor tamaño señala la cara seccionada y pulida.



1

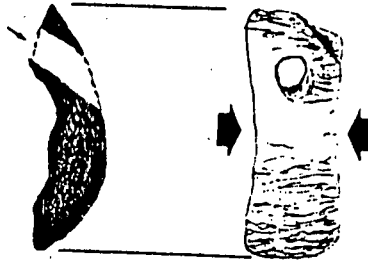

2

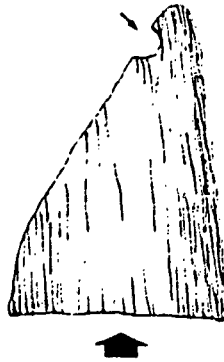

3



LAMINA IV

## NOTAS

- (1). En la lámina 1 la base de los dibujos ha sido extraída Schmid, E. (1972), a excepción de la figura nº 8 que lo ha sido de Lavocat (1966)
- (2). En la lámina 2 la base de los dibujos ha sido extraída de Schmid, E (1972), a excepción de las figuras nº 2 y 4, que lo han sido de Boessneck (1980)
- (3). En la lámina 3 la base de la figura nº 1 ha sido extraída de Boessneck (1980)

(4). Abreviaciones utilizadas:

BO, TA. Bos taurus

CA, HI. Capra hircus

CA, ND Canis no determinado

EQ, CA. Equus caballus

OC, ND. Ovicáprido no determinado

OR, CU. Oryctolagus cuniculus

SU, ND. Sus no determinado

OV, AR. Ovis aries

T det. Total de restos determinados

T Indet. Total de restos indeterminados

ND. No determinado

Señ abreviaciones de los tipos de hueso y fracciones elaboradas por J. Altuna con modificaciones de J. Estevez.

## BIBLIOGRAFIA

- Binford, L.R. 1981. "Bones. Ancient Men and Modern Myths"  
Academic Press Inc. New York.
- Boessneck, J. (1980). "Diferencias osteológicas entre ovejas  
(Ovis aries, L) y cabras (Capra hircus, L)"  
en Ciencia en Arqueología, por D. Brothwell  
y E. Higgs, compiladores. F.C.E. Madrid.
- Estevez, J. (1984). "Restos alimentarios e industria ósea de  
San Fernes I: La fase Talayótica. Ensayo  
de reconstrucción socio-económica de una  
comunidad prehistórica de la isla de  
Mallorca" por P. Gasull, V. Lull y M<sup>a</sup> Encarna  
Sanahuja. BAR International Series 209
- Jourdan, L. (1976) "La faune du site gallo-romain et paléo-  
chrétien de La Bourse (Marseille)".  
Laboratoire de paléontologie humaine et de  
préhistoire U.R.A. n<sup>o</sup> 13. C.N.R.S. Paris.
- Lavocat, R. (1966) "Faunes et flores préhistoriques de l'Europe  
Occidentale". Atlas de préhistoire T.III  
Paris.
- Poulain, T. (1976) "L'étude des ossements animaux et son  
apport à l'archéologie" Centre de recherche  
sur les techniques gréco-romaines. Université  
de Dijon.
- Schmid, E. (1972) "Atlas of animal bones for prehistorians,  
archaeologists and quaternary geologists".  
Elsevier publishing company.

Silver, I.A. (1980) "La determinación de la edad en los animales domésticos" en Ciencia en Arqueología per D. Brothwell y E.Higgs, compiladores. F.C.E. Madrid.

Sisson, S. y (1977) "Anatomía comparada de los animales domésticos". Salvat editores, S.A. Barcelona  
Grossman, J.

CLASSIFICACIÓ DELS MCL.1USCS

N-I.

6 petxines GLYCYMERIS GLYCYMERIS  
1 fragment " "  
3 " CALLISTA CHIONE

N-IIa

5 petxines GLYCYMERIS GLYCYMERIS  
1 fragment " "

N-IIb

3 petxines GLYCYMERIS GLYCYMERIS  
1 " " VIOLACESCENS  
1 " " BIMACULATA

-----  
12 cargols de terra Helix Aspersa

3 " " Helix (anomenats popularment monges)

N-IIc1

1 petxina GLYCYMERIS GLYCYMERIS  
2 fragments " "

-----  
1 fragment cargol de terra HELIX ASPERSA

N-IIc2

11 petxines GLYCYMERIS GLYCYMERIS  
3 petxines PATELLA VULGATA  
2 " VENUS VERRUCOSA  
1 " RUDICARDIUM TUBERCULATUM  
1 " LAEVICARDIUM ORLONGUM  
1 fragment cargol marí CHARONIA NODIFERA  
21 fragments GLYCYMERIS GLYCYMERIS  
7 " RUDICARDIUM TUBERCULATUM  
2 " PATELLA VULGATA

-----  
6 cargols de terra HELIX ASPERSA

1 " " HELIX (monja)  
1 " " inclassificable.

Tres de les onze petxines Glycymeris Glycymeris, de mida reduïda, presenten un orifici en un costat; aquests orificis no han estat provocats per la naturalesa, donat que s'observa un bisellat al seu voltant, la qual cosa no pot haver-se produït de forma natural. Aquestes petxines podrien haver format part d'un collaret.

N-IIId3

1 petxina	GLYCYMERIS	GLYCYMERIS	
1 "	"	VIOLACESCENS	
1 "	"	PIMACULATA	
2 fragments	"	GLYCYMERIS	
2 "	PECTEN	JACOBÆUS	

---

2 cargols de terra	HELIX	ASPERSA	
1 "	"	HELIX	(monja)

Comentari:

Totes les espècies, tant les marines com les de terra, són comestibles, essent freqüents les marines a la mar Mediterrània i les de terra a la Península Ibèrica.

Les espècies marines tenen el seu hàbitat en el fons sorrenc de la mar, la qual cosa fa pensar que les mateixes foren pescades mitjançant un sistema d'arrossegament. Només dues, la *Patella Vulgata* i el cargol marí *Charonia Nodifera* tenen el seu hàbitat en zones rocoses.

Les espècies de terra poden haver arribat al lloc on han estat trobades, bé per formar part de la dieta alimentària de la població, bé per haver estat arrossegades per les rierades que formaren el N-II (no s'han trobat en el N-I de constitució diferent), o bé, perquè, posteriorment a la formació dels estrats tenien els seus caus en la zona excavada i moriren en aquest mateix lloc.

ALFONS PAKAU i DIVI



FOTO 1



FOTO 2

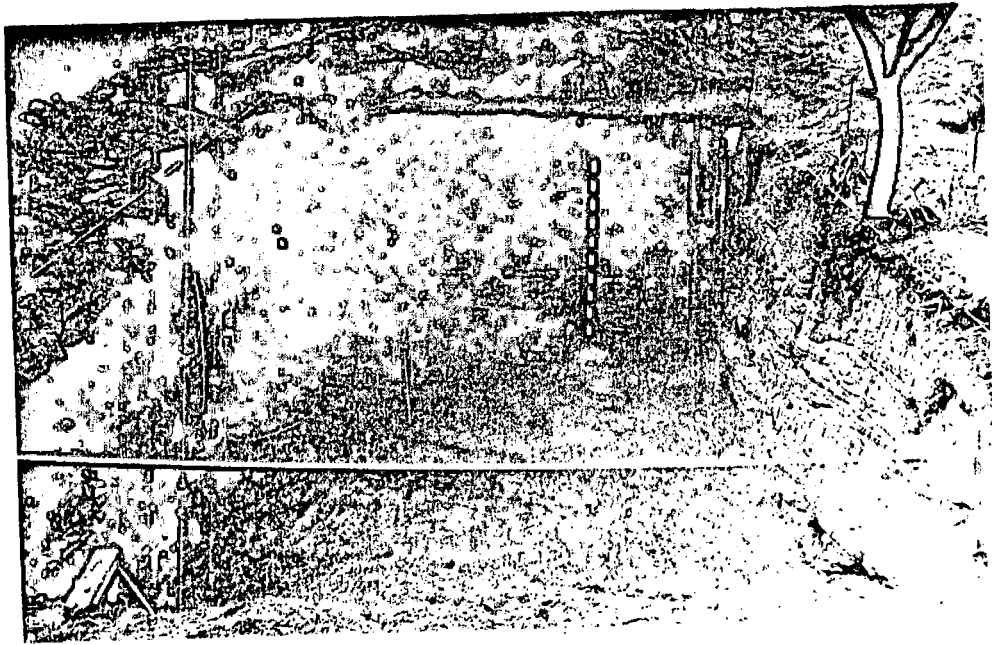

FOTO-3



## FOTOS

1: Aspecte del dipòsit, un cop excavat. Enfront, el costat Oest. Es visible el sauló, aplanat en tota l'extensió de la cala.

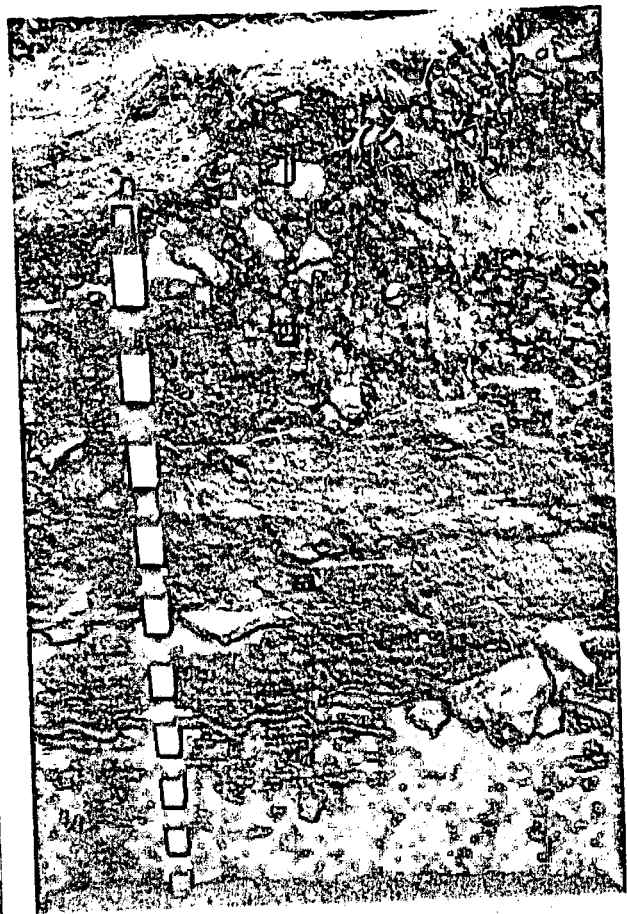
2: Aspecte parcial de l'excavació. S'hi pot observar la part esquerra del costat Nord, i la part dreta de l'Oest. Al fons, el castell de Burriac.

3: Estratigrafia Sud. 1: nivell I ; 2: estrat II b; 3: estrat II c2; 4: estrat II d3.

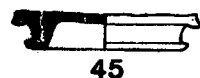
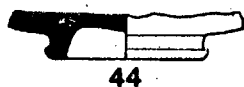
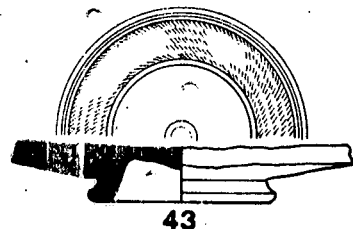
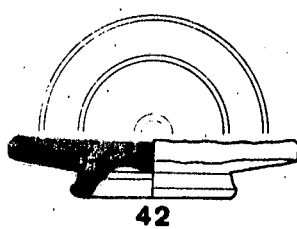
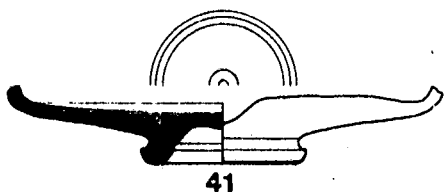
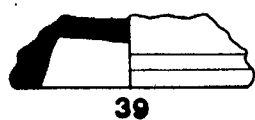
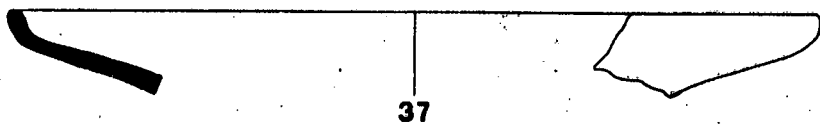
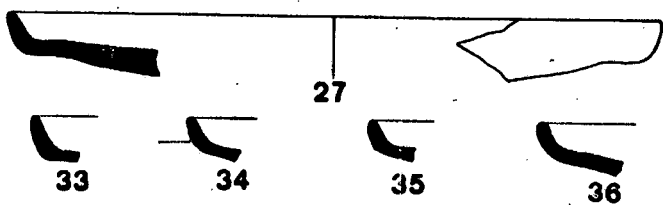
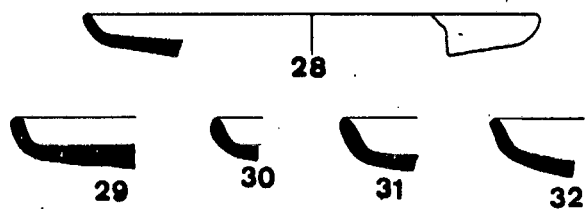
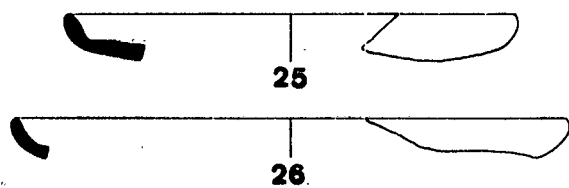
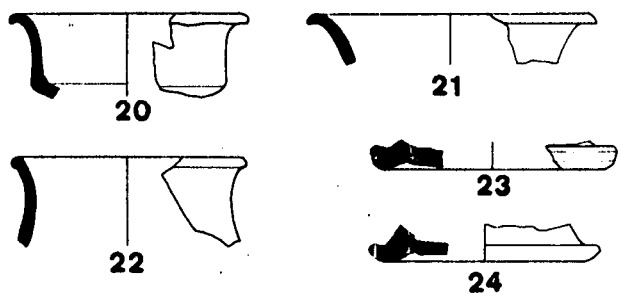
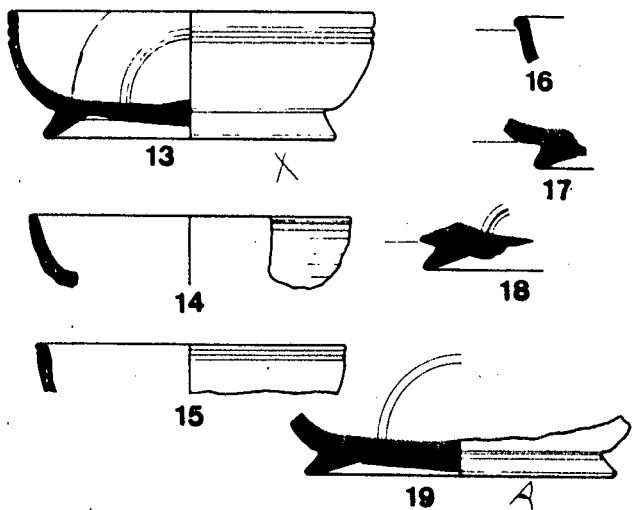
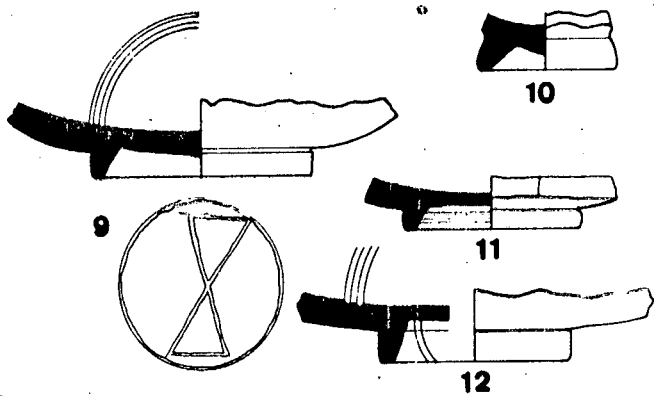
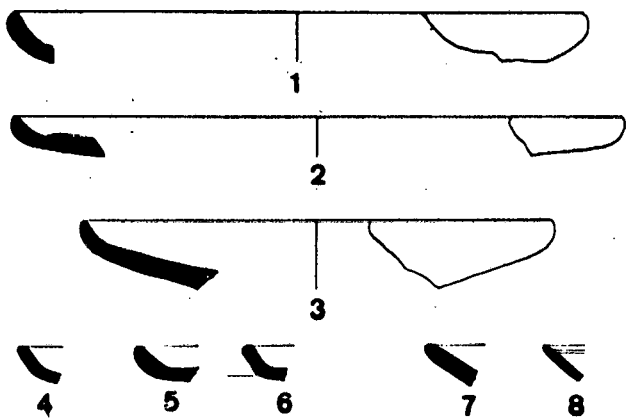

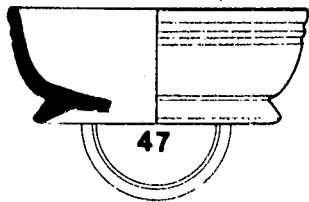

47



49

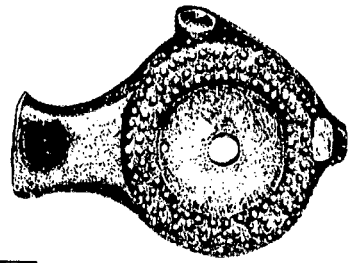

55



48

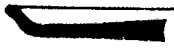

50

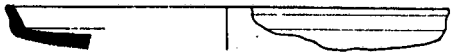
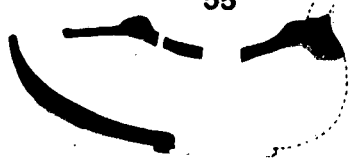

51



52



53



54

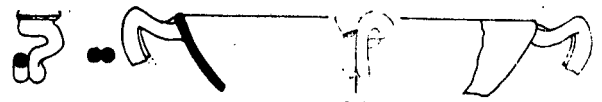

56

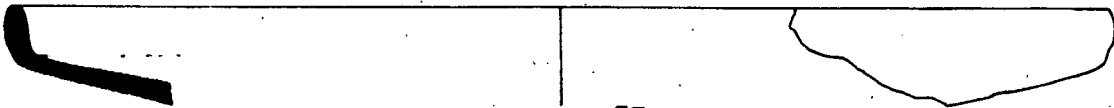

57



58

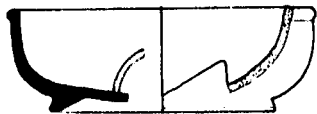

59



60

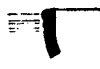

61



65

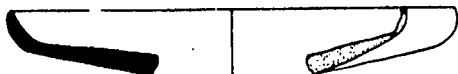

62



63



64

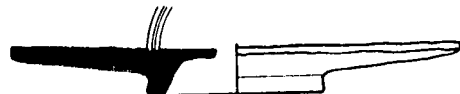

66

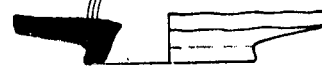

67



68



69



70



71



72

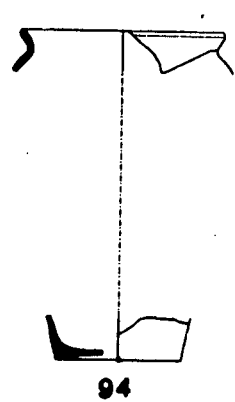
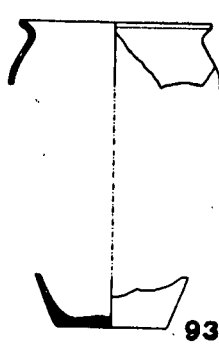
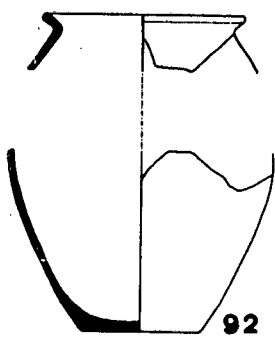
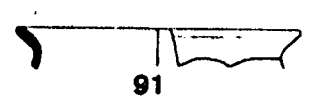
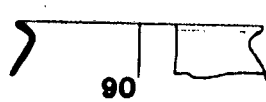
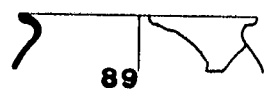
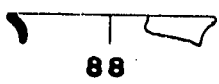
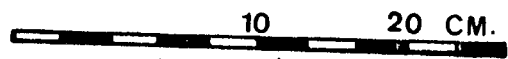
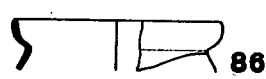
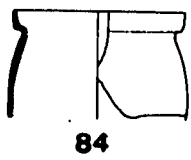
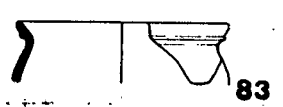
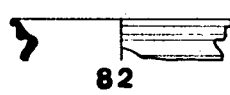
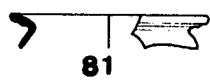
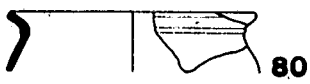
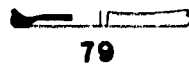
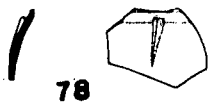
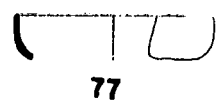
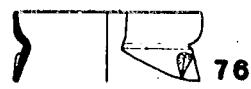
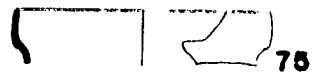

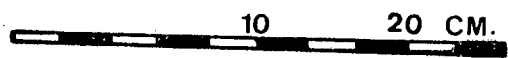
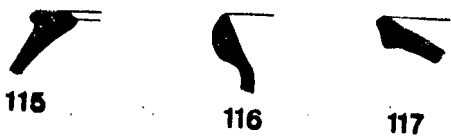
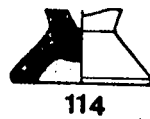
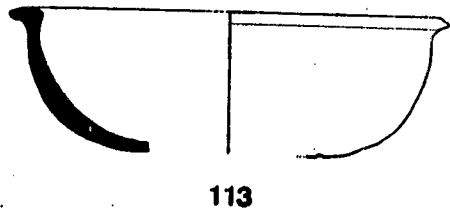
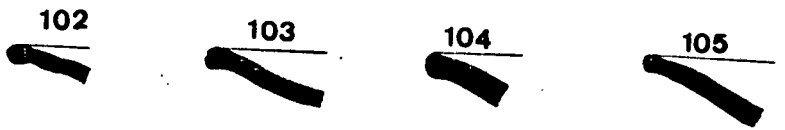
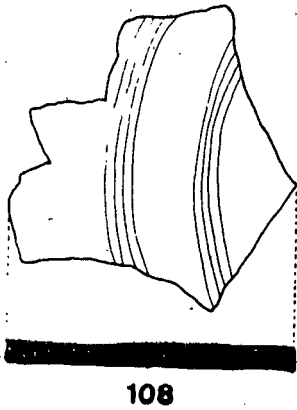
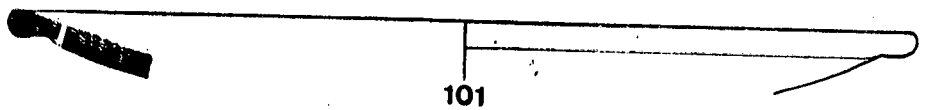
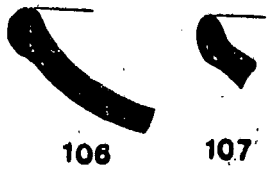
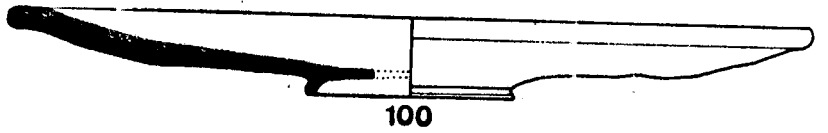
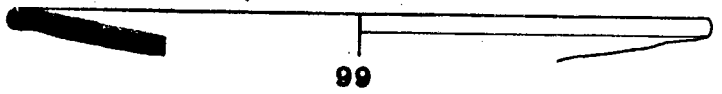
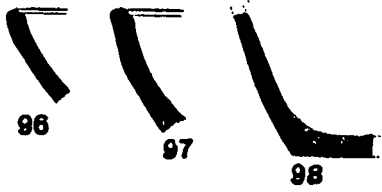

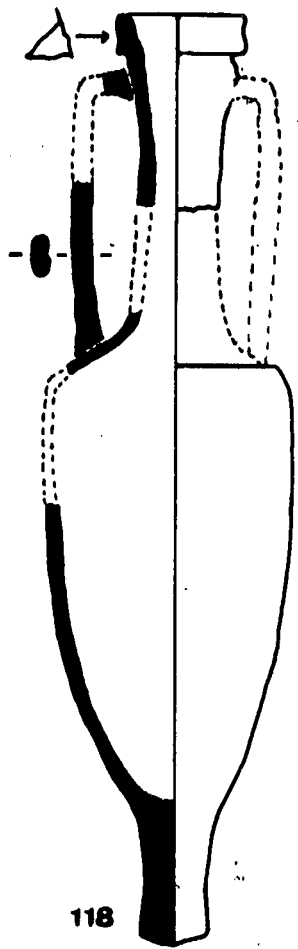

118

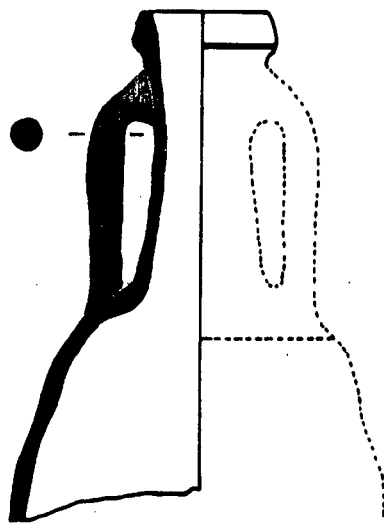

119

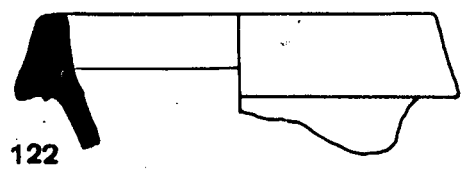

122

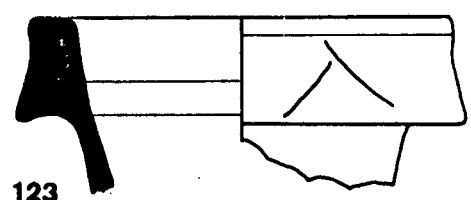

123

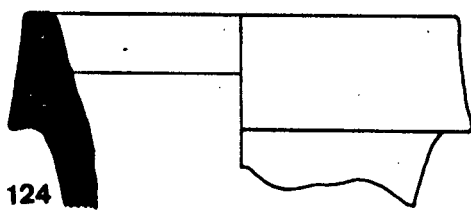

124

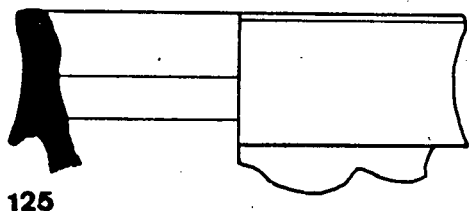

125

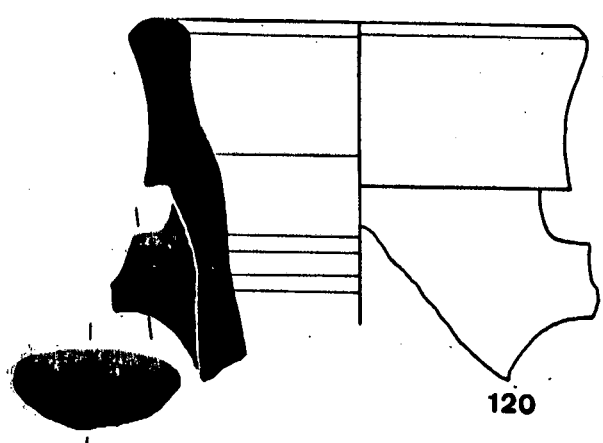

120

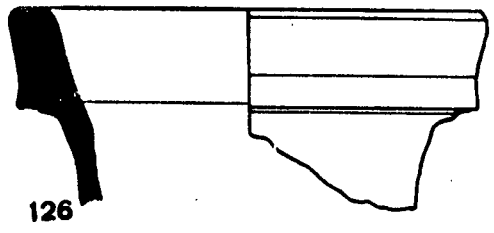

126

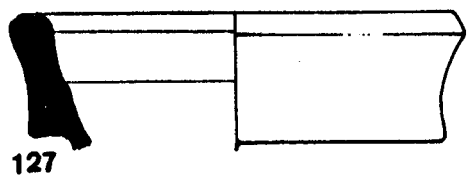

127

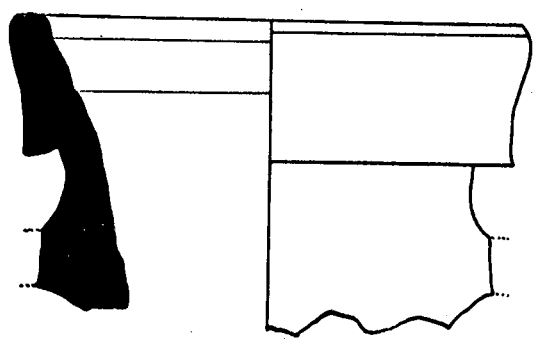

121

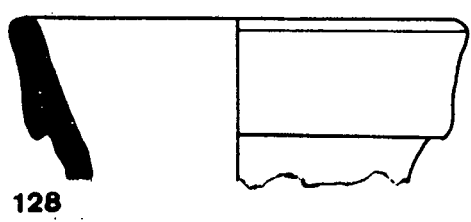

128

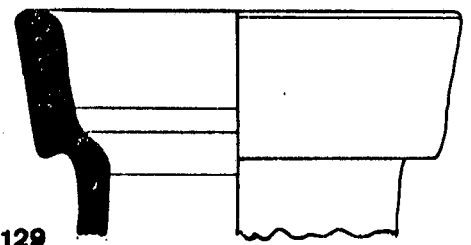

129



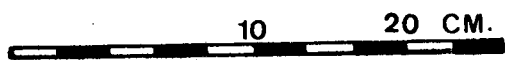
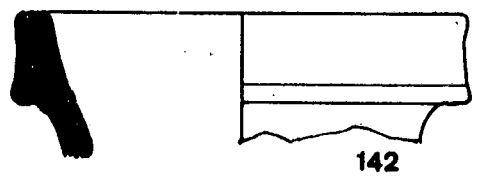
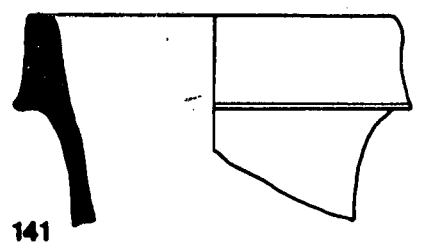
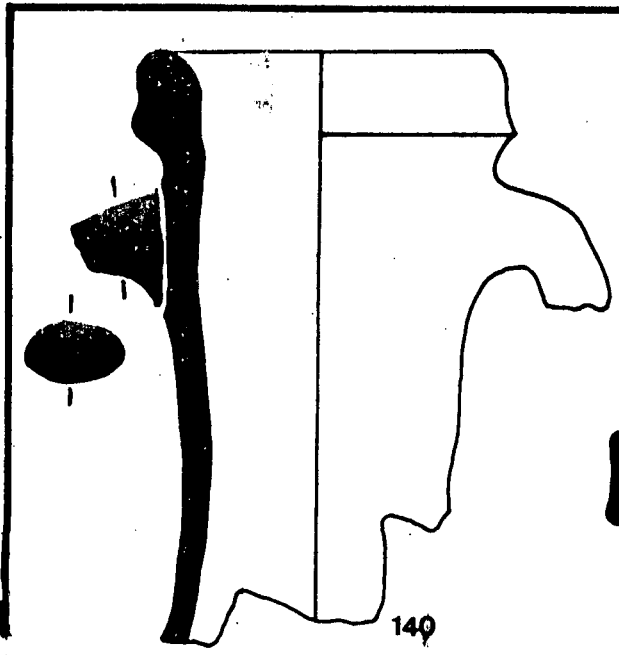
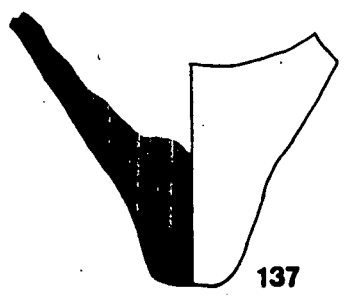
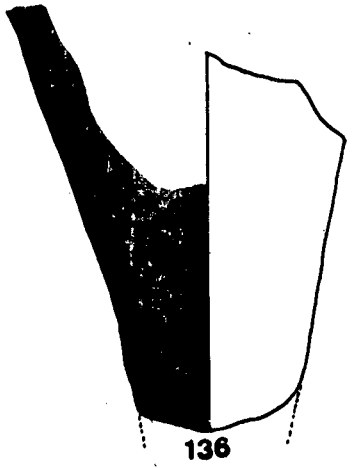
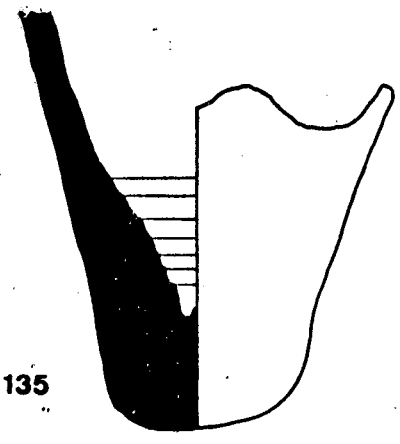
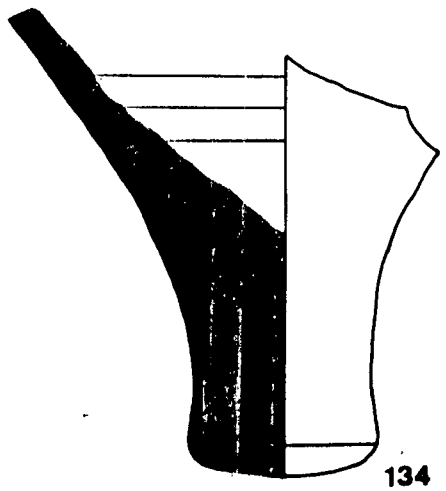
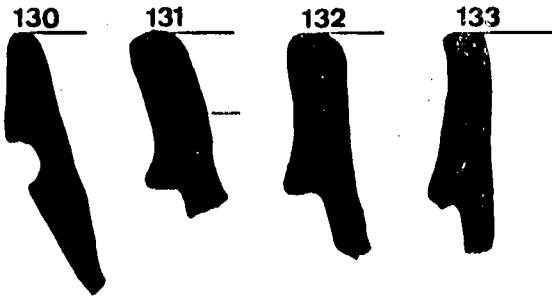

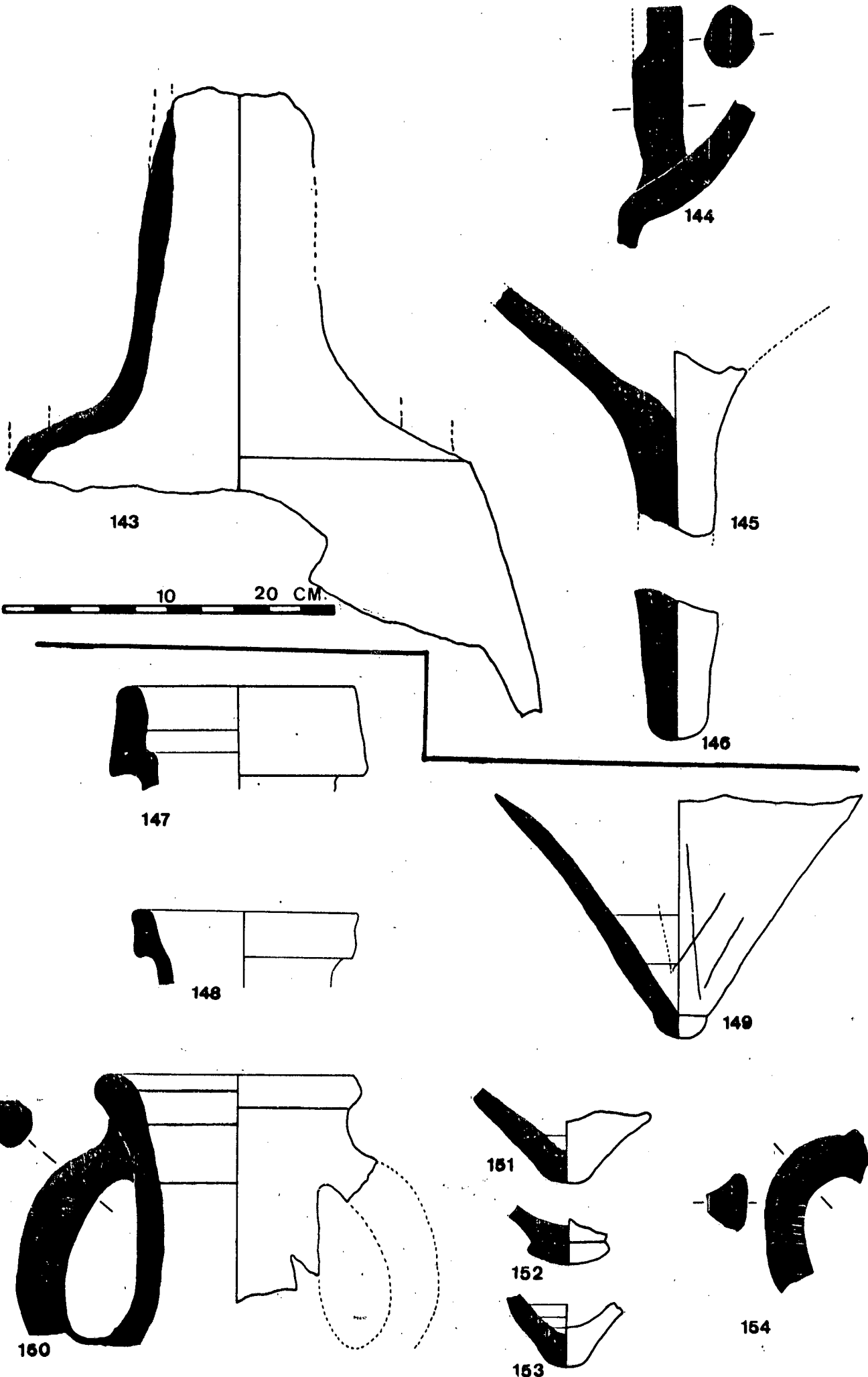



10 20 CM.

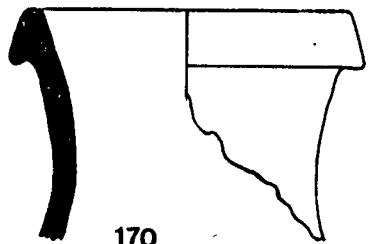
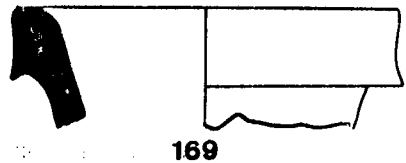
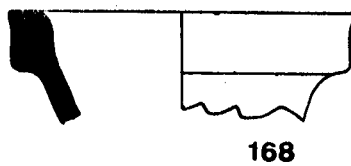
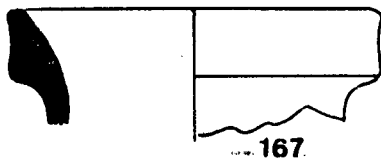
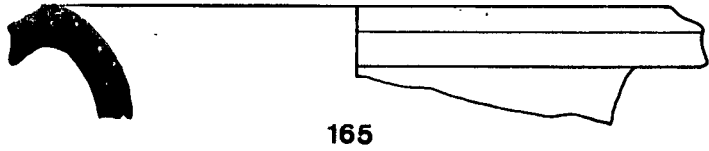
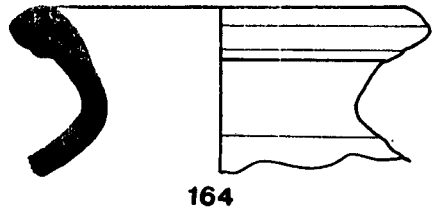
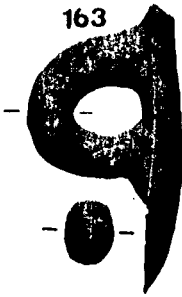
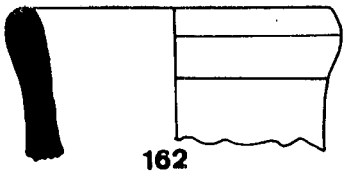
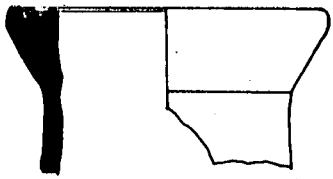
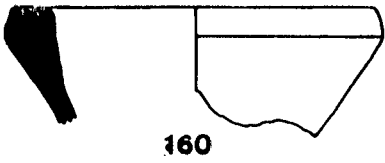
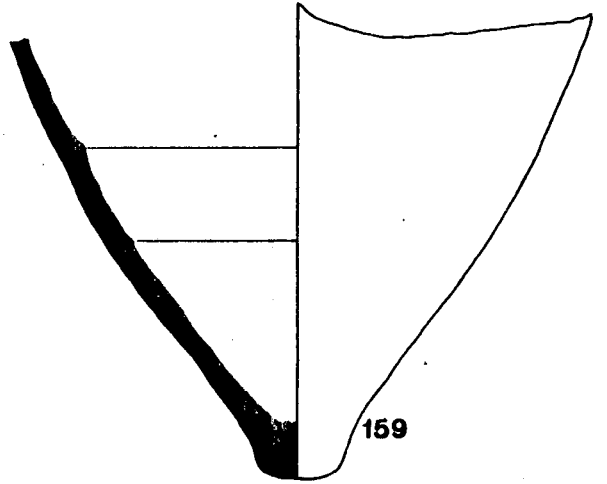
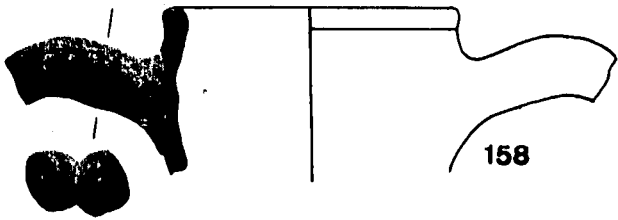
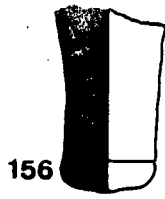
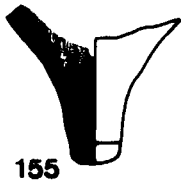

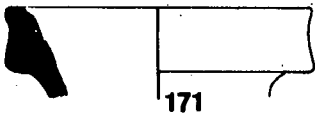

171

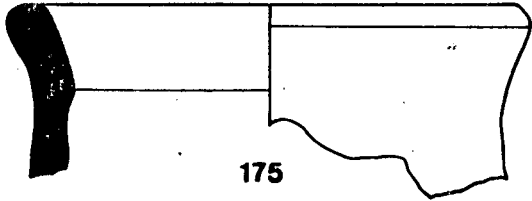

175

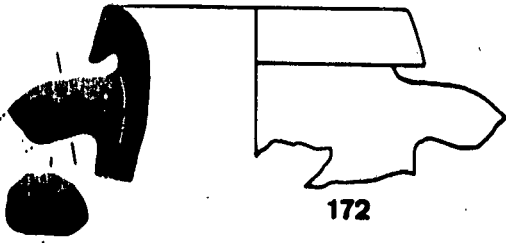

172

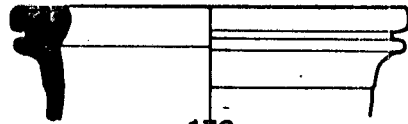

176



173



174

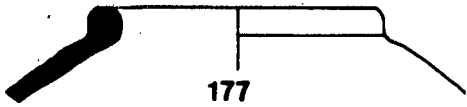

177

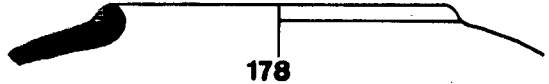

178



179



180



181



182

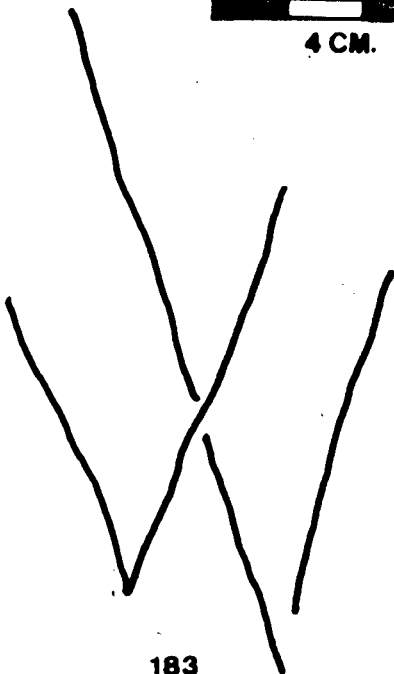

183



619

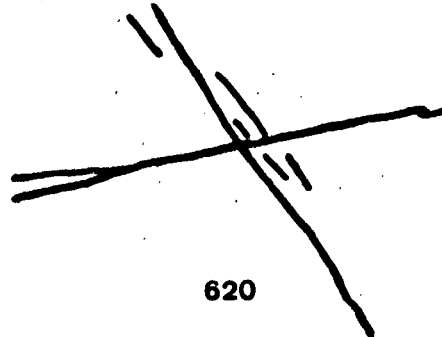

620

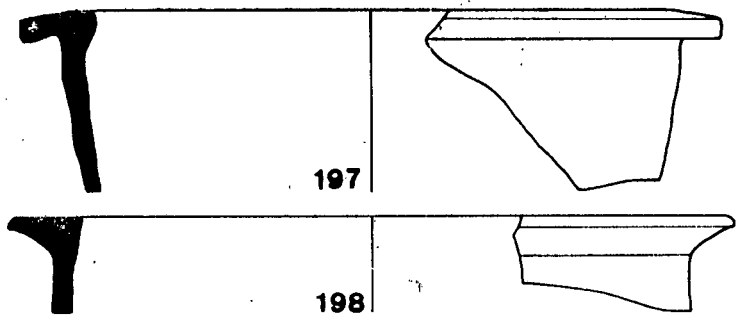
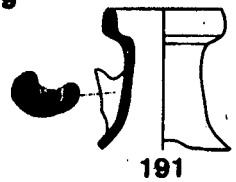
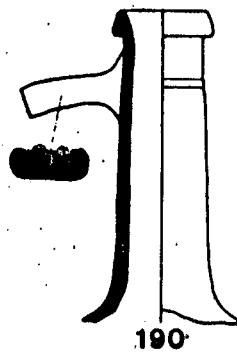
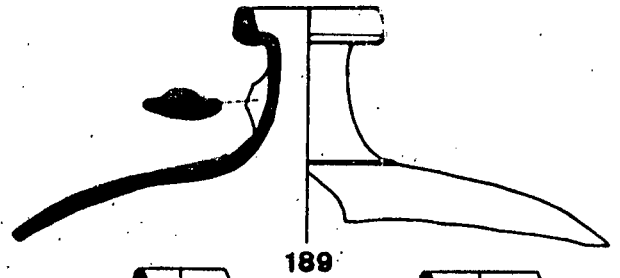
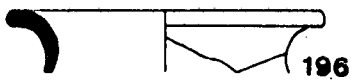
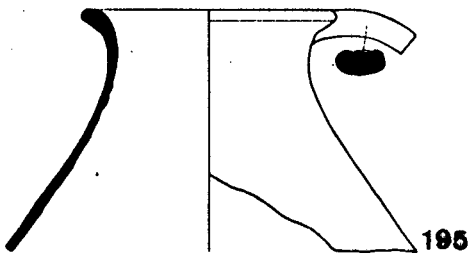
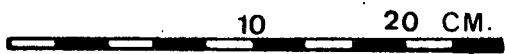
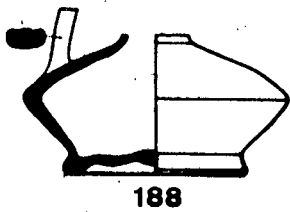
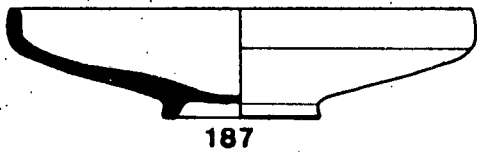
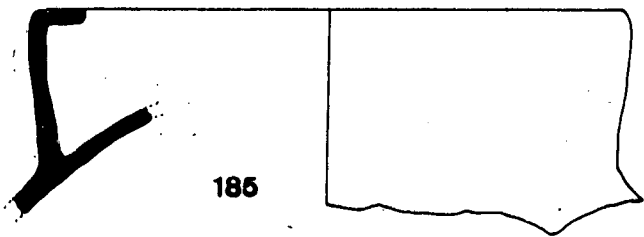

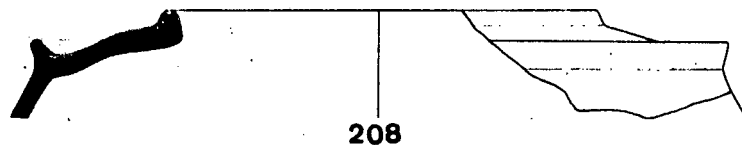
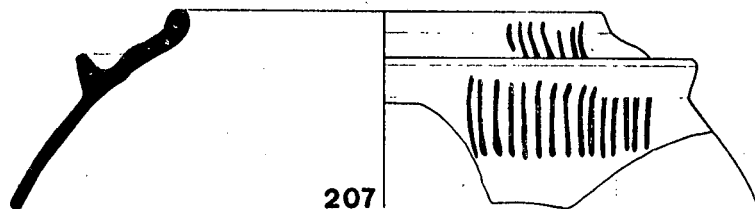
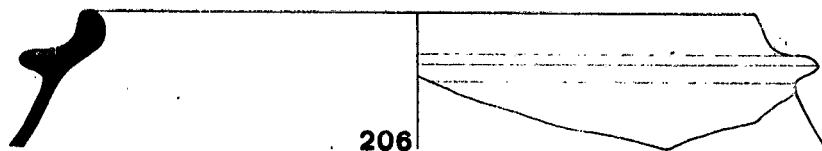
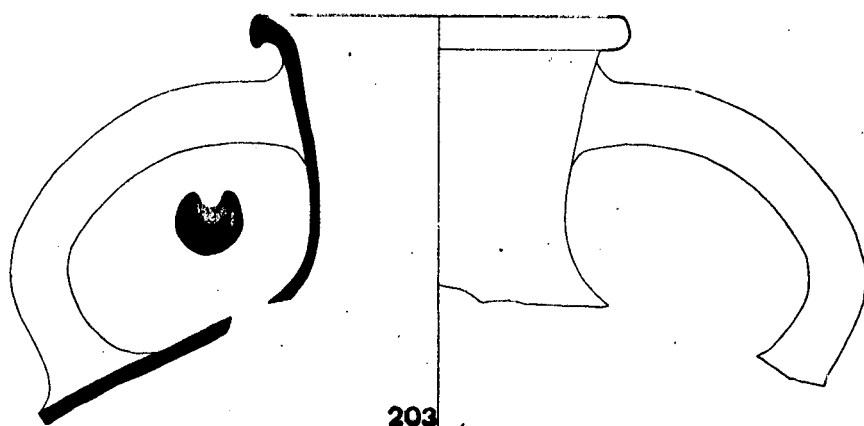
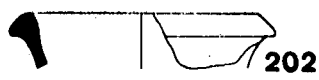
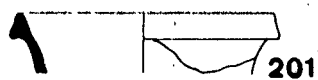
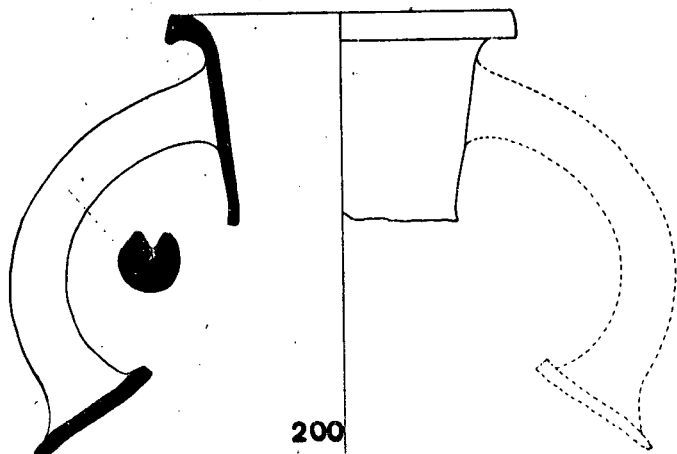
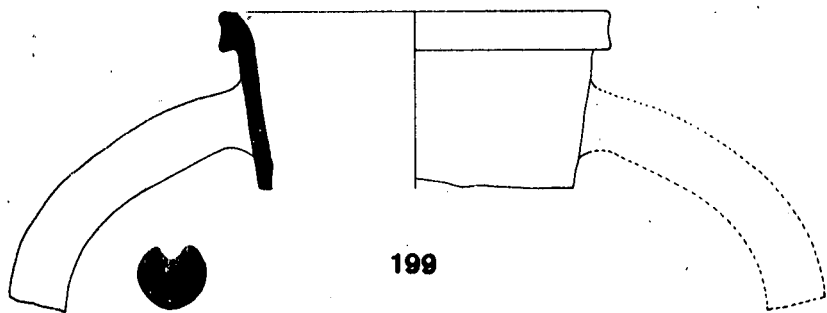

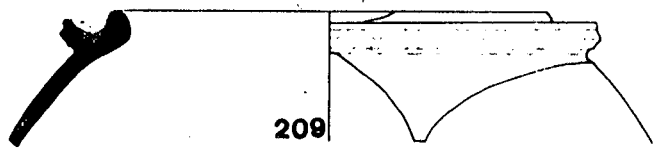

209

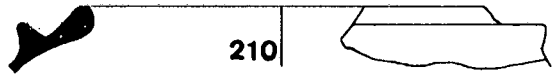

210

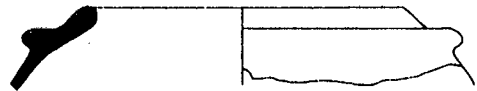

211

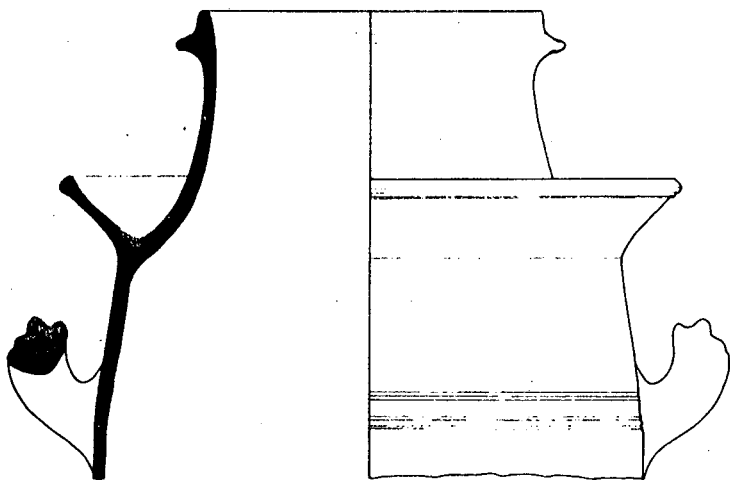

212

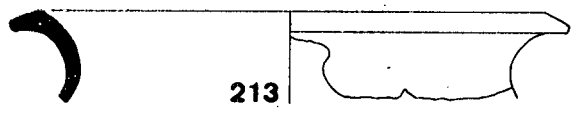

213

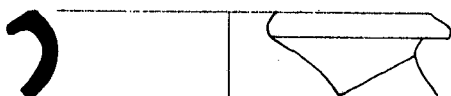

214

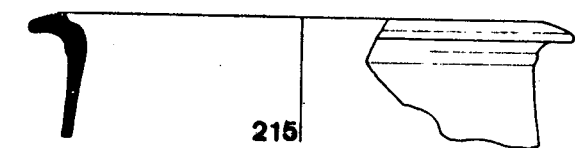

215

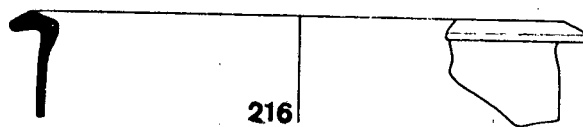

216

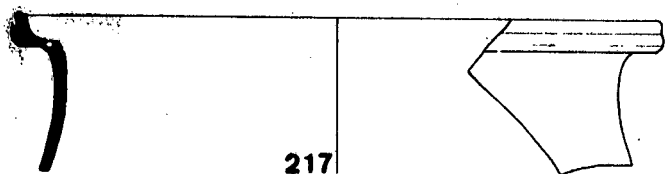

217



218



219

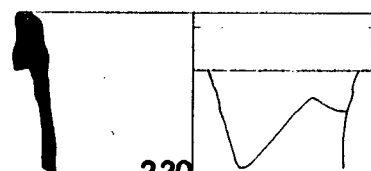

220

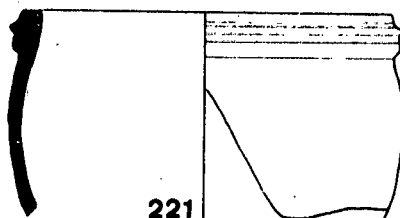

221

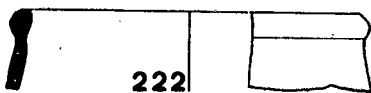

222

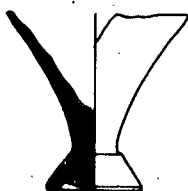

223



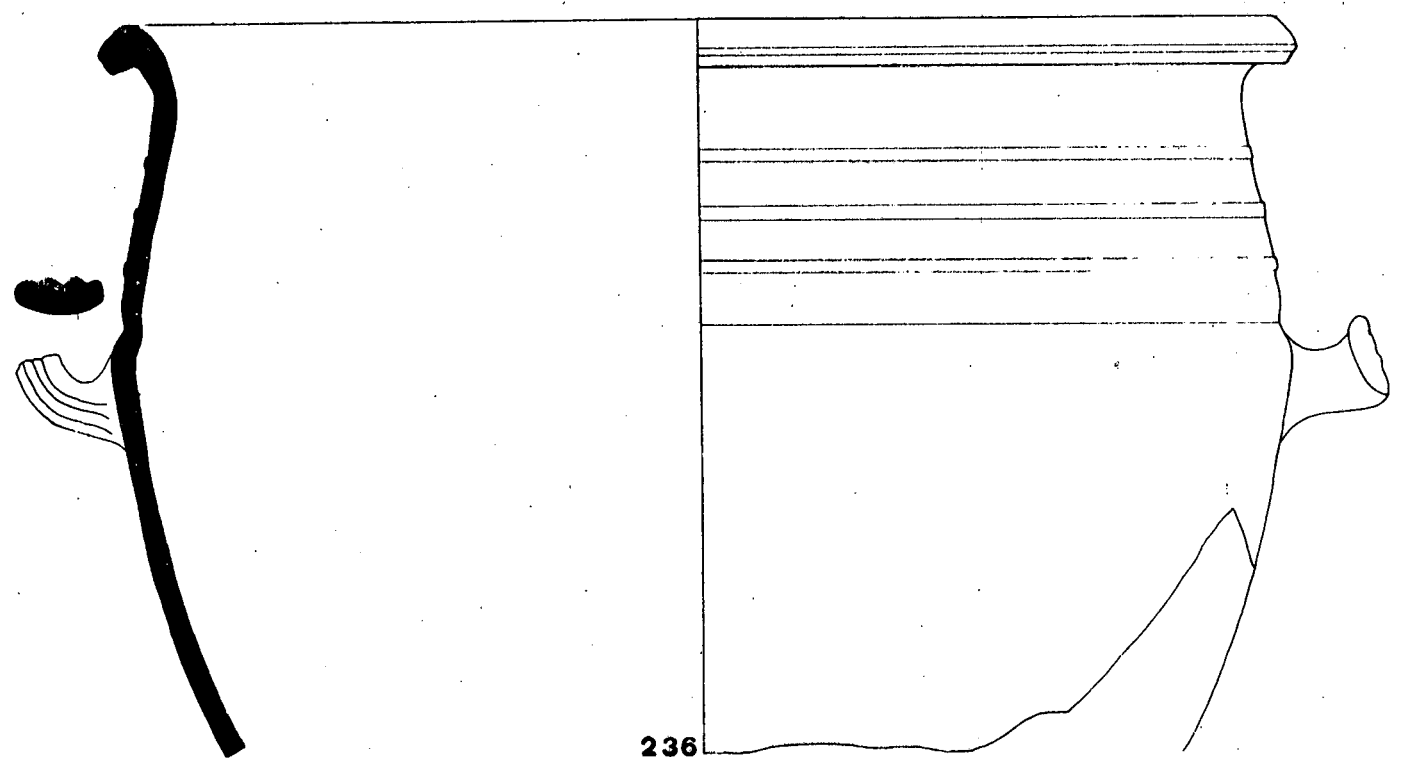
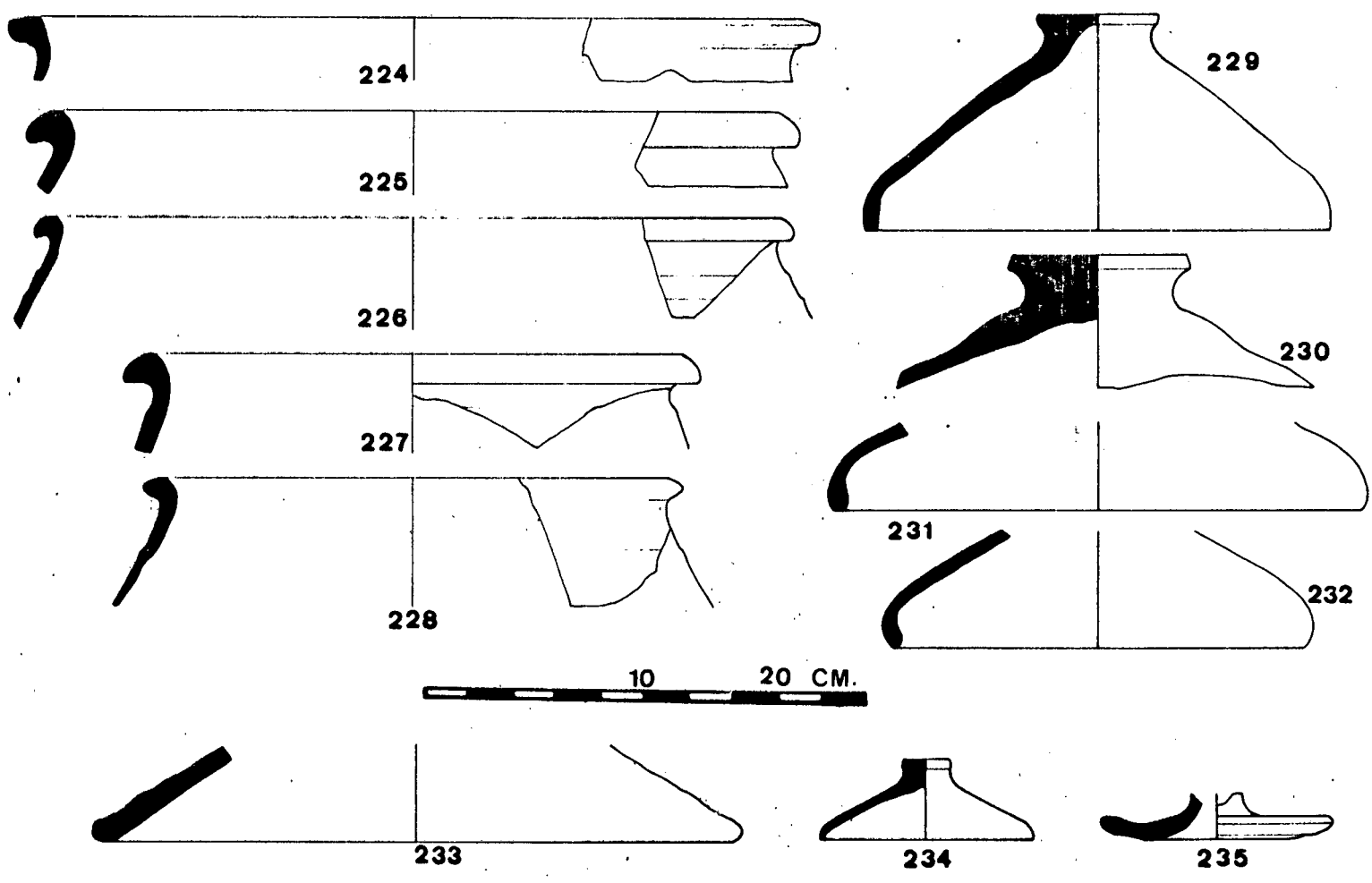

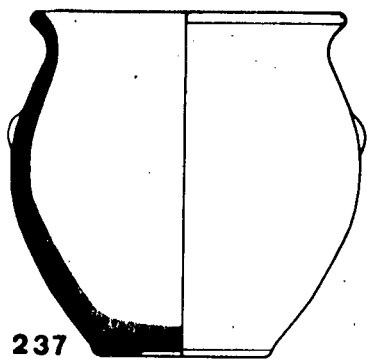

237

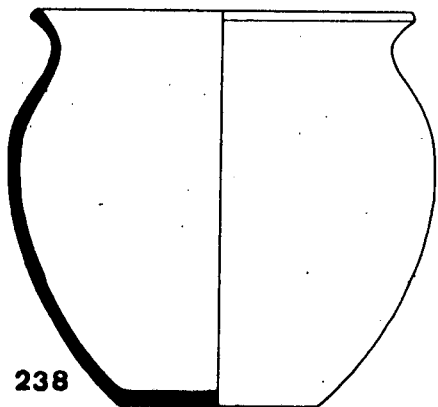

238

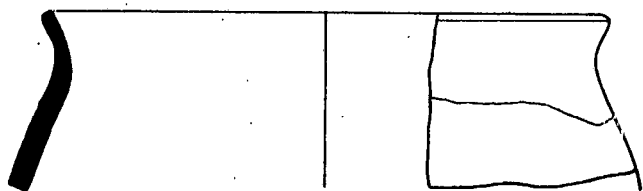

239

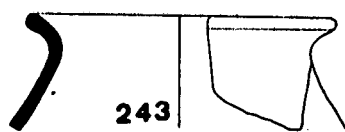

243



244



248

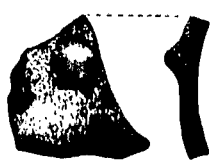

249



250

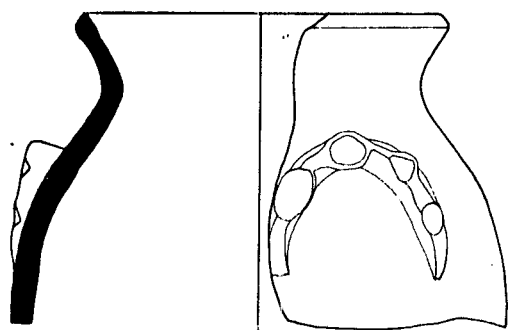

240

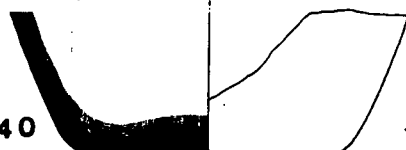

241

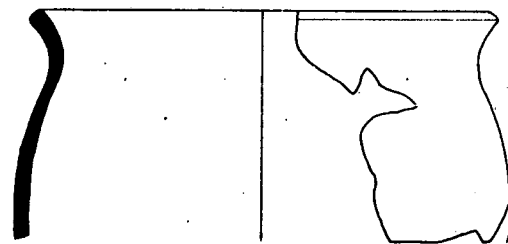

242

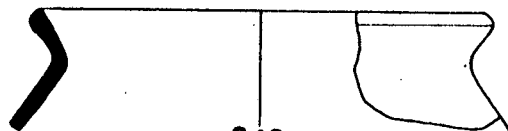

245



247



246



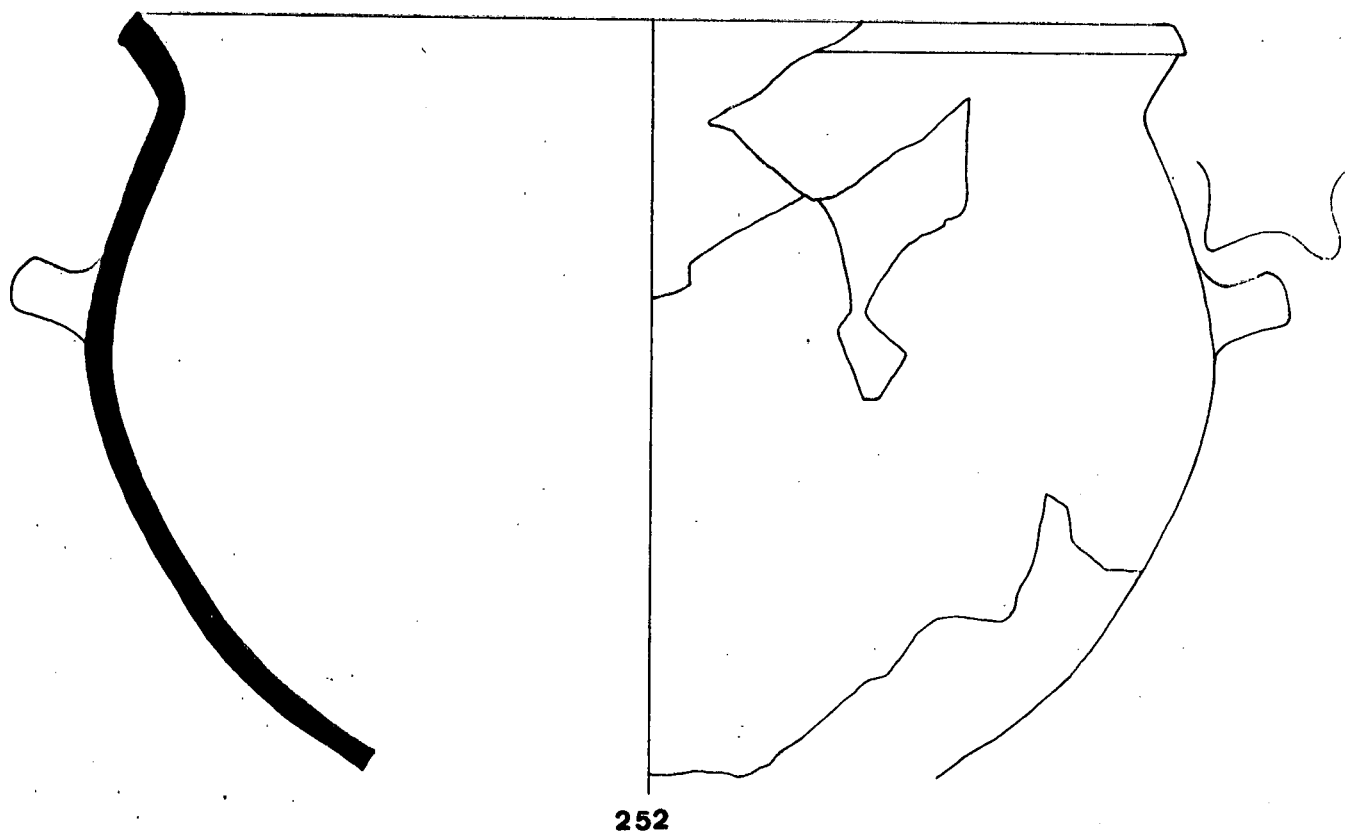
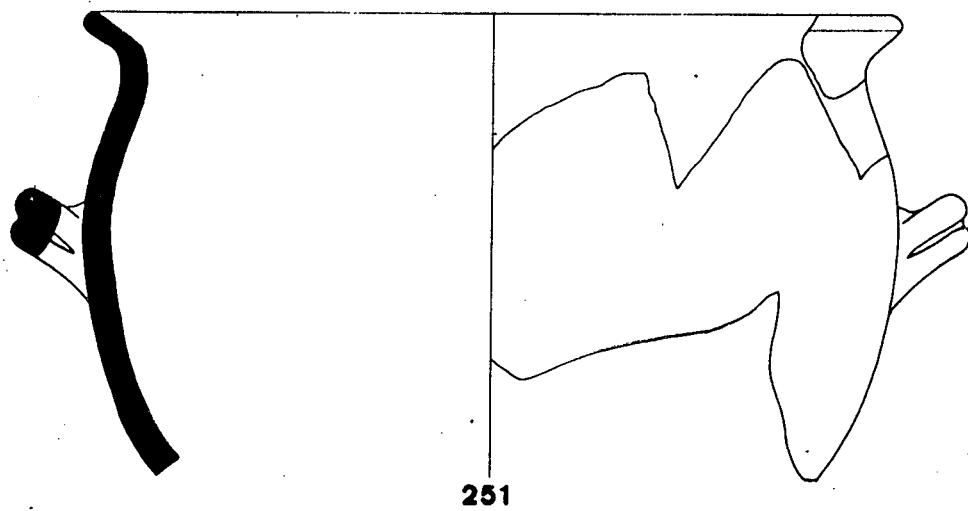



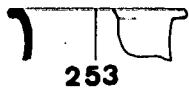

253



254

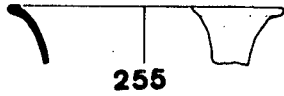

255

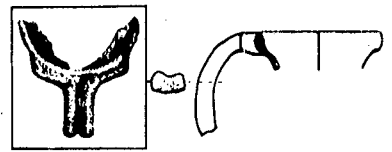

257



258

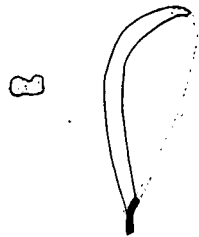

256



260



259

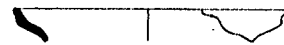

261

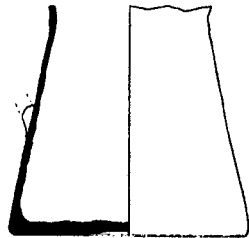

263

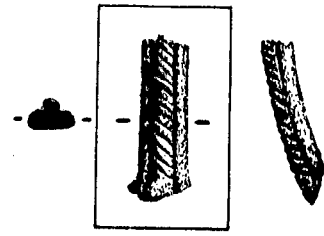

262

4 CM.

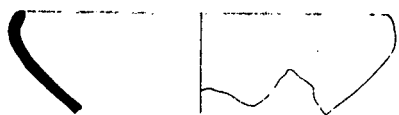

264

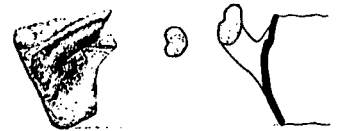

266

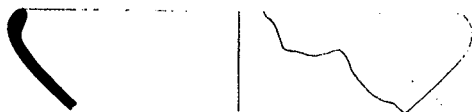

265



267

10 20 CM.



268

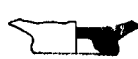

269



270



271



272



273



274

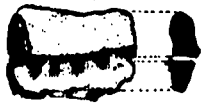
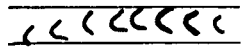
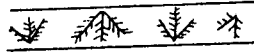

275

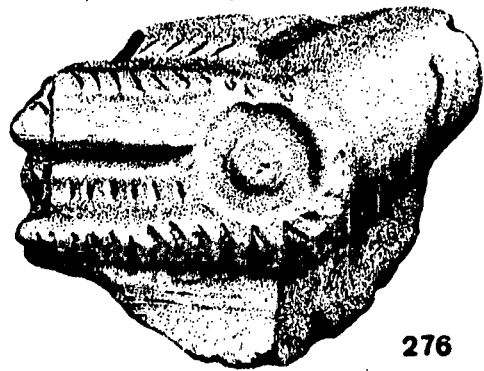

276

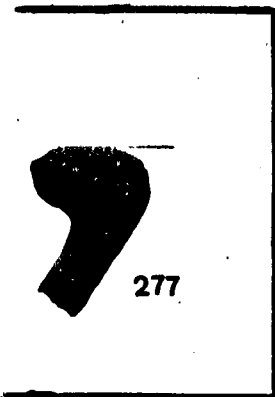

277



278



279

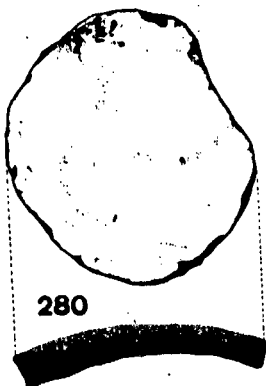

280

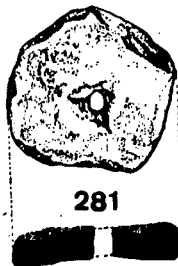

281

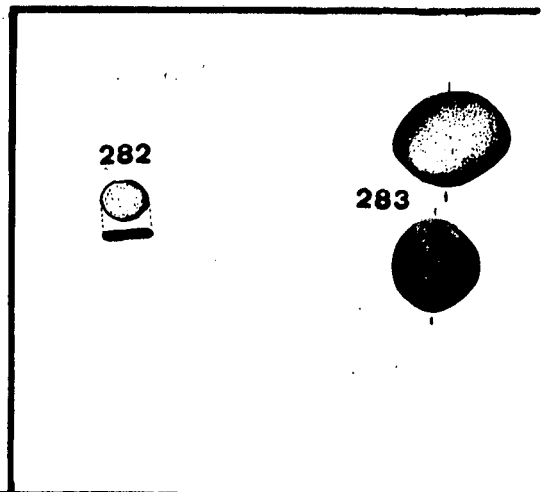

282

283

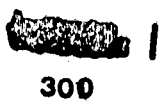
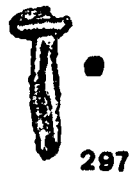
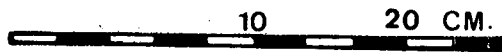
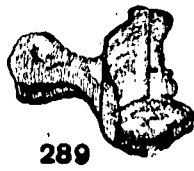
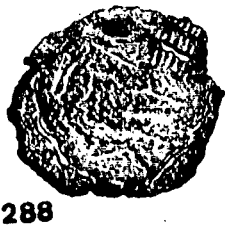

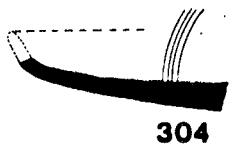

304



305

306

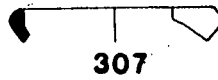

307



308



309

310

311

312

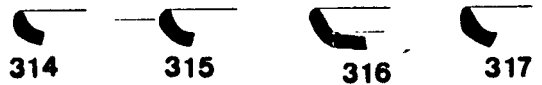

314

315

316

317

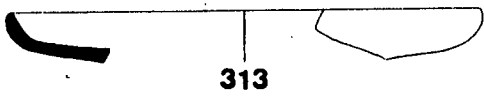

313



318

319

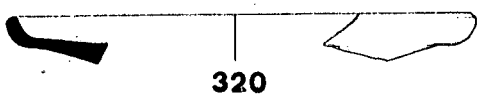

320

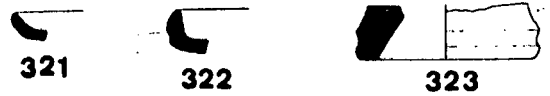

321

322

323

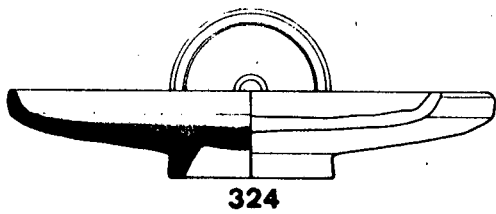

324

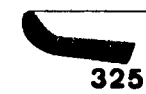

325



326

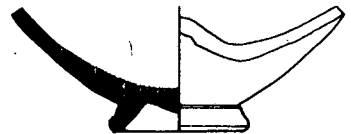

328



327

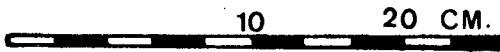

10

20 CM.

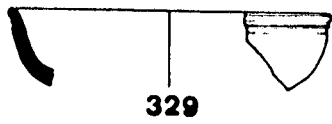

329

334

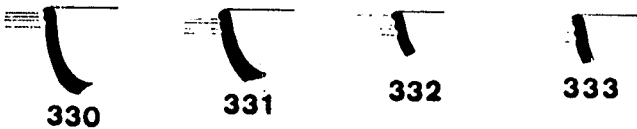

330

331

332

333

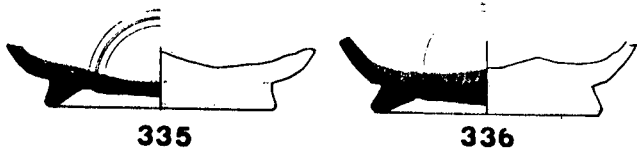

335

336

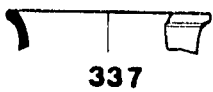

337



338

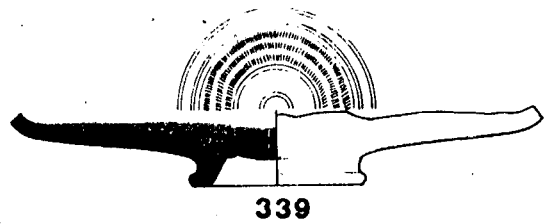

339

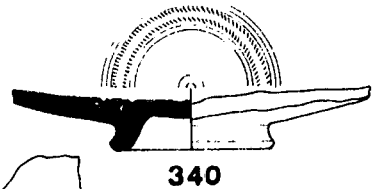

340

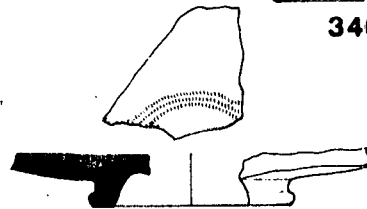

341

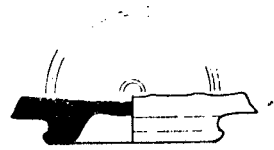

342

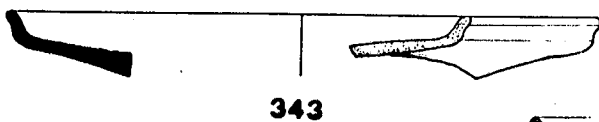

343



344

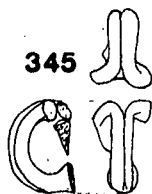

345



346

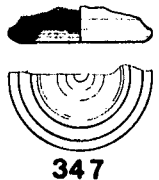

347

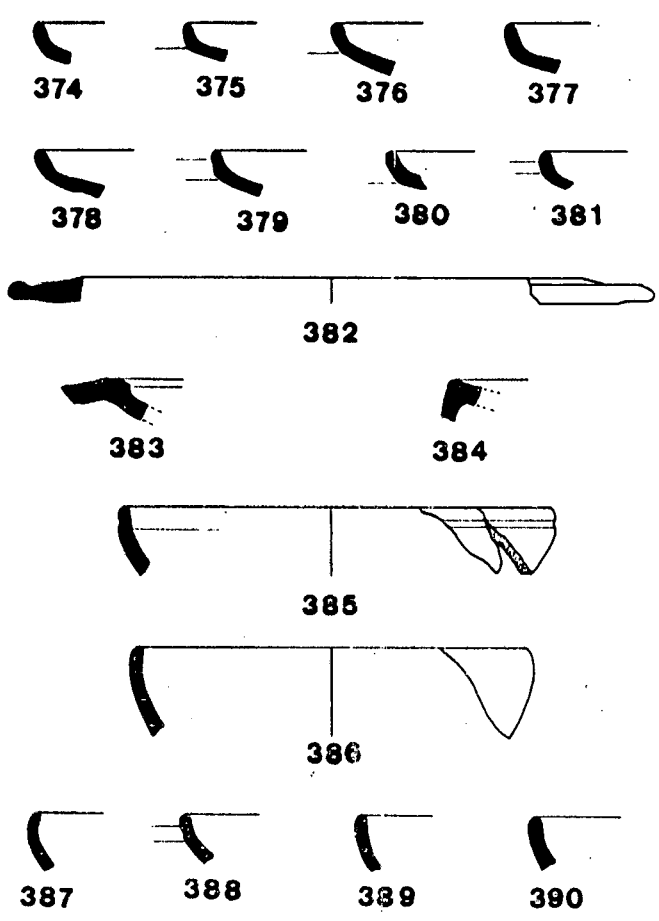
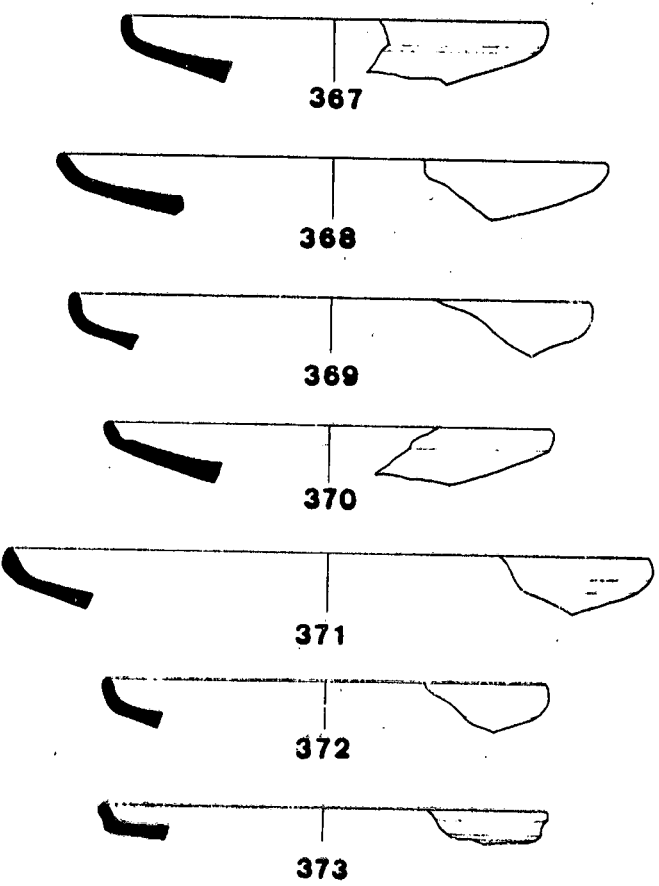
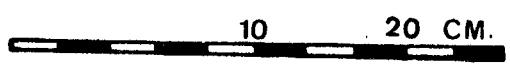
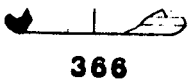
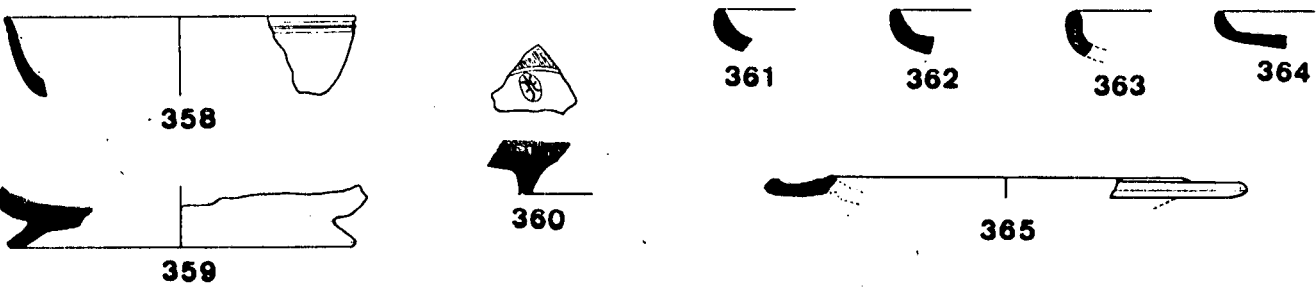
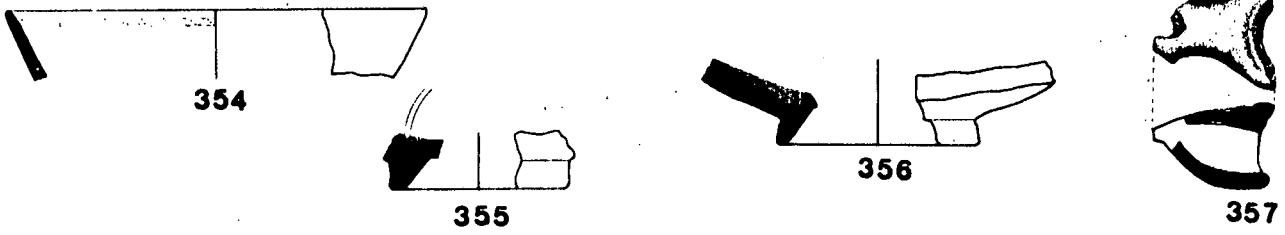
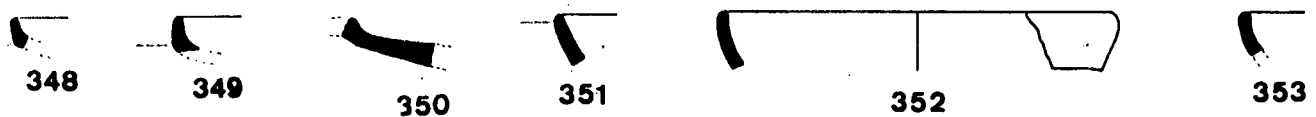

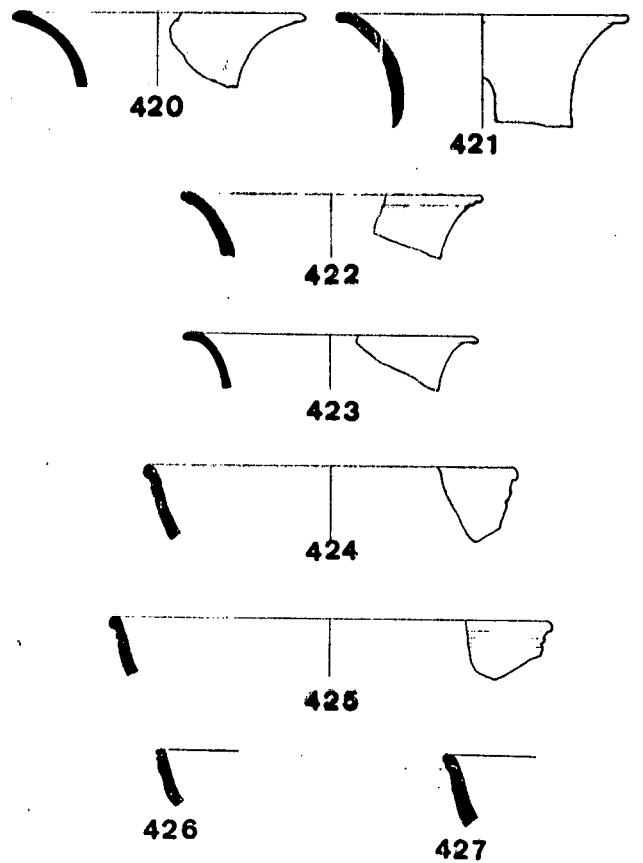
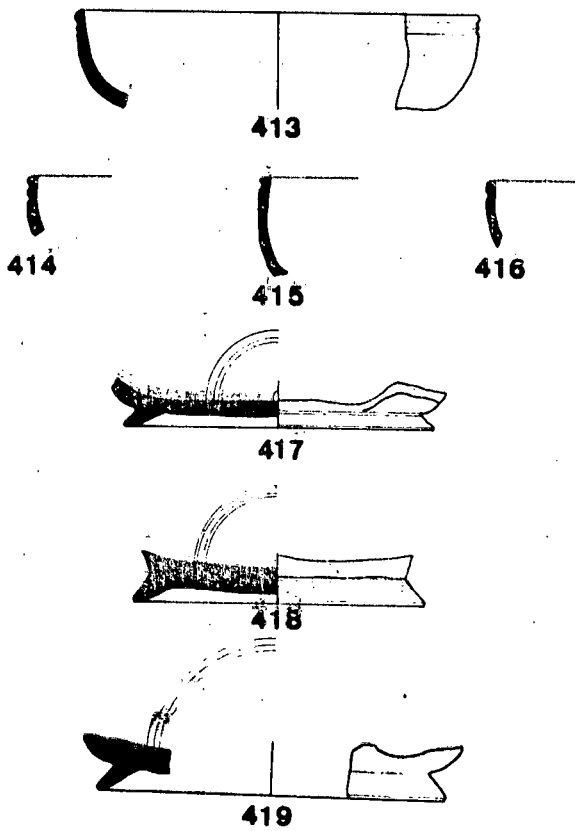
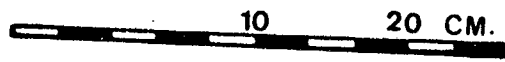
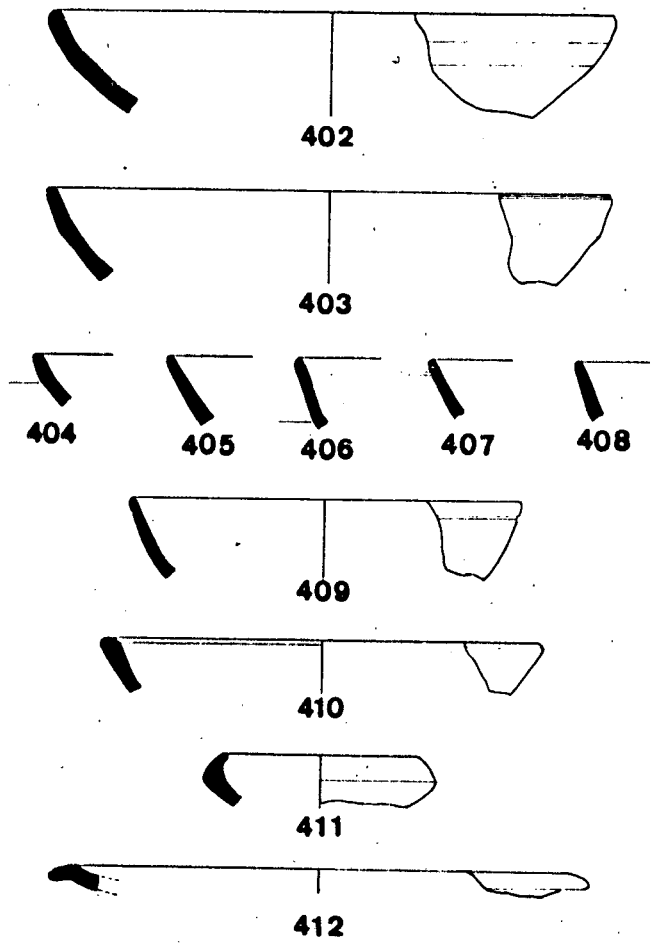
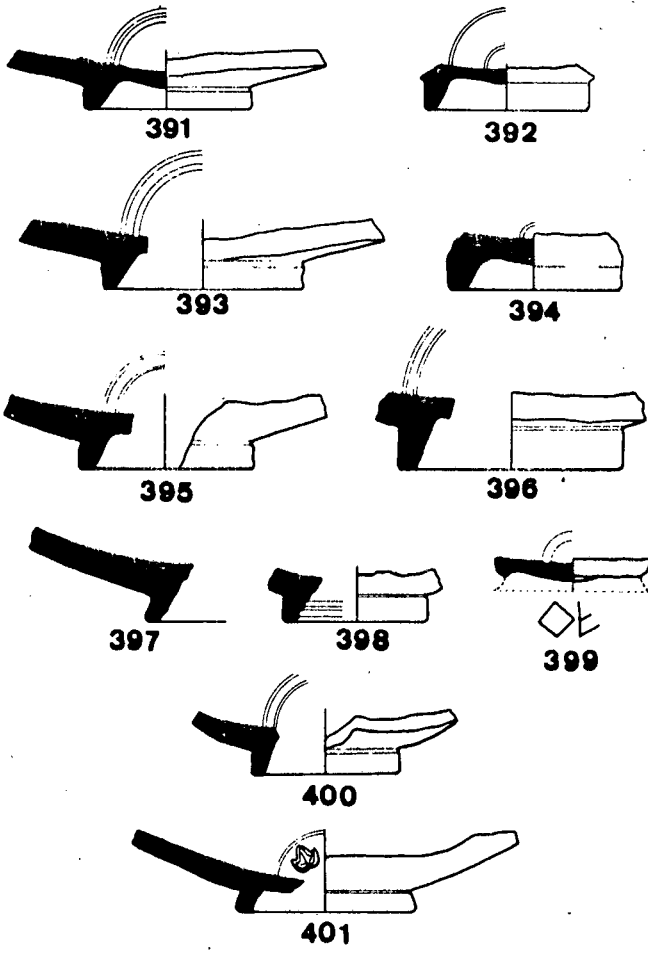

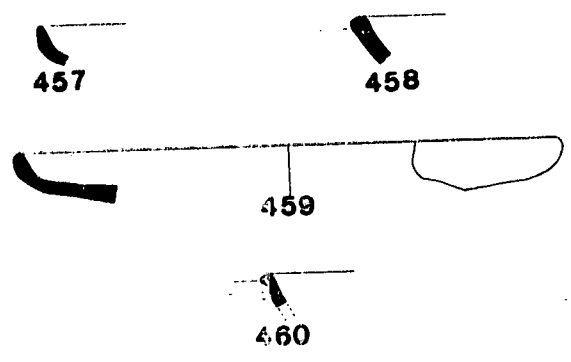
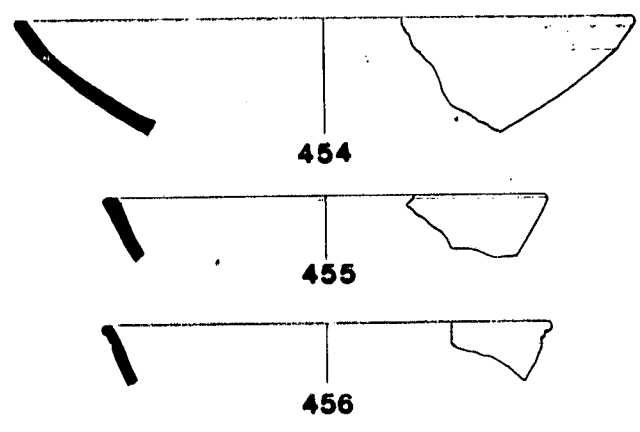
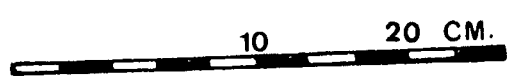
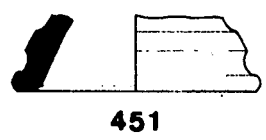
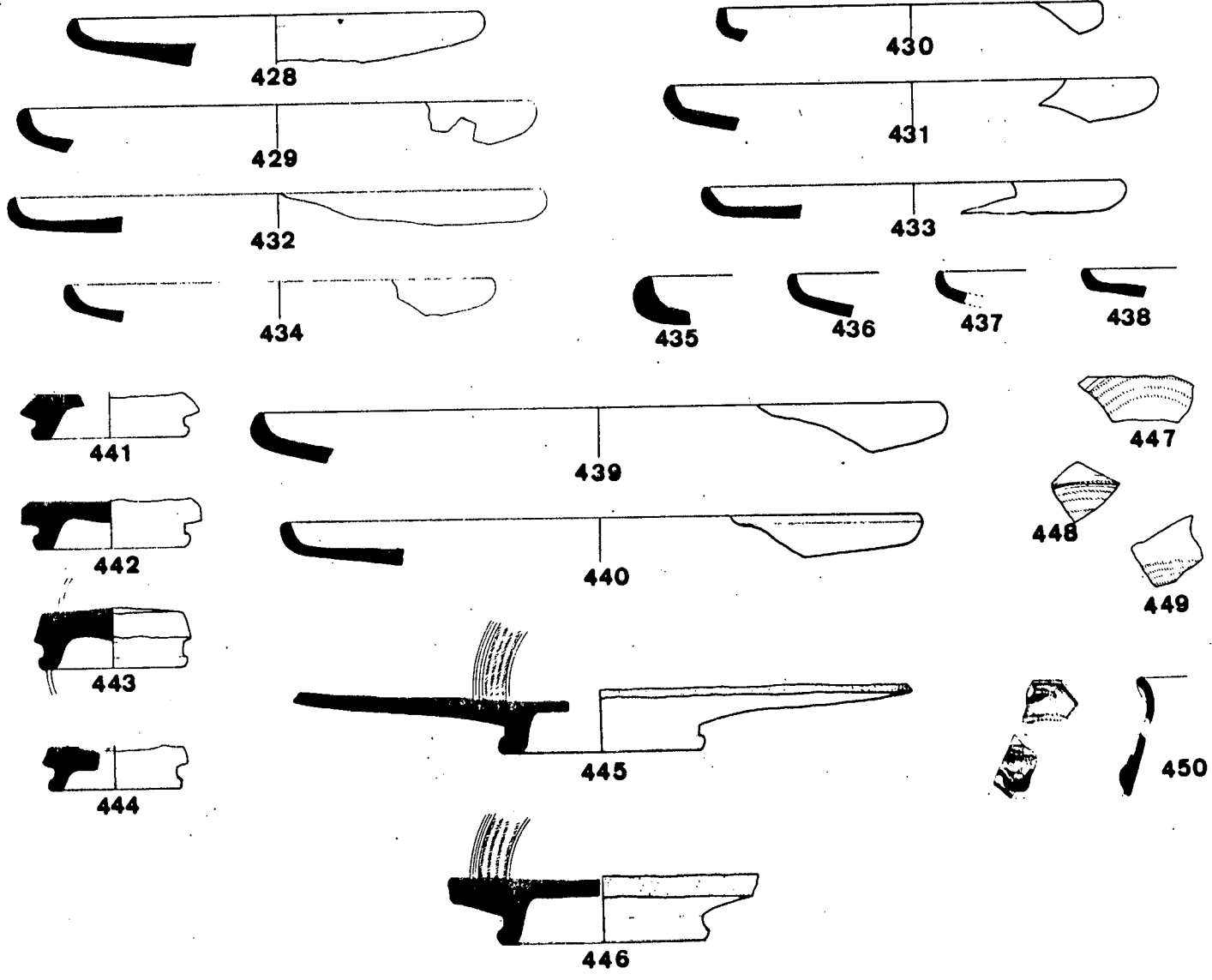

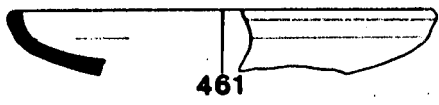

461

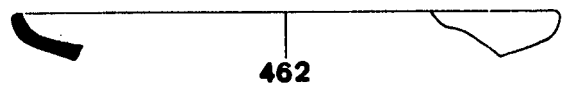

462

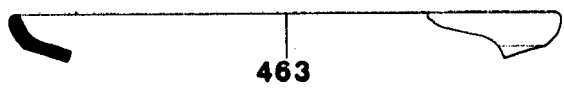

463



464



465



466



467

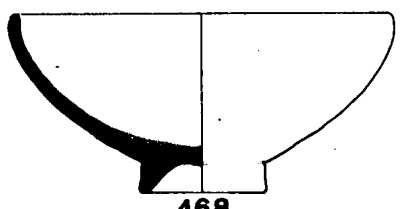

468



469

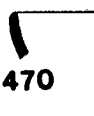

470



471



472



473

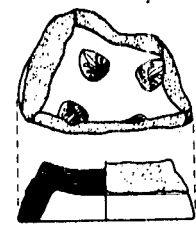

474



475

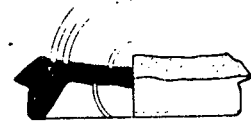

476

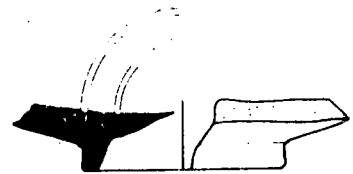

477



478

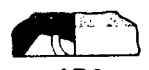

479

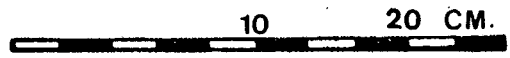

10

20 CM.



480



490

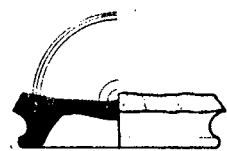

482

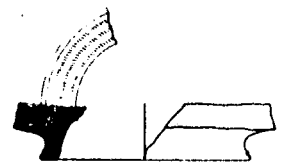

483

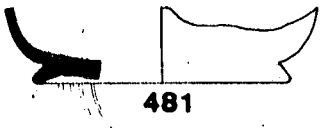

481

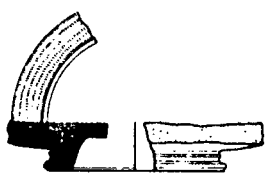

484

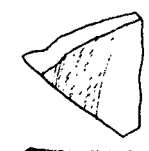

485



486



487



488



489

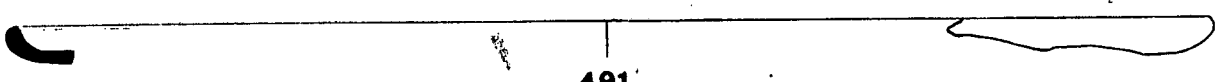

491

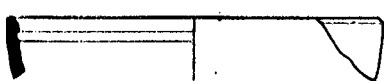

492



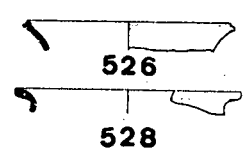
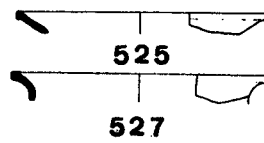
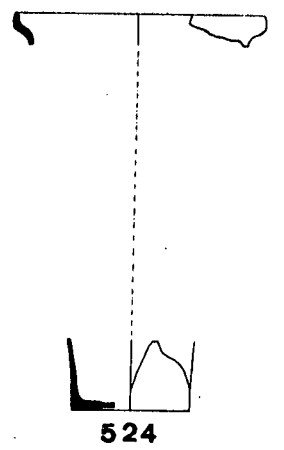
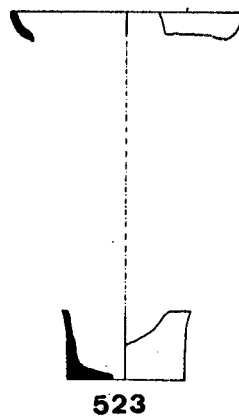
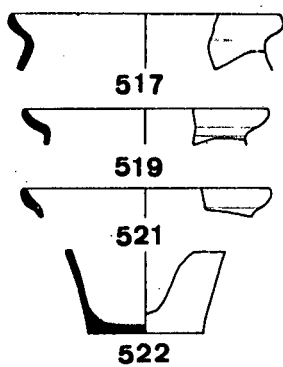
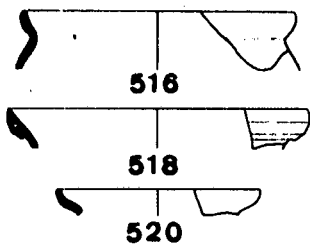
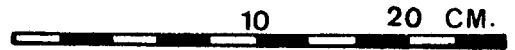
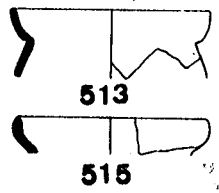
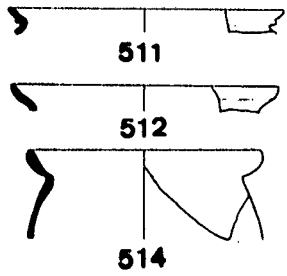
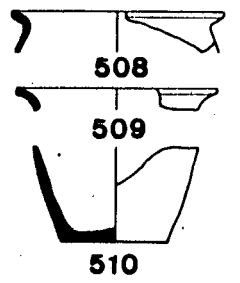
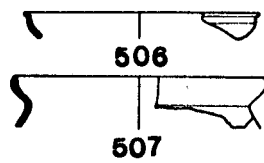
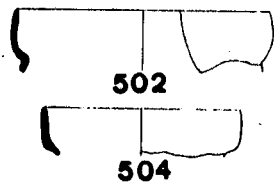
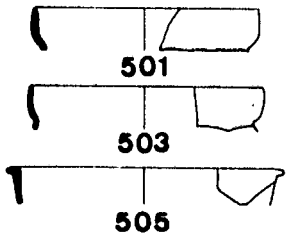
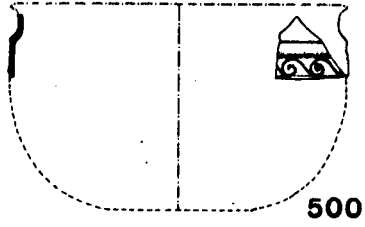
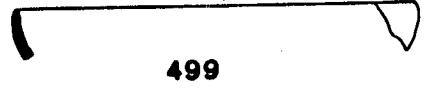
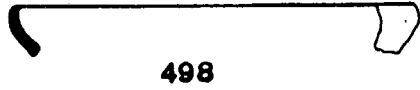
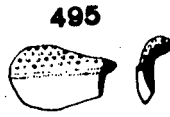
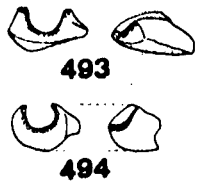

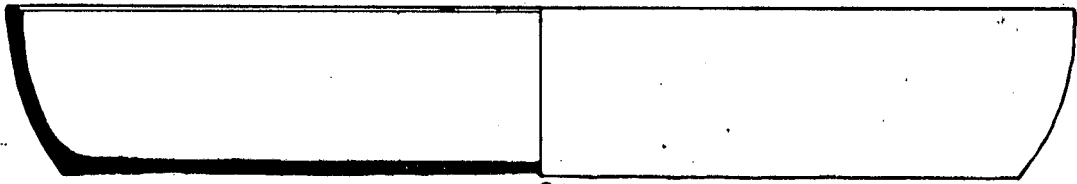

529



530



531



532



533



534



535

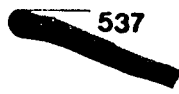

537

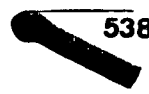

538

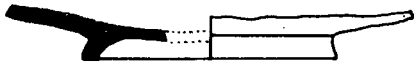

536



539



540



541



542



543



544



545



546

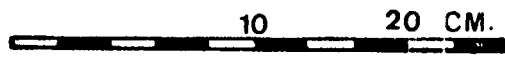

10

20 CM.

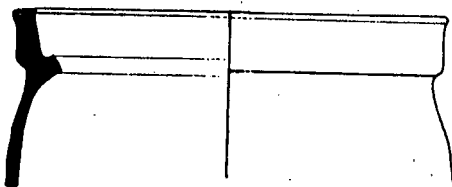

547

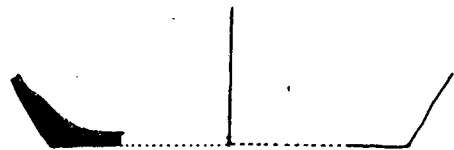

548

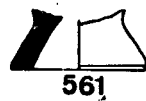
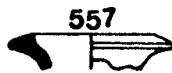
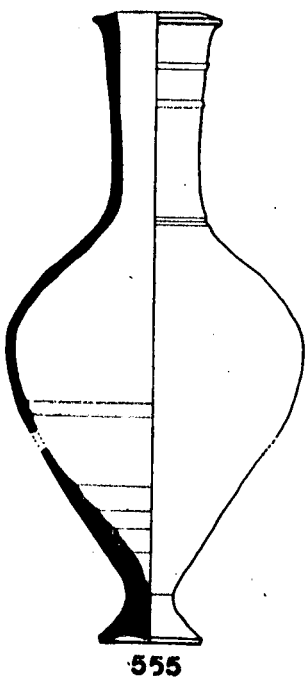
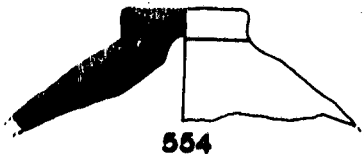
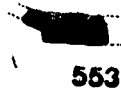
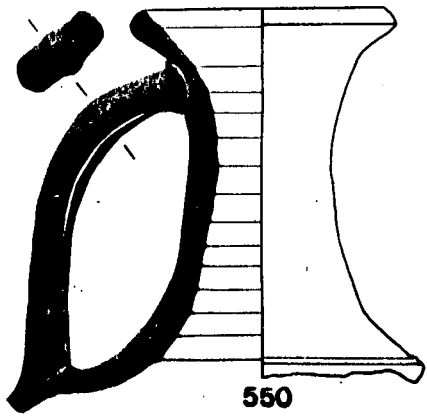
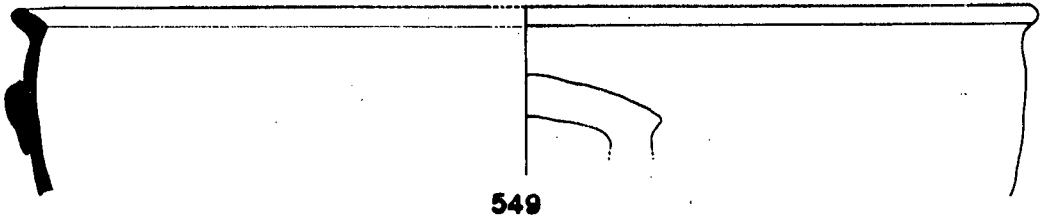

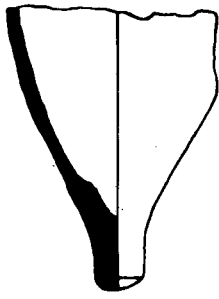

563

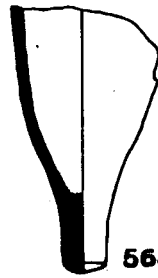

564

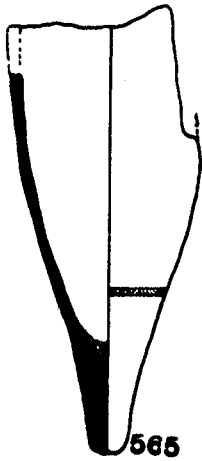

565

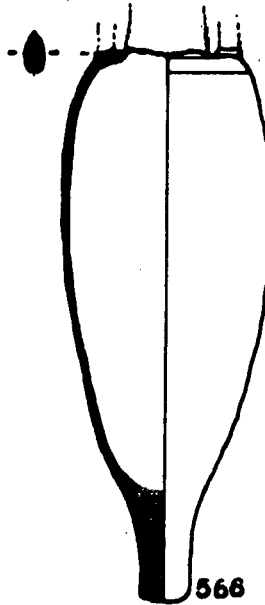

566

50 CM.

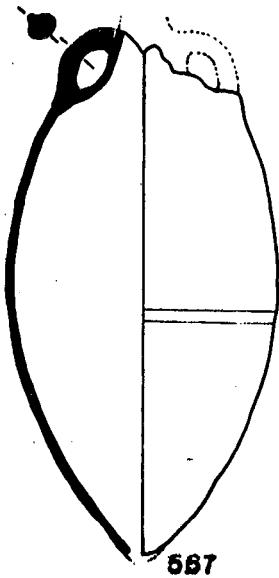

567

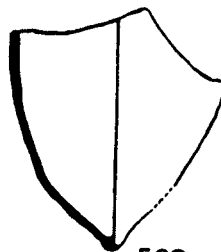

568

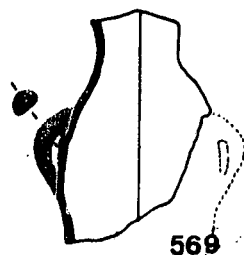

569

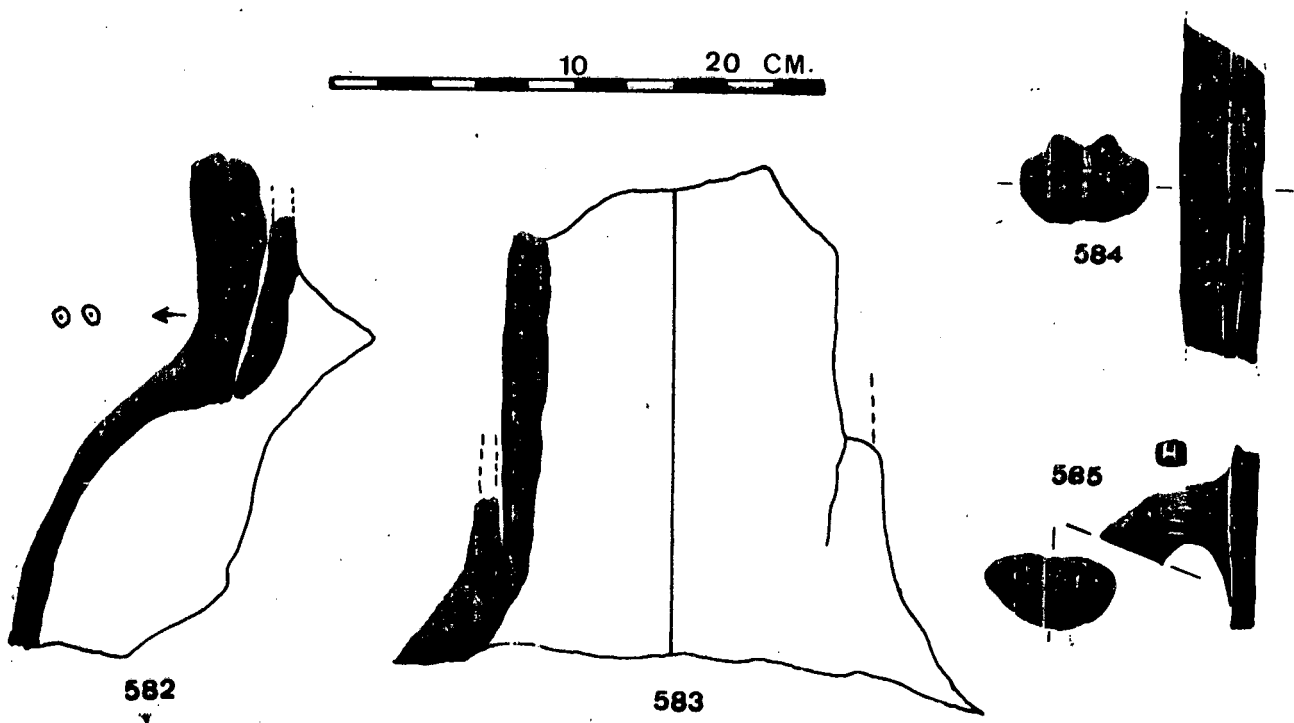
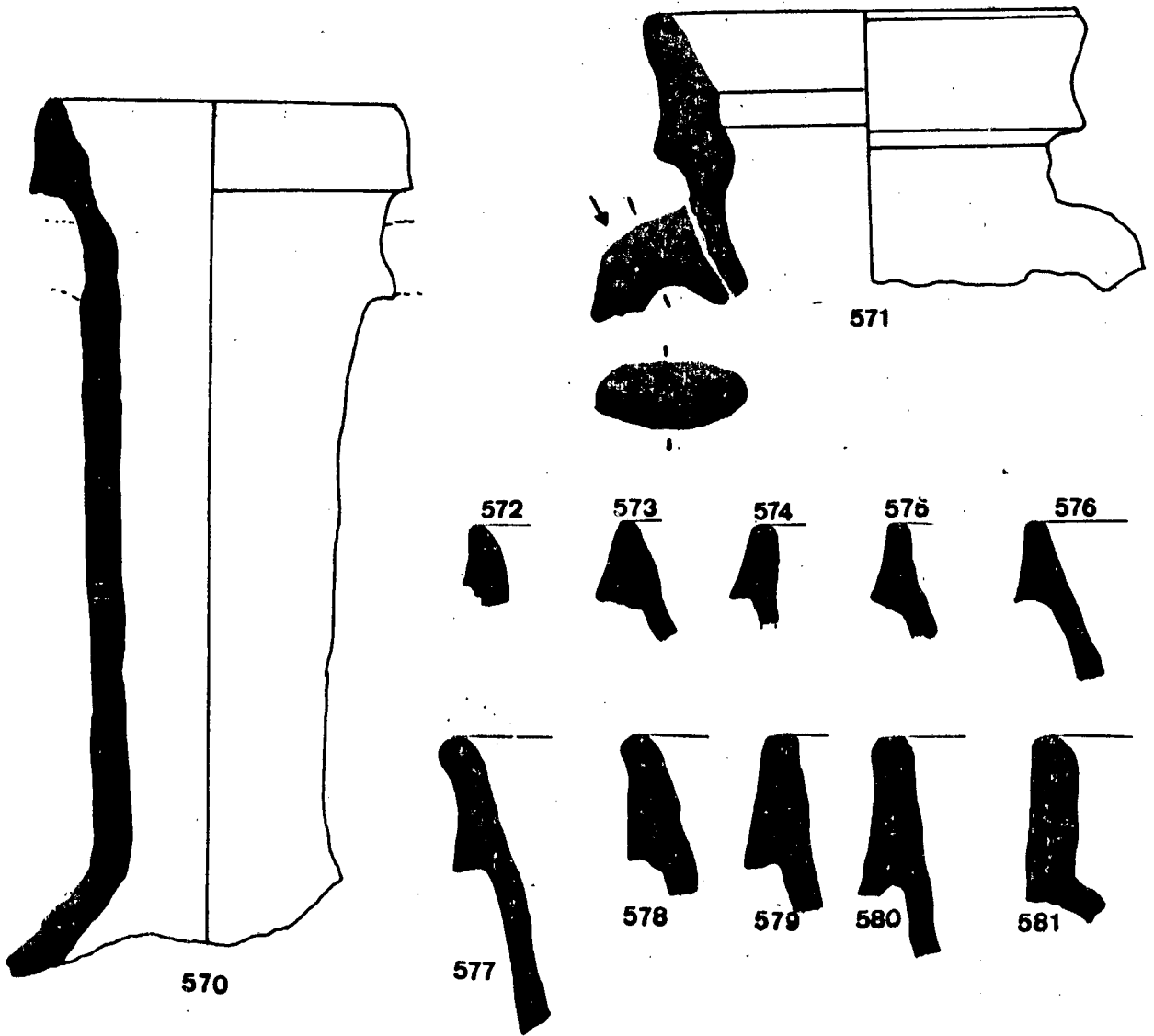

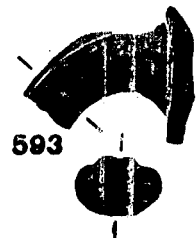
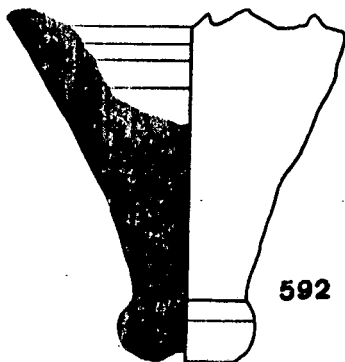
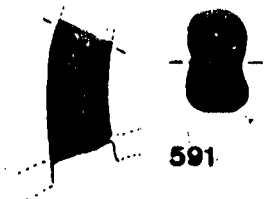
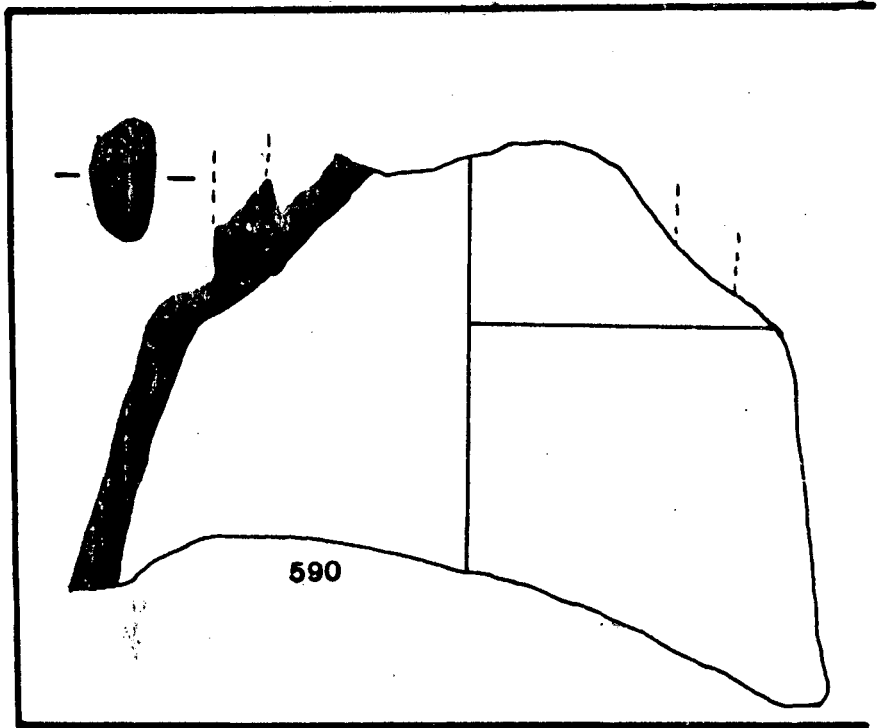
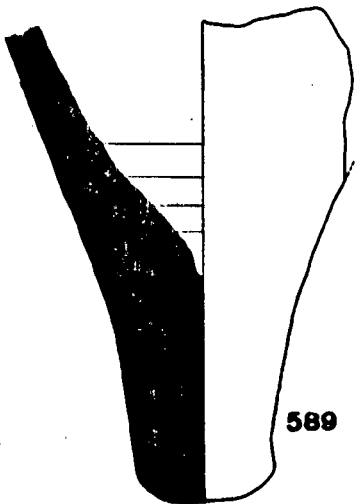
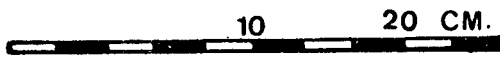
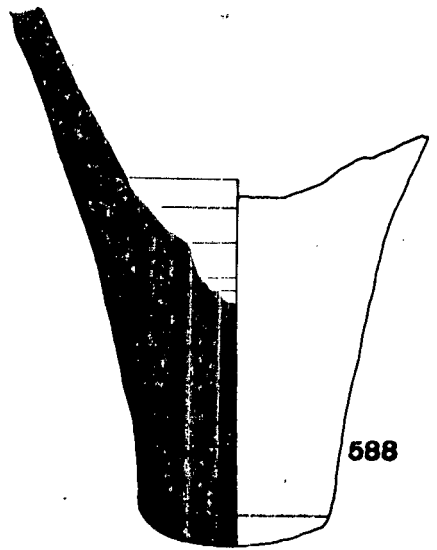
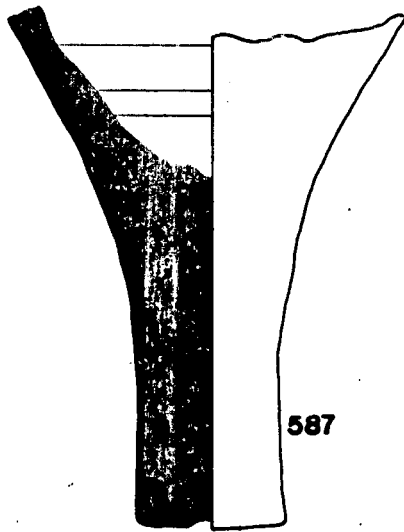
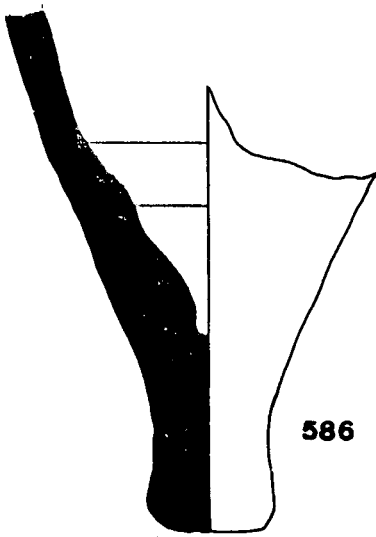

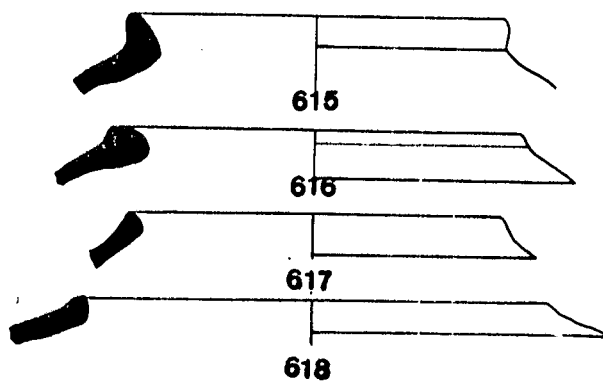
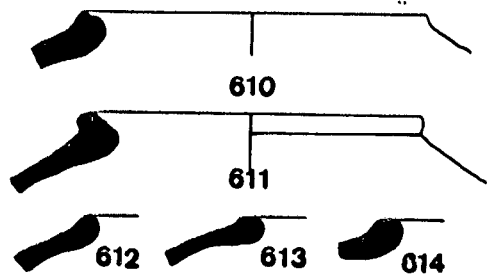
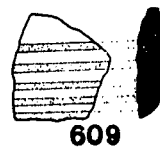
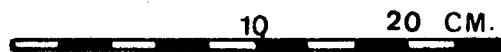
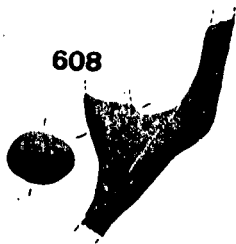
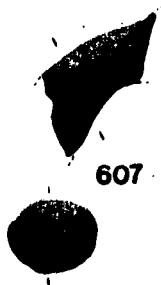
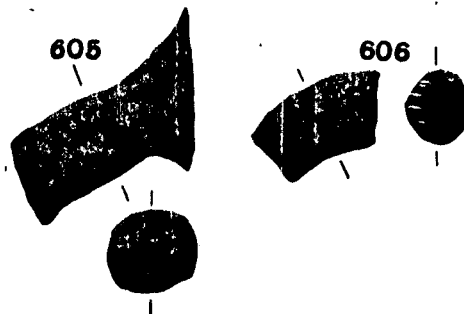
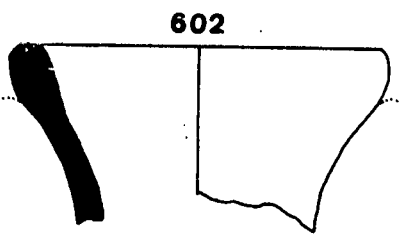
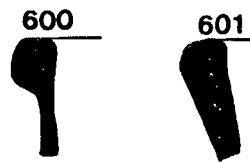
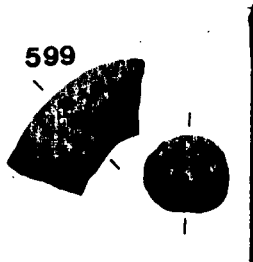
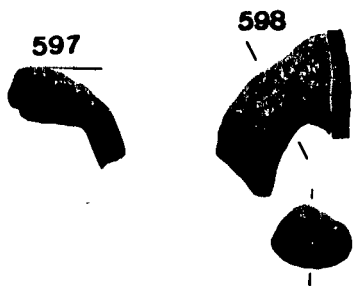
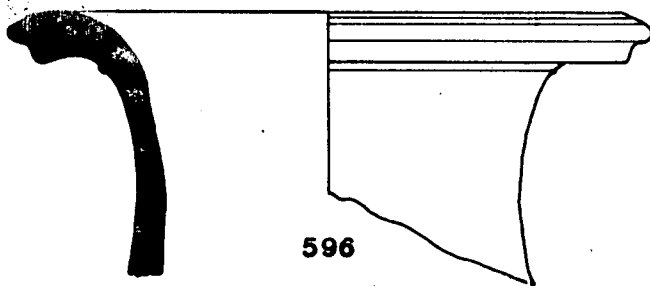
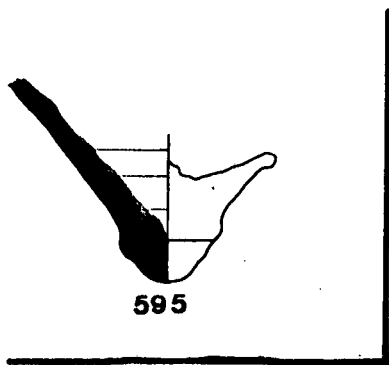

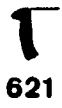

621



622



623



624

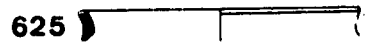

625



626



627



628



629



630

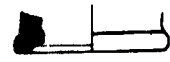

631



632



633

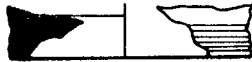

634



635



636

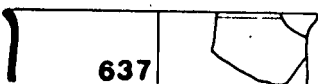

637

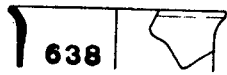

638

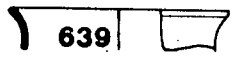

639

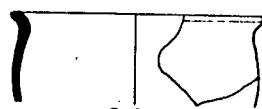

640



641

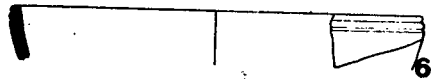

642

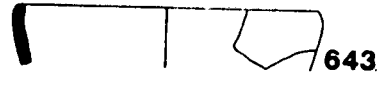

643

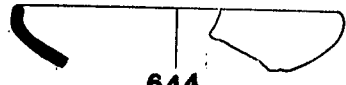

644



645

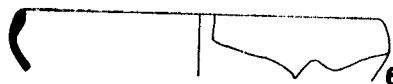

646

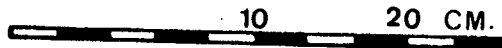

10

20 CM.

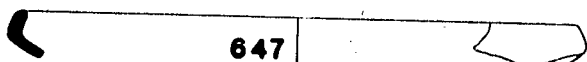

647



648

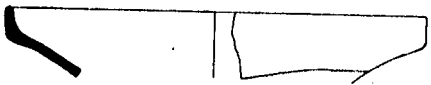

649

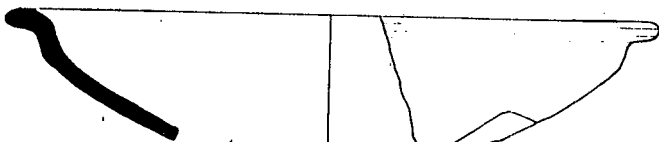

650

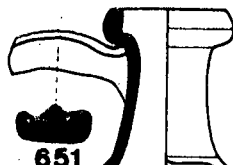

651



652



653



654

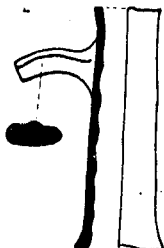

655

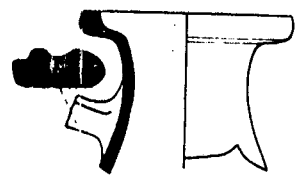

656

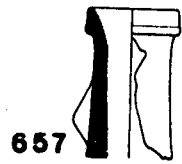

657

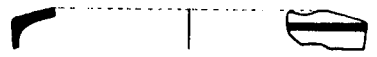

658



659



660

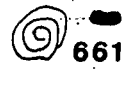

661



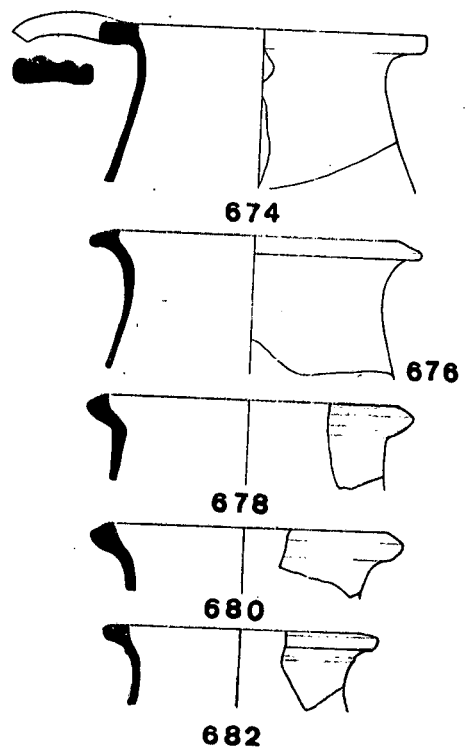
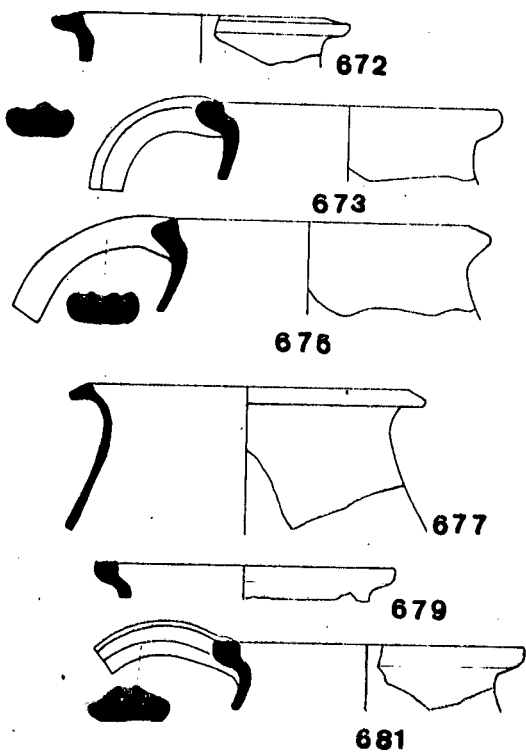
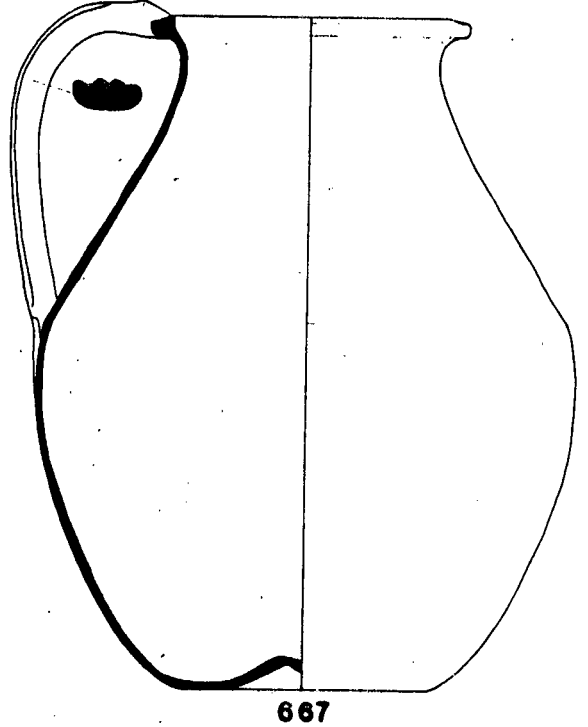
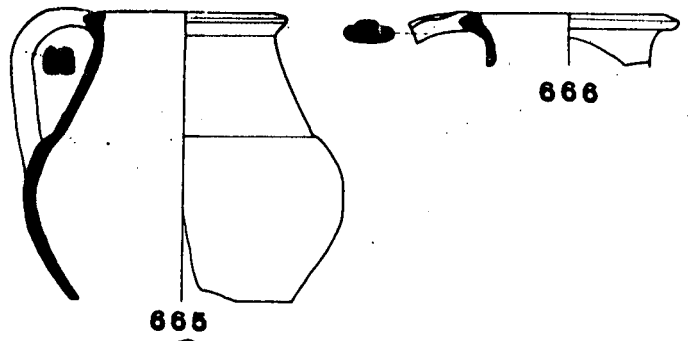
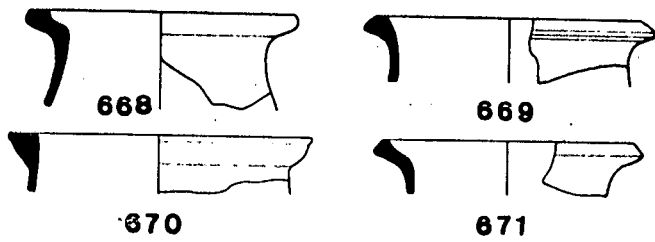
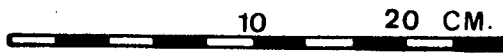
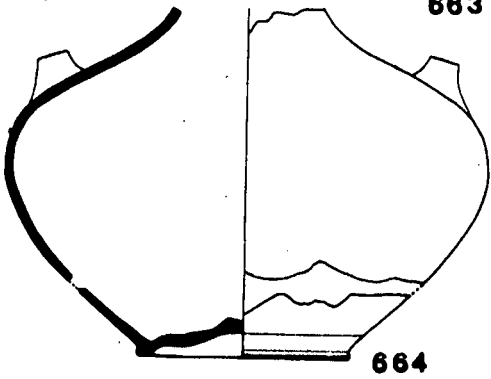

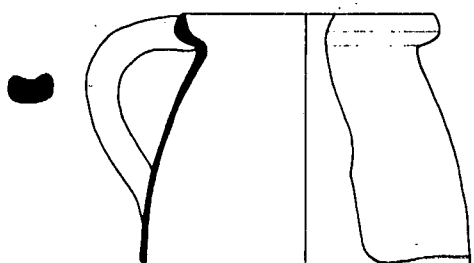

683

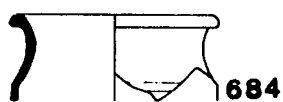

684

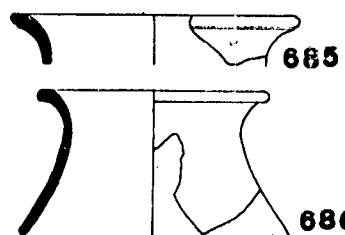

685

686

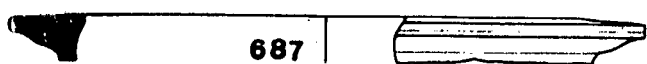

687

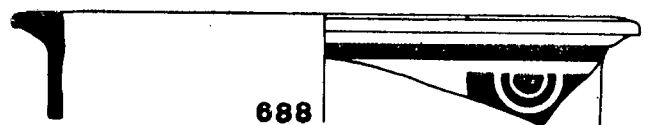

688



690

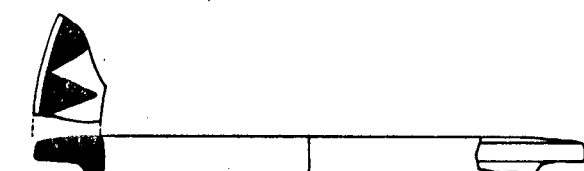

689

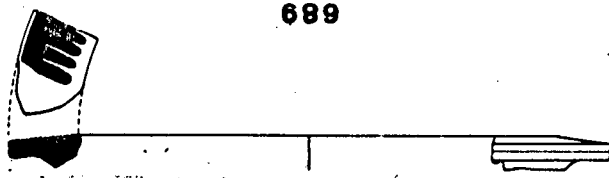

691

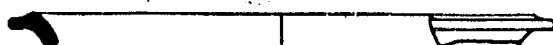

692

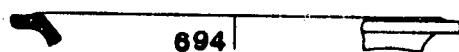

694

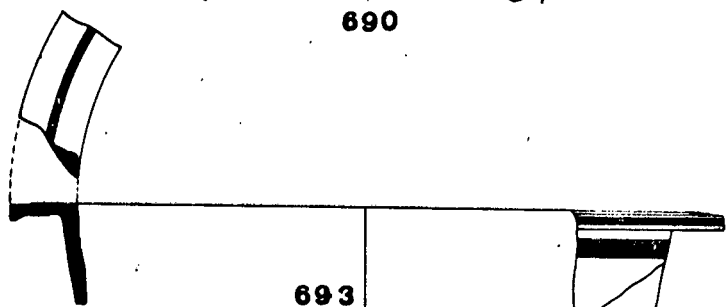

693

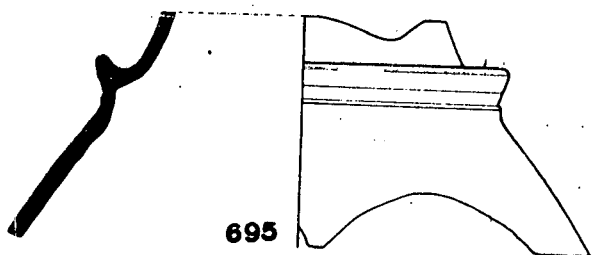

695

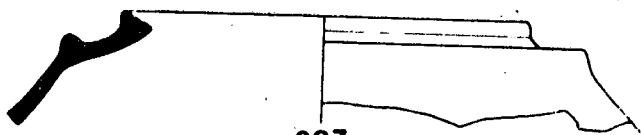

697

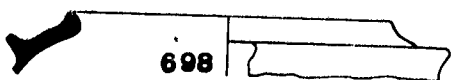

698

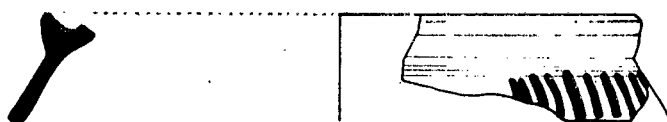

696

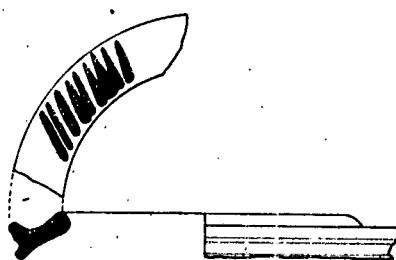

699

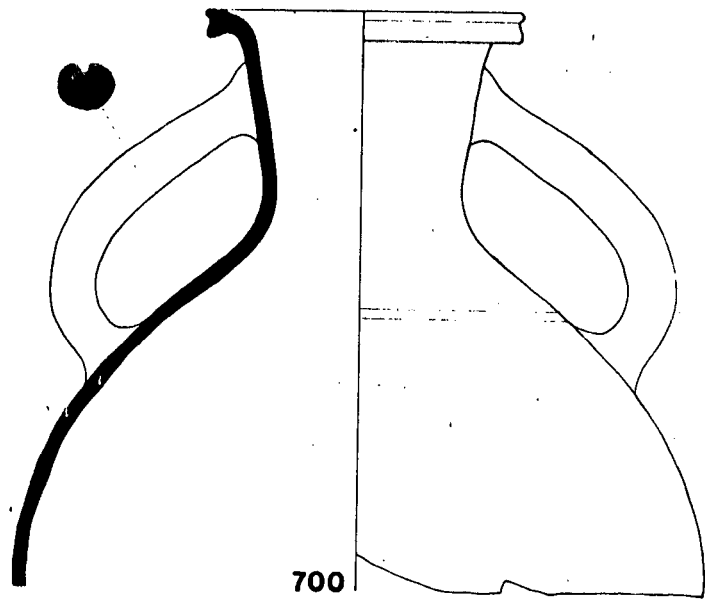

700

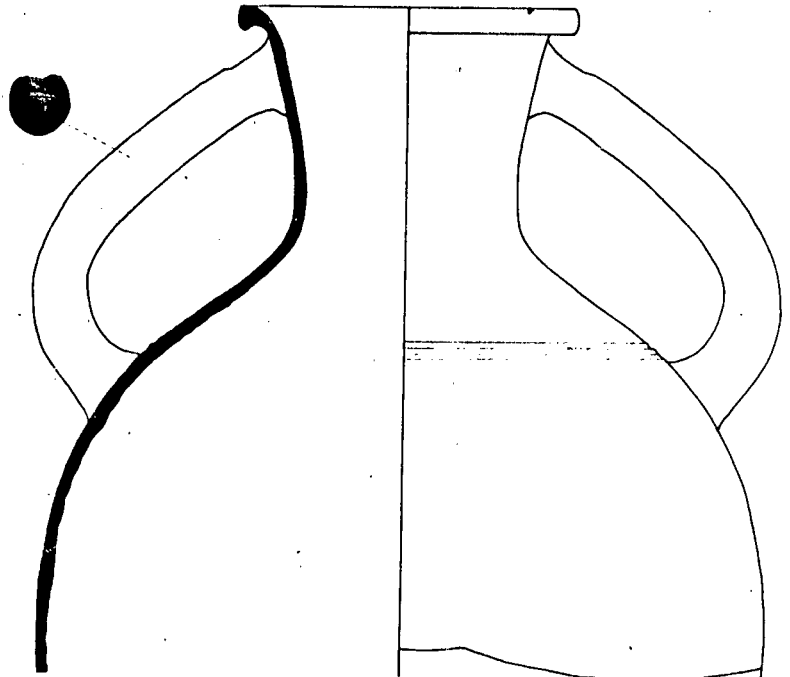

701

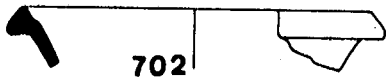

702

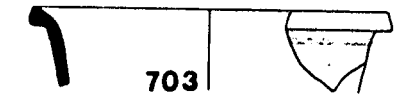

703

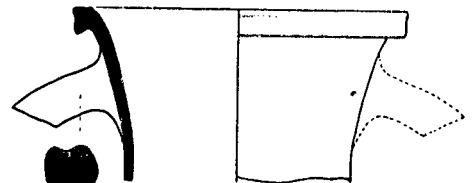

706

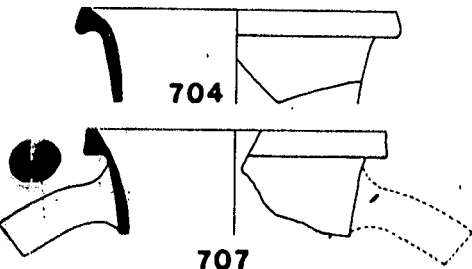

704

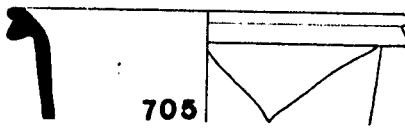

705

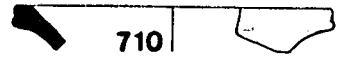

710

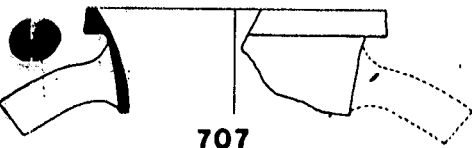

707

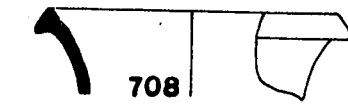

708

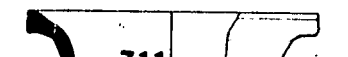

711

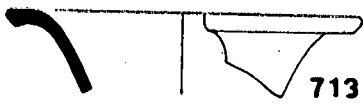

713

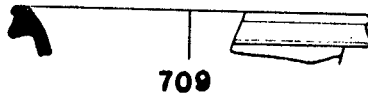

709



712

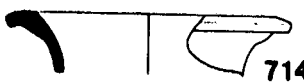

714

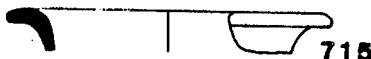

715



717

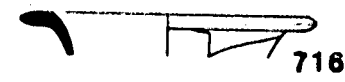

716

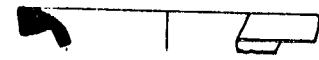

718

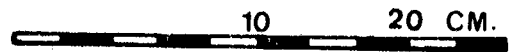

10

20 CM.

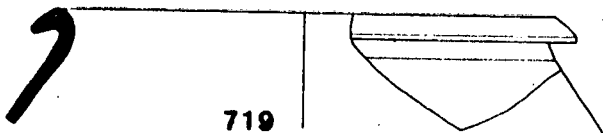

719

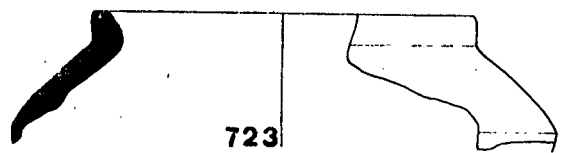

723

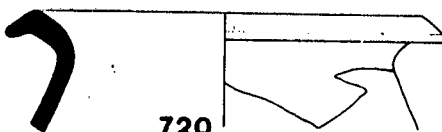

720

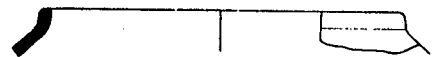

724

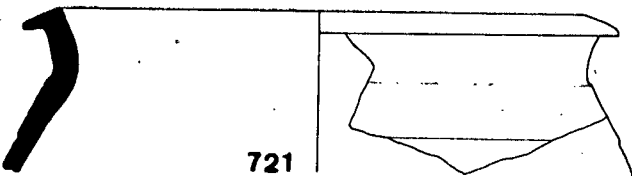

721



725

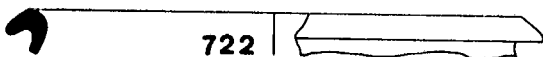

722

283

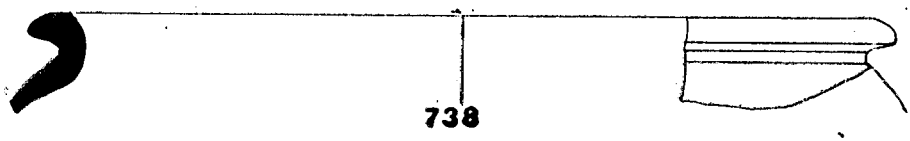
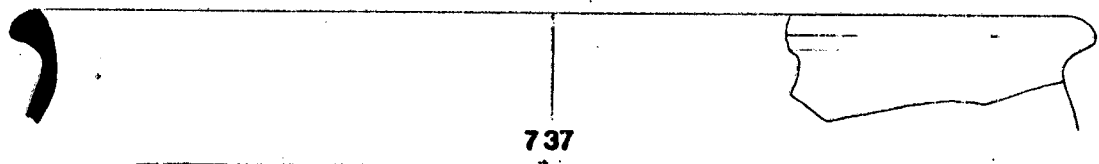
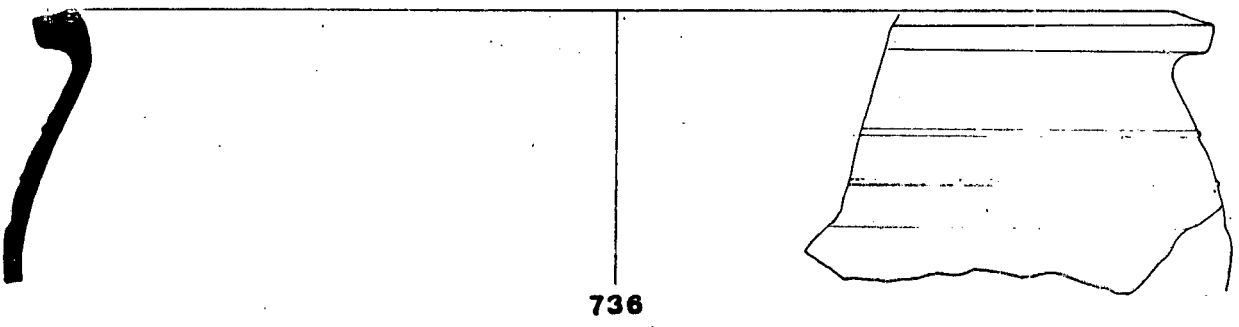
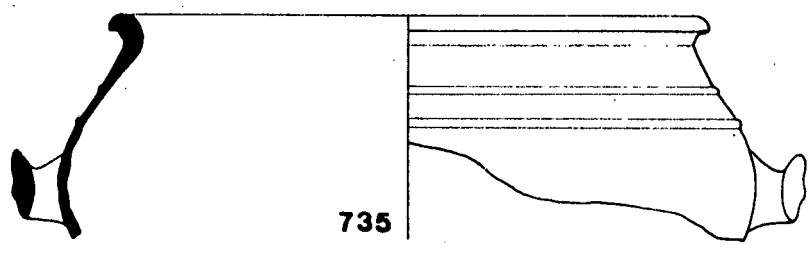
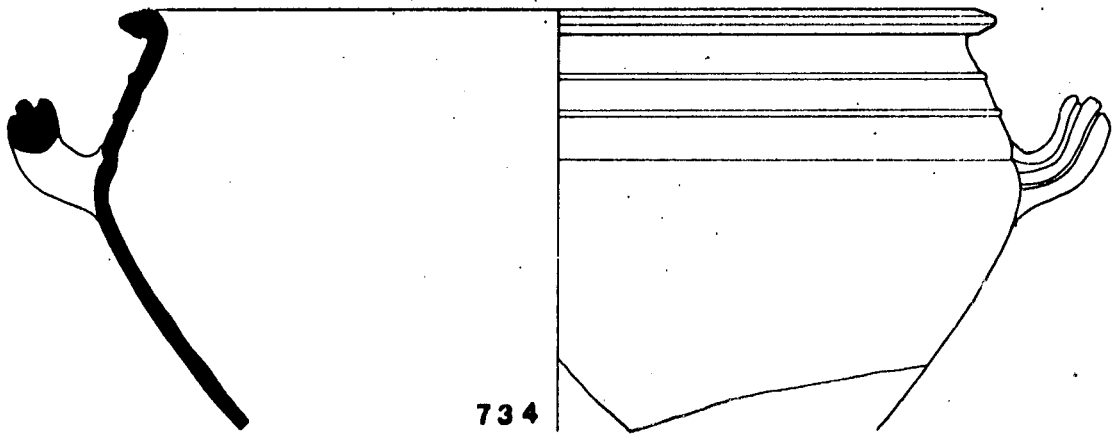
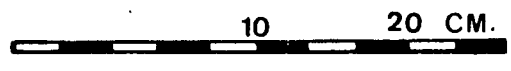
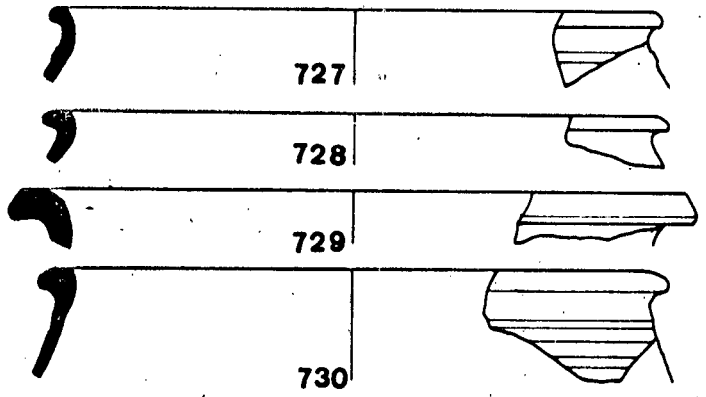
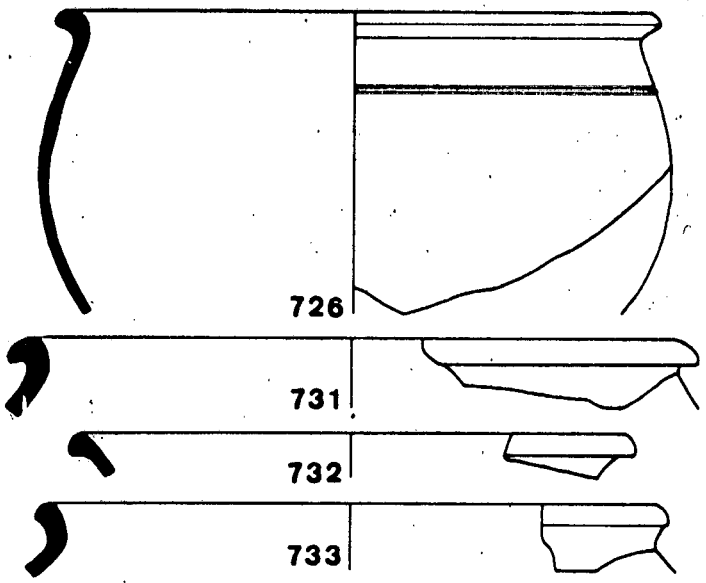

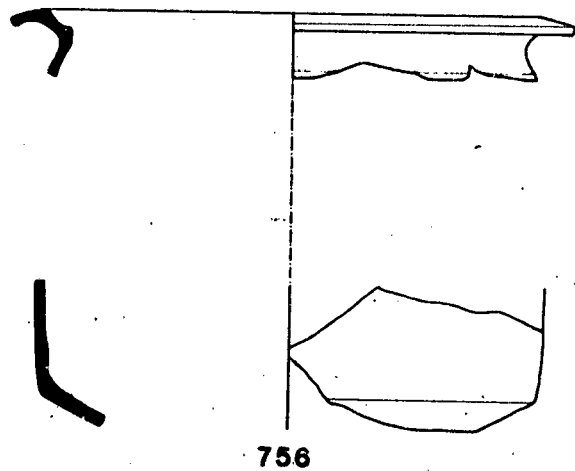
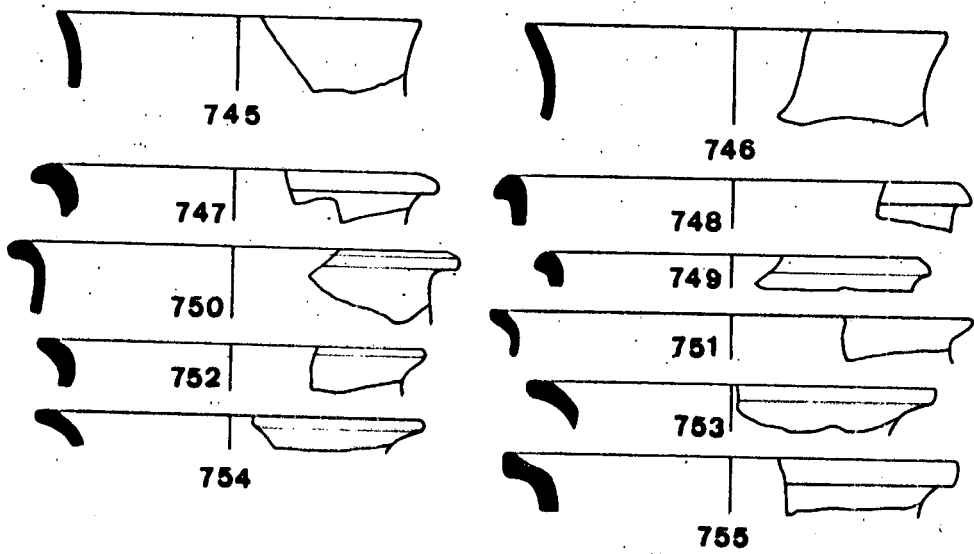
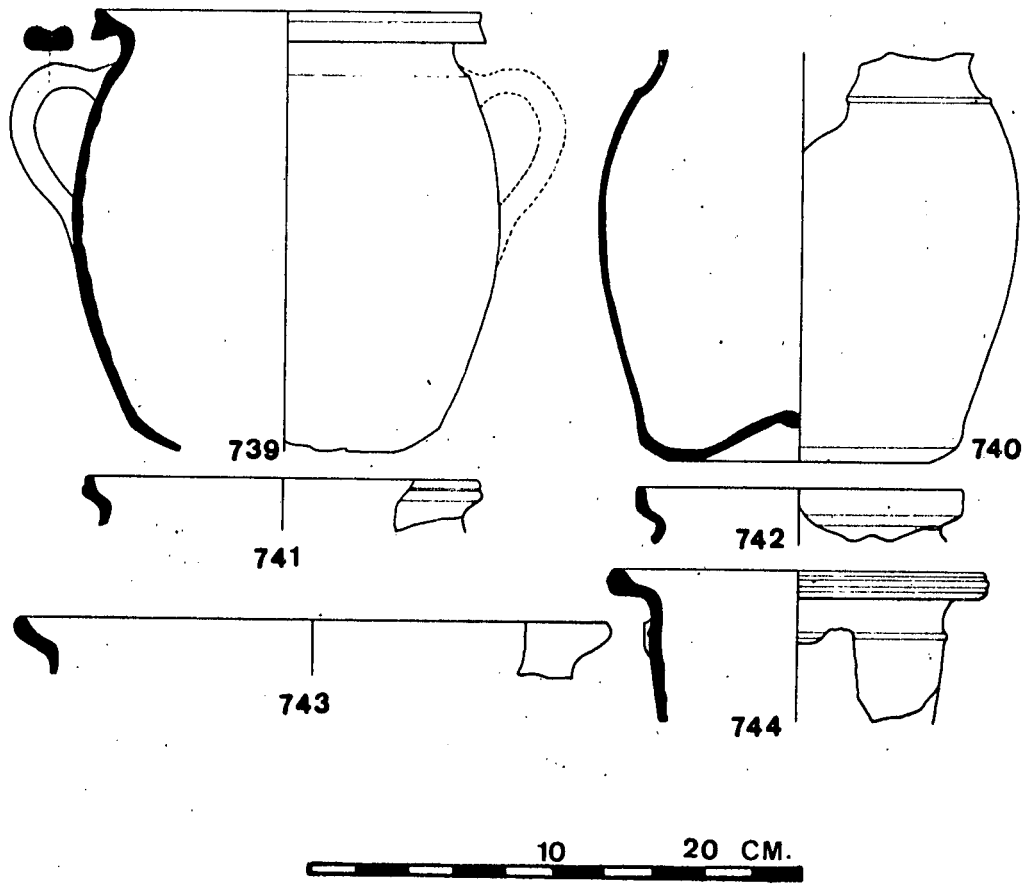

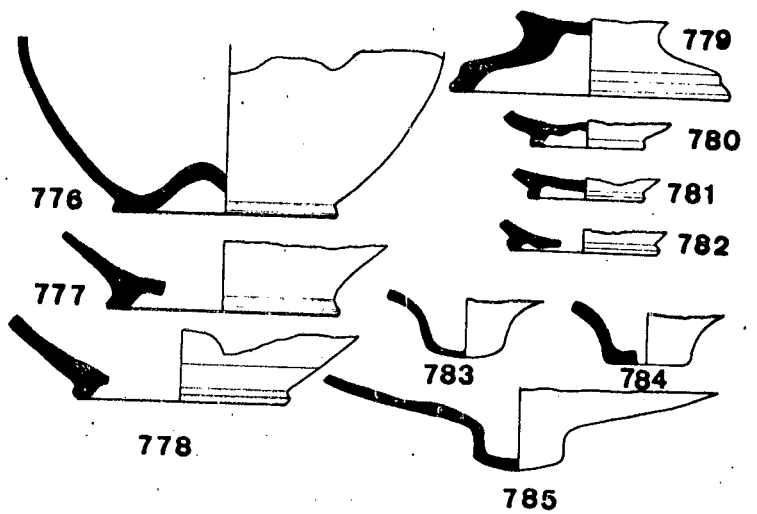
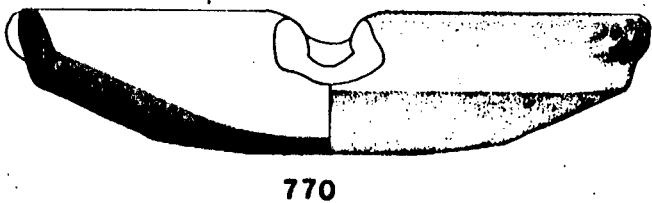
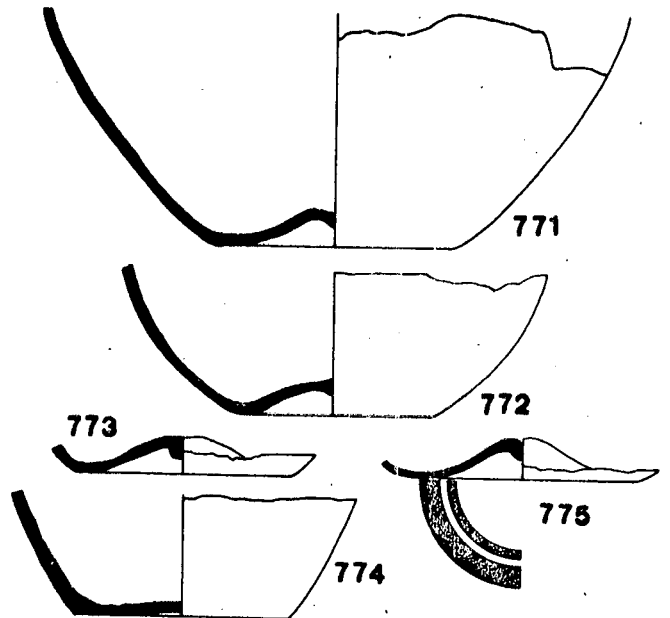
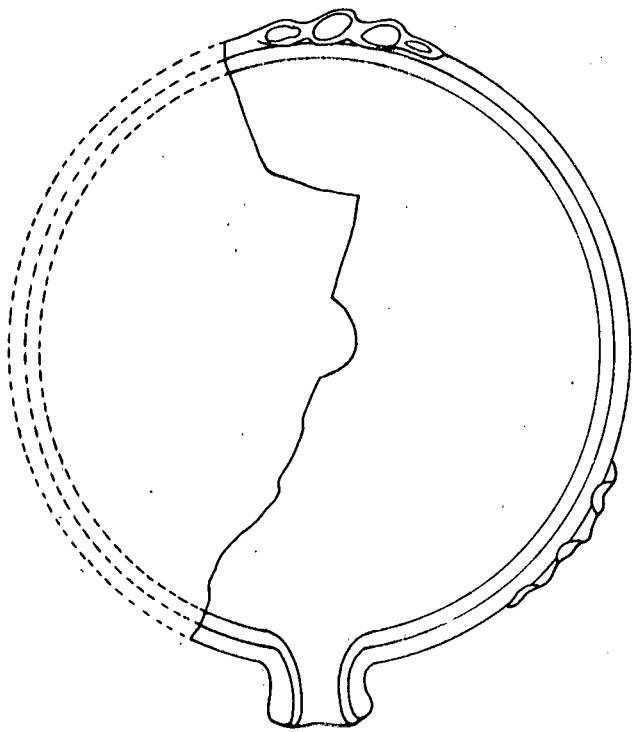
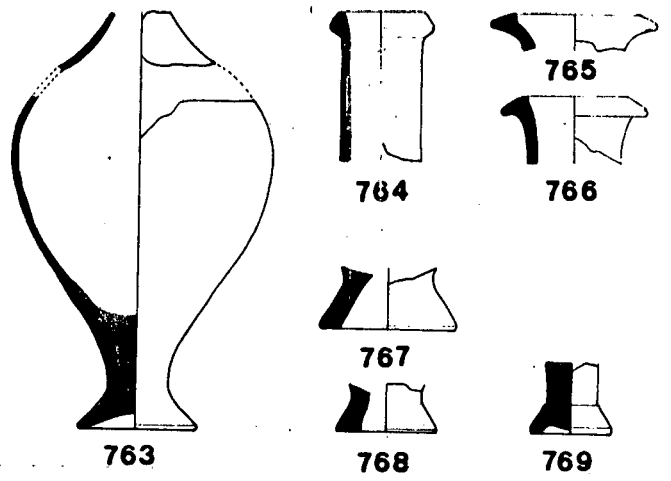
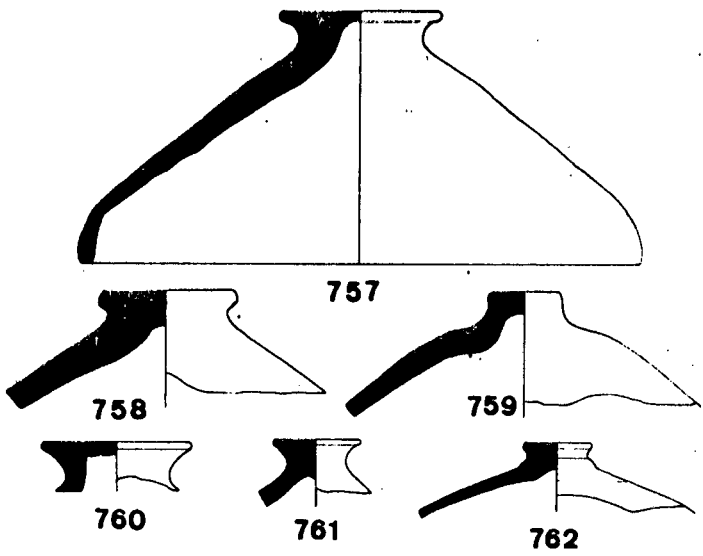

10 20 CM.

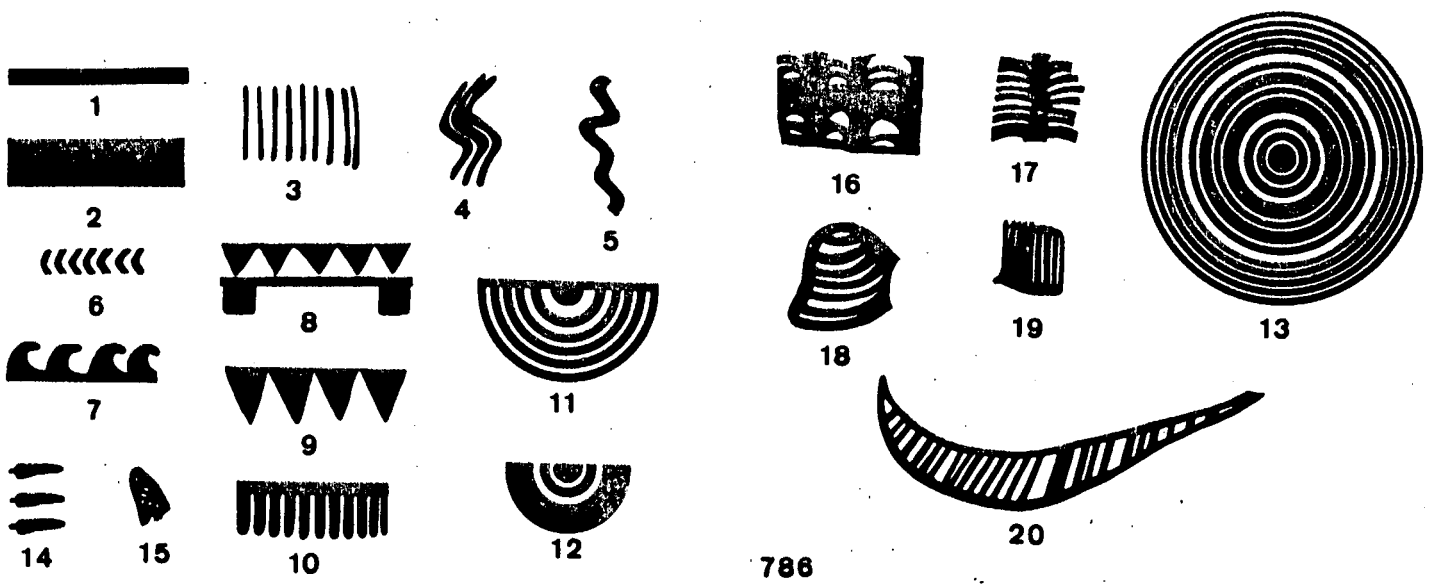

786

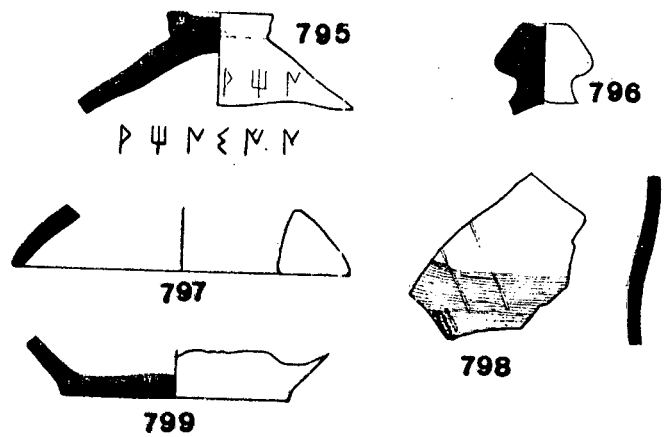
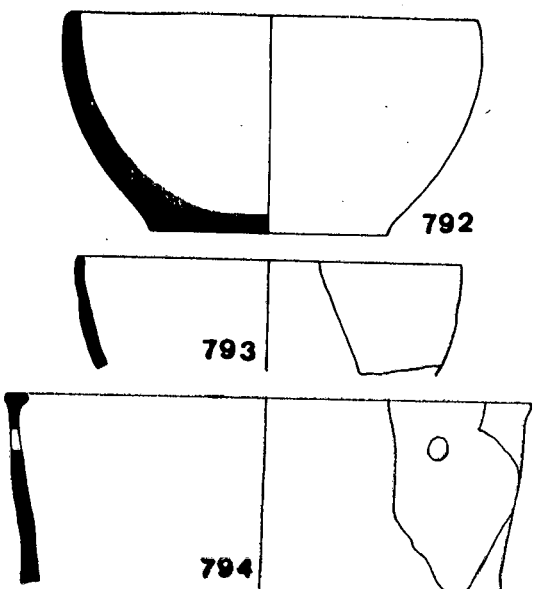
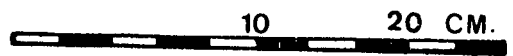
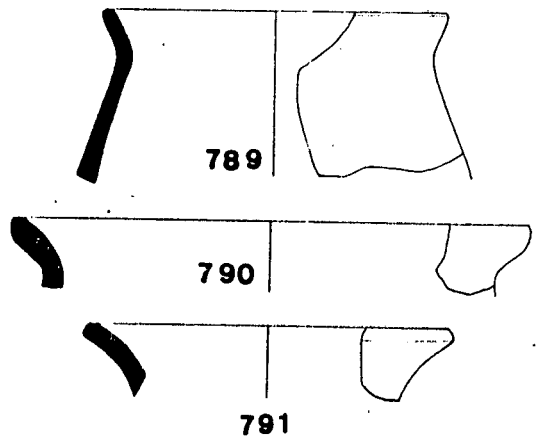
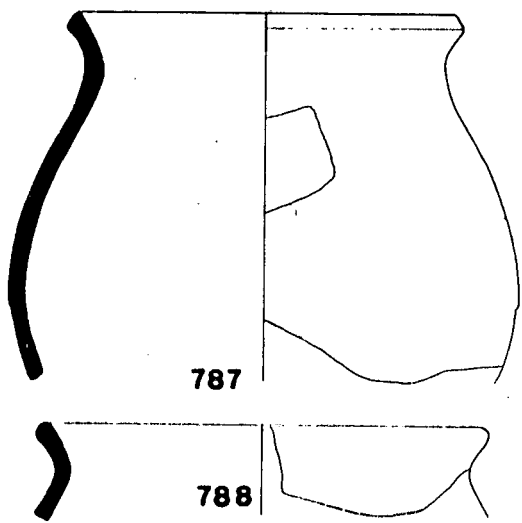

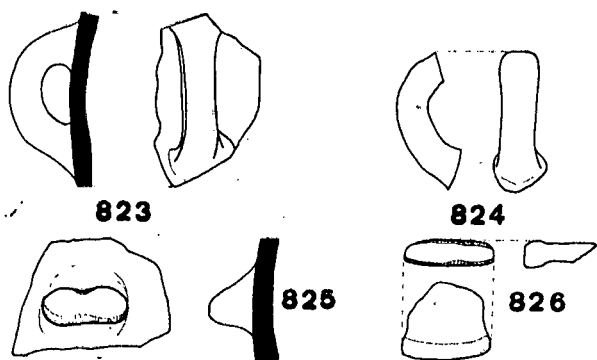
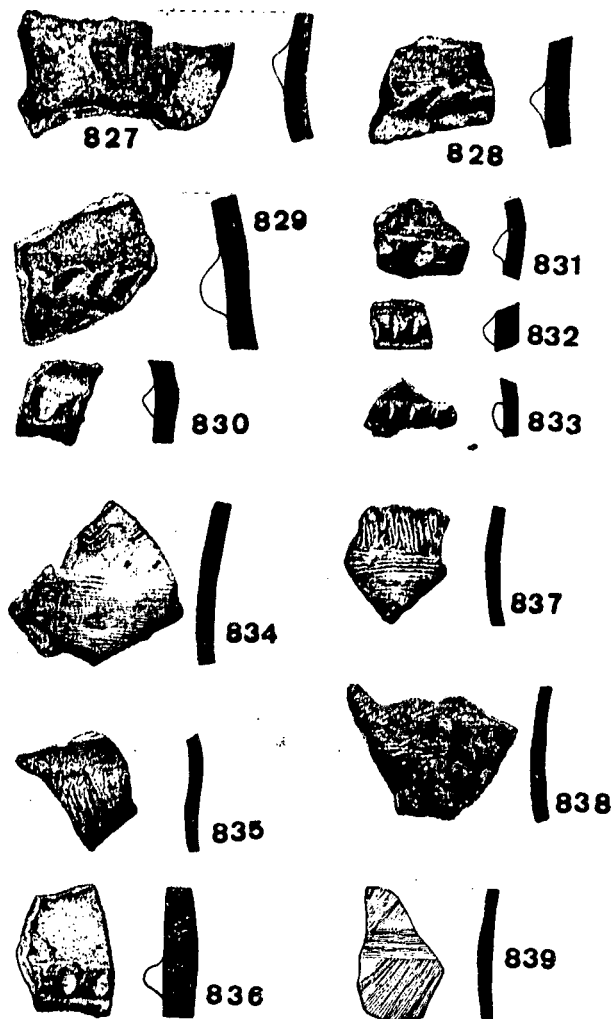
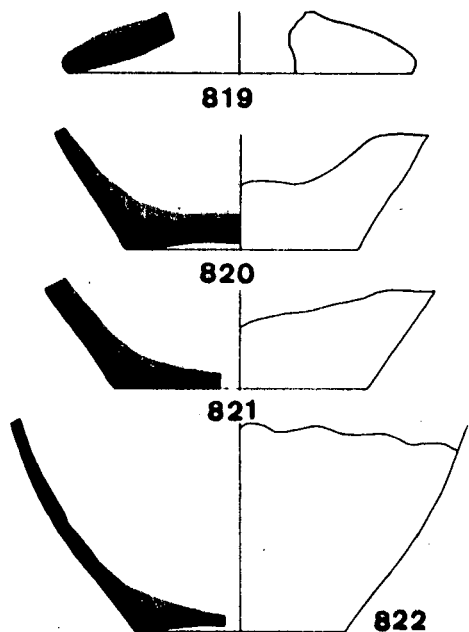
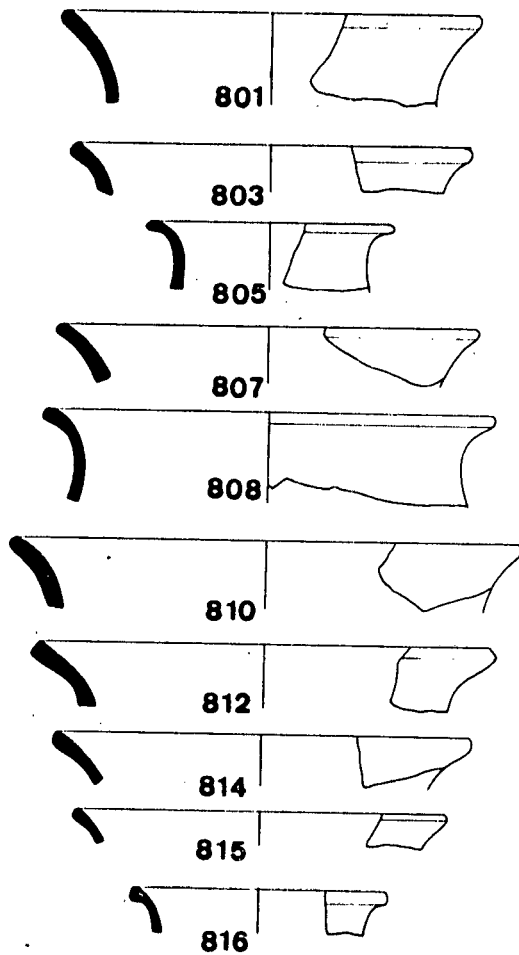
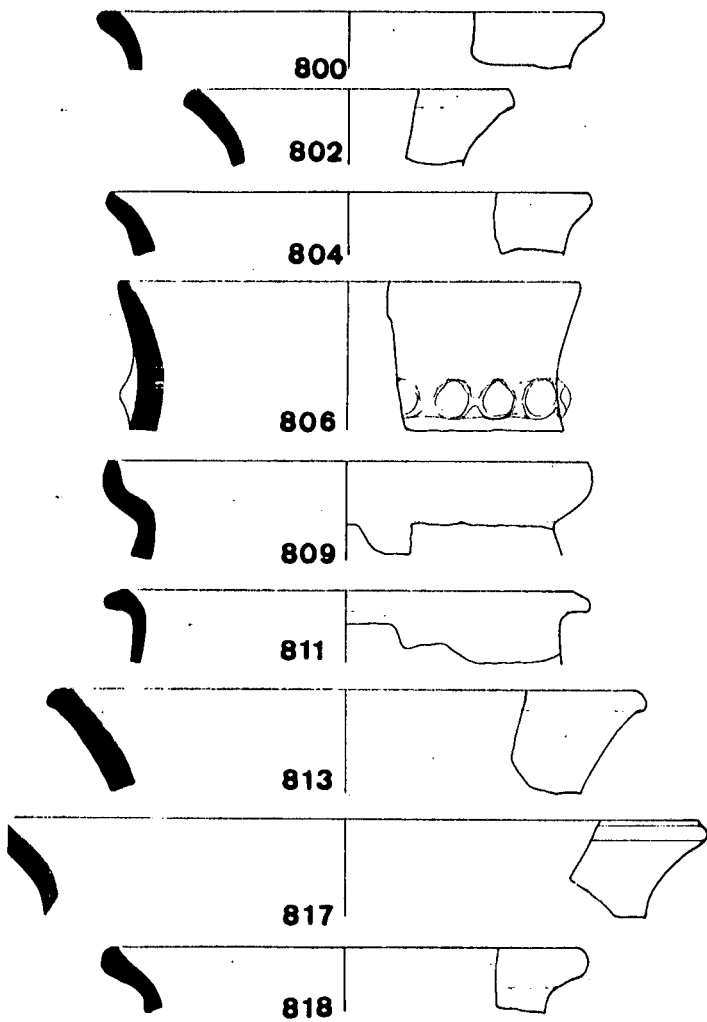



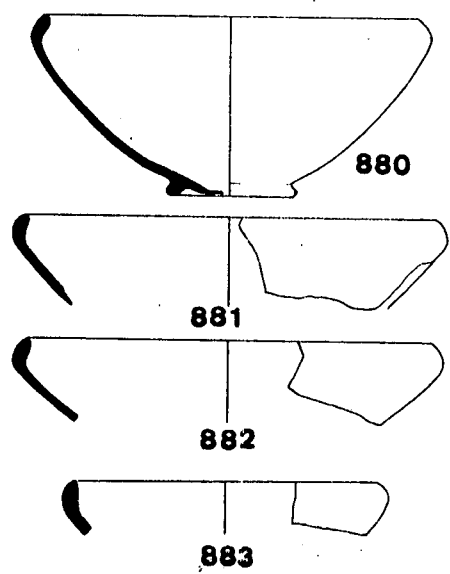
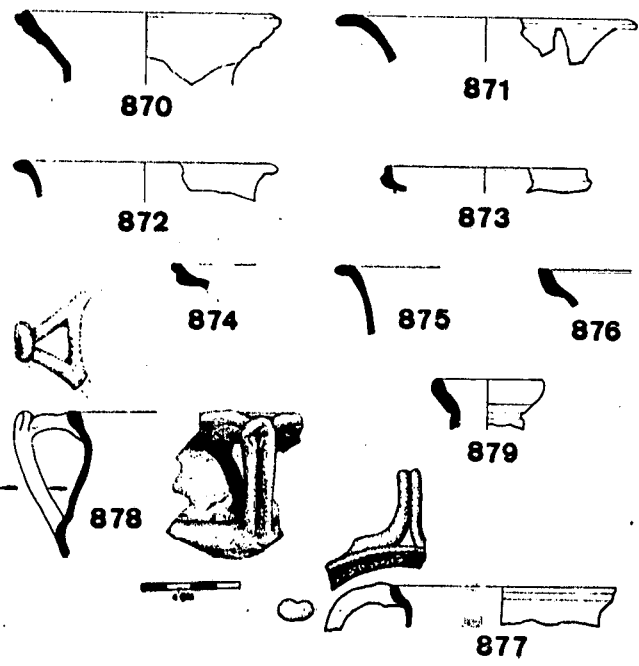
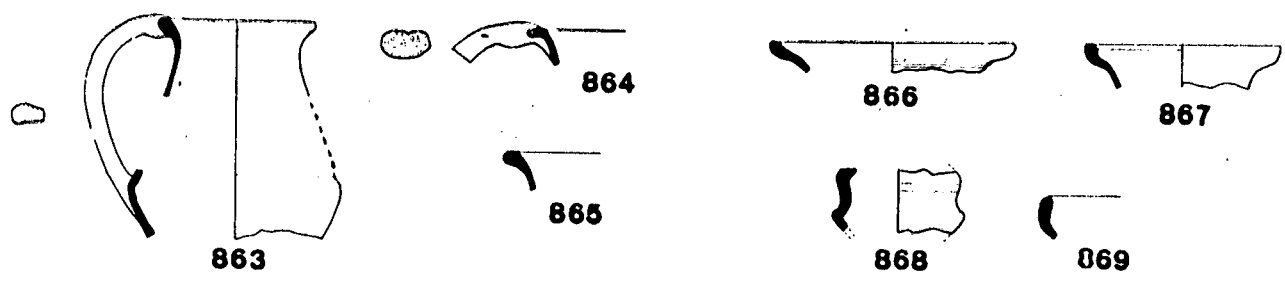
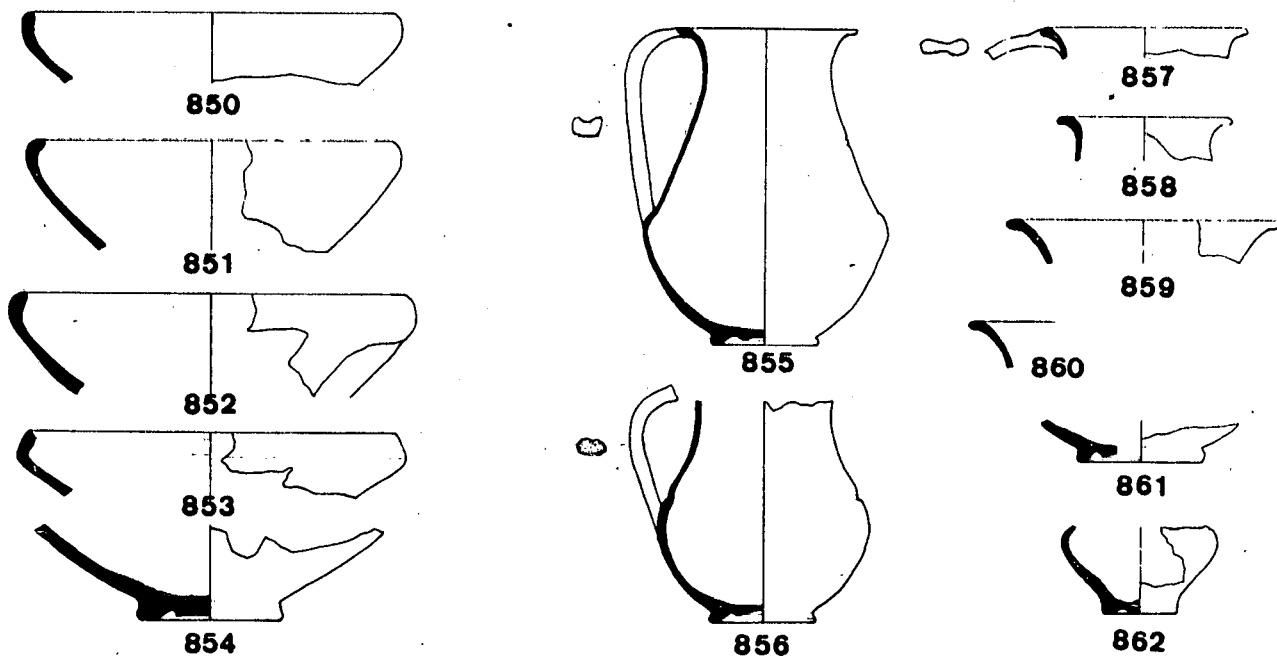
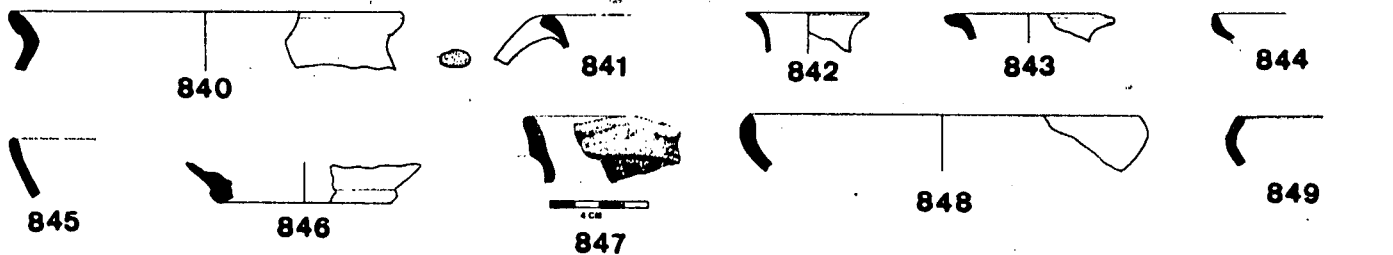



922

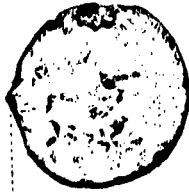

923



924



925



926



927



928



929



930

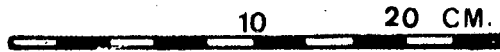

10

20 CM.



931



932

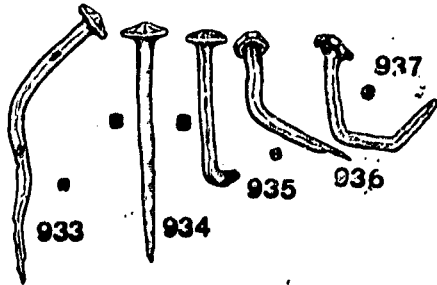

933

934

935

937



938



939



940



941



942



943



944



945

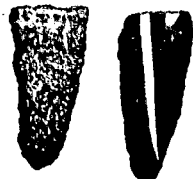

946



947



948



949



950



951



952

