

LOS SITIOS DIARI DE GIRONA

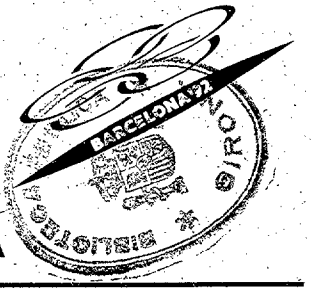

Edita: Editorial Gironina, S.A.

Director: Jaume Sureda i Prat

Número: 13.246

Domingo, 9 de marzo de 1986

Precio: 90 pesetas

Ayer, presencia de dos ministros, actos populares, firma de adhesiones.

La campaña del referéndum sobre la OTAN llega a su término



Durante este fin de semana partidos y entidades aprovechan el último «sprint» de campaña para conseguir partidarios para sus respectivas posturas. Ayer, la Plaça de la Independència fue el escenario de la fiesta mitin de la Coordinadora por la paz y el desarme de Girona y la Plata-

forma Cívica, que abogan por el «no»; Gutiérrez Díaz, secretario general del PSUC, proclamó la neutralidad activa en Blanes; alcaldes y concejales firmaron un manifiesto conjunto por el «no» a la OTAN; los partidos de izquierda hicieron lo propio y dos ministros, el de Defensa

y el de Sanidad, estuvieron en Girona y Blanes solicitando el «sí» y afirmando que el referéndum «es el complemento necesario para llegar a ser un país europeo normal». (Fotos CARLOS SANS).

Editorial y páginas 4, 5, 8, 9, 10 y 12

SEMANAL
ANTENA

32 páginas

Agricultores y ecologistas se reúnen, por separado, en Pals



Pals fue, ayer, escenario de dos actos organizados por los agricultores y los ecologistas. Los primeros apoyaban la política urbanística del Ayuntamiento y los segundos pedían la protección de las zonas húmedas de la población. (Fotos DANI DUCH).

Página 24

Los municipios de la Costa Brava crean una junta de seguridad de cara al verano

Página 14

Lista oficial de la lotería

Página 44

Aplec de Celrà

Página 26

Dossier:
Muebles y decoración

Páginas 17 a 20 y 45 a 48

1er Gran
Bingo
LOS SITIOS
DIARI DE GIRONA
Degà de la premsa gironina

FALTAN
10 DIAS

Las bases en la página 43

Mercado Nacional de
Ocasión

Tu coche de segunda mano, con marcha de primera.

Con Renault, en segunda mano tienes más marcha. Porque en el Mercado Nacional de Ocasión, te damos hasta 36 meses para pagar tu coche de segunda mano. Con la garantía de la Red Renault. Te aceptamos una entrada mínima, a tu alcance. Vente ya. Y elige el que le va a tu marcha. Tienes todos los modelos, marcas y versiones. En coches de segunda mano, Renault se compromete en cada venta. Recuerda, lo compra antes que tú.

RENAULT

Patrocinat per:

Dietari



CAIXA DE PENSIONS
"la Caixa"

Domingo, día 9 de marzo de 1986
Santoral: Francisca Romana, Catalina de Bolonia y Niseno.
 El Sol sale a las 6.36 y se pone a las 18.14 (hora solar).
 La Luna sale a las 6.25 y se pone a las 17.07 (hora solar).

OLOT

Teléfonos urgentes
 Ayuntamiento 260000
 Bomberos 233380
 Policía Municipal 265000
 Guardia Civil 260120
 Cruz Roja 262318
 Ambulancias Garrotxa 267652
 Ambulatorio Seg. Social 261816
 Hospital Sant Jaume 260012
 Correos 261581
 Telégrafos-Teléfonos 262000
 Autocares TEISA 260196
 Autos-Güell 260480
 Coches Guerrero 590010

Farmacias de turno:
 OLLER. St. Esteve, 17
 (lunes) FAJULA. Pl. Conill, 3

FIGUERES

Teléfonos urgentes
 Bomberos 233380
 Ambulatorio 500365
 Ayuntamiento 500100
 Policía Municipal 510111
 Cruz Roja 501799
 Hospital 501400
 Policía 500929
 Guardia Civil 501355
 Taxis 505043

Farmacias de turno:
 MARTIN. Rambla, 11
 (lunes) LORETO. Maragall, 4

GIRONA

Teléfonos urgentes
 Policía 091 o 205050
 Policía Nacional 201637
 Guardia Civil 208650
 Guardia Civil Tráf. 201381
 Guardia Civil (COS) 201100
 Policía Municipal

Girona 092 o 204526
 Salt 239980
 Sarrià 202929
 Hños. Sabat 213315
 Font Pòlvora 219466
 Bomberos 233380
 Cruz Roja 200415
 Telégrafos 202000
 Amb. Jesús 232122
 Amb. Geróna 215050
 Banco de Ojas (93) 2005953

Farmacias de turno:

XIRGU. Sta. Clara, 58
 BADIA. Orient, 49 (Sta. Eugènia)
 (lunes) CIURANA. St. Antoni M.º Claret, 16
 (de 9.15 mañana a 10 noche)
 XIRGU. Sta. Clara, 58
 (lunes) CAMPASOL. J.M.º Prats, 4 (Germanes Sabat)
 (de 10 noche a 9.15 mañana)

SALT

Farmacias de turno:
 DAVESA. C/. Major, 20
 (lunes) DAVESA.
 C/. Major, 20

"la Caixa"
CAIXA DE PENSIONS

EL TIEMPO

Aumenta la nubosidad

- ☀ SOLEADO
- ☁ P. NUBOSO
- ☁ NUBOSO
- ☁ LLUVIA
- ⚡ TORMENTA
- ❄ NIEVE
- ➡ VIENTO
- ☁ NIEBLA
- ☁ CALIMA O BRUMA
- ☁ LLANA O RIZADA
- ☁ MAREJADILLA O MAREJADA
- ⌊ F. MAREJADA

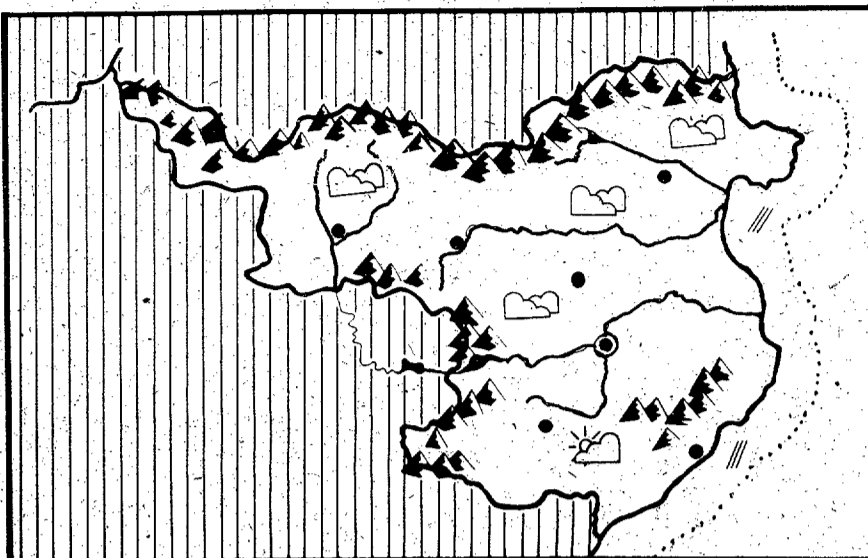

Temperaturas	Máximas	Mínimas
Girona	14	0
Romanya	11	0
Camprodon	11	-8
Ribes	12	-4
Olot	18	2
L'Escala	14	7
L'Estartit	15	6
Sant Feliu G.	16	4
Montseny	4	-3

Previsión para hoy:

Aumenta la nubosidad en toda la provincia con riesgo de precipitaciones en áreas aisladas de nuestras comarcas. Viento del norte moderado. Temperaturas en ligero descenso y marejada en la mar.

Previsión para mañana:

Continuará el tiempo inestable en todas las comarcas con riesgo de precipitaciones débiles. Temperaturas similares. Vientos moderados del norte y marejadilla en la mar.

Hace 25 años, en «LOS SITIOS»

FIGUERAS. El subdirector de Radio Nacional Luis Ezcurra, ha visitado la ciudad, siendo recibido por el alcalde, don Ramón Guardia con el que han estudiado la posibilidad de llegar a montarse las instalaciones, dentro del término municipal o cerca de la ciudad, unos equipos para Radio Nacional de gran potencia.

OLOT. Ha sido aceptada la dimisión del director del semanario local «Ariba España» que venía ejerciendo el periodista Antonio Pastor Foraster, quien además ostenta la dirección de «Radio Olot».

REGENCOS. Con gran éxito de público que llenó a rebosar la Sala Recreativa, se presentó la Agrupación Artística, el Coro Parroquial formado por los niños y niñas de las Escuelas Nacionales, dirigido por el Rcd. Cura Párroco, don Luis Vendrell.

PALAFRUGELL. En el curso del pasado mes de febrero, asistieron a la Sala de Lecturas de la Biblioteca Municipal, 1.403 lectores, que leyeron o consultaron 4.143 libros.

GERONA. Don José Luis Desoy Vázquez ha sido nombrado presidente del Sindicato Provincial de Actividades Diversas, designación que ha sido muy bien recibida, habida cuenta la personalidad del nuevo presidente.

EFEMERIDES

1500. El navegante portugués Pedro Álvarez Cabral zarpa de Lisboa con rumbo a Calcuta, pero se desconoce por qué llegó a Brasil.

1734. Nace en Zaragoza el pintor Francisco Bayeu, discípulo de Menga y cuñado de Goya.

1780. Declaración rusa relativa a la neutralidad armada dirigida a limitar la intrusión de la marina británica en los mares europeos.

1806. Muere el marino y capitán general de la Armada española Federico Gravina, que intervino en el combate de Trafalgar.

1820. Fernando VII jura la Constitución de 1812.

1831. Se crea en Francia la Legión Extranjera.

1839. Francia y México firman un tratado de paz.

1888. Nace en Tarazona (Zaragoza) Francisca Márquez López, conocida por su nombre artístico de Raquel Meller, cantante que actuó en los grandes teatros del mundo.

1902. El Real Madrid Club de fútbol celebra su primer partido de fútbol en una explanada que había en la avenida de la plaza de toros de la capital de España.

1917. Manifestación obrera en San Petersburgo contra la que los

cosacos se resisten a cargar.
1924. Partido de fútbol entre las selecciones de Italia y España, jugado en Milán, que concluyó con empate a cero goles.

1934. Se estrena con gran éxito en Nueva York «El sombrero de tres picos», de Manuel de Falla.

1942. Fallece en Nueva York el campeón mundial de ajedrez José Raúl Capablanca.

1980. Celebración de elecciones al Parlamento vasco, en las que obtiene el triunfo el PNV.

1981. Auto de procesamiento contra el teniente general Jaime Milans del Bosch, acusado de delito de rebelión militar.

1983. Fallece en Madrid el escritor y periodista Faustino González-Aller.

1984. La ONU aprueba una convención internacional contra la tortura.

bon dia

per Bergé



¡Nadie escapa a la justicia!

LOS SITIOS DIARI DE GIRONA

Edita: Editorial Gironina, S.A.

Administración y Redacción: Ctra. Barcelona, 29. Tels. 201882 - 202042. GIRONA

Redacción y Talleres: C/. Comerc, s/n. Tels. 476277 / 78. Télex: 93.988 EDGI FORNELLS DE LA SELVA

Delegación en Figueras: C/. St. Llätzer, 35. Tel. 509909

Difusión controlada por:



Depósito legal GE-2-1958-Año XLII

Director: Jaume Sureda i Prat
Subdirector: Narcís Planàs

Redactor Jefe: José V. Gay
Política: Susanna Quintana
Comarcas: Rosa M.º Mestres
Reportajes: Ramon Rovira

Local y Opinión: Félix Bousó
Deportes: Jordi Xargayó
Sucesos: Jordi Grau
Fotografía: Dani Duch

Administrador: Josep Vila i Mont

Distribución: Enric Cullèll
Talleres: Sergio Biondi

Suscripciones: M.º José Cínca
Impresión: Santos N. García



O.N.C.E.

Números premiados de la semana

LUNES

4.228

MARTES

3.087

MIÉRCOLES

7.568

JUEVES

2.948

VIERNES

63.607

Deber, mujer y mar



El día antes del día antes. Mañana no apareceremos en los quioscos y la oportunidad de hablar sobre el día 12 se nos habrá ido, porque hay que respetar ese día de reflexión. Por eso, y aunque el recuadro ha estado silencioso en estos días, dejando otros espacios para que cada uno exponga lo que tuviera que exponer, conviene un último apunte. No vamos a ser originales bajo ningún concepto. Y vamos a seguir el ejemplo de alguien que tiene la fuerza suficiente, no sólo para aconsejar —que no es ése el caso— sino para ejemplarizar. El Rey lo dijo. «El día doce de marzo, voy a cumplir con mis deberes de ciudadano». Toda una lección. Porque la consulta del miércoles no es una consulta política a pesar de lo que han hecho unos y otros para hacernos creer que lo era. Es una consulta más seria, más profunda. Y por eso este recuadro, que de alguna manera enlaza con muchas pequeñas cosas de cada día, quiere dejar constancia de que la opción sensata es ir a las urnas. Y punto. Que luego, la conciencia de cada uno adopte las tres posturas que pueden darse en toda consulta libre. O sí, o no, o en blanco. Hasta aquí no llega ni la fuerza ni la categoría de estas líneas. Lo que sí podemos pedir, y eso hemos hecho, es que se acuda a las urnas. Y la conciencia, los conocimientos o los deseos de cada uno, impongan la decisión.

El día después. Ayer se conmemoraba el «día de la mujer trabajadora». Una fecha importante para tomarla en consideración. Pero sin salirse de los contextos. La lucha de la mujer para sus derechos. Debe ser la lucha de todos. Porque es evidente que no puede considerarse la vida sin la mujer o sin el hombre. Hay como una especie de complementariedad, que no es solamente la del sexo, que existe y no hay que tomar posturas de avestruz. Hombre y mujer, mujer y hombre, cumplen con unas funciones, con unos cometidos claros y —¿porqué no decirlo?— diferenciados. Pero cuidado. La diferencia no debe ser patente ni para unos ni para otros. Igualdades y diferencias. Las justas. Las necesarias. A cada uno, lo suyo. La justicia es no dar a todos por igual, sino considerar desigual lo que es desigual para conseguir la igualdad.

Y el invierno que se va y abre paso a la primavera. En estas tierras comienza la vida del mar. A todos los niveles. Erase de un marinero que plantó unas flores junto al mar. Y el marinero se fue por esos mares de Dios...

BOUSO MARES

DESDE MI CIUDAD

Prolegómeno estival

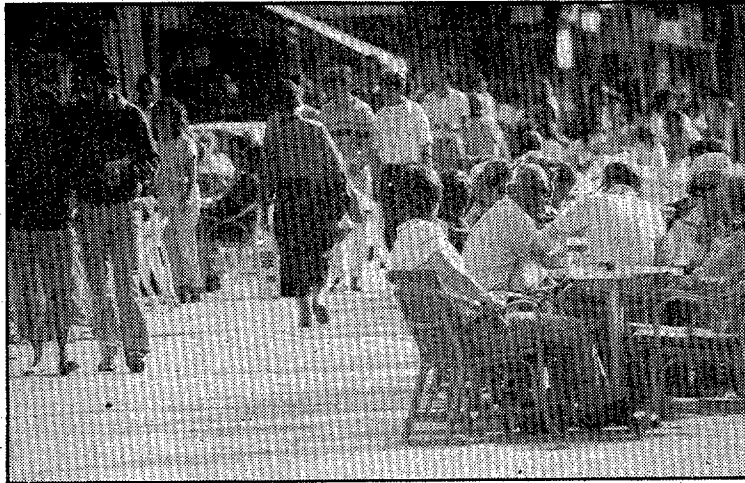

Este año la Nit del Turisme tuvo una significación especial para los gerundenses y es que por primera vez en la historia del turismo catalán, y por ende comarcal, un hombre de casa presidió el acto. Nos referimos, como el lector habrá comprendido a la presencia del conseller Oliveras, máximo conductor del turismo catalán.

La feliz iniciativa de los jóvenes alumnos de la Ferran Agulló encontró anteayer su máximo esplendor al verse acompañados por el señor Oliveras, que con su presencia realizó tan simpática velada, que significó la décima edición de algo que comenzó como un ensayo y se ha convertido en uno de los actos más esperados de cuantos se convocan a lo largo del año.

No vamos a entrar en detalles sobre el acierto o desacierto en la proclamación de los premios, ya que en una provincia eminentemente turística como la nuestra son muchos los que se merecen reconocimientos públicos, y al tenerse que limitar los galardones a un número prefijado hace sumamente difícil contentar a todo el mundo y a todos los que son acreedores de ello. A la buena voluntad de los organizadores y a la comprensión de la gran familia turística gerundense hay que remitirse para aceptar plenamente las decisiones del singular y entusiasta jurado.

Alguien ha dicho que con el acto de la otra noche y en vísperas de la Semana Santa se puede asegurar que entramos ya en la pretemporada estival, que este año viene preñada de buenos augurios, principalmente por la clara recuperación económica de los países que suelen ser nuestros mejores clientes. Un barómetro está en la planificación de vuelos que llegarán en el aeropuerto y que muestra números muy prometedores, además de las predicciones hechas a nuestro diario del director del campo, quien basándose en la certeza de que los ingleses van a reencontrarse con «su» Costa Brava, elevarán las cifras del año pasado.

El telón está presto a levantarse. El conseller figuerense Oliveras presidió los prolegómenos del estío 86.

J. SUREDA PRAT

EL REBOST

Congrés

Demà es presentarà a Girona el segon congrés de la llengua catalana, una iniciativa necessària per normalitzar l'ús de la nostra llengua a tots els nivells. Algú podria pensar que el català avui en dia és una llengua pràcticament normalitzada, que es parla sense entrebancs arreu. Seria un error greu fruit de la perspectiva gironina de la qüestió. Només cal fer cent quilòmetres cap al sud per adonar-se que la normalització és només una utopia difícilment assolible a curt termini.

Per tot això cal que els estudiosos facilitin les pautes bàsiques d'estandarització del català fent possible una entesa correcta arreu dels Països Catalans sense que cap de les parles autòctones perdi la seva peculiaritat. Es precisament d'aquest enriquiment col·lectiu d'on surt la força i raó de ser de la nostra llengua. Igual com l'any 1906 el congrés de la llengua catalana va establir la normativa ortogràfica, avui cal un cop de timó per redreçar als camins de la correcció una llengua que encara haurà de superar mil i un entrebancs abans no sigui oficial a tots els efectes. Queden moltes taquilles per normalitzar, centenars de caps verds per estimular i milers de conscients per remodelar. El català és la llengua pròpia dels catalans i de Catalunya, i per això cal defensar-la i treballar des de tots els àmbits perquè cada dia sigui més normal a tots els efectes i parles.

R. ROVIRA

LA ENTREVISTA

J. de Quintana, presidente del Subcomité de competición

«Aún no hemos erradicado la violencia»

JORDI GRAU

Dejando al margen sucesos y decisiones tan recientes como las ocurridas esta semana que dejamos atrás, hay que dejar constancia que todos los estamentos futbolísticos han hablado siempre muy bien del Subcomité de competición de Girona, ligado a la Delegación Provincial y creado como una ayuda al Comité de competición de Barcelona. Honestidad profesional y dureza en las decisiones han sido su lema y sus logros, expresados por cualificados personajes ligados al mundo del fútbol, haber logrado erradicar la violencia que se cernía sobre el fútbol de nuestras comarcas. Desde que se formó el subcomité, el último año de mandato como delegado provincial de Manuel Lloret, durante los años en los que la Delegación Provincial estuvo regida por una persona honesta como Josep Maria Giral y con el nuevo delegado Antoni Bayó, el Subcomité de competición ha estado regido por un profesional del derecho, Joaquim de Quintana i Roca con el que dialogábamos: «El Subcomité de competición nació como una ayuda al Comité de Barcelona para dictaminar sobre las actas de los partidos de Tercera Regional, juveniles y categorías menores. Con los años esto se ha ampliado a la Segunda Regional, la creada posteriormente



Primero producen los incidentes, luego el subcomité juzga los hechos.

categoría de aficionados, juveniles y demás categorías. En un cierto momento se habló incluso de incorporar la Primera Regional, pero éste es un tema del que no se ha vuelto a hablar en los últimos tiempos pero parece que esta idea ha podido quedar descartada».

El Subcomité de competición está formado por Joaquim de Quintana como presidente, Francesc Puntunet, Joan Ros, Antoni Lara y Joan Maeso. «Cada semana tenemos que revisar todas las actas de todos los partidos de fútbol de las categorías anteriormente relacionadas, juzgar lo que está escrito e intentar escuchar a los clubs implicados y después resol-

ver». El subcomité tiene fama de ser duro, muy duro. «Sí, es verdad. Cuando entramos a formar parte del subcomité ya dije que iba a cumplir una misión y que consideraba que el fútbol es un espectáculo y que lo que debía verse por los campos era fútbol y no violencia, patadas y malos modos, y que de alguna manera aplicaría el reglamento, tal y como ya estaba escrito, de forma dura para intentar evitar los problemas». No creo Joaquim de Quintana que se haya logrado erradicar la violencia de los campos de fútbol de nuestras comarcas «porque creo que no se ha conseguido. Siguen habiendo problemas, pero de alguna manera,

quien comete acciones antirreglamentarias o incívicas, sabe que puede tener una responsabilidad y que deberá afrontar las consecuencias de la decisión del subcomité».

Sin embargo, siempre se habla bien de los estamentos hasta que sus decisiones le afectan negativamente a uno. «La verdad es que cuando sancionas a un club o jugador, suelen aceptarlo mal en su mayoría. Tienen la sensación de verse perseguidos, y no es así. No tenemos nada contra nadie, en absoluto, ni contra un club y algunos consideran la decisión como algo personal. Es además lógico, aunque en general creo que aceptan las decisiones y en muchos casos las comparten». La sanción más dura que le ha tocado imponer a Joaquim de Quintana «ha sido quizás a un jugador al que le sancionamos con 25 partidos por agresión a un árbitro. Ahora esto ha cambiado y en caso de hechos muy graves podemos solicitar al comité la sanción a perpetuidad. No hemos tenido que utilizarla y espero no tener que hacerlo. ¿Amenazas? No, pero sí presiones, pero hay una ley y debe cumplirse. Es como quien conduce borracho y tiene un accidente sabe que le van a quitar el carné y no será culpa de la Guardia Civil...». En todo caso, juzgar siempre es difícil y nunca se resuelve a gusto de todos.

OFF-SIDE

¿Qué pasó?

A uno le gustaría saber qué pasó entre la noche del jueves y la noche del viernes para que una clausura de un campo por dos partidos se convirtiera en nada. Porque desde el día de autos hasta el citado jueves pasan diez días. La decisión es firme de clausurar el campo. Y 24 horas después la clausura queda difuminada. Lógicamente, nos referimos al Bescanó-La Cellera.

No entramos en detalles de si el campo del Bescanó debía ser clausurado o no, de si existían antecedentes o no. Simplemente analizamos el hecho en cuestión, porque un jugador que en principio tenía diez partidos de sanción después tiene algunos menos. Y toda esta profunda transformación en sólo 24 horas. Algo que nos extraña en un subcomité que siempre ha dado muestras de absoluta firmeza en sus decisiones: un subcomité que ha sido ejemplo para muchos tribunales de justicia deportivos. Pero repito que me gustaría saber qué pasó para tan grande modificación. JORDI XARGAYÓ

EDITORIAL

Se acerca la hora de tomar una decisi3n

EL MARTES pr3ximo entramos en el denominado «día de reflexi3n» ante el refer3ndum del mi3rcoles. Quiere ello decir que para LOS SITIOS-DIARI DE GIRONA termina hoy, por cuanto el lunes no sale el peri3dico, la etapa de esta campaña que hemos vivido todos tan intensamente y que ha tenido amplia acogida en nuestra habitual secci3n de «Opini3n», a trav3s de la cual han aparecido art3culos exponiendo con toda libertad los pareceres de sus firmantes, evidenci3ndose una vez m3s la independencia informativa de nuestro peri3dico.

Las tres opciones b3sicas, el «s3», el «no» y la abstenci3n, han tenido la misma acogida para que nuestros lectores pudieran llegar a sus conclusiones personales ante la consulta del mi3rcoles.

Una cosa es preciso dejar bien clara y es que muy dif3cilmente volver3 a encontrarse el elector español en un caso de mayor confusi3nismo que ese que nos llama a las urnas. Desde un principio, hasta el mismo momento de depositar las papeletas o de no depositarlas, millares de votantes estar3n dudando sobre qu3 deben hacer, si dar pie a lo que les dicta su coraz3n o lo que les dice su cabeza. Ese desconcierto, que habr3 costado a España la friolera de seis mil millones de pesetas, no rendir3 ning3n beneficio, ya que, en el supuesto de que ganase el «s3», resulta que es in3til por cuanto ya estamos dentro de la OTAN, y si triunfa el «no», el desgaste del pa3s de cara a las otras naciones europeas ser3 muy dif3cil de recuperar, incluso, si como todo lo da a entender, tampoco se sale, pese a que se denuncie el llamado tratado de Washington tal como advirtiera el Presidente Gonz3lez, dado que por los plazos señalados antes de abandonar la Alianza ya se habr3 formado un nuevo gobierno y este puede alegar que no se siente obligado al resultado habido en el refer3ndum. En cuanto a la abstenci3n, por elevada que sea, tendr3 siempre un valor simb3lico, ya que lo que cuenta es el «s3» y el «no». Desde luego la abstenci3n tendr3 su repercusi3n en el recuento final y puede obrar como un voto de castigo a quienes han convocado la consulta, pero no decidir3 nada.

Al lado de ese confusi3nismo en que se estar3n debatiendo millones de conciencias, no pasa desapercibido que la campaña preelectoral est3 señalando la madurez del pueblo español, que a3n en casos tan confusos se guarda sus cuestiones íntimas y todo lo m3s utiliza la pluma o la palabra para defender sus puntos de vista, que es lo que hacen los pueblos civilizados. Indudablemente, estamos asimilando plenamente los diez años de democracia.

Votar «s3» perquè ens ho diuen Pujol i Gonz3lez

MANUEL NADAL i FARRERAS
Diputat socialista al Parlament

TOTS hem de ser respectuosos amb les llibertats individuals i, entre aquestes, cal destacar la de pensament.

Una actitud reflexiva sobre les conseqüències del refer3ndum ens aconsella demanar als ciutadans el seu vot afirmatiu. Aquests, actuant lliurement, podran votar «s3», «no», en blanc i fins i tot podran abstenir-se. Es evident que els ciutadans han d'obrar segons el seu propi albir, però també és cert que el consell de persones responsables pot ajudar a formar el criteri propi.

A nivell de l'Estat español, sembla que s'ha iniciat una cursa d'intel.lectuals i artistes que anuncien la seva postura davant el refer3ndum en l'inter3s legítim de condicionar el posicionament ciutad3.

La línia argumental que ara seguir3 pot ser f3cilment vituperada i contradict3, ja que la lògica política deixaria d'existir si els ciutadans ens plegu3ssim constantment a la voluntat dels governants, o a seguir el consell dels altres, però el seu atractiu rau en l'elementalitat del raonament; no adulerat per l'inter3s partidista.

Com a catal3 extremadament respectu3s amb el pensament de les persones, m'ha sorprès el discurs clar, net i senzill d'una honorable gironina que ha manifestat que votar3 «s3» perquè és el que respon al posicionament dels seus dos presidents, el President de Catalunya, Jordi Pujol, i el President de l'Estat, Felipe Gonz3lez. Aquesta afirmaci3 tan nítida lliga directament amb el que es decideix el proper 12 de març: l'inter3s general i no la conveni3ncia de partit.

L'inter3s de Catalunya i d'España ens fa demanar als socialistes el vot afirmatiu. Tots aquells que creuen en el que representa Pujol a Catalunya i Gonz3lez a l'Estat, haurien de reflexionar sobre el que ens demanen els nostres presidents i votar en conseqüència.

Esta p3gina intenta recopilar opiniones varias sobre variados temas. No hay m3s l3mite que el respeto a las personas y a las instituciones. Y pretendemos que la p3gina la cubran escritoras de los m3s variados pensamientos pol3ticos.

LOS SITIOS
DIARI DE GIRONA

No se solidariza con ninguna de las opiniones aqu3 expuestas.

El «no» a l'OTAN dels pacifistes

LLUÍS BOSCH MARTÍ

del Comit3 per la Pau i el Desarmament de Girona

Un món perill3s

Vivim anys dif3cils i perillosos. Els arsenals nuclears continuen augmentant. En l'actualitat hi ha un potencial explosiu cinc mil vegades superior al total de les municions de la Segona Guerra Mundial.

Aix3 fa que cada any es gastin m3s de 800.000 milions de d3lars. Cada hora es gasten 16.000 milions de pessetes. I mentre es desp3n tal quantitat en armament, al Tercer M3n cada hora moren 1.800 nens de fam. I a la civilitzada Europa hi ha 20 milions d'aturats.

Pau i desarmament

Aquest propassat mes de geni3r, el Comit3 per la Pau i el Desarmament de Girona inici3 el seu quart any d'activitats. Volem destacar que durant aquest peri3de a les comarques gironines han sorgit comit3s de la pau: a Vidreres, Figueres, Olot, Banyoles, Torroella, Salt, Besan3n, Cass3, Vila-roja, etc. A m3s, s'han declarat viles desnuclearitzades m3s de 40 pobles gironins. Per m3s endavant prometem publicar un extens estudi monogr3fic de les activitats dels comit3s de la pau gironins.

Avui ens trobem al final de la tercera fase d'una de les campaños m3s promogudes pels comit3s: la de demanar un refer3ndum per dir «no» a l'OTAN. Els pacifistes gironins, al costat de les altres forces progressistes de la península, estan informant en aquest temps que queda perquè es realitzi el refer3ndum promès pel Sr. Felipe Gonz3lez.

Aquest anunci pel 12 de març de celebraci3 del refer3ndum ha coincidit amb la segona fase d'una contraofensiva total de Felipe, el PSOE i els seus intel.lectuals subvencionats: Claud3n, Paramio, Vent3s, Subir3s, etc. Tots plegats, a trav3s de la TVE i amb la decapitaci3 del programa «La Clave» de Balb3n, inicien una nova caça de bruixes d'intel.lectuals antiatlantistes-pacifistes dins els mitjans de comunicaci3 controlats per l'Estat «psoeatlantista» i reforçats per la premsa i setmanaris, majoritàriament controlats per les multinacionals americanes, a trav3s de les grans cadenes publicitàries. Concretament, el cas m3s flagrant és el del diari i revista Cambio 16, que és el m3s tendenci3s i manipulador a favor de la política i interessos del consorci capitalista-armamentista del Pent3gon,

del sector m3s reaccionari de l'imperialisme dels EUA.

Es, doncs, admirable que, davant de tantes pressions, els pacifistes peninsulars, aplegats en la coordinadora estatal d'organitzacions pacifistes, continuem fermes en la nostra lluita. Tots recordem a l'opini3 pública que no disposem de cap m3s mitj3 que el de la praxi, idealisme i imaginaci3 dels homes i dones que participem en els comit3s per la pau: aix3 s3, abonats per milions de persones que des de fa anys sortim plegats al carrer per dir «no» a l'OTAN, a la cursa d'armament, contra la política de blocs. I ens solidaritzem amb els pobles del Tercer M3n que lluiten contra l'imperialisme i la fam.

Recordem-ho: L'OTAN d'entrada, «no»

Consci3nts que som uns davids davant els mitjans de comunicaci3 controlats massivament per l'Estat, la dreta capitalista i les multinacionals de la informaci3, millor dit, de la manipulaci3 de masses, els pacifistes sabem que ho tenim dif3cil. I és que avui, com ahir, continuem dient «no» a l'OTAN, tot i així procurem difondre el nostre missatge. Amb el desavantatge que suposa l'aband3, per no dir traïci3, de certs intel.lectuals, pol3tics i partits que es deien d'esquerres i que per demagogia i electoralisme durant una època venien amb nosaltres a les manifestacions i signaven les proclames unitàries per exigir el refer3ndum, dir «no» a l'OTAN i a les bases americanes. On és avui aquesta gent? Doncs, ocupant càrrecs, rebent subvencions, fent viatges als EUA pagats per l'ambaixada americana de Madrid. M3s de 200 personalitats espanyoles de dretes i d'esquerres han estat convidades pels americans. Som molts que ens preguntem per qu3 inviten i accepten el viatge?

Err aquestes altures de total recomposici3 de l'hegemonia americana en la gran àrea occidental. A pesar, doncs, de les pressions, hi ha molta gent que d3na suport a la nostra lluita. Fins i tot els bisbes basco-navarresos demanen, com nosaltres, la neutralitat i el desarmament. Aix3 ens encoratja i ens diu que, entre nosaltres, pacifistes, hi ha molts cristians, i també, per qu3 no? comunistes, ecologistes, etc. i sobretot molts milions d'homes i dones de la majoria silenciosa que volen un refer3ndum net i clar per dir «no» a l'OTAN.

Llibertat de vot

RAMON PLAJA GALÍ

Compromissari pel Baix Empord3 al CDS

ESTEM de ple posats en la campaña de l'OTAN, els uns a favor, els altres en contra, i per a m3s gravetat, uns que «ni fu, ni fa». El pitjor és que, de sempre, els partits pol3tics han intentat lluitar contra l'anomenat «fantasma abtencionista», i, ves per on, ara resulta que tenim partits que diuen, que aconsellen, a la gent que no vagi a votar. Parlant amb directius d'aquests partits, sostenen que el «personal», els votants, no han de fer-ho pel fet d'estar mal plantejada la pregunta. Però, senyors, è no estar d'acord amb una cosa, no vol dir «passar» d'ella. Tenim altres partits que han donat als militants i simpatizants llibertat de vot, i aix3 ès anar a votar, però qui voti pot escollir entre les tres opcions, el s3, el no, o el vot en blanc. Crec que les persones hem de ser conseqüents, i els partits pol3tics encara n'haurien de ser-ho m3s. No podem dir avui que no anar a votar ès èsser democrata i que ès bo, i dem3, perquè els interessa, dir que qui no voti ès que no pensa, que no vol la democr3cia, i un

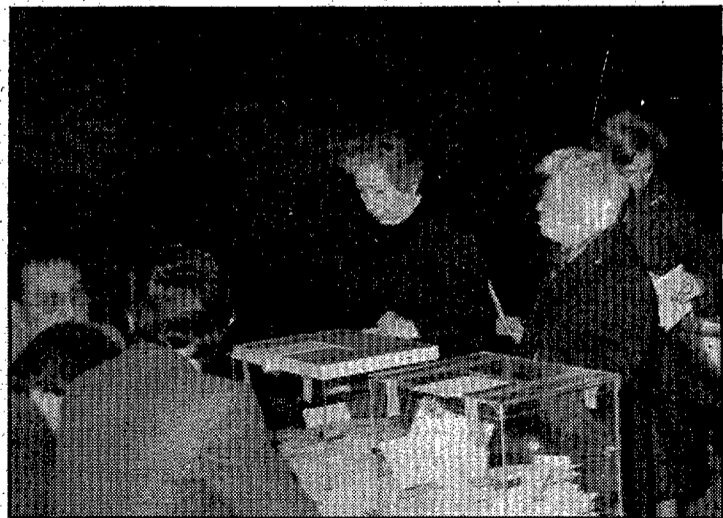

munt de coses m3s que ens diuen, i que aix3 de no anar a votar ès imperdonable. En qu3 quedem?

Personalment, espero que el proper dia 12 de març la gent sigui responsable una vegada m3s i esculli una de les tres opcions: s3, no, en blanc. Tenim qui ens diu que votar en blanc ès com no fer-ho, ès a dir, com no anar-hi, però no fer-ho vol dir

que la cosa interessa, però que no estem d'acord com ens ho presenten o que no ens decanem per cap opci3. No voldria que aquestes ratlles s'interpretessin com un clam per votar en blanc, ans al contrari: el que deman3 a qui pugui llegir-ho ès que voti amb plena llibertat de vot i amb ple coneixement del que vota, ès a dir, que tingui un ple raonament del vot.

Amb veu alta i clara:

«No» als blocs militars, «no» a l'OTAN

JOAN MIR3 i AMETLLER

EM PREGUNTAVEN com havia anat un dels debats sobre l'OTAN en els quals he participat. En la meua resposta vaig remarcar que l'ambient era força agradable; tant que permetia que defensés, quan era convenient, les virtuts democràtiques del meu antagonista. Hom em va dir que el contrincant explicava una altra hist3ria, segons la qual m'havia «pentinat» un parell o tres de cops.

La resposta, a més d'err3nia, em sembla el paradigma d'una conducta que conscientment no he volgut adoptar, la que pot implicar la divisi3 del pa3s en bàndols irreconciliables. Tanmateix, les frases usades per alguns dels defensors de la perman3ncia a l'Alian3a Atlàntica semblen extretes d'un manual de formaci3 teledirigida o fruit de la psicologia del ressentiment. Posem per cas el petit racisme, un racisme quotidià i latent que sobrevé quan es qualifica de tercermundista una política de neutralitat activa com la que proposem els defensors del «no» a l'Alian3a. D'altres vegades recuperen un discurs cultural conservador improp3, per exemple quan diuen que sempre hi ha hagut guerres i sempre n'hi haurà, la qual cosa és una falsedat antropol3gica. Imaginem-nos quà s'ha fet dels que deien que sempre existirien esclaus o predicaven la resignaci3 dels pri its o, simplement, la submissi3 al més fort. Finalment, l'argument principal, el que demostra, segons la meua manera de pensar, que els manquen arguments o que no els expliquen tots, és el de l'inter3s general. Jo, de ben petit, conservo una connotaci3 especial per frases del gènere «convé que hi hagi un sacrifici pel bé del poble».

Vull remarcar que no s'aporten raonaments convincts per justificar el canvi d'opini3 del Govern, i, en conseqü3ncia, dels partits que li donen suport. Jo només he pogut escoltar frases genèriques i el que vull sentir són dades, xifres, informacions concretes, un calendari per executar les promeses que han incorporat a la pregunta. Fa uns anys, s'adueien 50 raons per dir «no» a l'OTAN, ara en donen 1 per dir sí. M'agradaria escoltar les 49 al·legacions que falten per explicar aquesta claudicaci3 conformista.

M'he llegit la propaganda institucional que informa

sobre què és l'OTAN i he tractat de col·locar-me en el lloc dels europeus del 1948 que cercaven l'aixopluc de l'únic govern que disposava aleshores de l'arma nuclear. M'he llegit el text complet del Tractat de Washington i ja no m'ha semblat tan bonic. He vist quina ha estat la hist3ria posterior dels governs membres de l'Alian3a i m'he adonat que no s'acabaven de respectar els termes més agradosos del tractat, les declaracions de bones intencions. M'he adonat d'un error de concepci3 en les relacions internacionals sotmeses a un condicionament d'ideologisme econ3mic. De no haver estat així, d'haver-se afavorit la tolerància i el bes-canvi comercial i cultural, no existirien pas dos blocs.

De les tesis que no es diuen, però que semblen versemblants o que s'arrossegueu inenconscientment, tenim la relaci3 possible entre les conseqü3ncies del 23 de febrer i la decisi3 que va prendre el Govern d'UCD d'incorporar-se a l'OTAN, alhora que es redactava la trista LOAPA; aquella llei d'harmonitzaci3 que va conduir un ministre a considerar tots els ciutadans com a potencials culpables de no respectar la resoluci3 final del Tribunal Constitucional. La revisi3 recent dels esdeveniments, amb la perspectiva que permet el pas del temps, m'ha convençut de la incapacitat i l'aïllament pràctic dels protagonistes de l'intent de cop d'estat. Havien perdut la tradici3! En canvi, el pla del 27 d'octubre tenia més entitat. S'assemblava més a l'estil del cop dels coronels grecs, els quals van aplicar un exercici tàctic de l'Alian3a en cas de conflicte. Al capdavant, el fracàs d'un i altre intent al nostre Estat ha ratificat una confian3a creixent en la democràcia com a quelcom desitjat per tots els estaments i, en concret, pels poders que la brama que aleshores corria anomenava fàctics.

Els condicionaments que es proposen a la pregunta del refer3ndum em semblen insuficients, impossibles o inútils. No entenc com gosen qualificar el nostre status futurible de privilegiat i alhora es parla de solidaritat amb els altres pa3sos. Com es parla de pacte defensiu a l'ensem que s'empra un llenguatge amenaçador i provocatiu. Jo vull un

projecte encisador per a Europa, no una provincianitzaci3 estratègica que pesa sobre el Mediterrani i el centre del continent, els límits geogràfics del qual són més grans que no pas ens volen fer creure. Una Europa tolerant i progressista, no el que alguns responsables del departament d'estat anomenen parallamps militar dels EUA.

No m'agrada haver de parlar de la guerra. Una guerra nuclear massiva significarà una catàstrofe pràcticament definitiva. Una guerra convencional o nuclear limitada a Europa pot implicar l'absurd que, mentre es lluita aquí, els dirigents dels dos principals estats contrincants es trobin en continu contacte telef3nic a fi d'assegurar-ne el caràcter restringit, lluny dels santuaris respectius. Al capdavant, la no pres3ncia d'armament nuclear en el nostre territori —de la qual cosa no estic gens segur que sigui sempre així— pot no ser altra cosa que ret3rica, siensem en el destí logístic que l'Alian3a dóna a la Península Ibèrica i en el projecte de la «guerra dels estels».

Jo no considero ningú com a enemic meu. Sento simpaties per tots els pobles de la Terra, és veritat que tinc l'hàbit de distingir entre els pobles i llurs governs; però, com diu la nostra Constituci3, la sobirania resideix en el poble, que les Corts Generals representen, i el Govern, sense preveure cap mena de confusi3 exhaustiva entre el poble i els poders que n'emanen.

No em deixaré guiar pels predicadors de l'abstenci3, ja que ells mateixos han dit que l'afavoreixen per tenir després les mans lliures per a fer qualsevol cosa. No faré cas dels que diuen que la consulta del dia 12 és inútil, ja que tinc més fe en l'article primer de la Constituci3. No emetré el vot tot obeint interessos inconfessables o per castigar persones, partits o governs que respecto.

Senzillament, votaré «no» a la perman3ncia dins l'Alian3a Atlàntica perquè m'ho diu el cor i el cap; votaré «no» per raons ètiques i morals; «no» en nom de la pau, el progr3s i la llibertat; votaré «no» perquè l'Alian3a és un òrgan car, pesat i burocratitzat; votaré «no» perquè tinc una idea solidària del que hà de ser Europa i la Terra sencera.

Perquè vàrem votar «no» a l'OTAN

Col·lectiu per la No-Viol3ncia de Girona

Dia 10 de març del 2031.

A la meua néta li agrada que li parli del passat. D'aquí que avui, després de tractar, a classe d'hist3ria, del refer3ndum a l'Estat espanyol sobre l'OTAN del 12 de març del 1986, m'hagi vingut a veure. I jo que sóc vell i nostàlgic, com ho prova aquest ancestral costum que tinc de fer un diari, no m'ha costat gaire parlar d'aquell temps llunyà. Mentre passejàvem, un sol poruc envermellia badallant de son, i la nostra tertúlia ens ha portat fins a les vigílies del refer3ndum. He intentat explicar-li com era el món d'aquells moments i li he dit que el meu vot va ser «NO» a l'OTAN. A casa li he ensenyat una carta que vàrem fer el Col·lectiu per la No-viol3ncia de Girona. L'hem llegit:

«En la grèu situaci3 que vivim ens cal un diàleg per cercar camins que impedeixin la viol3ncia material, real i concreta, sense generar, en la mesura possible, més viol3ncia, que ens permeti actuar eficaçment contra les causes de la viol3ncia establerta. Sovint, la nostra pràctica s'ha centrat en la lluita contra les institucions violentes (contra la guerra, el pacifisme; contra el militarisme, l'antimilitarisme; contra el servei militar obligatori, l'objecció de consci3ncia; contra les despeses militars; l'objecció fiscal... contra el racisme, la igualtat jurídica; contra l'imperialisme, la independ3ncia...). Aquesta lluita ha intentat aplicar les quatre eines de la No-viol3ncia activa: primer, Cooperaci3 (és a dir diàleg, crida a la consci3ncia de l'altra persona) en segon terme passaríem a la No-cooperaci3 i denúncia de la injustícia, i si no hi hagués entesa parlaríem de la desobedi3ncia civil tot construint alternatives. Així, davant de qualsevol conflicte, aplicarem aquest esquema.

Avui, en aquest món 3ns trobem davant d'un conflicte de conseqü3ncies imprevisibles: els Estats es van incorporant a un dels dos grans blocs antagonics.

Per aix3 i davant del refer3ndum, i segons la nostra resposta individual i col·lectiva, se'n deduirà la

voluntat o rebuig d'integraci3 de l'Estat espanyol en un dels blocs militars. Es un moment hist3ric, on podem manifestar el nostre parer, gràcies al vot, en el proper refer3ndum.

Nosaltres no ens ho hem hagut de pensar gaire, nosaltres que —per motius de consci3ncia i perquè creiem que amb la nostra actitud ajudem a construir un món en pau— hem rebutjat (No-cooperaci3) de col·laborar amb l'ex3rcit espanyol, també renunciem a mantenir econ3micament i justificar políticament amb la nostra cooperaci3 una alian3a internacional amb fins bel·licistes.

Molta gent en el món està pendent de la nostra decisi3 popular, ens observen i hem creat escola (som el primer Estat del món on, gràcies a la voluntat del poble, s'ha plantejat un refer3ndum per tractar una qüestió internacional de defensa).

El nostre «NO» és un gest de bona voluntat. Donem el primer pas, com a persones i com a pa3s, per demostrar a Europa i al món que renunciem a integrar-nos en qualsevol bloc militar. Nosaltres ens desarmem, així podrem demanar als altres que també ho facin (cooperaci3). Nosaltres respectem tots els pobles, per aix3 volem disminuir la tensió i la bipolaritzaci3 mundial. Nosaltres votem confian3a, fraternitat, agermanament. Votem bona voluntat, esperit de diàleg amb tots els pobles del món...

Votem utopia, esperança, futur optimista i realista, on els pobles no resolguin els seus conflictes a través de la lluita armada, on els pobles no estiguin dividits en blocs militars. I després del refer3ndum, independentment del seu resultat. Tots hauríem de continuar treballant i educant-nos perquè la pau no només sigui l'abs3ncia de guerra o el simple equilibri de forces. Sin3 que sigui el resultat de la justícia».

La meua néta, no acabava d'entendre aquesta carta. De totes formes, li he continuat explicant el que va passar després del refer3ndum...

El «guerrerismo»

FERNANDO MONTESINOS
del Comité Ejecutivo del PDP

EN VARIOS rotativos, he leído con frecuencia la palabra «Feli-pismo», en relaci3 al controvertido tema de la OTAN. Por favor, señores, dejemos en paz a Don Felipe, que Don Felipe no es el PSOE. El PSOE es mucha más gente. Entre ellos, Don Alfonso. Y de ahí viene «Guerrerismo» de Guerra (no me extraña el sí) a la OTAN). Recuerdo como si fuera ayer cuando Alfonso Guerra aseguraba en Valladolid... que el «Gobierno va a celebrar una consulta popular dentro de esta legislatura sobre la permanencia en la OTAN», aunque el resultado está cantado: No a la permanencia en la OTAN». Era el año 1983 y todavía estaban en pie las famosas «100 medidas para el cambio», que no es lo mismo que cambiar 100 veces (de opini3, claro).

¿Qué hacemos, Don Alfonso? Sí, no, blanco, abstenci3...? Difícil.

Aunque podemos hacer caso a nuestro Presidente del Gobierno, cuando propugnaba la abstenci3 en el refer3ndum de 1976 con la siguiente cita publicada en el País de 21-XI-76: «Si queremos una democracia limpia, hay que abstenerse».

Pido disculpas, no quería hablar de Don Felipe. Le haremos caso, pues, a Don Enrique Múgica, hoy como ayer destacado líder del PSOE, cuando publicaba en el «País» de 15-XI-76 un artículo bajo el título de «La abstenci3, consecuencia de nuestra permanente actitud democrática». Antes «no» o abstenci3, ahora «sí» ¿y mañana?

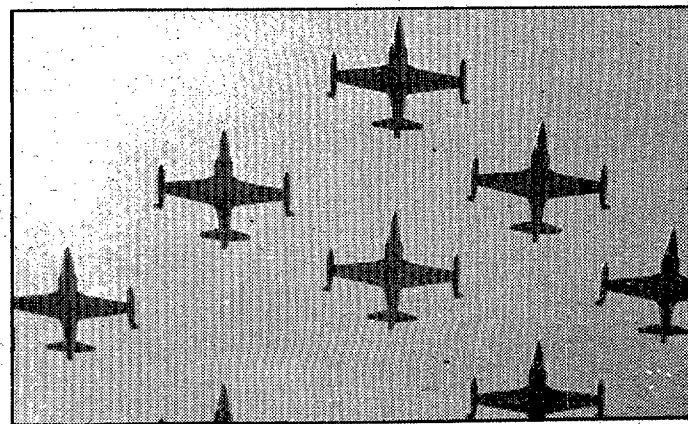

Dia del seminari 1986

Un servei poc conegut: residència vocacional

Nois de nivell BUP i FP volen discernir la seva vocació

J. VÍCTOR GAY
Fotos DANÍ DUCH
«Un dia veureu entrar un negre per aquesta porta», deia un rector gironí als seus feligresos, assenyalant que estava a prop de la jubilació i difícilment si un altre capellà podria venir. En tot cas seria un representant de l'església missionera, o potser hauríem de dir missionada, qui vindria a casa nostra.

Estem, uns anys més, en la crida que se'n fa, des del seminari, a la comunitat cristiana per fer-nos adonar de la realitat i de la preocupació de tots els creients, per saber de la realitat del seminari, dels seus alumnes i dels problemes que suposa.

Són, tot plegat, 14 alumnes del seminari major i quatre a la residència vocacional, que en podríem dir seminari menor.

En presentar el Dia del seminari, que tindrà lloc diumenge 16 d'aquest mes, els bisbats de Catalunya es feien la següent pregunta: «És suficient el nombre de seminaristes?». I s'arribava a les següents conclusions! «No creiem que pugui dir que els seminaris, avui, estiguin buits, ja que, en afirmar-ho s'aplicà un criteri que ja no és el de l'església d'avui. Tampoc no diem que estan plens a vessar, però esperem de la vitalitat de les comunitats cristianes que s'arribi en un futur no llunyà a la xifra òptima».

Quatre nois del bisbat, de Cassà, Olot, Pineda i Anglès, són a la residència, que funciona a Casa Carles; n'és responsable en Felip Hereu, estudiant de cinquè de teologia, juntament amb mossèn Benet Galí, delegat de pastoral vocacional. Amb ells i amb un dels residents, de Pineda, hem dialogat per saber com funciona aquest aspecte del seminari.

Els que tenim algun record d'aquells seminaristes que veiem passar en aquelles fileres del Pont de Pedra, amb faixa blava i sotana, la imatge del seminari menor ha sofert un canvi en profunditat.

— Potser són pocs els residents, però el nostre bisbe ha volgut que la residència es mantingués com un punt de referència, com un servei del bisbat, on s'acullen aquests nois que tenen el plantejament d'arribar al seminari major.

La família escull el centre on vol que el resident faci els estudis, instituts o altres llocs. Es cobreix l'etapa de BUP-COU o FP abans de fer l'opció al seminari.

— En els centres d'estudi —preguntem al resident de Pineda— teniu algun tipus de problema, pel fet d'estar aquí?

— Normalment, cap. Els companys i companyes ho saben i tampoc no en fan qüestió, en aquest sentit els joves d'avui ho entenen.

— Quina podria ser una jornada tipus a la residència?

— Als matins s'adapta l'horari dels centres on estudien els residents, amb una estona de pregària. A les tardes, després de sortir dels instituts o col·legis, es continua l'estudi aquí, i al capvespre, uns dies tenim missa, altres una pregària, o xerrades de formació, també estones d'esbarjo, jocs, mirem la «tele», sortim a fer un vol. Els caps de setmana, a casa, les vacances són les habituals dels estudiants.

Certament, sembla que les xifres són modestes i fins podrien fer dubtar de la continuïtat del seminari menor.

— No podem oblidar certament —reconeixen tant en Felip Hereu com en Benet Galí— que la procedència de molts seminaristes és avui prou diferent, són més madurs, amb altres experiències, però és voluntat del nostre bisbe mantenir aquest servei. Si es plegués seria molt difícil de tornar a començar un altre dia.

Tothom al bisbat ha de saber que la residència vocacional és aquí a la plaça del Vi, que tenim i acollim aquests nois, en l'etapa del BUP-COU i de la FP, i després ja fan l'opció de passar al seminari o de fer un altre camí.

— Però sembla que en conjunt tornem al començament, és a dir, poques vocacions.

— Podríem dir que no és un problema estricte del seminari. La feina nostra és donar una formació el més completa possible, a tots els nivells.

Els pocs o molts seminaristes, pocs o molts capellans, són responsabilitat de tots els cristians.

Josep Quintanas, en dos frentes

La campanya de informació al consumidor, un èxit»

«El Pla d'Abastaments, casi a punto»



Josep Quintanas, junto al director general, señor Carbonell. Eran los primeros días de MercaGirona.

La Campaña de información al consumidor, un éxito. Sin problemas en el Hipermercado. Con problemas normales, en MercaGirona. La central lechera, en construcción. Lo mismo que el matadero. El Pla d'Abastaments casi finalizado. Estos son los puntos base de nuestra charla con Josep Quintanas.

F. BOUSO MARES

— Efectivamente, la Campaña de información y ayuda al consumidor, ha sido un éxito. Ha funcionado muy bien. Y se ha demostrado que el ciudadano medio necesitaba este apoyo por lo menos a nivel de consulta...

— ¿En qué direcciones se movían las consultas de los ciudadanos?

— Ha habido consultas de todo tipo. Desde cuestiones alimentarias hasta temas de alquileres, de casas, tarifas eléctricas, facturas de algunos servicios... Han sido consultas muy variadas. Y nosotros hemos canalizado las demandas de los usuarios hacia donde se les dio respuesta. Hemos hecho, en muchos casos, de «hombres justos»...

— ¿Qué consecuencias primeras pueden sacarse de todo este proceso durante la campaña?

— Creo que hay tres cosas que han quedado muy claras. Primera, que esa campaña era absolutamente necesaria. Segunda, que en estas cuestiones del consumo, la gente suele ir bien encaminada aunque no suele estar bien informada. Y tercero, que hay muchos problemas que no están centrados solamente en los aspectos alimentarios que son los que parecía podrían predominar más. Para que nos entendamos. Nadie ha venido con botellas o con latas en las que hubiera sustancias extrañas... Vamos a ver. Un ciudadano llegaba ante el servicio municipal correspondiente a exponer su caso. ¿Qué hacían ustedes?

— En primer lugar y como es lógico, estudiar detenidamente la demanda del ciudadano. Dentro de estas se podían producir varios niveles, digamos de gravedad. Si la cuestión era elemental, la gestión se hacía directamente desde los mismos servicios de la concejalía. Si el tema tenía implicaciones legales, se asesoraba y se informaba a

través de nuestros servicios de abogacía. Si, después de esta información y asesoramiento el tema quedaba ahí, era el propio consumidor quien tenía la responsabilidad de llevar el asunto adelante por los trámites legales. Nosotros, Idgico, no íbamos a estos procesos. Lo que sí se hacían eran gestiones a un primer nivel de entendimiento. Y tengo que decir que el nivel de concordia ha funcionado bastante bien...

— Vamos. Que hablando se entiende la gente...

— Algo así. Porque es que cuando el ciudadano está bien conformado es lógico que la otra parte se avenga a más razones, cuando esa razón esté en la parte contraria... Pero insisto que ha habido un gran nivel de entendimiento, se han solucionado cosas y ha existido un salto espectacular en cuanto a las demandas de información.

Otras cuestiones

El hablar con Josep Quintanas, posibilita no solamente el quedarse en ese tema del consumidor, sino que bajo su dependencia se mueven otras cuestiones interesantes...

— Señor Quintanas. Alguien nos ha dicho que podría haber noticias interesantes entorno al hipermercado...

— Pues que se las dé quien le haya dicho eso...

— Es que quisiéramos que fuera usted...

— Yo no le puedo decir nada, porque no hay nada. Por lo que respecta al hipermercado, todo sigue su curso normal y razonable. Cuando se hace una paella, pongo por caso, los ingredientes se van añadiendo poco a poco y a su tiempo, para que la paella salga buena, ¿no? Pues igual pasa aquí. Las cosas se van haciendo poco a poco...

— ¿El tema de la central lechera — Legalmente el traslado se tie-

ne que haber acabado. El concesionario está realizando las obras. Hay unos pequeños problemas de suministro de materiales. Pero no por eso vamos a intervenir. La estructura se ha levantado. Lo que haremos será esperar, puesto que —fuera de ese retraso no imputable al concesionario— no hay nada anormal.

— ¿Esta concesión a una empresa privada lo es a título de monopolio?

— No. Estos tipos de concesionarios municipales no lo son a título de monopolio, sino de exclusivas. Lo que quiere decir que si alguien, una cooperativa, por ejemplo, pidiera concesión, podría otorgarse... Pero quede claro que este hecho no se ha producido.

— ¿Merca-Girona? ¿Hay problemas? Por qué hubo un momento en que parecía que las aguas se salían del cauce...

— No hay problemas en Merca-Girona. Hay, en todo caso, los problemas normales que se plantean cuando hay posiciones distintas a las que ha habido. Pero ya te digo, que, a lo sumo, lo que hay son los problemas normales. Es decir, nada anormal...

— ¿Y el Pla d'Abastaments?

— Se está prácticamente acabando. El matadero, estará acabado para antes de verano, poniendo como plazo muy largo. Es decir, casi todo finalizado...

Sarrià commemora la segregació

R.
Avui al matí, a la plaça de la Renaixença de Sarrià de Dalt, l'Ajuntament d'aquesta localitat ha organitzat una ballada de sardanes a càrrec de la cobla la Principal de Banyoles en commemoració del tercer any de segregació de Sarrià de Ter. A més es convida els sarrianencs a un vermut a les dotze del migdia per celebrar l'anyversari.



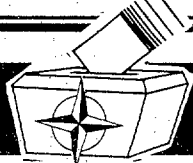

REFERENDUM OTAN

Narcís Serra a Girona i Ernest Lluch a Blanes varen demanar el «sí»

«El referèndum és un complement necessari per arribar a ser un país europeu normal»

S.O.
A.A.

La federació de les comarques gironines del Partit dels Socialistes de Catalunya, aprofitant el darrer «sprint» de la campanya pel referèndum sobre la permanència d'Espanya a l'Aliança Atlàntica, va portar ahir dos ministres que demanaven el «sí». Narcís Serra, acompanyat del diputat Lluís Maria de Puig, va ocupar el saló d'actes del Col·legi d'Aparelladors de Girona —i a darrera hora va haver de suspendre la conferència d'Olot— mentre que Ernest Lluch va reunir unes cent cinquanta persones a la Casa de Cultura de Blanes, acompanyat de l'alcaldesa Maria Dolores Oms. Tant el ministre de Defensa com el de Sanitat varen destacar en les seves intervencions que el Govern ha complert amb un acte d'honestetat amb la convocatòria del referèndum «perquè els ciutadans volien ser consultats, ja que així ho demostra el setanta per cent que senyalen les enquestes» i que ha obrat en una línia de «rigorosa ètica democràtica perquè consulta un tema en el qual ha variat respecte al programa electoral en virtut del qual fou elegit l'any 82». Al mateix temps tots dos ministres coincidiren a afirmar que el referèndum del dia 12 és un complement necessari «per resoldre uns dels problemes pendents per ser un país europeu normal». El diputat Lluís Maria de Puig afirmava al respecte que «tota posició que situï Espanya separada del treball de construcció d'Europa com una realitat política, econòmica... perjudica els interessos nacionals de Catalunya».

El ministre de Defensa assenyalà que el tema de l'Aliança Atlàntica



Ernest Lluch i Narcís Serra varen coincidir en el fet que el Govern ha complert un acte d'honestetat convocant el referèndum. (Fotos CARLOS SANS).



«no és estrictament de política de defensa» sinó que es relaciona directament «amb la voluntat d'Espanya de contribuir a la construcció d'Europa com a membres de ple dret». Narcís Serra explicà en aquest sentit el canvi de posició socialista. «No és el mateix defensar en un debat parlamentari que no s'ha d'entrar a l'Aliança Atlàntica quan no som membres de la Comunitat Econòmica Europea i quan no s'ha negociat cap fórmula d'integració, que fer-ho quatre anys després quan s'han vist i analitzat els resultats del procés seguit. El Govern ha canviat i ho accepta, i és més, creu que constituiria una lesió important i irreversible a les nostres possibilitats de creixement i de credibilitat internacional considerant Europa divisible». Narcís Serra va explicar el procés seguit des que el President del Govern va fer públic el canvi de posició afirmant que «per defensar els beneficis totals d'un procés d'integració d'Espanya a Europa» creien convenient la permanència a l'Aliança Atlàntica i que «no podien continuar enganyant el poble perquè no

podem ser capdavanters de l'esforç per una Europa políticament i econòmicament unida si en el mateix any que ens integràvem a la CEE ens retiràvem del que es considera el sistema de seguretat compartida europeu». I afirmava que tota l'operació havia estat possible «gràcies a la capacitat de lideratge del President» i que amb aquesta operació «s'ha intentat una clara operació de consolidació de la nostra democràcia». El ministre de Defensa assenyalava també que la nostra democràcia «és jove» i «estava mancada d'un consens en matèria de política de seguretat i de política exterior. El 81 no hi fou perquè els socialistes no consideraven oportú ésser a l'Aliança Atlàntica. Ara, però, les forces que de sempre han defensat l'atlantisme s'haurien de felicitar que per primera vegada s'ofereixi la possibilitat d'un consens, que s'ha demostrat a la Cambra amb el 95 per cent de vots favorables. Això no ha estat així perquè el centre-dreta busca la possibilitat d'esgarrapar vots. Crec que a Catalunya hi hauria d'haver hagut un consens absolut però els que

defensaven ser l'Aliança s'han inventat la llibertat de vot, que resulta que ja és a la Constitució, i altres prediquen una abstenció absurda perquè creuen que passi el que passi no sortirem. Això és un mecanisme perillós. Jo no crec que cap govern democràtic pugui contradir la voluntat popular concretament expressada». I afegia que «de la mateixa manera que respecto els que fan campanya pel no, que jo considero que és un error perquè és un pes de futur que ens carreguem, perquè ja anem prou malament, perquè suposa una pèrdua de credibilitat internacional i de política de defensa i perquè suposaria lligar-nos a una de pendència dels EUA que no mereixem no tinc respecte pels que creuen en l'Aliança Atlàntica i que per raons de partit mantenen cortines de fum dient que el referèndum no té importància». Narcís Serra assenyalava que la postura del centre-dreta emmascara el resultat del referèndum. «Si surt el «no», el Govern serà coherent i oficiarà la retirada espanyola de l'Aliança». Considera però que la «reacció dels aliats ens provoca-

ria una certa vergonya internacional S'haurien de reenfocar converses amb Estats Units perquè és impossible pensar que Espanya pugui ser neutra».

Ernest Lluch: El «no», és anar contra el destí de la història

El ministre de Sanitat, per la seva banda, va reconèixer a Blanes que el referèndum «és un trèngol difícil» però que era preferible a quedar-se amb una incògnita sobre la vida política espanyola. Ernest Lluch assenyalà que el referèndum és un compromís electoral serid i que si l'eslògan «OTAN d'entrada NO» del programa del 81 va ser criticat, calia pensar «que l'ambigüitat era buscada». Lluch va afirmar que «no» «és anar contra el destí de la història perquè amb el «sí» Espanya continuarà amb els països europeus per protegir els interessos de l'Estat de la manera més favorable. Després de l'entrada a la CEE, tenim l'oportunitat definitiva de posar el nostre país al costat dels Estats més pròspers. El «sí» és la millor resposta per reforçar els nostres llaços amb Europa».

El projecte d'Europa no és divisible.

Al marc polític, econòmic i cultural s'ha d'afegir el marc de la seguretat.

Europa s'ha dotat d'un instrument per assegurar la pau i la seguretat del continent: l'Aliança Atlàntica.

El proper 12 de març podem triar: o bé mantenir com fins ara una relació bilateral amb els EE.UU. o bé reforçar el pilar europeu de l'Aliança Atlàntica en un marc multilateral.

Nosaltres tenim la decisió.

En interès de Catalunya

vota

SÍ



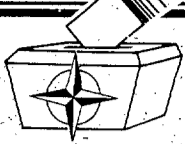

REFERENDUM OTAN

Armet: Serà difícil guanyar en Catalunya

HOSPITALET

El portaveu del PSC en el Parlament autonòmic, Lluís Armet, reconeix que Catalunya és una de les comunitats on el Govern té més dificultats per guanyar el referèndum.

Lluís Armet participà en un acte informatiu juntament amb l'alcalde de Hospitalet, Joan Ignasi Pujana, en el qual defensà la proposta governamental i sol·licità el vot afirmatiu en la consulta.

Tras criticar la postura del President de la Generalitat, Jordi Pujol, «qui es autocalifica de atlantista, però no diu si votarà afirmativament en la consulta, Lluís Armet lamentà que aquestes actituds dificultin la victòria del «sí»

La Junta Electoral decidirà el vot en Euskera

El ministre del Interior, José Barrionuevo, exposà en Alicante la possibilitat d'emetre el vot en euskera, el proper dia 12, amb la fórmula de escriure-ho en les paperetes oficials en blanc, pendent sempre de la resolució de la Junta Electoral Central.

El «sí» a tres punts del «no»

EFE
MADRID

El diputat socialista per Madrid, Luis Larroque ha assegurat a Efe que els últims dades manejats pel PSOE indiquen que el vot «sí» està a tres punts del «no» a nivell nacional i a quatre punts a Madrid.

Luis Larro que participà en un acte organitzat pel seu partit per als parlamentaris de Madrid i els diputats autonòmics del PSOE explicaran en la càrrega als electors la proposta de mantenir a Espanya en l'OTAN.

El diputat socialista, situat en una taula amb propaganda a la carrer Carretas, juntament amb la Puerta del Sol de Madrid, diu que el acte suponia una prova de que el PSOE no està arrugant davant el poble i és capaç de sortir a la carrer.

Larroque afegí que el Partit Socialista estava més obligat que en altres ocasions a sortir a la carrer i explicar la seva postura perquè es tracta de raonar un canvi de posició en un tema fonamental per als espanyols.

Borrell: el vot negatiu afectaria l'entrada de capital estranger

La entrada de capital estranger a Espanya podria veure afectada si el proper dia 12 de març es produïa una victòria del «no» en el referèndum, segons Josep Borrell, secretari d'Estat de Hacienda. Josep Borrell, que participà en



Borrell: España exporta el 75% a països de la OTAN.

Lleida en un acte explicatiu sobre la Aliança, diu que aquest és un tema sobre el qual no es pot trivialitzar «perquè qui digui que no tindrà conseqüències, o és un ignorant, o ha tomat el partit».

«En Espanya esperem fortes entrades de capital estranger, si no hi ha alguna cosa que rompi aquesta tendència, i en la política internacional, els gestos no són independents de la inversió», precisà Borrell.

Escrits de 205 curats andalusos pel «no»

205 sacerdots de les vuit províncies andalusos, bona part dels quals membres del «Moviment del Sur per una Iglesia Popular», han suscrist un document en el qual demanen el «no» en el proper referèndum.

El text, que amb la fotocòpia de la signatura dels sacerdots s'ha distribuït a Cádiz als mitjans informatius, indica les distintes raons que mouen a les religioses andalusos a donar el «no» a l'OTAN.

«Lo més essencial de la fe en Jesús —señala el document— és crear amb ell la fraternitat universal», i indica a continuació que ni política, ni econòmica, ni industrial, ni socialment l'OTAN fa veure el dit principi.

Los sacerdots indiquen que l'OTAN compromet «nuestra seguridad nacional haciéndonos blanco nuclear», per lo qual assumeixen totalment les recents manifestacions de monseñor Osés, bisbe de Huesca, al temps que expressen «un sí rotundo y eficaz» a la justícia i a la pau.

Ordóñez: «Los fascistas tienen claro que hay que votar no»

El ministre d'Assumptes Exteriors, Francisco Fernández Ordóñez, assegurà en San Sebastián que «los que tienen claro que hay que votar no, son los fascistas, dejando aparte a la extrema izquierda».

Ordóñez que intervinguà en la capital guipuzcoana en un mitin juntament amb diversos dirigents socialistes, diu en roda de premsa que «la atención del mundo entero está concentrada en lo que ocurre en España el 12 de marzo y yo sería un irresponsable o un imbécil, si no estuviera preocupado».

Almunia pide el abandono del PSOE a los defensores del «no»

El ministre de Treball, Joaquín Almunia, diu en Murcia que els militants del PSOE que defensen el «no» en el referèndum del dia 12 han d'abandonar el partit.

Sobre la intervenció en televisió, del líder de la corrent d'Esquerra Socialista, Pablo Castellano, en un programa propagandístic del PCE, el ministre assegurà que «esto es impropio de un militante del PSOE».

NO A L'OTAN

Per la pau i la neutralitat

Els sotassignants, alcaldes i regidors de les comarques gironines, ens manifestem, des de la responsabilitat d'electes i adreçant-nos a tots els veïns d'aquestes contrades, a favor del vot negatiu en el proper referèndum, estimulant tothom a actuar en el mateix sentit.

Les raons per prendre aquesta posició són múltiples. No podem romandre absents d'un debat fonamental per al futur del nostre poble perquè la decisió que en surti no sols tindrà una dimensió en el camp de la política exterior, sinó també en la política local i en l'autogovern del poble català.

Som defensors de la pau i entenem que és necessari per assolir aquesta fita treballar en el desmantellament dels blocs

militars, contra la desafortunada cursa d'armaments, a favor de les relacions múltiples i variades —econòmiques, culturals, de solidaritat— entre els pobles. En conseqüència, creiem que sols des de la neutralitat activa, l'Estat espanyol pot ser un factor de pau en el concert de les nacions i d'estímul en la creació d'una Europa unida i lliure.

Però també entenem que la despesa creixent de l'Estat en armament, al qual compromet la seva adscripció a l'OTAN, va en detriment dels serveis que es poden prestar als ciutadans des de les comunitats autònomes i des dels ajuntaments, tal i com hem pogut veure en els Pressupostos Generals de l'Estat d'enguany.

ALCALDES

Albert Bou (Torroella de Montgrí)
Josep Blanch (Pau)
Quim Canadell (Castellfollit)
Lluís Comalada (Caldes de Malavella)
Miquel Giralt (la Vajol)
Lluís Medir (Palafrugell)
Jaume Quintana (Selva de Mar)
Jaume Soler (Arbúcies)
Joan Surroca (Vall-llobrega)
Lluís Ferrando (Fontcoberta)
Josep Basaganya (St. Joan de les Abadesses)
Luis López García (Campdevànol)

REGIDORS

Eudald Orri Grauges (St. Joan de les Abadesses)
Arnau Basaganya Burriol (St. Joan de les Abadesses)
Josep Hernández Solà (St. Joan de les Abadesses)
Josep Rosell Comella (Ribes de Freser)
Juan Serrano Mondéjar (Ribes de Freser)
Ramon Mussachs Salvador (Ripoll)
Julià Higuero (Ripoll)
Jordi Colomer (Campdevànol)
Àngela Cirera (Toses)
Jordi Oliveras Coll (Olot)
Àngel Sala Costa (Sta. Cristina d'Aro)
Jaume Vidal Corredor (Madremanya)

Francesc Carbonell París (Madremanya)
Maximiliano Antequera Barbero (Blanes)
Jordi Gelabert (Blanes)
Manel Doport Salmerón (Palamós)
Josep Buxeda i Mauri (Palamós)
Hug Joan i Tosses (Palamós)
Josep Mestres i Hernández (Palamós)
Francesc Dalmau i Norat (Palamós)
Tomàs Cané i Avellí (Vall-llobrega)
Joan Sebrà i Aliu (Vall-llobrega)
Francisco Ocaña Quirós (la Bisbal)
Pere Pujol (St. Feliu de Guíxols)

Joan Llenas i Juscafresa (Palafrugell)
Anna Vila i Pla (Palafrugell)
Miquel Jiménez Sánchez (Palafrugell)
Aurora Martí Martínez (Palafrugell)
Josep Maria Dubé (Salt)
Xavier Corominas (Salt)
Carme Carbó (Salt)
Martí Fita (Salt)
Eusebi Cabezas (Salt)
Narcís Angelats (Salt)
Federico Delgado (Sarrià de Ter)
Dolors Terradas i Viñals (Banyoles)
Josep Callís (Banyoles)
Alfons Auladell (Arbúcies)
Miquel Saborit (Arbúcies)
Joaquín Ponto (Arbúcies)
Antoni Menéndez (Arbúcies)

Francesc Boix (Arbúcies)
Dofors Horta (Arbúcies)
Joan Sagrera Riera (Vidreres)
Ramon Garriga i Ribas (Vidreres)
Quico Auguer (Rupià)
Joan Llinàs (Caldes de Malavella)
Vicens Bou (Torroella de Montgrí)
Joan Font (Torroella de Montgrí)
Joan Pibernat (Torroella de Montgrí)
Joan Surroca (Torroella de Montgrí)
Martí Bosch (Torroella de Montgrí)
Carles Nugué (Torroella de Montgrí)
Josep Quintanas Bosch (Girona)

Després de les darreres reformes

Can Panxut obrí les portes a tots els seus amics



M.B.
Foto R. CAMÓ

Miquel Berga, Tinent d'alcalde de Cultura de Salt, juntament amb Delfi Nierga, mostrarà ahir a la tarda, als mitjans de comunicació, els nous locals de l'Ateneu Saltenc Can Panxut, que en aquests moments presenten un aspecte immillorable. En total, i segons ens explicà Miquel Berga, l'Ajuntament de Salt s'ha gastat un milió de pessetes. «Hem fet reformes i ampliacions intentant crear nous espais. És a dir, abans de programar quelcom, hem preferit dotar Salt d'un espai digne i que tothom es programi el que desitgi, tot això, evidentment, ho hem fet amb una gran modèstia de mitjans».

El bar, a les mans d'en Lluís Gajant, és un lloc net, clar i acollidor. L'exposició de fotografies d'en Jordi Mestres sobre el teatre, aju-



den a donar-li un aspecte molt més agradable. A continuació del bar hi ha el teatre, diferents sales perquè la gent es pugui trobar i xerrar, el pati i la cuina. «El nostre teatre és un teatre de butxaca. El gran teatre de les nostres comarques és el municipal, Can Panxut és quelcom diferent. Es el teatre ideal per a les petites companyies».

Manel Bosc, Montse Nogués i Fernando Domínguez han estat els

arquitectes encarregats de redactar un projecte que consta de dues etapes un avantprojecte que contemplaria el remodelatge de tot d'edifici, i una primera fase d'execució que contemplaria tota la reforma de la caixa del teatre.

Can Panxut, un local diferent que pretén reunir tots els amants del teatre i que, sens dubte, compta amb tots els ingredients per fer-ho. La festa que se celebrà ahir a la nit en fou una mostra.

Dia internacional de la dona

Trobada de dones a la Rambla



Ahir se celebrava el dia internacional de la dona. Amb tal motiu, tingueren lloc diferents reunions i trobades per commemorar una diada del tot reivindicativa. En la fotografia, podem veure la parada de les dones que ahir al matí es trobaren al bell mig de la Rambla. (Foto CARLOS SANS).

S'hi farà teràpia contra el tabaquisme

Aviat començaran a funcionar els nous locals de SERGI

Aquest proper estiu començarà a funcionar la nova seu del Servei Gironí de Pedagogia Social (SERGI), segons ens informà el seu director, Dr. Joan Canyellas. Si bé les obres ja s'haurien d'haver acabat, l'envergadura del treball que s'hi ha realitzat i les dificultats pressupostàries han provocat un retard en el seu desenvolupament.

M.^a JOSEP BOUIS
En aquests moments estem pendents de la confirmació, per la Diputació, de la quantitat que dedicaran a la nostra associació i, ben aviat, rebrem també ajuda de la Generalitat. A més, comptem també amb la col·laboració de la Caixa de Barcelona i l'Ajuntament de Girona, que ens ha cedit el nou local per quinze anys», ens explicava el Dr. Canyellas.

A les noves instal·lacions, a més del tractament ambulatori que habitualment proporciona SERGI, de toxicòmans i alcohòlics, començaran a funcionar grups de tabaquisme. «Farem tot el que ara estem fent i, a més, organitzarem grups de tabaquisme, donat que

tenim força demanda en aquest sentit i, fins ara, tan sols hem pogut donar assistències aïllades» Joan Canyellas ens explicava que la teràpia del tabaquisme s'enfocarà d'una manera molt similar a la dels alcohòlics, amb alguns tractaments específics. Les dependències de SERGI allotjaran també les seus de les dues associacions que s'han format al voltant del servei, l'Associació d'Alcohòlics Rehabilitats (ADARS) i l'Associació Trumuntana d'Ajut i Reinserció de Toxicòmans (ATARTS).

Les obres i l'equipament intern dels locals tenen un pressupost de dotze milions de pessetes i, un cop acabades, el local comptarà amb dues sales grans per a la teràpia de

grup, una biblioteca, un despatx que es reserva l'Ajuntament per a l'assistent social municipal i que el Dr. Canyellas qualificava de «peatge que hem de pagar a l'Ajuntament», sis despatxos més per a diverses utilitats, i un laboratori per a la tasca de l'ATS.

El servei gironí de pedagogia social ha acabat fa molt poc un treball, encarregat per l'Ajuntament, de detecció i estudi de les accions concretes que s'hauran de dur a terme als diferents barris de la ciutat pel que fa al tema de les toxicomanies. «Aquest estudi s'ha fet amb la col·laboració directa dels assistents socials dels barris i de les diferents associacions i es pretén, amb ell, aportar solucions concretes davant la realitat de cada barri. Però cal que tingui una continuïtat que, de moment, sembla que no té».

A més SERGI ha inaugurat fa poc a Palafrugell un equip base de la seva organització i n'inaugurarà un altre ben aviat a Figueres.



UN PERFUMISTA FRANCES LLEGA A ESPAÑA...

Es un cuchicheo en voz baja, un murmullo a flor de piel...

Francia, Alemania, USA, Holanda, Bélgica... lo conocen, lo aclaman.

¿Quién es? ¿De quién se trata...?

JULIAN JILL ya está en España con sus perfumes luminosos, con su línea cambiante. Original.

Vd. sabrá de los perfumes JULIAN JILL.



PARFUM JULIAN JILL PARIS

COMPRO PINTURA ANTIGÜEDADES

PINTURA: Amat, Casas, Cusachs, Mas y Fondevila, Meyren, Mir, Nonell, Porcar, Pruna, SANVISENS, Terruella, Torres-García, Ventosa, etc.

ANTIGÜEDADES: Bronces. Cerámica. Candelabros. Joyas modernistas. Marfiles. Monedas. Muebles. Plata. Porcelana. Tallas, etc.

PAGO AL CONTADO

Teléfono 217 47 48 Barcelona de 10 a 2 y de 4 a 6



REFERENDUM OTAN

El PCC de Sant Feliu diu que el referèndum l'ha de guanyar el treballador

El Partit dels Comunistes de Catalunya de Sant Feliu de Guíxols ha fet pública la seva postura contrària a la permanència d'Espanya a l'Aliança Atlàntica i demana «a tots els treballadors, entitats cíviques, culturals, associacions de pares, associacions de veïns...» que votin negativament a la pregunta del Govern. Pel PCC de Sant Feliu la sortida d'Espanya de l'OTAN suposaria «invertir els diners de la política armamentista i de bloc per a paliar les necessitats econòmiques i socials que els treballadors i les capes populars d'aquest país sofreixen».

Acte a favor del «no» a Can Panxut de Salt

Els col·lectius nacionalistes de la Baixa Garrotxa i de Salt han convocat per demà dilluns a les vuit del vespre, a l'ateneu Can Panxut de Salt, l'acte de cloenda de la campanya anti-OTAN que han dut a terme aquests dies. A l'acte, participaran Jordi Sánchez, membre de la permanent de la Crida a la Solidaritat, Carles Castellanos del Moviment de Defensa de la Terra i Miquel Murlà del Moviment d'Esquerra Nacionalista.

El secretario general del PSUC criticó el «catastrofismo»

Gutiérrez Díaz postuló la neutralidad activa en Blanes

GOYA CLAVER

El secretario general del PSUC, Antoni Gutiérrez Díaz, el Gutí, participó ayer en un coloquio mitin que se celebró en la casa de cultura de Blanes dentro de la campaña del referèndum sobre la permanencia de España en la Alianza Atlántica para pedir el voto negativo a la respuesta del Gobierno. Después de hacer un esbozo de lo que ha sido la historia española contemporánea el Gutí pasó a decir que después de la celebración de este referèndum «entraremos en una nueva situación en que el pueblo podrá participar para llevar a cabo los cambios». Siguió diciendo que «ningún partido, ni de derechas ni de izquierdas, podrá mantener la misma política». Gutiérrez Díaz consideró que hay una mayoría absoluta en favor del no: «Fraga y Felipe nos han hecho creer que lo que se juega es un plebiscito entre las posturas de uno y otro». Denunció las palabras de «catastrofismo» de las que «el gobierno hace gala cuando se refiere a un posible aislacionismo internacional si salimos de la OTAN», según señaló el secretario general del PSUC.

El Gutí manifestó que de las encuestas «se entresaca que una mayoría importante de la juventud está a favor del no» y señaló la importancia que tiene ésta en los movimientos por la paz. «Los índices —piensa Gutiérrez Díaz— tienen miedo a decir no por una posible catástrofe vaticinada desde las

altas esferas del poder». El secretario general del PSUC se declara partidario de mantener una política de neutralidad activa. Según él, la neutralidad no sólo es posible sino que es rentable. «La salida de la OTAN nos dará autoridad para relacionarnos con la América latina y los países árabes». Se refirió a que «el pertenecer a la OTAN nos va a suponer un mayor gasto en defensa. En 1985, España ha gastado 995 mil millones de pesetas, un pellizco muy grande de los presupuestos generales del Estado». En cuanto que nos vamos a quedar desligados de la tecnología punta, según los argumentos para el sí que utiliza el gobierno, Gutiérrez Díaz manifestó que «hay países

que están dentro del Pacto Atlántico como Portugal, Grecia y Turquía que no están a la cabeza de esta tecnología. La tecnología punta que viene es la tecnología que interesa a los Estados Unidos ligada a la guerra de las galaxias lo que supone invertir inteligencia en una tecnología de base militar». El Gutí apuntó que la salida de la OTAN «nos deparará una serie de ventajas, como es una mayor consolidación de la democracia, una mayor autoridad internacional y una contribución a la paz y al desarme así como la desintegración de la política de bloques». Y añadió que la victoria del no abriría en Europa «una gran expectativa en favor de la paz».

CDC ha disposat una xarxa d'apoderats

R. Convergència Democràtica de Catalunya ha disposat per a la celebració del referèndum dimecres vinent una xarxa d'apoderats que controlaran totes les taules de les comarques gironines. Les dades que es recullin a les taules seran comunicades tot seguit als centres de recepció comarcal que són Puigcerdà a la comarca de la Cerdanya; Ripoll a la comarca del Ripollès; Olot a la comarca de la Garrotxa; Figueres a l'Alt Empordà; Santa Coloma de Farners a la Selva; la Bisbal al Baix Empordà i Girona al Gironès. Després dels centres de recepció comarcal la informació de totes i cadascuna de les taules passarà als serveis centrals del partit a Girona.

Ahir signaren un manifest conjunt «per la neutralitat»

Alcaldes i regidors gironins que advoquen pel «no» a l'OTAN

R. Alcaldes i regidors d'arreu de les comarques gironines varen manifestar-se ahir a la tarda públicament al saló de descans del Teatre Municipal signant un manifest en què «des de la responsabilitat d'electes» i adreçant-se als veïns «de totes aquestes contrades» posen de relleu la seva postura favorable

«al vot negatiu en el proper referèndum» i «estimulant tothom en el mateix sentit». Afirmen que les raons que els han portat a prendre aquesta decisió són múltiples perquè no poden restar «absents d'un debat fonamental per al futur del nostre poble perquè la decisió que en surti no sols tindrà una dimensió en el camp de la política exterior, sinó també en la política local i en l'autogovern del poble català». Es consideren «defensors de la pau» i entenen que per aconseguir-la s'ha de treballar «pel desmantellament dels blocs militars, contra la desafortunada cursa d'armaments, a favor de les relacions múltiples i variades: econòmiques, culturals, de solidaritat entre els pobles» i afirmen que «creiem que sols des de la neutralitat activa,

l'Estat espanyol pot ser un factor de pau en el concert de les nacions i d'estímul en la creació d'una Europa unida i lliure».

Entre els signants s'hi compten l'alcalde de Torroella de Montgrí, Albert Bou; l'alcalde de Pau, Josep Blanch; l'alcalde de Castellfollit de la Roca, Joaquim Canadell; l'alcalde de Cades, Lluís Comalada; el de la Vajol, Miquel Giral; Lluís Medir, de Palafrugell; Jaume Quintana, de Selva de Mar; Jaume Soler, d'Arbúcies; Joan Surroca, de Vall-llobrega; Lluís Fernando, de Fontcoberta; Josep Bassaganya, de Sant Joan de les Abadesses i Lluís López, de Campdevànol, del PSC, a més de nombrosos regidors, com Josep Quintanas del PSUC a l'ajuntament de Girona.

Conjuntament amb la Plataforma Cívica i altres grups

La Coordinadora per la Pau de Girona demana «no» amb gresca

R. Al voltant d'unes tres-centes persones varen participar ahir al matí a la gran festa míting de final de campanya de la Coordinadora per la Pau i el Desarmament de les comarques gironines i la Plataforma Cívica per sortir de l'OTAN i demanar el «no» a l'OTAN. L'acte, que comptà amb el suport de l'ADAC, el Col·lectiu per la No-violència, el Col·lectiu Ecologista, la CSTC, CC.OO., MEN, PSUC, PCC, PCE(M-L), Entesa de Nacionalistes d'Esquerra, Partit Humanista, Justícia i Pau, Comitè de Solidaritat amb Nicaragua, LCR i MCC va demanar la declaració de la neutralitat de l'Estat «perquè no podem regalar la nostra pau i seguretat als Estats Units». Al llarg de la festa es va demanar el vot negatiu «perquè és un vot net que ens permet mantenir la dignitat personal de ser pacifistes».

Josep Nadal, de la Plataforma Cívica per sortir de l'OTAN i vice-rector de la Universitat Autònoma de Barcelona, va assenyalar en la seva intervenció que votar «no a l'OTAN és votar a favor de la inde-



La Coordinadora i la Plataforma ocuparen la plaça de la Independència amb gresca per demanar el «no» a l'OTAN. (Foto RICARD CAMO).

pendència personal, al marge de coaccions o premis». També varen intervenir en els parlaments Manel Barbero, del Comitè per la Pau i el Desarmament de Girona i Josep Quintanas, del PSUC, com a portaveu d'alcaldes i regidors pel «no» a l'OTAN.

Durant tot el matí la festa va ocupar la plaça Independència amb una marató popular amb el lema «Sortim corrent de l'OTAN».

«OTAN no, neutralitat»

A partir de les dotze del migdia la festa es va animar amb diversos grups que anaven des de cercaviles, grallers, grups d'animació, actuacions musicals, enlrament de globus... A la plaça va instal·lar-se una tarima provisional decorada amb pancartes, adhesius i cartells dels diferents grups i col·lectius demanant el «no» a l'OTAN i un cartell gegant amb el lema «Per la pau».

Cansados

por NARCÍS PLANAS



ESTAMOS en el «round» final, en los últimos metros. La intensa campaña del referèndum toca a su fin. Conforme se había previsto, y es lógico que sucediera, durante los últimos días hemos tenido OTAN por la mañana, por la tarde y por la noche. Y esto llega a cansar. De ahí que algunos actos programados en estos postreros días tengan como común denominador la poca asistencia. Y, ayer, por si fuera poco, se les «coló» a los otanistas el Real Madrid-Barcelona televisado, que para muchos tiene más «gancho» que una charla sobre Alianza Atlántica y la conveniencia de estar dentro o fuera de ella.

También cabe señalar que la campaña del referèndum ha sido extraña, muy extraña, porque se han dado circunstancias realmente curiosas en la misma: muchos protagonistas han variado ostensiblemente su opinión y esto desconcierta al elector, un elector que, conforme hemos señalado, empieza a estar cansado de tanta OTAN.

Muchos esperan que llegue el día de reflexión y el posterior de la votación para poderse despertar sin la OTAN en la tele, en la radio, en la prensa escrita, en los carteles, en los plafones... Pero, mientras llega este día, los partidos del «sí» envían a dos ministros a Girona y los del «no» firman adhesiones y organizan actos populares. Y lo hacen conscientes, todos, de que van a ganar, porque está claro que en este referèndum puede suceder de todo.

Es tu derecho, **VOTA**

DIA 12 marzo

El Artículo 92 de nuestra Constitución dice:
"Las decisiones políticas de especial
transcendencia podrán ser sometidas a
referéndum consultivo de todos los
ciudadanos".

El día 12 de marzo, los españoles
ejerceremos ese derecho, votando. Porque
votar es participar en la defensa de los
intereses de una nación responsable y
soberana.

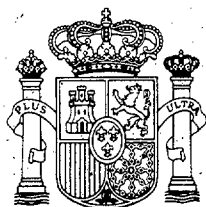

REFERENDUM 1986

Primeres trobades quaresmals de corals a Palafrugell

EDUARD MORET

Avui diumenge, dia 9, i diumenge 16, se celebren les primeres trobades quaresmals de corals a Palafrugell que organitza la coral Mestre Sirés a la parròquia de St. Martí. Aquest diumenge hi participarà la coral Progrés de Palamós, i diumenge 16, la coral Sitcele de St. Feliu de Guixols. La coral Mestre Sirés interpretarà els cants corals Nabucco de G. Verdi i el Canticorüm lubilo de Haëndel.

Avui, IX Matança del porc a Llagostera

R.

Llagostera ha preparat per avui la IX Matança del porc. Entre els actes que s'han previst hi ha un partit de futbol campionat aleví escolar entre Llagosterenc i Doble Set, i després el dinar, on caldrà portar-se els coberts. Per la tarda la Joventut de la Faràndula de Sabadell representarà «Les aventures d'en Massagran».

L'obra no s'ha inclòs en el POiS

L'Alt Empordà pot quedar-se sense escorxador mancomunat

J. M. BERNILS V.

El conseller d'Agricultura, Ramaderia i Pesca de la Generalitat, Josep Miró i Ardèvol, en la visita que va efectuar divendres passat a la comarca de l'Alt Empordà, va manifestar als periodistes que no hi havia, de moment, cap novetat sobre la construcció del polèmic escorxador comarcal.

L'obra, en aquest moment, resta aturada ja que no ha estat inclosa en el pla d'obres i serveis d'enguany. De moment, la Mancomunitat creada fins ara per setze municipis, dels quals el de Figueres és el capdavanter, no s'ha fet cap manifestació pública al respecte ja que la decisió oficial encara no els ha estat comunicada.

L'ajuda de la Generalitat, amb una subvenció del cinquanta per cent de l'obra i una participació aproximada del vint per cent per part del Govern central, es consideraven uns elements bàsics per al finançament del futur escorxador. Cal tenir present que, al marge de Figueres, la resta de poblacions integrants de la Mancomunitat disposa d'un marge pressupostari municipal molt petit.

El pressupost de l'obra està fixat en 103.143.274 pessetes i l'aportació de tots els municipis es preveia al voltant dels cinquanta-un milions de pessetes. El projecte ja està redactat i en aquests

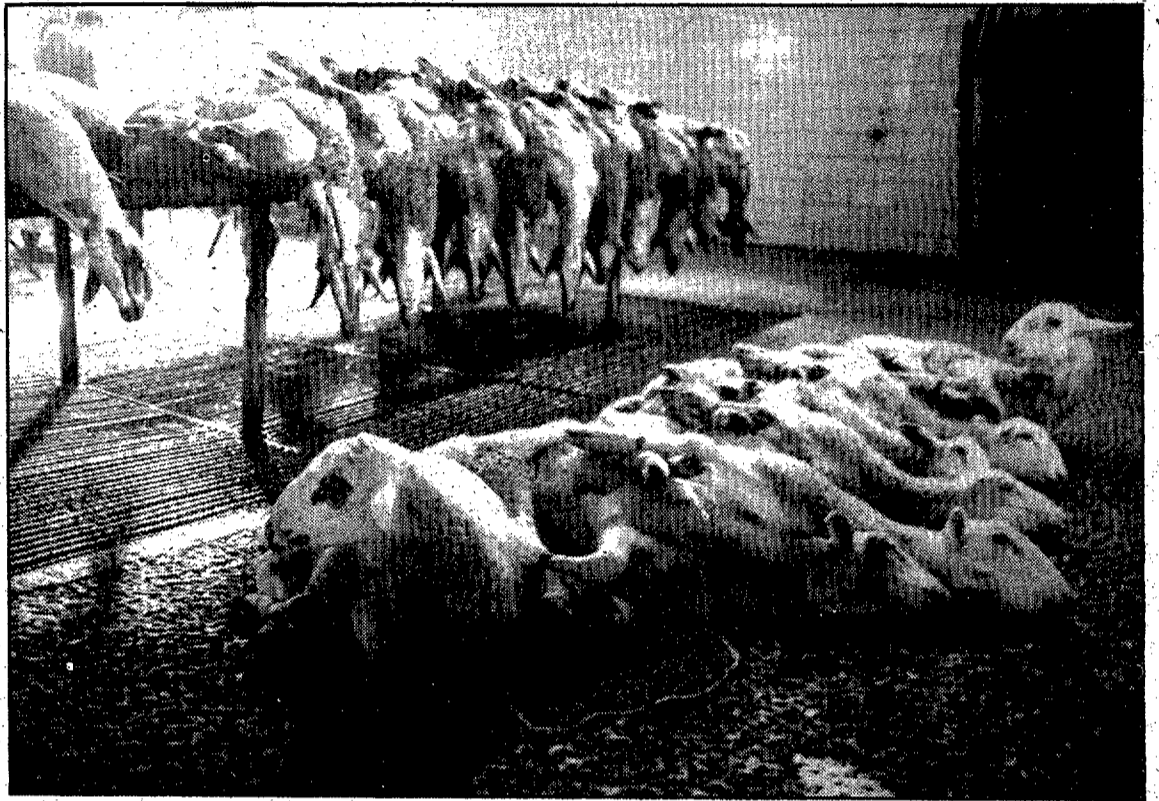

L'escorxador comarcal és un tema pendent a l'Alt Empordà.

moments es troba dipositat als serveis tècnics de l'Ajuntament de Figueres.

El retard en la constitució de la Mancomunitat Intermunicipal de l'Alt Empordà i la manca d'uns terrenys adequats per construir aquest escorxador han estat els factors que han provocat que l'obra no s'integrés en el pla d'obres i serveis pel 1985.

Una mancomunitat problemàtica

En aquests moments encara és l'hora que s'hagi de constituir formalment la Mancomunitat de l'Alt

Empordà, malgrat que ja disposa dels estatuts aprovats. Això ha provocat que fos exclusivament l'Ajuntament de Figueres l'únic que presentés la sol·licitud de construcció de l'escorxador a la Generalitat. Pel que sembla, si ho hagués fet amb la Mancomunitat legalitzada, l'obra no hauria tingut cap inconvenient de rebre ajudes oficials.

L'altre problema són els terrenys. En aquests moments tampoc no n'hi ha cap de definit, després de resultar inadmissibles legalment els que volia proposar l'Ajuntament de Figueres i que es troben

situats al costat de l'estació depuradora d'aigües residuals.

Amb les paraules del conseller Miró i Ardèvol divendres passat, tot fa preveure que difícilment el mes d'agost —data límit fixada per la Generalitat pel que fa a l'adequació dels escorxadors— Figueres i l'Alt Empordà puguin gaudir d'unes noves instal·lacions d'aquest tipus.

La solució, com ja ha manifestat l'alcalde de Figueres, Marià Lorca, passaria per arribar a un acord provisional amb algun escorxador privat fins que la Mancomunitat decideixi la resolució d'aquest problema.

Amb participació del governador i el cap de Governació

Els pobles de la Costa Brava creen una junta de seguretat

Els ajuntaments de la Costa Brava han acordat constituir una junta de seguretat pròpia per tal d'estimular els problemes que es deriven de l'inseguretat ciutadana especialment durant els mesos d'estiu. Aquesta junta és una experiència pilot a les zones costaneres catalanes i començarà a funcionar aquest mateix estiu donat que, segons ha explicat l'alcalde de Blanes, «hi estem tots plenament d'acord».

REDACCIÓ

La seguretat al litoral gironí és un dels objectius fonamentals dels municipis turístics, especialment durant els mesos d'estiu. Fins ara, per garantir l'ordre s'enviaven guàrdies civils i policies nacionals procedents d'altres punts de l'Estat que, conjuntament amb les policies locals, s'encarregaven de la vigilància i control de les platges i punts d'estiu. Enguany es repetirà aquesta operació i alhora també s'incrementaran les dotacions de la Policia Municipal amb un nombre important d'efectius procedents del fons de l'Inem i que seran contractats pels ajunta-

ments directament i durant els mesos d'estiu. A part dels ajuntaments gironins també treballen per constituir una junta de seguretat de tot el litoral que permetrà coordinar les seves accions, especialment durant els mesos de major afluència turística. Maria Dolors Oms ha explicat que «aquesta junta tindrà com a labor fonamental la redacció d'informes i treballs sobre la seguretat ciutadana i estudiar les mesures que cal prendre en cada moment. Per la llei la competència en ordre públic és dels ajuntaments i per tant volem assumir plenament la nostra responsabilitat». L'alcalde de Blanes afirmava també

que «la diferència fonamental entre el sistema que teníem fins ara i el que s'aplicarà aquest estiu és que la responsabilitat les temporades anteriors era del Govern Civil de Girona, que era qui coordinava totes les accions a l'estiu i decidia els reforços que calia tot i que lògicament en contacte amb els ajuntaments. Aquest estiu pretenem que siguin els municipis els que portin la iniciativa de la seguretat litoral i que s'estableixi una junta on participi també el governador civil i el delegat territorial de Governació de la Generalitat per coordinar tots els esforços». Cal recordar també que els municipis de la Costa Brava durant la reunió celebrada la setmana passada varen decidir no pagar més els reforços que durant l'estiu vénen al litoral gironí. El governador civil, tal i com ja vàrem avançar en aquestes mateixes pàgines, afirma que «això no suposa cap obstacle perquè vinguin a la Costa Brava els policies i guàrdies que calguin com s'ha fet els anteriors anys».

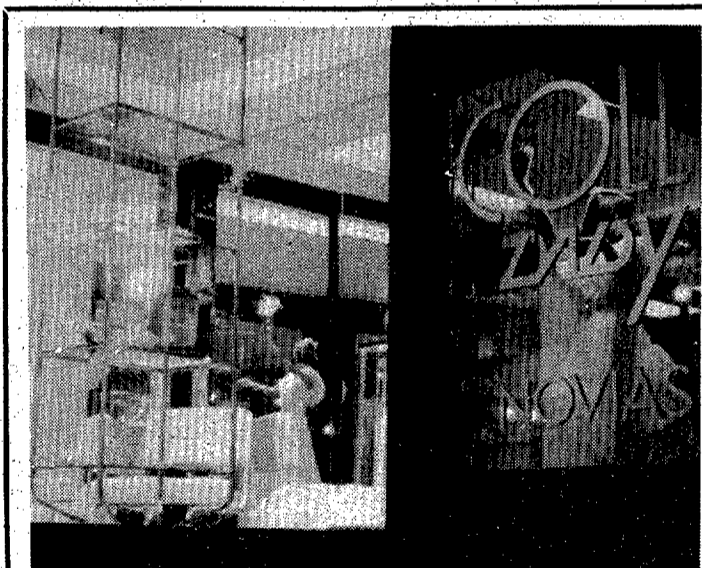

COLL LADY

BOUTIQUE NOVIAS
EXCLUSIVAS CABALLERO y SEÑORA
ANTE y PIEL

DE NUEVO AL SERVICIO DE TODOS NUESTROS CLIENTES

UNA AUTENTICA COLECCION
EN TRAJES DE NOVIA

EXCLUSIVAS PARA SEÑORA, CABALLERO y
GENTE JOVEN

ESTAMOS EN FIGUERES

C/ Monturiol, 9 Tel. 500367

El conseller de la Generalitat era a la X Nit del turisme

Oliveras voldria premiar la dona dins el món turístic

Considerà que Catalunya té un paper de líder en una línia política a definir davant la CEE

REDACCIÓ

El conseller Narcís Oliveras es manifestà interessat a «instituir un premi que reconegui la tasca de la dona en el món del turisme al costat de l'empresari» en la celebració de la desena Nit del turisme organitzada per l'escola gironina Ferran Agulló, que va celebrar-se divendres a l'hotel Cap Roig de Calonge. Segons el conseller aquesta idea va tenir-la en el transcurs del parlament d'un dels premiats, Narcís Coll, que va oferir la placa de premi a la seva esposa.

Oliveras va fer referència, també, a les declaracions fetes la setmana passada a Sant Feliu de Guíxols en les quals manifestà que «el gran repte de la Comunitat Econòmica Europea és la necessitat de definir una autèntica política

turística comunitària» i es refermà en la creença que, dins la línia a seguir per aquesta política necessària de definir al seu entendre, Catalunya seria un líder. En aquest sentit assegurà, que «la Nit del turisme a través de les persones, pobles i entitats que són premiades i que l'organitzen, donen una clara síntesi de la realitat turística de Catalunya i d'aquest paper evident de líder».

Finalment afegí a la felicitació que féu als organitzadors de la nit la felicitació «a mi mateix per aquesta realitat turística catalana».

A la celebració de la desena Nit del turisme hi assistiren el conseller de Comerç, Consum i Turisme; el director general de Turisme, Àngel Miquelsanz; el cap dels Serveis Territorials a Girona i l'alcalde de Calonge, Josep Rosselló.

Sobra la una de la nit es varen lliurar els guardons instituits per l'escola Ferran Agulló, com es deu recordar els premiats d'enguany són Santa Pau, Carles Camós, la processó de Verges, Pere Sobiràs, el restaurant la Llar de Roses, Narcís Coll, i l'hotel Peninsular de Girona, per la seva tasca professional en favor del turisme a les comarques gironines. Cal ressaltar

que els premiats són escollits per 41 alumnes de tercer de l'escola i que als actes de la desena Nit del turisme hi assistiren al voltant de cinc-cents persones vinculades, totes elles, al món empresarial turístic gironí.



Narcís Oliveras es refermà en l'opinió que «el gran repte de la CEE és una política turística comunitària que cal definir». (Foto RICARD CAMÓ).

Alguns ajuntaments ja estan iniciant les tasques de neteja

El bon temps fa que la gent torni a les platges gironines

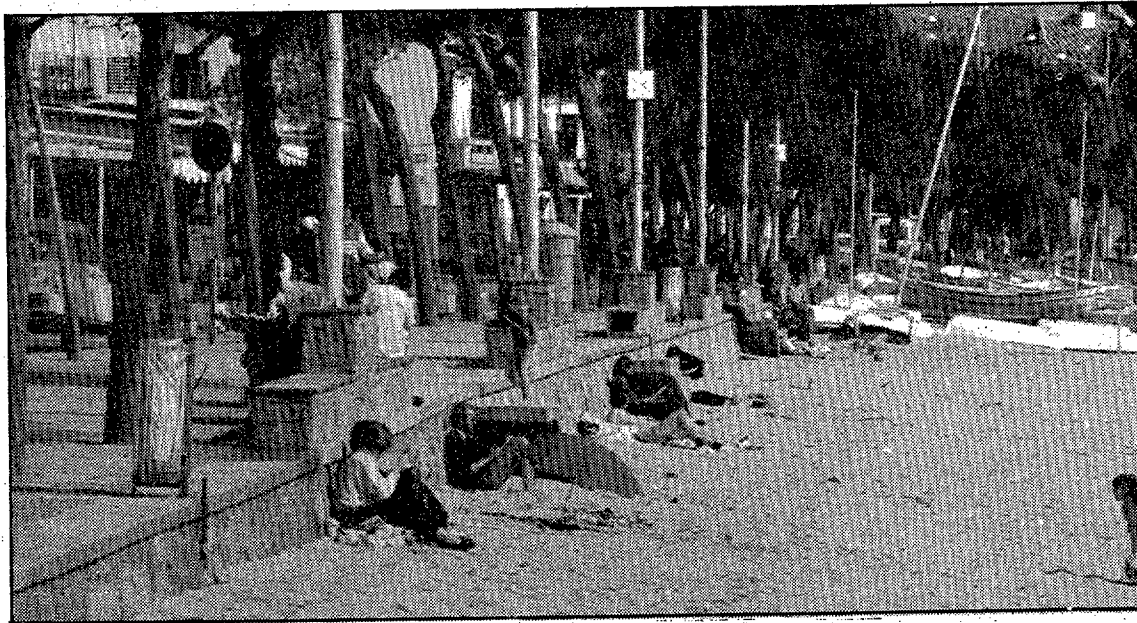

Les bones temperatures d'ahir dissabte propiciaren que algunes platges costabrenques es veïssin força concorregudes, tant per aficionats a l'esport de la vela, com

per gent que prenia el sol. Alguns ajuntaments han començat a fer ja una avaluació dels danys ocasionats pel temporal de llevant de la setmana passada, i, al mateix

temps, ja s'han començat també les tasques de neteja de les platges dels seus termes municipals. (Foto JOSEPHUS).

ésta es la puerta de europa

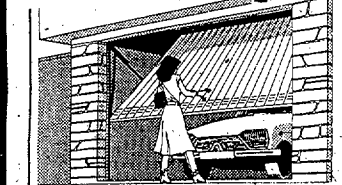

TUBAUTO
"la puerta basculante"

no sale al exterior!

metaleo

ALMACENISTAS DE HIERROS Y FERRETERIA INDUSTRIAL
MIGDIA, 2-4 - Tel. 20 39 50 - Girona

T'ASSOCIES A LA LLUITA PELS DRETS HUMANS?

Nom
Adreça
Desitja rebre informació per associar-se a la secció espanyola d'Amnistia Internacional. (Envieu aquesta butlleta a l'apartat de correus 5571 de Barcelona o 456 de Girona).	
AMNESTY INTERNATIONAL	

Venga a descubrir el nuevo Opel Kadett.

La línea a seguir.

Tenemos para Vd. la última novedad de la ingeniería alemana. El nuevo Opel Kadett. Un automóvil que va a marcar la línea a seguir. Puede elegirlo entre 3 motores: 1.3, 1.6 y 1.6 diesel y 2 equipamientos: GL y GLS. Su consumo siempre será excepcional: desde 4,4 litros a 90 kms/h. en la versión diesel. Y por un precio final increíble: desde sólo 1.250.067 ptas. IVA incluido. Nuevo Opel Kadett. La línea a seguir. No lo deje escapar.

CONCESIONARIOS OFICIALES
OPEL
MEJORES POR EXPERIENCIA.

SEA EL PRIMERO EN PRÓBARLO
ANGEL BLANCH, S.A.
Ctra. Nacional II, km. 718,5 - Tel. 47 60 28
FORNELLS DE LA SELVA (Girona)

PISOS DE PROTECCION OFICIAL
Zona Tuyet y Santamaria

- PISOS DE 4 DORMITORIOS
- AMPLIO COMEDOR SALA DE ESTAR
- COCINA TOTALMENTE AMUEBLADA
- CALEFACCION
- ZONA AJARDINADA
- PARKING OPCIONAL
- INMEJORABLE SITUACION
- SOL TODO EL DIA

Entrada mínima. Ayuda de hasta 475.000 ptas. sin devolución. Hipoteca V.P.O. 6,8 y 11% en 13 años. Resto, grandes facilidades VISITE PISO DE MUESTRA. Información y venta en la misma obra (sábados y domingos inclusive)

IMMOBILIARIA CATALUNYA
Pl. Marquès de Camps, 3 1.º
Tel. 219758
GIRONA

Una trentena de cotxes d'època van ser a Ripoll

R.R.

Una trentena de cotxes d'època varen ser presents a Ripoll amb motiu de la novena edició del rally Crossiere Blanche Ava Roussillon. Entré els diferents models de vehicles participants en aquesta prova destacaven els Jaguars, Salsoems, Strombers, Fiats, Renaults, Austins, etc..., els quals aclaparen l'atenció de la població ripollesa.

La durada d'aquest rally és de tres dies, iniciant-se el passat dia 7 i finalitzant avui diumenge. El seu recorregut s'inicia a Perpinyà, passant per Camprodon, Ripoll, Andorra, Seillagouse, Fontromeu per tornar de nou a Perpinyà.

Els participants en la prova varen ser rebuts, a Ripoll, per l'alcalde de la vila, Pere Jordi Piella, i després d'una recepció, en el decurs de la qual es féu lliurament d'una placa commemorativa, visitaren el monestir i el museu arxiu

CAMPDEVANOL

Jordi Colomer, nou representant al Consell Comarcal de Muntanya

R. RESPLANDI

Tal i com va informar LOS SITIOS-DIARI DE GIRONA, Jordi Colomer, d'ERC serà, per set vots a favor i quatre en contra, el nou substituït de Frederic Martínez al Consell Comarcal de Muntanya del Ripollès, en representació del municipi de Campdevàrol. Aquesta aprovació que es produí divendres en sessió extraordinària va tenir però diferents moments de tensió, fins al punt que quatre regidors, Jordi Coll i Ramon Torras, independents, i Joan Greugés i Frederic Martínez, de CiU, abandonessin el plenari, eludint el fet per considerar aquest ple com a impropedient, ja que, i segons una nota adreçada al Consistori, Frederic Martínez va presentar un recurs de reposició respecte a la decisió de substituir-lo en el darrer ple extraordinari del 28 de febrer, i que segons la nota hauria estat més just, en principi la resolució del recurs i posteriorment l'elecció.

Aquest fet va motivar que en el

decurs del plenari tinguessin lloc enfrontaments verbals entre diferents regidors, i principalment entre López i Martínez, fins al punt que el primer, l'alcalde, amenaçés d'obrir expedient si no es guardaven les compostures. A la fi del ple, l'alcalde Lluís López ens valorava el fet, dient que «penso en principi que la pràctica democràtica és una cosa que hauríem d'aprendre tots a l'hora d'emetre decisions d'aquest tipus. Per tant considero que l'absència en el plenari d'aquests quatre regidors ha estat motivada perquè tenien la votació perduda, demostrant la manca de col·laboració en l'aspecte democràtic».

Sobre la dimissió de Martínez, pensava que «aquest senyor no representava en cap moment el poble, sinó que la seva representació era més motivada per interessos personals i polítics determinats. El fet de la retirada d'aquests quatre regidors el voldria considerar com a teatral, ja que si no estaven d'acord amb aquesta sessió extraordinària, tenien suficients recursos com per impugnar-la».



Frederic Martínez va abandonar el plenari amb tres regidors més.

Decididament Martínez va presentar recurs, i s'haurà d'esperar la seva resolució. Si és favorable, tot el tràmit efectuat s'haurà de tirar enrera. El que no és probable, segons rumors, és que Lluís López assumeixi la sots-presidència del

consell, càrrec que tenia fins al moment de la destitució Frederic Martínez, que al mateix temps va lliurar un ampli resum al Consistori de totes les accions portades a terme com a conseller i com a sots-president del Consell comarcal.

A continuació, i en una altra sessió extraordinària, s'aprovaren per unanimitat totes les obres presentades en el padró local, així com l'atorgació de diferents llicències d'obres, anomenant-hi com a assessora Montserrat Gil.

En relació amb el sòl industrial del Ripollès

Xavier Bigatà contesta la pregunta del PSC

REDACCIÓ

El Departament de Política Territorial i Obres Públiques de la Generalitat de Catalunya col·laborarà en el procés d'urbanització de sòl industrial del Ripollès «si aquest no es porta a terme per la iniciativa privada o per les corporacions municipals locals», segons que manifestava el conseller Xavier Bigatà en la resposta a la pregunta formulada sobre el tema pel grup socialista al Parlament de Catalunya.

Segons la conselleria abans esmentada, «el projecte de sòl industrial proposat per l'Ajuntament de Sant Joan de les Abadesses és inacceptable per les condicions de relleu, accessos des de la carretera, servituds «non aedificandi», accidents

materials; torrents, inundabilitat de les terrasses baixes del Ter, i distància a la vila per a una zona industrial pública com de forma avaluada va fer constar l'informe de l'Institut Català del Sòl de data 2 de desembre de 1985 a l'alcalde de la vila».

Així mateix consideren que «el fet que l'actuació de la Corporació d'oferir sòl industrial per a la seva promoció comptés amb el vist-i-plau de la Conselleria d'Indústria no s'ha d'entendre expressament a qualsevol terreny del terme», ja que, com acaba dient la Conselleria de Política Territorial i Obres Públiques, «la seva afirmació es dona, sens dubte, sobre la base de la legalitat urbanística i d'ido-neïtat per a una actuació de tipus públic de la Generalitat de Catalunya».

Comptarà amb un pressupost d'un milió dues-centes mil pessetes

Ripoll va presentar la Fira de les Quaranta Hores d'enguany

R.R.

L'alcalde de Ripoll Pere Jordi Piella, el president de la Intersectorial empresarial Joan Vilalta, i el regidor de festes Josep Gili, varen presentar oficialment divendres en roda de premsa la fira de les quaranta hores de Ripoll 1986, fira que amb un pressupost superior al milió dues-centes mil pessetes tindrà una participació estrictament comercial i cultural, amb distribució de divuit estands, tots ells de la comarca a la plaça d'Espanya, d'automoció a la plaça de l'Ajuntament i d'Art a la plaça Clavé. Així mateix hi haurà parades firals en el traçat normal corresponent als mercats que es porten a terme a Ripoll cada dissabte.

Els dies de fira seran divendres vinent 14, amb la inauguració oficial a les vuit del vespre, dissabte 15 i diumenge dia 16. Si la inauguració oficial de la darrera edició va anar a càrrec de Pere Carbonell, director general de Comerç, enguany anirà a càrrec del director general de Promoció de la Generalitat de Catalunya, Artur Mas.

Segons Vilalta, el principal objectiu d'aquest important esdeveniment firaire és «donar a conèixer Ripoll i comarca, mitjançant la seva indústria i comerç, per aconseguir la seva dinamització».

El finançament de la fira serà en un 50 per cent a través de l'Ajuntament, i la resta entre Diputació, la

Cambra de Comerç gironina i la Generalitat, essent el preu de firaire expositor de vint a trenta mil pessetes.

Finalment, l'alcalde Pere Jordi Piella va expressar que «aquest

important esdeveniment vol mostrar la voluntat d'un poble amb la seva inquietud per tirar endavant el Ripollès. Aquest és el motiu primordial per millorar-la i donar-la a conèixer en tota la seva extensió».

Pugen a un total de 45 milions de pessetes

Ribes de Freser ja té pressupostos pel 1986

R.R.

Ribes de Freser va aprovar en el ple extraordinari de divendres els 45 milions de pressupost ordinari i d'inversions per a l'any 86, pressupost que té com a despeses més importants les retribucions bàsiques, 5.700.000 pessetes; retribucions complementàries, 3.263.000; quotes municipals, 3.247.000; serveis de recollida de deixalles, 1.800.000; enllumenat públic, 1.600.000; abastaments i instal·lació d'aigua del barri de Batet, 4.977.000; i l'arranjament i millora del col·legi Verge de Núria amb una partida de quatre milions i mig.

En un altre apartat es va aprovar també per unanimitat, la creació d'una Comissió Informativa de comerç, consum i turisme que formarà part de la junta del Patronat de turisme de Ribes de Freser. Després de l'elecció, aquesta comissió quedà formada per Antoni Pau, Roser Vilarroya, Ramon Cabrera, Gonzalo Vicente i Josep Rosell. A partir d'ara aquesta comissió tindrà com a finalitat el relançament turístic de la vall, així com endegar qualsevol activitat turística i cultural. En l'apartat esportiu serà el CIRF qui desenvoluparà totes les accions necessàries en benefici de l'esport.

MIENTRAS USTED ESTA DE «BAJA»

POR ENFERMEDAD O ACCIDENTE, NUESTRA ORGANIZACION EN TODA ESPAÑA TRABAJA PARA ASEGURARLE UN SUELDO

POLIZA ENFERMEDAD (SUBSIDIOS)

PREMIAS TOTALES ANUALES

EJEMPLO: PARA COBRAR UN SUELDO DE 30.000 PTAS. MENSUALES

Profesiones	Edad	Edad	Edad
Abogados, médicos, ejecutivos, comerciantes, industriales/t manual	Hasta 40 12.996	41 a 54 18.260	55 a 65 20.939
Comerciantes e industriales/c/t manual, administrativos, agentes comerciales	15.592	21.890	25.157
Agricultores, conductores, fontaneros, albañiles, repartidores	18.718	26.285	30.139

-DE INTERES PARA LOS SEÑORES AUTÓNOMOS Y PROFESIONALES LIBERALES
-SUPLEMENTA LA ILT DE LA SEGURIDAD SOCIAL

Agentes y corredores de seguros, si están interesados en gestionar la venta de esta modalidad de seguro, pidan información en:



Gran Via Jaume I, 48-50
17001 GIRONA

mobles

i decoració

domier LOS SITIOS
DIARI DE GIRONA

DISS. XAVI ROQUETA



MUNDI CONFORT
MOBILIARI DE DISSENY ACTUAL

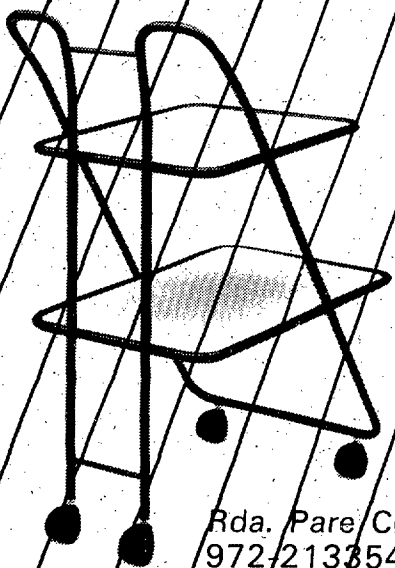

Rda. Pare Claret, 27
972-213354

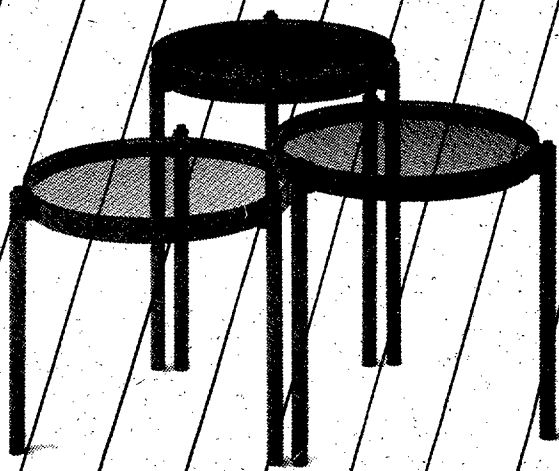

GIRONA

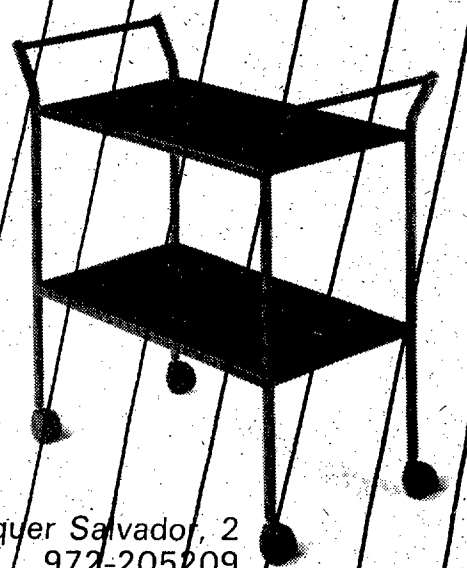

Maluquer Salvador, 2
972-205209

El canvi en el mobiliari

Des del segle XVI el mobiliari català no passava d'ésser un reflex del que es feia fora de les nostres fronteres. Amb l'inici del modernisme, però, el mobiliari català tingué entitat pròpia, no essent tan sols un reflex del que passava a l'exterior o tornant a recuperar el particularisme local, sinó que conegué totes les tendències europees modernes, les estudià, especulà amb elles fins a trobar un estil amb personalitat pròpia, amb representants com Gaudí, Vilaseca, Vidal o Pascó.

En el mobiliari modernista, existia una mena de representació vegetal més literària que no pas perceptiva, que no es veia tan sols en el mobiliari, sinó que abastava tots els interiors: murs, llums, xemeneies, catifes i cortinatges.

Eusebi Busquets deia per «damunt del domini i la tècnica i de la part mecànica calia una cultura extensa i conèixer arts i costums antics; comprendre les noves necessitats i el perquè dels nous camins de l'art contemporani, amb l'ebenisteria com a primera i més important de les arts sumptuàries... Cerquem-nos un art propi».

En el moblament modernista s'oblida l'estructura clàssica de bastiments i coïssos superposats per donar-los una forma orgànica.

La composició dels mobles és planera, molt decorada i sense la verticalitat, i, alhora, introduint-hi les corbes. Les funcions del moble es doblen, es generalitza el sofà-tauleta, neix el tocador amb armaris, el sofà amb vitrina, armaris...

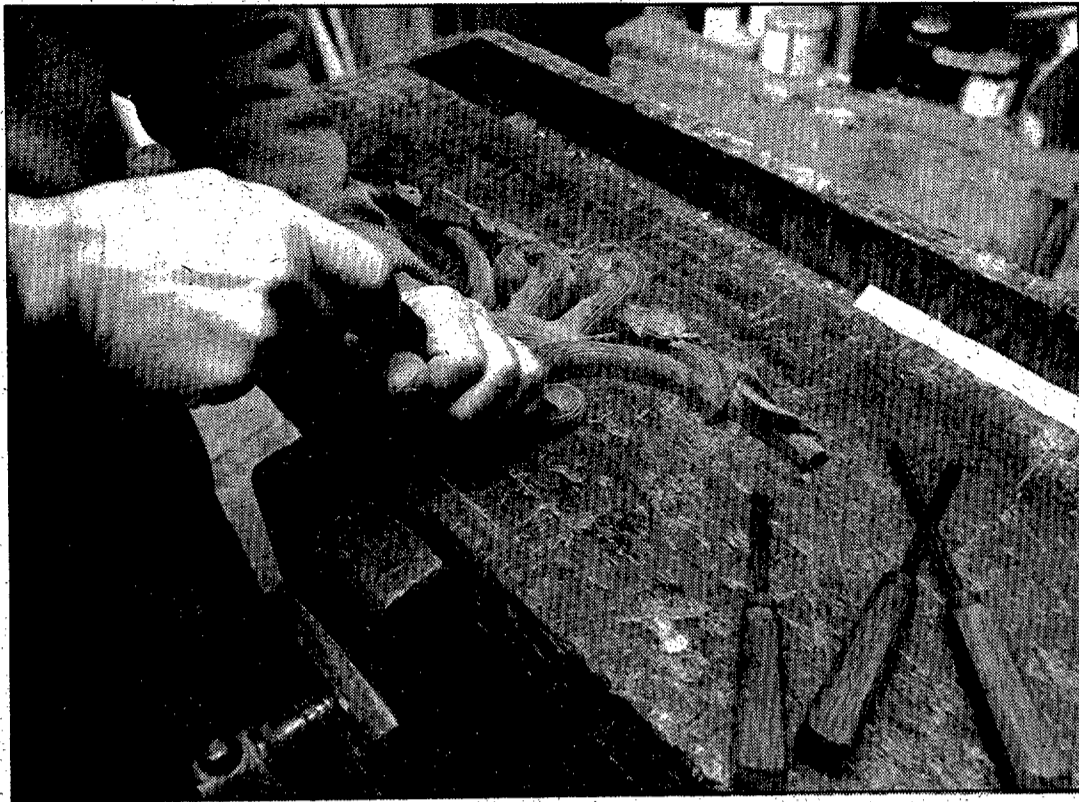

Les gúbies, eines per treballar el moble. (Foto JOAN SEGUR).

La revolució tecnològica del segle XIX

A final del segle XIX, les innovacions tècniques en la confecció del mobiliari entraren ja a Catalunya a poc a poc, la màquina de vapor, la serradora amb ganivetes mecàniques que produïen fullols més primes, el tupí per fer motlures, la serra de basllesta. Aquestes noves màquines no oferien un disseny nou, però en canvi solucionaven molts dels problemes que tenien els artesans del moble. Les peces continuaven essent eclèctriques, influenciades per tot un

mund d'estils, però en canvi solucionaven molts dels problemes crònics de la construcció del moble, com era el neutralitzar els efectes de la contracció i dilatació de les fustes per mitjà del contraplacat que fou el precedent de l'actual plafó comercial, o perfeccionar la tècnica de la marqueteria.

Mentre es donaven aquestes innovacions, a Europa ja havia començat la revolució del disseny i a Catalunya els arquitectes

modernistes iniciaven una nova era que trencaria amb els motllos del mobiliari clàssic.

En aquesta època sorgeixen les noves taules de menjador, que es comencen a fer extensibles per mitjà d'unes guies que permetien que els taulers inferiors a banda i banda es juxtaposessin al de sobre, els tiradors dels mobles tradicionalment metàl·lics fossin substituïts per tiradors de fusta cilíndrica envoltats de motlures.

El Noucentisme i l'exposició de 1925

En el mobiliari noucentista, s'abandonen altrà vegada les formes elíptiques del modernisme i tornen les línies i volums de quaranta anys enrera. El Foment de les Arts Decoratives féu una important aportació a aquest moviment en la confecció del disseny d'un mobiliari per a les classes humils.

En l'exposició d'art convocada per l'Ajuntament de Barcelona l'any 1918, en els projectes que portà a aquesta mostra, el FAD donà una nova visió del Noucentisme, on el mobiliari geomètric i simple de línies llises i verticals que dignificava i donava importància al moble popular.

La veritable prova de foc de l'art català enfront de les noves tendències europees s'esdevingué amb la participació d'artistes catalans a l'Exposició Internacional d'Arts Decoratives a París l'any 1925.

Sota el títol de Foment de les Arts Decoratives, es formaren dos grups d'artistes catalans en què sobresortien els conjunts de mobiliari. La representació catalana assolí gran quantitat de premis, la qual cosa significà una projecció ben important a l'estranger. En aquesta mostra, els artistes catalans presentaren una recerca de volums i línies, interpretaren les superfícies llises arrodonint les arestes i aplicant-les en fustes exòtiques amb incrustacions de vori, escata de peix i metalls.

¡¡OCASION ESPECIAL!!

REBAJAS '86

**BAJAMOS LOS PRECIOS...
¡¡A TODA MARCHA!**

Fabuloso dormitorio completo con armario, cama con cabezal corrido, 2 mesitas y tocador con marco y luna. Magníficos acabados en maderas molduradas tono nogal.

POR SOLO: 97.800

Y REGALO DE UN MAGNIFICO EDREDON VALORADO EN 12.000 Ptas.

36 MESES DE PLAZO Y SIN ENTRADA

GÜELL, 168-178 - GERONA.

Traslado y montaje gratis. Sábados tarde abierto

MUEBLES LA FABRICA



Diferents materials defineixen un espai.

El moble ha de tenir un llenguatge propi

El disseny dels mobles ha anat canviant al llarg dels temps. La veritable revolució del disseny de mobiliari no va succeir fins a la transició del segle XIX al XX. La revolució industrial, la renovació tecnològica i el canvi de mentalitat cap a la consecució de l'home modern, foren alguns dels factors que ajudaren

a la implantació d'aquest nou concepte de mobiliari.

Un mobiliari que, amb noves tècniques i una nova formalització abandonava els cànons clàssics per endinsar-se cap al món de la funcionalitat, el confort i la integració dins l'espai.

El moble a hores d'ara té un valor intrínsec: una cadira, una

butaca, una taula té valor per la funció per la qual ha estat creada. El dissenyador ha d'ésser aquell que, jugant amb els diferents materials, arribi a aconseguir una peça que pot ésser industrialitzada, amb la màxima comoditat possible i que, alhora, la seva formalització sigui agradable.

El moble, sobretot, ha de respondre a la funció per a la qual s'ha dissenyat, ha d'ésser ensem un element que sàpiga crear un ambient determinat. La funcionalitat en el mobiliari no vol dir de cap de les maneres un objecte insípid i buit, sinó que ha de participar d'un llenguatge cultural i estètic.

La importància dels complements

El món dels complements de mobiliari ens mostra cada dia un més ampli ventall de possibilitats. Els diferents sistemes d'il·luminació, les tauletes d'estar i els mobles separadors són l'apartat de complements que més s'ha estudiat i, per tant, el mercat ens ofereix unes propostes més diversificades.

Els sistemes d'il·luminació van des de les tradicionals làmpades de sostre passant per làmpades encastades fins arribar a sistemes de sostres il·luminats. Les franges de llum verticals propiciades per focus mòbils o no, són elements importants per tal de remarcar un espai concret. Les línies disposades a una banda dels sostres o bé incorporats en algun element dels mobles, ofereixen una llum que no molesta als ulls, i alhora propicia la intimitat.

Les làmpades de peu pròpies de les zones d'estar s'estilitzen cada vegada més, substituint el tradicional pàmpol de tela per materials de vidre o vidre orgànic, molt més integrats en el suport del llum.

Les tauletes baixes i amb materials totalment diversificats, fustes, vidres, metacrilats, marbres... de diferents mides o posades una a l'interior de l'altra per ocupar el menor espai possible, com és el cas de les tauletes-niu.

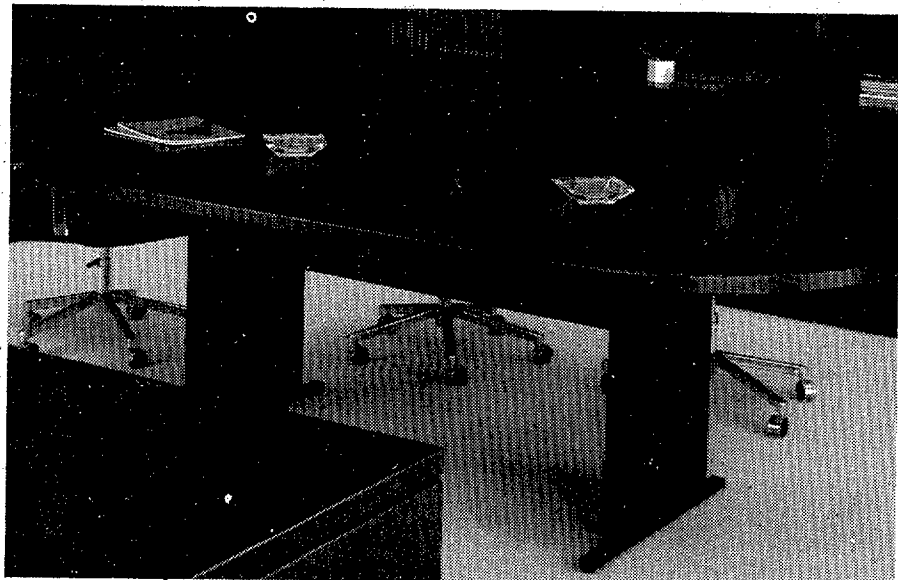

Oficina i arxiu, s.a.

MOBLES PER A L'OFICINA

DESPATXOS PER A LA LLAR

C. Joan Maragall, 40-42. Tel. 205516
GIRONA

LOS SITIOS
DIARI DE GIRONA

Director

Jaume Sureda i Prat

Edita

Editorial Gironina S.A.

Depósito Legal:

GE-2-1958 Año XLII

Difusión controlada por



Departament de publicitat

LOS SITIOS
DIARI DE GIRONA

Text: Dolors Grau

Fotos: Joan Segur

TAPISSERIA



DECORACIÓ
CONFECIÓ I COL·LOCACIÓ DE CORTINES
TELES I MOQUETES

C/. Eras de Vila, 20
Tel. 50 99 14
FIGUERES

NOVA CUINA

C/ Joan Maragall, 24 Tel. 204258

Posem al seu servei tot un equip de professionals que estudiarà, aconsellarà, dissenyarà i realitzarà la cuina que sempre ha somniat, qualitat en els dissenys, en les adaptacions a les exigències funcionals, en els materials, en els conjunts d'elements, en els acabats i en el servei.

Serveis complementaris de paleta i lampisteria, pintura, enguixats, perspectives a color del plànol de distribució de la seva cuina.

Pressupostos sense compromís. Disposem d'una àmplia exposició dedicada a la cuina i al bany.

DISTRIBUIDOR OFICIAL MOBLES DE CUINA I BANY DE BANY

Vegasa nicolini

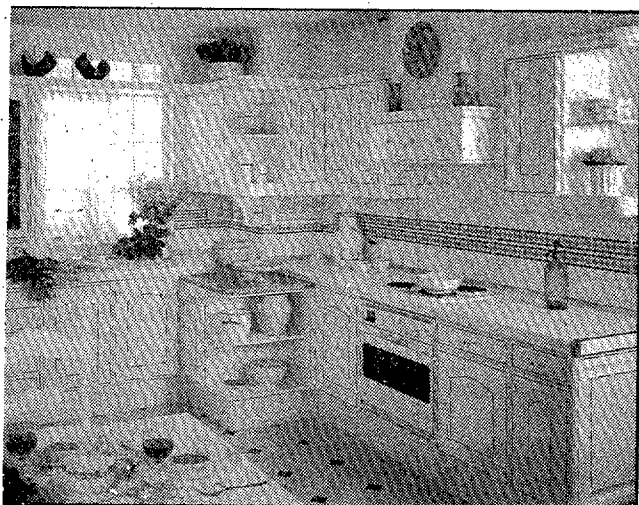

VENDES A L'ENGRÓS

Oficina
s.a.

FUSTES-TAULERS ENLLISTONATS PORTES-AGLOMERATS MOTLLURES

- Pintures-esmalts
- Vernissos
- Persianes «Umbralux»
- Somiers i fustes

Ctra. les Planes, Km. 4 SANT GREGORI (Girona)
Tel. 428001 (3 línies)

Materials nous que intervenen en dissenys originals

La Revolució industrial, i alhora la revolució tecnològica del segle XIX, marcaren els nous camins de les arts plàstiques en obres d'arquitectura i enginyeria. Els progressos en ambdós camps influïren el disseny del mobiliari. El mobiliari europeu i més tard el mobiliari català s'enriquiren de les noves tecnologies i els nous processos industrials. Els artesans del moble anaren incorporant els avenços en la seva maquinària, però els qui influïren i revolucionaren el mobiliari no foren precisament els fabricants de mobles, sinó els mateixos arquitectes.

Les ensenyances de Morris, Van de Velde, primer i la seva escola de la «Bauhaus» després, entre d'altres, assentaren les bases per a una nova concepció del mobiliari, coneixedors i respectuosos de l'espai que havien de definir. Els arquitectes a partir de llavors començaren a valorar les seves obres, no només per la seva estructura i la seva ornamentació, sinó per la definició dels seus espais interiors i el llenguatge utilitzat per a la seva descripció.

A partir d'aquest moment el canvi ja estava fet, calia només no aturar-se. El disseny de mobiliari es convertí amb el pas dels anys en un fet s'inicià la incorporació de nous materials. La inclusió dels taulers d'aglomerat en la construcció del moble permeté l'estandardització del mobiliari.

La incorporació de materials com l'acer inoxidable, les estructures metàl·liques i el metacrilat en la construcció del mobiliari ajudaren la concepció de mobles estèticament diferents on la seva importància no prové de llur ornamentació, ni del seu treball artesanal, ans al contrari, de les característiques pròpies dels materials i de llurs combinacions, a més de la funció pròpia d'objecte.

El segle XX ha presentat una nova formalització del mobiliari

D'ençà que el modernisme trencà les alteracions cícliques dels estils, l'avantguarda del disseny cerca permanentment les formes pures i el moble lliure d'ornament. Això succeïa a les darreries del segle passat.

Mentre aquests corrents adquirien preponderància en cercles intel·lectuals en el primer terç del nostre segle, la indústria experimentà infinitat d'innovacions tecnològiques que, per motius més industrials que no pas ideològics, familiaritzaran el mobiliari funcional amb la societat de l'època.

No obstant això la nova estètica no aconseguirà trencar amb el gust pel mobiliari d'estíe, que continuà fabricant-se, bé sigui com si es tractés de reproduccions gairebé arqueològiques o bé tot barrejant elements ornamentals al gust del fabricant.

L'aglomerat

Comercialment, aquest tipus d'indústries artesanals de mobiliari predominen fins a l'aparició del tauler de partícules conegut al mercat per: Tam, T.P. o simplement com a aglomerat.

La revolució tècnica que expe-

rimenta la fabricació de mobiliari amb l'aparició dels taulers (especialment amb el ja esmentat tauler de partícules) és solament comparable amb el canvi formal del mateix mobiliari.

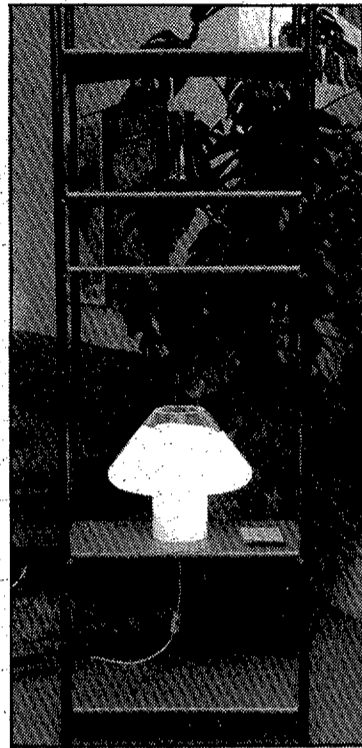

El canvi en la mentalitat de l'home del segle XX propicia que aquesta nova proposta formal sigui acceptada. L'home modern vol intervenir d'una o altra manera en el disseny del moble i el nou moble, modular, apilable, potencia aquest protagonisme del client. La tècnica del marketing consolidà aquesta nova proposta tenint com a lemes més poderosos la intervenció del consumidor en el seu disseny, la integració de les formes en els diferents espais...

Els componibles

Els fabricants de mobles apilables o componibles elaboren programes destinats a compondre un espai concret. Programes per a dormitoris, menjadors, cuines... Cada programa conté una sèrie més o menys nombrosa d'elements de suport, d'elements merament decoratius, d'elements utilitaris i de complements. El dissenyador serà qui amb tots aquests objectes podrà fer diferents composicions segons l'espai allà on van destinats, segons l'ambient que es vulgui crear i certament, també, segons els diners que vulgui despendre el client.

modo
DISSENY & HABITAT

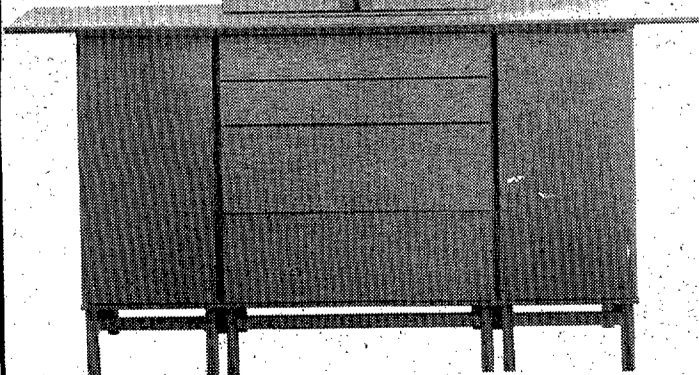
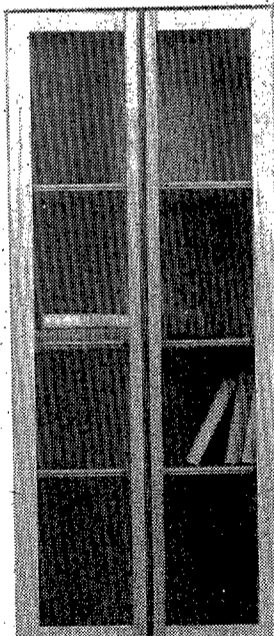

MOBLES DE DISSENY

- MOBLES
- LLUMS
- TAPISSERIES
- TÈXTIL
- CADIRES
- COMPLEMENTES DE TAULA
- LLISTES DE NOCES
- PARAMENT DE TAULA

C/. Bacià, 1 - Tel. 218850 Girona

La llar dels tresillos



TAPISSERIA - IL·LUMINACIÓ i PECES AUXILIARS

Carrer Nou, 173-A - Tel. 509452 - FIGUERES



Mobles d'estil català

JOAN PRAT

ARTESÀ DEL MOBLE

Cal Fuster

JOANETES (Girona)

Tel.: (972) 690175

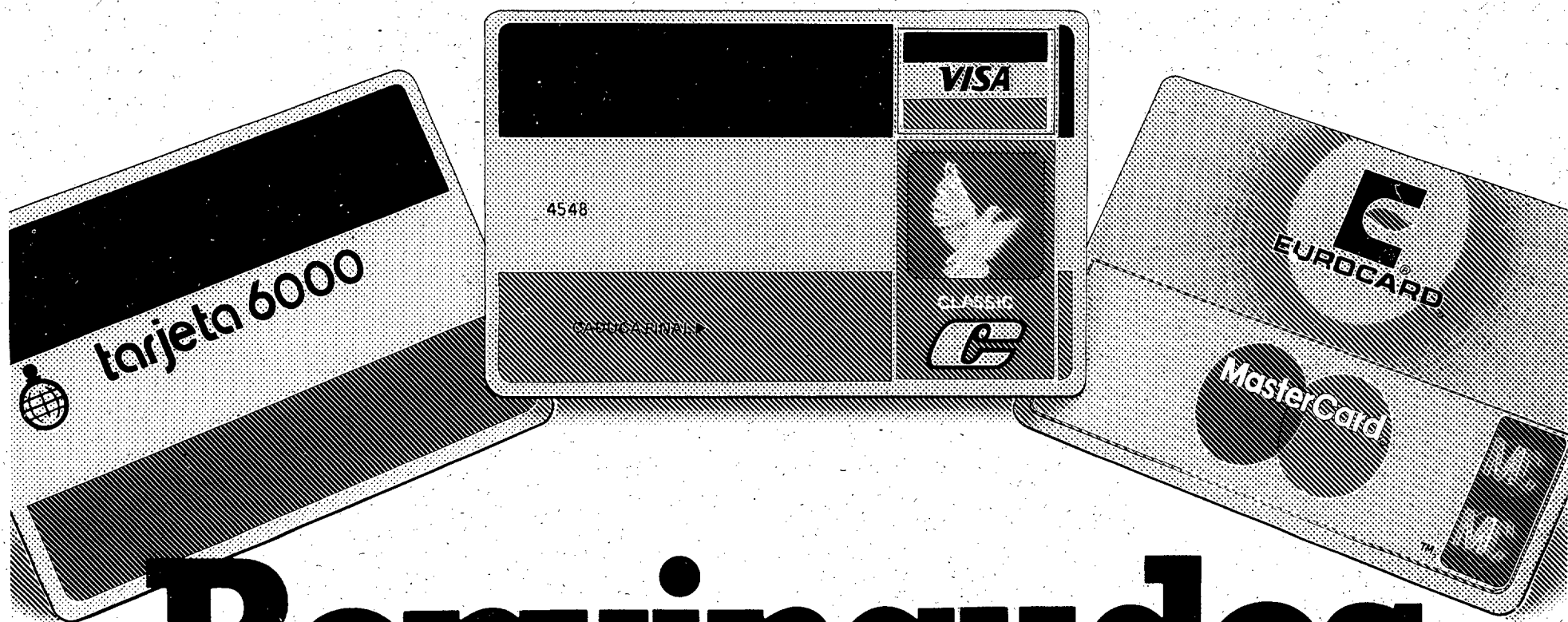

Benvingudes a Caixa Oberta.

Benvingudes a Caixa de Barcelona. Perquè d'ara endavant, les targetes Visa, Master - Eurocard de Servired i la targeta 6.000 de qualsevol Caixa d'Estalvis ja poden fer servir el nostre servei Caixa Oberta.

Caixa de Barcelona posa a la seva disposició més de 350 caixers automàtics a tot Catalunya. Perquè vostè pugui comptar amb diners en efectiu a qualsevol hora del dia o de la nit. Sense cues. Sempre. I tot això sense cap càrrec.

Ja ho sap. Si vostè té algunes d'aquestes targetes, benvingut a Caixa Oberta de Caixa de Barcelona.

RCP

CAIXA DE BARCELONA

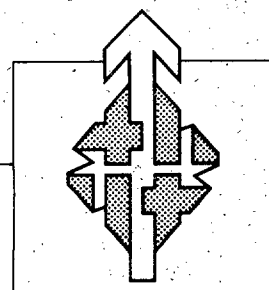

La companyia Rec Madral portarà aigua a Maçanet Residencial Park

R.
L'empresa Rec Madral Companyia d'Aigües, S.A., assumirà properament l'abastament d'aigua de la problemàtica urbanització Maçanet Residencial Park.

Després del greu problema de l'aigua en aquesta urbanització que pateixen els seus veïns des de fa sis anys, hi ha una intenció ferma per part de l'empresa, amb seu a la Canyera de Llagostera, de resoldre definitivament aquesta mancança i normalitzar el servei.

Telefònica ampliarà les línies de Besalú

R.
Properament es començaràn les obres de canalització de Besalú segons que ha previst la Companyia Telefònica.

Aquestes obres tenen per objectiu l'ampliació de la central en dues-centes línies per tal d'atendre les noves peticions tant d'aquest centre com de Serinyà. A més inclouen la construcció de tres-cents metres de canalització i dues arquetes.

Avui Celrà celebra el XIV Aplec de la sardana

R.
Celrà celebra avui el seu XIV Aplec de la sardana, que enguany té un caire d'homenatge pòstum a dos homes molt coneguts al poble: en Pito Xicu, Josep Ferrer i Oliveras, anomenat l'avi de Celrà, i en Francesc Mas i Ros, mestre compositor que els dedicà «El poble de Celrà».

Amb l'oposició del PSC

Tres punts quedaren sobre la taula al ple de l'Ajuntament de Santa Coloma

MONTSE ESTEBA

El ple celebrat divendres a la capital selvatana, va començar amb l'anul·lació de tres punts de l'ordre del dia, la qual cosa va ocasionar molt malestar entre els components del PSC. La proposta de l'equip de govern va ser de deixar aquests temes sobre la taula, ja que s'han d'acabar d'estudiar ja que han sorgit alguns problemes des que es va fer la comissió informativa en què es va considerar posar-los en l'ordre del dia. Sobre aquest fet, Joan Arrú, del PSC, va manifestar que «no trobem lògic que si aquests temes van anar a la comissió informativa per una petita cosa quedin sobre la taula. No ho comprenem. Això demostra una vegada més que vénen amb els papers mullats. Per això demanem que tota la documentació bàsica dels projectes que es presentin a ple per aprovar, se'ns enviïn amb suficient temps perquè puguem assistir totalment informats i es puguin evitar aquestes coses».

També el regidor Puig, de CIU, es va manifestar dient que «a vegades sorgeixen petits detalls que fan



L'Ajuntament de Santa Coloma es reuní en ple extraordinari divendres.

variar les coses i per no presentar-les al ple amb els papers mullats preferim deixar el tema sobre la taula, fins que en un proper ple pugui ser debatut amb totes les explicacions necessàries i clares».

Aquests punts problemàtics són

la proposta de modificació del pla general d'ordenació urbana, el de l'estudi de detall per a la fixació de les alineacions al carrer Argila, i per últim el que es referia a la modificació en el sector de la Nòria.

D'altra banda, el tercer punt de

l'ordre del dia va ser aprovat, i és el que es referia al projecte complementari del col·lector de sanejament de la carretera Termas Orion, el quart i cinquè punt, que feien referència al Pla Especial de Perllong amb carrer Ave Maria, així com el projecte d'urbanització d'aquest mateix pla especial, també van ser aprovats, així com el vuitè punt, que feia referència als carrers Banyoles, Lliri, Progrés i Malvarosa que encara estan per asfaltar i que han passat a contribucions especials.

També va ser aprovat el desè punt, que feia referència a la sol·licitud a la societat filatèlica de Girona per tal que organitzi una mostra filatèlica en homenatge a Salvador Espriu. Donada la impossibilitat de fer-ho a Santa Coloma per no comptar amb cap societat filatèlica.

L'únic punt que no va ser aprovat per unanimitat, ja que els membres del grup municipal socialista varen votar en contra, va ser el que feia referència a l'aprovació definitiva del pressupost municipal d'enguany.

Pot ser la millor temporada de les tres darreres

Eufòria a les estacions d'esquí davant l'excel·lent Setmana Santa que es prepara

Tot i que els inicis varen ser realment crítics, les estacions d'esquí de les comarques de Girona i, especialment, les zones pròximes, han experimentat una insòlita recuperació durant els darrers mesos. Segons algunes estimacions, el nombre de turistes que han passat per les pistes d'esquí del Ripollès i la Cerdanya és entre un trenta i un quaranta per cent superior al mateix període de l'any passat i es preveu que la temporada d'enguany serà la millor dels darrers tres anys.

REDACCIÓ

Tot i que la temporada d'hivern va començar amb mal peu a les comarques de Girona la situació s'ha redreçat en el decurs de les darreres setmanes. Des de les nevades que varen col·lapsar pràcticament tot Catalunya, l'afluència de visitants a les estacions del Pirineu gironí és incessant i es calcula

que el nombre de turistes ha augmentat entre un trenta i un quaranta per cent respecte d'anys anteriors. Tot i que de moment encara no hi ha dades oficials, Gil Pau, president de l'associació d'hotelers del Ripollès explicava que, «malgrat els inicis, en aquests moments ja es pot afirmar que és la millor temporada de les tres darreres.

Realment, els caps de setmana és una bogeria, tot és ple de gom a gom i en aquests moments ja hi ha moltes reserves concertades per Setmana Santa. Penso que serà una de les millors dels darrers anys, especialment perquè ha arribat molt aviat i perquè tenim més neu que mai». Aquesta eufòria del sector turístic del Ripollès també es palpa a la comarca de la Cerdanya on l'ocupació prevista per les vacances de Setmana Santa serà del cent per cent, segons totes les previsions. Fonts hoteleres explicaven que «és molt important aquesta reactivació perquè el sector ha patit molt aquests darrers anys. Fins i tot hi ha estacions que han tingut greus problemes i que

estaven a punt de tancar les portes. Penso que ara s'ha girat la truita».

Vallter 2000

El director de Vallter 2000, Josep Pujol, explicava a LOS SITIOS-DIARI DE GIRONA que «l'afluència de gent a les nostres pistes és realment important i pensem que encara podem salvar la temporada. De moment, una assemblea de socis de l'entitat que era convocada per a aquest mes de març i que havia d'estudiar el futur de l'estació, ha quedat ajornada esperant el balanç d'enguany. A part també han quedat aturades les peticions d'ajut a l'Administració, atès que les perspectives són positives i hi ha moltes possibilitats que l'estació d'esquí surti d'aquest atzucac pels seus propis mitjans».

Vallter 2000 és l'estació més jove de les comarques de Girona i enguany compleix el seu desè aniversari. Com les altres de les comarques de Girona, han fet importants inversions econòmiques per oferir un servei millor als visitants. En aquest sentit destaca Núria que ha remodelat el cremallera i també ha ampliat les instal·lacions amb noves pistes.

BATEIGS
CASAMENTS
INAUGURACIONS
VERNISSATGES, etc.

TOTS ELS SERVEIS
PER L'ÈXIT
DELS SEUS BANQUETS
A DOMICILI

Amb la garantia de

Roca

«Confiters a Girona des de 1928»

AHORRADORES

Asesoramiento de las alternativas de sus ahorros ante:

LA LEY DE ACTIVOS FINANCIEROS

ASESSORS D'INVERSIONS
Tels. 20 78 03 - 21 27 91



HENRY-COLOMER
ENSEÑANZA HOMOLOGADA

aprende una profesión de futuro:

PELUQUERIA Y ESTETICA

PELUQUERIA
BARCELONA
DIPUTACION, 260
TEL. 318 65 16

GIRONA
R. FERRAN PUIG, 24.
TEL. 20 28 12

ESTETICA
BARCELONA
DIPUTACION, 260
TEL. 318 65 16

ABIERTA MATRICULA CURSO ABRIL

JUAN ESPINOSA MACIAS
CANOVELLES

Tel. (93) 84 95 09

Construcción de pistas de tenis de tierra batida (cánera propia). Hormigón poroso. Piscinas tipo gunite, frontón, mini-golf, paddle. Delegación Girona

Tel. 20 49 30

Se signa un conveni amb la promotora del Pla de Dalt

Mentre l'Ajuntament cedeix terreny a FP, les obres resten paralitzades

Si se retarda massa l'ampliació de l'institut d'Olot, pel setembre no estarà feta

R.J.
La promotora del Pla de Dalt, S.A., ha signat un conveni amb l'Ajuntament d'Olot conforme cedeix al municipi una àrea de terreny de 5.600 metres quadrats per tal d'ampliar l'institut de Formació Professional. La mateixa empresa ha cedit la zona del Cassés, on la masia que porta aquest nom acollirà el centre civil de l'Associació de veïns del Pla de Dalt, a més de donar cabuda a moltes entitats socials d'Olot.

FP creix amb terreny i s'aturen en les obres

En 18 milions de pessetes s'han xifrat els terrenys que ha cedit la promotora del Pla de Dalt destinades a l'institut de FP i al Cassés. Pere Macias manifestava que això segueix la línia d'augmentar el patrimoni municipal.

L'institut de FP augmenta a un ritme accelerat, el nombre d'alumnes acompanyat de les especialitats que necessiten més espai. La reivindicació des del centre ha durat més de tres anys. Finalment l'any passat, des de la Direcció General d'Ensenyaments Professionals i Artístics de la Generalitat, s'aprovava aquesta ampliació,

valorada en uns 35 milions de pessetes. Les obres començaren el mes de desembre passat i ara, segons comunicat recent, s'han hagut de paralitzar per manca de liquidesa en la tresoreria de la Generalitat. L'empresa Pallàs d'Olot és la responsable de les obres d'ampliació, que consisteixen a donar cabuda a vuit aules més, biblioteca i sala d'actes.

Els professors del centre es mostren preocupats. «La paralització de les obres pot durar dos mesos, encara que se'ns hagi dit solament per quinze dies, si es retarden massa pel setembre no estarà feta l'ampliació, suposant llavors que l'Ajuntament ens haurà de cedir nous locals o la gent s'haurà de quedar fora». El professorat veu en aquest sentit que es guanya en una fira esperd en un mercat. Els terrenys cedits per l'Ajuntament aniran per a l'ampliació de la pista polisportiva ocupada pel nou edifici, un campus i zona oberta. Aquesta ampliació de l'institut de FP de la Garrotxa es fa des de la seva actual situació en direcció, al mas de Subiràs.

El Cassés serà seu del patronat d'estudis històrics

La masia del Cassés, inclosa en

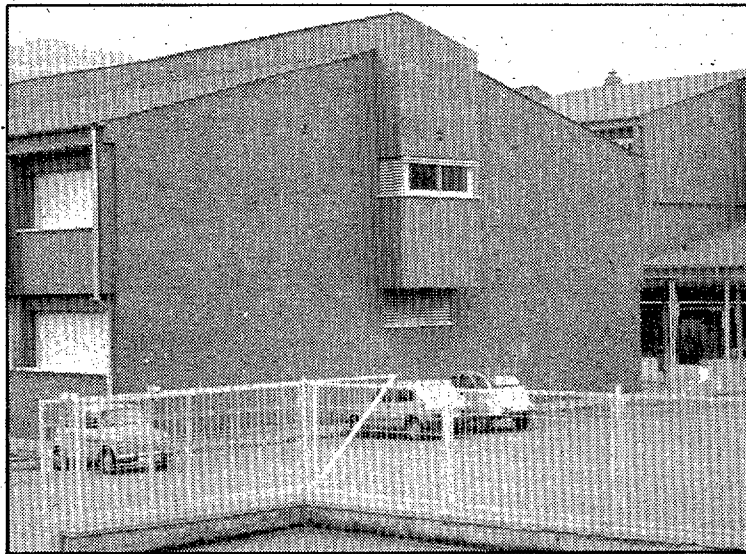

L'institut de Formació Professional de la Garrotxa s'ha quedat petit. (Foto JULI).

el mateix projecte del pla parcial Pla de Dalt segona fase, serà restaurada gràcies a un conveni a tres bàndols que no suposarà cap inversió econòmica per a l'Ajuntament. L'entesa ha estat a tres parts promotora, arquitecte Vayreda i Ajuntament d'Olot. El projecte de restauració anirà a càrrec de l'arquitecte Vayreda i serà assessorat pel Patronat d'estudis Històrics d'Olot

i comarca, que igual com l'associació de veïns, estarà instal·lat en la masia.

L'oficina de turisme juvenil es crearà properament a Catalunya

R.
El director general de Joventut, Enric Puig, manifestà que espera que aviat la Generalitat tingui la competència en turisme juvenil, segons va acordar la comissió mixta de competències el mes de desembre passat.

Puig manifestava la seva confiança que aquesta transferència es materialitzi ben aviat a fi que la Generalitat pugui gestionar aquest servei, que donarà peu a la creació de l'oficina de turisme juvenil de Catalunya. «És precisament aquí on entraran les possibilitats d'oferir preus econòmics gràcies als acords internacionals, que estableixen bonificacions als joves».

El director general va afegir que les oficines d'orientació de benestar social poden facilitar tota la informació relativa a les ofertes de la Direcció General de Joventut.

Estudi dels astres des de la Garrotxa

L'Agrupació naturalista té secció d'astronomia

R.J. S'instal·len caixes per potenciar les espècies d'ocells

L'Agrupació naturalista de la Garrotxa, ha ampliat les seves seccions amb la creació de la d'astronomia. Aquesta, tal i com indica son nom, portarà com a objectiu l'observació i estudi dels astres de la comarca. La secció recentment creada vol aprofundir el coneixement del món astronòmic servint-se de la utilització de telescopis i de publicacions especialitzades en aquesta ciència, les quals permeten d'introduir-se i avançar en l'estudi a nivell de la curiositat de l'interessat. Aquesta secció d'astronomia va a afegir-se a les ja existents dins de l'Agrupació naturalista de la Garrotxa. Aquestes són ornitologia, botànica, herpetologia, mamífers...

L'Agrupació naturalista, en una de les seves darreres actuacions conjuntament amb l'Ajuntament d'Olot, ha instal·lat una menjadora per a ocells en el parc nou. També en les darreres setmanes s'hi ha instal·lat una vintena de caixes-niu per tal d'afavorir la cria dels ocells insectívors. De la vintena llarga d'espècies que es poden veure en aquell indret de la ciutat, una bona colla van a la menjadora i es podrà veure aviat quines són les que aprofiten les caixes-niu per criar-hi. En el futur es pensa fer efectiva aquesta experiència en d'altres llocs de la comarca de la Garrotxa.

motores marinos Caterpillar para pesqueros

hemos bajado los precios

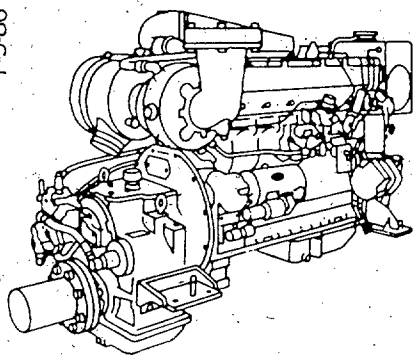

2 años de garantía (mod. 3208)



CENTRAL: Arturo Soria, 125. 28043 Madrid. (91) 413 00 13

BASE BARCELONA: Ctra. Barcelona - Ribas, Km. 15,400. Santa Perpetua de Mogoda (93) 560 00 90

FIGUERAS: Talleres G. Arranz Barniuso. Figueras (Gerona), (972) 50 36 98

RESTAURANT-MARISQUERIA

LA TAVERNA DEL MAR

S'AGARÓ

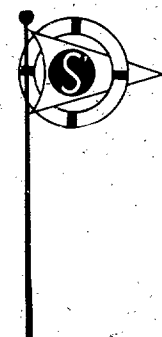

Té el gust de dirigir-se a la seva distingida clientela per assabentar-los que el dia 22 d'aquest mes torna a obrir les portes, per servir-los amb la cura i dedicació de sempre.

Moltès gràcies.

La Taverna del Mar.

Tel. 323800

Varen reunir al voltant de cent cinquanta i tres-centes persones respectivament

Contraris i partidaris dels aiguamolls es manifestaren paral·lelament a Pals

REDACCIÓ

Al voltant de tres-centes persones varen manifestar-se ahir a Pals per la salvaguarda dels aiguamolls, participant en els actes reivindicatius convocats pel grup de defensa, que varen transcórrer amb tota normalitat mentre se celebrava, paral·lelament, un acte festiu organitzat per agricultors de la zona en suport a la política urbanística de l'Ajuntament, que va reunir entre cent i cent cinquanta veïns de la població. L'alcalde de Pals, Pere Servià, desqualificava els actes organitzats pel grup naturalista assegurant que «els veïns de Pals són a l'audició de sardanes convocada pels agricultors —acte en el qual també es trobava ell— i a la manifestació del grup de defensa tan sols hi ha persones forasteres. No crec que puguin comptar-s'hi més d'una quinzena de veïns i això significa que la majoria de veïns no creu en els aiguamolls i jo, com a representant del poble per majoria, he d'escoltar-los».

Per la seva part, Joan Hontangas, veí de Pals i membre del grup de defensa, recordava en l'acte ecologista que, «segons una enquesta realitzada pel mateix grup de defensa, un seixanta-cinc per cent de la població creia que els aiguamolls havien de protegir-se i que, en el seu moment, va presentar-se una instància a l'Ajuntament demanant la protecció de les zones humides amb el suport de dues-centes signatures».

Varen parlar també el biòleg Ramon Fortià i el primer secretari de la federació del PSC a Girona, Manuel Nadal. Nadal assenyala que «protegir els aiguamolls de Pals és solament fer complir la llei» i considerarà que «el grup parlamentari de CiU creu que a Pals hi ha aiguamolls, però posposa la seva protecció als plantejaments urbanístics de l'Ajuntament».

El diputat socialista va fer referència igualment a la proposició no de llei d'ERC presentada al Parlament i que fou desestimada divendres, i a la presentació d'una nova proposició conjunta d'ERC, PSC i PSUC la setmana entrant.

En els actes es recordà

la denúncia feta pel grup de defensa entorn «de la manipulació del treball de biòleg Ramon Fortià». Segons que manifestava Pere Servià, aquesta manipulació «no és certa» i afegia que «si el treball de Fortià és un treball científic, seriós, cal tenir-lo en compte i per tant no és fals, però si ara diu que no serveix, ha pres el pèl al jurat del premi Príncep de Asturias i no deu ser-ne mereixedor».

Veïns i forasters

Mentre que, per una part, els ecologistes basaven l'acte reivindicatiu de la protecció dels aiguamolls en «el compliment de la llei d'Espais Naturals i el valor científic de les zones humides de Pals», els agricultors basaven la seva rèplica a l'acte en el fet que «es tracta de persones forasteres» tal com va manifestar el mateix batlle. En aquest sentit, la majoria de pancartes feien al·lusió a «manipulació de persones forasteres» i asseguraven que «a Pals no tenim aiguamolls». El grup de defensa reivindicava la protecció dels aiguamolls i la seva existència. Entre les pancartes d'aquest es podien veure banderes del grup Alternativa Verda de l'Empordà, i fins i tot una senyera estelada i gent portadora d'adhesiu anti-OTAN.

«Provocació de l'Ajuntament»

Els manifestants ecologistes, que varen concentrar-se al voltant de les quatre de la tarda a la plaça de l'Ajuntament, varen fer una petita cercavila pels carrers de la població i, després de disgregar-se davant l'església dels Massos de Pals, on van fer-se els parlaments i l'actuació del Grup Faristol, alterant el programa previst en un principi. Aquests canvis eren motivats, segons els organitzadors, «per evitar aldarulls i enfrontaments». En aquest sentit es denunciava que «permetre un acte de rèplica al nostre, pràcticament a la mateixa hora i a pocs metres de distància, és una provocació».

L'alcalde Pere Servià, per la seva part, assegurava que «de la matei-

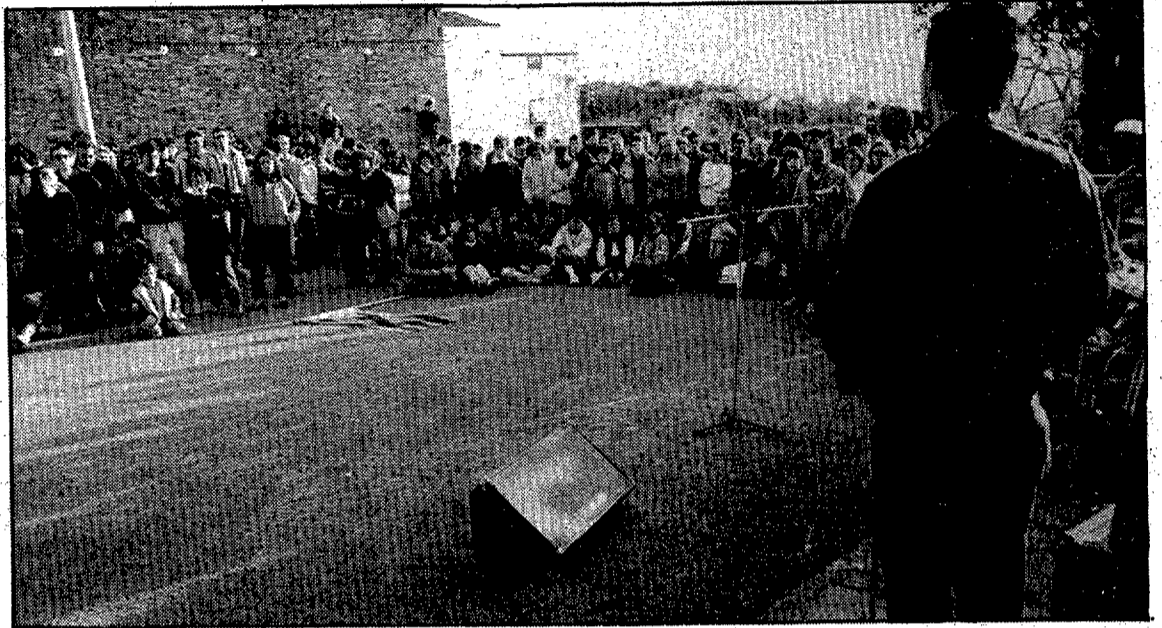

L'acte reivindicatiu dels ecologistes va reunir al voltant de tres-centes persones davant l'església dels Massos de Pals. (Foto DANI DUCH).

xa manera que vaig donar permís al grup de defensa per manifestar-se, n'havia de donar als veïns que m'ho varen sol·licitar. Entorn de la provocació, jo no la sé veure enlloc. No ha de passar res si cadascú està al seu lloc». L'acte dels agricultors, que consistia en una audició de sardanes i repartició de garnatxa i dolços entre tots els assistents, va ser convocat el dia abans.

Puntualitzacions

Respecte a les declaracions que feia al nostre diari Joan Hontangas, afirmant que el delegat de la Generalitat i el governador civil havien comprès que «la convocatòria dels agricultors és una provocació», Xavier Soy va assegurar ahir que no s'havia pronunciat.

D'altra banda, el Centre d'Iniciatives Turístiques de Pals declarava que la reunió de divendres al vespre a Ca la Pruna que, segons Hontangas, hi participava l'alcalde i era per preparar la festa dels agricultors d'ahir, era una reunió habitual de la junta directiva de l'entitat.

En una nota del Centre d'Iniciatives qualifiquen l'afirmació d'Hontangas de «manca d'educació, respecte i credibilitat».



COL·LEGI D'ARQUITECTES DE CATALUNYA

Demarcació de Girona

FIGURES DE FI DE SEGLE

CURS 1985-86

1. 10 de març.

«Del paisatge objectiu al paisatge íntim». Arnau Puig, Escola d'arquitectura. Universitat Politècnica de Barcelona.

2. 17 de març.

«Munch: el grito». Rafael Argullol, Facultat de Filosofia. Universitat de Barcelona.

3. 7 d'abril

Paisaje con figuras: La disolución de un género. Félix de Azúa. Escola d'arquitectura. Universitat Politècnica de Catalunya.

4. 14 d'abril.

«Gaudí, Berlague i Sullivan en la crisi de l'arquitectura de l'Edat Clàssica». Ignasi de Solà-Morales, Escola d'arquitectura. Universitat Politècnica de Catalunya.

5. 21 d'abril

«Decadentisme». Gerard Vilar, Escola d'arquitectura. Universitat Politècnica de Catalunya.

6. 28 d'abril

«L'espai com a nova categoria estètica». Pere Hereu, Escola d'arquitectura. Universitat Politècnica de Catalunya.

Sala d'actes de la demarcació de Girona del COAC

Plaça de la Catedral, 8 a 2 / 4 de 8 del vespre

ORGANITZEN:

ETSAB/UPC

DEPARTAMENT D'ESTÈTICA I TEORIA DE L'ARQUITECTURA

COL·LEGI OFICIAL D'ARQUITECTES DE CATALUNYA demarcació de Girona

COL·LEGI OFICIAL D'ARQUITECTES DE CATALUNYA demarcació de Tarragona

COL·LEGI OFICIAL D'APARELLADORS I ARQUITECTES TECNICS Tarragona

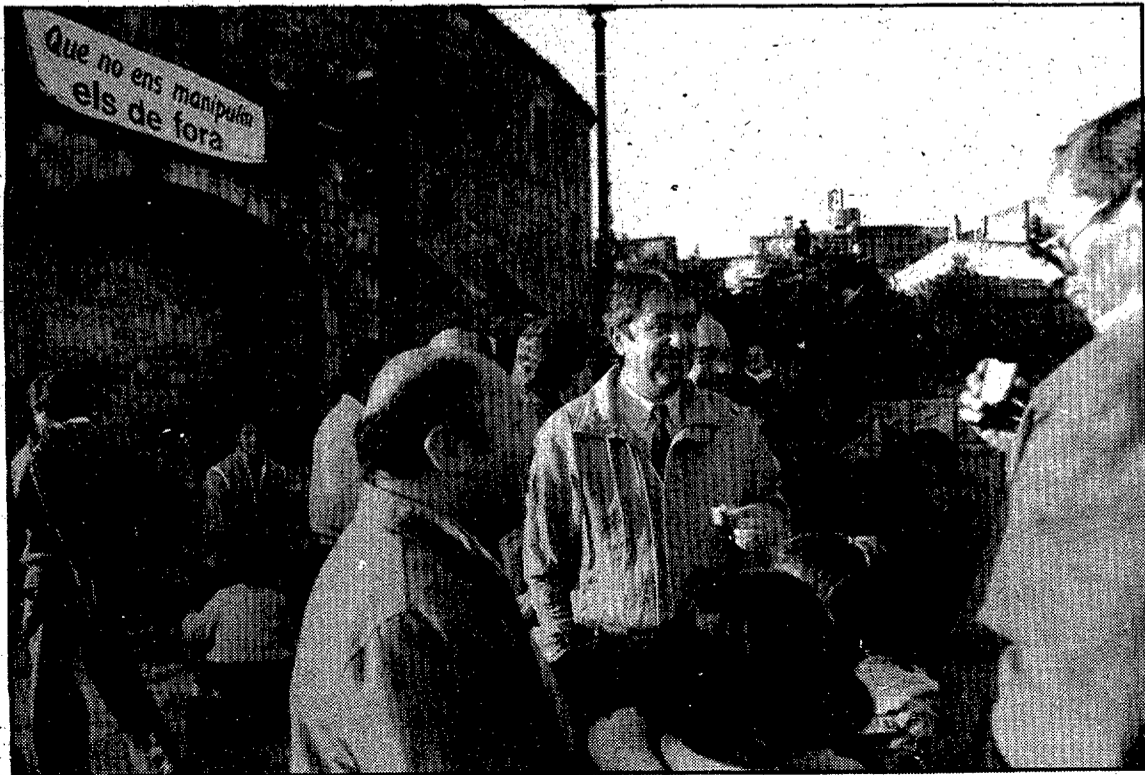

Pere Servià era present a l'acte organitzat pels agricultors de la zona, que aplegà unes cent cinquanta persones. (Foto DANI DUCH).

COMUNICADO A LOS SOCIOS DEL REIAL AUTOMÒBIL CLUB DE CATALUNYA.

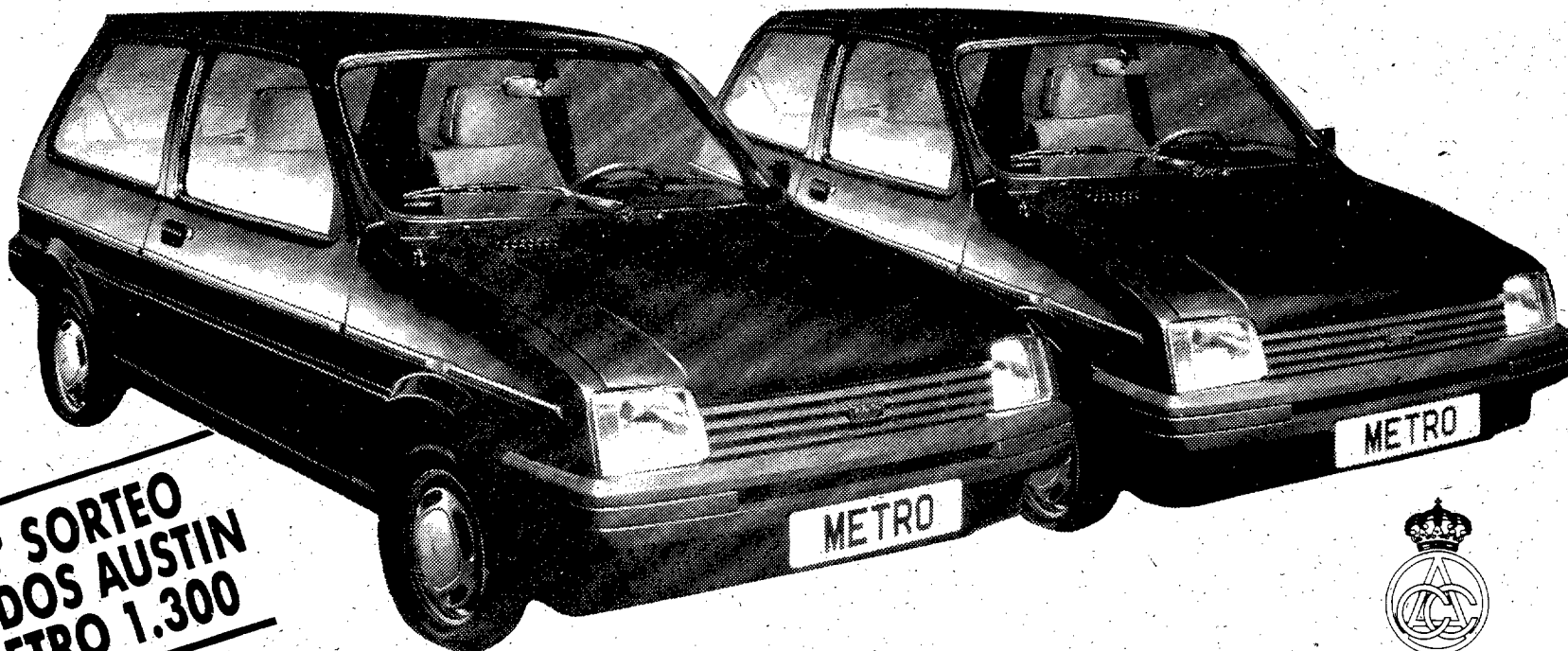

**2.º SORTEO
DE DOS AUSTIN
METRO 1.300**



POR UN NUEVO SOCIO DOS NUEVOS COCHES.

Por el sólo hecho de proponer un nuevo socio, Usted como proponente y el nuevo socio, participarán en el sorteo restringido —entre las solicitudes recibidas durante el mes de marzo— de dos Austin Metro 1.300, color plateado.

Exito de la campaña de aportación de socios.

La campaña de promoción de socios que iniciamos en el mes de febrero, está obteniendo un gran éxito, logrando el primer millar de nuevos afiliados rápidamente.

El sorteo de los coches ofrecidos en esta promoción, para los 1.000 primeros socios, se realizará el día 11 de marzo a las 12,30 horas, ante notario, en British Motors, S.A., Pg. de Sant Gervasi, 46-48, Barcelona.

Los socios que lo deseen, quedan invitados a asistir a este acto.

Además un regalo seguro para el proponente.

Todos los socios que nos aporten nuevos afiliados, además de participar en el sorteo de los dos coches, obtienen un regalo seguro, a escoger, entre éstos que le mostramos. Elija el que desee y anótelo en el cupón adjunto, al rellenar su propuesta de nuevo socio.

Colabore con el R.A.C.C. en difundir las ventajas de ser socio, y conocer sus servicios:
Automòbil Club Assistència: el nuevo servicio del R.A.C.C., que presta asistencia mecánica y personal, para el socio y su familia, en Catalunya, resto de España y en el Extranjero. Seguros - Servicios Técnicos - Escuela de Conducir y Náutica - Turismo - Parkings - Gestoría - Compra de vehículos - Agencia de viajes - Parque Natural en Gualba - Centro Médico - Revista Club.

- Caja 6 botellas de Viña Heredad Segura Viudas
- Analizador del sistema eléctrico del automóvil
- Cartera portadocumentos de piel
- linterna fluorescente portátil
- Depurador de agua Braun
- Cables de Emergencia



Rellene este cupón, con sus datos y los del nuevo socio que propone. Córtele por la línea de puntos, y envíelo con un sobre a Reial Automòbil Club de Catalunya, Santaló n.º 8 - 08021 BARCELONA.

Si lo prefiere puede personarse directamente en cualquiera de nuestras oficinas:

Barcelona, Santaló 8 - Tel.: 200 33 11. **Girona**, Gran Via Jaume I, 3 - Tel.: (972) 28 08 68. **Lleida**, Av. del Segre, 6 - Tel.: (973) 24 12 45. **Tarragona**, Av. President Companys, 12 - Tel.: (977) 21 19 62. **Sabadell**, Rda. Ponent, 31 - Tel.: (93) 726 68 11.

SOLICITUD DE INSCRIPCION

Si quiere proponer más de un socio, puede hacerlo en fotocopias de este mismo cupón. Por cada uno que envíe tendrá una posibilidad más en el sorteo de los dos coches y el regalo seguro que escoja.

El Sr./Sra. _____ D.N.I. _____ socio del R.A.C.C. con el n.º _____
 recomienda el ingreso como socio del R.A.C.C. del Sr./Sra. _____ D.N.I. _____
 con domicilio en la calle _____ piso/puerta _____ núm. _____ Código Postal _____ Ciudad _____ Tel. _____

Firma del socio proponente _____ Firma del socio propuesto _____
 Deseo que envíe a mi nombre y domicilio el regalo que indico: _____ Domicilio de entrega del regalo:
 calle _____ piso/puerta _____ núm. _____ Código Postal _____ Ciudad _____ Tel. _____

DOMICILIACION BANCARIA

Distinguidos señores: Les ruego atiendan los recibos que les sean presentados por el Real Automòbil Club de Catalunya a nombre de: _____
 con cargo a mi cta. de libreta de ahorro n.º _____ Banco o Caja de Ahorros _____
 Fecha _____ Agencia _____ Dirección _____
 Código Postal _____ Localidad _____ Provincia _____ Firma _____





APLEC DE CELRÀ

LOS SITIOS
DIARI DE GIRONA

Homenatge i reconeixement

El poble de Celrà retrà també homenatge a dues persones que any rera any feien possible que l'aplec anés endavant i que ara ja no estan entre nosaltres. En **Francesc Mas i Ros**, compositor de sardanes i molt vinculat a la vila, des de sempre havia assistit a l'aplec i la seva presència havia esdevingut habitual i molt estimada. Ara ens queda el seu record i les seves sardanes, en especial «El poble de Celrà» dedicada a la vila i que enguany clourà l'aplec.

L'altra persona, en **Josep Ferrer i Oliveras**, en Pitu Xiçu per als del poble, a qui estava adreçada la sardana del mestre Mas i Ros, esmerçà tota la seva saviesa i el seu esforç ensenyant a puntejar la sardana i promovent aquesta dansa entre joves i grans del poble. A tots dos, com a tants d'altres, va dedicat l'agraït record i el sincer reconeixement per tot el que han fet per la sardana.

El fruit dels aplecs

És ben cert que a la nostra nació tenim un bon nombre d'afers i de costums que ens són propis i que ens defineixen com a catalans. Un d'aquests és la sardana, puix que ha esdevingut un símbol conegut pertot arreu. Conseqüència d'aquest sentir dels catalans fou l'abundosa expansió dels aplecs de sardanes arreu de Catalunya.

Cert que els aplecs d'avui no són pas com els d'anys enrera, però val la pena anar-los seguint: és agradable sentir l'espínguet il·lusionat del solista que ha preparat amb esforç una sardana obligada; o mple de joia veure petits dansaires que, tot just, han acabat d'aprendre a puntejar, com s'esforcen a seguir el ritme, és bo copsar la revifalla de les cobles, ja que d'un temps ençà cal destacar els nombrosos instrumentistes i solistes d'extraordinària qualitat, que enmig de la professionalitat dels grans han trobat un terreny abonat per lluir-se i endinsar-se en la serenitat i la tècnica que s'adquireixen amb els anys.

Fruit dels aplecs és la difusió de l'ensenyament de ballar sardanes que s'ha donat a tants pobles i on ha participat tant de jovent. Cert que aquest jovent, quan arriba a certa edat, bona part, no acut a les ballades, però la llavor la porten a dintre i algun dia donarà el seu fruit.

Sembla que Catalunya té moltes possibilitats d'ésser seu olímpica l'any 1992. Doncs bé, la sardana també hi ha de ser present, mitjançant l'obertura amb cinc sardanes dels colors perceptius, simulant les cinc anelles olímpiques.

J. ALBREIG
Celrà.



La sardana empordanesa a Celrà

Celrà arriba al seu catorzè aplec de sardanes amb renovada il·lusió i amb el desig de gaudir al màxim amb les ballades d'aquesta dansa de germanor que és la sardana. Cal dir que a Celrà hom balla a l'estil empordanès, però hi tenen càbuda tots els balladors i interessats que tenen assegurat un bon acolliment.

«A Celrà hi ha una llarga tradició sardanista, ens explica en Miquel Plana, membre de l'Associació de l'Aplec, i intentem que aquest caliu continuï viu, ja que al llarg de l'any organitzem cursets de sardanes de manera activa, tant per a la mainada del poble, com per a la gent gran; fem altres ballades segons les nostres possibilitats i preparem l'aplec a fi que surti de la millor manera». Enguany, les cobles **Ciutat de Girona**, **Mediterrània** i **Foment de la Sardana** s'encarregaran de la inter-

pretació, al matí i a la tarda, de les sardanes programades.

En la selecció de les sardanes hi ha jugat un paper important tot el poble, ja que a través de Ràdio Celrà es demanava als oïdors les seves opinions i preferències i d'acord amb les nombroses respostes s'ha fet la programació, així s'assegura una bona acollida per part de tots els participants. «Potser algunes no tenen una gran perfecció tècnica, però les melodies són prou conegudes, balladores i de bon èscoltar per tenir un èxit assegurat. Cal dir que en la tria hi ha participat no sols la gent de Celrà sinó interessats dels pobles dels voltants que esperen amb interès aquesta diada.

«Cada any hi tenim força gent, prossegueix en Miquel Plana, i

tenim garanties de la seva continuació, tant pel que fa a l'interès dels socis del poble com per l'afluència de gent dels voltants. Però algunes comissions organitzadores d'altres aplecs han adoptat el sistema de fer entrada lliure per a tothom a fi d'aconseguir més acceptació popular; nosaltres, de moment, mantenim uns preus bai-

xos i estem a l'expectativa dels resultats d'aquesta nova experiència per poder-los valorar adequadament. De moment, els seus projectes més immediats són mantenir aquest caliu tant pel que fa a l'ensenyament, ballades i audicions com a nous projectes i excursions i trobades entre tots per a assegurar-ne la continuïtat.

ferreteria IMMA

Ctra. Palamós, 38 - Tel. 492068
CELRÀ (GIRONA)



Matrizados Industriales, S.L.
TROQUELINOX

Joan Pi Pons
GERENTE

Pol. Ind. de Celrà
Tels. (972) 49.20.10 - 49.27.02
CELRÀ (Girona - España)

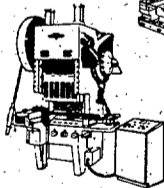

25 ANYS D'EXPERIÈNCIA EN L'ENSENYAMENT DE CONDUIR SÓN LA NOSTRA MILLOR GARANTIA

AUTOSCOLA

LLADÓ, s.a.



Carretera Palamós, 52
Tels. 492347-235218
CELRÀ

XIV Aplec de la Sardana Celrà 9 març 1986

ORGANITZA
L'AGRUPACIÓ SARDANISTA DE CELRÀ

COLLABOREN
L'AJUNTAMENT DE CELRÀ
LA DIPUTACIÓ DE GIRONA

Cobles
Ciutat de Girona
Mediterrània
Foment de la Sardana



MAGATZEM-FRIGORÍFIC

SALA D'ESPECEJAMENT

«DALMAR»

Venda al major de carn

Telf. 492296

CELRÀ GIRONA

67
374
21

LOS SITIOS
DIARI DE GIRONA

CAP DE SETMANA

Es prepara el Congrés de la llengua

**SIETE
DIAS**

SI HACE algo más de un mes la nieve fue protagonista en nuestras comarcas, el pasado fin de semana dio paso a una serie de violentos temporales que afectaron muchas zonas, especialmente las marítimas, al azotar el viento las aguas del mar y crear olas de dimensiones poco corrientes.

Los saltenses no quisieron dejar pasar el tercer año de su recobrada independencia y se reunieron en su flamante Ayuntamiento para escuchar un informe del interventor, en el que al lado de un mesurado optimismo dijo que de cara al futuro habrá que tomar conciencia de las responsabilidades que comporta aspirar a que un pueblo o una villa prospere. En otras palabras, que habrá que reajustar los impuestos ya «que vivir en Salt es mucho más barato que vivir en Girona o en Olot».

Los gerundenses que viven en los alrededores de la Plaça de Catalunya se sobresaltaron el otro día al ver cómo se iniciaban unas obras en torno a la zona de paseo. Se aclaró el hecho en el sentido de que se vallaban los pasos para convertir lo que era zona azul en un parking de pago.

Flotats ha triunfado plenamente en nuestra ciudad, lo cual no es noticia si tenemos en cuenta que Flotats triunfa por allí donde pasa. Para los gerundenses ha sido muy emotivo que al lado del excepcional cómico intervenga un amigo de todos, el saltense Pep Cruz.

El referéndum está llamando a las puertas. Los últimos esfuerzos para convencer sobre el «sí» los han dado dos ministros, Serra y Lluch. Por contra, los del no tampoco se han mostrado ocios. Los que prácticamente no han dicho esta boca es mía son los de la abstención. No tardaremos mucho en ver cómo acaba este galimatías en que nos han metido los socialistas del gobierno.

Celebremos que en nuestro aeropuerto se desarrolle el Salón Internacional Aeroespacial «Cosmo», que hasta la fecha tenía lugar en el Prat de Barcelona. Por una vez los hemos «birlado» una cosa a los de la ciudad condal.

Sureda

Salvador Sunyer: «Girona serà seu d'una experiència pilot de normalització»

Demà dilluns es presentarà oficialment a Girona el Congrés de llengua catalana. Serà el segon congrés que se celebra entorn de la llengua que parlem els catalans i l'objectiu fonamental és el d'establir uns models d'ús lingüístic d'acord amb els temps en què ens ha tocat viure. Tot i que el congrés no començarà a desenvolupar les seves activitats estrictament de debat i estudi fins la primavera, el cas és que ja es treballa de valent per preparar els elements que li han de donar cos. A les comarques de Girona s'ha constituït un secretariat que s'encarrega d'organitzar tot allò que vestirà aquesta gran trobada de lingüistes i experts.

L'any 1906 es va celebrar el primer Congrés de la llengua catalana.

Aleshores, es varen establir les normes que han regit l'escriptura del català i que varen quedar patentment recollides per Pompeu Fabra. Ara, a mitjan any 1986, es farà una nova trobada amb l'objectiu de determinar uns nivells d'ús correcte de la llengua catalana. Salvador Sunyer júnior, filòleg i professor de català, és el secretari del congrés de llengua catalana a Girona.

De fet, les primeres activitats que estem portant a terme ja es poden començar a observar a nivell de carrer. D'una banda, hem organitzat conjuntament amb l'Ajuntament de Girona les representacions del Cirano de Bergerac, d'en Josep Maria Flotats, al Teatre Municipal de Girona; i també estem recollint tota la informació i adhesions, la qual cosa és un pas previ a la celebració del congrés.

— Potser, fóra bo explicar una mica els objectius del congrés.

— Sí, el primer congrés va servir per establir unes normes generals d'escriptura de la llengua catalana que varen quedar totalment fixades amb el diccionari i la labor de Pompeu Fabra, posteriorment. Ara, es tracta de fer una nova revisió de les diferents parles catalanes i posar-nos d'acord en uns elements mínims per establir un català estàndard i correcte que tothom pugui entendre i alhora parlar.

— A Girona es farà una experiència pilot, pel que fa a la normalització. En què consistirà?

— A Girona s'ha decidit fer una experiència pilot semblant a la que també es portarà a terme a d'altres vuit poblacions catalanes. Es tracta, en definitiva, de firmar un vídeo sobre la situació del català a nivell de carrers, rètols comercials, denominació de zones, etcètera; posteriorment fer una campanya intensiva de normalització durant dos mesos i, finalment, filmar un segon vídeo, en el qual es podran observar els resultats assolits. És una experiència de què en aquests moments no sabem el resultat que podrà donar, però que inicialment ens sembla molt interessant.

— Salvador Sunyer i els ajuntaments no col·laboraran en la labor de normalització lingüística?

— És clar que sí. Per exemple, el de Girona ja ha posat en marxa un pla de normalització pel barri vell de la ciutat. Es tracta d'oferir als comerciants la possibilitat de canviar els seus rètols castellans per uns de catalans. L'Ajuntament els ofereix el disseny del nou rètol de forma totalment gratuïta i alhora també els evita de pagar les despeses de publicitat exterior durant un període de temps. Aquesta campanya va encaminada bàsicament a millorar la retolació en català de totes les zones públiques.

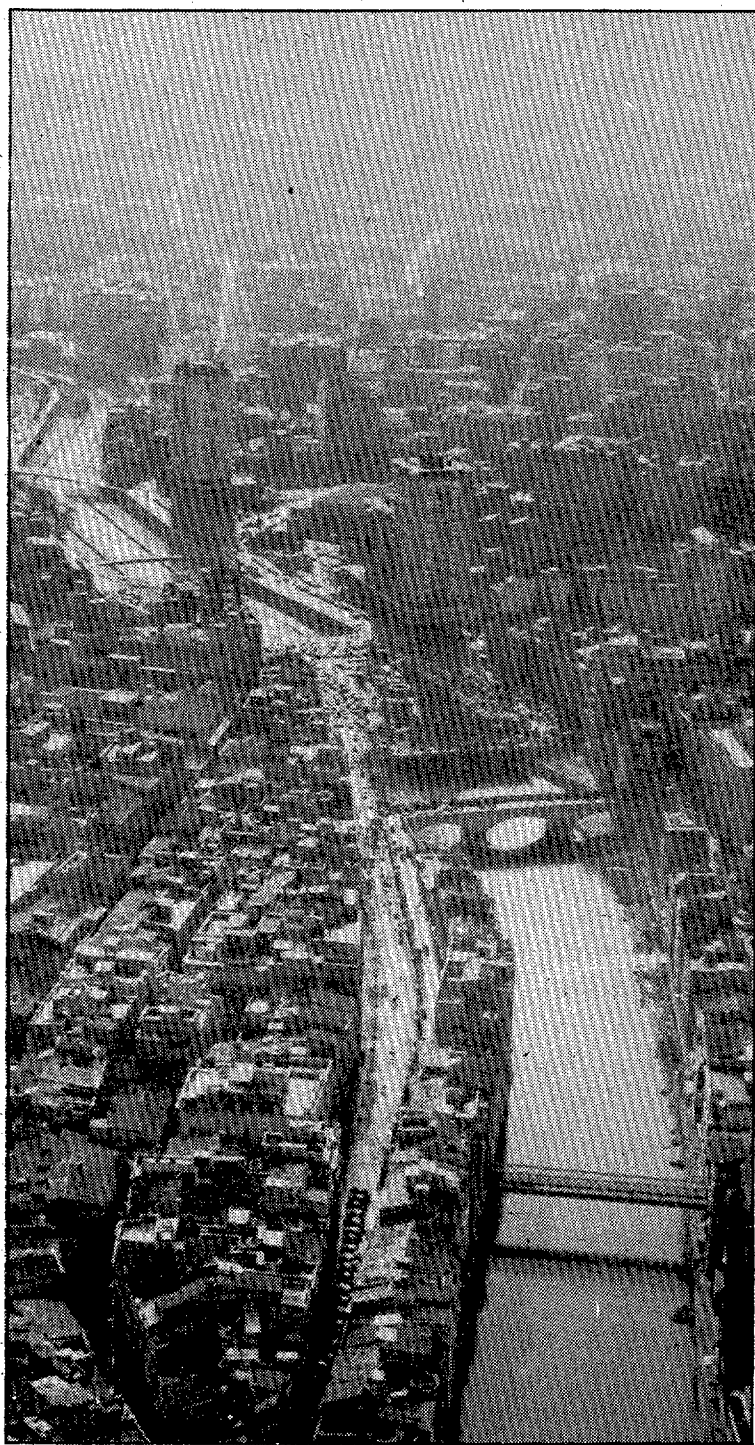

— I, finalment, a Girona, quin àmbit es tractarà durant el congrés?

Girona és el de la sociolingüística, uqe desenvoluparem sota la direcció d'en Modest Reixach.

— El terreny que correspon a

R. ROVIRA.

TV

Tota la programació de la televisió espanyola, catalana i, també, la francesa.

MESTRAL

L'aparició el 1910 del Halley no va poder eclipsar la personalitat d'un Dalí de 6 anys.

CULTURA

El Gazofilaci de Girona, a l'exposició barcelonina «Thesaurus», entre més de 170 peces.

GASTRONOMIA

Onze mil funcionaris de la CEE a Brussel·les podran degustar les cuines espanyoles.

FILATELIA

La insígnia d'or de la Societat filatèlica gironina li fou concedida a Pere Masferrer.

VIDEO

Cada vegada costa menys que un títol de cinema, encara que en cartellera, aparegui en vídeo.

BIBLIOTECA

Parlem dels llibres impresos a Girona en el segle XVII, començant pel d'en Ludovico Blegio.

TOSTEMPS

L'autor de «L'ermità Maurici», Josep Roig i Raventós, un enamorat de la Costa Brava.

Novedades-Novetats

«Flor de sal», el premio Nadal del 85



Premio Nadal 1985

Pau Faner **Flor de Sal**. Ed. Destino 1986. 174 pags. Rtca. 875 ptas. Esta novela del escritor menorquín que mereció la importante distinción del Nadal 85, es un relato centrado en la historia de Menorca entre los años 1706 y 1802 en los que la isla sufrió tres dominaciones británicas, una francesa y un período español libre de invasiones. La novela discurre entre las ciudades de Ciutadella (levítica y tradicional) y Maó (burguesa y progresista). El autor, que ya lleva conseguidos varios premios literarios, tiene un estilo muy depurado y extremadamente ágil.

Narraciones

Fernando Sánchez Dragó **Las fuentes del Nilo**. Ed. Planeta. 1986. 370

pags. Rtca. 1.200 ptas. A través de una supuesta biografía de un personaje simbólico llamado Dionisio, Sánchez Dragó, con su estilo tan personal, habla de todo y sobre todo a través de sus reencarnaciones en busca de las Fuentes del Nilo.

Arquitectura-Diseño

Revista **El Croquis** n.º 23 publica en este número una información muy detallada de cómo va a ser el Banco de España de Girona, que se está construyendo en la Calle Gran Vía de Jaume I. Dadas las especiales características del futuro edificio, la publicación merece un especial interés para la ciudad. Precio 1.850 ptas.



Ajedrez-Informática

David Levy. **Manual de ajedrez por computadora**. Ed. Mitre 1986. 204

pags. Rtca. 900 ptas. Explicación sobre las partidas con ordenadores. Análisis de las jugadas, planteamiento de partidas clásicas, niveles de juego, examen de los grandes maestros. David Levy, además de ser una autoridad mundial en ajedrez, se ha especializado en el juego con ordenadores. Descanse en paz el bueno de Alekine.

Narraciones

Jack M. Bickham. **Ariel**. Ed. Planeta 1986. 300 pags. Rtca. 1.200 ptas. Una novela de amor e intriga con un personaje infantil que tiene por amigo mejor a una computadora «Ariel». Intervención de una psicóloga para que la computadora consiga «pensar». Amenazas de espías japoneses y desasosiego del jefe de una empresa que fabrica computadoras y que arriesga todos los medios económicos para que «Ariel» responda como lo haría un cerebro humano.

Agricultura

Ministerio de Agricultura, Pesca y Alimentación, S.G.J. **Acta de Adhesión España CEE. Agricultura**. 2.ª ed. Publica Ministerio. 258 pag. Rtca. 400 ptas. Proceso completo de la entrada agrícola de España en la CEE. Documentos integros por sectores.

Arte

Xavier Mir **Salvador Dalí-Josep Pla**. Editorial Mediterrània. 1986. 186 pags. Cart. 1.600 ptas. Presentación por Ed. Dasa. Estudio de los dos grandes ampurdaneses contemporáneos; con obras de Dalí y texto de Pla, en el que se perfila sobre cada uno de ellos el grado de «sensatez» y de «veleidad» que, quizá, sean las características más acusadas del modo de ser de la gente del Empordà, según Dasa. Reproducción de muchas de las obras que figuran en la obra para bibliófilos «Obres de Museu».

Informática

Tohru Moto-Oka y Masaru Kitsuregawa. **El ordenador de la quinta generación**. Ariel. 1986. 124 pags. Rtca. 750 ptas. El profesor Moto-Oka es el director del proyecto de la quinta generación de ordenadores que se realizó en el Japón. En esta obra explica su proceso que representa la culminación de su carrera científica y el desarrollo del proyecto más ambicioso que se está llevando a cabo en el mundo civilizado.

Arte

Planeta. **Historia universal del arte**. Editorial Planeta. 1986. Con la aparición del tomo 1.º «Las primeras civilizaciones» y del tomo 4.º «La Edad Media. Románico/Gótico» se inicia este nuevo «corpus» de la Historia del Arte. Probable sucesor de las obras que publicaron editoriales clásicas, como Salvat, Espasa Calpe, Muntaner y Simón y Labor, esta nueva publicación, publicada bajo unos conceptos más modernos, puede llegar a ser

la Historia del Arte del final de nuestro siglo. Es un esfuerzo editorial muy importante del que se espera la mejor acogida por los especialistas de la materia.

Biografía

Ricardo de la Cierva **«Franco»**. Planeta 1986. Col. Espejo de España. 508 pags. Rtca. 2.400 ptas. Una biografía casi definitiva de la vida del general Franco; la primera completa que se escribe después de diez años de su muerte. Escrita con rigor y criterio histórico

por uno de los mejores historiadores españoles de la época actual. Ilustrada y con un índice onomástico muy completo.

Narraciones

Angeles Masó **«El muerte de Papa Noël»**. Planeta 1985. 202 pags. Tela. 900 ptas. La autora, conocida periodista y crítico de cine, traza la vida de una mujer de cuarenta y pocos años que decide rehacer su vida. Recuerdos, obsesiones, pesadillas y un estudio crudo y exigente de la sociedad que la rodea.

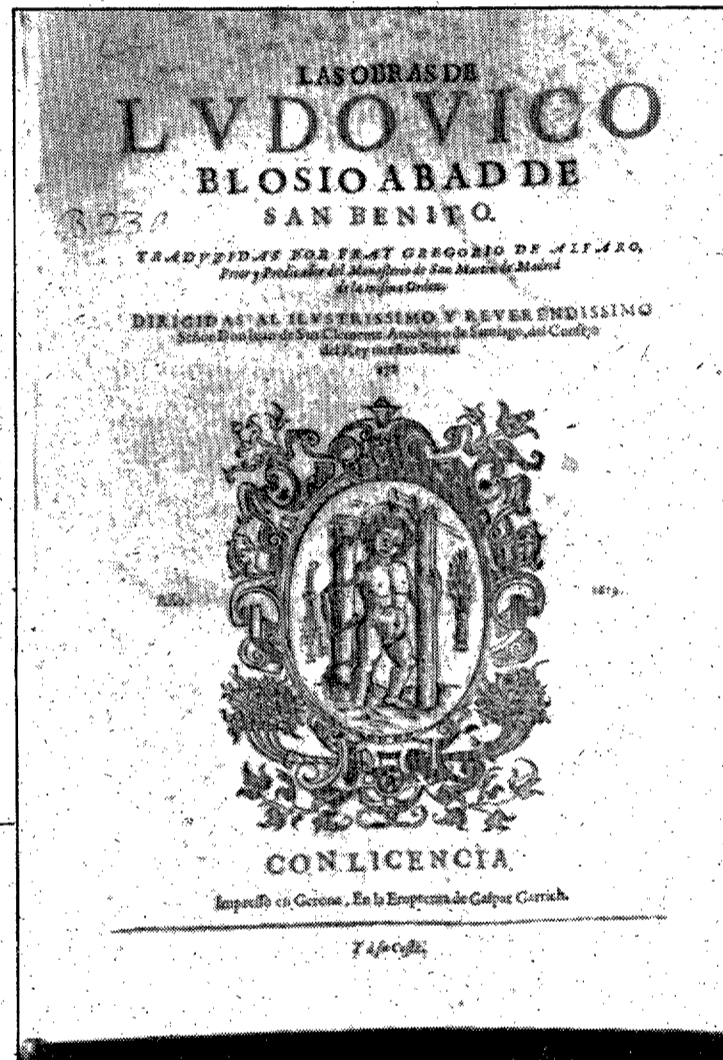

Libres impresos a Girona en el segle XVII

Las obras de Ludovico Blosio, abad de San Benito. Girona 1619

Volum relligat en pergamí, 20x29; 623 pags. de text més una taula de llocs i un altra de matèries i cites.

Ludovico Blosio (1506-1566), teòleg i asceta belga, fou abat i professor a Lissage després d'haver renunciat als bisbats de Tournay i Cambrai. Publicà nombroses obres sobre temes de pietat i vida espiritual que tingueren molta influència sobre els autors espanyols de la seva època (Francesc de Sales, Rivedeneyra, etc) Aquestes obres foren traduïdes al castellà per Fra Gregori d'Alfaro, també benedictí, i reunides en un sol volum que es publicà, primer, a Barcelona per Lucas Sánchez (1609) i, després, a Girona per Gaspar Garrich (1619) Entre les obres que conté la publicació gironina s'hi troba «Regla de la vida espiritual», «Espejo espiritual», «Cofrecito espiritual de oraciones, y de otras cosas

devotas», «Manual de los humildes», «Colirio de los herejes», «Comparación entre el rey y el monje», «Margarita espiritual», «Idea del divino amor», «Salmodia breve», «Dichos de los Padres», «Antorcha para alumbrar herejes», «Espejo de los monjes», etc.

Gaspar Garrich que tenia la impremta al carrer de l'Argenteria va imprimir l'obra «A su costa», la qual cosa vol dir que fou editor i alhora impressor. També era llibreter i, fins i tot, autor d'algunes obres:

El traductor Gregori d'Alfaro dedicà la seva traducció al senyor Don Juan de San Clemente, arquebisbe de Santiago.

L'obra està impresa relativament bé i conté nombroses lletres capitals gravades «al criblé», o sigui, amb punxó. Conté vinyetes tipogràfiques molt interessants.

Dos nous llibres gironins

Josep Maria Marquès. **Rutes d'art sacre (1939-1985)**. 107 pags. Rtca. 600 ptas. Tercer volum de la sèrie Quaderns de la Revista de Girona que publica la Diputació i la Caixa Provincial.

Un catàleg complet sobre l'arquitectura, pintura, escultura, vitralls i orfèbreria aplicada a la construcció i decoració de temples de les comarques de Girona des del final de la guerra civil.

Està ordenat per «rutes» que conviden a fer petits viatges per a poder contemplar les obres

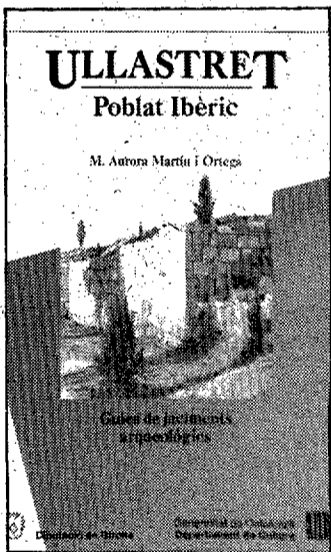
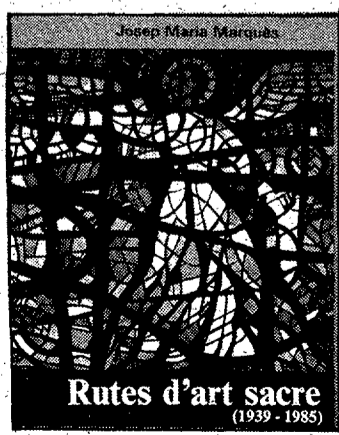

seguint un itinerari assequible. Inicia l'obra un pròleg per a rodamons i acaba un epíleg per a cristians Una obra molt completa i ben pensada, amb bones fotografies de Pere Micaló.

M. Aurora Martín. **Ullastret. Poblat Ibèric**. 32. pags. Rtca. 250 ptas. Publicat per la Diputació i la Generalitat. Una guia perfecta per visitar, amb profit, Ullastret. D'aquesta primera edició, s'han imprès exemplars en català, castellà, alemany, anglès i francès. Il·lustrada en color, amb excel·lents fotografies, cartes geogràfiques, plànols i esquemes. El coneixement de la matèria i la clara exposició d'Aurora Martín fan d'aquesta guia un opuscle modelic en tots conceptes.

Informació de LLIBRERIA PLA DALMAU, Rambla Llibertat, 20. Tel. 200186

El Gazofilaci de Girona, a l'exposició «Thesaurus»

Amb la col·laboració de la Conferència Episcopal Tarraconense, la Fundació Caixa de Pensions ha presentat en el seu centre cultural de Barcelona la que serà, sens dubte, la millor manifestació artística de l'any que es podrà veure a Catalunya. Són més de 170 objectes sagrats realitzats en diverses tècniques i materials i constitueixen la més fervent representació de nou segles d'art, seguint la inspiració i el servei de l'Església.

La procedència de les obres està en relació amb el patrimoni dels vuit bisbats catalans, juntament amb la cessió feta per alguns museus municipals del nostre país. Abans d'ésser mostrada aquesta excepcional mostra, la Fundació de la Caixa va propiciar un extensa i acurada labor de restauració, esforç que s'ha fet tenint en compte l'acord dels propietaris corresponents i les orientacions indicades pel Centre de conservació i restauració de Sant Cugat del Vallès, dependent de la Generalitat de Catalunya.

«En presentar aquestes magnífiques obres d'art en el marc d'una exposició tan qualificada —expresa, en el catàleg, el cardenal-arquebisbe Narcís Jubany—, l'Església les ofereix a tota la societat, però d'una manera especial als investigadors de la història de l'art. Tanmateix, l'Església no oblida que aquestes obres foren creades per al culte i constitueixen una valuosa aportació a la pedagogia de la fe. Són veritables testimonis de religiositat que cal conservar, amb aquell afecte que mereixen la custòdia i la tramesa de les generacions futures d'un patrimoni cultural d'una importància innegable».

Per la seva banda, Jaume Barrachina, comissari de l'exposició, fa ressaltar les consideracions que feien factible i creaven l'enorme interès per realitzar aquesta exposició:

«S'ofrien un bon nombre de peces de qualitat excepcional. Abundaven les obres pràcticament desconegudes o d'accés difícilíssim, i un percentatge important dels objectes necessitaven un procés de restauració que, gràcies a aquesta providencial avinentesa, ha estat factible».

La participació gironina procedeix, principalment, de les següents entitats: Arxiu Capitular, Capítol Catedralici, Museu d'Art, Museu de la Catedral i parròquia de Sant Feliu.

L'obra més impressionant, i podríem dir que la més nova de tot el conjunt de prodigis, és, sens dubte, el «Retaule major de la Catedral de Girona». Fou realitzada en diverses etapes a la nostra ciutat pel mestre Bartomeu i Pere Barnés, argenter valencià, aquest darrer al servei del rei Pere el Cerimoniós, el qui fou gran protector de la cultura i fundador de la Universitat de Perpinyà. Hi ha també en aquest exquisit treball una possible intervenció del mestre Andreu de Girona. Es difícil de determinar les parts corresponents al guiatge de cada un dels artistes. Aquesta petita arquitectura, d'argent sobredaurat, repussat i

cisellat, decorada amb plaques d'esmalts i transparents, amb insercions de la més fina pedreria, és un treball veritablement miraculós. En la nostra cultura occidental, el retaule tan sols podria ésser comparat amb la resplendent Pala d'Oro de la basílica de Sant Marc de Venècia.

Es de remarcar l'encert en la presentació d'una obra que hem pogut veure, per primera vegada, amb tota la seva esplendor i puixança. Un escaient joc de focus ha restablert, per a nosaltres —tal com fou imaginat pels seus creadors—, el preciosisme de cada una de les figures, llur determinada plenitud i els perfils antany somniats, per una correspondència de llums i d'ombres que fan la vitalitat de l'objecte escultòric. Des d'aquella seva misteriosa soledat, els creadors del retaule de la Catedral ens poden explicar, ara, amb una visió diàfana, la força que ens pot transmetre l'art quan es troba al servei d'una idea eternament viva.

En la història de la pintura, hi hagué un temps en què la noble severitat de la composició i dels símbols hagué de cedir davant un refinament de la civilització. La pintura mural, i sobre taula, van donar pas a un aristocràtic virtuosisme i a una nova expressió de l'ideal reli-

giós, més en consonància amb el món circumdant i real.

En els alborns del gòtic, quan l'artista encara en la seva humilitat començava a individualitzar-se, els personatges aparegueren en una dimensió entranyablement humana. Havien perdut la rigidesa estàtica per transformar l'invisible i sobrenatural del fet religiós en un món patètic i profund, més directament perceptible als nostres sentits.

Un fragment del retaule de Sant Miquel de Castelló d'Empúries ens demostra una fase de creació més avançada per la individualització de les figures representades. Es nota un corrent flamenc que el diferecia del de Barcelona, cosa que ens demostra que els mestres gironins d'aquella època ja viatjaven o tenien referències directes de l'art centroeuropeu.

Cal assenyalar, dins la pintura gironina de l'Edat Mitjana, la «Crucifixió» de Ramon Sola, una composició sobre fusta que forma part del «Retaule de l'Anunciació», pertanyent al Museu de la Catedral de Girona.

Per contribuir a la grandesa de Déu, l'Església, amb la fidel adhesió dels artistes més importants de l'època, va instaurar, dins una llibertat d'expressió, un nou concep-

te basat en la proximitat màgica de la realitat. Era el temps dels grans miracles, quan el cel i la terra quasi es trobaven, quasi es tocaven. La glòria de Crist, de la Verge i dels sants, els grans misteris de la religió, el Paradís, el Purgatori i l'Infern ja no ens són contats amb símbols.

Els personatges dels retaules són pintats amb semblança a la gent dels nostres pobles, són els mateixos camperols dels nostres paisatges, els artesans dels nostres tallers.

Al segle XVI pertanyen el «Naixement» de Perris Fontaines, «La predicació de sant Feliu a les dones de Girona» de Joan de Borgunya, i el «Naixement de Crist» de Pere Mates, obres que es conserven en el Museu d'Art de Girona.

Les dues primeres procedeixen de l'ex-col·legiata de Sant Feliu. Com a peça extraordinària, cal fer esment al «Crist amb la Creu» del Greco, Josep Xarrié, cap del Servei de Conservació i Restauració dels Béns Culturals de la Generalitat, diu, en l'esplèndid catàleg de la mostra, que el Greco de la parròquia de Sant Esteve d'Olot infon un cert respecte, en posar-li les mans al damunt, i que els retocs antics no afecten gens la figura del Crist, encara que la tela havia estat enxi-

quida i reblavada posteriorment.

Molts d'aquests treballs foren com el rescat de les debilitats humanes d'un èstament social, l'expiació d'un poble que sentia el temor de Déu i que posseïa, fortament, l'empremta de la presència divina. Una gran part de la grandesa de l'Església rau en la submissió dels seus fidels al reconeixement d'un segur refugi espiritual, que obre les portes als pecadors més miserables. Els artistes que realitzaven els encàrrecs se sentien tan apropiats a la devoció i al sentiment dels donants que, moguts per un mateix ideal, es lliuraven al treball fins a deixar l'hàlit i el dolor de llur inspiració i existència, així com l'afecte pel país i el cel natal.

Un altre dels grans tresors de Girona és el manuscrit del «Beatus de l'Apocalipsi», una pintura sobre pergami, en un volum de 284 folis, obra de Senior, escriba; d'Eude, la primera pintora de la nostra història, i d'Emeteri, també pintor. Fou realitzada, probablement, al monestir de Tabara, a la província de Zamora. El manuscrit, acabat l'any 975, va passar a la Catedral de Girona cent anys més tard, d'on, malgrat les moltes invasions i malvestats, ha pogut arribar fins a nosaltres. Al Museu d'Art pertany el foli solt del «Beatus de Cardeña». En aquest full veiem l'evangelista sant Joan, que té el cap de l'àliga que li serveix d'emblema. S'exposen procedents del mateix museu les «Homilies de Beda», originàries de Ripoll i realitzades durant la segona meitat del segle XI.

L'aportació escultòrica ha pogut ésser, igualment, de la millor qualitat. La «Majestat de Cruïlles» és una fusta policromada en mangra, blau i ocre, del segle XII. «Crist jacent d'un Sant Sepulcre», del mestre Aloi de Montbrai, és una peça d'alabastre de l'església de Sant Feliu. Les escultures de marbre transició del «Sepulcre del bisbe Bernat de Pau» procedeixen de la capella de Sant Pere de la Catedral. Obra realitzada per un escultor flamenc, és d'admirar el realisme i la serenitat del rostre dels personatges. La més impressionant joia escultòrica és la tapa del «Sarcòfag de Guillem Ramon de Boil», marbre d'un autor anònim italià o català de l'any 1531. Pertany a la capella de la Mare de Déu de l'Esperança de la Catedral.

La relació d'obres del Museu d'Art de Girona es completa amb el «Vas de Besalú», un vidre en color del segle IX procedent de Pèrsia: «L'arqueta de Sant Fèlix», de vori, pintada en negre i vermell; i una «Ara Portàtil», en plata repussada, sobre fusta i pissarra, procedent de Sant Pere de Rodes.

L'església parroquial de Sant Martí de Peralada ha cedit la «Creu processional», d'argent sobredaurat, i amb aplicació de plaques d'esmalts, i el «Calze de Peralada», de la primera meitat dels segles XVI. Queda encara per esmentar el «Projecte de reforma del presbiteri de la Seu de Girona», un dibuix de Pere Costà i Cases, d'inspiració barroca, realitzat probablement a Girona l'any 1752.

JOAN-JOSEP THARRATS



La casa número 3 de la pujada dels Alemanys

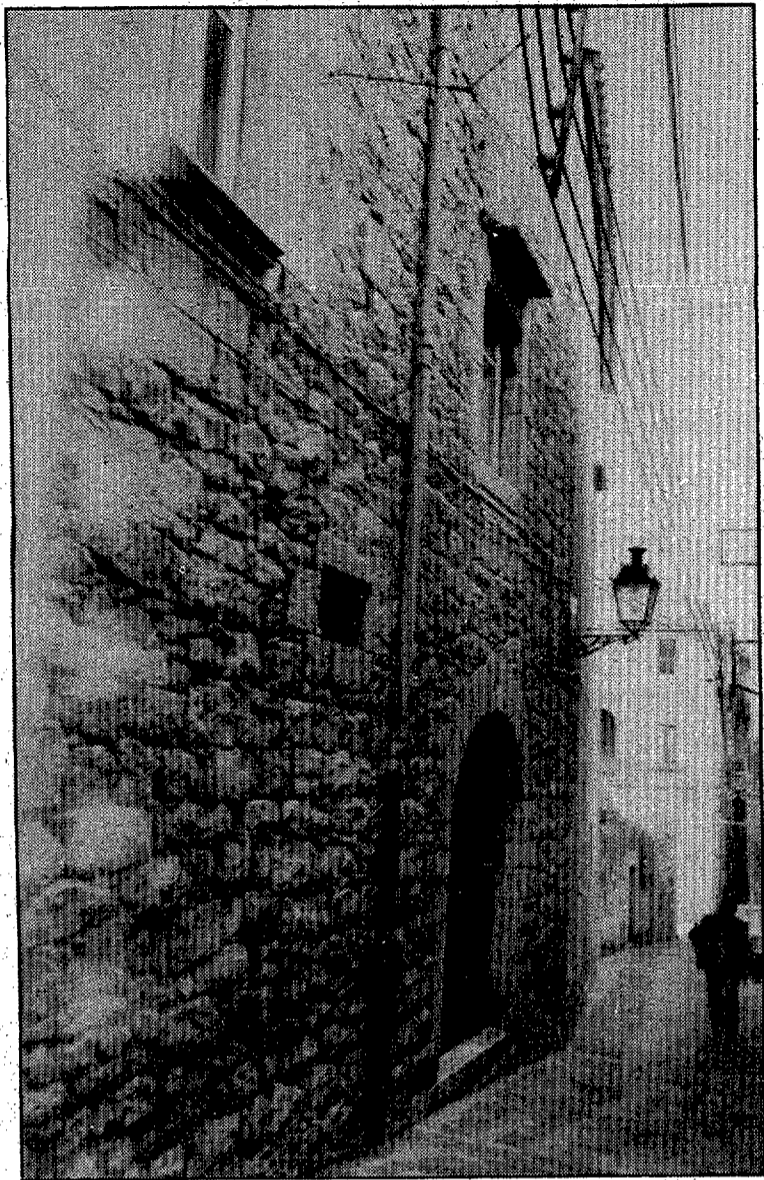

Hi ha casals a Girona que han tingut la sort de tenir un llarg històric o una prestància monumental que els convertí en un veritable palau.

D'altres s'han distingit per la manca de confort, pel seu aspecte rònec, que només eren habitades en espera d'obtenir-ne una altra de millors condicions. Així deuria ser una que va tenir el nom pejoratiu de «La Cavorca», que no necessita explicació.

Avui intentaré descriure una casa de canonges de la Catedral que li ha tocat el paper de ser una mitjanja. No era ni molt bona ni molt dolenta i el seu aspecte arquitectònic, sense desdir del conjunt de les de la seva illa, sembla fet a posta per servir d'enllaç entre dues que són més interessants.

Es, com diu el títol, la casa número tres del carrer de la pujada dels Alemanys. Adhuc la fotografia adjunta mostra la seva estructura de carreus força regulars, de finestres de pedra picada i d'una portada de punt rodó, però mancada d'aquells grans carreus per formar les jambes i de grans dovelles que formen l'arc.

Té a ponent la casa número 1,

que pertanyé al segle setze a una dama de nom Hortènsia Sarsaneda, la qual la deixà com a casa d'un canonge durant la seva vida, de manera que anés passant d'un a l'altre amb certes obligacions relatives a la fundació de pietosos sufragis.

Té a orient la casa número 5, que mostra una portalada majestuosa i un aspecte més monumental. A la banda nord havia de tenir-hi la casa dita de «La Candela», que devia tenir uns patis a sol ixent, que permetien la il·luminació i vista de les cases de número 3 i 5.

Consta de planta baixa i tres pisos, el darrer dels quals fou construït a les darreries del segle dinovè. La seva superfície aleshores era calculada en 1.472 pams quadrats.

La descripció i les afrontacions de la casa número 6 de Bellmirall, antigament dita de «La Candela», ens asseguren que ans de la desamortització era voltada de cases de canonges per totes bandes: Per tant, també ho era la del costat de migdia, que estem estudiant.

La numeració d'aquell temps, conservada en el Registre de la Propietat, a mitjan segle dinovè li assenyala el número 1.027, i segons el padró municipal d'aquells anys, la casa d'aquest número pertanyia al Capítol Catedral i era ocupada per un canonge de nom Josep Blanco.

Origen de la casa

Les notícies documentals sobre aquesta casa arranquen de finals del segle setzè, en el qual pertanyia a l'esmentada senyora Hortènsia Sarsaneda.

En efecte, a l'Arxiu Històric Provincial de Girona, notaria número 9, manual número 413, foli 156, es troba el testament i el codicil d'aquella senyora, datats respectivament del 18 de juliol de l'any 1597 i 29 de juliol de 1598.

Per ells sabem que en aquella data era vídua de Joan Sarsaneda, el qual s'havia casat en segones nupcies amb la dita Hortènsia. Ambdós moriren sense haver tingut fills i, a més de les deixes que féu a nebots i familiars que li eren afectes, en el testament manifestà que posseïa dues cases contigües, una a orient de l'altra, que donaven al carrer de Bellmirall o de Bonaire, noms que ja saben els lectors que corresponien a l'actual pujada dels Alemanys.

Una de les dues cases fou llegada al canonge Francesc Ayremic, amb la condició que la posseís durant la seva vida i després passés a ser habitació de canonges, un darrera l'altre, amb certes obligacions de fundar obres pietoses amb l'impost que assenyalaria cada nova presa de possessió.

Així va romandre en poder del capítol la casa número 1 de la pujada de la Catedral, com vaig explicar a base de les dades recollides pel docte arxiver de la Seu, Sulpici Pontic.

La segona casa fou llegada a un beneficiat de la Catedral de nom Joan Curus, fill de Francesc Curus, droguer de Girona, que era nebot valencià del difunt marit Joan Sarsaneda, per tal que en fruis durant tota la seva vida. Després havia de ser concedida al beneficiat més antic de la Seu que no tingués casa pròpia. També imposà a l'obtentor de la casa l'obligació de pagar una quantitat d'entrada, que servís per a augmentar la solemnitat i els serveis de la Catedral.

La testadora va preveure que amb el temps potser no hi hauria ningú que acceptés de viure en la susdita casa i per a tal cas va disposar que fos arrendada i del producte de l'arrendament se'n complissin les obligacions pietoses que hi havia imposat.

Com que el meritat Sulpici Pontic no va ocupar-se de descriure les cases dels beneficiats, sinó només la dels canonges, estem mancats de notícies sobre els posseïdors de la casa fins a Josep Blanco que l'ocupava feia 12 anys l'any 1840.

Dades més recents

Pel citat Arxiu Històric Provincial, notaria n.º 4, manual 845 consta que el notari Ramon Viñas el 30 de maig de 1844 va autoritzar la venda que el jutge de primera Instància va fer dels béns nacionals a Josep Tomàs de la casa número 1.027, avui 3 de la pujada d'Alemanys, que ans pertanyia al Capítol de la Catedral. Aquest posteriorment declarà que pertanyia realment a un grup de veïns de Castelló d'Empúries: Josep Gibert, Salví Oliveres, Paulí Aupí, Bartomeu Gifreu i Carles Vidal, juntament amb el susdit Josep Tomàs.

L'any 1865 aquests propietaris vengueren la mateixa casa a Pere Grahit i Vié, qui la va vendre a Bernat Papell i Carreras.

El 19 de setembre de 1898 la finca fou comprada per Agustí Ginesta i Garrigolas i per herència anà canviant de propietari posteriorment.

Les afrontacions l'any 1865 eren a orient la casa de Dionisi Colomer, abans del benefici de Josep Casanovas; a migdia la pujada dels Alemanys; a ponent amb Albert Viñolas (ara Alemanys n.º 1) i pel nord amb patis o hort de Josep Cuadras, que ans havia estat de Pere Miars. Aquest hort havia estat de la Sagristia Major de la Catedral i ara és de les monges Filles de Sant Josep.

JAUME MARQUÈS i CASANOVAS

BIBLIA

Paràbola del pare bo

Diumenge 4t. de Quaresma (C)
Josuè 5,9a.10-12
2.ª Corintis 5,17-21
Lluc 15,1-3.11-32

La perla de les paràboles és, per a molts, la del fill pròdig. Pel seu contingut i per la seva forma. Es la narració d'un drama familiar que flueix del començ al final sense perdre mai l'interès. El drama és el d'un pare a qui, com a la Christiana Collange, fan mal els fills. «Em fan mal els fills —escriu l'autora de Jo, la teva mare. Com quan tenim mal de queixal o mal de cap». Concretament dos fills. Perdulari i esquenadret, l'un; seriós, però ple d'orgull, l'altre. El cas punyent de la paràbola no perd mai actualitat. Es per això que ens fa parar l'orella sempre que l'escoltem. Aquesta paràbola ha estat anomenada «l'evangelí de l'evangelí» perquè ens aboca al misteri insondable de l'amor misericordiós de Déu, que és l'essència de la bona nova de Jesús. Per això, el seu títol adequat no és paràbola del fill pròdig, sinó paràbola del pare bo o misericordiós. Ell és el centre de la paràbola i el seu veritable protagonista.

En la seva essència, el drama del pare de la paràbola és que els seus dos fills realment no el coneixen. Aquests dos fills han estat dibuixats amb trets vigorosos i el seu simbolisme s'imposà immediatament als oients de Jesús. L'esquenadret que exigeix l'herència per anar-se'n lluny a malversar-la amb dones públiques —sic a la narració— representa aquell grup de

gent coneguda per publicans i pecadors que els escribes i fariseus qualifiquen, amb un menyspreu visceral, de púrria. «Aquesta púrria sense llei...». Es el món dels marginals religiosament, molts dels quals tenen l'experiència amarga i trista d'una vida morlament sordida. El seu reprotxament vivent són fariseus i escribes els quals troben en el fill gran l'espill on emmirallar-se. Es a aquests grups d'orient que Jesús vol revelar el veritable rostre de Déu. I a través d'ells, també a nosaltres, naturalment.

Malgrat la seva aparent senzillesa, la paràbola té els seus paranys, que són subtils. El germà gran ha de descobrir que el Déu en el qual creu i al qual prega i se sotmet en la seva vida és un Déu de perdó. Però traïrem l'evangelí si penséssim el perdó només com una mera actitud d'oblit, de girar full, de no parlar-ne més. El que subratlla la paràbola és l'alegria desbordant del pare perquè, amb el retorn del fill, pot tornar a ser realment pare! Estem més enllà de l'ètica del perdó perquè l'alegria del pare de la paràbola ens immergeix en el misteri insondable de l'amor de Déu. Mentre escribes i fariseus s'entestín a imaginar Déu com un amo dur —exactament com ho fa el fill gran de paràbola— les relacions amb el qual es regulen sobre una base jurídica de drets i de deures sense que

s'estableixi una veritable comunió de vida, mai no sabran qui és Déu. I com a conseqüència mai no sabran tampoc qui és l'home. Es suggestiva la contraposició de frases que trobem a la paràbola. «Aquest fill teu», diu despectivament al pare el seu fill gran. Però el pare li recorda dolçament: «Aquest germà teu...». El refús del germà és una prova palesa de no conèixer veritablement Déu, font inesgotable, per pare, de veritable fraternitat.

Un segon perill ens sòtja: fer del pare i del seu amor que perdona una caricatura. Aquesta caricatura es diu Goriot. No és necessari haver llegit El pare Goriot, la gran novel·la de Balzac, per tenir una certa idea del personatge. Ho ha sacrificat tot per les seves dues filles i haurà de morir sol en una pensió. Aquest pare merament instintiu, beneït i grotesc, només viu per a la felicitat de Delfina i Anastàsia, felicitat reduïda a tenir diners i amants. La reacció extrema a Goriot és «Tonghlove», l'original associació nord-americana, que inspirant-se en una concepció dura de l'amor als fills, lluita per tal de no esdevenir víctimes d'uns fills que no han estat capaços de comprendre l'amor que els tenen, ni de correspondre-hi. Es la reacció desesperada d'un amor explotat, befat i impotent.

El perdó atorgat al pròdig de la paràbola només es pot comprendre, aplicat a Déu, com la descoberta trasbalsadora i l'acollença d'un gran amor que transforma la vida.

MARTÍ ALBAU

Amnistia Internacional, l'organització independent que defensa els drets humans arreu del món. Fes-te soci de la llibertat.

Nom
Adreça
Desitja rebre informació per associar-se a la secció espanyola d'Amnistia Internacional. (Envieu aquesta butlleta a l'apartat de correus 5571 de Barcelona o 456 de Girona).	
AMNESTY INTERNATIONAL	



08.15 Carta de ajuste.
08.30 Miradas: «La heroína: el caballo que mata».
09.30 Concierto.
10.30 El día del Señor. Santa Misa.
11.30 Pueblo de Dios: «Las mil formas de apostolado» (III)
12.00 Estudio estadio.
15.00 Telediario.
15.35 Dragones y mazmorras.
16.05 Sed buenos... si podéis. Cififischio y Leonetta intentan huir del convento y gracias a la intercesión del padre Ignacio de Loyola logran su propósito. Al cabo de unos años deciden casarse, pero Cififischio se presenta a la boda al terado por haber dado muerte al duque de Caprarola.

16.55 Si lo sé, no vengo.
17.50 Pumuky: «El regalo de Navidad».
18.15 Documental: «Ponape, isla misteriosa».
19.10 De 7 en 7.
19.30 Avance de Estudio estudio.
19.35 Punto de encuentro.
20.30 Telediario.
21.05 Brigada especial: «Código de silencio».
21.55 Otros pueblos: Papúes.
22.25 Estudio estadio.
00.30 Despedida y cierre.



10.30 Misa.
11.30 Miramar esportiu.
11.45 Carta de ajuste.
12.00 Música y músicos: «Eva Vicens (II)».
12.40 Dibujos animados.
13.00 Las travesuras de Alvin: «Paña grande».
13.25 Gente menuda, menuda gente.
14.00 Recull informatiu.
14.10 La sombra blanca.
15.30 Documental: «De elefantes y boxeadores».
16.00 La buena música: «Paso a pasó».
17.00 Estrenos TV: «Unico superviviente». Director Paul Stanley. 1970.

18.45 Los Fraguael: «Equipo de rescate».
19.10 Tauromaquia: «Venezuela. Llano Bravo» (III).
20.10 Wagner.
21.10 El dominical.
22.15 Domingo cine: «Mañana será otro día». Director: Jaime Camino. 1966. Lisa y Paco son un matrimonio que busca la suerte sin importarle los medios para conseguirla. Van a Madrid esperando su oportunidad.

00.10 Musical: «Domingo Clips».
00.40 Despedida y cierre.



10.40 Començament d'emissió.
10.45 Matinal a TV3: «Concert».
12.45 Fi d'emissió.
15.25 Començament d'emissió.
15.30 Avanc informatiu.
15.35 El rei Artur.
16.00 La pel·lícula del diumenge: «Les maniobres de l'amar». Director: René Clair. 1955.

17.30 Els ducs d'Hazzard: «El testimoni».
18.30 Digui, digui... «Què li ha passat? Descripció d'avaries. Reclamacions. Emergències».
18.45 Plats de nata: «Poltrona Express». «Stan Laurel i Oliver Hardy».
19.15 Els grans carrilets: «La ruta d'or».
20.00 Vida salvatge: «Trobada subterrània».
20.30 Telenotícies.
21.00 The young ones (Els joves).
21.30 Tenko. En absència del coronel Yamauchi, el tinent Sato pren el comandament. Blanch i Rose aprofiten per intentar agafar quina dels paquets robats a la Creu Roja però són descobertes.

22.30 Gol a gol.
23.00 Fi d'emissió.

Programación

TV

LOS SITIOS DIARI DE GIRONA

Semana del 10 al 16 de marzo

«Otro mundo» en TV1



El próximo día 30 de marzo, una vez concluida la serie italiana «Sed buenos si podéis», se pondrá en antena «Otro mundo», escrita y dirigida por Roderick Taylor y producida por MCA TV y Universal.

Los Sterling son una típica familia californiana. Se hallan perdidos en otra dimensión. Viajan por diferentes provincias, que van desde primitivas sociedades tribales a estados de avanzado desarrollo industrial. Su propósito es el de llegar a la legendaria ciudad de Imar, único punto desde el que pueden regresar a la Tierra.



SUBCONTRACTACIÓ

INVITACIÓ

A LA PRESENTACIÓ DEL

SALÓ MONOGRÀFIC DE LA SUBCONTRACTACIÓ '86

MERCAT DE RELACIONS INDUSTRIALS

DIA: 11 de març de 1986

HORA: 8 del vespre

LLOC: Saló d'Actes de la Cambra de Comerç. Gran Via Jaume I, 46 — Tel. 20.04.00 — GIRONA

AL FINALITZAR LA PRESENTACIÓ SE SERVIRÀ UN PETIT TAST.

ascensors

ORDIÀ

mntacàrregues

Ctra. Nacional II.

Km. 758

Apartat Correus, 98

FIGUERES (Girona)

Tel. 525052



- 07.15 Carta de ajuste.
- 07.29 Presentación.
- 07.30 Buenos días.
- 09.00 Puesta a punto.
- 09.15 La cesta de la compra.
- 09.30 Los ricos también lloran.
- 10.00 Estudio estadio. (Rep.).
- 11.30 Dinastia. Blake recupera a su nieto secuestrado por un secuestrador de Nick Toscani.
- 12.25 Avance telediario.
- 12.25 Noticiero en catalán.
- 12.30 Avang de l'informatiu.
- 12.33 Tres per quatre.
- 13.30 Crear i viure.
- 14.00 L'informatiu.
- 15.00 Telediario 1.
- 15.35 En busca de amores perdidos.
- 16.30 La tarde.
- 17.25 De aquí para allá. «Artistas en la calle».
- 17.50 ¡Hola, chicos!
- 18.00 Barrio Sésamo. «Españete quiere ser camarero».
- 18.30 El espejo mágico.
- 19.00 El planeta imaginario.
- 19.30 Dinamo.
- 20.00 Consumo. «¡Ojo! bebé a bordo».
- 20.30 Telediario 2.
- 21.05 Telediario punto y aparte.
- 21.05 El hombre y la tierra. «Los pequeños cazadores alados» (II).
- 21.45 ...Y la vida continúa.
- 22.40 Vivir cada día. «Las 4 esquinas del redondeo».
- 23.35 Telediario 3.
- 00.05 Telediporte.
- 00.15 Despedida y cierre.



- 07.45 Agriculture actualités.
- 11.15 Antoine 1.
- 12.05 Tournez... manège.
- 12.30 Midi-trente.
- 13.50 Dallas.
- 14.40 La maison de TF1.
- 15.30 Le maître de l'eau.
- 17.00 La chance aux chansons.
- 17.25 Richelieu.
- 18.40 Santa Barbara.
- 19.05 La vie des hotes.
- 19.30 Campagne électorale.
- 20.00 Journal.
- 20.30 La nuit américaine. De François Truffaut (1973).
- 23.55 Quand l'entreprise fait du cinéma.



- 16.45 Carta de ajuste.
- 17.00 D'ací d'allà.
- 17.30 Berenar a Sant Cugat.
- 18.30 Picaïocs de l'avi.
- 18.45 Carta de ajuste.
- 18.59 Presentación.
- 19.00 Agenda informativa.
- 19.15 Curso de francés.
- 19.30 Manos artesanas. «El vidrio».
- 19.45 Arte y tradiciones populares. «Arte de la Hispania visigoda: Entorno histórico».
- 20.05 La hora de Bill Cosby. Cliffl debe decidir entre dos universidades: a la hora de mandar a su hija a estudiar su carrera.
- 20.30 La noche del cine español.
- 22.00 La Guerra de Dios. Director: Rafael Gil (1952). El primer destino de Andrés Mendoza como sacerdote es la parroquia de Aldemoz, un pueblito minero donde deberá entablar batalla con todos. Don César paga jornales de hambre por un trabajo muy duro.
- 23.30 Ultimas preguntas.
- 24.00 Metròpolis.
- 00.30 Despedida y cierre.



- 06.45 Télé matin.
- 09.15 Antoine vidéo
- 11.30 Les rendez-vous d'Antenne 2.
- 12.00 Midi informations-météo.
- 13.30 La vallée des péupliers.
- 14.00 Aujourd'hui la vie.
- 15.00 Hôtel.
- 15.50 C'est encore mieux l'après-midi.
- 18.00 Ma sorcière bien-aimée.
- 18.30 C'est la vie.
- 19.00 D'accord, pas d'accord.
- 19.30 Campagne électorale.
- 20.00 Journal.
- 20.35 La bouie perdue.
- 23.05 Journal.



- 13.25 Començament d'emissió.
- 13.30 Avang informatiu.
- 13.35 TV3, segona vegada: «Gola gola».
- 14.30 Telenotícies.
- 15.15 Dancin' days.
- 16.05 Diguí, diguí... «Buscant pis: compra i lloguer de pisos».
- 16.15 Fi d'emissió.
- 18.55 Començament d'emissió.
- 19.00 Avang informatiu.
- 19.05 Fes flash.
- 19.45 L'ofici d'aprendre: «Veterinari».
- 20.15 Concurs.
- 20.30 Telenotícies.
- 21.00 Espai electoral: AP, CIU i PSC.
- 21.15 Informatiu cinema.
- 21.45 Cinema 3: «Calidoscopi». Director: Jack Smight. 1966. El jove Barney Lincoln s'introdueix a la fàbrica de cartes que distribueix a tots els casinos de Europa. Així aconseguirà d'obtenir grans guanys. La policia el descobreix, però el perdona si aconseguirà d'arruinar Dominion, un traficant de drogues.
- 23.45 Arsenal: «La reconquesta de l'Oest».
- 24.15 Fi d'emissió.



- 12.00 La vie à plein temps.
- 16.00 Annonces régionales.
- 16.05 Vous n'avez rien à déclarer? De Léo Joannon
- 17.30 Actualités de Jads.
- 17.45 Loups, bars et Cie.
- 18.06 Magazine 18/19.
- 18.55 Mighty Mouse.
- 19.00 Journal national.
- 19.05 Journal régional.
- 19.30 Campagne électorale.
- 20.05 Les nouveaux jeux de 20 heures.
- 20.35 Le clan des siciliens.
- 22.40 Soir 3.
- 23.00 Urba.
- 23.35 Prélude à la nuit.



- 08.15 Carta de ajuste.
- 08.30 Nuestra semana.
- 09.30 Un, dos, tres (Rep.)
- 10.55 La bola de cristal.
- 12.00 Loteria.
- 12.30 La cuarta parte.
- 13.00 Genie joven.
- 14.30 Diario de sesiones.
- 15.00 Telediario.
- 15.35 David el gnomo.
- 16.05 Primera sesión: «El hombre de Colorado». Director Henry Levin. 1949. La caballería de la Unión rodea a un grupo de confederados, que agotados levantan bandera blanca. No obstante, el coronel Devereaux asesina a los últimos supervivientes.
- 18.00 La pantera rosa: «MaOz en rosa».
- 18.30 De película: «Berlin 86».
- 19.00 Fútbol: Athletic de Bilbao-Real Betis.
- 21.00 Telediario.
- 21.35 Informe semanal.
- 22.30 Sábado cine: «La gata sobre el tejado de zinc». Director: Richard Brooks. 1958. Brick cree que su mejor amigo se ha suicidado a causa de su mujer. Eso le lleva a desconfiar de ella, desdénandola constante-mente. Refugiado en la bebida y intentando volver a ser el jugador de rugby que en su día fue, sufre un accidente y queda prácticamente inválido.
- 00.30 Despedida y cierre.



- 07.45 Le temps de vivre.
- 08.00 Bonjour, la France!
- 12.00 Flash d'informations.
- 12.05 Tournez... manège.
- 13.50 La séquence du spectacle.
- 14.25 La croisière s'amuse.
- 15.15 Astro, le petit robot.
- 16.50 Blanc bleu rouge.
- 17.45 Trente millions d'amis.
- 18.50 D'accord, pas d'accord.
- 19.35 Tom et Jerry.
- 20.00 Journal.
- 20.40 Villa Mala.
- 22.15 Droit de réponse l'esprit de contradiction.
- 00.15 Ouvert la nuit.



- 08.00 Las 24.
- 10.30 La pequeña Memole.
- 11.00 Tres i no res.
- 11.30 Diguí, diguí...
- 11.45 Pleitagnensam.
- 12.15 Espai.
- 13.00 Novel·la del dissabte. «La saga dels Riuss». Llobet recorda a Desiderio la can- tidad de dinero que esta gastando procurando que el viejo Riuss no se entere. Mientras, Avelina contrata a un detective para que siga a Jannine.
- 14.00 Recull informatiu.
- 15.00 Parlament.
- 15.30 Documental.
- 18.00 Largometraje. «Más allá del bosque». Director: King Vidor. 1949. Rosa no puede aceptar el papel de resignada esposa de un médico rural en la pequeña localidad de Wisconsin. Loyaltón, famosa por sus aserraderos.
- 20.35 Las 24.
- 24.00 Despedida y cierre.



- 10.40 Journal des sourds et des malentendants.
- 12.45 Journal.
- 14.15 Récré A2.
- 14.50 Les jeux du stade.
- 17.00 Les carnets de l'aventure.
- 17.50 Loterie.
- 18.40 Des chiffres et des lettres.
- 19.00 D'accord, pas d'accord.
- 19.05 Actualités régionales.
- 20.00 Journal.
- 20.35 Champs-Élysées.
- 21.55 Alfred Hitchcock présente.
- 22.25 Les enfants du rock.
- 23.30 Journal.
- 23.45 Les enfants du ec.



- 15.25 Començament d'emissió.
- 15.30 Avang informatiu.
- 15.35 El món màgic del màgic Bruffi: «La travessia».
- 16.00 Els barrufets.
- 16.30 Oliana Mols i l'estalleg de bronze. «A la garjola. Oliana».
- 17.00 Fes flash (Rep.)
- 18.00 La dona bionica: «L'embo- lic de John». Aquest cop la dona bionica ha de recuperar a Paris les valúses pin- tures que han desaparegut.
- 18.45 La ruta de la seda.
- 19.45 Trenta minuts.
- 20.30 Telenotícies.
- 21.00 Vostè jutja.
- 22.30 Pel·lícula: «El rastre de l'assassi». Director: Joseph Pevney. 1957. Joe Martini, guàrdia urbà, decideix buscar pel seu compte, quan se li nega la seva entrada a homicidís. L'assassi del Padre Tomasino. Ceu que pot haver estat Silvio Malatesta i intenta fer-se amic seu, introduint-se a casa seva fins al punt d'enamorar-se de la seva cosina...
- 24.00 Fi d'emissió.



- 09.30 Emissions universitaires régionales.
- 12.30 Les piéds sur terre.
- 13.15 Connexion.
- 14.30 Caisse nationale d'assurance maladie.
- 15.00 Métiers d'avenir.
- 15.45 Les coulisses de la réussite.
- 17.30 Passé simple.
- 18.55 Mighty Mouse.
- 19.00 Journal national.
- 19.05 Journal régional.
- 19.55 Les recettes de Gil et Julie.
- 20.05 Le Disney Channel.
- 21.55 Soir 3.
- 22.20 Dynastie.

07.15 Carta de ajuste.
07.29 Presentación.
07.30 Buenos días.
08.25 Desconexión para dar paso al noticiero en catalán.
09.00 Puesta a punto.
09.15 La cesta de la compra.
09.30 Los ricos también lloran.
10.00 De jueves a jueves.
11.30 Dinastia.
12.25 Avance Telediario.
12.30 Avanc de l'informatiu.
12.33 Tres per quatre.
13.30 Roba neta, roba bruta.
14.00 L'informatiu.
14.55 Presentación.
15.00 Telediario 1.
15.35 En busca de amores perdidos.

16.30 La tarde.
17.20 Avance Telediario.
17.25 Un país de Sagitario.
17.50 ¡Hola, chicos!
18.00 Barrio Sésamo. «Equilibrios».
18.30 Sherlock Holmes.
19.00 Ana, Ciro y compañía. «La abuela secuestrada».
19.30 Al galope.
20.00 Más vale prevenir.

20.30 Telediario 2.
21.05 Punto y aparte.
21.15 Un, dos, tres... «Hungria».
22.50 Pepe Garvalho. El señor Roura encarga a Carvalho que investigue quién asesinó a su hija Virginia cuando ésta vivía con Pedro en una comuna dirigida por un tal Pablo.
23.45 Telediario 3.
00.15 Teledaporte.
00.25 Despedida y cierre.

10.55 Le chemin des écoliers.
11.45 La une chez vous.
12.05 Tournez... manège.
13.00 Journal.
13.30 Dallas.
16.00 Au nom de la loi.
16.25 Temps libres.
17.00 La chance aux chansons.
17.25 Richelieu.
18.40 Santa Barbara.
19.05 La vie des botes.
20.00 Journal.
20.35 Les soleils noirs de Julien Clerc.
21.40 Multifoot.
00.00 Ouvert la nuit.

16.45 Carta de ajuste.
17.00 Enric, parada i fonda.
17.45 Científics catalans.
18.00 Produccions de TVE a Catalunya «Dos en rayo».

18.30 Tres i no res.
18.45 Carta de ajuste.
18.59 Presentación.
19.00 Agenda informativa.
19.15 Curso de francés. «Sí, hoy es viernes...»
19.30 Manos artesanas. «Macramé».

19.45 Arte y tradiciones populares.
20.00 Así es Hollywood.
20.30 Flamingo Road. Director: Michael Curtiz. (1949). Una bailarina de gran belleza entra en el mundo corrupto de los poderosos. La señorita Bellamy, que así se llama esta bella mujer, se enamorará del protegido del sheriff com-prado de esta ciudad, que intentará alejarla de Flamingo Road, no pudiendo impedir que ésta se case con el omnipotente Rey-nold y se convierta en dueña y señora de Flamingo Road.

22.05 Cortometrajes. «Cómo te lo hacías en los años 60, papá?». «Crimen perfecto». «La edad del silencio».
22.30 La gran época.
23.30 Metrópolis.
24.00 Las 24. 24 horas de musicales desde el Polideportivo Municipal de Alcalá de Henares.

06.45 Télé matin.
11.30 Les rendez-vous d'antenne 2.
12.00 Midi informations-météo.
13.30 La vallée des peupliers.
14.00 Aujourd'hui la vie.
15.00 Hôtel.
15.50 C'est encore mieux l'après-midi!
18.00 Ma sorcière bien-aimée.
18.30 C'est la vie.
18.40 Des chiffres et des lettres.
20.00 Journal.
20.35 Espionne et Tais-toi.
21.35 Apostrophes.
22.50 Journal.
23.00 A nous la liberté. De René Clair (1931).

07.15 Carta de ajuste.
07.29 Presentación.
07.30 Buenos días.
08.25 Desconexión para dar paso al informativo en catalán.
09.00 Puesta a punto.
09.15 La cesta de la compra.
09.30 Los ricos también lloran.
10.00 Vivir cada día. «¿Masculino-femenino?»
11.00 Consumo.
11.30 Dinastia.
12.25 Avance telediario.
12.30 Avanc de l'informatiu.
12.30 Tres per quatre.
13.30 L'armari dels 7 calaixos.
14.00 L'informatiu.
14.55 Presentación.
15.35 En busca de amores perdidos.

16.30 La tarde.
17.20 Avance Telediario.
17.25 Dentro de un orden. «Los deportistas con problemas».
17.50 ¡Hola, chicos!
18.00 Barrio Sésamo: «El mono titiritero».
18.30 Los electroduendes.
19.00 Objetivo 92.
20.00 Las cuentas claras. «¿Qué es una empresa?»

20.30 Telediario 2.
21.05 Telediario punto y aparte.
21.15 Directo en la noche.
22.10 Mujeres de Hollywood.
23.05 En portada. «Tabaco o salud: usted elige».
23.35 Telediario 3.
00.05 Teledaporte.
00.15 Testimonio.
00.20 Despedida y cierre.

07.45 Agriculture-Actualités.
10.55 Le chemin des écoliers.
12.00 Flash d'informations.
12.05 Tournez... manège.
13.50 Dallas.
14.35 Transcontinental.
15.55 Contre-enquête.
17.00 La chance aux chansons.
17.25 Richelieu.
18.40 Santa Barbara.
19.05 La vie des botes.
20.00 Journal.
20.30 Cigalon.
22.10 La grande aventure de l'industrie.
23.15 C'est à lire.

16.45 Carta de ajuste.
17.00 Diguí, diu...
17.30 Berenar a Sant Cugat.
18.30 La petita Polon.
18.45 Carta de ajuste.
18.59 Presentación.
19.00 Agenda informativa.
19.15 Curso de francés.
19.30 Manos artesanas. «Vidrio».

19.45 Arte y tradiciones populares. «Arte de la Hispania visigoda: Toledo».
20.00 Tablón de anuncios-2.
21.00 Edad de hierro. El pueblo de Kaleava, cada vez más emprobecido, decide robar una máquina de hacer dinero después de ver como siendo agricultores y pesqueros no consiguen las riquezas que han acumulado los habitantes de Poljola, dedicados al pillaje.
22.05 Tiempos modernos.
23.05 Búscate la vida. «Mary Cruz Castillo».

24.00 Metrópolis.
00.30 Despedida y cierre.

06.45 Télé matin.
11.30 Les rendez-vous.
12.00 Midi informations-météo.
13.30 La vallée des peupliers.
14.00 Aujourd'hui la vie.
15.00 Hôtel.
15.50 C'est encore mieux l'après-midi!
17.30 Récré A2.
18.00 Ma sorcière bien-aimée.
18.30 C'est la vie.
18.40 Des chiffres et des lettres.
20.00 Journal.
20.35 Loto sportif.
20.35 Un dimanche à la campagne.
23.20 Journal.

13.25 Començament d'emissió.
13.30 Avang informatiu.
13.35 TV3, segona vegada. «Joc de ciència magazine» i «Trenta minuts».

14.30 Telenotícies.
15.15 Dancin' days.
16.05 Aula visual. «Ciències naturals: els peixos» i «Taller de psicomotricitat: el grafisme».

16.30 Fi d'emissió.
18.55 Començament d'emissió.
19.00 Bàsquet femení. Copa Ronchetti.

20.30 Telenotícies.
21.00 Allo, allo! René té un petit bar a la França ocupada durant la segona guerra mundial. Intenta fer-se amic dels alemanys sense que l'acusin de col·laboracionista pels beneficis que això li comporta. La resistència, però, farà que refugii dos aviadors britànics evadits a casa seva.

21.30 Angel Casas Show.
23.15 Dimensió desconeguda: Henry Corwin, mentre fa de Santa Claus als magatzems del senyor Dundee, descobreix una bossa que li dona tot el que vol. Quan és acomiadat per anar a treballar begut, decideix portar-la a una casa de caritat fins que la Policia l'acusa d'HHAVER ROBAT...
23.45 Fi d'emissió.

11.30 Fédération nationale de la mutualité française.
12.00 La vie à plein temps.
17.00 L'âge en fleur.
17.15 Dynastie.
18.00 Magazine 18/19.
18.55 Mighty Mouse.
19.00 Journal national.
19.05 Journal régional.
19.30 Campagne électorale.
20.05 Les nouveaux jeux de 20 heures.
20.35 D'accord, pas d'accord.
20.35 Les dents de la mer. De Steven Spielberg (1975).
22.40 Soir 3.
23.05 Les mélodies du malheur. Les jardins d'Esther, Prélude à la nuit.



- 07.15 Carta de ajuste.
- 07.29 Presentación.
- 07.30 Buenos días.
- 08.25 Desconexión para dar paso al noticiero en catalán.
- 09.00 Puesta a punto.
- 09.15 La cesta de la compra.
- 09.30 Los ricos también lloran.
- 10.00 Directo en la noche. (Rep.)
- 11.00 Más vale prevenir. «La envidia». (Rep.)
- 11.30 Dinastia.
- 12.30 Avant informatiu.
- 12.33 Tres per quatre.
- 13.30 Passarel·la a l'8èxt.
- 14.00 L'informatiu.
- 15.00 Telediario 1.
- 15.35 En busca de amores perdidos.
- 16.30 La tarde.
- 17.20 Avance telediario.
- 17.25 Letra pequeña. «Ya vendrá el invierno».
- 17.50 ¡Hola, chicos!
- 18.00 Barrio Sésamo. «El zoo de Espineta».
- 18.30 Las aventuras de Pety y los cachorros.
- 19.00 A media tarde. «La caza del snark».
- 19.30 Tocata.
- 20.30 Telediario 2.
- 21.05 Telediario punto y aparte.
- 21.15 Media naranja.
- 21.45 Las girls. Director: George Cukor (1967).
- 23.45 Telediario 3.
- 00.15 Teledporte.
- 00.25 Despedida y cierre.



- 10.15 Antiope 1.
- 10.45 Salut, les petits loups!
- 12.00 Flash d'informacions.
- 12.05 Tournez... manège.
- 13.00 Journal.
- 13.50 Vitamine.
- 15.55 Les nouvelles aventures de Vidocq.
- 18.00 La chance aux chansons.
- 17.25 Richelieu.
- 18.30 Santa Barbara.
- 19.00 La vie des boîtes.
- 20.00 Journal.
- 20.35 Grand Hôtel.
- 22.30 Performances.
- 23.15 Halley France.



- 16.45 Carta de ajuste.
- 17.00 D'aci d'allà.
- 17.30 Berenar a Sant Cugat.
- 18.30 La petita Polon.
- 18.45 Carta de ajuste.
- 18.59 Presentación.
- 19.00 Agenda informativa.
- 19.30 Manos artesanas. «Macramé».
- 19.45 Arte y tradiciones populares. «Arte de la Hispania visigoda: Mérida-Córdoba».
- 20.00 Viejos amigos. Los acontecimientos se precipitan de manera distinta a la que había previsto Bertil.
- 20.15 Perros. «El vinclon».
- 20.35 Con las manos en la masa. «Pastel de conejo».
- 21.00 Fin de siglo.
- 22.30 Jazz entre amigos. «Paris reunion Band».
- 23.45 Enredo. Elaine logra escabullirse de sus secuestradores, aunque le disparan. Burt y Mary se reconcilian. Jessica quiere despedir al detective Donohue para no serle infiel a Chester.
- 00.10 Metrópolis.
- 00.40 Despedida y cierre.



- 06.45 Télé matin.
- 09.00 Récré AZ matin.
- 12.00 Midi informations-Météo.
- 12.05 L'académie des neuf.
- 13.30 La vallée des peupliers.
- 14.00 Pur l'amour de Marc.
- 17.00 Terre des bêtes.
- 17.30 Super-platine.
- 18.00 Ma sorcière bien-aimée.
- 18.30 C'est la vie.
- 18.40 Des chiffres et des lettres.
- 19.00 D'accord, pas d'accord.
- 20.00 Journal.
- 20.35 La rentrée de Charles Aznavour.
- 23.15 Journal.



- 09.55 Comencament d'emissió.
- 10.00 Informació referèndum.
- 10.15 Natasha.
- 11.30 Informació referèndum.
- 11.40 Pel·lícula: 8 «L'esport favorit de l'home» Director: Howard Hawks. 1963. Roger Willoughby es troba entre l'espasa i la paret quan el seu cap en els grans magatzems on treballa li ordena que vagi a pescar amb Abigail Page y la seva amiga Isolde Mueller, ja que ha escrit un llibre de pesca. La veritat, però, és que ell no ha pescat mai...
- 13.35 Informació referèndum.
- 13.50 TV3, segona vegada: «Trossos» i «Curar-se en salut».
- 14.30 Telenotícies.
- 15.30 Dancin' days.
- 16.15 Aula visual: «Ciències naturals: els peixos» i «Taller de psicoanalític».
- 17.00 Informació referèndum.
- 17.10 Orquestra Platèria.
- 18.00 Informació referèndum.
- 18.05 Dibuixos animats.
- 19.00 Informació referèndum.
- 19.15 Digni, digni... «Biscant pisp».
- 19.35 Botó finix.
- 20.00 Informació referèndum.
- 20.05 De què va.
- 20.30 Telenotícies.
- 21.00 Programa informatiu sobre els resultats del referèndum sobre l'OTAN.
- 24.00 Fi d'emissió.



- 12.00 La vie à pleines dents.
- 17.00 L'âge en fleur.
- 17.15 Ado'c.
- 17.30 Fraggle Rock.
- 18.00 Magazine 18/19.
- 18.55 Mighty Mouse.
- 19.00 Journal national.
- 19.30 Campagne électorale.
- 20.05 Les nouveaux jeux de 20heures.
- 20.35 Le patterning.
- 21.35 Thalassa.
- 22.20 Soir 3.
- 22.50 Au nom de l'amour.
- 23.10 Un bruit qui court. De Jean-Pierre Sentier et Daniel Laloux (1983).
- 00.40 Prélude à la nuit.



- 07.15 Carta de ajuste.
- 07.29 Presentación.
- 07.30 Buenos días.
- 08.25 Desconexión para dar paso al noticiero en catalán.
- 09.00 Puesta a punto.
- 09.15 La cesta de la compra.
- 09.30 Los ricos también lloran.
- 10.00 Fin de siglo.
- 11.30 Dinastia.
- 12.25 Avance Telediario.
- 12.30 Avant de l'informatiu.
- 12.33 Tres per quatre.
- 18.30 Jo estimo la tele.
- 14.00 L'informatiu.
- 14.55 Presentación.
- 15.00 Telediario 1.
- 15.35 En busca de amores perdidos.
- 16.30 La tarde.
- 17.20 Avance telediario.
- 17.25 El arte de vivir.
- 17.50 ¡Hola, chicos!
- 18.00 Barrio Sésamo. «Un fantasma de ida y vuelta».
- 18.30 El kiosco.
- 19.00 Elegir una profesión. «Ceramista».
- 19.30 Al mil por mil.
- 20.00 MASH. «Qué grande es el amor».
- 20.30 Telediario 2.
- 21.05 Telediario punto y aparte.
- 21.15 Segunda enseñanza. Arturo bromea con Jandro que guarda todas las cartas de amor de sus alumnos. Rosa le lee a Pilar párrafos de las últimas que un desconocido alumno le deja entre los libros.
- 22.10 Dde jueves a jueves.
- 23.35 Telediario 3.
- 00.05 Teledporte.
- 00.15 Despedida y cierre.



- 11.15 Antiope 1.
- 12.00 Fias d'informacions.
- 12.05 Tournez... manège.
- 13.00 Journal.
- 13.50 Dallas.
- 15.05 A votre service.
- 15.35 Étoiles et toiles.
- 17.00 La chance aux chansons.
- 17.25 Richelieu.
- 18.40 Santa Barbara.
- 19.05 La vie des boîtes.
- 20.00 Journal.
- 20.30 Infovision.
- 21.45 Maître du jeu.
- 23.25 C'est à lire.



- 16.45 Carta de ajuste.
- 17.00 Jo estimo la tele.
- 17.30 Berenar a Sant Cugat.
- 18.30 Picajocs de l'avi.
- 18.45 Carta de ajuste.
- 18.59 Presentación.
- 19.00 Agenda informativa.
- 19.15 Curso de francés.
- 19.30 Manos artesanas. «Macramé».
- 19.45 Arte y tradiciones populares. «Arte de la Hispania visigoda: arquitectura».
- 20.00 A-uan-ba-buluba-balam-bambú
- 21.00 Rila 7.
- 22.05 Carta a tres esposas. Rita, Debbie y Lora, tres amigas íntimas, reciben una carta de Addie Ross, otra amiga suya que les anuncia que va a fugarse con uno de sus maridos. Haciendo repaso de cómo llegaron a casarse con ellos, llegan a una conclusión desoladora: cualquier de ellos podría marcharse con la soñada Addie Ross.
- 24.00 Metrópolis.
- 00.30 Despedida y cierre.



- 06.45 Télé matin.
- 10.00 Ecore une question.
- 11.30 Les rendez-vous d'antenne 2.
- 12.00 Midi informations-météo.
- 12.05 L'académie des neuf.
- 13.30 La vallée des peupliers.
- 14.00 Alleurs: Amstèrdam.
- 15.00 Hôtel.
- 15.50 C'est encore mieux l'après-midi.
- 17.00 Ma sorcière bien-aimée.
- 18.30 C'est la vie.
- 18.40 Des chiffres et des lettres.
- 20.00 Journal.
- 20.35 Pain, amour et jalousie. De Luigi Comencini (1954).
- 23.30 Journal.

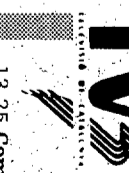

- 13.25 Comencament d'emissió.
- 13.30 Avant informatiu.
- 13.35 TV3, segona vegada: «Informatiu cinema» i «Angel Cassa Show».
- 14.30 Telenotícies.
- 15.15 Dancin' days.
- 16.05 Aula visual: «Introducció a la perspectiva cònica: procediment amb punts de fuga» i «Parlem de: el Zoom».
- 16.30 Fi d'emissió.
- 18.55 Comencament d'emissió.
- 19.00 Avant informatiu.
- 19.05 Fes Hash.
- 19.15 Oihana Molls i l'astèleg de bronze: «Home a l'aigua». (Rep.)
- 19.45 Joc de ciència magazine: «L'exploració de l'espai».
- 20.15 Concurs.
- 20.30 Telenotícies.
- 21.00 Mafía, la societat del crim: «L'herència de la máfia».
- 22.00 Curar-se en salut: «Càncer de laringe».
- 22.30 Temps de neu.
- 22.50 A tot esport.
- 00.20 Fi d'emissió.



- 10.55 La France face à l'avenir.
- 12.00 La vie à plein temps.
- 17.00 L'âge en fleur.
- 17.15 Connexion fin.
- 17.30 Edgar, le détective cambrioleur.
- 18.00 Magazine 18/19.
- 18.55 Mighty Mouse.
- 19.00 Journal national.
- 19.05 Journal régional.
- 19.30 Campagne électorale.
- 20.05 La nuit de la comète.
- 20.30 Planète interdite. De Fred McLeod Whitcox (1956).
- 22.10 Soir 3.
- 22.35 La nuit de la comète.
- 01.30 Prélude à la nuit.

COMENTARIO SEMANAL

LA SOCIEDAD Filatélica Gerundense celebró hace unos días una fiesta privada con su junta directiva y representantes de otras instituciones, como cierre de los actos de la muestra filatélica «Girona '85», y aprovechando la ocasión para rendir homenaje a uno de sus miembros más relevantes, Pere Masferrer.

Como reseñamos en nota aparte, reinó la cordialidad en este acto, siéndole entregados al homenajeado la insignia de oro de SOFIGE, un magnífico diploma firmado por todos sus compañeros de directiva y una copia del acta correspondiente por la que se le concedía tan alta distinción de nuestra filatelia. Varias personalidades se sumaron al acto, como las autoridades postales de Girona, el secretario de la Federación Nacional de Sociedades Filatélicas y representantes de otras entidades ciudadanas, pero manteniendo en todo momento un clima familiar, que es el que rezuma este mundillo de la afición por el sello de correos.

Numismática

Y la «hermana mayor» de la filatelia, la numismática, también se encuentra en un momento de gran actualidad. Ayer se clausuró en Barcelona la IX Semana Nacional de Numismática, organizada por la Asociación Numismática Española, que durante estos seis días ha desarrollado un amplio programa de actos, conferencias y exposiciones, que reafirman a la Ciudad Condal como centro nacional de esta ciencia.

La segunda vertiente de la numismática, la inversionista, goza asimismo en estos momentos de una singular expectación, motivada por los acontecimientos económicos que todos conocen, y éste es el motivo por el que una vez más recabamos del erudito gerundense Pere Juanhuix, nos comente la actualidad del mercado y las perspectivas que vislumbra para un futuro inmediato.

Expofilatélica juvenil

Recordamos a los lectores que durante la presente semana podrán contemplar en los locales de «la Caixa», en la calle Santa Clara, la exposición filatélica infantil y juvenil que organiza la Sociedad Filatélica Gerundense, y a la que acude un buen plantel de jóvenes promesas procedente de nuestras comarcas.

XAVIER ROMERO

A la imposición asistieron la junta de SOFIGE y representantes de entidades

Pere Masferrer, insignia de oro de Sociedad Filatélica Gerundense

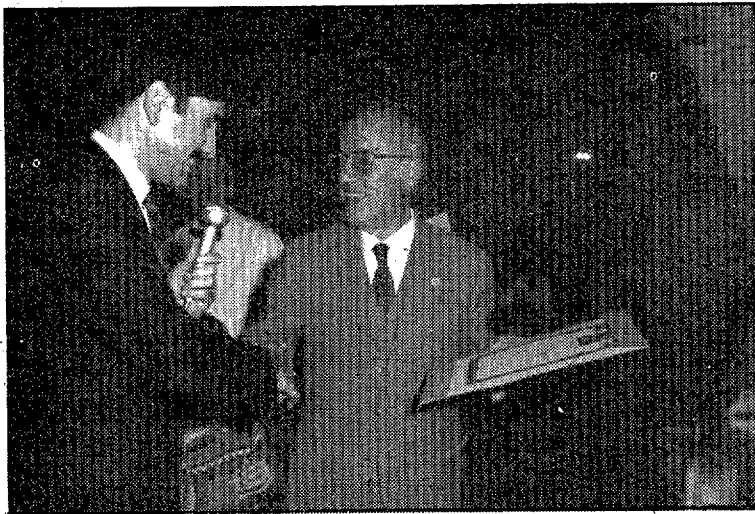

Pere Masferrer, a la izquierda, con el presidente de SOFIGE, doctor Maroto.

El pasado sábado, día 1, la Sociedad Filatélica Gerundense celebró una fiesta extraordinaria como colofón de la exposición nacional de filatelia «Girona '85», y aprovechó la ocasión para rendir un cálido homenaje a uno de sus miembros más destacados, el vicepresidente Pere Masferrer i Castellà.

Al señor Masferrer se le otorgó la insignia de oro de la entidad, por acuerdo unánime de la junta directiva, a tenor de los méritos que concurren en su larga trayectoria como miembro de SOFIGE y sus once años de delegado de exposiciones, etapa en la que se han celebrado las más importantes exposiciones que han tenido por marco nuestra

provincia.

El acto tuvo lugar en el Fornells Park y asistieron todos los miembros de la directiva, con su presidente, doctor Julián Maroto, al frente, acompañados de sus respectivas esposas. Otras instituciones se sumaron al homenaje, siendo representadas por los siguientes señores:

Vicente Fernández Coll, delegado provincial de Transportes, Turismo y Comunicaciones; Enrique Mons, secretario general de la FESOFI; doctor Taberner, deán de la Catedral; Joaquín Plá Dalmau, presidente de «El Baluard»; Luis Corral, jefe de los servicios postales de Girona; Ramón Boix, vicepresidente de los «Manaies», y otras personas muy relacionadas con la filatelia y el homenajeado, como los señores José Bronsoms, Ricardo Llapart, Narciso Arbussé, José M.ª Masferrer y Ramiro Escura, la mayoría de ellos con sus señoras.

En primer lugar, y tras un recibimiento por sorpresa que no esperaba el interesado, el presidente de SOFIGE impuso la insignia de oro a Pere Masferrer; acto seguido, los



La insignia de oro de la Sociedad Filatélica Gerundense.

miembros más veteranos de la directiva, señores León y Torrent, le entregaron un gran diploma con las firmas de todos sus compañeros; el secretario, señor Jiménez Maqueda, le hizo entrega de una copia del acta, y en el transcurso de la cena hubo otros parlamentos, destacando el poema que Narciso Pujol escribió con tal motivo.

Reinó la cordialidad y el compañerismo en esta fiesta filatélica, a cuyo homenaje en la persona de Pedro Masferrer nos sumamos desde esta página de LOS SITIOS-DIARI DE GIRONA

Numismática: la inversión en la actualidad (I)



Los franceses, por muy republicanos que sean, adoran las monedas del Emperador. Si ganan las derechas y reimplantan el anonimato al vender y comprar oro, su precio aumentará.

Vivimos unos momentos de reactivación económica, e incluso de euforia en el mundo de la Bolsa, con unas perspectivas a corto plazo que parece nos sacarán del letargo en el que se encuentra nuestro entorno y que ya dura más de una década.

La numismática, por su doble condición de cultura e inversión, no permanece ajena a esa actualidad económica, y hemos creído oportuno volver a tratarla en esta página de Filatelia y Coleccionismo. Recabamos, una vez más, la colaboración del especialista gerundense Pere Juanhuix, quien así se manifiesta sobre el particular:

Parece ser que hoy es difícil hacer predicciones económicas. Lo que está ocurriendo con el petróleo o el dólar son dos ejemplos. Adivinar cuál será el gobierno español que salga de las próximas elecciones es otro reto. La unión económica con los demás países europeos de libre economía de mercado nos ayudará a dinamizar la nuestra, o nos colonizarán económicamente.

La situación económica afecta directamente a la numismática, y más sobre todo a la de tipo inversionista, es decir, la colección de

monedas de oro cuyo valor es paralelo al precio del metal contenido, y actualmente se pasa por tiempos de vacas flacas porque el precio del oro viene determinado por una serie de factores cuya suma arroja un componente negativo.

Acontecimientos como la baja del petróleo, necesidad de venta de los stocks de países productores (Sudáfrica y URSS), apatía de los inversionistas de los países ricos porque poseen otras alternativas de inversión, seguridad de paz a nivel mundial por equilibrio de fuerzas entre bloques, influyen a la baja. Son positivos para el oro la baja del dólar, la fiscalidad creciente de muchos gobiernos sobre los bienes visibles y controlables, que hace que sólo en muy pocos países sea negociable sin impuestos, su prestigio como valor refugio constatado desde el inicio de la historia. Por lo tanto, no ha subido ni como opuesto al dólar ni descendido como paralelo al oro negro, manteniéndose en un puesto intermedio, siendo su baja en pesetas menos de lo que se supone en los periódicos, por cuanto a partir del primero de enero el IVA, que sustituye a otros impuestos, no está incluido

en la cotización, por lo que el precio dado es el internacional sin los impuestos con que, en la mayoría de los países, viene grabado el oro.

En España, el IVA aplicado es del 33 por ciento; creo que es el más elevado de los países comunitarios. A pesar de todas las dificultades descritas, lo que hace que actualmente el oro sea relativamente barato son las subidas de las Bolsas de todo el mundo occidental siguiendo la directriz de la de Nueva York, que lleva subiendo desde hace bastante tiempo.

Satisface comprar acciones cuando la Bolsa sube, comprobar cómo se revalorizan y cobrar buenos dividendos; eso lo saben bien los españoles que compraron en los años 60, pero los mismos se acordarán de la segunda mitad de los 70 y no vendieron a tiempo. Afortunadamente no se llegó al límite de los de Nueva York del año 29, pero muchos vieron cómo sus ahorros se esfumaban tras las «Matildes» por citar uno de los valores más populares. En definitiva, el precio del oro depende sobre todo de lo que decidan los grandes inversionistas de los países más ricos y poblados: USA, Japón, Alemania Federal, Francia y un largo etcétera.

Mientras las Bolsas de estos países sigan subiendo, el oro quedará en un segundo plano. Después verá su turno y una vez más actuará de valor refugio.

Ultimamente ya aparece el síntoma significativo de que si hace unos meses las monedas antiguas como la libra inglesa, los 20 francos franceses o suizos seguían el precio del valor metal con muy poca prima, o sea sobre-precio res-

pecto a su peso, su cotización se va distanciando, aumentando la prima; eso significa que hay resistencia en la venta y son más codiciadas por el pequeño inversionista. Al fin y al cabo, son monedas antiguas que aunque corrientes tienen una tirada limitada con muchos posibles compradores en todo el mundo. Así pues, la numismática inversionista en estas últimas semanas se ha quedado a la expectativa con muy pocas transacciones porque la baja aunque sea pequeña desmoraliza; veremos en un próximo futuro los acontecimientos y me atrevo a afirmar que no serán precisamente los inversionistas en oro los más desmoralizados.

Decir una vez más que es el momento de comprar parece pueril después de tanta espera, pero sí puedo aconsejar al inversionista y al coleccionista que estén muy alerta, porque la alteración se producirá rápidamente, y cuando sube, los vendedores se retraen y no hay oferta; a muchos no les gustan los «yankees», pero, quíerese o no, las grandes decisiones se toman en ese país y, sin pretender ser profeta, diré que cuando la Bolsa de Nueva York baje, subirá el oro y puede que un poco antes».



La libra Hoy es muy asequible y se hará cada vez más buscada y escasa.

Infinidad de nuevos títulos salen al mercado

Las novedades, más actuales que nunca

Si bien, tiempo atrás, para que una novedad cinematográfica pudiera visionarse en video había que esperar su edición pirata, rebuscando entre los videoclubs estas ediciones ilegales, ahora nos hallamos en una época en la que los buenos títulos aparecen casi con simultaneidad en los cines y en los videoclubs y, si no, con muy poco espacio de tiempo de diferencia entre su proyección en las salas comerciales y su edición en cinta magnética.

Especialmente, esto ocurre con los títulos de mayor impacto, editados por las principales multinacionales del sector. Un ejemplo lo tenemos en el penúltimo y último catálogo de CIC-RCA/Columbia en los que hallamos títulos terriblemente sugestivos y de casi rabiosa actualidad, como puede ser «Doble cuerpo», la última producción de Brian de Palma, el maestro moderno del suspense con el debut en

sentando a Rick Springfield en su primera película y «El valle del fugitivo», con Robert Redford. Preparando para el próximo mes «Testigo único», con Harrison Ford.

De este extenso catálogo, que con el nuevo grupo de películas a punto de salir a la calle sumarán ya los 321 títulos, destaca como el film más solicitado por los videoclubs «Karate Kid»; aunque el fenómeno de «Los Cazafantasmas», un auténtico «boom» videográfico, ha hecho que «Karate Kid» vea su liderazgo comercial seriamente amenazado. Tras ellas parece que, en las listas de títulos más solicitados a esta multinacional, van «Historia de un soldado», «Más allá del valor», «Mando perdido», «Los diez mandamientos», «La fuerza del cariño» y «La jauría humana», entre los films publicados más recientemente.

En Ibervideo, una feria al estilo de Sonimag que se celebró días atrás en Madrid, saltó un título que fue una auténtica bomba. Nos referimos a «Rambo», de Sylvester Stallone, comercializada por Cydis, que ya cuenta con la experiencia de la comercialización de la primera parte de «Rambo», «Acorralado», la cual se mantiene como líder en ventas, no sólo de su marca editora, sino posiblemente también del mercado español. Por otro lado, la Warner Home Video, en la lista que lanzará a finales del próximo mes, incluye títulos como «Greystoke», el último Tarzán, llevado hasta ahora al cine y que es un lucimiento personal del cuerpo de Bo Derek, acompañado de «Al este del Edén»,

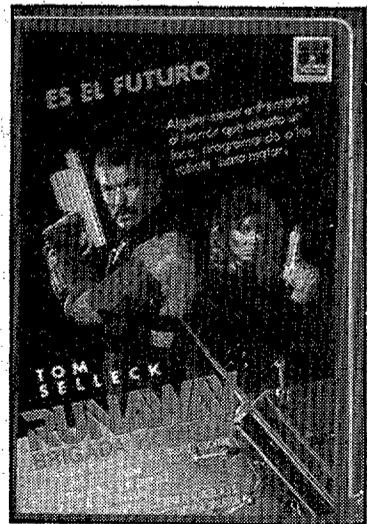

de Elia Kazan, «Moby Dick» y «La vuelta al mundo en 80 días», mientras continúan esperando turno de



En lo que a otra de las grandes multinacionales se refiere, Warner Home Video, después de tener como campeona absoluta en sus listas de ventas a «El crimen de Cuenca» durante muchos meses, ahora éste se ha visto desplazado por un film americano, convertido en el nuevo superventas de la multinacional:

edición para meses sucesivos «Manhattan» —respetando el scope original— y «¿Quién teme a Virginia Wolf?»

Por otro lado, CBS Fox Video Española, S.A., filial de CBS Fox CO-USA, ha hecho público su acuerdo con la compañía británica THORN EMI Screen Entertainment LTD, por el que la primera pasará a distribuir en España y en soporte videográfico el catálogo más reciente de las producciones cinematográficas de la segunda. Entre las películas listas a editarse, se cuentan títulos tan importantes como «Los gritos del silencio», «Brazil», «Loca juega tropical», «Dune», «Supergirl», «Amadeus», «Cónsul honorario» y «Pasaje a la India».

«Loca Academia de Policía». La gran demanda de copias de esta comedia que se ha registrado en Estados Unidos se ha repetido —salvando las diferentes escalas de ambos mercados videográficos— en nuestro país. Sin embargo, todo indica que el reinado de la

Academia en la casa Warner va a ser breve. Porque otro título salido con gran fuerza se ha encaramado enseguida a cifras de edición parecidas: «Gremlins», pese a los meses

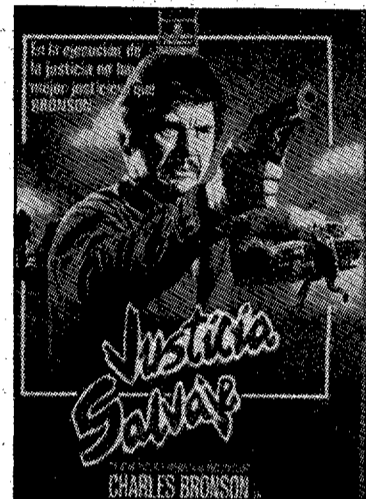

de diferencia que separan su aparición del anterior récord, se encuentra a muy pocos ejemplares de diferencia, gracias a su formidable tirón inicial de pedidos por parte de los videoclubs.

NICOLY NICOL

CINE

Els Oscars

Els Oscars són unes estatuetses de bronze recobertes d'or, de vint-i-cinc centímetres i mig d'alt i uns tres quilos de pes. De fet, el valor material de la figureta és inferior als 100 dòlars. Amb aquesta estatueta l'Academy of Motion Pictures, Arts and Sciences de Hollywood premia anualment les millors tasques realitzades durant l'any en tots els camps de la producció cinematogràfica (la direcció, interpretació, realització, vestuari, música, guió, efectes especials, etc.).

L'Oscar és una estatueta masculina ideada per Cedric Gibbons, arquitecte i decorador de la MGM, esculpida per George Stanley. Segons sembla, el sobrenom li ve de quan, el 1931, una secretària de l'Acadèmia va dir que s'assemblava al seu oncle Oscar.

Les figuretes, creades l'any 1928, s'assignen mitjançant un complicat sistema de votació polèmic per la seva «justícia» (els membres de l'Acadèmia són avui al voltant dels dos mil, procedents dels diferents sectors de la indústria; se n'inclouen també alguns de la premsa). Després de successives votacions, s'elegeix un màxim de cinc films nominats a cada diferent Oscar, dels quals sortirà el guanyador.

Generalment es considera que,

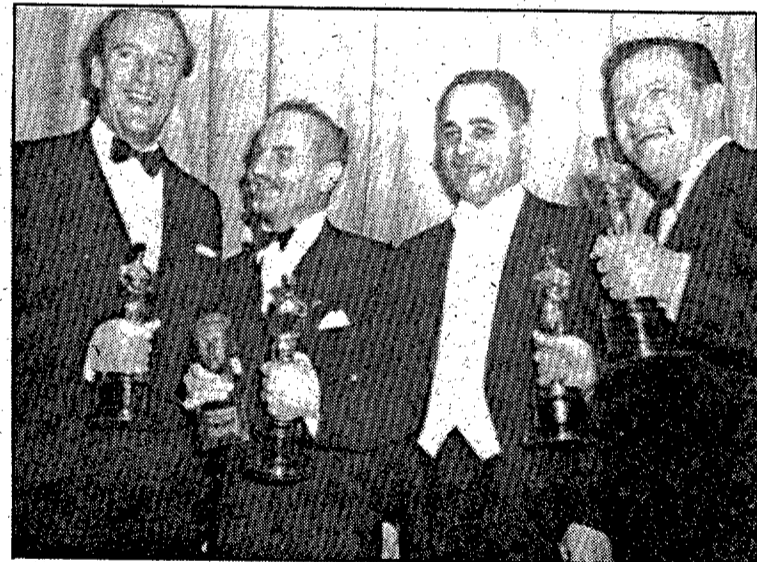

«Eva al desnudo» guanya 6 de les 14 nominacions a l'Oscar. Aquí veiem G. Sanders, D. W. Zanuck, Charles LeMaire, i J. L. Mankiewicz.

perquè una pel·lícula pugui optar a l'Oscar, ha de ser alhora de gran nivell artístic, i, a més, comercial. Els primers Oscars es concediren el 1927-28, a «Alas» de Hawks i «Amanecer» de Murnau, com a millors films, mantenint així l'equilibri entre Paramount i Fox.

La concessió anual dels Oscars ha esdevingut una de les darreres festivitats de Hollywood, així com l'esdeveniment de major ressò

popular dins del món de l'espectacle. El nombre de premis mai no és inferior a vint-i-tres.

Entre les curiositats, destaquen les següents: la pel·lícula nominada a més Oscars fou «Eva al desnudo» (14) i la que en va aconseguir més fou «Ben Hur» (11). Paradoxalment, el genial realitzador britànic Alfred Hitchcock no fou galardonat mai amb el prestigiós premi.

EDMON ROCH

SANS: ESPECIALITATS
VIDEO CAMERES 8 mm. i
TOTES LES NOVETATS SONY

SANS: VÍDEO-REPORTATGES D'ALTA
QUALITAT
Pujada Pont Pedra, 2 i Tel. 20 04 98 i 20 43 36
Ctra. Barcelona, 18 GIRONA

Cuinar a Brussel.les

Les diferents cuines regionals espanyoles podran ésser degustades i conegudes pels onze mil funcionaris de la Comunitat Econòmica Europea que habitualment romanen a Brussel.les.

Aquestes jornades gastronòmiques seran a cura de diferents professionals dins del marc de «Familia Hotels», agrupació que coordinarà totes les tasques d'organització i promoció. Sembla ser que aquesta iniciativa es va posar en marxa a instàncies del departament de serveis interiors de la comunitat. Dins de les jornades no solament es presentarà una ampla mostra d'especialitats culinàries, sinó que també es podran conèixer productes manufacturats espanyols.

Per tal que els funcionaris puguin gaudir de la cuina regional espanyola se serviran 3.600 coberts a quatre nivells diferents de restaurants. Al mateix temps es donaran classes de cuina, perquè el afeccionats tinguin l'oportunitat de conèixer l'idiosincràsia dels nostres plats.

Per aquesta representació s'han

escollit les següents dependències. El restaurant que hi ha a la seu de la comissió, l'escramble, l'economat i el self-service. Aquestes jornades duraran cinc dies, des del 17 al 21 d'aquest mes de març.

La responsabilitat davant dels fogons serà per una dotzena de cuiners de diferents llocs d'Espanya, que prepararan plats típics i característics de Galícia, Andalusia, Castella, País Basc i Catalunya.

Segons ha pogut esbrinar LOS SITIOS-DIARI DE GIRONA, de les comarques gironines hi participarà l'equip de cuina del restaurant Aradi de Platja d'Aro. Cal dir que recentment han estat a Milà, en una setmana de cuina gironina en un restaurant de la ciutat italiana aconseguint un important èxit, no solament de públic, sinó també per part de la crítica especialitzada.

Tal com hem dit hi haurà també una mini fira de mostres, en la qual es donaran a conèixer productes tals com: articles de perfumeria, tèxtil, pell, artesanía, floricultura i del sector de l'alimentació i begudes.

Per altra part, «Familia Hotels»



ha preparat un extens programa d'actuacions amb participació de grups, artistes, música i coreografia popular.

La inauguració d'aquestes jornades tindran un caire oficial amb la presència i suport dels comissaris espanyols Manuel Marín i Abel Matutes.

Encara que les jornades siguin

per als funcionaris, hem de suposar que més d'un eurodiputat farà una escapada a les dependències on se celebren les jornades per tal de degustar alguns plats inèdits o alguns que ja coneixen pels seus desplaçaments a la Costa Brava, posem per cas.

JAUME FONT

Restaurant Cal Ros
Cort-Reial, 9 - Tel. 20 10 11 - GIRONA

Restaurant
Castell
El Mas de la Creu
ctra. la Creu de Palau-Tel. 201006
GIRONA

la font
restaurant bar
C/. Font de l'Abat, 23 Sant Ponç
Tel. 219606 **GIRONA**

RESTAURANT LA BRASA
els ofereix les especialitats de CARNS, CARGOLS i ESCAMARLANS al carrer Major, 260 SALT Tel. 23 14 15

RESTAURANT BAR MARISQUERIA SAUSA
(972) 56 01 55
Ctra. Nacional II, km. 740 VILADEMULS (Girona)

Restaurant EL CASTELLAR
Carretera de MONTNEGRE Tel. 46 91 20

RESTAURANT GARBI
Pompeu Fabra, 13 Girona Tel. 203036

Restaurant MAS SOLA
Tel. 840848 SANTA COLOMA DE FARNERS

MAGAZINE

¿Qué es la salud?

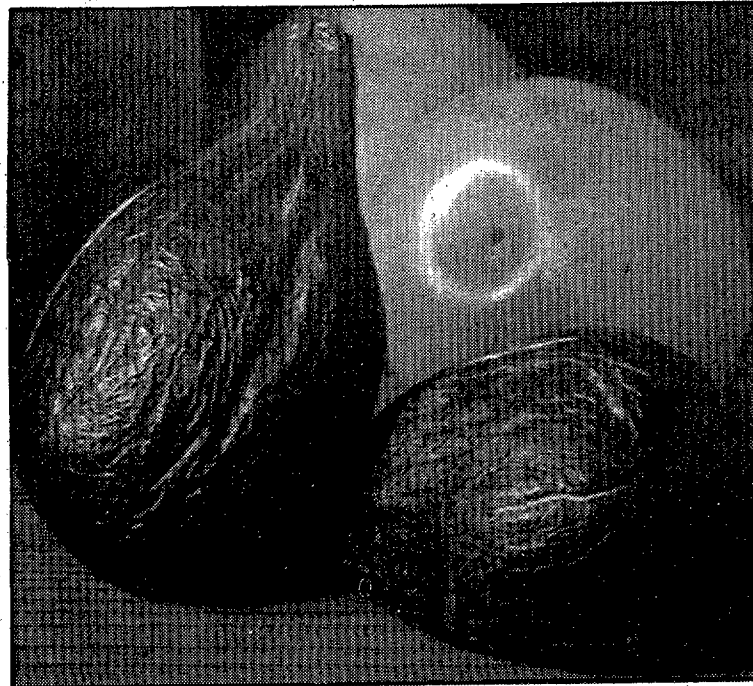

JAUME XICOLA

¿Significa dinero?, ¿éxito?, ¿categoría social?, ¿poder? No. Salud significa **equilibrio**; y por equilibrio debemos entender no solamente el **equilibrio fisiológico** de nuestro organismo, sino también este sutil equilibrio que nos une a las múltiples cosas y situaciones que nos rodean, es decir, una perfecta unión con el medio que nos rodea, procurando que nuestra simbiosis con la naturaleza sea per-

fecta. Y no acaba aquí, sino que debe prolongarse al equilibrio moral que debe presidir todas y cada una de nuestras acciones.

Sólo con equilibrio moral, adaptación a la naturaleza, y observancia rigurosa de nuestra correcta función corporal, podremos decir que gozamos de salud.

Dice el profeta Isaías, en las Sagradas Escrituras: «Por tus muchos pecados, te verán en manos de los médicos». Cierta afirmación que nos lleva a conside-

rar el que, por nuestros muchos errores, padeceremos de enfermedades. Por tanto, ¿qué son las enfermedades, sino timbres de alarma, avisos urgentes, de que algo no funciona bien, que corremos peligro, que debemos cambiar, para que nuestra vida no se halle en inminente riesgo, ya sea de muerte o de padecimientos crónicos de lenta o muy difícil recuperación?

Mucha gente dice: ¿Vegetarianos? ¿Naturistas?, ¡Estos sólo comen verdura y hierbas! ¿Qué quieren? Y lo afirman en plan pontifical. Curiosamente sorprendente, porque, a lo largo de mis muchos años de actividad profesional, no he hallado jamás a nadie que le guste la carne. ¿Risible, verdad? Pues ello es cierto. Nadie, absolutamente nadie, ingiere carnes sin cocinarlas. Nadie come sesos crudos de cordero. Nadie quiere riñones crudos de cerdo. Y sin embargo, los ciertamente carnívoros como el león, el tigre, el lobo, sí lo comen crudo. ¿Es éste, pues, nuestro alimento natural, el que va a garantizar nuestra salud? No, ciertamente.

Tenemos un tubo digestivo que mide, de boca a ano, unos diez metros. Demasiados para hacer una alimentación cárnica. Tendremos, no sólo fermentaciones intestinales, sino putrefacciones y estreñimientos, con los procesos tóxicos que los acompañan. ¿O no

son ciertas acaso, las afirmaciones últimas, que nos llegan de los centros de investigación del cáncer, que afirman, rotundamente, la estrecha relación existente entre una alimentación excesivamente cárnica y el padecimiento del cáncer de recto?

Tampoco he hallado jamás a nadie a quien le gusten ni las legumbres; las patatas o las verduras. Y no es una afirmación tonta. Nadie come garbanzos, lentejas, judías tiernas, acelgas o patatas crudas. Lo hervimos para comerlo. Sin embargo, los corderos, vacas, caballos y demás rumiantes, lo comen con delicia al natural.

¿Qué se desprende, pues, de todo ello?

Sencillamente, que todos los seres vivos, se nutren principalmente de su alimento natural **crudo**. Así los tigres y los leones comen carne cruda, los rumiantes o herbívoros, legumbres crudas o verdura cruda.

Entonces, cabe preguntar: ¿Qué come el ser humano crudo? La respuesta, es de sobras conocida: sólo la fruta y la ensalada.

¿Luego, sólo podemos comer esto? No, ciertamente, pero sí debemos pensar que **éste sí, es nuestro alimento natural**, y que, por ello, éstos son los alimentos que constituyen la base de nuestra alimentación, que ampliaremos seguidamente a los otros alimentos, para completar nuestra dieta.

¿Lo hacemos ciertamente así? ¿No es más cierto, que hemos convertido la carne y el pescado en el plato fuerte de nuestra alimentación, la ensalada, en un acompañante de la comida, si la ponemos, y la furta, en un postre; si nos acordamos de tomarla? Sí, es así.

Por todo ello, podemos estar ciertos de que **invertimos el orden natural** de nuestra alimentación, y, como consecuencia de ello, padecemos de enfermedades, resultado lógico, y castigo frecuente de nuestro error. ¿O no son, acaso, el **colesterol, la diabetes, el ácido úrico, la gota, la arterioesclerosis, el cáncer, el infarto, los cálculos biliares y renales, la artrosis, etc etc.** consideradas como enfermedades de nuestra sociedad de consumo?

En la alimentación actual, invertimos nuestro orden natural, causa de muchos de los desequilibrios

Roig i Raventós, un enamorat de la Costa Brava



Josep Roig i Raventós, autor de «L'ermità Maurici», inspiradíssima obra literària que l'any 1924, conquerí el premi Fastenrath, ara farà vint anys que lliurà la seva ànima al Pare.

Roig i Raventós nasqué a Sitges, prop del mar. De la Blanca Subur passà a viure a Vilanova i la Geltrú. Després, a Blanes i a Tossa, població aquesta última que li dedicà un carrer. Més tard, i per tal d'estudiar, es traslladà a la Ciutat

Comtal, on tingué per company el poeta Josep Carner.

Des de molt petit, Roig i Raventós va sentir-se inclinat per la literatura. Però no s'hi va dedicar de ple fins que va acabar la seva carrera de metge. Els seus primers versos els publicà a «El eco de Sitges» i a «La Costa de Llevant».

Una vegada, trobant-se a l'Alemanya, va contraure una malaltia, i van aconsellar-li que cerqués una distracció. I fou aleshores quan el ja

doctor Josep Roig i Raventós començà a escriure de debò. Una de les seves primeres obres va ser «L'esbarzer». Després seguiren «Muralles de silenci», «Flama vivent», «La congesta», «Montnegre», «Sang nua»... Però la més important de totes, sens dubte, fou «L'ermità Maurici», amb la qual obtingué, com abans he dit, el premi Fastenrath; premi que li lliurà Caterina Albert i Parada, l'enyorada «Victòria Català», de l'Escala, que

feia pocs anys havia presidit els Jocs Florals de Barcelona per haver estat proclamada regina de la festa.

enguany, les obres de Roig i Raventós són gairebé oblidades i desconegudes, malgrat llur immensa qualitat literària. «L'ermità Maurici», per exemple, és una obra bellíssima. Jo la tinc. Em va caure a les mans per una d'aquelles casualitats de la vida, tot remenant llibres antics als popularíssims Encants barcelonins, juntament amb el poema «Mirra» de Ventura Gassol. Fou editat per segona vegada, aquest llibre, l'any 1933 per la Llibreria Catalònia de la Ciutat Comtal. Això vol dir, naturalment, que el 1924, any de la seva aparició, ja va tenir el seu èxit.

«L'ermità Maurici» és una obra escrita a Blanes durant els estius del 1921 i 1922. Es una novel·la que en podríem dir de la Costa Brava. A les seves pàgines podem trobar unes narracions formosíssimes de la processó marítima de Santa Cristina, del pelegrí de Tossa, de Sant Elm...

I Roig i Raventós ens explica, així mateix, la història de Maurici, l'ermità, i de la seva filla Cileta:

«Una tarda — heus ací un petit fragment de l'obra, triada a l'atzar — en Maurici tornava a l'ermita tot capolat. Havia donat una volta pels vilatges d'aquella rodalia, fent el captiri. Tornava tard, perquè la pluja el féu soplujar una bella estona a

una pagesia voltada d'un aulet ple de foscors. Quan els seus ulls foren alliberats del fullatge, veié el mar amb l'arc de Sant Martí, sencer i clar. Pel bell mig hi volava una gavina lenta, majestuosa, com si fos la mestressa d'aquell portal de colors. L'ermità va deturar-se meravellat i els seus llavis trenaven mots de lloança que deia en veu baixa, com una beatífica oració que feia a la natura, i tot seguit cercà en aquella visió la rel d'una prèdica que anava dient-se tot caminant: «Arc de Sant Martí, que sembles la porta del cel... Fruïu les meravelles de la natura i adoreu el Creador. La bellesa del món porta a Déu! Sembreu en la mainada els tresors de l'admiració i seran més creients!...»

Roig i Raventós era un enamorat de la Costa Brava. «Si tu, lector — diu al final d'aquest seu llibre —, llegint-me, sents la pruija de visitar-la, jo estaré molt cofoi d'haver-te sembrat el desig de conèixer un bocí encisador de la nostra gloriosa Catalunya, convençut que, amarat de bellesa, adoraràs amb més fervor el Creador...»

El poeta Josep Carner, el seu amic, un cop va dedicar a l'il·lustre novel·lista costabravenc una fotografia que deia: «A Josep Roig i Raventós, alt i bo». En efecte, l'autor de «L'ermità Maurici» era un home alt i bo. Com tots els autèntics homes del mar...

Per cert que Roig i Raventós va publicar un llibret de poemes molt formós intítulat «L'encís de la mar», que dedicà a la seva muller, Filomena Miralbell i Centena, amb les paraules següents:

«Pren aquest llibre i vés-te'n ran de la mar, omple tos ulls de blavors i ton ànima de remors plàcides, i llegeix a poc a poc tres voltes aquest poema. Si no et plau, llença'l. Les onades pietosament l'amagaran als ulls dels homes».

Em plau de transcriure'n un dels seus cànctics:

«Mar esbullada pel vent, mar blava, mar de safir, mar d'alegrança, ompliu mon cor de la florida del goig i l'alegria!

«Mar dels matins, mar blanca, mar de perla, mar de puresa, amareu el meu cor de sinceritats!

«Mar arraulida en les cales quietes, mar de maragdes, mar de les devocions constants, sembreu en mon ànima esperances eternes!

«Mar de les calmes, mar de la quietud, mar del silenci, mar de la turquesa, doneu al meu esperit la planúria i el repòs de les vostres igües encantades!

«Mar dels migdies plens de sol, mar de diamants enlluernadors, mar de claredats, il·lumineu-me com els àngels del cel!

«Mar de les nits fosques, mar de les tenebres, mar d'ametista, sadolleu-me de solemnitat i magnificències augustes!

«Mar de les nits clares, mar ruixat de lluna, mar d'argent reblert de vida, enjoieu mon cos miserable amb les vostres lluentors!

«Mar dels crepuscles radiants, mar, immensitat d'or, mar, miracle de bellesa, endolciu-me amb les suavitats meravelloses de les colors que neixen i s'apaguen en el cel, misteriosament...!»

Dalí i el Halley

Una de les notes més destacades de la personalitat de Salvador Dalí és la lluita per la singularitat. Es l'esforç per cridar l'atenció: és l'enginy per destacar. L'anecdòtic de la seva adolescència està ple de facècies i d'aspectes d'aquesta conducta. Va començar molt aviat i va continuar tota la vida. Des del tirar-se per les escales com un pes mort, fins al moment actual en què només s'alimenta per un tub al nas, per la seva obstinada lluita a refusar sovint, massa sovint, els aliments, quan vivia a Púbol, tot constitueix l'espectacle Dalí. L'home — el gran artista — que, amb un bastó, els ulls al·lucinat, un bigoti i el seu enginy, s'ha mantingut en el primer pla de a informació durant seixanta anys.

L'incendi de Púbol — provocat per la seva dedicació a tocar el timbre perquè sortissin guspises — què és sinó una mostra més de la seva excèntrica lluita? Tota la seva biografia està plena de singularitats. La seva fita fou sempre cridar l'atenció. I hem de reconèixer que ha pres la mida exacta a la societat de consum i que n'ha sabut molt. Dalí ha aconseguit plenament el que es proposava. Ha estat un personatge universal. La promoció i la propaganda no han tingut secrets per a ell.

La seva «Vida secreta» ja és una exposició de què, des de petit, pretenia destacar. Al començament aspirava a ésser «cuinera», després desitjava ser Napoleó. La reaparició del cometa Halley actualitza una de les primeres anècdotes de la vida de Salvador Dalí, que palesa la seva lluita pel protagonisme i per superar el complex que ell no era el seu germà mort, que també es digué Salvador.

El cometa Halley s'apropa a la terra cada setanta-sis anys. Ara passa pel periheli, la seva distància més curta amb el sol, cobrint la seva òrbita, a iniciada en la seva darrera aparició, l'any 1910. Quan es féu popular la darrera vegada, Dalí tenia sis anys. Amb el misteri que es parlava del cometa i la por i la ignorància més generalitzades, ajudant-hi el fet que la gent tenia menys coneixements científics, la popularitat del Halley era màxima. La família Dalí seguia aquest esdeveniment. Per l'anècdota de l'irònic senyor Carbona sabem que el notari Dalí, pare de l'artista, estava interessat per l'astronomia. La família estava expectant pel pas del cometa. L'espera devia ésser quasi nerviosa. L'aparició de cometes al llarg de la història ha produït preocupacions als homes i vertaderes commocions; amb temors extraordinaris i auguris de catàstrofes i previsques desgràcies. Entre altres imputacions al Halley, se'l feia responsable de la pesta negra del segle XIV.

Malgrat els coneixements perfeccionats i el progrés científic i tecnològic, l'aparició del Halley l'any 1910 produí, arreu del món, temor i fins histèricisme. Dalí tenia sis anys i vivia al carrer Monturiol de Figueres. Es l'any en què pintà el seu primer quadre. Un petit paisatge amb un camí i uns xiprers, de 14x9 cm.; a l'oli sobre cartró, sense firma, ni data i propietat d'Albert Field.

En la seva «Vida secreta de Salvador Dalí», ell mateix ens descriu l'escena familiar del pas del Halley. Copio textualment de l'edició catalana del dit llibre:

«Tenia sis anys. La nostra sala era plena de gent. Parlaven d'un cometa famós, que seria visible aquella tarda mateix si no estava núvol. Algú va dir que era possible que la seva cua fregués la terra, i en aquest cas s'acabaria el món. Tot i la ironia que la majoria de rostres expressaven, es van ensenyorar de mi una agitació i un temor creixents. De sobte va comparèixer un dependent del despatx del meu pare a la porta de la sala i anuncià que es podia veure el cometa des del terrat. Tothom s'afanyà escales amunt, excepte jo; vaig continuar assegut a terra com paralitzat d'horror. Evocant una mica de valor, també em vaig aixecar i vaig córrer com un boig cap al terrat. En traspasar el llindar, vaig veure la meva germaneta, de tres anys, que sortia per una porta, discretament, de quatre grapes. Em vaig aturar, vaig vacillar uns segons i després li vaig clavar una terrible puntada de peu al cap, com si es tractés d'una pilota, i vaig continuar la meva cursa, en ales d'una «alegria delirant» induïda per aquest acte salvatge. Però el meu pare, que era a la meva esquena, em va agafar i em portà al seu despatx, on vaig quedar castigat fins a l'hora de dinar».

Dalí continua l'explicació, però només recullo el fet que justifica aquest article. Dalí, castigat, no pogué veure el cometa. No pensem que és que no estimava la seva germana, Anha Maria. Dalí mateix diu que «el meu sentiment per ella era de tendresa delirant» com ho demostrà el dia que s'afrontà amb uns espolsadors contra el metge que li volia fer els forats a les orelles.

La reacció de Dalí, cal interpretar-la com la seva voluntat per ser el primer, per tenir protagonisme. En aquell moment la família i amics se sentien més atrets per la visita del Halley, i Dalí volgué atreure l'atenció, fet que ens demostra, com tantes i tantes vegades, el seu afany de ser Salvador Dalí.

CARTAS AL DIRECTOR

ERC i l'OTAN

Esquerra Republicana de Catalunya considera que el govern està realitzant un paper llastimós en prendre una postura tan parcial en favor del vot afirmatiu d'aquest proper referèndum sobre l'OTAN. Ens sembla excessiu que s'inverteixi un elevat pressupost econòmic, pagat per tots els ciutadans, per realitzar una campanya dirigida a forçar l'aprovació d'una opció de la qual aquest mateix govern fa poc temps n'era contrari.

En aquesta campanya, en lloc de donar una informació objectiva, s'està desorientant el ciutadà amb falses promeses i amb enganys, resumits en el text de la consulta:

Es fals que no ens incorporem a l'estructura militar, ja que l'OTAN per definició és una aliança amb objectius bàsicament militars.

No és cert que la sortida de l'OTAN signifiqui un allunyament d'Europa, ja que no tots els països europeus participen en aquesta aliança, i en canvi, estan plenament integrats en les relacions econòmiques. En tot cas, sempre és necessari i molt convenient per a la Pau, que existeixin zones neutrals que facilitin la distensió.

Assegurar que no hi haurà armes nuclears és una fal·làcia que té tanta credibilitat com totes les proclames del PSOE.

La reducció de la presència militar dels Estats Units no té cap importància si a canvi es modernitzen les instal·lacions amb material més sofisticat que no requereixi tant de personal.

Les despeses militars augmentaran com a mínim en un bilió úe pessetes anuals. Aquests tres mil milions diaris seran una bona eina per endeutar encara més l'Estat espanyol. Aquest govern, no promou la creació de llocs de treball, ni la investigació, ni l'educació i dificulta les possibilitats que Catalunya pugui relançar la seva economia i recuperar la seva identitat nacional, a canvi, inverteix en armament i propaganda.

Esquerra Republicana de Catalunya no s'abstindrà en aquest referèndum, ja que aquesta postura implica desentendre's del problema i nosaltres l'interpretem únicament com un vot de càstig al govern, que, si bé se'ls mereix plenament, considerem que dir «no» clarifica molt més la postura dels ciutadans davant l'entrada a l'OTAN i els dona molta més força, una força democràtica, pacífica i alhora responsable per la Pau i contra la mort.

Joan Bagué i Majó
Delegat al Consell Nacional d'ERC

Carta Oberta al Sr. Felipe González

Senyor Felipe González:
Hem rebut una carta vostra on ens atorgueu el qualificatiu de «Estimado/a amigo/a». Senyor González, us heu equivocat. Ni nosaltres us considerem el nostre amic, ni vos ens tracteu com s'acostuma tractar els amics.

Molts de nosaltres us vàrem donar el nostre vot, a vos i al vostre partit, perquè vàreu prometre coses que ens semblaven justes i possibles. Després, vos i el vostre govern, n'heu fet d'altres. I això no es fa als amics.

Vàreu prometre de treure'ns de l'OTAN i ara feu l'impossible per deixar-nos-hi dintre. Vos ens vàreu prometre un referèndum clar i ara ens feu contestar quatre preguntes en una sola resposta. Vos ens pregunteu coses i al mateix temps ens dieu el que hem de respondre, i ens obligueu a fer-ho en una llengua que no és la nostra. Vos i el vostre govern esteu fent un ús abusiu dels mitjans de comunicació per intentar que els vostres «amics» renunciem a les nostres conviccions. Tot això, Senyor González, no es fa als amics.

Vós encara no ens heu explicat les veritables raons del vostre Canvi de posició, i ens voleu convèncer sense dir-nos-en els motius. Als amics, senyor González, no se'ls ha de considerar tan ingenus. ¿O potser voleu reinventar allò de la «adhesión incondicional»?

Vós dieu que cap país no pot viure en la solitud i que la neutralitat no és possible. Nosaltres volem la solitud de Suècia, de Suïssa, d'Irlanda, d'Àustria i d'altres països europeus, alguns dels quals en el mateix cor d'Europa amb fronteres amb els dos blocs, i que porten molt alta la bandera de la seva neutralitat.

Parlant de tot, senyor González, el comerç exterior suís, l'austríac, el suec, no va també en gran part cap a països de l'OTAN? I les seves relacions econòmiques i tecnològiques no són pitjors que les de França o Alemanya.

Senyor González: nosaltres ens conformaríem a viure tan endarrerits com els suïssos o els suecs.

L'OTAN, senyor González, no és la unitat d'Europa sinó la seva participació en dos blocs enfrontats. Allò que gastem en mantenir aquest enfrontament ens estimem més destinar-ho a la creació de llocs de treball, a habitatges, a sanitat, a cultura, a fomentar la justícia, la pau i el progrés de Catalunya, de la resta de l'Estat, d'Europa i del món.

¿No és més realista la nostra postura que utilitzar els diners en armament?

Vós dieu que sortir de l'OTAN seria un greu error, que ens portaria problemes i dificultats. Senyor González, no s'ha d'amenaçar els amics sense explicar-los els motius.

Vós ens proposeu romandre a l'OTAN amb tres premisses. Però ni vos ni ningú no està, avui, en condicions de garantir-ne cap de les tres.

Per tots aquests motius i perquè votarem «no», us demanem si us plau, Senyor González, que deixeu de considerar-nos els vostres amics.

Jaume Vinyet
i 87 signatures

«No a la gestió de Felipe González»

Senyor director:

L'Estat espanyol es troba davant seu amb una revàlida que difícilment tornarà a trobar al llarg de la seva història. Felipe González, flamant President del Govern espanyol i artífici del «canvi», és altre cop protagonista de les urnes amb la promesa del «sí» o el «no» a la qüestió OTAN. La veritat és que m'és difícil fer correcta aquesta carta i que el director d'aquest diari la consideri publicable, ja que el meu llenguatge s'ha de reprimir per tal de no dir el que penso d'aquest senyor. Si ens remuntem una mica en el passat, veurem que Felipe González prometia en el seu programa electoral 800.000 llocs de treball i «l'OTAN, d'entrada, no» entre altres. Jo no sé el que pot pensar-se d'això, però al meu entendre és bastant greu, i fins i tot de jutjat de guàrdia.

No m'estranya, doncs, que algú s'hagi atrevit a posar-los una denúncia (un fort aplaudiment a la iniciativa) per una de les més grans preses de pèl de la història. Qui recordi el doble joc que es portaren Alfons Guerra i Felipe González entorn de l'OTAN, no pot menys que considerar-se una presa de pèl per part d'unes persones, amb l'etiqueta del PSOE i naturalment del PSC.

Només puc donar-los un excel·lent en l'art de la manipulació, on han demostrat ésser uns vertaders mestres i uns avantatjats alumnes dels que els han precedit.

Per tant, crec necessari donar la més gran potada possible votant «no» a l'OTAN, tot acceptant «les terribles conseqüències» que poden passar-nos si el «no» tira endavant. No a l'OTAN, per la pau i el desarmament, no al PSOE ni al PSC.

Jaume Buixadera

Por la paz y la salida de la OTAN

Ante la celebración del referèndum sobre la permanencia o no de España en la OTAN, el colectivo de trabajadores del Ayuntamiento abajo firmantes, manifiestan:

Que la OTAN afecta, fundamentalmente, a las capas populares y especialmente a los trabajadores. Dado que, desde la incorporación del Estado español a la Alianza Atlántica, se han incrementado enormemente los gastos militares, mientras hemos visto cómo se reducen las inversiones en servicios sociales como la sanidad, la enseñanza, las pensiones, la creación de puestos de trabajo y en todo aquello que puede significar mejorar el nivel de vida.

Los gastos militares presupuestados para este año se elevan a 967.573.000.000 ptas. en el Estado español, mientras hay sectores de las capas populares que, debido al desempleo, se ven obligados a vivir de una forma infrahumana.

Salir de la OTAN es un primer paso para desarrollar una política de neutralidad, que significa:

—No hipotecar el progreso y el desarrollo de nuestro pueblo en la carrera armamentista.

—Contribuir a la distensión y a la abolición gradual de los bloques militares.

—Defender la paz frente al belicismo, a la nuclearización y al despilfarro armamentista.

—Optar por la vida frente al peligro de destrucción de nuestro planeta, que cada vez es mayor.

Por todo lo expresado pedimos el voto de **no a la OTAN.**

Félix Alvarez y 37 firmas

Questions?

Senyor Director:

En un escrit del Sr. en Josep Melià, i cito textualment: «Quizás Barrabás no fuera tan sólo un hombre que había ejercido la violencia. Podía ser un nacionalista, un patriota, un terrorista, como se diría hoy». Crec que abans de publicar quelcom cal endreçar-ho en un calaix, anar a dormir, rellegir-ho, i rectificar el que hem escrit, per mi aquest paràgraf desmereix aquest «possible» bon article.

Una altra «possible» bona actuació hauria estat la de les J.S.C., no estant d'acord en la nostra permanència a la NATO; però, què fan?, perquè en els mitjans d'informació de les nostres comarques només en tinc constància d'aquesta decisió, però amb aquest tipus d'actitud ens adonem que es desmarquen i prou, em tinc persona amb bona memòria i sé que quan l'ex-president Calvo Sotelo va fer que l'estat s'integrés en la NATO, el seu clam de protesta era constant.

Com ho era el del diputat Manel Nadal, del que en aquesta mala època de rumors deien que no en volia ni sentir parlar del referèndum, però igual que el Sr. Guerra, segons els seus darrers escrits a la premsa, algú l'haurà convençut del sí.

He vist recentment una fotografia d'una manifestació, anys enrera, en la qual el senador Francesc Ferrer hi va participar darrera mateix d'una gran pancarta en pro de la sortida de la NATO; «possiblement» dit senador, ara per ara, deu tenir «el seguiment de temes més transcendents» atesa la seva participació per l'aclariment en els mitjans informatius.

Ja només em queda fer la darrera qüestió: Sr. Obiols, ara les mares de Catalunya ja no han de tèmer que els Jordis, Núries i Montserrat morin en una guerra? Només és per si m'ho pregunten, sap?

Carme Ventura i Teixidor

COMUNICADO

LA ASOCIACION NACIONAL DE AUDIOPROTESISTAS deseando garantizar la mejor solución protésica de las deficiencias auditivas, desea comunicar a los posibles interesados lo siguiente:

1. Cuálquier problema auditivo es objeto de consulta previa con el médico otorrinolaringólogo.
2. La adaptación del aparato de ayuda auditiva debe ser realizada por un profesional competente, legalmente establecido y que debe garantizar la adaptación, servicio y control de la eficacia del audífono.
3. Queremos precisar que esta asociación desaprueba la «venta ambulante» por entender que no reúne las garantías necesarias y que es el propio titular audioprotésista legalmente establecido quien debe asumir, permanentemente, la responsabilidad de la adaptación, servicio y control de la eficacia del audífono.

ASOCIACION NACIONAL DE AUDIOPROTESISTAS
Registrada Oficina de Organizaciones Profesionales n.º 678
C/. València, 680
08027 Barcelona



«ELS NOSTRES POBLES»

Cada dimarts, a la tarda,
als 98.1 F.M. de Ràdio Olot.

Realització i presentació: Bartomeu Masllorrens.



SANT PAU DE SEGURIES
11-3-86

Socialistas italianos

Piden una investigación sobre el Opus Dei

El presidente del grupo parlamentario socialista de la Cámara de Diputados, Rino Formica, pidió que el gobierno italiano investigue sobre la naturaleza y las actividades del Opus Dei, que calificó de «centro de poder paralelo».

«El Gobierno debe ordenar una investigación en profundidad sobre qué es esta organización», dijo Formica, para quien dichas averiguaciones «no pueden retrasarse por más tiempo».

Las declaraciones del jefe del grupo parlamentario socialista, recogidas por el diario «La Repubblica», vienen a alimentar la polémica desatada a propósito de la «Obra» por el semanario «L'Espresso» a finales de febrero, cuando habló de la existencia de un «Código Secreto» de la prelatura que dirige monseñor Alvaro del Portillo.

Dicho código, compuesto de 479 artículos y de cuya existencia no estarían al tanto muchos

de los propios miembros de la organización religiosa, regula, aseguraba «L'Espresso», la vida del Opus Dei mediante la «ciega desobediencia» de los adeptos a sus superiores.

La oficina de información del Opus Dei, en relación con el informe del semanario italiano, hizo pública una nota en la que negaba rotundamente la existencia de tal estatuto secreto, y que los vigentes eran conocidos por los obispos de la diócesis en que existen centros de la Obra.

La nota de la oficina de información concluía señalando que lamentaba «la repetición acrítica y poco documentada de estas noticias, que demuestran la intolerancia de ciertos ambientes ante el testimonio de vida cristiana y ante la vitalidad de los cristianos que se esfuerzan por ser coherentes con el magisterio de la Iglesia».

Alimentaria 86

Pujol: Es una respuesta al desafío del ingreso en la CEE

Alimentaria intenta dar respuesta al desafío que representa para España el ingreso en la CEE, dijo Jordi Pujol en la inauguración del Salón Internacional de la Alimentación, en Barcelona.

La X edición de Alimentaria 86, en la que participan 46 países, es la primera que se celebra tras el ingreso de España en la CEE y ocupa todo el recinto de la Feria de Montjuic de la Ciudad Condal.

Según el Presidente de la Generalitat de Catalunya, Alimentaria es un elemento de trabajo eficaz, que tiene como objetivo ser un punto de encuentro en las relaciones comerciales del sector de la alimentación.

La Feria, a juicio de Pujol, se verá beneficiada de las buenas perspectivas económicas actuales y explicó que «tendríamos que ser zafios para no aprovecharnos de las circunstancias que nos proporcionan los datos macroeconómicos».

El presidente de la Feria y de la Cámara de Comercio de Barcelona, Josep Maria Figueres, indicó en su intervención que el sector de la alimentación contribuye en un 13 por ciento en el Producto Interior Bruto y en un 17 por ciento en las exportaciones españolas.

Josep Maria Figueres puntualizó que el ingreso de España en la CEE «no es una panacea mágica y es necesario luchar contra el déficit de la Administración».

El presidente de la Feria de Barcelona afirmó que el IVA «se ha aplicado mal y tarde. Las empresas españolas —agregó— deben hacer un esfuerzo para adaptarse a la normativa europea».

Figueres explicó que la Feria «ha realizado un esfuerzo por responder a las nuevas demandas de participación en las mismas por parte de las empresas y este interés se ha traducido en un aumento de 11.000 metros cuadrados cubiertos».

Presencia CEE en Alimentaria

El presidente de Alimentaria 86, Lluís Maria Sastre, resaltó en su

Más expulsiones en AP

El Comité nacional de conflictos y disciplina de Alianza Popular ha acordado expulsar del partido al parlamentario vasco Florencio Aróstegui y al concejal en el Ayuntamiento de Bilbao Fernando Sánchez.

Florencio Aróstegui, exsecretario general de AP del País Vasco, había sido apercibido por este mismo organismo en el verano de 1984, «por reiterado incumplimiento de sus deberes como cargo electo de AP en el Parlamento vasco y en Juntas Generales».

Fernando Sánchez, concejal del Ayuntamiento de Bilbao y apoderado a Juntas Generales de Vizcaya, se encontraba suspendido de militancia por el Comité nacional de conflictos y disciplina de AP desde enero de 1985.

parlamento la presencia, por primera vez, de un pabellón de la CEE y afirmó que «las empresas extranjeras han triplicado su asistencia a esta muestra».

En la inauguración del Salón Internacional de la Alimentación también estuvieron presentes el decano del Cuerpo Consular, Youssef Fihri y los embajadores de Gran Bretaña, Portugal y Bélgica, además del gobernador de Puerto Rico, Rafael Hernández Colón.

El certamen cuenta también con la celebración de varias jornadas dedicadas a la normativa comunitaria en el sector de la alimentación y durante los 6 días que dura la muestra se dedicarán sesiones especiales a las comunidades autónomas que asisten a la misma.

Alrededor de 550.000 personas visitarán el certamen de las cuales 250.000 serán profesionales del sector de la alimentación, según datos facilitados por la empresa organizadora, «Prosema».

El Salón Internacional de la Alimentación, que se clausurará el próximo día 13, cuenta con la presencia de 2.700 empresas de las que 785 son extranjeras.

Alimentaria 86, que celebra este año su décimo aniversario, cuenta también con la participación de 15 de las 17 comunidades autónomas españolas.

El certamen está dividido en trece sectores distribuidos por grupos de productos entre los que se encuentran: Mundidulce, Inter-carn, Intervin, y productos lácteos.

Se presentó «Despliegue Cultural» de Catalunya

La Comisión Asesora del Departament de Cultura de la Generalitat para el «Despliegue Cultural» fue presentada en un acto celebrado en el Palau Marc de Barcelona.

Componen esta comisión el presidente de la Comisión del Teatro, Amateur, Josep Lluís Argemí, el presidente del Orfeo lleidetà, Lluís Virgili, y los profesores Octavi Fullat y Josep Maria Ballarín.

También forman parte de la comisión el historiador Manuel LLadonosa, el escritor Ignasi Riera, el productor de cine, Jordi Tusell y el dinamizador cultural, Jaume Rodri.

previamente a la presentación, la comisión se reunió con

el conseller de Cultura, Joaquim Ferrer, para hacer propuestas de trabajo que serán concretadas dentro de ocho días.

Ferrer dijo a Efe que «los integrantes de la comisión se han dividido en tres equipos de trabajo para facilitar la labor».

Explicó también que estos equipos serán los encargados de dar argumentos que estimulen la circulación de la cultura entre todos los ciudadanos.

Joaquim Ferrer destacó que el «Despliegue Cultural» es uno de los objetivos prioritarios del Departament que dirige.

Animó el acto de presentación la banda «Societat Musical la Lira Ampostina» que ofreció un concierto en las Ramblas barcelonesas, frente al Palau Marc.

LA NOTICIA DETRAS DE LA NOTICIA

New York. New York...

por J.V. GAY



EL ALCALDE de Girona acaba de confesar públicamente su debilidad por Nueva York, una ciudad sin duda distinta y referencia obligada del concepto de gran metrópoli. Una ciudad que es a la vez imagen y espejo cinematográfico de los Estados Unidos, una ciudad con una carga de contrastes que también nuestro alcalde define como «l'extrema opulència al costat d'una misèria dramàtica». Podríamos decir, con licencia, que Nueva York, es la Ciudad.

Esta urbe cambiante, con un urbanismo trepidante capaz de devorar sus más característicos perfiles en la búsqueda de una arquitectura más audaz y que constituye un continuo reto en todos los sentidos.

Desde hoy tenemos, aunque sea por unas semanas, a Nueva York más cerca. Con el relato gráfico de Carles Fontserè entre los viejos y recuperados muros del institut de la Força, conjugaremos todo el universo sorprendente y único que la cámara atenta y aguda de este catalán captó a lo largo de sus largos años de vivencia neoyorquina.

Es Nueva York esta ciudad que García Lorca (Poeta en Nueva York) definía así: «En ningún sitio se siente como allí la ausencia del espíritu», frase que el propio Fontserè recogía en una anterior muestra sobre esta ciudad de la que se siente prendado, a pesar de su privilegiado retiro en Porqueres, y a la que acude, de tiempo en tiempo, como si precisase llenar sus pulmones y su espíritu, de aquel ambiente. Pasear por las malvadas superficies del Central Park, las más o menos siniestras calles de Chinatown o Harlem, tratar de descifrar las intrincadas combinaciones del metro o perderse por la inmensidad de los muelles.

Nueva York, es, en realidad un país, sin duda mucho mayor que algunos de los que se sientan en el edificio de cristal de las Naciones Unidas, otro de los elementos de identificación de la ciudad. El impacto que produce la ciudad permanece en todo espíritu sensible, como el de Carles Fontserè, que se sintió tan prendado de aquella ciudad, que terminó casándose con una neoyorquina, eso sí, con un impecable acento catalán, mejor que el nuestro.

Es posible que en el mundo haya otras ciudades, otras referencias que interesen más al hombre culto, que se deban visitar primero los templos indios, la muralla china, las pirámides egipcias, o hasta la fastuosidad decadente de Versalles. Pero, Nueva York, sigue allí con aquel atractivo permanente y a la vez cambiante, capaz de devorarse a sí misma para hacer una ciudad nueva, ante la que no se puede permanecer indiferente.

Meca del capitalismo más desahogado, con su símbolo físico en Wall Street, cuyo exacto origen se nos explica en la exposición. También ofrece joyas artísticas únicas, eso sí, procedentes de Europa, que para los catalanes tiene especial significado en el bello rincón de «The Cloisters», donde se alinean los capiteles de Cuixà. Son brevísimas pinceladas de lo que es Nueva York, mucho más que una ciudad.

Los jóvenes, dice Fontserè, han vuelto a Nueva York. Con la imagen atractiva de aquella manzana que nos invita a comerla, Nueva York lanza su canto de sirena que el autor de la muestra tomó como referencia de «A song of my town», de Duke Ellington, dice así: «There is a sort of highly, contagious blackstage fever about New York».

GUILLEUMAS, S.A.

Dando cumplimiento al artículo 86, del estatuto ordenador de empresas y actividades turísticas, se anuncia que, de acuerdo con la junta general de accionistas celebrada el día 22 de febrero de 1986, la empresa citada ha trasladado su domicilio a la localidad de Breda, C/. Afueras s/n.

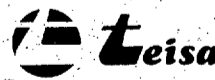

C. Sardenya, 16 - Tel. (972) 204868*
GIRONA

HORARIS

SERVEIS PÚBLICS DE TRANSPORT DE VIATGERS PER CARRETERA D':

OLOT-BARCELONA: (Per Besalú, Banyoles i Sarrià de Ter)

ADMINISTRACIONES:		Teléfono (972) 260196
OLOT: Carrer Bisbe Lorenzana, 20		Teléfono (972) 570053
BANYOLES: Carrer Alvarez de Castro, 8		Teléfono (93) 3181086
BARCELONA: Carrer Pau Claris, 118		

A PARTIR DE L'ONZE DE MARÇ

OLOT - BARCELONA

1	3	2	OLOT	2	3	1
6:30	13:30	16:30	↑	11:40	16:10	21:10
6:43	13:43	16:43	Castellfollit	11:28	15:58	20:58
6:55	13:55	16:55	Besalú	11:16	15:46	20:46
7:15	14:15	17:15	Banyoles	10:57	15:27	20:27
7:30	14:30	17:30	Sarrià de Ter	10:41	15:11	20:11
8:40	15:40	18:40	↓ BARCELONA	9:30	14:00	19:00

(1) Feiners - (2) Dissabtes, diumenges i festius - (3) Dilluns a divendres feiners
(1) Laborables - (2) Sábados, domingos y festivos - (3) Lunes a viernes laborables

A ROSES PLATJA D'EUROPA EL MAR AL SEU ABAST

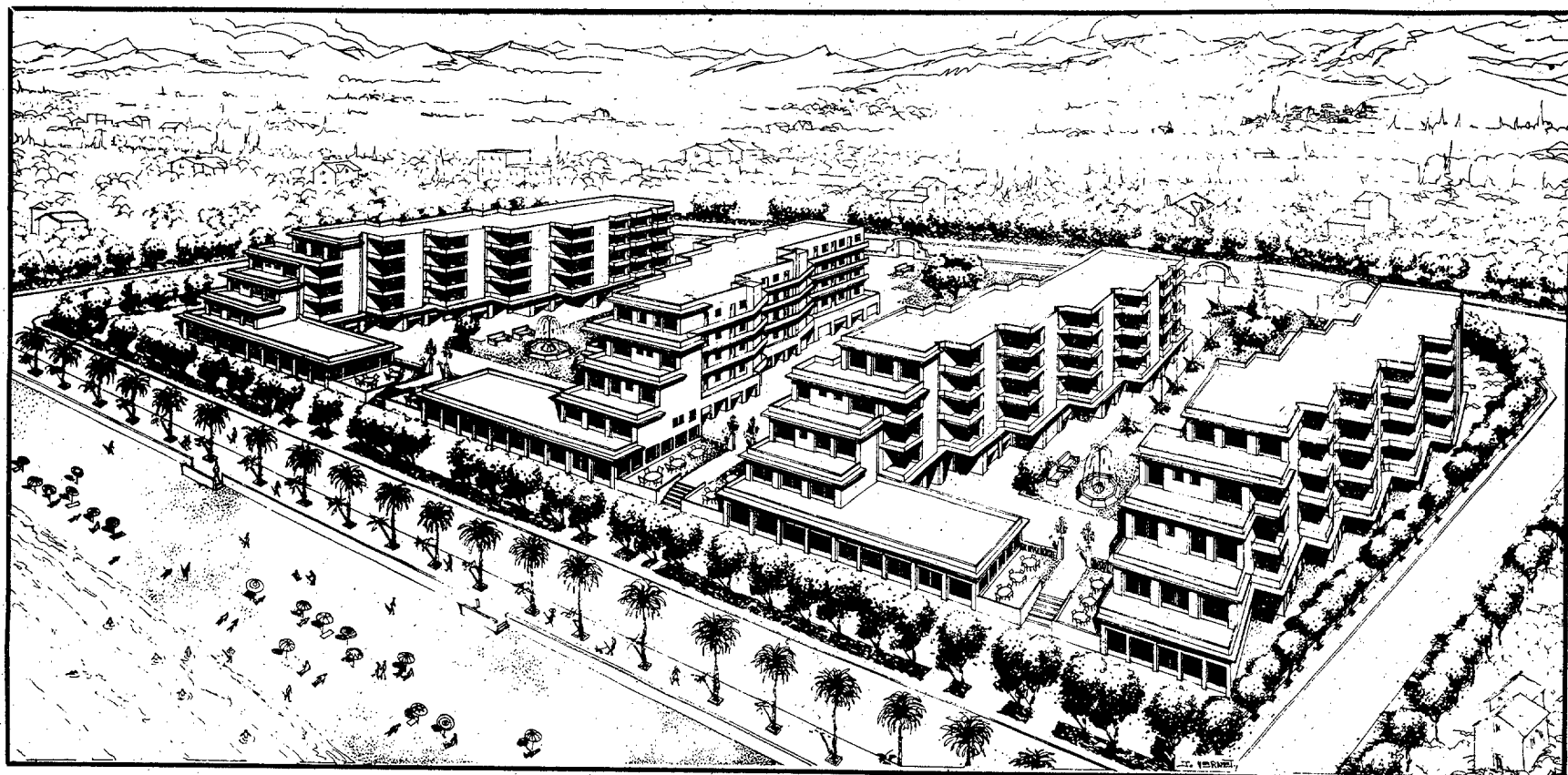

CONJUNT RESIDENCIAL CASTELL DEL JONCAR

L'AUTENTICA PRIMERA LINIA DE MAR

- TOTS ELS AVANTATGES DE LA CONSTRUCCIO MODULAR
- ESTUDIS I APARTAMENTS D'1, 2 i 3 DORMITORIS
- TOTS AMB VISTA AL MAR
- ZONES ENJARDINADES I D'ESBARJO
- GARATGES INDIVIDUALS - LOCALS COMERCIALS

CIUTADELLA

CASTELL DEL JONCAR

BADIA DE ROSES

PORT



Rinaldo S.A.
TRANSACCIONES EXCLUSIVAS

C/ SAN ISIDRO, 8. BAJOS APARTADO 454
TELÉFONO 34 (72) 257350 TELEY 98551 RITR E ROSES (GIRONA)

La banca gana porque reduce las plantillas

Los beneficios obtenidos por la banca española en el pasado ejercicio han sido más bien fruto de la reducción de plantillas que de su buena gestión, ha dicho Justo Fernández secretario general de la Federación de banca de UGT.

Fernández añadió que la pérdida de puestos de trabajo en el sector —5.100 en 1985—, provocada sobre todo por la aplicación de las nuevas tecnologías de forma anárquica y sin legislación alguna que pueda controlar sus consecuencias, continuará en los próximos años.

EFE

Relaciones internacionales

Felipe González, en Lisboa, a la toma de posesión de Soares

El Presidente del Gobierno, Felipe González, asistirá hoy domingo, en Lisboa, a la toma de posesión del nuevo presidente de Portugal, Mario Soares.

EFE
MADRID

El Boletín Oficial del Estado publicó el real decreto del Ministerio de Asuntos Exteriores por el que se dispone que Felipe González, en su calidad de Presidente del Gobierno, represente a España en las ceremonias de toma de posesión del presidente de la República Portuguesa.

rey Hassan II en una conferencia de prensa.

El monarca marroquí dijo que la visita del Rey de España ha sido un acontecimiento afectivo de gran resonancia y añadió: «**Conozco a Juan Carlos desde hace muchos años y nos telefoneamos con mucha frecuencia. Su viaje ha constituido el más bonito regalo que me hubiese podido hacer.**»

La situación en Ceuta y Melilla, siguió diciéndolo el monarca alauita, es anacrónica y debe resolverse por el paso de la historia. «**Son los marroquíes y los españoles —dijo Hassan II— los que deben obrar de tal manera que la solución venga dada en la paz y en la concordia.**»

Entrevistas de Mitterrand en toma posesión de Soares

Felipe González y George Bush serán algunos de los mandatarios con que se entrevistó el presidente francés, François Mitterrand, con motivo de la toma de posesión del presidente electo de Portugal, Mario Soares.

Además del Presidente del Gobierno español y del vicepresidente norteamericano, Mitterrand afirmó que conversará con el presidente del Consejo Italiano, Bettino Craxi y el canciller de Austria, Fred Sinowatz.

Las reuniones del presidente francés y estos dignatarios, con quienes se manifestó especialmente interesado en hablar, tendrán lugar entre la ceremonia de investidura de Soares y la comida de honor que se celebrarán el domingo.

Los Reyes de España y Marruecos hablaron de Ceuta y Melilla

Los Reyes de Marruecos y España hablaron con calma y serenidad de Ceuta y Melilla durante la estancia del monarca español en Marraquech, según ha revelado el

EFE
MARRAQUECH

España brinda ayuda a Nicaragua en informática

EFE
MANAGUA

Los gobiernos de Nicaragua y España, a través de la Oficina Intergubernamental de Informática (IBI), con sede en Roma, han firmado en Managua un convenio de cooperación para el desarrollo de los planes informáticos de Nicaragua.

El convenio rubricado se denomina Programa de Acción Conjunta (PAC) y tiene como objetivo contribuir al fortalecimiento de los programas de dirección, planificación y gestión del Estado nicaraguense.

Esta cooperación de España y el IBI, en el campo de la informática con Nicaragua, comenzó en 1982.

Con la firma del convenio se dará continuidad a este programa, para lo cual Nicaragua recibirá 400.000 dólares.

En 1985 y para este mismo objetivo, Nicaragua recibió 600.000 dólares.



González-Soares, una vieja amistad.

Las españolas abortan menos en el extranjero

EFE
BARCELONA

El Ministro de Sanidad y Consumo, Ernest Lluch, afirmó en Barcelona que el número de españolas que abortan en el extranjero ha disminuido en un 10 por ciento en los últimos tres años.

El número de abortos practicados en Holanda ha experimentado un ligero aumento, mientras que, por el contrario, el número de españolas que aborta en Inglaterra ha disminuido paulatinamente.

El Ministro también destacó que existen indicios para pensar que las mujeres españolas ya no abortan a determinadas edades, especialmente a partir de los treinta, al igual que sucede en la mayoría de países europeos.

DESDE LA CIBELES

La semana política

JORDI BOSCH
MADRID

Ganan los indecisos. Durante esta última semana y por el preceptivo límite que fija la ley Electoral, hemos asistido a un verdadero baile de encuestas, en las que, a una semana vista del referéndum, los ciudadanos mantienen sólo en parte posiciones definidas. Todas estas encuestas, excepto dos, coinciden en que el «no» cuenta con una notable ventaja sobre el «sí», hasta el punto de ser muy difícil que rebasen los partidarios de las tesis gubernamentales a quienes votarán «no», aunque el «no» tenga múltiples lecturas. Las dos encuestas favorables al «sí» son: por un lado la del CIS (Centro de Investigaciones Sociológicas) de la Presidencia del Gobierno, cosa que no deja de ser normal, puesto que Felipe ya podría apagar e irse si hasta sus propios datos le son contrarios. Por otro lado la revista «Epoca» ofreció una encuesta del Instituto Gallup, en la que el «sí» ganaba con cierta comodidad. En este sentido querríamos recordar que el sondeo de Gallup de las elecciones gallegas fue el que más se acercó al resultado final. Es sólo un indicio. Pero lo que está claro es que la decisión la tienen precisamente quienes aún no han tomado la decisión, los indecisos, los «no sabe, no contesta», aquéllos que no saben qué hacer, si ir a votar o no y qué hacer. El perfil sociológico de estas personas hace pensar a las empresas encuestadoras que pueden estar más cercanos del «sí» que del «no». Pero la clave es si finalmente irán a votar. En los últimos días los llamamientos son dramáticos por parte de los socialistas. Felipe no se cansa de pedir que le dejen de votar en las elecciones generales, pero que ahora le ayuden a salir de ésta. Creemos que hasta el último momento se mantendrá la duda.

¿Vincula o no vincula? La Constitución no permite celebrar referendums de este tipo con carácter vinculante, es decir que, por imperativo de la ley suprema, el carácter es sólo de referéndum consultivo. Lo cual no impide, lógicamente, que el Gobierno tome una decisión en el sentido de las urnas. Cuestionemos qué es lo que puede suceder si gana el «sí». Pues, simplemente, que nos mantenemos en la Alianza en las condiciones fijadas por el Gobierno o en otras que ya se verán, y Felipe González utiliza el resultado de la forma que le viene en gana en cuanto a convocatoria de elecciones, etc. Si gana el «no» pueden suceder dos cosas. Que salgamos de la OTAN o que no salgamos. Y no es una broma. Vamos a ver. ¿Qué es lo que se nos consulta? No se nos consulta sobre si queremos estar o no en la OTAN, sino que se nos dice que el Gobierno ha tomado un acuerdo, que es el de permanecer en la Alianza Atlántica de determinada forma. Bien. Luego se pregunta si se considera que es favorable para los intereses del país esta decisión. Si la respuesta es «no», el Gobierno ha quedado desmentido, desautorizado por las urnas y lo que no puede hacer es tomar una decisión que, según las teorías gubernamentales, van en contra de los intereses de España. Además, el Parlamento ha quedado también afectado en cuanto a representatividad. Esto es, hay que ir a las elecciones generales anticipadas. Si ganan estas elecciones los partidos favorables al «sí» a la OTAN, que en su programa defiendan la permanencia, eso demostrará que hay muchas personas que habrán votado «no» por razones muy distintas a las que se contienen en la pregunta del Gobierno: Por ejemplo, para castigar. Y lo lógico es que si el PSOE entiende que es bueno para los intereses de España estar en la OTAN, en su programa debe mantener su postura pro atlán-

tista, puesto que si en su programa electoral sitúa una propuesta antiatlantista, eso querrá decir que defienden algo que saben conscientemente que es contrario a los intereses de España. Los intereses de España no se defienden coyunturalmente, según como sopla el viento, sino que deben ser fruto de la convicción y de la razón. Así, pues, nada de salirse de la OTAN. Hay que ir a las elecciones generales y que ganen, si pueden, los partidos antiatlantistas.

«El sindicato de cabreados». Es un término muy utilizado últimamente. El Gobierno socialista con esta decisión de Felipe González de querer «tocarlo todo» ha entrado a saco en diferentes sectores. Ahora no entraremos en si lo ha hecho bien o mal, que nos llevaría bastante tiempo, pero sólo a señalar una evidencia y es que hay mucha gente que desea castigar a los socialistas. Durante la precampaña y la propia campaña, los socialistas convirtieron, convencidos de que la victoria ha sido fácil, en un plebiscito. Nos estamos acercando al día de la votación y aquí nadie sabe aún qué es la OTAN, cuáles son sus organismos, si estamos o no en la estructura militar, si es absurdo decir que seguiremos desnuclearizados porque las bases USA están repletas de armas nucleares, etc. Así, pues, con el convencimiento generalizado de que este referéndum no afecta a la decisión de estar o no en la OTAN, hasta que patéticamente lo ha comenzado a decir el Presidente del Gobierno, mucha gente ha optado por dedicarse a castigar y a votar que no. No a su gestión, no a sus promesas incumplidas. No a muchísimas cosas. Y en cambio son atlantistas convencidos. ¿Qué lectura deberá hacerse de esos votos? Sin duda alguna, gran parte de esos votos negativos serán votos de castigo, pese a que el señor González pida que se le castigue a plazo fijo, como una letra de cambio dentro de 90 o 120 días.

Los populares saldrán tocados. Coalición Popular, que ha optado por la alternativa abstencionista, saldrá tocada del evento, después de esta campaña. La actitud del poder económico, al lado del Gobierno, podría hacer que la gran banca estuviera dispuesta a financiar ya, con la vista puesta en el año 1990, el recambio de Fraga. Aunque ciertamente a los banqueros, al gran capital, Felipe González a la larga tampoco les disgusta excesivamente. Pero lógicamente preferirían a un conservador al frente del Gobierno, por mucho que se mimen mutuamente con Felipe González. Por eso, en los últimos días, los populares se han puesto nerviosos y aún podríamos ver algo gordito de aquí al final de campaña. La última gran tontería la ha dicho uno de los cuatro secretarios generales adjuntos de Alianza Popular, José Ramón Calero. Ha dicho que si sale «no» a la OTAN, hay que respetar la decisión popular. Bien, puede aceptarse, pero no en un dirigente de un partido que pide la abstención y cuyo líder a la misma hora en Sevilla afirma que, si el Gobierno nos saca de la OTAN, cuando AP gane las elecciones nos volverá a meter. Pero, ¿qué pasa? ¿Es que este país se vuelve loco? No puede decirse que el referéndum está desnaturalizado, que se ventilan cosas muy distintas a la cuestión atlantista, que es un plebiscito, que la pregunta es confusa, que hay que abstenerse y luego decir que si sale no hay que salirse de la OTAN. El señor Calero reconoce, pues, que la consulta es OTAN sí u OTAN no, con lo cual debe dejar inmediatamente de pedir la abstención y solicitar el voto afirmativo. Ya hemos dicho que entre los populares veremos sorpresas de aquí al final de campaña. El nerviosismo es total, se acerca la campaña electoral, falta dinero y los banqueros están con la mosca tras la oreja respecto a los populares...

3.ª EDAD
RESIDENCIA GERIATRICA SANT MARTÍ CALONGE
EN EL CENTRO DE LA COSTA BRAVA
MAXIMO CONFORT
ASISTENCIA MEDICA ESPECIALIZADA PERMANENTE IDEAL
PARA CORTAS Y LARGAS ESTANCIAS, CONVALENCIAS,
CURAS DE REPOSO, AMPLIOS JARDINES
C/ Vilaseca, 47 - Tel. 651557 - 650807

A PARTIR DE MAÑANA LUNES, 10 DE MARZO, pueden retirar sus TARJETAS en:

VALVI Centre Comercial, ÀNGEL BLANCH, S.A. Concesionario oficial OPEL, VIATGES CANIGÓ S.A. y en LOS SITIOS-DIARI DE GIRONA

1er Gran Bingo

LOS SITIOS DIARI DE GIRONA
Degà de la premsa gironina

Más de **2 MILLONES** de pesetas en premios



A partir del día 16 de marzo

SUS TARJETAS EN

LOS SITIOS DIARI DE GIRONA

A partir del día 18 de marzo primeros 20 números

1er. GRAN PREMIO FINAL

Este coche

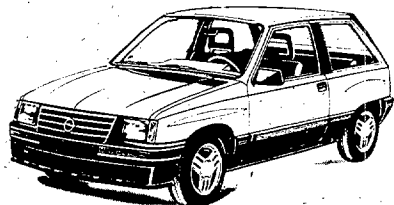

CONCESIONARIO OFICIAL
Àngel Blanch, S.A.

OPEL CORSA CITY

Gran Bingo LOS SITIOS-DIARI DE GIRONA

A partir del día 18 de marzo, LOS SITIOS-DIARI DE GIRONA empieza su 1er. Gran Bingo. La duración del concurso será de 8 semanas. El domingo 16 de marzo, junto con el ejemplar de LOS SITIOS-DIARI DE GIRONA se le entrega una tarjeta válida para jugar durante 8 juegos de una semana de duración cada uno.

¿Cómo se juega?

Muy fácil, igual que el bingo o la lotería casera. Como puede ver en su tarjeta, hay 8 cartones del bingo impresos, uno para cada semana del concurso.

A partir del día 18 de marzo y durante 6 días, vamos a jugar el cartón-bingo 1 semana 1. Durante esos días, irán apareciendo en la página del Gran Bingo LOS SITIOS-DIARI DE GIRONA unas series de números. Haga un círculo en los números de su cartón Bingo 1, Semana 1, que coinciden con los publicados durante esos 6 días.

Cuando haya logrado hacer un círculo en los 15 números de su cartón Bingo 1 Semana 1, llame al teléfono 201882 (Girona) y diga: ¡Tengo Bingo!

El martes día 25 de marzo empezaremos a jugar el cartón Bingo 2, Semana 2, que durará hasta el domingo, día 30 de marzo y así sucesivamente iremos jugando todos los cartones que figuran impresos en la tarjeta.

Para poder recibir el premio, si es usted acertante deberá presentar como requisito imprescindible las seis series de números aparecidos durante la semana. El plazo para comunicar que se ha acertado finaliza el lunes, día 24 de marzo para el cartón Bingo 1 Semana 1, el lunes día 31 de marzo para el cartón Bingo 2 Semana 2, y de este modo durante 8 semanas de juego.

Desde el primer día de concurso, pueden aparecer acertantes; no por ello se suspende el concurso.

El Bingo Semanal se repartirá entre todos los acertantes.

¿Cómo conseguir más tarjetas?

En: Centros comerciales Valvi, en Àngel Blanch, concesionario Opel, Viatges Canigó S.A. y quioscos. En todos los casos las tarjetas son gratuitas.

Los premios

—Las Pesetas—

Como sabe, todas las semanas hay 100.000 pts. Las 100.000 pts. de LOS SITIOS-DIARI DE GIRONA se repartirán entre todos los acertantes (a partes iguales).

En caso de no aparecer ningún Bingo la 1 Semana, el importe quedaría acumulado para la próxima semana.

Opel Corsa CITY y viaje a Austria-Tirol

Rellene todos los días el cupón Opel-Corsa CITY, y viaje a Austria-Tirol. Con sus datos personales y el número de la fortuna de su tarjeta, reténgalos en su poder, y, con el fin de ahorrar franqueo, cuando tenga una cantidad que estime oportuna, métalos en un sobre y envíelos a «Gran Bingo LOS SITIOS-DIARI DE GIRONA» Ctra. Barcelona 29. 17001 - Girona.

Puede enviar tantos cupones como guste; no son válidas las fotocopias del cupón, deben ser originales recortados del periódico. El plazo de recepción se cierra el día 10 de mayo a las 13 h. del mediodía.

El ganador deberá presentar su DNI y la tarjeta acreditativa del número afortunado.

ESPECIFICACIONES

LOS SITIOS-DIARI DE GIRONA se reserva el derecho de modificar las fechas de concurso. En ese caso, lo anunciará oportunamente.

Las tarjetas raspadas, rectificadas, manipuladas y/o enmendadas que presenten dudas o dificultades para su identificación serán anuladas.

LOS SITIOS-DIARI DE GIRONA se reserva el derecho de resolver cualquier discrepancia o modificación que surja.

No pueden intervenir en el presente juego las personas que tengan relación laboral con LOS SITIOS-DIARI DE GIRONA.

La participación en el 1er. Gran Bingo LOS SITIOS-DIARI DE GIRONA implica la aceptación de las normas anteriores.

Para más información

al teléfono 201882 de 10 a 2

Pueden retirar otra tarjeta en todos los centros

comerciales **VALVI** de toda la provincia



VALVI
CENTRE COMERCIAL

2.º Gran premio final:

1 viaje a Austria-Tirol de 10 días de duración por

por gentileza de **Viatges CANIGÓ** S.A.

Tumbas de masacrados aparecen en Filipinas

EFE
MANILA

Un comité constituido por religiosos y miembros de los grupos de derechos humanos recuperó los cadáveres de 90 personas, que se encontraban enterrados en tumbas de poca profundidad en suelo fangoso, en dos localidades de Tagum, situadas en Davao.

Según algunas fuentes, las muertes fueron producidas a consecuencia de los bombardeos inflingidos por helicópteros del ejército filipino contra

presuntos rebeldes del «Nuevo Ejército Popular» (NEP), según informaciones de la capital filipina.

La misma fuente agrega, que 20 soldados y 9 rebeldes del «NEP» resultaron muertos y un número indeterminado de heridos en el curso de una batalla que se prolongó durante más de una hora.

De confirmarse este incidente, sería el más importante enfrentamiento entre la guerrilla de orientación maoísta y el ejército desde que comenzó el año.

El jefe máximo de la Mafia ante los tribunales

EFE
PALERMO

Michele Greco, jefe máximo de la mafia siciliana, compareció por sorpresa en el superproceso de Palermo, donde la sesión estuvo dedicada al interrogatorio de otro importante «capo», Pippo Calò, «cajero» de la «Cosa Nostra».

Greco, detenido el pasado día 20 en Caccamo, provincia de Palermo, no había asistido en

días pasados al juicio por motivos de salud.

Al «càpo» del barrio palermitano de Ciaculli, aliado de los «corleoneses» capitaneados por Luciano Liggio y señalado por el «arrepentido» Tommaso Buscetta como «presidente» de la «comisión» o «cúpula» mafiosa desde 1978, podía versele, sólo, tras los barrotes de la jaula número 19 de la sala bunker del Ucciardone.

Inquietud policial

Amenazan de muerte al rey Carlos Gustavo de Suecia



El rey Carlos Gustavo de Suecia confirmó ayer que había recibido amenazas de muerte estos últimos días.

EFE
ESTOCOLMO

El rey Carlos Gustavo de Suecia fue amenazado de muerte en varias llamadas telefónicas anónimas durante esta semana, según informa el periódico sueco «Aftonbladet».

El mencionado periódico indica que el mariscal de la corte del rey, Lennart Ahren, declaró haber atendido una de las llamadas anónimas

en las que se amenazaba a Carlos Gustavo.

Tras el asesinato del primer ministro sueco Olof Palme, en la noche del 28 de febrero pasado, la policía y los servicios de seguridad reforzaron la protección de los miembros de la familia real y de las personalidades políticas del país.

Al preguntarles sobre el caso, fuentes policiales suecas se negaron a hacer comentarios al respecto.



Miles de mujeres rinden homenaje a Olof Palme

Miles de mujeres de todas las edades y procedentes de los cinco continentes rindieron homenaje al recientemente asesinado primer ministro sueco Olof Palme.

El acto, organizado por la coordinadora internacional de mujeres y que coincidió con la celebración del Día de la mujer trabajadora, consistió en una concentración en una céntrica plaza de Estocolmo que posteriormente se convirtió en una larga procesión, por varias calles de la capital, hasta el lugar donde fue asesinado Palme.

Las participantes en el acto llevaban rosas rojas —símbolo del Partido Socialdemócrata sueco— que fueron depositando en el lugar donde fue abatido el líder de la socialdemocracia sueca, la noche del viernes al sábado de la semana pasada.

Mujeres palestinas, iraníes, iraquíes, asiáticas, africanas, latinoamericanas, suecas y otros países y regiones del mundo caminaron juntas para rendir homenaje a quien dirigió una política acogedora de los menos favorecidos sin hacer diferencias por la cultura, religión o ideales políticos que procesaban.

 LOTERIA NACIONAL	SORTEO DEL DIA 8 DE MARZO DE 1986 Diez series de 100.000 billetes cada una	SORTEO 10 86	Lista acumulada de las cantidades que han correspondido a los números premiados, clasificados por su cifra final Estos premios podrán cobrarse hasta el día 9 de junio de 1986, INCLUSIVE						
0	1	2	3	4	5	6	7	8	9
Números / Pesetas	Números / Pesetas	Números / Pesetas	Números / Pesetas	Números / Pesetas	Números / Pesetas	Números / Pesetas	Números / Pesetas	Números / Pesetas	Números / Pesetas
41400.....50.000	41401.....50.000	41402.....50.000	41403.....55.000	41404.....50.000	41405.....50.000	41406.....50.000	41407.....55.000	41408.....50.000	41409.....55.000
41410.....50.000	41411.....50.000	41412.....50.000	41413.....80.000	41414.....50.000	41415.....50.000	41416.....50.000	41417.....55.000	41418.....50.000	41419.....55.000
41420.....50.000	41421.....50.000	41422.....50.000	41423.....55.000	41424.....50.000	41425.....50.000	41426.....50.000	41427.....55.000	41428.....50.000	41429.....55.000
41430.....50.000	41431.....50.000	41432.....50.000	41433.....55.000	41434.....50.000	41435.....50.000	41436.....50.000	41437.....55.000	41438.....50.000	41439.....55.000
41440.....50.000	41441.....50.000	41442.....50.000	41443.....55.000	41444.....50.000	41445.....1.190.000	41446.....20.000.000	41447.....1.195.000	41448.....50.000	41449.....55.000
41450.....50.000	41451.....50.000	41452.....50.000	41453.....55.000	41454.....50.000	41455.....50.000	41456.....50.000	41457.....55.000	41458.....50.000	41459.....55.000
41460.....50.000	41461.....50.000	41462.....50.000	41463.....55.000	41464.....50.000	41465.....50.000	41466.....50.000	41467.....55.000	41468.....50.000	41469.....55.000
41470.....50.000	41471.....50.000	41472.....50.000	41473.....55.000	41474.....50.000	41475.....50.000	41476.....50.000	41477.....55.000	41478.....50.000	41479.....55.000
41480.....50.000	41481.....50.000	41482.....50.000	41483.....55.000	41484.....50.000	41485.....50.000	41486.....50.000	41487.....55.000	41488.....50.000	41489.....55.000
41490.....50.000	41491.....50.000	41492.....50.000	41493.....55.000	41494.....50.000	41495.....50.000	41496.....50.000	41497.....55.000	41498.....50.000	41499.....55.000
43500.....50.000	43501.....50.000	43502.....50.000	43503.....55.000	43504.....50.000	43505.....50.000	43506.....50.000	43507.....55.000	43508.....50.000	43509.....55.000
43510.....50.000	43511.....50.000	43512.....2.300.000	43513.....40.000.000	43514.....2.300.000	43515.....50.000	43516.....50.000	43517.....55.000	43518.....50.000	43519.....55.000
43520.....50.000	43521.....50.000	43522.....50.000	43523.....55.000	43524.....50.000	43525.....50.000	43526.....50.000	43527.....55.000	43528.....50.000	43529.....55.000
43530.....50.000	43531.....50.000	43532.....50.000	43533.....55.000	43534.....50.000	43535.....50.000	43536.....50.000	43537.....55.000	43538.....50.000	43539.....55.000
43540.....50.000	43541.....50.000	43542.....50.000	43543.....55.000	43544.....50.000	43545.....50.000	43546.....50.000	43547.....55.000	43548.....50.000	43549.....55.000
43550.....100.000	43551.....50.000	43552.....50.000	43553.....55.000	43554.....50.000	43555.....50.000	43556.....50.000	43557.....105.000	43558.....50.000	43559.....55.000
43560.....50.000	43561.....50.000	43562.....50.000	43563.....55.000	43564.....50.000	43565.....50.000	43566.....50.000	43567.....55.000	43568.....50.000	43569.....55.000
43570.....50.000	43571.....50.000	43572.....50.000	43573.....55.000	43574.....50.000	43575.....50.000	43576.....50.000	43577.....55.000	43578.....50.000	43579.....55.000
43580.....50.000	43581.....50.000	43582.....50.000	43583.....55.000	43584.....50.000	43585.....100.000	43586.....50.000	43587.....55.000	43588.....50.000	43589.....55.000
43590.....50.000	43591.....50.000	43592.....50.000	43593.....55.000	43594.....50.000	43595.....50.000	43596.....50.000	43597.....55.000	43598.....50.000	43599.....55.000
Terminaciones 550.....50.000	Terminaciones 351.....50.000 801.....50.000	Terminaciones 652.....50.000	Terminaciones 273.....55.000 513.....80.000 883.....55.000 13.....30.000 3.....5.000	Terminaciones 585.....50.000 835.....50.000 935.....50.000	Terminaciones 996.....50.000	Terminaciones 387.....55.000 557.....55.000 917.....55.000 7.....5.000	Terminaciones 118.....50.000	Terminaciones 619.....55.000 9.....5.000	
PREMIOS ESPECIALES 46.000.000 Ptas. Núm. 43513 PRIMER PREMIO		FRACCION 3. ^o 10. ^o 5. ^o 5. ^o	SERIE 1. ^o 2. ^o 3. ^o 9. ^o	PREMIO ACUMULADO 50.000.000 50.000.000 50.000.000 50.000.000	POBLACION COLLADO VILLALBA COLLADO VILLALBA COLLADO VILLALBA COLLADO VILLALBA				

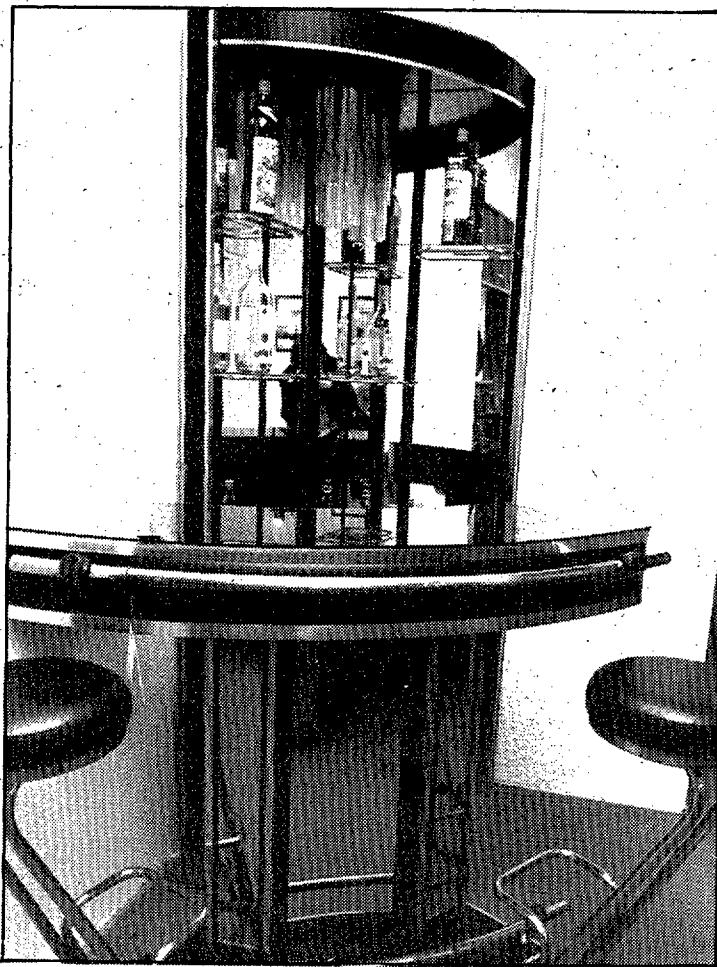

Imaginem-nos un programa de menjador-sala d'estar, on trobarem bucs per a calaixos, bucs-bar, plafons murals, prestatgeries, calaixos, taules, portes, raconeres, gelosies, vitrines. Tots aquests elements es trobaran estandarditzats en dues o tres mides diferents i en cada programa ja hi ha urà tots els elements necessaris per al seu ancoratge i el seu acabat; llistons, sòcols, suports de bucs, coronaments... A partir de tots aquests elements podrem elaborar composicions ben diferents, per mitjà de combinacions de bucs amb o sense plafó mural. Les possibilitats seran infinites; des d'un mural amb diferents bucs que recorrin tots els paraments d'una habitació amb una gelosia que ens separi la zona de menjador de la d'estar, fins a un simple moble baix com combinant bucs de calaixos, portes i prestatgeries situats davant una sola paret.

Els acabats

Les possibilitats d'aquest disseny industrialitzat i estandarditzat encara augmenten molt més si tenim en compte que un mateix programa pot tenir diferents acabats; xapat de fusta natural envernissada, lacats negres o blancs... tiradors amb diferents dissenys.

Els mobles compactes formen bona part de la demanda dels consumidors. Aquest tipus de mobles són d'una estructura rígida; un bufet, un moble menjador, etc. Mobles amb unes mides rígides i una formalització estricta. Els mobles compactes més utilitzats actualment són les peces soltes; taquillons, raconers, bufets... els mobles destinats a formar part d'un ambient són generalment componibles, o bé mobles compactes formats per dues peces componibles; la part de baix i la part de sobre.

Les línies més d'avantguarda segueixen la fabricació de mobles componibles. En canvi, gairebé la totalitat dels mobles compactes són d'estil clàssic o d'ornaments clàssics. Dins de la formalització del moble compacte, trobem veritables reproduccions d'estils clàssics: Isabelí, Lluís XV, Català, Castellà... mobles amb ornamentacions influïdes per diferents estils com ara els mobles amb plafons quarterats, recuperats dels mobles castellans, o els plafons amb la part superior ondulada, pròpia de l'estil provençal. Nogensmenys, però, el moble rústic és el que predomina dins de l'ampli ventall dels mobles compactes. Moble rústic construït amb fusta de pi i que no respon a cap estil definit.

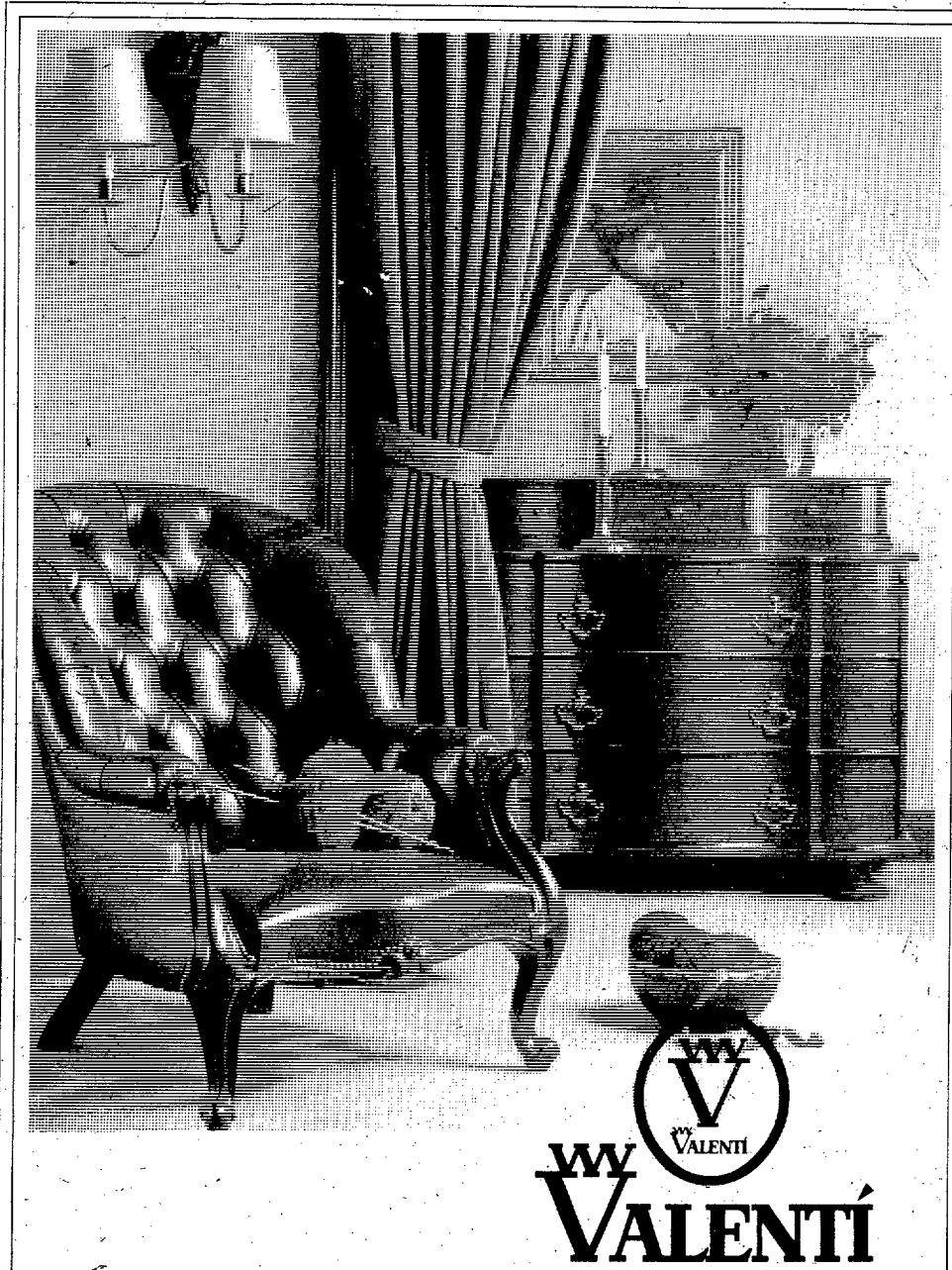

MOBLES - REGALS - DECORACIÓ
C/ La Força, 19 Tel. 20 18 67 GIRONA



PEDRA BANYOLES
PEDRA

Explotación y elaboración de la
piedra de Banyoles

Angel Gimerà, s/n. - Tel. (972) 57 07 24
MATA-PORQUERES (Girona)

CONSTRUCCION

- Chimeneas
- Trabajos de restauración
- Peldaños, Antepechos, Embaldosados
- Marcos ventanas, Aplacados fachadas
- Zócalos rústicos y de Sierra, etc.

DECORACION

- Columnas torneadas, lámparas
- Arcos, Jardineras, (14 tipos)
- Baños y Mesas de Jardín, etc.

PROPIEDADES

- La piedra refractaria natural es lavable con sulfamán y resistente al fuego.
- La piedra de Banyoles, es resistente a la intemperie y a la salubridad del agua del mar.

CENTRAL del BRICOLATGE

500 M.² D'EXPOSICIÓ I VENDA DE:

- SURO
- MOQUETA
- PARQUETS
- FERRETERIA
- PINTURA
- CATIFES
- TERRES DE P.V.C.
- KITS MOBLES
- TALLAT I PRE-ACABAT DE FUSTES ALLÀ MATEIX

CENTRAL del BRICOLATGE

C/ RUTLLA, 133 Telf. 20 58 04 17002 GIRONA



La tapisseria canvia les formes i renova els materials

La zona d'estar és un espai dins de l'habitatge que cada vegada va adquirint més importància. Generalment es converteix en un espai integrat en el menjador, però separat per diferents elements de disseny. L'oci ocupa una bona part de l'activitat humana i part d'aquest temps lliure el passem a la zona d'estar veient els programes de televisió, llegint o parlant.

D'uns anys ençà, interioristes i dissenyadors s'han preocupat de donar un contingut a aquest espai i la indústria del moble dona diferents ofertes per a personalitzar la zona d'estar. El protagonista indis-

cutible d'aquest espai serà la tapisseria, acompanyada de diferents complements; làmpades, catifes, tauletes, mobles-bar...

Tapisseria de múltiples formes i mides des del tresillo tradicional fins als mòduls solts, passant per la combinació de sofàs. Si les propostes de disseny són diferents, també ho són els materials; el típic «skay» ha estat substituït per un nou material, el napel o curtpell, els velluts es continuen emprant per a formalitzar ambients clàssics, la pell i la pell tèxtil conformen un espai refinat, i per acabar la multiplicitat i varietat de teles s'emmotllen a diversos

ambients, però prioritàriament juvenils i informals.

Les estructures de les tapisseries solen ésser de fusta o metàl·liques i els suports dels seients, tot i que la majoria de les construccions estan confeccionades amb perfils metàl·lics, encara n'hi ha amb les tradicionals molles.

A hores d'ara, el disseny més actual en tapisseria és l'anomenat de «banyera»; el respall i el reposabraços, conformen una sola línia ovalada i sense trencaments. Les «roinyoneres» són un altre element molt utilitzat.



Manteniment dels revestiments

El napel o curtpell és una espècie d'«skay» que es munta sobre una base teixida, que fa que aquest material sigui molt més resistent que l'antic skay, molt més flexible i que no es clivelli com feia l'skay. El valor d'una tapisseria de napel la podem comparar al valor d'una tapisseria de tela mitjana. El manteniment és molt senzill, ja que l'únic que cal per netejar-lo és passar-hi un drap humit i sabó, però té l'inconvenient que les ratlles de bolígraf no marxen.

Les pells tèxtils tenen característiques molt similars al curtpell, però són molt més fines i delicades. La pell tèxtil imita la pell i és ja d'un preu molt considerable i el seu valor sobrepasa moltes vegades el de les teles més cares.

Quant a la tapisseria de pell, el que cal és que la pell no es ressequi. El valor d'aquesta tapisseria depèn de la cotització de la pell en cada moment.

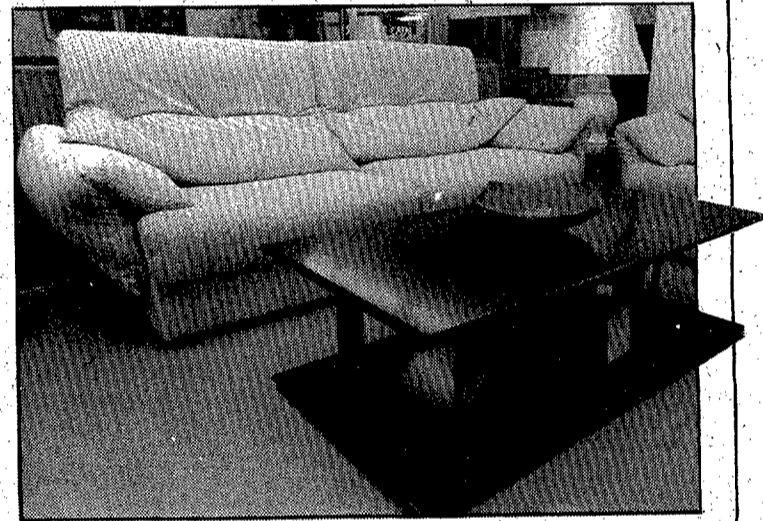

Tapisseries de tela

La gran varietat dels revestiments de tela en les tapisseries; de formes, de colors, d'usos, fan que el preu d'aquestes siguin molt variables.

Les teles es poden netejar bé amb diferents productes que trobem en el mercat especialment indicats. Les tapisseries que poden treure's faciliten el poder netejar molt més a fons la tapisseria. Molts dels models que trobem en el mercat tenen l'opció d'ésser sostres i aquesta possibilitat dependrà de la forma de la tapisseria.

La tapisseria en tela ha propiciat fer uns mobles polivalents que responguin a diferents funcions, i així tenim una àmplia oferta de sofàs-llit o de llits plegables. En aquest cas, el sofà és un llit plegable, i la tapisseria d'aquest pot convertir-se en alguns casos en un veritable sac de dormir.

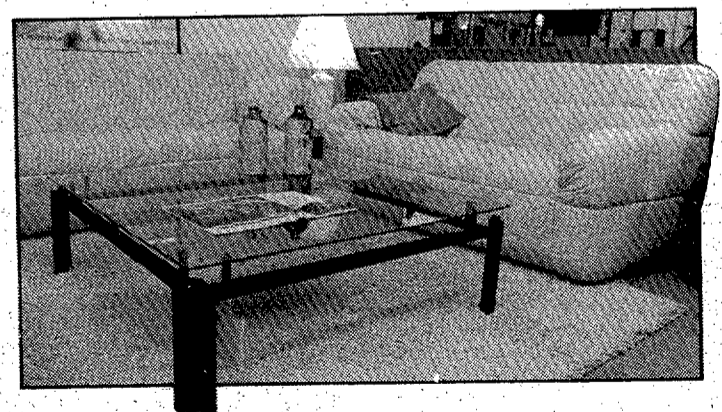

Les diverses combinacions

El tresillo tradicional està compost d'un sofà i dues butaques, i generalment és una solució adoptada per integrar en ambients clàssics.

Avui dia la solució més emprada en tapisseria és la combinació de sofàs sense fer raconera. La combinació més habitual és la d'un sofà de tres places i un de dues, encara que les possibilitats són molt extenses.

La utilització de mòduls solts, tenen l'avantatge d'emmotllar-se molt bé a les estructures arquitectòniques, podent-se aconseguir una gran zona d'estar amb diferents raconeres i diverses formes només amb la disposició dels mòduls. Tenen el desavantatge, però, de la poca estabilitat que fa que es desordenin molt ràpidament. Hi ha cases, però, que per tal de salvar aquest obstacle han ideat diferents ancoratges que subjecten els diferents mòduls i traven la seva mobilitat.

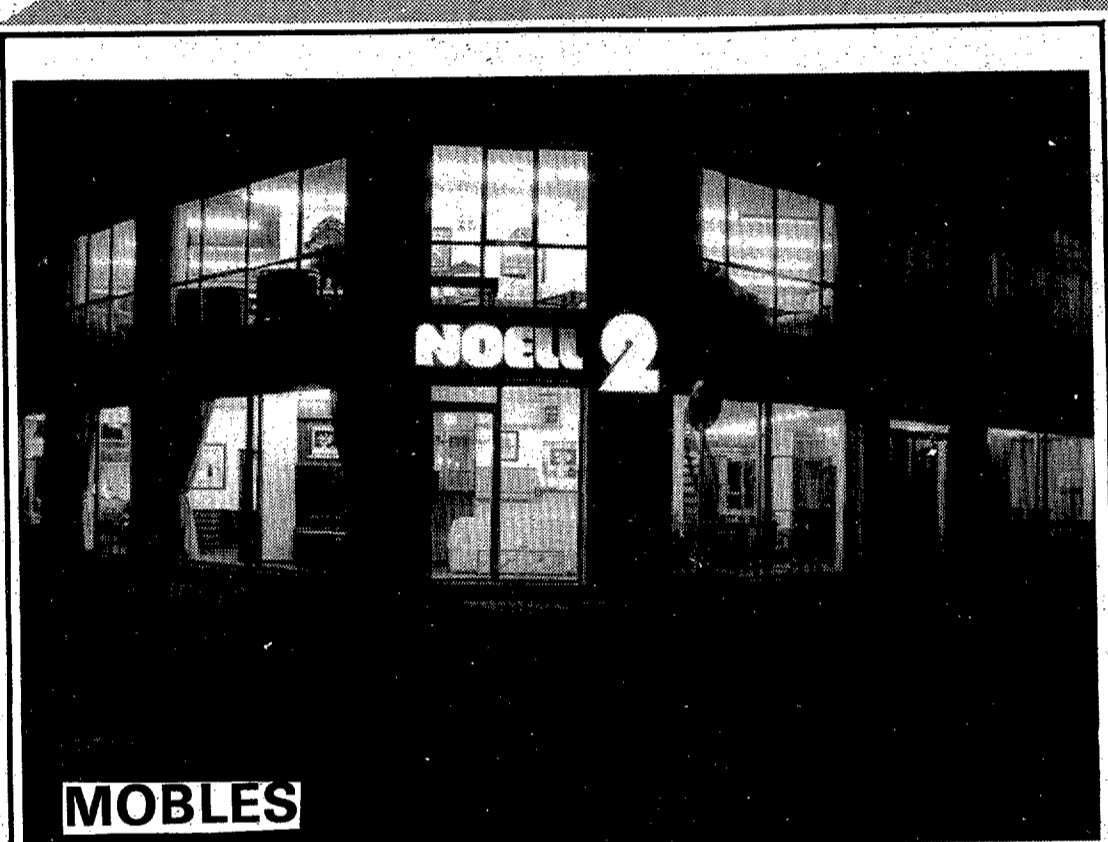

MOBLES

Avgda. Sant Narcís, 14 - Tel. 241745

GIRONA

CIV CENTRAL MECANOGRÀFICA S./L.

Ctra. Barcelona, n.º 8 - Tel. 203615 GIRONA

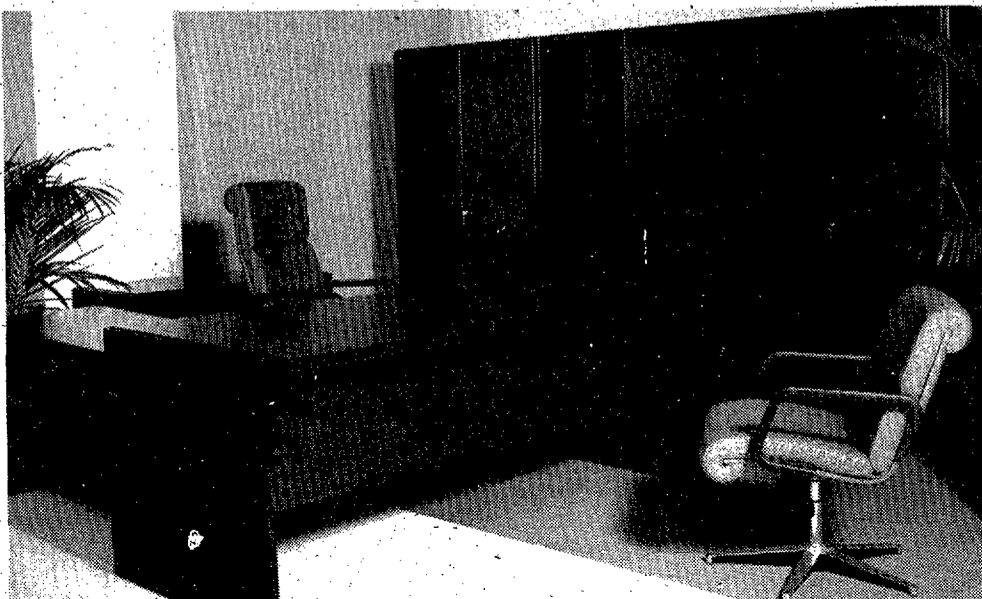

L'estil isabelí i el català en els mobles antics

L'art de restaurar els mobles comprèn diferents camps dins el coneixement de la fusta. En primer lloc, un bon restaurador ha de conèixer perfectament la història del moble, tots els estils i les seves característiques, alhora que ha de saber quan s'enfronta a un moble antic i si és realment un moble amb cert valor artístic o cultural.

La restauració de mobles és una feina artesanal, i com a tal segueix la mateixa evolució que tota l'artesania, és a dir, que es va perdent. Malgrat aquesta decadència, la Selva, que conserva la seva tradició de construcció de mobles, encara compta amb algun restaurador, com a la vila d'Anglès. Antigament el moble el feia una sola persona, però avui en dia la seva restauració és de tal complexitat que necessita la intervenció de professionals de diferents branques. En una intervenció seriosa d'aquest tipus, cal fer d'ebenista d'estil fuster-tallista-marqueter. Avui dia l'especialització de totes aquestes branques fa molt difícil trobar una persona que conegui tots aquests oficis.

Moble isabelí i català

Els dos estils de mobles antics que a Catalunya es troben més representats són l'isabelí i el català. El primer té uns dos-cents anys d'antiguitat, mentre que el segon en té tres-cents. Els mobles d'estil català, potser per ser més antics, també tenen un valor econòmic més important. Una calaixera d'a-

quest estil pot costar unes cent-cinquanta mil pessetes, mentre que una d'isabelina pot anar de les seixanta mil a les cent mil pessetes.

Ambdós estils són inconfusibles: mentre el moble català és un moble confeccionat a base de noguer i encerat, d'una forma molt matussera, pesant i amb marqueteria de dibuixos senzills amb incrustacions de filet de boix, per contra, a l'estil isabelí, la fusta utilitzada és el caoba o la xicandra, i és envernissat amb goma-laca, essent el moble molt més elegant i fi, amb una marqueteria molt treballada.

Com veiem, doncs, la repetició d'aquests mobles és gairebé impossible. Actualment encara queden vertaders reproductors de peces antigues. Però malgrat que se'n faci una perfecta reproducció, hi mancarà una cosa essencial: la matèria base, és a dir, la fusta. Avui dia és impossible construir un moble de caoba o noguer. Es per això que el moble antic és irreplicable, la qual cosa accentua encara més la necessitat de preservar aquests mobles, part de la nostra herència cultural.

El mobiliari antic

Les cases antigues riques, contràriament a les cases amb menys mitjans econòmics, tenien una gran varietat de mobiliari. Els canteranos són una espècie d'escriptori amb molts de calaixos dins seu, essent sobretot llocs on es

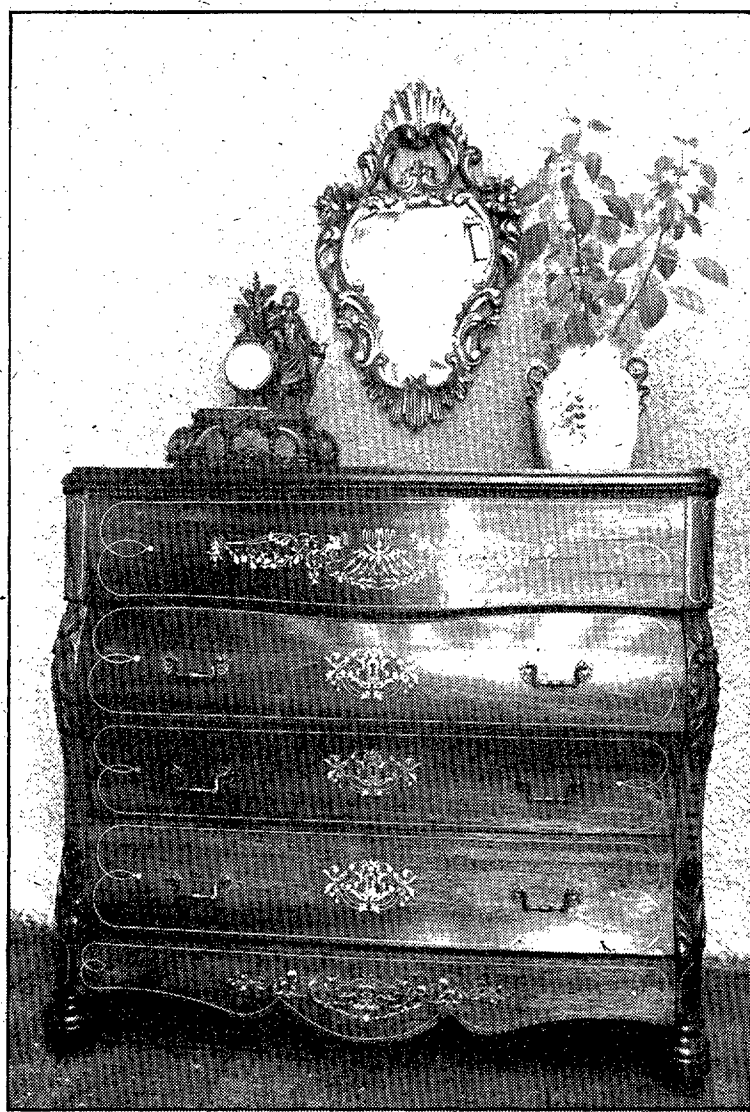

Una calaixera isabelina i una cornucòpia.

guardaven els documents de propietat. Al menjador, a més de la tradicional taula de tres potes, solia haver-hi: un armari de paret cantoner i amb lleixes. Al rebedor hi havia la consola—que també podia servir de pentinador en una habitació—i una cornucòpia; un mirall amb el

marc tallat i policromat amb full d'or. Al dormitori, a més dels monumamentals llits, s'hi trobava la calaixera per tal de desfer la roba, els pentinadors amb grans miralls, els lavabos amb la gerra a sota i la pica a sobre, sense oblidar les famoses caixes de núvia i de nuvi, diferen-

ciant-se les primeres perquè tenien una porta, a l'interior de la qual s'hi disposaven tres calaixos.

Per tal de conservar aquest mobiliari, cal restaurar-lo. El primer pas, doncs, serà netejar-los, treure tot el recobrint. Un cop el moble ja està tot net, es procedeix a arranjar-lo; si cal, les potes, els calaixos, possibles trencaments i crivellaments de la fusta, i si s'escau la reconstrucció de la marqueteria.

L'envernissat

Aquest és un dels punts més delicats de la restauració; la reconstrucció de la marqueteria. La marqueteria és una decoració plana del moble feta amb incrustacions de filet de boix, zenc, nacre o de fusta de diferent tonalitat que el moble.

La marqueteria és un mosaic de fusta de diferents tonalitats; l'artesà o l'artista dibuixava motius geomètrics, vegetals o figuratius, i mitjançant gúbies es retallava el disseny en el moble. Els buits s'omplien de filet de boix o bé de motius retallats amb serra d'arc i més tard amb serra de ballesta.

Acabat aquest procés, ja tan sols manca envernissar el moble. Malgrat que originalment o bé estaven encerats o envernissats amb goma-laca, ambdós productes fets artesanalment, actualment els mobles s'envernissen amb productes que es troben en el mercat, i generalment el vernís amb què es recobreixen és un vernís satinat que s'adiu més als gustos dels usuaris.

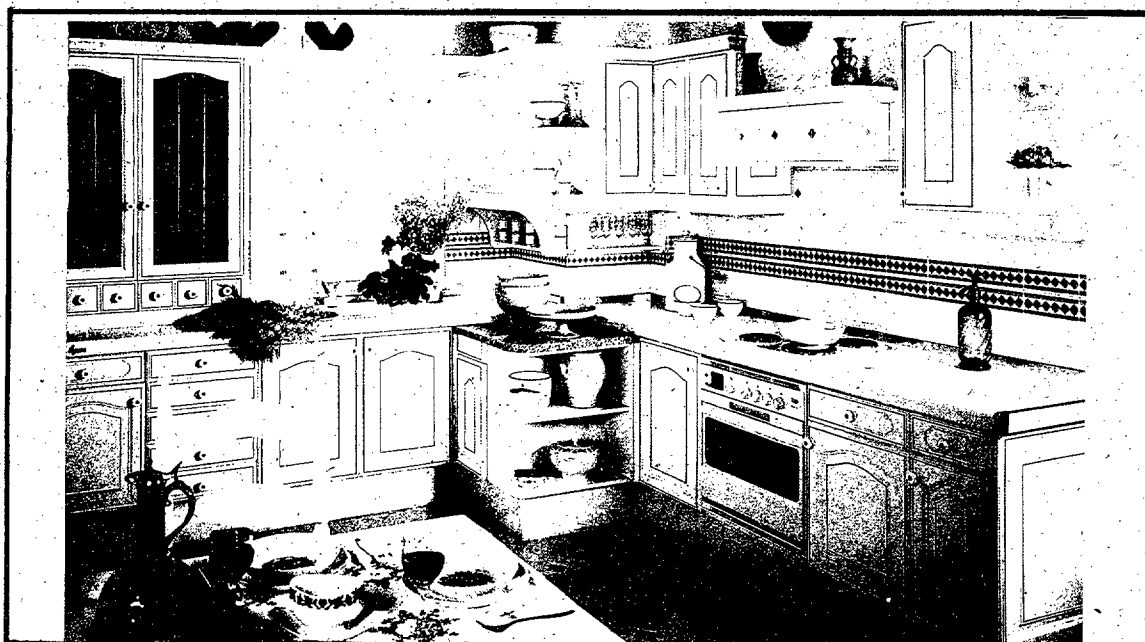

Montserrat
boutique de la cuina
Montcuina, s.a.

PLAÇA CATALUNYA, 16 - A (Plaça del Grà) - Tel. 502962 - FIGUERES
C. CAP NORFELU, 60 - ROSES

Distribució oficial de VECASA

MOBLES DE CUINA, BANY I ELECTRODOMÈSTICS

MOBLES

TAPISSERIA

Busquets - Congost, S. A.

MOBLES DE TOTS ELS ESTILS
TAPISSERIA I CORTINATGES

Canal, 11 - Tel. 570220
Rambla, 17 - Tel. 571820

Plaça Perpinyà, 1-4
BANYOLES (Girona)

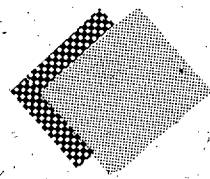

MARSAL

fàbrica de mobles

INDÚSTRIES MAYDÉ, S.A.

Ctra. Sta. Coloma-Palamós, Km. 2,200 - Tel. 840166
SANTA COLOMA DE FARNERS (la Selva)

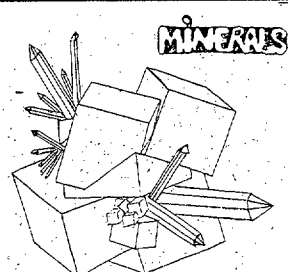

MINEVAL

Exposició permanent de minerals per col·lecció, decoració i regal

I també una gran varietat en collarets i penjolls

Ciutadans, 14 - Tel. 21 60 84
GIRONA



Cristalerías Gerona S.A.

SUC. DE M. MONTENYS

SOCIETAT INSCRITA AL REGISTRE D'EMPRESES DE SEGURETAT AMB EL NUM. 396
C. LORENZANA, 41 - TEL. 202990 CTRA. SANT FELIU, 22 - TEL. 213816 GIRONA

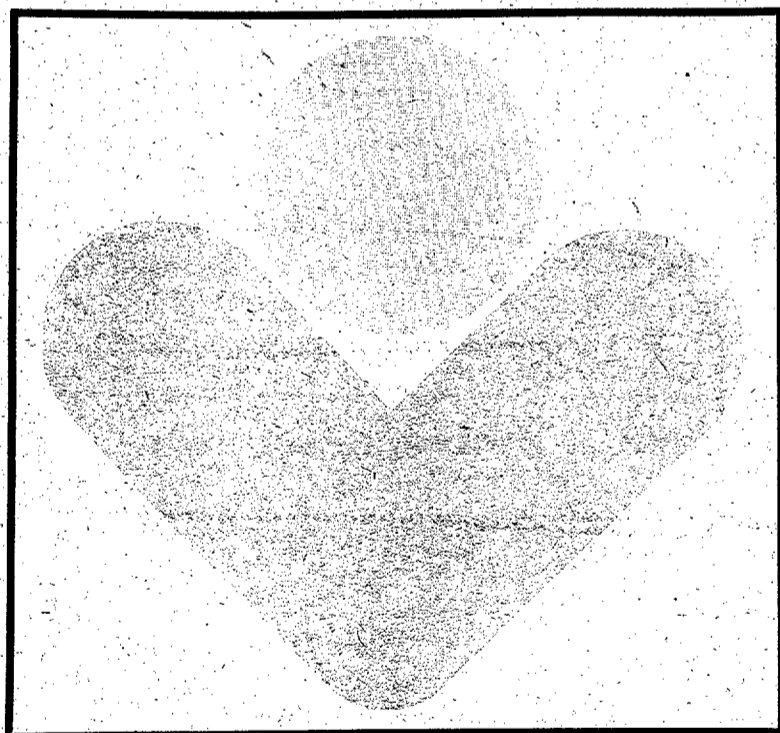

FURLADY

COCINAS HECHAS PARA VIVIR

DONDE ADEMÁS ENCONTRARÁ TODOS LOS SERVICIOS DE

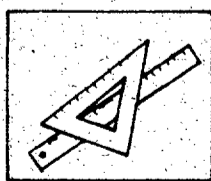

PROYECTOS

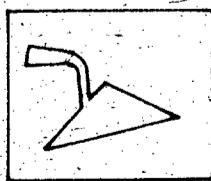

ALBAÑILERÍA

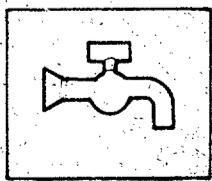

FONTANERÍA

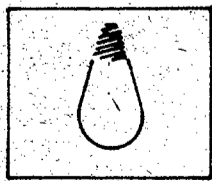

ELECTRICIDAD

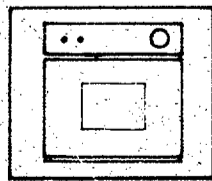

ELECTRODOMESTICOS

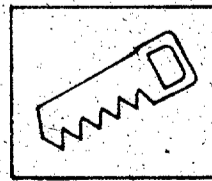

CARPINTERÍA

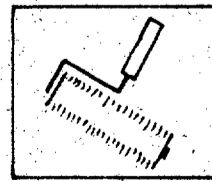

PINTURA

INFORMESE SIN COMPROMISO EN:

Sta. Eugènia, 50 Tel. 20 93 00 - GIRONA

El Figueres no debe tenerlo difícil

Ante un Compostela con nueve negativos, el Figueres no debe conformarse sólo con ganar los dos puntos en litigio.



La expedición Girona Himalaya 86

La expedición gerundense que intentará ascender al Kangchenjunga está ultimando los detalles organizativos.



Imma Clopés, subcampeona de España junior

La atleta del CN Figueres Imma Clopés consiguió ayer la medalla de plata de salto de longitud en los nacionales juniors que se disputan en Madrid.

● aquí, girona

Andrade por Duran, único cambio en la formación titular

Waldo Ramos: «Para ganar al Manresa hay que luchar más que ellos e imprimir nuestra mejor técnica»

JORDI DANÉS

Waldo Ramos ha disipado todas las dudas de torno a la alineación que esta tarde presentará el Girona en el campo del Congost ante el Manresa. La baja de Duran por tarjetas será cubierta en el centro del campo por Andrade, con lo cual el once que saltará al terreno de juego estará formado por: Martín en la portería; Saló, Fita, Juanjo y Sagué en la defensa; Azkargorta, Andrade y Darnés en el centro del campo; y Abad, Iñaki y Rebollo en la delantera. Como puede apreciarse, la baja de Eudald Duran no rompe el esquema de la anterior jornada, que sigue siendo el mismo. En la suplencia, también convocados estarán Rigau, Parrá, Valero y Oliveras.

po en donde se puede jugar al fútbol y nosotros iremos a ello, aunque sin dejar nunca de luchar y luchar».

Waldo Ramos teme incluso que al ser el Manresa un equipo tan correoso, se excedan en dureza en algunos lances: «Cabe la posibilidad. Yo deseo que no. Pero no es de extrañar que al jugarse tanto van a emplearse con ímpetu y si el árbitro no lo sabe cortar a tiempo puede desencadenar en malos modos. Pero yo prefiero no pensar en esto».

El equipo, mentalizado

Para no caer en los errores de Manlleu o Badalona, Waldo Ramos tiene a los suyos muy men-

«No nos queda más remedio que aumentar los positivos si queremos estar arriba»

talizados. «Así es. Lo estamos todos. Sabemos cómo juega el contrario, lo que hay que hacer, cómo hay que desenvolverse sobre el campo... Toda la teoría está más que estudiada. Ahora sólo falta que se transmita a la práctica, en donde las cosas a veces suelen cambiar». Pero el técnico gerundense confía en los puntos. «Sí. Como ya he dicho, si queremos aspirar todavía



Andrade vuelve al equipo titular en sustitución de Durán. (Foto SA.NL).

a estar entre los mejores, no podemos valernos de los positivos que tenemos actualmente. Hay que buscar más y creo que el campo del Congost, como todos los terrenos de juego, es una buena ocasión. ¿Un punto? No me conformo con él

de entrada. Quizás después, depende de cómo transcurra el partido, cambiaría de opinión. Pero lo importante son los dos». Veremos pues si las cosas marchan por el buen camino y no se cae en errores anteriores.

Pensando en positivos

El Girona está practicando mejor fútbol en casa que no fuera de ella. En los desplazamientos a Manlleu y Badalona el equipo rojiblanco no estuvo a la altura de las circunstancias y encajó severos correctivos. Waldo Ramos, entrenador de la entidad gerundense, nos comentaba que «hay que olvidar estas derrotas por goleadas y hay que pensar en sumar positivos que a estas alturas de la temporada nos comienzan a hacer falta». La cifra de cinco se nos antoja un tanto pobre para un equipo como el Girona que aspira al ascenso. «Así es. En Manresa hemos de sumar más. Dos a ser posible, aunque no oculto la dificultad que entraña este equipo que, a la chita callando, se ha colocado entre los mejores y todavía puede aspirar a todo».

Manresa, un equipo luchador

A los rojiblanco les van más los equipos técnicos que no los luchadores. Y parece que el Manresa se basa, esencialmente, en una gran fuerza de voluntad durante los noventa minutos. «Así es. Son un equipo que no dan ningún balón por perdido. Y si a ello unimos que una victoria ante nosotros realzaría sus aspiraciones, llegaremos a la conclusión de que el partido de hoy para ellos será muy importante. Y para ello van a luchar más». El secreto de la victoria para Waldo Ramos es fácil. «No hay secretos.

Se trata, sencillamente, de luchar tanto o más que ellos e imprimir dentro del rectángulo de juego nuestra mejor técnica. Es un cam-

● aquí, banyoles

Hay muchas ganas de quitarse la espina ante el colista Gavà

Xavi: «Lo primero es la victoria y después, si es posible, la goleada»

J.D.

Xavi Agustí no quiere que las ganas que tienen sus jugadores de derrotar y golpear al Gavà se transformen en una precipitación que sería muy traicionera para el propio Banyoles. «Primero hay que asegurar los puntos. Después, si podemos, ya vendrá la goleada». Pero lo cierto es que, ante el colista, el equipo de la ciudad del lago afronta el partido de manera especial a raíz de lo ocurrido en la primera vuelta en donde el Gavà los derrotaba por 3-2.

Era la primera y única victoria del equipo gavanense a lo largo de los veintisiete partidos que se llevan disputados hasta la fecha.

El técnico blanquiazul guardaba muy mal recuerdo de aquella confrontación y para él también tiene algo de especial el partido de esta tarde. «Así es. Perdíamos 3-0 y en los últimos minutos, apretando un poco el acelerador, nos pusimos 3-

2. Sin embargo, jugamos desmotivados y en un campo en pésimo estado. Es evidente que debemos resarcirnos de lo acontecido allí y para ello tenemos que sacar adelante el compromiso».

Para este encuentro Xavi tiene muchísimas dudas amén de alguna que otra baja. «Carreras no me vino el viernes a entreno a consecuencia de un tirón. Russet se queja de una lesión en la rodilla, mientras que Toni, con gripe, tampoco me vino a entreno. Estos tres jugadores serán duda hasta última hora». Y también hay dos bajas. «Así es. Quico Coll, al margen de estar lesionado, vio el domingo pasado su cuarta tarjeta amarilla de la temporada. Angel Busquets, otro sub-20, tiene un tirón y su recuperación se hará efectiva dentro de unos quince días». A pesar de todos estos contratiempos, Xavi Agustí nos indicaba que «es mejor que sucedan cuando nos enfrentemos a un Gavà que no a un equipo mejor situado y con más aspiraciones, bien de

ascenso o para eludir la categoría».

La alineación, si se subsanan las dudas, no variará en demasía de la de «Soldevila en la portería; Juncà, Galán, Font y Carreras en la defensa; Russet, Rincón, Aja y Alex en el centro del campo; y Vila y Toni en la delantera». Es prácticamente seguro que «a los veinte minutos de juego de entrada a M Pagès en sustitución de Russet que se queja de la rodilla, pero al que necesito para tener a los dos sub-20 en la alineación titular como así estipulan las leyes».

A pesar de la desahuciada situación, el Gavà infunde algo de respeto a Xavi Agustí. «Así es. Sabemos que es un equipo que no tiene nada que hacer en la categoría. Por ello va a jugar con suma tranquilidad en espera de lograr algún punto. Se cerrarán atrás y van a jugar muy a la defensiva. Nuestro objetivo es marcar pronto». Y no olvidaba el empate del Gavà ante el Granollers el pasado domingo. «Fue una igua-



Si Toni está en condiciones, integrará un puesto en el ataque. (Foto CARLOS SANS).

lada muy inesperada con lo cual habrá que empezar a pensar que el equipo puede dar todavía algún disgusto. Yo espero que no y que sepamos resolver la situación claramente a nuestro favor. Si es por goleada, mucho mejor pues los jugadores y todos quienes formamos el Banyoles estamos motivados de una manera un tanto especial».

● aquí, lloret

Pepe Pinto solo tiene dudas en la delantera

J.D.
La noticia en el Granollers-Lloret de hoy será el debut bajo los palos del guardameta lloretense Bravo que fichó el pasado martes por el equipo que dirige Pepe Pinto. «Ha entrenado bien y se encuentra fuerte puesto que no estaba inactivo. Va a jugar pues es un hombre con mucha experiencia que nos puede hacer mucha falta en la recta final del presente campeonato». Sin embargo el técnico lloretense estaba muy satisfecho del papel y la labor realizada hasta la fecha por Angel Martí. «Apunta buenas cualidades y no estoy descontento, en absoluto, de sus actuaciones. Lo único que ocurre es que ha notado algo el tremendo salto de Tercera Regional a Tercera División y quizás ha fallado en lo más fácil, en balones que parecían no representar demasiadas dificultades. Porque en algunos encuentros ha realizado parones sensacionales».

A Bravo lo acompañarán en el equipo inicial: Borsot, Babio, Illescas y Corominas en la defensa. «No tengo porque introducir cambios en esta línea pues el pasado domingo jugaron muy bien y voy a darles continuidad». El centro del campo estará integrado casi con toda seguridad por Arredondo, Nogués, Rafa y Sánchez mientras que la única duda de Pinto estriba en la delantera. «Tengo a varios jugadores por escoger: Navarro, Codima, Jovani... y esta línea la voy a decidir a última hora».

Pese a que el Granollers es un equipo con aspiraciones al título, Pinto no se conforma con el empate. «A estas alturas del campeonato vamos a ir a por los dos puntos. Ir a por la igualdad en una situación como la nuestra es ir a perder el partido toda vez que no podemos irnos a cerrarnos en ningún campo». Apuntaba que «ya sería bueno un punto, pero tenemos equipo para conseguir los dos».

Otra de las buenas noticias que hay en el Lloret es que hay jugadores que ya han empezado a entrenar como son los casos de Gregorio, Seina, Cardona, Castillo, Rios... «Sí. Parece que van recuperándose poco a poco. Esto es importante porque, si bien ahora no están en condiciones, podré contar con ellos en la recta final del campeonato que va a ser muy decisiva para nosotros». La fe en la permanencia es total «Yo creo que las cosas van a encauzarse de manera definitiva de un momento a otro». Puede ser hoy ante el Granollers equipo del cual, Pepe Pinto es buen conocedor. «Tienen hombres técnicos y a su vez jugadores que le imprimen coraje al juego. Para mí es uno de los conjuntos más compensados de la categoría y va a dar muchísimo que hablar en el presente campeonato en donde pueden haber muchas sorpresas».

● aquí, blanes

La victoria es el único resultado válido

J.D.
«Frente al Horta tuvimos muchísimos apuros que espero no debamos pasar esta tarde frente al Martinenc». De esta forma se expresaba el entrenador del Blanes, Santi Carrasco, acerca de un partido vital para su equipo. «Los dos puntos son muy necesarios, pues, de conseguirlos, dejaríamos al conjunto barcelonés muy por debajo nuestro y además habríamos dado un paso adelante muy importante en vistas a la permanencia». Con dos positivos, el futuro se mirará con mucha tranquilidad. «Pero falta ganar el partido que tenemos en casa. Espero que lo consigamos, aunque el Martinenc también querrá la victoria para salirse de la zona comprometida».

Una de las preocupaciones de Santi es la dureza con que suelen emplearse los hombres del Guinardó. «Siempre se les destaca lo mismo, por lo cual deben emplearse con malos modos. Pero yo pienso que el colegiado debe ser un buen juez de contienda y espero que no deje que el partido se le escape de las manos». Muñoz, jugador

del Gràmenet, ha sido la última adquisición de los blandenses. «Sí. Dimos la baja a Piñero e intentamos suplirle con Muñoz, que es un jugador que nos puede ir muy bien en este sprint final». Sin embargo, no jugará. «No lo hará de inicio, pero yo lo he convocado y puede salir durante el partido». La alineación, salvo alguna duda, está casi decidida. «Verdugo es seguro en la portería al igual que Nonó, Gris, Bou y Castro en la defensa. El centro del campo estará formado por Migueli, Angel y Xavi; en la delantera estarán Vázquez, Morata y Bosch o Padilla». También podría haber alguna variación «si recupero a Chaves, que formaría parte del equipo titular en sustitución de algún hombre que decidiría a última hora». De todas formas, el once inicial no va a variar mucho del mencionado y Santi espera que los puntos se queden en casa «entre otras cosas porque necesitamos estar con positivos y en una zona tranquila de caras a los próximos partidos que tenemos. Se nos aventura un calendario muy difícil en el que todo puede ocurrir».

● aquí, figueres

Olvidando lo de Salamanca

Mané: «Si el que más sólo ha sacado ocho positivos en 27 partidos...»



Guitart, un libero muy firme en el equipo ampurdanés. (Foto SA.NI.)

JORDI XARGAYÓ

Con una duda de última hora, Pitu Duran, el Figueres recibirá esta tarde a las cuatro y media al débil Compostela, que figura en la zona baja de la clasificación con nueve negativos bien expresivos. Pitu Duran sufre una infección en una uña y hasta momentos antes de iniciarse el ohoque no se decidirá su alineación.

Caso de estar en perfectas condiciones, Mané presentará el equipo que se ha venido barajando a lo largo de la semana: Boix; Arturo, Gratacòs, Guitart, Giral; Bayona, Pitu Duran, Martínez; Corominas, Cuevas y Manolo. El resto de la plantilla—excepción hecha de Villarrodà y Luque con diferentes problemas—ha sido convocada para el encuentro de esta tarde.

Olvidando el 3-0

El contundente 3-0 encajado el pasado domingo en Salamanca ha sido motivo de comentario durante la semana. De todas formas, nadie cree que sea un freno en la impecable marcha ampurdanesa, sino un acicate de rabia para dar el último y definitivo impulso hacia la segunda A.

— Mané, ¿olvidado el 3-0?

— Totalmente. Y con ganas y deseos de demostrar que aquello fue sólo un accidente del fútbol.

— ¿Pero un 3-0 no es fácil de digerir?

— Este deporte es una continuidad de domingo a domingo. Estoy contento de cómo se encuentra el equipo y no existe peligro de alarma.

— ¿Has realizado un análisis con los jugadores?

— Siempre analizo los porqués y cómo se produce una derrota. Pero también hemos estudiado nuestra panorámica y la vemos con optimismo. Tenemos los pies firmes en el suelo, pero con el optimismo que nos da saber que somos un equipo de entidad y que sabe jugar al fútbol.

— Y, si cuando perdéis vosotros,

también lo hacen vuestros principales oponentes, la cosa está muy clara...

— Qué duda cabe. Nos ayuda un poquito.

«Allí jugamos fenomenalmente»

— El Compostela, vuestro rival de hoy, ¿os quitó un punto en la primera vuelta?

— Fue un partido raro. Jugamos fenomenalmente. El mejor partido fuera. Pero tuvimos unos errores en defensa... Otro accidente más del fútbol. Espero demostrar en el campo la diferencia que hay entre los dos equipos.

— ¿Y existe esta diferencia?

— Tanto en la teoría como en la práctica. Sólo hay que mirar la cla-

sificación. El Figueres tiene que respetar a todos los rivales como se merecen, pero imponiendo su mejor calidad.

— ¿Los catorce positivos actuales pueden bastar para ascender?

— Nunca se sabe, aunque la cifra es bastante buena. Si después de 27 jornadas, observas a los seguidores y el que más ha sacado son ocho positivos... lógico es decir que para alcanzar 14 deberían jugar 52 partidos. Y sólo hay 38. En principio puede valer, pero nosotros no nos conformamos con eso.

Mané concluía diciendo que «me gustaría dar una satisfacción de buen fútbol y de victoria a nuestros aficionados». Y parece que el Figueres quiere desquitarse con un buen resultado el 3-0 encajado el pasado domingo.

● primera regional

El Montagut derrotó al colista Peralada (2-0)**CORRESPONSAL**

En un partido que no va a pasar a la historia por el buen juego, el Montagut consiguió la victoria ante el Peralada, colista de la primera regional. El resultado de 2-0 es fiel reflejo de lo sucedido a lo largo de los noventa minutos en donde el mayor dominio del Montagut hizo que los puntos se quedaran en casa, ganando la contienda quien menos mal jugó.

El Peralada no demostró en ningún momento empuje suficiente para poder llevarse algo positivo, pese a llegar al término de los primeros 45 minutos con empate a cero goles. Lo que sí demostraron los champañeros fue el lugar que ocupa en la tabla

clasificatoria, pues a lo largo de todo el partido dieron una póbresima impresión. Los de la Garrotxa, con un equipo de circunstancias, ganaron jugando mal. Pero lo que se pretendía ya se consiguió y de esta manera los de Dionísí Cros siguen aspirando a todo.

Arbitro: Téllez, regular.

Montagut: Duran, Terma, Costa, Davesa I (Davesa II), Boix, Pujiula, Mach, Serra, Picart (Mir), Nierga y Chiqui.

Peralada: Pont, Rebollo, Rigo, Mallart, Marín, Ayuso, Paco (Carlos), Castaño, Muñoz (Sito), Juan Carlos y Cabello.

Goles: 1-0, m. 65, Chiqui; 2-0, m. 72, Chiqui.

Es el tercer pico más alto del mundo

La expedición Girona-Himalaya 86 tiene más cerca la partida hacia el Kangchenjunga

El presupuesto se acerca a los seis millones de pesetas y se está trabajando en la total cobertura del mismo



JORDI XARGAYÓ

La expedición Girona-Himalaya 86 que el próximo otoño intentará alcanzar la cima del Kangchenjunga (8.598 metros), el tercer pico más alto del mundo, está ultimando los detalles y preparativos de su objetivo. Pasarán tres meses desde su salida de Girona hasta su retorno. Una empresa difícil que muy pocos han conseguido y que ese grupo formado por siete gerundenses de reconocida experiencia quiere lograr como principal hito del alpinismo gerundense y uno de los más destacados del alpinismo español.

El primer paso ya fue positivo: «Cuando pides un permiso para ascender a una de estas cimas suelen transcurrir alrededor de cinco años hasta obtenerlo. Nosotros lo conseguimos en un año. Ha sido un golpe de suerte que tenemos que aprovechar», manifestaba a LOS SITIOS-DIARI DE GIRONA Ramon Estiu, director técnico de la expedición Girona-Himalaya 86. Porque pocos son los permisos concedidos, debido a las dificultades que supone una ascensión de

tal magnitud. La selección de las personas que integrarán el grupo se ha formado a través de «aquellos alpinistas más en forma para intentar el asalto a un 8.000. Las expediciones Andes-75, Andes-79, Aconcagua, Alaska-Pamir-81, Hindukus-82, Andes-83, Himalaya-84... han ido formando un grupo de gente preparada para intentar un objetivo de esta importancia», aseguraba Ramón Estiu.

La situación económica

El presupuesto de la expedición se acerca a los seis millones de pesetas; un presupuesto que, a pesar de constituir una elevada cifra, ha sido ajustado al máximo: «Buscamos la forma de cubrirlo. Hemos visitado casas comerciales solicitando ayuda material y económica a cambio de un servicio de publicidad». Por otro lado, también han seguido «el camino habitual de toda actividad deportiva. Cada Federación dedica un dinero a subvencionar actividades de este tipo. Nosotros tramitamos la ayuda a la Federación de Entidades Excursionistas de Catalunya, la Federación Española de Montañismo y también el conjunto de entidades excursionistas de Girona». Y sin olvidar a los organismos oficiales «sobre todo el de la Diputación». La expedición Girona-Himalaya 86 argumenta que «una actividad de este tipo no es un hecho repetible cada año. Su realización conllevará como consecuencia un crecimiento de la motivación para practicar el



Kangchenjunga

El Kangchenjunga es el tercer pico más alto del mundo. Está situado en el Nepal y tiene una altura de 8.598 metros. La primera expedición, de nacionalidad inglesa, que coronó la cima fue en 1955. La segunda ascensión no se produjo hasta 22 años después.

Desde 1979, sólo una o dos expediciones han visitado cada año el Kangchenjunga. El gobierno nepalí ha concedido el permiso para escalar la cima principal por la misma ruta que la primera expedición que coronó el mismo, o sea por la vertiente suroeste.

alpinismo en nuestras comarcas». La expedición Girona-Himalaya ha realizado un trabajo de divulgación y sensibilización entre la opinión pública acerca de la interesante experiencia que llevarán a cabo en el próximo otoño. Hasta el próximo martes está abierta una muestra fotográfica en la Sala Vinardell-Roig de nuestra ciudad. Asimismo, con el apoyo de la Caixa, se han realizado unas conferencias audiovisuales con expediciones catalanas que han superado los 8.000 metros.

Preparación física

Ascender a una cima de esa altitud supone un trabajo de preparación exhaustivo y preciso: «Hemos preparado un programa de entrenamiento —indicaba Ramón Estiu— enfático. Hemos realizado diversas salidas periódicas, entrenamiento para mejorar nuestra técnica alpinística, nuestra forma física y nuestro conocimiento mutuo»; un punto, este último, imprescindible en un trabajo de convivencia que se prolonga durante tres meses con las lógicas dificultades que entraña una ascensión al tercer pico más alto del mundo.

Un equipo de médicos de la Universidad de Barcelona, dirigido por el doctor Luis Palacios, catedrático de fisiología animal, realiza un

seguimiento del entrenamiento de los componentes de la expedición: «Realizamos unas pruebas periódicas en los Serveis Territorials d'Esports de la Generalitat a cargo del doctor Jordi Ibáñez. El médico de la expedición, Jordi Terradas, se ocupará de seguir esta cuestión durante nuestra estancia en el Nepal». Para acrecentar la preparación física, una parte de los componentes de la expedición participará el próximo 16 de marzo en la maraton de Barcelona.

Material y alimentación

El material que dispondrán para llevar a cabo la ascensión será de primera línea: «En los últimos años, el material de alpinismo ha sufrido una considerable mejora, diría que ha sido espectacular. Las tiendas de cúpula, las cuerdas impermeables, las vestimentas de fibras térmicas, las botas de plástico... son hoy día elementos habituales y que hace pocos años eran impensables. Una expedición a más de 8.000 metros es un marco adecuado para someter el material a las más duras condiciones y por esto

es preciso que se encuentre en la mejor calidad».

La alimentación es otro elemento indispensable; la buena y adecuada alimentación para soportar temperaturas y alturas muy distintas a las habituales: «Cuanto más elevada es la altura, más esfuerzo cuesta comer cualquier cosa». La alimentación se basa en utilizar «productos del país durante toda la marcha de aproximación y durante la estancia en los campos inferiores, embutidos sobre todo. En los campos más elevados llevaremos preparadas unas raciones de comida de poco peso, acompañada de algún plato especial que la llevaremos envasado desde Catalunya».

Los siete componentes

Los componentes de la expedición Girona-Himalaya 86, que intentará la coronación del Kangchenjunga, son los siguientes:

Joan Hugas (jefe de la expedición): 36 años. Ingeniero de caminos. Ha participado en las expediciones Atlas-72; Hoggar-73; Atlas-74; Kenia y Kilimanjaro-74; Andes-75 McKinley-76 Aconcagua-78, segunda ascensión por la cara oeste, y Hindukush-82, Tirich Mir.

Ramon Estiu (director técnico): 29 años. Profesor. Ha participado en Atlas-74; Pamir-81; ascensión al Pico Lenin (7.134 metros); Hindukush-82, Tirich Mir; Andes-83; Himalaya-84, Pyramid Pic.

Pere Planas (responsable de comunicaciones): 47 años. Técnico de televisión. Ha participado en Andes-75, Chinchey; Andes-79; Husscaran; y Hindukush-82, Tirich Mir.

Joan Cardona (encargado de preparación física): 26 años. Impresor. Ha participado en Andes-82, Huascaran y Chopicalqui; Andes-83, Rasac y Yerpajá; Himalaya-84, Pyramid Pic.

Josep Permañé (encargado de alimentación): 22 años. Eba-

nista. Ha participado en las mismas expediciones que Joan Cardona.

Francesc Casas (encargado de material): 20 años. Estudiante. Ha participado en Andes-83, Cordillera Real y diversas ascensiones a los Alpes.

Salvador Coll (encargado de fotografía): 27 años. Profesor. Diversas ascensiones a los Alpes, Mont Blanc, Aguja Negra de Peuterey, Les Courtes y Aguja d'Argentière.

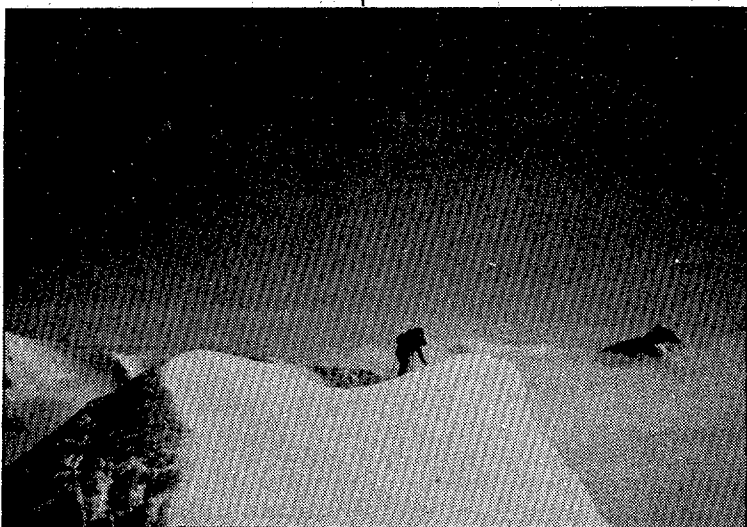

Una imagen de la expedición Alaska

Para el prólogo de la Semana catalana de ciclismo

Palafrugell tiene decidido el circuito

EDUARD MORET

Palafrugell inicia el día 17 la XXIII Edición de la Semana catalana de ciclismo que organiza el Deporte Ciclista Barcelonés con la colaboración del Club Ciclista de Palafrugell y el Ayuntamiento.

Palafrugell será escenario de la etapa prólogo con una prueba contrarreloj en un circuito urbano de 3km. 800 m. que los hombres del Club Ciclista Palafrugell han marcado. Una numerosa participación con 112 inscritos con unos nombres más que conocidos, como el francés Bernard Hinault, el olotense Pedro

Muñoz, Phil Anderson, entre otros corredores de los 14 equipos participantes.

El prólogo de la primera etapa empezará a partir de las 11 hasta la 1 del mediodía en la calle Torres i Jonama de Palafrugell. El circuito será el siguiente: Salida C/ Torres i Jonama, C/ Begur, C/ Lluna, C/ Barris i Buixó, Avenida España, C/ Torroella y llegada en la calle Torres y Jonama.

Por la tarde dará inicio la segunda sección de la primera etapa a partir de las tres, con el recorrido de Palafrugell-Ripoll de 123 km.

● atletismo

Imma Clopés (Figueres) medalla de plata nacional de longitud

Nuri y Eva Velasco, Sellabona y Fábregas se clasificaron para las semifinales de 200 y 60 lisos

MADRID
SERVICIO ESPECIAL

Ayer se iniciaron en Madrid los Campeonatos de España de atletismo en pista cubierta de la categoría junior donde la figuerense Imma Clopés se hizo con la medalla de plata proclamándose subcampeona de España de longitud con un salto de 5.67 metros lo cual significa un excelente registro. En una prueba llena de emoción quedó solo detrás de Isabel López Herrera (5.76) y mejora su marca en 27 cm.

Así mismo en las eliminatorias de los 60 y 200 metros lisos los cuatro gerundenses que tomaron parte consiguieron clasificarse para las semifinales a pesar del gran nivel que hubo. En 200 m. Eva Velasco (CN Figueres) partirá hoy con la segunda mejor marca 26.1 detrás de Yolanda Díaz con 24.9 primeras de sus respectivas eliminatorias. La figuerense rebaja pues una décima su mejor marca y es candidata a obtener medalla en la final. En masculinos LLuís Fábregas que ganó su serie eliminatoria pasa a las semifinales con la tercer mejor marca al conseguir un tiempo de 22.9, mientras que el también grupista Ferran Sellabona

tuvo algunos problemas en su serie quedando tercero y clasificándose por muy poco con un registro de 23.2 peor marca de los ocho semifinalistas.

En 60 metros lisos hubo una participación de 35 atletas de las cuales 22 bajaron de los 8 segundos. Nuri Velasco fue la mejor gerundense con un tiempo de 7.94 segunda en su serie. Detrás quedó la grupista Rosa M.ª Heras que fue tercera en su serie con un tiempo de 8.03 mientras que Montse Almar quedaba eliminada con un registro de 8.22 siendo también tercera. Para hoy Yolanda Díaz campeona de España absoluta partirá también con el mejor tiempo 7.59 siendo la máxima candidata al oro, mientras Nuri saldrá con el séptimo mejor tiempo y Rosa M.ª Heras con el onceavo.

Así mismo ayer se disputó la final de los 3 KM. marcha donde participaba Rosa M.ª Selis (AAS) quien consiguió el sexto puesto de doce participantes, con una marca de 16.11.03. La campeona fue Emilia Cano con 14.16.6.

En el desarrollo de esta primera jornada del nacional junior las velocistas Nuri y Eva Velasco han sido

preseleccionadas para la concentración en València los días 22 y 27 de marzo para a tomar parte con la selección junior en el mundial de Atenas dentro de la prueba de relevos.



Excelente debut de Imma Clopés en el nacional junior de pista cubierta.

● remo

Buen inicio de temporada para el Banyoles con seis victorias

REDACCION

La temporada 1986 de remo ya se ha iniciado tras la primera regata importante del año disputada en el descenso del Ebro-Amposta los pasados días 1 y 2 de marzo, donde los remeros del CN Banyoles conseguían ya importantes victorias.

Los resultados de las diferentes embarcaciones fueron los siguientes:

Cuatro con juvenil: 1.º CN Banyoles (Boix, Prats, Astudillo, Martí y Viñolas de timonel). 2.º Tarragona; 3.º CN Bogadors.

Ocho con cadete: 1.º CN Banyoles (Estarriola, Planas, Pons, Vila, Sánchez, Nòguer, Angelats, Quer y Magariños de timonel). 2.º Amposta; 3.º Marítim.

Cuatro con senior: 1.º CN Banyoles (Bermúdez, Arteaga, Vera, González, y Viñolas de timonel). 2.º Marítim; 3.º Tarragona.

Cuatro con cadete: 1.º Amposta; 2.º Tarragona; 3.º CN Banyoles.

Doble Skull cadete: 1.º Amposta; 2.º CN Banyoles; 3.º Amposta B.

Ocho con senior: 1.º CN Banyoles (Bermúdez, Vera, González, Arteaga, Rojí, Robert, Pons, Coll y Magariños de timonel). 2.º Marítim y 3.º Tarragona.

Doble Skull senior: 1.º CN Banyoles (Robert y Pons). 2.º Marítim y 3.º Tarragona.

Calendario de pruebas
22 y 23 marzo: 1.ª confrontación nacional de Mequinzenza para cadetes, juveniles y seniors.

23 a 30 marzo: Concentración de los equipos nacionales, senior B en Mequinzenza, pesos ligeros en Banyoles y juveniles en Banyoles.

30 marzo a 6 abril: Concentración senior A Banyoles-Amposta.

6 a 20 abril: Regatas interzonas clasificatorias para la II.ª Nacional de infantiles masculinos y femeninos.

19 y 20 abril: Match interterritorial cadete y juvenil en Banyoles.

26 y 27 de abril: Preparatoria II.ª Confrontación nacional.

4 y 5 mayo: Match Aquitania-Euskadi-Cataluña-Pirineos-Selección catalana, en Muzac.

10 y 11 mayo: II.ª confrontación nacional en Mequinzenza.

11 a 25 mayo: Concentración de los equipos nacionales

24 y 25 mayo: Infantiles-cadetes-femeninas en Darnius.

Regata internacional de Vichy

24 a 30 mayo: Concentración del equipo nacional juvenil para su

participación en la regata internacional de Macon en Banyoles.

31 mayo y 1 junio: Regata internacional de Macon.

2 junio: Campeonatos regionales.

3 junio: Concentración equipo nacional senior A para el campeonato del mundo Amposta-Banyoles.

15 junio: Juveniles y seniors en Tarragona.

21 y 22 junio: Campeonato de Cataluña de todas las categorías y modalidades en Banyoles.

5 y 6 julio: Campeonatos de España juvenil, senior y femenino.

6 a 13 julio: Concentración equipos senior A y peso ligero en Banyoles para participar en la regata de Lucerna.

12 y 13 julio: Regata internacional de Lucerna.

16 y 17 julio: Infantiles y cade-

tes y concentración de los clubs de Catalunya en la preparatoria de los campeonatos de España.

6 a 20 julio: Concentración del equipo senior B y peso ligero B en Banyoles para su participación en el Match Deseniors.

18 a 20 julio: Match Des Seniors en Hamburgo.

19 y 20 julio: Campeonato de España infantil y cadete.

6 a 25 julio: Concentración equipo juvenil en Banyoles para su participación en el campeonato del mundo.

26 julio a 3 agosto: Campeonato del mundo junior en Praga.

14 julio a 14 agosto: Concentración equipos senior A y peso ligero para los campeonatos del mundo en Amposta y Banyoles.

16 a 24 agosto: Campeonato del mundo senior A y peso ligero en Nottingham.

● bochas

La liga catalana

JORDI BATALLÉ

Gran parte de la octava jornada de la Liga catalana de Cuadretas se jugará hoy en Girona, tanto en uno como en otro grupo.

El grupo A presentará las ausencias de equipos tan representativos e importantes como el Royme Esport, que descansa toda la jornada, y el Bar Frigola, que tan sólo juega con el Grato-vil, por lo que el partido más interesante en este grupo será el que enfrente al La Casera y GEiEG A, en la pista de los primeros en el que se enfrentarán

los dos equipos gerundenses mejor clasificados en dicho grupo.

Más interesantes serán los partidos en el otro grupo, y sobre todo el Gilera-Renfe que al igual que en el otro caso también enfrenta a los dos mejores equipos gerundenses del grupo, pero con el aliciente de la mayor igualdad que se registra en este caso. También deberemos tener los ojos puestos en lo que ocurra en Canet de Mar, puesto que el Paella tiene dos comprometidos partidos ante Decoració Canet y Sleá Punt.

● patinaje

Pruebas de iniciación en Maçanet de la Selva

REDACCION

Este fin de semana se vienen disputando en Maçanet de la Selva las pruebas de iniciación de patinaje artístico con la participación de casi cien patinado-

res en las modalidades de escuela y libre. Para hoy, de nueve a doce horas, tendrán lugar las pruebas de escuela, y de doce a dos y de cuatro a nueve de la tarde, las de patinaje libre.

Hoy se celebra la VII Marxa popular de Breda

ENRIC CASALS

Organizado por la Penya barcelonista de Breda en su noveno aniversario, hoy tiene lugar la VII edición de la Marxa popular. Con salida a las siete de la mañana en la calle Santana, donde se halla la sede de esta entidad, tomarán parte en la prueba —en la que habrá diferentes obsequios por el precio de 150 pesetas de la inscripción— un total de 600 participantes de todas las comarcas gerundenses, inclusive de Barcelona. El recorrido a cubrir será

un total de 30 kms., por los alrededores de la localidad de Breda. Coincidiendo con la celebración de esta marcha, la penya edita una revista con la relación de participantes de la convocatoria anterior y su población de origen. Al fin de la presente séptima edición se entregará una medalla a cada uno de los corredores del pasado año, que pertenecían a 35 localidades diferentes, ostentando la cabeza Breda, Sant Celoni, Arbúcies, Sant Hilari Sacalm y Barcelona.

● rugby

El GEiEG recibe a los colistas del Munguía

El GEiEG tiene este fin de semana y tras la reanudación por una vez más de la liga nacional de primera división de rugby la posibilidad de hacerse con una victoria. La mala posición que ostentan estos momentos los grupistas empatados con el Iruña y el Montjuïc en la penúltima plaza de la tabla les pone muy mal este final de campeonato por lo que hoy necesitan puntuar en propio campo ante los colistas del Munguía. De no ser así el GEiEG se le iban a

complicar demasiado las cosas en esta recta final de la liga, cuando quedan escasamente cinco jornadas para finalizar y de ellas tres a jugar en campo contrario.

Los encuentros correspondientes al fin de semana son:

Primera división nacional
GEiEG-Munguía
Iruña-BUC
Bilbao-Gernika
CN Barcelona-Montjuïc
Cornellà-Hernani



Avgda. Sant Francesc, 21
Tel. 21 91.66

PISO en Sant Narcís, de 3 habitaciones, comedor, cocina-office. Todo exterior. Precio: 2.875.000 ptas.

PISO situado en zona de Pont Major; 3 y 4 habitaciones, cocina, baño y comedor-estar. Hipoteca al 11%. Máximas facilidades de pago.

EN SALT pisos de 2, 3 y 4 habitaciones, bien situados y orientados al sol, comedor-estar, baño y aseo, calefacción individual. Acogidos al Régimen de Protección Oficial, mínima entrada y restó a 13 años.

EN ZONA de Girona, pisos en fase de construcción; 4 habitaciones, 2 baños, calefacción individual. Acogidas al Régimen de Viviendas de Protección Oficial, con hipotecas al 11% de interés y el resto con máximas facilidades de pago.

EN ZONA de Sant Narcís, apartamento de 1 habitación, comedor-estar, cocina y baño. Acogidos al Régimen de Protección Oficial; máximas facilidades de pago.

ZONA comunitaria ajardinada, de 1.000 a 2.000 m². Piso totalmente exterior, de 4 habitaciones. Cocina, baño y aseo; comedor-estar, preparado para chimenea-hogar. Carpintería exterior de aluminio. Acogido al Régimen de Protección Oficial.

VENTA de nave industrial, situada en zona de Santa Eugènia 300 m² (aprox.). En fase de construcción y adaptándola en lo posible a las necesidades del comprador.

EN ZONA céntrica de St. Narcís, piso de 4 habitaciones, comedor-estar, baño y aseo, cocina con office. Entrada mínima. Hipoteca al 11% del

Régimen de Viviendas de Protección Oficial, con préstamos devolución después de 12 años sin intereses.

EN ZONA de Santa Eugènia de Ter, frente plaza o zona verde, áticos y pisos de 4 habitaciones; cocina-office, comedor-estar baño y aseo. Acabados de gran calidad, con calefacción individual, todo el piso de gres, carpintería de embero. Acogidos al Régimen de Viviendas de Protección Oficial y ayudas subvencionadas con hipotecas al 11% de interés y el resto con máximas facilidades de pago.

ATICO situado en zona de Sant Narcís, magnífica panorámica, y orientado al sol, 3 habitaciones, 2 baños, cocina, comedor-estar y terraza.

ESTUDIO zona Montjuïc de 1, 2 o 3 habitaciones, con 2 plazas de parking terraza, chimenea-hogar, calefacción individual. Acabados de calidad y facilidades de pago.

DESPACHOS-DESPACHOS EN DIFERENTES zonas de Girona, locales comerciales, plantas y entresuelo; con diferentes m². Máximas condiciones de pago.

LOCALES-LOCALS LOCAL céntrico en Sant Narcís. 115 m² aprox. Inmejorable situación, con aseo y totalmente acabado; preparado para cualquier negocio.

LOCAL céntrico en Sant Narcís, 515 m² aprox. Magnífica situación.

PARKING APARCAMENTS EN DIFERENTES zonas de Girona, parkings sin entrada o mínima entrada, y el resto a 4 años.

PISO-ESTUDIO céntrico en C/. Cor de Maria de Girona. 2 habitaciones, calefacción, acabados de gran calidad. Precio interesante.

A GIRONA llogu pub a persona soivent. Truqueu matins 204625.

Pisos

ALQUILER de pisos con o sin muebles, locales, despachos y parkings, diferentes situaciones. Tels. 219758-219762.

APARTAMENTOS AMUEBLADOS de 1-2 dormitorios C/. Creu. Tel. 211116.

PISO sin muebles de 4 habitaciones. Amplio y céntrico. Tel. 211116.

BRIGOLAGE

REVESTIMENTS Marco. Passèig d'Olot, 138. Tel. 240411.

CENTRAL DE BRICOLAGE Carrer Rutlla, 133. Tel. 205804.

CASAS

PARTICULAR casa l'Escala. 25 m. club náutico, 2 habitaciones, estudio con aseo, baño completo, 2 terrazas, comedor, chimenea, parking, amueblada. 5.500.000. Tel. 206168.

7 km. de Girona. Tel. 93-2364267.



C/ EMILI GRAHIT. V.P.O. pisos de 3 y 4 habitaciones baño, aseo, calefacción. Totalmente exteriores. Acabados de gran calidad, hipoteca 6, 8 y 11%. Facilidades de pago.

¡ULTIMO PISO! Zona Vista Alegre, V.P.O. 4 dormitorios, baño, aseo. Acabados de gran calidad. Hipoteca 6, 8 y 11%. Precio: 4.700.000 ptas.

JOAN MARAGALL pisos de 140 m², soleados, comedor de 35 m², suelo de mármol, habitaciones dobles, armarios empotrados, dos baños, cocina office. Pocos vecinos. Desde 6.770.000 ptas. Facilidades de pago.

TUYET DE SANTAMARIA V.P.O. pisos de 4 habitaciones, baño, aseo, sol todo el día. Acabados de calidad. Hipoteca 6, 8 y 11%. Facilidades de pago. Información en la misma obra.

ZONA DE PONT MAJOR pisos de 130 m², con jardín, muy soleados. Pocos vecinos. 4 habitaciones, calefacción, gran salón. Acabados de calidad. P.: 4.100.000 ptas. Facilidades.

CASA ZONA SANTA EUGÈNIA nueva construcción, 130 m² habitables, cocina 15 m², comedor 30 m², 4 habitaciones, garaje, grandes terrazas, calefacción. Inmejorables acabados.

CASAS DE PROTECCION OFICIAL

De 3 y 4 habitaciones, calefacción, trastero, parking, gran jardín, acabados de gran calidad. Hipoteca al 8 y 11%. Precio desde 6.700.000 ptas.

ZONAS DE: Residencial Palau, Av. Montilivi, Sant Narcís, Salt y Quart.

APARTAMENTOS DE NUEVA CONSTRUCCION en las zonas de Bernat Boades y Migdia. V.P.O., desde 3.600.000 ptas.

PISOS DE OCASION

TORRAS I BAGES 4 habitaciones, comedor, baño y aseo, calefacción y trastero. P.: 2.400.000 ptas.

Paseo de Olot. 3 habitaciones, cocina, comedor. P.: 2.000.000 ptas.

ÁNGEL GUIMERA 4 habitaciones, cocina, comedor, baño. P.: 2.450.000 ptas.

RAMÓN Y CAJAL 3 habitaciones, cocina, comedor-estar, baño, parking. 2.750.000 ptas.

C/ RUTLLA 3 habitaciones, cocina, comedor, baño. P.: 3.200.000 ptas.

C/ SEBASTIÀ PUIG pisos de 3 y 4 habitaciones, calefacción, parking opcional. Desde 2.300.000 ptas.

TRASPASOS

C/ RUTLLA 200 m² zona del mercado. ALQUILER

CASA AMUEBLADA EN GIRONA 4 habitaciones, amplio jardín, garaje, trastero, calefacción, amplio comedor.

SI USTED TIENE PROBLEMAS DE VIVIENDA, NO LO DUDE ¡¡LLAMENOS! TENEMOS EL PISO DENTRO DE SUS POSIBILIDADES



Avgda. Sant Francesc, 1-2

AGENCIA PROPIEDAD INMOBILIARIA Y ADMINISTRACION DE FINCAS

CASAS a Girona-2 de Protección Oficial, 4 dormitorios, 1 baño, 1 aseo, cocina de 10 m², comedor-estar de 23 m², garaje 30 m², trastero de 8 m², 2 terrazas y jardín de 50 m², hipoteca de 4.350.000 al 6, 8, 11, 14% de intereses Precio 6.950.000. Entrada a convenir. Tel. 208962

CASA en Bescanó, 4 dormitorios, 1 baño, 1 aseo, cocina de 12 m² con chimenea, garage de 36 m², terreno detrás de la casa de 45 m². muy soleada. Precio: 6.500.000 Tel. 208962.

GRAN OCASION ático en Salt, 3 dormitorios, comedor estar con chimenea hogar, amplia terraza, muy soleado. Entrada: 300.000. Resto: 29.000 ptas. mes. Tel. 808962.

PARADA DE CONGELADOS Totalmente equipada, con ingresos inmediatos por estar ubicada en Centro Comercial a pleno rendimiento. Precio 5.000.000. Condiciones de pago a convenir. Tel. 208962.

SE VENDE peluquería de señoras en Sarrià con clientela propia, local en propiedad. Precio total 3.500.000. Condiciones de pago a convenir. Tel. 208962.

APARTAMENTO en primera línea de mar, a 35 m. de la playa de Sant Antoni de Calonge, piscina comunitaria, acabados de gran calidad, magnífica vista panorámica. Desde 3.400.000 ptas. entrada 340.000. Hipoteca 1.800.000, resto 1.260.000 en 12 meses sin interés. Tel. 208962 y 652411.

OPORTUNITAT Costa Brava. Casa estil. català amb 5 apartaments, jardí, garatge. Calonge. Venda particular. Tel. 93/8854701.

VENDEMOS chalets con jardín en Fornells, casas y masías en pueblos cerca Girona. Tel. 200700.

L'ESCALA chalets adosados V.P.O., 4 habitaciones dobles con armarios. Baño completo y aseo. Salón-comedor con chimenea, cocina totalmente equipada, calefacción, garaje y jardín privado. Acabados alta calidad. Entrada, 500.000 ptas. Tel. (93) 2099211.

CALDES DE MALAVELLA Torre en venta. 105 m² Const., 950 m² terreno. Impecable. 6.000.000 ptas. Tel. 93/3103016.

TORRE A BANYOLES 2 plantes amb piscina, frontó i garatge, veng o accepto canvi. Tel. 570645 1 a 3 h.

SE VENDE CHALET Prat de Cerdanya, 200 m² edificats y jardí anexo 2.000 m². Facilidades de pago. Tel. 881073 y 880519.

CLUBS

CLUB-2-90 Carretera de Girona a Banyoles Km. 12. Tel. 594390.

COMPRAS

COMPRO camiones, pago al contado. Tel. 93/5620015.



PISOS totalmente aislados (térmica y acústicamente), calefacción a gas ciudad, pavimento de gres. En Salt, bien situados y orientados. Protección Oficial. Desde 3.800.000 ptas., hipoteca al 8% y 11%.

PISOS de Protección Oficial en Salt. Llaves en mano, bien acabados, 3 dormitorios dobles, gas ciudad, 2.950.000 ptas. Mínima entrada, hipoteca al 8% y 11%.

PISOS de segunda mano, distintas situaciones. Buen precio y con facilidades.

PISOS ALQUILER en Salt, sin muebles.

LOCALES en Salt, bien situados, distintas superficies y precios.

LOCAL en Sant Narcís, c/. Empúries, frente GEIEG.

APARCAMIENTOS en Salt, cerrados individualmente. Hipoteca y facilidades.

APARCAMIENTOS en Girona. Travesía del Carril, n.º 2. Sólo quedan 4 plazas. Facilidades.

CONSTRUCTORA-INMOBILIARIA c/Major de Salt, 182 Tel. 235561 (4 líneas) Salt - Girona



Avgda. Les Voltes, 38
Tels. 641458 - 641404
LA BISBAL

- Pals, casa con patio para restaurar situada en el casco antiguo. Ptas. 3.500.000.
- Casavells, casa semi restaurada, 3 dormitorios. Ptas. 2.700.000.
- La Bisbal, piso muy céntrico y soleado, 3 dormitorios, cocina, comedor, baño y terraza. Ptas. 1.850.000.
- Foixà, casa en perfecto estado con patio y muy soleada. Ptas. 5.000.000.
- Baix Empordà, masía amueblada con piscina y tenis. Vista al mar. Tiene 6 vesanas terreno. Ptas. 18.000.000.
- Baix Empordà, gran masía para restaurar con terreno.
- Gran masía restaurada, 1.000 m. edificadas con piscina, tenis y frontón, 20 hectáreas terreno.

COMPRO solar para edificar centro Girona o Sant Narcís. Tel. 212426.

COMPRO MUEBLES antiguos y modernos, lámparas, objetos y pisos enteros. El Rastrillo. Tel. 837991.

COMPRO armès antigues i rellotges. Ester Sala. Antiguitats. Olot. Tel. 267417 de 5,30 a 8,30.

MOTOR

GRUA POTAIN de 20 m. de pluma. Buen precio. Tel. 239888.

COMPRO coches usados, de todas las marcas, en buen estado. Automóviles Díaz. Menéndez Pelayo, 15. Tel. 233472. Salt.

VENC FURGONETA Savà GE-I. Tel. 461859.

VENDO R-12 5 extras B-Z. 125.000. Tel. 320488.

VENC CAMIÓ Avia 8T. Tel. 303101.

VENDO Seat 600 buen estado. 50.000 ptas. Tel. 205637. 304517.

ALQUILERES

Casas

TORRE CON JARDIN se alquila en Fornells. Tel. 200700.

LLOGO casa Montjuïc. 2 o 3 anys. Tel. 207343.

Despachos

SE ALQUILA despacho con sala de juntas propio, para cualquier agencia o cosa similar. Tel. 367859.

PARTICULAR llogu despatx céntric. Nou a estrenar. 100 m² aprox. Tel. 236534.

DESPACHO de 70 o 140 m². Céntrico. Tel. 211116.

Locales

ALQUILO PESCADERIA mercado Santa Eugènia. Tel. 232270. (3,30 a 4 h.).

LOCAL de 100 m² totalmente acabado. Tel. 211116

ALQUILO boutique en Platja d'Aro. Edif. Round Store. Sobre 300.000. Tel. 817765.

JOSEP TERRADES I CATALA

Administrador de Fines
Col·legiat n.º 14.359

**ADMINISTRACIÓ DE
COMUNITATS DE
PROPIETARIS.**

HABITACIONS

LLOGO habitació des de 9.000 ptes. mes

PISOS SENSE MOBLES

LLOGO pis 3 habitacions seminou Rbla. Llibertat, 23.000 ptes. mes.

LLOGO pis 3 habitacions Rbla. Llibertat, 20.000 ptes. mes.

LLOGO pis alt standing Edifici Coliseu, calefacció individual, 3 hab. excel·lents acabats, 35.000 ptes. mes.

LLOGO pis molt gran 4.ª planta, Ctra. Barcelona, 35.000 ptes. mes.

LLOGO pis 200 m.² c/ Sta. Clara, apte per acadèmia, galeria d'art o similar, 45.000 ptes. mes.

LLOGO pis Rda. Ferran Puig 3.ª planta, 25.000 ptes. mes.

LLOGO pis c/ Empúries, 14.500 ptes. mes.

ESTUDIS SENSE MOBLES

LLOGO estudi 2 habitacions Ctra. Barcelona, 16.500 ptes. mes.

ESTUDIS MOBLATS

LLOGO estudi a Montjuïc, 30.000 ptes. mes

CASES MOBLADES

LLOGO casa amb llar de foc i pati a Vilablareix, 45.000 ptes. mes.

DESPATXOS

LLOGO despax Pl. Marquès de Camps, 60 m.², 25.000 ptes. mes.

LLOGO despax Pl. Marquès de Camps, 90 m.² 45.000 ptes. mes.

LLOGO despax Pl. Marquès de Camps, 300 m.², 125.000 ptes. mes.

LOCALS

LLOGO 350 m. baix i 350 m. entresol C/ Emili Grahit (zona quarter de la Guàrdia Ci-vil).

LLOGO local C/ Oviedo-Santander, entrada 2 carrers, 264 m.² 75.000 ptes. mes.

LLOGO local C/ Santander, 125 m.², 35.000 ptes. mes.

LLOGO local a Salt Passeig Països Catalans, 44 m.², 25.000 ptes. mes.

TRASPASSOS

TRASPASSO bar al Pont Major, 3 milions (magnífica oportunitat).

TRASPASSO local al C/ Sta. Eugènia, molt ben acabat, 2 milions de pessetes lloguer 26.000 ptes. mes.

TRASPASSO local als 4 cantons, 3 milions pessetes, lloguer 7.000 ptes. mes.

PÀRKINGS

PÀRKING Pl. Independència des de 4.000 ptes. mes.

PÀRKING al C/ Rutlla-Lorençana 4.000 ptes. mes.

PÀRKING al C/ Santander des de 3.000 ptes. mes.

DEMANDES DE PIS

NECESSITO urgentment pis moblat, 3 o 4 habitacions, si pot ésser amb telèfon, molt cèntric. (Zona Jaume I, etc.).

NECESSITO urgentment estudi moblat de 1 o 2 hab. per persona amb bones referències, preferentment cèntric.

DEMANDA DE SOLARS

NECESSITO solar per comprar, apte per edificar, molt cèntric.

VENDA DE PISOS

DE PARTICULAR a particular, venc pis, 1 milió d'entrada i 22.000 ptes. mes. Sol garantit, llar de foc, terra en gres català, 2 sales de bany, calefacció individual de gas ciutat, només 8 veïns. Una autèntica oportunitat.

**Passeig Canalejas, n.º 2
(Ed. Coliseu)**

**Esc. 6-1.º-2.º Tel. 206206
GIRONA**



**FINQUES
ROVIROLA**

Compra-Venda-Administració

c/ Bacià, n.º 7
Tel. 20 41 61

CHALET en la zona de Fornells, compuesto de planta baja y piso de unos 260 m.² edificado sobre un solar de unos 800 m.², todo vallado.

SANT ANTONI DE CALONGE apartamentos de 2, 3 y 4 habitaciones a 150 metros de la playa. Protección Oficial, hipoteca al 11 por ciento en 15 años. Entrega inmediata.

ATICO de 3 y 4 habitaciones en diferentes zonas.

EN C/ JOAN MARAGALL venta de plazas de parking.

ALQUILER PARKING en la calle Iberia, zona de Sant Narcís.

KATERINNE 24 años, rostro bonito, cuerpo perfecto, 10-21, Juli Garreta, 27, 3r., sencillamente la mejor. Sábados sí.

¡ATENCIÓN GIRONA! Personas casadas, separadas, viudas. Ambos sexos. Encontraréis el tipo de relación que necesitáis. Tel. 93/2102311.



RELAX

INSTITUTO de belleza Nova. Alta cosmética masculina. Masaje relax, masaje corporal, baños. Abierto de 10,30 a 8,30. Sábados incluidos: C/ Bonastruc de Porta, 3 pral., 2.ª. Parking. Tel. 208635. Tarjeta Visa Masters.



RECREATIVOS

PRIMERA Y UNICA SALA recreativa para todos los públicos. Futbolines, billares, máquinas electrónicas, barra infantil, concursos mensuales con copa. Trav. Cruz, 15.



SQUASH

Punt Groc 6 pistes Squash.
Punt Groc Gimnàs - Peses
Punt Groc Sauna - SPA
Punt Groc Quiro-massatgista
Punt Groc Snack-bar - Cafeteria

Clases gratuitas

Més informació:
C / Bonastruc de Porta, 24
Girona. Tel. 201633.



TRABAJO

Demanda

FALTA TORNERO mecánico. Tel. 203027.

UN BUEN EMPLEO, PARA TODA LA VIDA si te haces funcionario del Estado. Preparamos para la inmediata oposición a Auxiliares de la Administración del Estado, Seguridad Social y Correos. Desde 18 años, con Graduado Escolar. Academia «Postatex». Tel. 241680 - Girona.

SE PRECISAN señoritas para club, pagamos 50% consumiciones, 1.500 ptas. sueldo y alojamiento. Tel. 488437 a partir 6 tarde. 641889 de 10 a 5 tarde.

SE NECESITA mecánico frigorista. Razón: Fred Irfa, S.A. C/ Bassegoda, n.º 28 Girona.



Emili Grahit, 50
Tel. 21 49 56

PISOS EN VENTA

P.º OLOT 3 habitaciones, excelentes acabados, sol todo el día, 2.200.000 pts., facilidades de pago.

TORRES i BAGES 3 habitaciones entrada 300.000 pts. resto 18.000 al mes.

C/ CANSARDÓS 4 habitaciones, gran terraza, 2.500.000 ptas.

CARRER MASSANA 3 habitaciones, terraza 20 m.², 2.300.000 Pts.

AVGDA. MONTILIVI estudio 2.500.000 Pts.

CASAS EN VENTA

TORRE RAFAELA nueva a estrenar. 12.500.000 pts.

BESCANÓ 4 habitaciones, garaje, patio, fuego a tierra, excelentes acabados, Protección Oficial 6.700.000 pts.

Tenemos el piso que Vd. busca. Llámennos



JOYAS

COMPREM OR

Si disposa d'alguna peça usada o trencada, no la deixi de racó. Li comprem al millor preu i al comptat.

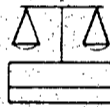

Associació d'empresaris, joiers i de compra venda de joies i metalls preciosos.

ESTABLIMENTS LEGALITZATS:

● **JOIERIA BONNIN.** Sta. Maria, 12. Tel. 571658. **BANYOLES.**

● **L'OR GROC.** Ample 22 (davant Casíno Menestral). Tel. 502637. **FIGUERES.**

● **BIJUTERIA JADE.** Pompeu Fabra, 13. Tel. 202121. **GIRONA.**

● **LE GADGET.** Migdia, 25 (Galeries). Tel. 200976. **GIRONA.**

● **EL PONT DE PEDRA.** Rambla Llibertat, 2 (entresol). Tel. 204785. **GIRONA.**

NECESSITAMOS JOVEN de 25 a 30 años L.S.M., con vehículo propio, para trabajar de relaciones públicas. Nivel cultural Bachiller Superior. Dispuesto a viajar por toda la provincia de Girona. Ingresos alrededor de 100.000 ptas. mensuales más dietas y kilometrajes. Incorporación inmediata. Interesados escribir al apartado de correos n.º 118 Girona.

NECESSITAMOS JOVEN de 25 a 30 años L.S.M., con vehículo propio, para trabajar de relaciones públicas. Nivel cultural Bachiller Superior. Dispuesto a viajar por toda la provincia de Girona. Ingresos alrededor de 100.000 ptas. mensuales más dietas y kilometrajes. Incorporación inmediata. Interesados escribir al apartado de correos n.º 118 Girona.

EMPRESA audiovisual 1.ª línea mercado video, precisa personal cualificado para venta de películas. Producción, así como producción nacional y multinacional. Abstenerse personas sin experiencia demostrable. Se asignarán zonas fijas. Necesitamos cubrir diversas zonas de Catalunya. Tel. 2248402. C. Mercantil.

ES NECESITA perruquer per treballar en centre degudament equipat a Banyoles. Tel. 240586.



Promoción y venta de Inmuebles
C/ Sèquia, 24 - Girona
Te. 215908

Cases Girona-2 Totalmente independientes

Separadas entre ellas por dos paredes de 15 cm., evitan así los ruidos de los vecinos y eliminan las paredes medianeras, 4 dormitorios, garaje, trastero, baño, aseo, jardín privado. Son viviendas de Protección Oficial. Crédito al 6, 8, 11%. Venta directa del constructor.

Girona

Garajes en las calles: Valladolid, Rosselló, Sèquia, y Emili Grahit.

DESPACHO de 70 m.², en la calle Rutilla, totalmente acabado. Precio total 2.750.000 pts.

LOCALES diferentes situaciones, a partir de 24 m.² hasta 1.200. Zonas: Sant Narcís, Emili Grahit, Maluquer Salvador y Bonastruc de Porta.

EN CALLE GUELL

Apartamentos y pisos de 3 y 4 dormitorios, calefacción, baño, aseo, totalmente exteriores, parking opcional. Son de Protección Oficial.

PISO en calle La Salle, 4 dormitorios, calefacción individual, parking opcional.

PISO C/ Dr. Ferran de Salt, entrada mínima, 4 dormitorios, baño y aseo, sol todo el día, sólo 10 vecinos. Precio total: 3.500.000.Pts.

Platja d'Aro

Apartamentos y torres de 2, 3 y 4 dormitorios, a 100 m. de la playa, en medio de los pinos. Zona residencial. Solamente 9 vecinos, escoja con piscina o sin ella. Tel. 817414 y 818201.

PERFUMES JULIAN JILL - PARIS

Para la introducción en España de sus productos de Alta Perfumería, Julian Jill Ibérica, S.A. solicita Sres./Sras. como distribuidores independientes. Información: Llagostera, Passeig Romeo, n.º 11, Tel. n.º 830250 (de 9 a 13 h. y de 15 a 19 h.).

Oferta

LICENCIADA dona classes de llati i grec a Girona. Tel. 830097.

S'OFEREIX noia per canguro, tot el dia. Tel. 239055.

PER DEPARTAMENT comercial s'ofereix venedor amb experiència. Apartat Correus 234 Olot.

FOTOGRAF reportatges, casaments. Raó C/ Llarg, 96, Salt. Hora de sopar.

SERVEILLAR OFRECE servicio doméstico interno. Gallega 30 años. Chicas 17 a 20 años, primeros empleos. Tel. 203817.

SERVEILLAR ofrece: cuidadoras enfermos, canguros, día y noche. Tel. 203817.



TERRENOS

10 HECTAREAS junto Club de Golf Santa Cristina d'Aro. Tel. 93/7690712.



TRASPASOS

SE TRASPASA librería. Tel. 233395.



MOTOR

VENDO Derby Variant. Rodaje 30.000 menos que nueva. Tel. 218276.

COMPRO ciclomotor Mini-Marcelino. Tel. 267417 de 5,30 a 8,30.

VENC FURA Crono GE-P. 500.000. Tel. 200210 Benjamí.



MASAJES

QUIROMASAJISTA DIPLOMADA quiroterapia. Problemas circulatorios. Obesidad. Celulitis. Lesiones de columna. Masaje deportivo. Masaje sedante. Pedicura. Tel. 232246 (horas convenidas).



PISCINAS

DIATO FILTRO MEDITERRANEO, S.A. Construcción, filtración, mantenimiento i productos. Tel. 830000.



PISOS

PARTICULAR vendo piso C/ Massana. 2.100.000. Tel. 240742.

VENC PIS moblat a Palafrugell. 3 habitacions, assolellat i ben situat. Tel. 757403 particular a particular.

PISO Avgda. Sant Narcís. 4 habitacions, 2 terrazas. Buen precio. Tel. 211116.

PISO EN SALT 3 habitaciones. Soleado. Ascensor. 1.900.000 ptas. Tel. 211116.



RELACIONES

AG. MATRIMONIAL 93/3235626 Pl. Universitat n.º 1, 5è. C serietat.

SEÑORITA JOVEN simpática y cariñosa. Máxima discreción. Tel. 231364.

SEÑORITA 25 años, alta, ojos verdes, exhuberante y agradable, desea contactar con caballeros solventes de 11 a 8. Tel. 234072 (curiosos abstenerse).

SEÑORITA SIMPATICA desea relaciones, duplex. Tel. 238009.

HOY DOMINGO estamos Katerine y Maria. Horario 15-21. Juli Garreta, 27 tercero.

TRASPASOS

ES TRASPASSA boutique completament equipada C/. Ciudadans Tel. 204360 (8-10 vespre).

TRASPASO librería en funcionamiento, económica. Escribir a Los Sitios. Ref. 19.

SE TRASPASA parada mercado Girona. Tel. 231405.

VARIOS

COMPRA-VENTA muebles antiguos, modernos. Limpiamos pisos, pasamos a domicilio. Tel. 302972. Horas comida-cena.

BUSCAMOS TALLER para confección de chaqueta provincia Girona. Información 837335.

ASSOCIACIÓ MIXTA DE SEPARATS de Catalunya. És una associació recreativa, per a separats/des, vidus/es, gent sola i llurs fills. Per fer-se'n soci, informació a l'apartat de Correus 407 Girona.

SASTRE hace toda clase de composuras y arreglos. Ballesteries, 39 Baixos. Girona.

SI CREEES que te están haciendo magia, si te influyen a distancia y causan efectos negativos en tu persona, consulta al gabinete especializado en tratamiento por autohipnosis radiofónica. Información. Tel. 207309 (tardes).

VENTAS

VENC CONGELADOR i vitrina de carnisseria. Tel. 570631.

Empresa de ámbito internacional, reciente creación en España, con productos de gran aceptación en la CEE, precisa para provincia de Gerona.
VENDEDOR
con experiencia probada, vehículo propio, L.S.M, dedicación exclusiva, C.M., de 20 a 40 años. Presentarse lunes 10, de 10 a 14 h. y de 15 a 19 h., en HOTEL INMORTAL GIRONA. Sr. Molina.

S'AGARÓ
Venta de parcelles en la prestigiosa Ciutat Residencial de s'Agaró. Informació directa propietaries Sres: Ensesa: Tels. 972-214655-320850

FINQUES
Molas
ALBERT MOLAS ILLAS
Agente Propiedad Inmobiliaria Col. 197
Plaça Catalunya, 6 - Tel. 219304 - GIRONA

A fin de ofrecer un mejor servicio a nuestros clientes, necesitamos ampliar nuestra cartera con nuevo material inmobiliario. **CONFIE EN NOSOTROS:**
CASAS Protección Oficial Polígono Fontajau, 4 dormitorios, garaje, jardín de 60 mts., gas ciudad, precio total 6.750.000 ptas. pagos hasta 13 años.
PISO en venta C/. Creu de Palau, 107 m.² útiles, 4 dormitorios, baño y aseo, calefacción, 2 terrazas, parking, facilidades de pago.
PISO C/. Iberia, 4 dormitorios, baño, precio interesante.
CHALET en Llorà, 2 dormitorios, garaje, 1.200 m.² terreno.
LOCALES de alquiler en Sant Narcís, zona-Dominicas 55 y 65 m.².
VENTA de parking en el centro de Girona, desde 500.000 pts.
PARKINGS en alquiler C/. Empúries, 3.000 ptas. al mes.

UN ABANICO DE POSIBILIDADES
fincois
API Colegiado Nº 222
C/. Cardenal Margarit, 19
Telf. 21 24 99 - GIRONA

PISOS
● C/. Creu. 3 hab. Gran salón comedor, baño y aseo, 3 terrazas.
● C/. Migdia, 4 hab. 2 baños, uno de ellos en la hab. principal
● C/. Rutlla, 4 hab., 2 baños, 1 en la hab. principal, cocina-office totalmente equipada. Acabados de gran calidad. Parking opcional.
● C/. Cardenal Margarit. 3 hab. Gran terraza.
● La Creu de Palau, 4 hab. dobles, 1 baño, 1 aseo. Parking.
● Migdia (zona Creu) 3 hab.
● Plaça Marqués de Camps. 7 hab., cocina-office, gran salón comedor.
● C/. Carmen, 3 hab. Soleado
● C/. Puigmal, 4 hab.
● C/. Santiago, 3 hab., totalmente exterior, cocina-office.
● C/. Montseny 4 hab soleado, parking
● C/. Agudes. Gran salón comedor. 4 hab., 1 baño, 1 aseo. Parking.
● C/. Massanes, 3 hab. dobles, calefacción, terraza 20 m.².
● C/. Indústria 4 hab. Cocina totalmente equipada, nevera, horno, encimera, lavavajillas, (soleado).
● C/. Abat Olibba, 3 hab., 1 baño, 1 aseo, cocina-office.
● C/. Major de Salt, 3 hab., muy soleado. (restaurado).
● C/. Dr. Ferran, 4 hab., baño y aseo, muy soleado.
● Passeig Ciutat de Girona, 4 hab., cocina office. Soleado. Acabados de gran calidad. Protección Oficial.

CASAS
● Caldes de Malavella. 160 m.² construidos. 4 hab., 2 baños, garaje, 5.000 m.² terreno, vista panorámica.
● C/. Montseny (Salt) tipo duplex, 4 hab., 1 baño, 1 aseo, terraza de 30 m.².
● Rabós de l'Empordà, 300 m.² contruidos, 1.800 m.² de terreno, gran saldn comedor, cocina-office con chimenea, complet amente equipada, bodega, sala de juegos, garage. Acabados de gran calidad.
● Fornells, detrás Hotel Fornells Park, 3 hab., 1 estudio con garage. Salón, cocina y estudio con chimenea. 1.000 m.² terreno.
● En Quart, casas de 4 hab., baño y aseo. Acabados de gran calidad y garage.
GESTIONAMOS LA VENTA
De su piso, casa, local, despacho o terreno.

IMPORTANTE EMPRESA NACIONAL OFRECE SALARIO FIJO
Pagas extraordinarias, comisiones y primas. Seguridad Social en Régimen General, cotizando la empresa por la Base Máxima. Todo mediante contrato laboral desde el primer día. Necesitamos 4 vendedores para incorporar a nuestra estructura comercial situada en Girona. Esta es una buena oportunidad para incorporarse a una empresa sólida y con contrato laboral fijo.
Interesados presentarse mañana lunes, día 10, de 11 a 13,30 o de 16,30 a 19,30 horas, en la C. San Juan Bautista la Salle, 32 de Girona.

BOLSA DEL MOTOR

Eurocasión
COCHES USADOS NUEVOS - OCASIONES DE LA SEMANA
● Ford Capri 2.800 Inyección pocos km. B-EV
● R-18 GTD familiar, aire acond. GE-O
● Opel Senator automático GE-N
● Ebro F-245 furgón GE-L
● Sava J-4 1.100 5 veloc. GE-M
● Citroën Meari. Garantizado GE-K
● Seat Panda 40 B-FS
● Alfa Romeo Alfeta 1.800 B-BF
GARAGE ANDREU
Ctra. Barcelona, 204-208 Teléf. 206808 - GIRONA

SEAT Sistema vehiculo de ocasión
Alfasud 1,5 ti GE-O
Pocos kms. GE-O
BMW 320 i GE-T
30.000 kms. A/A Radio-Cass. GE-N
Peugeot 505 STI GE-N
Perfecto A/A Radio-Cass. GE-T
Seat 131, 2.000 Diplomatic. GE-T
Impecable A/A Extres GE-T
Ford Sierra XR-4 i GE-T
35.000 kms. A/A Extres GE-M
Peugeot 505 SR GE-M
Muy bien A/ Radio-Cass. GE-N
Seat 131. 1.430 S/M GE-N
Muy bien GE-N
Seat Panda 40 GE-N
Pocos kms. GE-N
Volkswagen Golf GLD GE-M
Casi nuevo GE-M
Volkswagen Golf GTI GE-S
Perfecto GE-S
AUTOMOVILES Y SUMINISTROS, S.A.
Ctra. Sta Coloma s/n. Tel. 241211
P. Olot (esquina c/. Agudes) Tel. 27411
PROAUTÓ
Ctra. Barcelona - Tel. 203150 (GIRONA)

GARAGE PLANAS
Tel. 20 08 08 Tel. 50 30 00
Ctra. Banyoles C/. Fages de Climent GIRONA FIGUERES
Mercedes-Benz N-1.300 GE-K
Mercedes-Benz N-1.300 GE-O
Saba GE-H
Saba GE-H
Ebro F-50 E-O
Ebro F-275 E-N
Ebro F-260 E-K
Renault 12 Familiar E-K
Renault 4 F. GE-S
SERVICIO
... també tenim per a vostè una ocasió. Vehicles usats amb bona estrella

VEHICULOS PROCEDENTES DE CAMBIO TOTALMENTE REVISADOS Y CON GARANTIA
BMW
Ford Granada GL. matrícula GE-L 825.000
BMW 520 GE-M 1.400.000
Ford Granada, 2-8 Aut. GE-N 1.150.000
Renault-5 TS GE-J 470.000
BMW 520 GE-K 1.100.000
FINANCIACION HASTA 4 AÑOS SIN ENTRADA
GIRONA MOTOR S.A.
C/. Emili Grahit, 26
Tel. 20 50 14 GIRONA

VENDO AUTOBIANCHI PREPARADO AUTOCROS
1er. Campeonato Catalunya Autocros año 85
Tel. 24 12 12

VENDEDOR/A
de publicidad, a comisión, para publicación Marítima quincenal; altos porcentajes. Escribir a Productora Radio Marítima, apartado 84 Vilassar de Mar (Barcelona)

MULTINACIONAL PELICULAS VIDEO PRECISA: REPRESENTANTE CON VEHICULO PROPIO PARA GIRONA CAPITAL Y PROVINCIA.
ELEVADAS COMISIONES. CONTRATO MERCANTIL MAXIMA DEDICACION. PREFERIBLE EXPERIENCIA EN SECTOR.
REMITIR CURRÍCULUM VITAE CON FOTOGRAFIA AL N.º 9988. Roldós Publicidad Vergara. 10 - 08002. Barcelona.

TELEX DEPORTIVO

El Barcelona se adelantó en el marcador, pero ganó el Madrid

Pere Muñoz sigue decimosexto en la París-Niza

EFE
El Real Madrid derrotó al Barcelona por 3-1 (0-0), en partido correspondiente a la vigésimoctava jornada en primera división de fútbol, disputado en el Santiago Bernabeu ante unos 93.000 espectadores.

Real Madrid: Ochotorena; Chendo, Maceda, Sanchis, Camacho (Salguero, 69 m.); Michel, Gallego, Juanito; Butragueño, Hugo Sánchez y Valdano (Santillana, 88 m.).

Barcelona: Urruti; Gerardo, Migueli, Alesanco, Julio Alberto; Pedraza (Pichi Alonso, 79 m.), Víctor, Moratalla, Calderé; Amarilla y Archibald.

Arbitro: Urizar Azpitarte (vizcaíno). Tarjetas amarillas a Calderé, Víctor, Alesanco, Juanito y Archibald, dos veces, por lo que le expulsó a los 69 minutos.

Goles

0-1. M. 51: Archibald al poste y Amarilla cabecea a la red.

1-1. M. 63: Urruti rechaza un tiro de Valdano y Maceda marca.

2-1. M. 66: Centro de Juanito y cabezazo de Valdano a gol.

3-1. M. 82: Butragueño entra en vertical y marca a puerta vacía.

El Real Madrid, con su triunfo de esta noche ante el Barcelona, consigue una diferencia de ocho puntos sobre los catalanes, a seis partidos del final de la liga, tras un partido con muchas alternativas y un segundo tiempo donde primó la emoción en las gradas y sobre el césped.

En la primera parte el fútbol tuvo poca calidad. El Real Madrid trató de contener al Barcelona atrás y salir al contragolpe, puesto que al equipo catalán solamente le valía el triunfo. Los nervios de unos y otros provocaron muchas imprecisiones en el pase, aunque los azulgrana superaron a su rival en

muchas fases del juego, gracias a la mejor colocación de sus hombres sobre el terreno de juego.

En esta fase, los porteros pasaron pocos apuros, aunque la mejor ocasión de marcar estuvo en pies barcelonistas, cuando Archibald se quedó solo ante Ochotorena a los 29 minutos. Los azulgrana reclamaron penalty, al entender que el escocés había sido desplazado ante la puerta.

Tras el descanso, el Barcelona adelantó líneas y aprovechó que los centrocampistas madridistas son más creadores que marcadores. El equipo catalán tuvo dos o tres oportunidades de gol, salvadas por Ochotorena, y consiguió marcar, cuando Amarilla tomó ventaja de una indecisión de la defensa madridista.

La ventaja barcelonista duró doce minutos, hasta que el Real Madrid consiguió ligar dos o tres jugadas seguidas en ataque. Llegó el gol de Maceda y muy poco después, el de Valdano y la expulsión de Archibald.

Muñoz en la París-Niza

El olotense Pere Muñoz sigue en decimosexta posición de la clasificación general tras disputarse la etapa de ayer de la París-Niza. Muñoz figura a 4,46 del líder y es, en estos momentos, el mejor español clasificado.

En la etapa se clasificó trigésimosegundo.

Miquel Arbós, presidente de la Federación Catalana de Ciclismo

Miquel Arbós ha sido elegido en Barcelona nuevo presidente de la Federación Catalana de Ciclismo, en las votaciones efectuadas en la sede de la Dirección General d'Esports de la Generalitat.

Miquel Arbós sumó 132 votos, mientras que el ex presidente Francisco Parera, que se presentaba a la reelección, sumó tan sólo 32 votos, de un total de 166 electores, ya que dos papeletas fueron depositadas en blanco.

Baloncesto

Resultados correspondientes a la jornada de ayer en la serie A-1: CAI Zaragoza-Cacaolat 105-83; Barcelona-Estudiantes 108-79

Los pilotos que abandonaron Portugal pueden ser sancionados

EFE
Los veintitrés pilotos oficiales que abandonaron el Rallye de Portugal tras el accidente del pasado día 5, que provocó la muerte de dos espectadores, podrán ser sancionados por la Federación Internacional del Deporte Automóvil (FISA). Así lo manifestó César Torres, organizador de la prueba, que a la vez es vicepresidente del organismo mundial.

R. Madrid-Español	114-74	Caja Alava-Clesa	80-70
Juventut-Breogan	123-88	Cajamadrid-Manresa	65-66
		Claret-Licor 43	85-78

Encabezan la clasificación el Real Madrid y el Barcelona, con 20 puntos, seguidos del Joventut y CAI, 19; Estudiantes, 18; Español, 17; Breogan, 14 y Cacaolat, 13.

En la serie A-2: Magia-Forum (hoy) El TDK Manresa figura al frente de la tabla clasificatoria con 21 puntos, seguido del Caja Alava, 20; Clesa, 19; Cajamadrid y Claret, 17; Forum y Magia, 16 y Licor 43, 15 puntos.

Costa Brava

J.RIPOLL
CONSTRUCTOR - PROMOTOR

BAHIA DE ROSES
ABIERTO SABADOS Y DOMINGOS
21 AÑOS DE EXPERIENCIA

APARTAMENTOS

2 habitaciones
200 mt. de la playa
2.450.000 Ptas.

3 habitaciones
200 mts. de la playa
2.750.000 Ptas.

4 habitaciones
centro ciudad
4.665.000 Ptas.

Restaurante en centro ciudad

VILLAS

Terreno incluido
3 habitaciones
3.550.000 Ptas.

201, Avda. de Rhode
Roses (Girona)
Tel. (972) 257516
Telex. 57031E

PRECIO TOTAL A ESTRENAR, FACILIDADES DE PAGO.

Si desea recibir propaganda, escriba sin compromiso y le mandaremos nuestra documentación gratis.

VENTAS

SANT ANTONI DE CALONGE apartamento de lujo 1.ª línea de playa. 150 m.² Tel. 93/3103016.

VENDO barra bar «4,30 m.» con pica de acero, cafetera Faema y molinillo dosificador y accesorios. Tel 202511 (8-11 noche).

LOCAL COMERCIAL Sta. Eugènia. 1.500.000. Tel. 239888.

LAMPARAS Por cierre de fábrica, gran liquidación, a partir de 800 ptas. C/. Joan Alzina, n.º 5. Entresuelo, Girona (ante C/. Indústria).

VIDEO

VIDEO PASSEIG sistema VHS, BETA, 2.000. Abierto de lunes a sábados. Horario de 10 a 1.30. Tardes de 5 a 9. Domingos de 10 a 12. Nos encontrará C/. Torres i Bages, s/n (esquina P. Marquès de Camps). Salt. Tel. 236560.

ALQUILER de TV y video abierto toda la semana festivos y domingos inclusive. Precios muy razonables. Trav. de la Creu, 15. 211210.

UNICO VIDEOCLUB con alquiler semanal de películas desde 100 ptas. por título. Miles de películas a tu disposición. Trav. Creu, 15. 211210. Abierto domingos y festivos también.

GUIA DE LA ENSEÑANZA

LEITER. CENTRO DE INFORMATICA DE GIRONA
Enseñanza de informática exclusivamente. Metodología propia.
Grupos reducidos. Edificio «El bolet». Paseo General Mendoza, 1; terraza comercial 16. Girona. Tel. 206155

GOLD «LÒGICA GIRONINA D'ORDINADORS»

CURS D'OPERADOR D'APLICACIONS ADMINISTRATIVES I GESTIÓ COMERCIAL.

—Concepte, utilitat i aplicacions de: estocs-facturació-comptabilitat
—Introducció a: Base de dades (D Base II), Tractament de textos (Word-star), Full de càlcul (Multiplan)
—Pràctiques individuals amb ordinadors professionals compatibles CP M-IBM
Trav. de la Creu, 15 - Tel. 202069
GIRONA

**HOSPITAL DE FIGUERES
CENTRE HOSPITALARI ALT EMPORDÀ**

RÒNDA PARROCO AROLAS
TELF. (972) 501400
FIGUERES

L'hospital de Figueres-Centre Hospitalari de l'Alt Empordà, convoca Concurs per cobrir una plaça de:

CAP D'ADMINISTRACIÓ

Presentació d'instàncies acompanyades de Currículum Vitae a la gerència del centre fins al proper dia 15 de març de 1986.
Les instàncies aniran adreçades a l'Il.lm. Sr. President de la Junta del Patronat de l'Hospital de Figueres-Centre Hospitalari de l'Alt Empordà.

SINTONICE TODOS LOS DIAS DE 11 A 12 HORAS, EN RADIO GIRONA, Y LOS SABADOS DE 12,30 A 13,30

LA HORA DE GABY FERNANDEZ
BAJO EL PATROCINIO DE LAS PRIMERAS FIRMAS COMERCIALES Y CON IMPORTANTES PREMIOS

EN CARRETERA
N. II, KM. 727 Y
JUAN BAUTISTA
LA SALLE, N.º 7.
CONOZCA LOS
MODELOS FORD
RECORTE ESTE
COCHE →

JORDI GELI, S.A.

 editorial Luis Vives
 prepara sus concursos entre colegios, con la serie escolar Delfin y los obsequia con todos los productos de la televisiva Memole

Y LLEVELO A !! PUEDE TENER JORDI GELI PREMIO!!

NUESTRO PROGRAMA
LOS SABADOS, EN DIRECTO, DEDICADO A LOS NIÑOS DESDE EL MAGIC PARK DE PLATJA D'ARO CON IMPORTANTES CONCURSOS

VASIP
 EMPRESA LIDER DE SEGURIDAD, C/. SANT ANTONI, N.º 5-1.º DE BLANES, TEL. 334675, OFRECE SUS SERVICIOS A LOS EMPRESARIOS DE GIRONA.

MAGIC PARK
 PARQUE DE ATRACCIONES COSTA BRAVA
 Lloc de Mar - Playa de Mar

CON LA COLABORACION ESPECIAL DE

PUNT
DIARI

LOS SITIOS
DIARI DE GIRONA

DIRIGIDO Y REALIZADO POR GABY FERNANDEZ

CON LOCUCIONES DE SONIA F.M.

¡SINTONICENOS!! EN NUESTRO PROGRAMA PUEDE OCURRIR... ¡CUALQUIER COSA!

TELEX-TELEX-TELEX-

Según Jordi Pujol

Pequeños municipios: equilibrio y vitalidad de Catalunya

EFE BARCELONA

El President de la Generalitat, Jordi Pujol, dijo en Barcelona que la vitalidad y el equilibrio de Catalunya dependen en gran parte del progreso de los pequeños municipios.

Pujol, que hizo estas declaraciones con motivo de la clausura del Congreso para la Defensa de los Pequeños Municipios —organizado por la Asociación Catalana de Municipios—, afirmó que el interés de la Generalitat por estas poblaciones se demuestra «por hechos, no por palabras».

Añadió al respecto que «las cifras y las actuaciones concretas reflejan que, por lo menos desde los seis años que yo llevo siendo President, ha habido una preocupación operativa por las zonas catalanas con pocos habitantes».

Jordi Pujol hizo un llamamiento a los presentes para introducir en los habitantes de estas poblaciones un sentimiento de esperanza ante la recuperación económica, «porque hay que apoyar la idea de que es posible llevar un nivel de vida digno también en los pueblos».

En la Asociación Catalana de Municipios están representadas las localidades gobernadas por Convergència i Unió y por Esquerra Republicana de Catalunya. Su presidente, Josep Azuara, explicó antes de la clausura del acto las conclusiones a las que se había llegado en el congreso.

Azuara dijo que «el municipio es una entidad con una función de representación política y de expresión de convivencia».

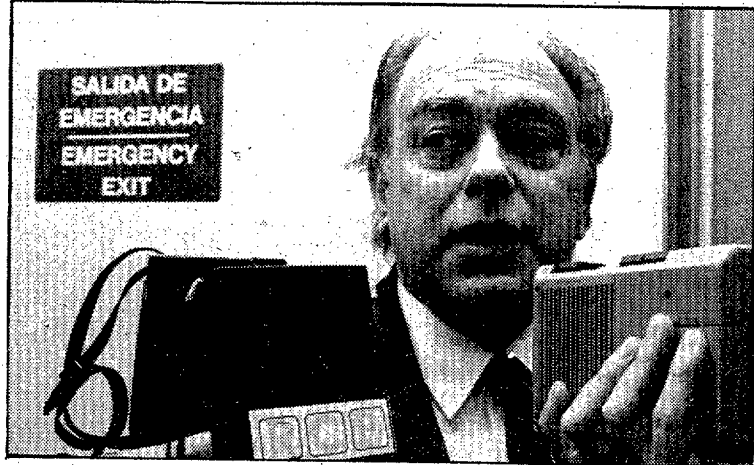

de convivencia», y que todos los ciudadanos tienen derecho a un nivel suficiente de servicios con independencia del tamaño de su municipio.

Los pequeños municipios han sido los depositarios de la cultura

Agregó Azuara que es una necesidad ineludible «la salvaguarda de la esencia nacional de Catalunya a través de la supervivencia de los pequeños municipios que han sido los depositarios de la cultura y las tradiciones en los momentos difíciles de nuestra historia».

El presidente de la ACM constató que se ha dado un tratamiento discriminatorio y desequilibrador a las administraciones no estatales, «en particular en los presupuestos generales», y que las competencias de la comarca son insuficientes.

La asociación propone que la estructura de Catalunya constituya

un conjunto armónico y eficaz que permita una aproximación de la administración al ciudadano, y una mejora de la calidad de vida en los pueblos pequeños.

José Azuara anunció que se instará al Parlament de Catalunya a que eleve a las Cortes Generales una proposición de ley que asegure la financiación de las haciendas locales mediante recursos procedentes de los Presupuestos Generales del Estado.

La petición a los grupos parlamentarios de las Cortes incluye el apoyo a «la propuesta de financiación local que pueda salir del Parlamento catalán».

La Asociación Catalana de Municipios valora positivamente, según su presidente, el documento articulado sobre la organización territorial y Gobierno Local de Catalunya, presentado por el Consell Executiu de la Generalitat.

El conjunto de conclusiones del Congreso para la defensa de los pequeños municipios fue sometido a votación entre los miembros de la ACM presentes en el acto, con un resultado de 351 votos a favor, cuatro en contra y una abstención.

Antonio Gala lo asegura

Felipe «o no tiene corazón o ha perdido la razón»

EFE SANTA COLOMA DE GRAMENET

El escritor Antonio Gala dijo en la localidad barcelonesa de Santa Coloma que Felipe González «no tiene corazón o ha perdido la razón» sobre la OTAN.

Antonio Gala presidió un mitin por el «no» en el próximo referéndum sobre la permanencia de España en la OTAN, organizado por el Ayuntamiento de Santa Coloma y al que asistieron más de 2.000 personas.

El autor teatral criticó la tesis gubernamental y afirmó que «si el Presidente dice que en esto de la OTAN, en un lugar tiene el

corazón y en otro la razón, su cuerpo no está naturalmente bien organizado porque o ha perdido la razón o ha perdido el corazón».

Gala citó al filósofo alemán Weber al afirmar que «el corazón tiene razones más importantes que la propia razón. Y en esto —continuó— estoy convencido de que el Gobierno, con referéndum, va por una parte y las bases socialistas por otra».

El escritor y dramaturgo argumentó que el «no» es positivo para España no sólo para reafirmarla como país soberano, sino también para fomentar los lazos históricos y fraternales con los países ibero-americanos, árabes y tercer mundo.

NECROLOGICAS

Salvador Vila i Berga

Ahir va morir a l'edat de 93 anys. Natural d'Olot. Domicili Ctra. Moixina, Mas Guidet. Vidu d'Anna Pararols i Pagès. Tenia sis fills: Jaume, Joaquim, Joan, Lluís, Josep i Pilar.

L'enterrament se celebrarà demà dilluns dia 10, a les 12 del migdia, a l'església parroquial de St. Cristòfol les Fonts.

Ovidio Lozano Rumbo

Ha mort a Girona a l'edat de 36 anys. Residia a Roses. Estava casat amb Maruja Medina Sánchez. Tenia tres fills: Susanna, Montserrat i Jordi.

L'enterrament se celebrarà avui, a 2/4 d'1 del migdia, a l'església parroquial de Roses.

Concepció Bosch i Puigdemont

Va morir ahir a l'edat de 72 anys a

Girona. Natural de la Cellera de Ter Viví al c/ Fontanilles, n.º 2. Era soltera.

L'enterrament se celebrarà avui, dia 9, a les 11,30 a la parroquia de la Cellera de Ter.

Teresa Monjos i Canals

Va morir a Girona el dia 7. Residia a Salt al carrer Major, n.º 309. Estava casada amb Josep Trias i Bosch. Tenia dos fills: Maria Teresa i Jordi.

L'enterrament serà avui a les 10 del matí, a la parroquia de St. Cugat.

Carme Pardas i Soler

Va morir a Girona el dia 7. Natural de Sta. Eugènia de Ter. Residia a Salt. C/ St. Antoni, 26. Vidua de Miquel Bagué i Massa. Tenia un fill: Miquel.

L'enterrament serà avui a les 10 del matí a l'església parroquial de St. Jaume de Salt.

Francia: varios muertos en la campaña electoral

EFE PARIS

Un sargento de infantería, supuesto miembro del ultraderechista Front National, reconoció haber matado el viernes a un militante del Partido Socialista en la zona de Yvelines, afueras de París, indican fuentes dignas de crédito.

Regis Devaux, de 23 años y perteneciente al regimiento de infantería del campamento de Frileuse, en la periferia parisiense, reconoció ante la policía judicial haber apuñalado a Philippe Brocard, de 35 años.

Casualmente, minutos antes de la confesión del sargento Devaux, Jean-Marie Le Pen asistía a una misa en la localidad de Beaucaire (suroeste) en memoria de un miembro de FN muerto el martes durante una discusión con dos magrebíes.

El primer ministro Laurent Fabius instó a los militantes de todas las convicciones a que se abstengan de cualquier violencia, mientras que el alcalde de París y líder del RPR, Jacques Chirac, se confesó «horrorizado, una vez más, por la expansión de la criminalidad».

Chad: Francia insiste en su no participación en combates

EFE PARIS

Francia desmintió nuevamente, en respuesta a un comunicado de la oposición armada de Chad, su supuesta participación en los combates ocurridos el miércoles en la localidad nororiental chadiana de Oum Chalouba-Kalait.

«La fuerza aérea realizó diversos vuelos de reconocimiento para prevenir cualquier eventualidad pero no intervino en combate alguno», señaló a Efe un portavoz del Ministerio de Defensa francés.

La reacción francesa, ya anunciada el jueves, ocurrió tras un comunicado hecho público por las fuerzas rebeldes del GUNT (Gobierno de Unión Nacional de Transición) del Chad, que dijo tener la «prueba palpable» de la intervención francesa.

Según el GUNT, los franceses habrían empleado «todo su potencial militar: Jaguars, Mirages, blindados y armas pesadas» para ayudar al ejército chadiano a rechazar el avance rebelde en Oum Chalouba.

ANUNCIS PER CORREU

Nom

Adreça Localitat Telèfon

TEXT DE L'ANUNCI

75 ptes.
125 ptes.
200 ptes.
275 ptes.
350 ptes.
425 ptes.
500 ptes.
575 ptes.

Encerclieu amb els dies que s'hagi de publicar l'anunci

1 2 3 4 5 6 7 8 9 10 11 12 13 14 15 16 17 18 19 20 21 22 23 24 25 26 27 28 29 30 31

DEL MES

PODEU ENVIAR, JUNTAMENT AMB EL BOTLLETÍ, UN TALÓ PER L'IMPORT TOTAL A NOM D'EDITORIAL GIRONINA S.A. SECC. PETITS ANUNCIS. C/ BARCELONA N.º 29. 17001 GIRONA

CRUCIGRAMA

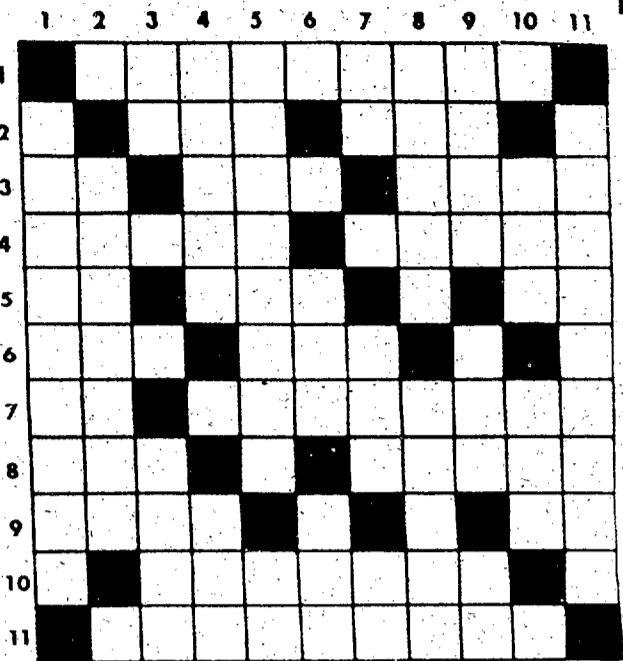

HORIZONTALES. 1. Que tiene miel o es parecido a ella (femenino y pl.).— 2. Toma. Deidad babilónica.— 3. Consonante repetida. Letras de «Indo». Número.— 4. Arrayán. Consiga.— 5. Al revés, notá musical. Al revés, dueño. Partícula inseparable, privativa o negativa.— 6. Nivel. Al revés, juego infantil.— 7. Terminación de infinitivo. Abatrotara.— 8. Al revés, preposición. Al revés, metal que en pequeña cantidad acompaña a veces al oro y al platino.— 9. Insignia usada por los comandadores de la Orden de San Antonio Abad (plural). Al revés, campeón.— 10. Famoso conde que da nombre a la obra más importante del autor español del siglo XIV, Infante Don Juan Manuel.— 11. Jefe militar que manda un regimiento (plural).

VERTICALES. 1. El que desempeña en la armada el cargo que equivale al de teniente general en los ejércitos de tierra.— 2. Puliría.— 3. Conjunción latina. Único.— 4. Pausado. Punto cardinal.— 5. Que no se puede domar. Al revés, antigua lengua de Provenza.— 6. Labre. Apócope de tanto.— 7. Nota musical. Animal plantigrado. Al revés, preposición.— 8. Pringues (pl.). Provincia de Austria.— 9. Al revés, máquina para levantar pesos y moverlos de un sitio a otro. Al revés, entregar.— 10. Periodo de tiempo. Gorro militar.— 11. Pusieran una cosa de manera que permaneciera firme.

SOLUCION

HORIZONTALES. 1. Mellifluis.— 2. Ten. And.— 3. LL. Ndo. Tres.— 4. Mito. Logre.— 5. IM. omA. An.— 6. Ras. IrO.— 7. Ar. Atestara.— 8. nis. oidor.— 9. Taos. SA.— 10. Lucanor.— 11. Coronales. **VERTICALES.** 1. Almirante.— 2. Limaría.— 3. Et. Solo.— 4. Lento. Sur.— 5. Indómito. oc.— 6. Are. Tan.— 7. La. OsO.— 8. Untos. Tírol.— 9. Aug. rad. Re.— 10. Era. Ros.— 11. Asentarán.

AJEDREZ

Por HARRY SMITH

NEGRAS

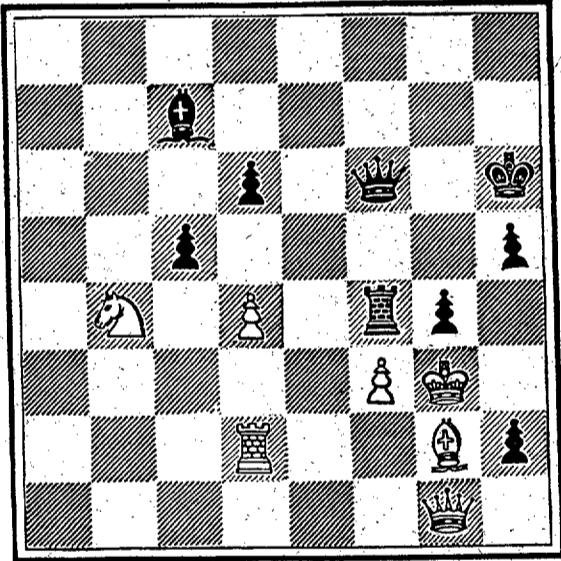

BLANCAS

Juegan negras y dan mate en tres. ¿Cómo?

SOLUCION

1. ...TfP+
2. AXT, DXA
3. RXP, DGT mate

SEIS DIFERENCIAS



SOLUCION

1. El lettero es más pequeño. 2. El abrigo está más abierto. 3. Falta la etiqueta del precio. 4. La manga está subida. 5. El pelo es diferente. 6. Falta la cinta métrica.

OLAFO

por Dik Browne

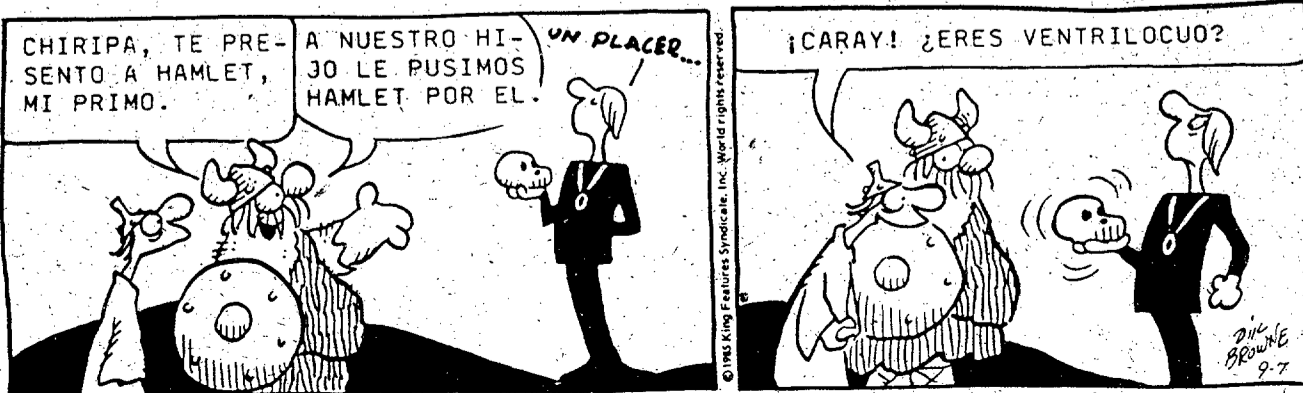

HOROSCOPO



ARIES (Mar. 21 a Abril 20). Aunque la suerte está ahora con usted, una cuestión de conciencia podría dar un sabor agri dulce a su victoria. No se exija tanto y disfrute con actividades creativas.



TAURO (Abril 21 a Mayo 21). Su vida social aparece hoy prometedora en diversos frentes, pero un disgusto con un amigo pesa sobre usted. A última hora se encerrará en sí mismo para hacer un poco de introspección.



GEMINIS (Mayo 22 a Junio 21). Quizá le agradaría que uno de sus socios se sintiera más satisfecho por los logros conseguidos. Sin embargo, las horas nocturnas resultarán socialmente gratificantes.



CANCER (Junio 22 a Julio 23). Las responsabilidades de su trabajo podrían interferir con sus planes sociales o de viaje. Recuerde que cuando se trata de algo valioso, bien merece la pena esperar. Tenga paciencia.



LEO (Julio 24 a Agst. 23). El éxito económico se advina en su horizonte, pero hoy podría surgir un ligero obstáculo en sus planes. Es posible que haya demoras. Por la noche, disfrute con actividades culturales.



VIRGO (Agst. 24 a Sept. 23). Aunque todo va bien en el terreno sentimental, un familiar podría enfrentarse a usted en cierto modo. Tome en consideración el invertir en obras de arte.



LIBRA (Sept. 24 a Oct. 23). Atmósfera, encanto y el ambiente apropiado describirían el lugar donde los que se aman se sentirán felices hoy. Aumentará su confianza en un proyecto profesional.

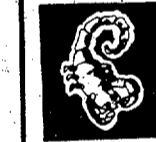

ESCORPIO (Oct. 24 a Nov. 22). Sin duda alguna, le agradecerán las muchas oportunidades que tendrá hoy de pasarlo bien. Recuerde que no hay tope para sus deseos de divertirse.



SAGITARIO (Nov. 23 a Dic. 21). Acaso se muestre demasiado severo y riguroso en una situación que no lo justifica. Modérese un poco. Las horas nocturnas favorecerán las actividades creativas y las diversiones.



CAPRICORNIO (Dic. 22 a En. 20). Aunque todas las cosas parecen ir bien en la superficie, usted todavía siente reservas. Este es uno de esos momentos en el que el optimismo debería pesar más que las actitudes negativas.



ACUARIO (Enero 21 a Feb. 19). Su panorama económico mejorará a pesar de la desgana de un amigo para seguir adelante con un proyecto. A última hora del día se interesará por actividades creativas.



PISCIS (Feb. 20 a-Mar. 20). No deje que un aguafiestas estropee la diversión. Tiene toda la razón para sentirse optimista. Excelente momento para comprar y vender. El buen gusto le acompañará.

Si nació usted en esta fecha: Tiene todos los ingredientes para ser un excelente servidor público. Aunque por lo general se dedica a las grandes causas, no se las da de santurrón. La política y las actividades creativas le atraerán por naturaleza. Artes plásticas y literatura podrían ser posibles campos para usted. Sabrá cómo hablar en público y resultará enormemente persuasivo. En ocasiones debe ponerse en guardia contra esa predisposición a dispersar sus energías.

Divendres passat, a Llagostera

Antoni Ribas i Emma Quer, en la II Mostra de cinema



JOSEPHUS

Dins les sessions programades a la Segona mostra de cinema de Llagostera, que des del passat sis de febrer són organitzades per la comissió de joves socis del Casino Llagosterenc, tingué lloc divendres a la nit la projecció de la pel·lícula, protagonitzada per David Niven i Shirley Maclaine, «La vuelta al mundo en 80 días», guanyadora de cinc Oscar, la qual fou presentada pel director català de cinema Antoni Ribas, acompanyat de l'actriu Emma Quer.

Antoni Ribas va fer una clara exposició del que és el cinema actual en relació amb altres temps i, entre altres coses, digué que «en els moments que vivim és molt important que pobles com Llagostera organitzin setmanes de cinema i mostres, demostració palpable que el cinema continua viu i no ha estat menjat per la televisió...», afegint tot seguit el director de «Victòria», «La ciutat cremada» i «El último torero porno» que «espero tornar aviat a Llagostera perquè estic cercant exteriors per a la meva propera pel·lícula i és possible que una part sigui filmada aquí».

La Segona mostra de cinema de Llagostera finalitzarà el proper 22 de març, amb la projecció d'una sèrie dedicada al terror.

«Revista de Girona»

Ha sortit ja a la llum el número 114 de la «Revista de Girona». En les seves pàgines s'hi troba una interessant entrevista amb el conseller de Cultura de la Generalitat, Joaquim Ferrer; un extens dossier sobre els balnearis de les nostres comarques; un entretingut relat del batlle Joaquim Nadal sobre el seu viatge als Estats Units, on explica que ell mateix es rentava la roba; així com interessants històries i articles de Mercè Roca, Ramon Alberch... Tot això i més, com sempre sota la direcció de Narcís-Jordi Aragó.

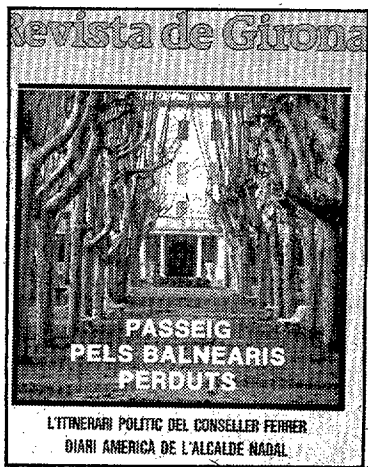

TOROS

Levantat la festa en Girona

J. COLÓMER I CAMARASA

Me referia el pasat domin-go en las páginas de este rotativo a la total desatención del Ayuntamiento gerundense a la inigualable fiesta de los toros y a su falta de conciencia y responsabilidad. Y espero enormemente que tomen cartas en el asunto y que los denodados esfuerzos de mi crítica, que sigue firme y fiel «toreando» según mandan los cánones ante los acolchados despachos del Ayuntamiento, hagan efecto. Porque lo que es totalmente evidente es que el consistorio no refleja el claro sentir de su ciudad, ya que lo incómodo y molesto a sus personas —en este caso el tema de los toros— es satisfactorio para los aficionados gerundenses que un día depositaron su confianza en ellos.

No obstante, quiero hoy a través de mi taurica columna, hacer un llamamiento a los aficionados a la fiesta de los toros gerundenses. Un llamamiento para que se unan. Y para que juntos luchen para el bien de la fiesta de los toros en nuestra ciudad. Sé sobradamente que es una tarea árdua y difícil pero entre todos debemos lograr que el Ayuntamiento y otros estamentos no menos importantes den a la fiesta la importancia que ésta merece. Debemos denunciar la ley del silencio que intenta desvincular la tradición taurina en nuestra ciudad. Tenemos que unirnos. Tenemos que desempolvar el baúl de los

recuerdos y demostrar el gran raigambre taurino y la cantidad de anécdotas y hechos que a lo largo del tiempo se han ágolpado y que han configurado, indudablemente, la personalidad de una plaza que atrae cada domingo a numerosos foráneos.

Los toreros, rejoneadores, apoderados y todos los personajes de la grey taurina conocen mejor que nadie por sus propias vivencias, la calidad de la plaza y de la afición gerundense. Una afición que siente, comprende y que en el fondo subyace la mayor sensibilidad taurina.

Vosotros aficionados, que como cualquier otro ciudadano tenéis voz y voto, debéis unirnos ahora más que nunca para luchar contra las injusticias y desatenciones a la fiesta brava por parte del Ayuntamiento local. Aficionados, la fiesta os necesita. Tenéis —tenemos— que trabajar para la consolidación de la fiesta en nuestra ciudad, con el amor que ésta nos inspiró siempre. Y recordad, amigos aficionados, que no hay nada más hermoso que saber ser un perdedor ante los ojos de los altos cargos del Ayuntamiento cuando se está plenamente convencido de que se tiene la razón y de que aquello que uno defiende es lo mejor de lo mejor. Sin embargo, a pesar de que las nubes vengan amenazadoras, no quiero ni debo ponerme pesimista. Porque como dicen, la esperanza es lo último que se pierde.

Beca d'ampliació d'estudis teatrals per a Mercè Mas

R. Mercè Mas ha estat qui enguany ha guanyat la beca d'ampliació d'estudis teatrals que per segona vegada ha atorgat l'Ajuntament de Salt. Actualment, la Mercè forma part del grup de teatre El Talleret de Salt. La beca, dotada amb cent mil pessetes, servirà a la jove guanyadora per traslladar-se a París aquest estiu, on seguirà un curs de clown. Mercè Mas ens explicà que «fa quatre anys vaig fer un curs de mim i em vaig divertir molt.

Encara que el meu interès és el d'interpretar i no el de fer clown, aquesta era una «llaminadura» que em tenia guardada perquè un curset d'aquests a París valia molts diners. Ara, gràcies a la beca, podré fer-ho».

Cal dir que l'any passat, qui va guanyar aquesta beca va ésser Xicu Masó, que actualment es troba col·laborant estretament amb Lluís Pasqual, director del Centro Dramático Nacional.

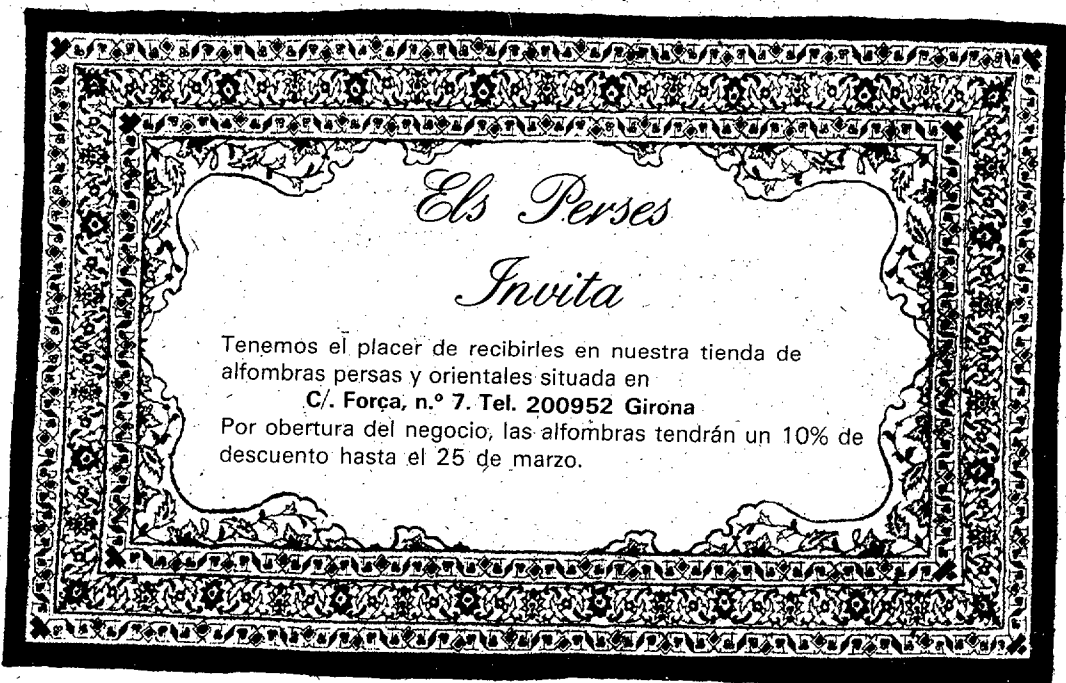

Revista de Girona

Ciències. Lletres. Arts. Arqueologia. Història. Creació.

- L'itinerari polític del conseller Ferrer
- El diari americà de l'alcalde Nadal
- La conca del Fluvià
- Els noms de Cadaqués

Noves seccions: Música, esport, comunicació, societat

ACABA DE SORTIR



A la venda a quioscos i llibreries!

Gener-febrer

Películas de la próxima semana

MIR HURTADO

«El justiciero de la noche»

Respaldado por los inefables Menahem Golan y Yoram Globus, vuelve Charles Bronson en el papel de Paul Kersey, protagonista de la saga «Death wish», de la que ésta es la tercera entrega, después de «El justiciero de la ciudad» y «Yo soy la justicia» («Death wish» y «Death wish II», respectivamente). En «El justiciero de la noche», cuyo título original es, obviamente, «Death wish III», Bronson-Kersey es detenido por un crimen que no cometió y encarcelado por el jefe de policía, que reconoce en él al antiguo vigilante que limpió el barrio diez años atrás de asaltantes, violadores, asesinos y demás suciedades. Por

ello, la Policía está dispuesta a dejarlo en libertad si acepta volver a utilizar su revólver como utensilio de limpieza contra la mugre que, en su ausencia, ha vuelto a adueñarse del barrio. Como vemos, se trata de otra apología de la violencia en la que la policía deviene ineficaz y la gente de la calle se muestra lamentablemente cobarde. La exageración en la caracterización del malo, degenerado y diabólico, deja el camino libre al espectador a la hora de identificarse con el héroe. (Albéniz).

«Los paraísos perdidos»

Por fin se estrena la última película de Basilio Martín Patino, autor de películas como «Canciones para después de una guerra» o «Caudillo». Su protagonista es una mujer

(Charo López), hija de unos exiliados de la República Española, que regresa desde Alemania, con el fin de asistir a la muerte de su madre. De vuelta a un pueblo de Castilla, se reencontrará con los familiares lejanos y los camaradas de su juventud, entre los cuales se halla un antiguo político luchador (Francisco Rabal), un discípulo de su padre convertido en ministro (Juan Diego) y otros compañeros (Alfredo Landa, Miguel Narros). Es una película abiertamente nostálgica que describe la resignación que deben adoptar quienes lucharon por unos ideales antes de la dictadura, ante la soledad en que se han visto envueltos. Entre los secundarios, encontramos a Ana Torrent, Amancio Prada y Juan Cueto. (Catalunya 3).

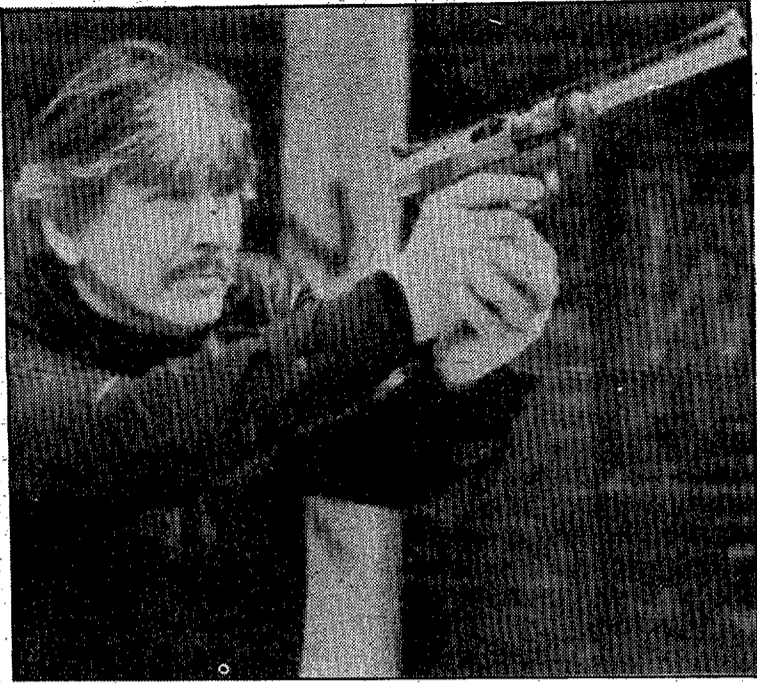

Charles Bronson es «El justiciero de la noche»

GIRONA	Ultònia	FIGUERES	PALAMÓS	Iván
Albéniz	Rocky IV (Dolby Stereo) H: 3.30, 5.15, 7.00, 8.45, 10.30 (R. 18)	Jardí	Arinco	Sé infiel y no mires con quién H: 4.15, 7.45, 11.10
Revolución (Dolby Stereo) H: 3.50, 6.00, 8.10, 10.20 (R. 13)	Sala X	En compañía de lobos Extramuros H: Continua 3.45	Los ojos del gato H: 4.15, 7.40, 11.15	Señal de alarma H: 6.10, 9.35
Catalunya	Las caricias del vicio H: 3.45, 5.30, 7.15, 9.00, 10.45	Juncària	Yo, el vaquilla H: 6.00, 9.30	TORROELLA
Sala 1	SANT FELIU DE GUÍXOLS	La última solución de Grace Quigley Diamantes para la eternidad H: Continua 4.00	Kyton	Cocoon H: Continua 5.00
Dr. Strangelove ¿Teléfono rojo? volamos hacia Moscú) H: 4.15, 6.15, 8.15, 10.15 (Apta)	Catalunya	Las Vegas	Legend H: 4.00, 7.45, 11.20	TOSSA
Sala 2	Timerider Buscando a Susan desesperadamente H: Continua 4.00	Señal de alarma El donante H: Continua 3.30	Música y lágrimas H: 5.45, 9.30	Montserrat
Papá está en viaje de negocios H: 5.00, 7.30, 10.00 (R. 13)	ANGLÈS	Savoy	PLATJA D'ARO	Ojos indiscretos H: Continua 4.00
Sala 3	Espinet	Legend H: Continua 4.00	Avinguda	El tanque H: 4.00, 7.35, 11.10
Olvidar a Mozart H: 4.15, 6.15, 8.15, 10.15 (R. 13)	Hombre libre Los nuevos estraterrestres H: Continua 3.30	OLOT	Intimidades de un separado H: 5.55, 9.30	electronics GIRONA
Coliseo	BLANES	Colon	El amor de Swann Al este de Java H: Continua 4.00	SALA RECREATIVA
Manhattan Sur H: 3.45, 5.55, 8.05, 10.15 (R. 18)	Maryan	Gridó	Código de silencio Cuidado con las rubias H: Continua 4.00	SALA RECREATIVA
Gran Via	El tanque Intimidades de un separado H: Continua 3.00	Núria	El amor de Swann Al este de Java H: Continua 4.00	SALA RECREATIVA
La noche de la ira H: 3.40, 6.55, 10.15	Victòria	Manhattan Sur Diferencias irreconciliables H: Continua 4.00	El amor de Swann Al este de Java H: Continua 4.00	SALA RECREATIVA
La Lola nos lleva al huerto H: 5.25, 8.40 (R. 18)	Señal de alarma Les ripoux H: Continua 3.00	Teatre Principal	El amor de Swann Al este de Java H: Continua 4.00	SALA RECREATIVA
Modern	Victòria	El amor de Swann Al este de Java H: Continua 4.00	El amor de Swann Al este de Java H: Continua 4.00	SALA RECREATIVA
The killing fields (Los gritos del silencio) H: 4.25, 7.10, 10.00 (R. 13)	Elliot Tygra, hielo y fuego H: Continua 4.00	El amor de Swann Al este de Java H: Continua 4.00	El amor de Swann Al este de Java H: Continua 4.00	SALA RECREATIVA
Plaça	Señal de alarma Les ripoux H: Continua 3.00	El amor de Swann Al este de Java H: Continua 4.00	El amor de Swann Al este de Java H: Continua 4.00	SALA RECREATIVA
Sala A	Señal de alarma Les ripoux H: Continua 3.00	El amor de Swann Al este de Java H: Continua 4.00	El amor de Swann Al este de Java H: Continua 4.00	SALA RECREATIVA
Los ojos del gato H: 4.00, 6.05, 8.10, 10.20 (R. 13)	Señal de alarma Les ripoux H: Continua 3.00	El amor de Swann Al este de Java H: Continua 4.00	El amor de Swann Al este de Java H: Continua 4.00	SALA RECREATIVA
Sala B	Señal de alarma Les ripoux H: Continua 3.00	El amor de Swann Al este de Java H: Continua 4.00	El amor de Swann Al este de Java H: Continua 4.00	SALA RECREATIVA
Mujeres enamoradas H: 4.30, 7.15, 10.00 (R. 18)	Señal de alarma Les ripoux H: Continua 3.00	El amor de Swann Al este de Java H: Continua 4.00	El amor de Swann Al este de Java H: Continua 4.00	SALA RECREATIVA
Sala C	Señal de alarma Les ripoux H: Continua 3.00	El amor de Swann Al este de Java H: Continua 4.00	El amor de Swann Al este de Java H: Continua 4.00	SALA RECREATIVA
Al filo de la sospecha H: 4.15, 6.20, 8.25, 10.30 (R. 13)	Señal de alarma Les ripoux H: Continua 3.00	El amor de Swann Al este de Java H: Continua 4.00	El amor de Swann Al este de Java H: Continua 4.00	SALA RECREATIVA

PLAÇA C

7 SETMANA D'EXIT

Hay dos caras de este misterio. Asesinato... y Pasión.

AL FILO DE LA SOSPECHA

NOMINADA AL OSCAR AL MEJOR ACTOR SECUNDARIO

ROBERT LOGGIA

AVUI ÚLTIM DIA

PLAÇA A

STEPHEN KING, EL GRAN MAESTRO DEL RELATO NEGRO, SE EXPRESA EN ESTA PELICULA A TRAVES DE LOS OJOS DE UN FELINO

Los del gato

TEATRE ALBENIZ

EL GRAN ESPECTACULO QUE AHORA LE OFRECEN HUGH HUDSON, EL DIRECTOR DE "CARRROS DE FUEGO" Y "GREYSTOKE", E IRWIN WINKLER, EL PRODUCTOR DE LOS CUATRO "ROCKY".

PACINO

REVOLUCION

La guerra que valio a una nacion su libertad, a una mujer su destino, a un joven su independencia, y a un padre el amor de su hijo.

3 SETMANA D'EXIT

Es una pelicula amb so **DOLBY STEREO**

A PARTIR DE DEMÀ DILLUNS AL COLISEU IMPERIAL

PLACA A

DEMÀ DILLUNS GRAN ESTRENA

El director de "QUADRAPHENIA" y "LA PROMETIDA" y el productor de "EL VIENTO Y EL LEON" juntos en una espectacular denuncia de los fallos códigos militares.

HOMBRES DE HIERRO

LA VERDAD: TODO ERA UNA INGENIERIA MIENTRA sólo un cadete se atrevió a poner en cuestión el sistema.

SALO GRAN VIA

DEMÀ DILLUNS TORNA

STALLONE vuelve como

Ningún hombre, ninguna ley, ninguna guerra pueden detenerle.

RAMBO

ACORRALADO - PARTE II

SYMPHONIE STALLONE "RAMBO" / RICHARD CRONNA

electronics GIRONA

SALA RECREATIVA

Cánalejas, 1

EDIFICIO COLISEO

- Abierto todos los días de 11.00 a 23.00
- Local climatizado
- Ambiente selecto

¡Ven a cantar línea o superlínea en el juego del bingo!!

Películas de la próxima semana

«Matador»

Estreno del último film de Pedro Almodóvar, uno de los directores más originales y estimulantes del cine español. Nos presenta a un torero retirado (Nacho Martínez), que vive de su escuela de tauromaquia, cuya costumbre de matar la sigue ejerciendo en las alumnas con quienes mantiene relaciones.

Por otra parte, conocemos a una abogada criminalista (Assumpta Serna) a quien también le gusta matar en el momento del amor. La aparición de un alumno del torero (Antonio Banderas), que, conociendo los crímenes de su profesor, se confiesa autor de los mismos para librarse de un complejo de culpabilidad, hace que la abogada

actúe como defensor. Almodóvar ha pretendido hacer un film sobre la muerte, y el torero parece ser un personaje que está familiarizado con el arte de matar.

Con Carmen Maura, Eusebio Poncela, Eva Cobo, Chus Lampreave, Bibi Andersen, Verónica Forqué, Julieta Serrano y Jaime Chávarri. (Catalunya 1).

«Hombres de hierro»

Película ambientada en una institución militar en la que un cadete veterano (David Keith) debe proteger a otro frente a un grupo llamado «los diez», que impone su disciplina particular entre los demás. Dirigida

por Franc («Quadrophenia») Roddam, esta película parece tener muy poco que ver con «Oficial y caballero» (en la que también aparecía David Keith), pues parece cuestionar la autenticidad de los valores que se inculcan en las academias militares. Con Robert Prosky, G.D. Spradlin (el temible sheriff de «El tanque») y Michael Biehn (héroe del tiempo en «Terminator»). (Plaça A).

Además...

Dos películas estrenadas el viernes, que tienen en común el enfrentamiento entre rusos y americanos: «Rocky IV», en que un combate de boxeo se convierte en una cuestión política y de honor (Ultònia) y «Dr.



Nacho Martínez y Assumpta Serna, entre el amor y la muerte en «Matador».

Strangelove», donde Stanley Kubrick critica, por vía satírica, la situación de guerra fría entre EE.UU. y la URSS. (Catalunya 2).

CATALUNYA 1 CATALUNYA 2 CATALUNYA 3 TEATRE Ultònia

Bases

- Aquest concurs és completament gratuït. Només cal que envieu o lliureu la butlleta a: CINEMES CATALUNYA, c/ Emili Grahit, 55-57, entresol, 2ª - 17002 GIRONA. Indiqueu-hi al sobre: 4ª CONCURS ÒSCARS - 1985.
- Només serà admesa una butlleta per persona. Si una mateixa persona trameta més d'una butlleta, quedaran automàticament anul·lades.
- El termini d'admissió de butlletes serà fins al dia 21 de març d'enguany. Seran precintades i lliurades per a la seva custòdia al diari LOS SITIOS - DIARI DE GIRONA.
- Una vegada coneguts els guanyadors de la 58ª edició dels ÒSCAR, motiu d'aquest concurs, als locals del diari LOS SITIOS - DIARI DE GIRONA, es farà l'escrutini de les butlletes rebudes amb la participació de totes les entitats col·laboradores que ho desitgin. Els resultats es faran públics a l'esmentat diari i a tots els guanyadors en particular.
- Si només hi ha un encertant, obtindrà tots els premis. Si són uns quants els encertants, el dia del lliurament dels premis se sortejaran entre ells, menys els passis gratuïts per a un any als CINEMES CATALUNYA i al TEATRE ULTÒNIA.
- En cas que no hi hagi cap encertant, quedaran finalistes les butlletes amb menys errades.
- Els CINEMES CATALUNYA es reserven el dret de variar alguna d'aquestes normes si calgués. En aquest cas, el diari LOS SITIOS - DIARI DE GIRONA n'informarà oportunament.
- Les butlletes per poder-hi participar es trobaran a qualsevol local de les entitats col·laboradores.
- També es pot votar a través de les butlletes publicades cada dimarts i diumenge al diari LOS SITIOS - DIARI DE GIRONA, així com a través de RÀDIOCADENA als programes: Els matins de Radiocadena, de dilluns a divendres i a Aplauidiments, els vespres dels dijous.

MANERA D'EFFECTUAR LA VOTACIÓ

- Marqueu amb una X l'Òscar que concediu.
- Si alguna butlleta porta més d'una X a les nominacions d'un mateix Òscar, es considerarà nul·la.
- Es imprescindible fer constar el número del D.N.I.
- Una vegada emplenada la butlleta, cal enviar-la a:

CINEMES CATALUNYA
4ª Concurs Òscar 1985
c/ Emili Grahit, 55-57, Entol. 2ª
17002 GIRONA

Cinemes Catalunya de Girona
4ª Concurs Òscar 85

Premis ENTITATS COL·LABORADORES

UN VIATGE A HOLLYWOOD PER A DUES PERSONES

VIATGES TER

UN COMPACT-DISC YAMAHA CD-X3
lectura làser de 3 «HAZ»

Acustical
JOAN MARAGALL, 35 - Tel. 20 66 58 GIRONA

UN LOT DE LLIBRES
Óscar Welles - La mujer flamenco - Cine y literatura (Pere Giménez) - Vida y muerte de Vello Mishko - Romy Schneider, una vida quemada - Lauren Bacall - 8.000 fichas de películas de vídeo, TV y Cine - Historia ilustrada del cine Español (Ed. Planeta) - Memorias de África.

librería Hortes, 22 GIRONA, Tel. 21 23 95

UNA ESTATUETA DE L'ÒSCAR PER A CADA ENCERTANT

Sta. Eugènia, 50
PRADY Tel. 20 93 00 GIRONA

SUBSCRIPCIONS PER A UN ANY A LA REVISTA PER A TOTS ELS PREMIATS

Fotogramas

SUBSCRIPCIONS PER A UN ANY AL DIARI PER A TOTS ELS PREMIATS

LOS SITIOS
DIARI DE GIRONA

UNA PEL·LÍCULA DE VÍDEO A ESCOLLIR

FILM Tel. 21 32 56 Avda. Jaume I, 4 GIRONA

UNA RÀDIO-CASSETTE

Avda. Jaume I, 26
Tel. 20 21 00 - GIRONA

Suministros Gerona

UN LOT DE 10 L.P.
Unico testigo - Nachos de sol - El Camaleón - Paris Texas - The Cotton Club - Mad Max - Local Hero - Rambo - Starmas - Rocky IV

UN LOT DE 5 COMPACT-DISC
Indiana Jones - El Club de los Cinco - Jonathan Livingston Seagull - Los gritos del silencio - Recuerdos de Brigid Street

DISCOS cell
GIRONA: Argüelles, 13 - Rd. Pare Claret, 51
PLATJA D'ARD: Ctra. Sant Feliu, 37

UN PASSI GRATUÏT PER A UN ANY ALS NOSTRES CINEMES PER A TOTS ELS ENCERTANTS

CATALUNYA Ultònia

UN TELÈFON SENSE FILS LLARGA DISTÀNCIA

CAIXA D'ESTALVIS PROVINCIAL DE GIRONA

MILLOR PEL·LÍCULA

MEMORIAS DE AFRICA	
EL COLOR PURPURA	
EL HONOR DE LOS PRIZZI	
UNICO TESTIGO	
EL BESO DE LA MUJER ARAÑA	

MILLOR PEL·LÍCULA ESTRANGERA

La historia oficial	(Argentina)
Coronel Redl	(Hongria)
Angry Harvest	(R.F.A.)
Trois homes et un confin	(França)
Papa està en viaje de negocios	(Iugoslàvia)

MILLOR DIRECTOR

John Huston	(El honor de los Prizzi)
Akiro Kurosawa	(Ran)
Hector Babenco	(El beso de la mujer araña)
Peter Weir	(Unico testigo)
Sidney Pollack	(Memorias de Africa)

MILLOR ACTOR

Harrison Ford	(Unico testigo)
Jack Nicholson	(El honor de los Prizzi)
James Garner	(El romance de Murphy)
William Hurt	(El beso de la mujer araña)
John Voight	(Runaway train)

MILLOR ACTRIU

Whoopi Goldberg	(Color púrpura)
Anne Bancroft	(Agnes of god)
Jessica Lange	(Sweet dreams)
Meryl Streep	(Memorias de Africa)
Géraldine Page	(The Trip for Beautiful)

MILLOR ACTOR SECUNDARI

Don Ameche	(Cocoon)
Klaus Maria Brandauer	(Memorias de Africa)
William Hickey	(El honor de los Prizzi)
Robert Loggia	(Al filo de la sospecha)
Eric Robert	(Runaway train)

MILLOR ACTRIU SECUNDARIA

Margaret Areny	(Color púrpura)
Oprah Winfrey	(Color púrpura)
Angelica Huston	(El honor de los Prizzi)
Amy Madigan	(Dos veces en la vida)
Meg Tilly	(Agnes of God)

INDICAR, AMB CLARE DAT I LLETRES MAJÚSCULES

Nom: _____ Cognoms: _____

D.N.I.: _____ Telèfon/s: _____

Adreça: _____

Població: _____ D.P.: _____ Provincia: _____

AMB LA COL·LABORACIÓ DE

LOS SITIOS
DIARI DE GIRONA

RADIOCADENA A GIRONA

CATALUNYA 1

A LA FI LA VERSIÓ ÍNTEGRA I SENSE ADULTERACIÓ DELS DIÀLEGS DEL FILM MÉS EXPLOSIU DE L'ERA NUCLEAR

Dr. Strangelove
(TELEFONO ROJO, VOLAMOS HACIA MOSCU)

un film de **Stanley Kubrick**

V.O.

CATALUNYA 2

PALMA DE ORO CANNES 1985
PREMIO DE LA CRITICA INTERNACIONAL

PAPÁ
ESTÁ EN VIAJE DE NEGOCIOS

UN FILM DE EMIR KUSTURICA

NOMINADA A L'ÒSCAR-85 A LA MILLOR PEL·LÍCULA ESTRANGERA

CATALUNYA 3

Wolfgang Amadeus - Superstar del siglo XX
El 5.12.1791 la policia secreta de Viena ordena:

UN FILM DE VERA CAPECE

OLVIDAR MOZART

TEATRE Ultònia
LOCAL DOTAT AMB DOLBY STEREO

STALLONE

Pudo parar la pelea. Pudo haber salvado la vida de su mejor amigo. Ahora, Rocky, sólo puede hacer una cosa... vengarlo.

ROCKY IV

CATALUNYA 1

DEMA DILLUNS, ESTRENA

MATADOR
un film de ALMODOVAR

CATALUNYA 3

DEMA DILLUNS

LOS PARAISOS PERDIDOS
Basilio Martín Patino

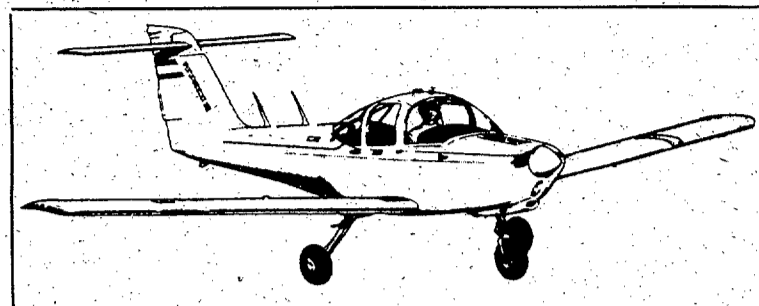
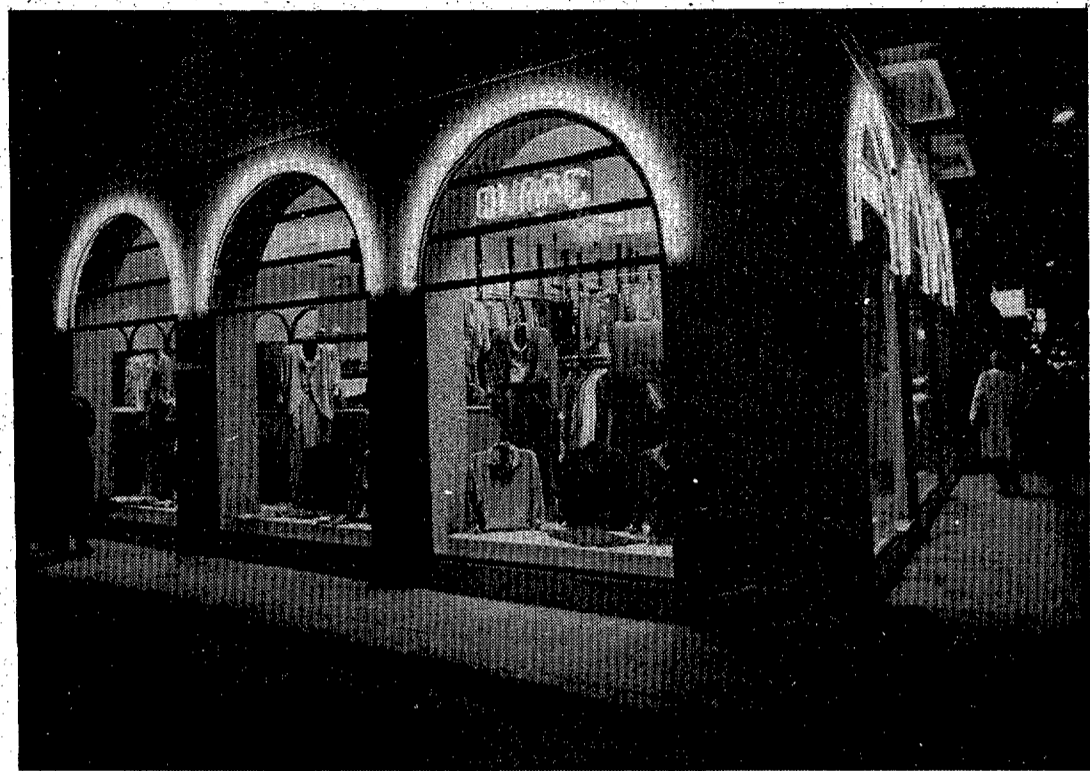

TÍTOL DE PILOT PRIVAT. El Real Aeroclub de Girona posa en funcionament la primera promoció de pilots privats de l'any 86; aquests cursos tindran una duració de 4 mesos amb un total de 40 hores de pràctiques les quals es realitzaran a l'Aeroport Girona-Costa Brava.

Les classes teòriques es realitzaran una vegada a la setmana i s'impartiran nocions de meteorologia, navegació aèria, etc. En acabar el curs sobt el títol i la llicència de pilot privat expedida per la Direcció General d'Aviació Civil, juntament amb el títol FAI (Federació Aeronàutica Internacional). Per a informació, cal trucar al telèfon 219743 de 8 a 15.



HOMENATGE GIRONÍ A SALVADOR CAÑELLAS I PEGASO. Dimecres passat Salvador Cañellas, guanyador del París-Dakar pilotant un camió Pegaso, va rebre un càlid homenatge de la ciutat de Girona i de l'afició automobilista. Després d'un recorregut per Girona amb el mateix camió Pegaso del rally varen ser rebuts per les autoritats a la Devesa.

Inauguració de la «boutique» Quarç

Diumenge passat va inaugurar la «boutique» Quarç situada al carrer Major, 67 de Salt.

Quarç ofereix una àmplia gamma de la moda més actual, en models especialment de roba juvenil i «sportwear».

La «boutique» Quarç es dedica sobretot a partir de la talla 12, ideada per a la joventut més actual i revolucionària.

Quarç està dirigida per uns professionals de la confecció amb una llarga trajectòria d'experiència en el sector des de fa molts anys, ja que també regenten la coneguda «boutique» de confecció Jokki.

A l'acte d'inauguració va assistir un nombrós públic entre el qual cal ressaltar la presència de l'alcalde de Salt, Salvador

Sunyer. Els assistents a l'acte varen poder gaudir de la perfecta decoració del local, al mateix temps que varen degustar un esplèndid «lunch» servit per la pastisseria Margenat.

Des d'aquestes planes, desitgem que la «boutique» Quarç tingui l'èxit que des de sempre ha marcat la trajectòria de la «boutique» Jokki.

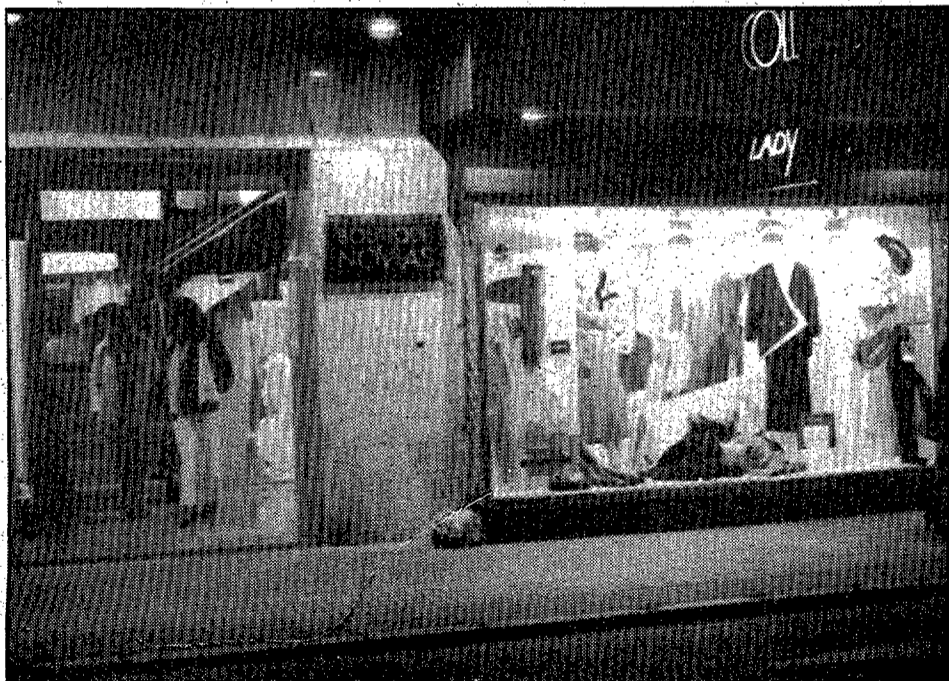

INAUGURACIÓ DE LA «BOUTIQUE» COLL LADY. Dimarts, dia 4 de març, es va inaugurar la coneguda «boutique» Coll Lady del C/ Monturiol, 6 de Figueres. La «boutique» ha reformat totes les seves instal·lacions per donar un millor servei a la seva distingida clientela comptant amb veritables exclusives en col·lecció de vestits de núvia, ant pell, etc.



NOVA IMATGE DE CALÇATS FREIXA Continuant amb el prestigi i qualitat del seu calçat, dimarts passat la prestigiosa sabateria Freixa (sabaters des del 1818) va tornar a obrir el seu local del carrer Sta. Clara, 47 de Girona. Calçats Freixa ha reformat totalment el seu establiment per tal de donar un millor servei a la seva clientela.

TE GUSTARIA TENER EL TITULO DE PILOTO PRIVADO

LLAMANOS Y TE INFORMAREMOS



TEL. 219743 (de 8 a 15 H.)

REAL AERO CLUB DE GIRONA



PROGRAMACION



- 08.15 Carta de ajuste.
- 08.30 Miradas.
- 09.30 Concierto.
- 10.30 El día del Señor. Santa missa.
- 11.30 Pueblo de Dios. «Los niños y la Biblia».
- 12.00 Estudio estadio.
- 15.00 Telediario.
- 15.35 Dragones y mazmorras.
- 16.05 Sed buenos, si podéis.
Nueva serie. Roma. Siglo XVI. Felipe, el futuro San Felipe Neri, es un sencillo sacerdote, tolerante y con un claro sentido del humor.
- 16.55 Si lo sé, no vengo.
- 17.50 Pumuky.
«La visita».
- 18.15 Documental. «Castillo». El castillo fortificado fue una pieza decisiva en el desarrollo de la historia medieval europea.
- 19.10 De 7 en 7.
- 19.25 Avance estudio estadio.
- 19.30 Punto de encuentro.
- 20.30 Telediario.
- 21.05 Brigada especial.

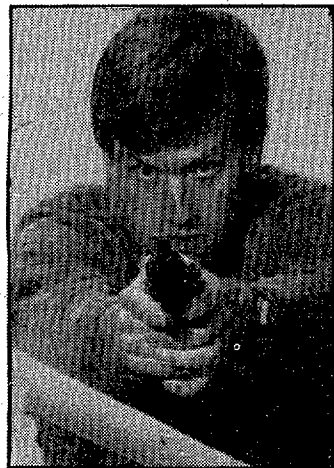

22.00 Otros pueblos. Mejicanos.

- 23.00 Estudio estadio.
- 00.30 Despedida y cierre.



- 10.30 Missa.
- 11.30 Miramar esportiu.
- 14.00 Recull informatiu.
- 15.00 Dibujos animados. Los Monchichis. «La habichuela mágica».
- 15.30 Coraje. Han pasado seis meses y tanto los Fairchild como los Hardacre han mejorado grandemente en su nivel de vida.
- 15.55 La buena música. Paso a paso: «Ballets de Monte-Carlo» (1.ª parte).
- 17.00 Estrenos TV. «El caso de Alvin Karpis». A la temprana edad de 24 años, Alvin Karpis era considerado el «cerebro» de la temible banda de Ma. Barker.
- 18.45 Los Fragué. «Capturar la luna».
- 19.10 Tauromaquia. «Venezuela II; ayer, hoy y mañana».
- 20.10 La carrera de N. Dyzma.
- 21.15 El dominical.
- 22.20 Domingo cine. «Ricardo III». (1956). Director: Sir Laurence Olivier. Intérpretes: Laurence Olivier, Claire Bloom, Ralph Richardson, John Gielgud, Cedric Hardwicke.

- 00.55 Despedida y cierre.



- 10.40 Començament d'emissió.

- 10.45 Matinal a TV3: «Concert».
- 12.15 Bàsquet. Angeles Leiker-Filadelfia.
- 15.25 Començament d'emissió.
- 15.30 Avanç informatiu.
- 16.00 La pel·lícula del diumenge: «Singapur». Director: John Brahm. 1947. Mat Gordon retorna a Singapur després de la guerra i s'instal·la al mateix hotel on havia viscut cinc anys abans. Retrobarà el seu gran amor, que està casada amb un altre i que no recorda res del passat.
- 17.30 Els ducs d'Hazzard: «La febre d'or».
- 18.30 Digui, digui: «Com era abans?»: comparacions i preferències.
- 18.45 Plats de nata: «Póitrona Express» i «Stan Laurel i Oliver Hardy».
- 19.15 Els grans carrilets: «L'altra Polònia».
- 20.00 Vida salvatge: «Alguna cosa sobre les papallones».
- 20.30 Telenotícies cap de setmana.
- 21.00 The young ones (Els joves) (IV).
- 21.30 Tenko.
- 22.30 Grans èxits musicals d'ahir.
- 23.00 Gol a gol.
- 24.00 Fi d'emissió.



- 08.00 Bonjour la France!
- 12.00 Télé-foot 1.
- 13.00 Journal.
- 13.25 Starsky et Hutch.
- 15.05 Alice au pays des merveilles.
- 15.45 Sports dimanche.
- 16.45 Scoop à la une.
- 17.35 Les animaux du monde.



Estrenos TV

«El caso de Alvin Karpis»

R.

A la temprana edad de veinticuatro años, Alvin Karpis era considerado el «cerebro» de la temible banda de Ma Barker. En 1931 la banda abandonó su cuartel general en Thayer, Missouri, después de que Karpis asesinara al «sheriff» de la localidad. Con este suceso dio comienzo un período de cuatro años y medio salpicado de atracos a bancos, asesinatos, secuestros e incluso asaltos a trenes, que le valió a Karpis la dudosa distinción de ser llamado «enemigo público núm. 1».

- 18.05 Pour l'amour du risque.
- 19.00 7 sur 7.
- 20.00 Journal.
- 20.35 Le dernier train de Gun Hill. De John Sturges (1958).
- 22.05 Sports dimanche soir.
- 23.05 Journal.
- 23.20 C'est à lire.

gret.

- 22.00 Projection privée.
- 22.40 Musiques au coeur.
- 23.20 Journal.



- 09.00 Debout, les enfants!
- 10.00 Mosaïque.
- 12.00 D'un soleil à l'autre.
- 13.00 Cours d'occitan.
- 16.20 Les entrecats.
- 16.40 Lucky Lucke.
- 17.30 Décibels.
- 18.00 Culture clap.
- 19.15 FR3 jeunesse.
- 19.30 RFO hebdo.
- 20.35 Tokyo Melody.
- 21.30 Aspects du court métrage français.
- 21.55 Soir 3.
- 22.30 Le ministère de la peur. De Fritz Lang (1943).
- 23.55 Prélude à la nuit.



- 09.00 Informations-météo.
- 09.10 Gym-tonic.
- 09.45 Les chevaux du tiercé.
- 10.00 Récré A2 dimanche.
- 11.30 Dimanche Martin.
- 12.45 Journal.
- 14.30 Magnum.
- 17.00 Le joueur.
- 18.30 Stade 2.
- 19.30 Maguy.
- 20.00 Journal.
- 20.35 L'amie de Madame Mai-

RÀDIO GIRONA

- OM**
08.03 Bon diumenge. 08.30 Diumenge és festà. 09.30 Santa missa, des de l'església del Mercadal. 09.45 Bon diumenge. 11.03 El gran musical. 13.03 Bon diumenge. 14.30 Informatiu de las dos y media. 15.00 Bon diumenge. 16.00 Carrussel deportiu. 20.30 Musical SER. 21.03 Dominical esports. 22.03 Coplas de mi SER. 23.00 Hora 25. 23.30 Hora 25 extra deportes: Los toros. 03.00 De la noche a la mañana.
- FM**
07.05 Fiesta en la C.C. 08.05 A toda música. 12.05 Los musicales.

Debat sobre l'OTAN a Ràdio Salt

Demà al matí, d'una a dos del migdia, tindrà lloc un debat sobre l'OTAN a Ràdio Salt. Actuarà com a moderador Joan Vall Clara; com a representant del PSC, Josep V. Alhambra; de CiU, Alfons Moré; d'AP, Xavier Torras; del PSUC, Josep M.ª Dubé; i del Comitè per la Pau i el Desarmament, Sebas-Parra.

- 14.00 Siete días. 14.30 A toda música. 16.30 aprox. Fútbol en la C.C. 19.05 Fiesta en la C.C. 21.05 Dominical esports. 22.05 sigue: Fiesta en la C.C. 00.00 Fin de emisión.

RÀDIO COSTA BRAVA

- 08.30 Dades del dia. 09.00 Fora la roba. 09.30 Canvi de moneda. 10.30 Notícies. 11.30 Actes del dia. 12.00 Fora la roba. 14.30 Notícies. 15.00 Stars on 13. De 16 a 20 h. «A cops de xiulet». 18.30 Notícies. 19.30 Ruta artística. 20.30 Notícies. 21.30 Actes del dia. 22.30 Notícies. 23.30 Esplai (nit). 24.00 Fora la roba. 02.00 Bon dia, dia. Radiofórmula musical i informatius a cada hora.

RÀDIO OLOT

- 08.00 El fil diari. 08.15 Trencant el cuc. 08.30 Avui és festa. 09.00 La santa missa. 09.30 Audició de sardanes. 10.30 A toc de festa. 12.45

- Digui, digui... 13.00 Informatiu. 13.30 Eratos 14. 15.00 Carrussel blau-grana. 23.00 Tot jazz. 24.00 La ràdio i la nit al primer crit. 03.00 Bon dia, dia!

RÀDIO GRUP

- 00.00 Avui sessió contínua. 03.00 Bon dia, dia. 08.00 El sidral nacional. 09.00 Avui és un gran dia. 09.45 Digui, digui. 10.00 Avui és un gran dia. 11.00 Arreu diumenge. 12.00 Avui és un gran dia. 14.00 Ràdio Barça. 22.00 L'hora del jockey. 23.00 Tot pop a 100.

RÀDIO SER EMPORDÀ

- 08.00 Cap de setmana. 09.30 Temps de fer rotllana. 10.03 Cap de setmana. 11.03 Insòlit dominical categòric. 12.03 Programa Scopas. 13.00 Cap de setmana. 14.00 Els clàssics. 14.30 Informatiu de las dos y media. 15.00 Supervendes.

- 16.00 SER esportius. 16.30 Futbol en català. 19.15 SER esportius. 19.30 La ràdio week-end. 23.00 Hora 25. 23.30 Deportes. 01.00 Los toros. 03.00 De la noche a la mañana.

RÀDIO POPULAR DE FIGUERES

- 07.00 La alegría de vivir. 09.00 Santa Missa. 09.30 Diumenge és festà. 10.00 Viva el domingo. 13.00 Protagonista la noticia. 13.30 Hora exacta i cartellera. 13.35 Musical local. 15.00 Femenino plural. 16.00 Tiempo de juego. 19.30 Segueix cadena. 23.00 En traje de noche. 00.00 La gran parada. 04.00 Crònica del alba.

F.M.

- 10.00 Santa missa des de la parròquia de Sant Pere. 10.45 Trenc les sabates. 12.00 Bàsquet femení: B.P.-Caixa-Girona, sèrie A2. 16.00 Ràdio esport cap de setmana

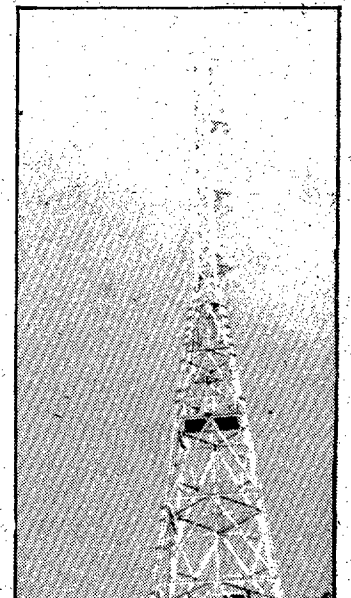

(Dins del programa a les 16.30, partit futbol: U.E.F.-Compostela). 20.01 Connexió O.M.

BAR-GRANJA
Gema's
A. Lluís Pericot, 19
Tel. 217081 GIRONA

A les Bernardes exposició

Ràdio
SALT
103 FM
... per escoltar
Tel. 237 222
d'aparells de ràdio antics.



SONOR
AUDIFONOS

CENTRE AUDITIU

Jaume I, 69 (davant plaça mercat).
Teléfono: 200664 GIRONA

LOS SITIOS

DIARI DE GIRONA

Intentó amueblarse un piso gratis

REDACCION

Una curiosa forma de amueblarse un piso sin gastar, absolutamente nada era la empleada por un joven en Girona hasta que la policía dio con él. El mencionado individuo había conocido a una joven en Girona que tenía una buhardilla en la que él le solicitó permiso para trasladarse. El joven en cuestión parece ser que alardeaba de buena posición y de tener el dinero necesario para amueblarla, lo que en realidad ya estaba consiguiendo hacer. Parece ser que Rafael se presentaba en una tienda de muebles de Girona, indicando que quería hacer unas compras. Allí hacía su pedido y solicitaba que le enviaran todo el material que había adquirido a una dirección determinada. Al mismo tiempo que solicitaba el traslado de los muebles extendía un cheque por la cantidad indicada. Al día siguiente le eran trasladados los muebles. Así obró en tres tiendas de Girona, de muebles y de colchones, donde adquirió género por valor de 100.000, 46.000 y 50.000 pesetas que «pagó» mediante cheque. Lo que sucedía es que el mencionado joven había rellenado los cheques con el nombre de su hermano Juan Carlos y que cuando intentaron ser cobrados los talones, se descubrió no sólo que no tenían fondos, sino que la cuenta no le pertenecía, ni siquiera coincidía la firma. Evidentemente se dirigían a la dirección donde habían dejado los muebles, pero allí no encontraban absolutamente nada porque ya se había encargado el joven en cuestión de trasladar los muebles y colchones a la buhardilla, la propietaria de la cual por supuesto nada sabía de los hechos. Fue detenido y puesto a disposición judicial, descubriéndose que tenía ya antecedentes por estos motivos.

Por parte de la brigada de Policía Judicial de la población

Desarticulada una banda que operaba en «chalets» de Sant Feliu de Guíxols

Un abrigo de piel fue la pista que hizo posible la detención de siete individuos como presuntos autores de los robos y de receptación de los efectos

Una banda especializada en robos y también en la compra de objetos procedentes de robo ha sido desarticulada por la brigada de Policía Judicial de la comisaría de Sant Feliu de Guíxols, después de activas gestiones iniciadas a partir de una chaqueta de piel que había sido vendida a un joven y que procedía de un robo a una fábrica de pieles. Este fue el hilo que siguió la policía y por el que se pudo proceder a la detención y puesta a disposición judicial de los siete presuntos integrantes de la banda.

REDACCION

Un total de siete individuos, presuntos integrantes de una banda que se dedicaba a cometer robos y también a la compra de objetos procedentes de robo, ha sido detenida por la Brigada de Policía Judicial de la comisaría de policía de Sant Feliu de Guíxols después de gestiones que se iniciaron con la localización de un abrigo que había sido sustraído en uno de los robos. Con esta pista se siguió el rastro que finalizó con la detención de los siete individuos que presuntamente integraban la banda.

Inspectores del Cuerpo Superior de Policía de Sant Feliu de Guíxols iniciaron sus investigaciones a partir de la denuncia que recibieron de un robo cometido en la fábrica de pieles Scapino, de donde los ladrones se llevaron varias chaquetas, abrigos y diversas prendas que fueron valoradas en algo más de trescientas mil pesetas. La única pista de que disponían los inspectores había que buscarla en las características de las chaquetas y abrigos desaparecidos y fue cuando uno de ellos descubrió a un joven de la localidad con un abrigo de las características de los desaparecidos cuando se logró encontrar la pista que conduciría a la detención de los presuntos autores del hecho. Dado que la chaqueta en cuestión podía pertenecer a las sustraídas en la fábrica Scapino, los inspectores interrogaron al por-

tador de la misma en presencia de su padre. El mencionado joven manifestó que la chaqueta que portaba la había comprado a un individuo del que ignoraba su paradero. Preguntado al respecto los inspectores pudieron hacerse una idea de las características físicas del sujeto en cuestión, lo que permitió su busca y posterior detención, siendo identificado como Pedro R.O. de 23 años de edad.

A partir de la detención de este individuo y de sus declaraciones a la policía, ésta pudo proceder a la identificación de dos de sus presuntos cómplices, que fueron posteriormente detenidos. Estas dos personas, el hermano del primero José Antonio R.O. de 32 años de edad y José Antonio B.O., de 21 años de edad, en sus declaraciones confesaron haber participado en el robo que se cometió en la fábrica Scapino, al tiempo que reconocían su participación en cinco robos más que se habían efectuado en los últimos tiempos en diversos chalets de la población de Sant Feliu de Guíxols, que habían sido denunciados ante comisaría.

Robaron en el chalet del ex azulgrana Fusté

El aumento en el número de

Exhibicionista en el Barri Antic de Girona

REDACCION

En los últimos tiempos cierto individuo se dedica a realizar actos deshonestos a la salida de las niñas de un colegio instalado en las cercanías de la Catedral. El exhibicionista ha llegado a realizar proposiciones deshonestas. En la noche del viernes el mencionado individuo fue descubierto por una de las niñas que habían sido objeto de sus actos de exhibición, por lo que entre varias personas intentaron retener al mencionado individuo, al tiempo que daban rápido aviso a la Policía Municipal, que aunque se trasladó de inmediato, cuando llegó a la zona ya no pudo hacerse con el individuo, que había desaparecido. Sin embargo, se posee su descripción y se va a someter la zona a una discreta vigilancia para evitar que se vuelvan a repetir actos obscenos como los cometidos por el exhibicionista.

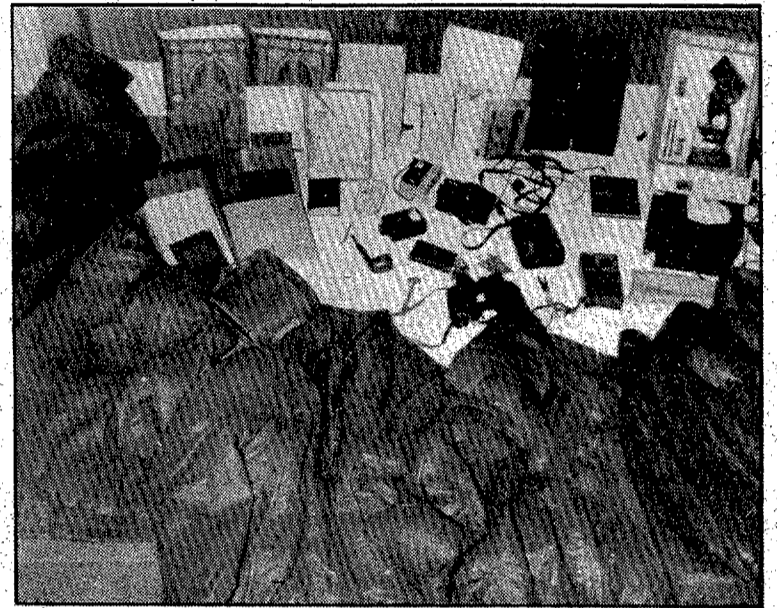

Detalle de parte del género recuperado.

robos cometidos en chalets y apartamentos de la población de Sant Feliu de Guíxols había aumentado espectacularmente, por lo que por parte de la policía se había procedido a una completa investigación que en las últimas semanas ha permitido realizar varias detenciones, entre ellas la del policía nacional presuntamente cleptomano. Pero con las detenciones practicadas a partir del descubrimiento de uno de los abrigos desaparecidos de la fábrica de piel, se han resuelto bastantes casos más. Uno de ellos, el robo cometido en un chalet propiedad del ex futbolista internacional del FC Barcelona, Josep Maria Fusté, fue resuelto gracias a la confesión de los detenidos. Del chalet del ex jugador desaparecieron efectos que fueron valorados en más de dos millones y medio de pesetas.

La policía de Sant Feliu procedió a registrar los domicilios de los detenidos, pudiendo recuperar en los mismos diversos objetos procedentes de robos denunciados, y que han sido valorados inicialmente en medio millón de pesetas. Entre el género que ha sido recuperado figura una gran parte de chaquetas y abrigos de piel que fueron robados de la fábrica de pieles de Sant Feliu.

Sin embargo la actuación policial continuó, ya que se sospechaba que pudieran estar inmersos en acciones delictivas un mayor número de personas, ya que encontraron a faltar muchos de los objetos desaparecidos de los robos y que los presuntos autores de los mismos habían podido vender. De esta forma se consiguió la detención de cuatro nuevos individuos, Fernando S.L., Juan José G.L., Esteban C.S. y Antonio V.G., los cuales han sido puestos a disposición judicial acusados de receptación. La policía supone que estas personas fueron las encargadas de poner a la venta la mercancía conseguida en los robos, lo que explica que la mayoría del género sustraído no ha sido, por el momento, recuperado. Uno de estos detenidos también participó presuntamente, aunque de forma indirecta, en el robo de la fábrica Scapino, ya que días antes de llevarse a cabo el robo por parte de los primeros individuos, según sus declaraciones, visitó la factoría haciéndose pasar por un posible comprador, al objeto de ver «in situ» el terreno e informar posteriormente a los que se cree cometieron el robo. Todos los individuos detenidos han sido puestos a disposición de la autoridad judicial.

POUS PER AIGUA

ATENCIÓ

NO PAGUEU MÉS PER LA MATEIXA FEINA
CONTRACTEU ARA EL VOSTRE POU A
PARTIR DE 4.500 PTES./METRE AMB
AIGUA (ENTUBAT)

PERFORACIONS A ROTOPERCUSSIÓ
PNEUMÀTICA EN TERRENYS DE ROCA

FRANCESC
VERDAGUER
DURAN.

POUS I PERFORACIONS.

Mas Guèmol, 14
Tel. 57 07 71
BANYOLES

Quan tot falla, el SOL
CONTINUA SORTINT!

SI EL TEU PROBLEMA ÉS
D'ENERGIA, TRANQUIL
HOME, CONNECTA
AL SOL!

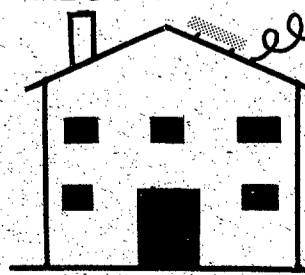

INFORMA'T A:

Tel. 64 08 94 - LA BISBAL -

SOLÀ
electrotécnica s.l.

APLIQUEM TECNOLOGIA DE L'ANY 2000

EL SOL
NO COBRA REBUTS
ÉS INESGOTABLE
I DISPONIBLE
ARREU

- SISTEMES PER A:
- Producció d'electricitat.
 - Escalfament d'aigua
 - Bombeig d'aigua
 - Climatització
 - Usos industrials i agrícoles